

取扱説明書



PlasmaSync42XP10

PlasmaSync50XP10

PlasmaSync60XP10

中国RoHSによる特定化学物質の含有情報

零 部 件 名 称	有毒有害物质或元素					
	铅 (Pb)	汞 (Hg)	镉 (Cd)	六价铬 (Cr ⁶⁺)	多溴联苯 (PBB)	多溴二苯醚 (PBDE)
电浆显示面板	×	○	○	○	○	○
滤光玻璃	○	○	○	○	○	○
金属机构件	○	○	○	○	○	○
塑胶机构件	○	○	○	○	○	○
电路板组件*	×	○	○	○	○	○
电源线	○	○	○	○	○	○
连接线	○	○	○	○	○	○
风扇	○	○	○	○	○	○
附电池遥控器 (电路板组件除外)	×	○	○	○	○	○

*: 电路板组件包括印刷电路板及其构成的零部件, 如电阻、电容、集成电路、连接器等。
○: 表示该有毒有害物质在该部件所有均质材料中的含量均在《电子信息产品中有毒有害物质的限量要求标准 SJ/T11363-2006》规定的限量要求以下。
×: 表示该有毒有害物质至少在该部件的某一均质材料中的含量超出《电子信息产品中有毒有害物质的限量要求标准 SJ/T11363-2006》规定的限量要求; 但是上表中打“×”的部件, 其含量超出是因为目前业界还没有成熟的可替代的技术, 且符合欧盟 RoHS 指令的排外条款及电池指令。

付属品の確認

- ワイヤレスリモコン／単3形乾電池×2
- 電源コード
- 取扱説明書（本紙）
- 主電源スイッチカバー
- ネジ（主電源スイッチカバー固定用）
- ケーブルクランプ

目次





安全のために必ず守ること	1
設置	6
ディスプレイを壁掛け用や天吊り用として使用する場合	7
壁掛け・天吊り時の注意事項.....	8
リモコンの取り扱い.....	9
各部の名称と機能	
コントロールパネル.....	10
端子パネル	11
リモコンの機能.....	12
電源	13
リモコンIDモード機能について	15
OSDメニュー（On Screen Display）	
メニューを使用する.....	16
操作のしかた	
ビデオ信号を使用する場合の画面サイズ	21
コンピューター信号を使用する場合の画面サイズ.....	22
画面表示モード.....	23
サイド×サイドモード	23
ピクチャーインピクチャーモード	24
RS-232C.....	28
トラブルシューティング.....	31
仕様	
PDP-P42XP10.....	32
PDP-P50XP10	33
PDP-P60XP10	34
PDP-P42XP10対応解像度（PC）	35
PDP-P42XP10対応解像度（Video）	36
PDP-P50XP10対応解像度（PC）	37
PDP-P50XP10対応解像度（Video）	38
PDP-P60XP10対応解像度（PC）	39
PDP-P60XP10対応解像度（Video）	40
ピン配列.....	41
本機を廃棄するには（リサイクルに関する情報）	42
保証とアフターサービス.....	42
FCC Information	43

安全のために必ず守ること

この取扱説明書に使用している表示と意味は次のようになっています。
誤った取扱いをしたときに生じる危険とその程度を、次の表示で区分して説明しています。

 警告	誤った取扱いをしたときに、死亡や重傷などの重大な結果に結びつく可能性があるもの	 注意	誤った取扱いをしたときに、傷害または家屋・家財などの損害に結びつくもの
--	---	---	-------------------------------------

図記号の意味は次のとおりです。

	絶対におこなわないでください。		必ず指示に従いおこなってください。
	絶対に分解・修理・改造はしないでください。		必ずアースリード線を接地(アース)してください。
	必ず電源プラグをコンセントから抜いてください。		高圧注意(本体後面に表示)

安全のために必ず守ること - 続き

●ご使用の前に、この欄を必ずお読みになり、正しく安全にお使いください。

警告

万一異常が発生したときは、電源プラグをすぐ抜く!!

異常のまま使用すると、火災・感電の原因になります。

すぐに電源スイッチを切り、電源プラグをコンセントから抜いて、販売店に修理をご依頼ください。



プラグを抜く

故障（画面が映らないなど）や煙、変な音・においがするときは使わない

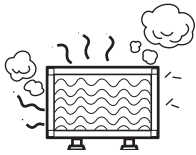

使用禁止

火災・感電の原因になります。

裏ぶたをはずさない



分解禁止

内部には電圧の高い部分があり、さわると感電の原因になります。

傾斜面や不安定な場所に置かない



禁止

落ちたり、倒れたりしてけがの原因になります。

電源コードを傷つけない

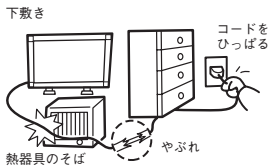

傷つけ禁止

重いものをのせたり、熱器具に近づけたり、無理に引っ張ったり、折り曲げたまま力を加えたりしないでください。また、結んだり継ぎ足したりしないでください。コードが破損して火災・感電の原因になります。
コードの上を敷物などで覆うことにより、それに気づかず重いものをのせてしまうことがありますので、ご注意ください。

キャビネットを破損したときは使わない

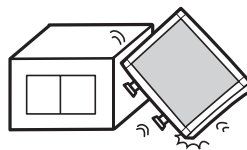

使用禁止

火災・感電の原因になります。

異物をいれない

特にお子さまにご注意



禁止

火災・感電の原因になります。

アース線を接続する

アース線を接続しないと故障のときに感電の原因になります。



アース線を接続せよ

アース接続は必ず電源プラグをコンセントにつなぐ前におこなってください。
また、アース接続を外す場合は、必ず電源プラグをコンセントから抜いてからおこなってください。

正しい電源電圧で使用する

指定の電源電圧以外で使用すると火災・感電の原因になります。



プラグを持つ

一般のご家庭のコンセント(AC100V)でお使いいただくための電源コードを添付しております。
本機に添付している電源コードは本機専用です。安全のため他の機器には使用しないでください。

アースリード線を挿入・接触しない

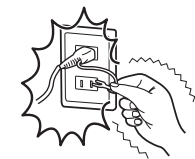

禁止

電源プラグのアースリード線を電源コンセントに挿入・接触させると火災・感電の原因になります。

風呂場や水のかかるところに置かない
上に水などの入った容器を置かない

水などがプラズマディスプレイの内部に入った場合はすぐに本体の電源を切り、電源コードをコンセントから抜いてお買い上げの販売店にご連絡ください。そのまま使用すると、故障・火災・感電などの原因になります。



水ぬれ禁止

雷が鳴り出したら、電源コード・アンテナ線などには触れない

雷が鳴り出したら電源コード・アンテナ線には触れないでください。感電の原因になります。









接触禁止

⚠ 注意







<p>設置のときは次のことにお守りください。 風通しが悪かったり、置き場所によっては、内部に熱がこもり、火災や感電の原因になります。</p>		
<p>狭い所に置かない</p>   <p>設置禁止</p>	<p>横倒し、伏せ置き、さかさまにしない</p>   <p>禁止</p>	<p>直射日光や熱器具のそばに置かない</p>   <p>設置禁止</p>
<p>布などで通風孔をふさがない</p>   <p>設置禁止</p>	<p>屋外での使用禁止</p>   <p>屋外での使用禁止</p>	<p>湿気やほこりの多い所、油煙や湯気の当たる所、銭湯の脱衣所や硫黄分を含む場所(温泉等)に置かない</p>   <p>設置禁止</p>
<p>車載用禁止 車載用など移動用途には使用できません。故障の原因になることがあります。</p>  <p>設置禁止</p>	<p>本商品は屋内での使用を想定しています。屋外では使用しないでください。故障の原因になることがあります。</p>	
<p>ディスプレイや置き台には乗らないでください。また、キャスター付き置き台にディスプレイを設置する場合は、必ずキャスター止めをしてください。ディスプレイが倒れたり、置き台が動いたりしてけがの原因になることがあります。</p>  <p>禁止</p>	<p>電子機器やコンピューター等の近くに置いたり、近づけたりしないでください。電波障害を引き起こす場合があります。</p>  <p>禁止</p>	
<p>パネルに衝撃を加えない</p> <p>パネル面を固いものでたたいたりして衝撃を加えないでください。破損してけがや故障の原因になります。移動する際も、パネルに手などが接触しないようにしてください。</p>   <p>禁止</p>	<p>接続線をつけたまま移動しない</p> <p>火災・感電の原因になります。電源プラグや機器間の接続線ははずしたことを確認のうえ、移動してください。</p>   <p>禁止</p>	
<p>電源プラグを持って抜く</p> <p>コードを引っ張ると傷がつき、火災・感電の原因になります。</p>   <p>プラグを持つ</p>	<p>電源プラグを奥までさしこむ</p> <p>電源プラグは奥までしっかりと差し込んでください。また根本まで差し込んでもゆるみがあるコンセントには接続しないでください。火災・感電の原因となります。</p>   <p>抜けかかり禁止</p>  <p>しっかり差し込んで</p>	
<p>ぬれた手で電源プラグを抜き差ししない</p> <p>感電の原因になります。</p>   <p>ぬれ手禁止</p>		
<p>お手入れの際は電源プラグを抜く</p> <p>感電の原因になります。 During servicing, disconnect the plug from the socket-outlet.</p>  <p>プラグを抜く</p>	<p>タコ足配線をしない</p> <p>タコ足配線をする、定格容量を超えた電流が流れる可能性があり、発火や感電の原因となります。</p>  <p>禁止</p>	

安全のために必ず守ること — 続き

⚠ 注意

<p>プラズマディスプレイを廃棄する場合 お買い上げの販売店にご相談ください。本機を廃棄する場合は、資源有効利用促進法に基づく、回収・リサイクルにご協力ください。(→P49: 本機を廃棄するには)</p>	<p>キャビネットの通気口を掃除する キャビネットの通気口がごみやほこりでふさがると故障の原因となることがあります。1ヶ月に一度は掃除機のブラシ付きのアダプターを使用してキャビネットの通気口を掃除してください。設置する環境によっては、より頻繁に清掃する必要がある場合があります。</p>
<p>長期間の旅行、外出のときは電源プラグを抜く</p>   <p style="text-align: center;">プラグを抜く</p>	<p>1年に一度は内部掃除を 内部にほこりがたまったまま使うと、火災や故障の原因になります。内部掃除は販売店にご依頼ください。</p>   <p style="text-align: right;">内部掃除</p>
	<p>電源プラグのほこりなどは定期的にとる 火災の原因になります。1年に一度は電源プラグの定期的な清掃と接続を点検してください。</p>   <p style="text-align: right;">ほこりを取る</p>

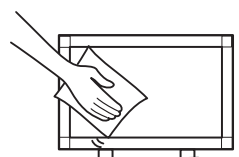
プラズマディスプレイの上手な使い方

<p>日本国内専用です</p> <p style="text-align: center;">For use in Japan only.</p>   <p style="text-align: center;">国内専用</p> <p>このプラズマディスプレイは日本国内用として製造・販売しています。日本国外で使用された場合、当社は一切責任を負いかねます。またこの商品に関する技術相談、アフターサービス等も日本国外ではおこなっていません。 This color monitor is designed for use in Japan and can not be used in any other countries.</p>	<p>キャビネットのお手入れ お手入れの際は電源プラグを抜いてください。柔らかい布で軽くふき取ってください。汚れがひどいときには水でうすめた中性洗剤に浸した布をよくしぼってふき取り、乾いた布で仕上げてください。</p>   <p style="text-align: right;">プラグを抜く</p>
	<p>上手な見方 明るすぎる部屋は目が疲れます。適度な明るさの中でご使用ください。また、連続して長い時間、画面を見ていると目が疲れます。</p> <p>本製品を長期間保管後に動作させる際、保管状況によっては画面が表示されにくく、安定しないことがあります。この場合、電源を入れてから20分以上経過してから、本製品を使用することを推奨いたします。</p>
<p>パネルのお手入れ</p>  <p>パネルの表面にほこりや汚れがついているときは、柔らかい布でやさしく拭いてください。表面は傷つきやすいので硬いものでこすったり、叩いたりしないでください。また、パネルは壊れやすいので強く押ししたり、強い力を加えたりしないでください。 パネルの表面が変色したり、変質するなどの原因となりますので、OAクリーナーは使用しないでください。</p>	<p>キャビネットを傷めないために</p>   <p style="text-align: right;">使用禁止</p> <p>キャビネットの表面はプラスチックが多く使われています。ベンジンやシンナー、アルカリ性洗剤、アルコール系洗剤、ガラスクリーナー、ワックス、研磨クリーナー、粉石鹸などでふいたり、殺虫剤をかけたりしないでください。変質したり、塗料がはげる原因となります。(化学ぞうきんご使用の際は、その注意書きに従ってください。)また、ゴムやビニール製品などを長時間接触させたままにしないでください。キャビネットが変色したり、変質するなどの原因となります。</p>

⚠ 重要なお知らせ

残像/焼き付きについて

残像/焼き付きとは、長時間同じ画面を表示していると、画面表示を変えたときに前の画面表示が残る現象ですが、故障ではありません。軽いレベルの残像は、画面表示を変えることで徐々に解消されますが、あまり長時間同じ画面を表示すると残像が完全には消えなくなりますので、同じ画面を長時間表示したり、ノーマルモードやリアルモードでのご使用は避けてください。「スクリーンセーバー」などを使用して画面表示を変えたり、フルモードでのご使用をおすすめします。また、ディスプレイを使用しないときは、パワーマネージメント機能（パワーセーブ）やスケジューリング機能を使ったり、ワイヤレスリモコンや電源ボタンを操作して電源を切ることをおすすめします。

ノーマルモード、リアルモード使用上のご注意

ノーマルモードとリアルモードは、表示部と非表示部（映像の無い部分）の明るさの差が激しいため、強い焼き付きを引き起こす原因となります。なるべく以下のように設定してお使いください。

- ・表示部と非表示部の差が少なくなるように、灰色を調節する。
- ・コントラストと明るさを弱くする。

なお、これらの調節をおこなっても、長期的には焼き付きを起こす可能性は避けられません。できるだけフルモードでご使用ください。

赤外線機器への影響

赤外線通信機器（コードレスヘッドホンなど）をご使用の場合、通信障害が発生することがあります。あらかじめご了承ください。

駆動音、冷却ファンの音

本機に電源を入れると、駆動音が聞こえることがあります。

また、ディスプレイの周辺の温度が高くなると、冷却ファンの回転数が上がるため、ファンの音が大きくかんじられる場合がありますが、いずれも故障ではありません。

静電気

パネル表面に手を触れると弱い電気を感じるがありますが、人体には影響はありません。

この装置は、情報処理装置等電波障害自主規制協議会（VCCI）の基準に基づくクラスB情報技術装置です。この装置は、家庭環境で使用することを目的としていますが、この装置がラジオやテレビジョン受信機に近接して使用されると、受信障害を引き起こすことがあります。取扱説明書に従って正しい取扱いをしてください。

本機は付属の電源コードおよび信号ケーブルを使用した状態でVCCI基準に適合しています。

高調波電流規格 JIS C 61000-3-2 適合品

- 本書の内容の一部または全部を無断で転載することは固くお断りします。
- 本書の内容について、将来予告なしに変更することがあります。
- 本書の内容については、万全を期して作成しましたが、万一誤り、記載もれなどお気付きの点がありましたらご連絡ください。
- 乱丁本、落丁本の場合はお取り替えいたします。販売店までご連絡ください。

Windows®は、米国マイクロソフト社の米国およびその他の国における登録商標です。

TMDs(Transition Minimized Differential Signaling)は、シリコン・イメージ社の登録商標です。

その他の社名および商品名は、各社の商標および登録商標です。

お願い

プラズマディスプレイは、精密度の高い技術で作られておりますが、画面の一部に点灯しないドットや常時点灯しているドットが見えることがあります。これは、プラズマディスプレイの特性によるものであり、故障ではありませんので、あらかじめご了承ください。本製品の有効ドット数の割合は、99.99%以上です。

本製品は、ISO-13406-2基準に従い、有効ドット数の割合基準値は1サブピクセル(副画素)単位で計算しております。

⚠ 注意

一般的な言い方として「画素」を「ドット」という言葉で表現しておりますが、ISO13406-2に従い、正確に表現すると、「画素」は「ピクセル(pixel)」、「ドット」は「副画素」とも呼ばれ「サブピクセル(sub pixels)」となります。つまり、「画素」は実体のある副画素と言われる発光する点から構成され、「副画素」は、画素に色または階調を与えるもので、一つの画素内で個別に処理される分割された画素内部構造を示します。

設置

設置する前に、以下の注意事項をお読みになり、正しく安全に設置してください。

⚠ 注意

- ・ 設置する際は、お買い上げの販売店までご相談ください。

⚠ 注意

- ・ 本機ディスプレイは重量があるため、移動や設置および取り付けの際は、十分な安全を確保できる人数（必ず2名以上）でおこなってください。
落下してけがの原因となることがあります。

据付条件

熱がこもるのを防ぐため、狭い場所（壁埋め込みなど）に設置する場合は、ディスプレイの周囲は下図のように壁から離してください。

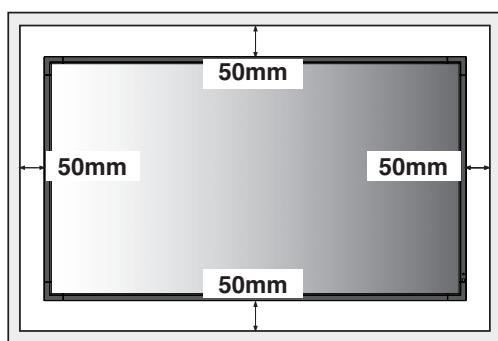

⚠ 注意

- ・ 本機の使用環境温度は0℃～40℃です。ケース等に入れて使用される場合は、ケース内部の温度が0℃～40℃の範囲となるよう、ケースにファンを取り付ける、通風口を設けるなどの処置をおこなってください。
なお、本機は温度センサーおよび冷却ファンを内蔵し、内部温度が上昇すると自動的に冷却ファンが動作します。また、冷却ファンが動作しても保証温度を超える環境での使用は故障の原因となりますので、電源を切ってください。
- ・ 本機は、スタンドまたは壁掛け金具を使用する必要があります。支えなしに本体だけで使用することはできません。

別売のスタンドを取り付ける場合

⚠ 注意

- ・ スタンドの取り付けは、十分な安全を確保できる人数（必ず2名以上）でおこなってください。落下してけがの原因となることがあります。

本体を梱包していた発泡シートを敷いた上にディスプレイをパネル面が下になるように置いてスタンドを取り付けてください。スタンドの取り付けにはスタンドの取扱説明書を良くお読みください。

転倒防止のために

転倒防止のために、ご使用の際には丈夫なロープなどを用いてディスプレイを固定してください。

丈夫なロープはディスプレイの重さ31.0kg (PDP-P42XP10)、45.5kg (PDP-P50XP10)、61.0kg (PDP-P60XP10)、に耐えられるものをご使用ください。

当社専用のスタンドには転倒防止金具が添付されています。くわしくは、専用スタンドの取扱説明書をご覧ください。

⚠ 注意

- ・ ディスプレイを移動する前にロープをとりはずしてください。けが、故障の原因になります。

ディスプレイを壁掛け用や天吊り用として使用する場合

⚠ 注意

- お客様による壁掛け用や天吊り用の設置は絶対におやめください。壁掛け用や天吊り用の設置はお買い上げ販売店か工事専門業者にご依頼ください。

⚠ 注意

- 壁掛け用や天吊り用の設置をする前に、“壁掛け・天吊り時の注意事項(→P8)”をお読みにになり、正しく安全に設置してください。
- 机の上のような平らな場所にマットや毛布など柔らかいものを敷きます。
 - ディスプレイをその上に置きます。
 - 壁掛け用や天吊り用として使用する場合は、必ずVESA規格に準拠した取付器具を使用してください。
また、取り付けにはM8ネジ(長さは取付金具の板厚 + 16mm)を使用し、しっかりと締めてください。
(締付トルク 1125 ~ 1375N・cm)

お願い

- 市販の取付金具は、本機を支えるのに十分なものを選んでください。(本機のディスプレイ部の質量は31.0kg (PDP-P42XP10), 45.5kg (PDP-P50XP10), 61.0kg (PDP-P60XP10), です)
- 本体背面の取付穴を使用し、ネジでしっかりと固定してください。
- 取り付けの際は上下左右均等に取り付けてください。

設置 — 続き

壁掛け・天吊り時の注意事項

- 壁掛け・天吊りの設置をする前に、この欄を必ずお読みになり、正しく安全にお使いください。

⚠ 注意

- ・ お客様による壁掛けや天吊りの設置は絶対におやめください。壁掛けや天吊りの設置はお買い上げ販売店が工事専門業者にご依頼ください。
- ・ 壁や天井の構造や強度により取り付けできない場合がありますので、取り付け場所については工事専門業者または販売店にご相談ください。
なお、据付・取り付けの不備、誤使用、改造、天災などによる事故損害については、弊社は一切責任を負いません。
取付金具や取り付け場所に不具合が発生した場合を想定して、複数の取付金具を使用する、複数の場所で支えるなどの対応をおこなってください。

■ 壁掛けや天吊りの設置の際は以下の注意点をご確認のうえおこなってください。

必ずVESA規格に準拠した取付金具を使用してください。
ディスプレイへの金具の取り付けには、M8ネジ(長さは取付金具の板厚 + 16mm)を使用し、しっかりと締めてください。
(締付トルク 1125 ~ 1375N・cm)
壁掛けや天吊り設置の場合は工事専門業者が責任を持っておこなってください。
金具取り付け面の強度を十分確認して設置してください。
取り付け前に、強度など安全性の確認をおこなってください。
金具の一部がディスプレイの通風孔をふさがないようにご注意ください。
取付方法の詳細は、市販の取付金具の取扱説明書を参照ください。

■ 取り付け向きについて

本機を縦型の状態で使用するときは、必ず正面から見て左側面を上側にしてください。上下逆さまでの設置はできません。

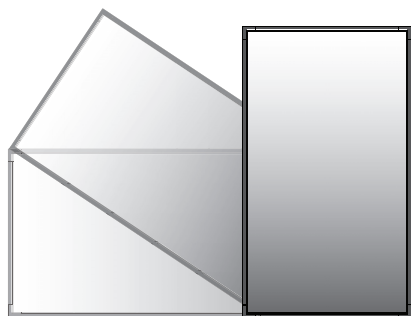

■ 取り付け場所について

本機と取付金具の総重量を恒久的に十分に保持できる、強度のある場所を選んでください。強度の不十分なところに設置すると、落下して重大事故の原因となることがあります。
人が容易にぶら下がったり、寄り掛かれるような場所、頭や目がぶつかってしまうような場所、振動、衝撃の加わる場所、または、湿気やほこりの多い場所には設置しないでください。火

災や感電の原因になります。壁に埋め込むなど、本機の背面に空間が無いように設置する場合は、本機の上下左右にそれぞれ50mm以上の空間を設けてください。
設置の場所や状態によって本機内部に熱がこもらないように、空調や通風には十分配慮してください。
荷重は必ず梁などの堅牢な構造材で受けるようにし、確実に取り付けてください。
強度が不十分な設置面への直接取り付けはおこなわないでください。

■ 設置後のメンテナンス

ねじのゆるみや部品のすれ・ゆがみなど異常や不具合が発見された場合には、すぐに工事専門業者または販売店に修理を依頼してください。
環境によっては経年変化で取り付け部などの強度が不足する恐れがあります。定期的に工事専門業者に点検を依頼し、メンテナンスをおこなってください。

ケーブルマネジメント

信号ケーブルや音声ケーブルをディスプレイ背面で止めるためのケーブルクランプが添付されています。
ケーブルクランプの取り付け方：
ケーブルクランプのアンカー部分をディスプレイ背面の穴に差し込みます。
ケーブルを束ねた後、ケーブルクランプの端をスロットに通し、引っ張って締めてください。

⚠ 注意

- ・ 一度ケーブルを束ねると、外れにくくなっています。注意して束ねてください。

ケーブルクランプの取り外し方：
ペンチなどでケーブルクランプを90度ひねって外側に引っ張ります。

⚠ 注意

- ・ 取り付け/取り外しを繰り返すと、取り外しの際にケーブルクランプが破損する場合があります。

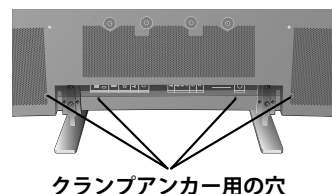

リモコンの取り扱い

リモコンに電池を入れる

単3形乾電池2つが必要です。

下図に従って電池を入れてください。

1 ふたを矢印のように押しながら引き上げる

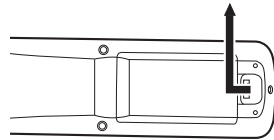

2 ケース内部の表示通りに⊕⊖を合わせて入れる

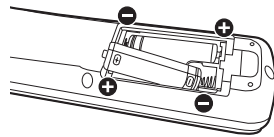

3 ふたを元に戻す

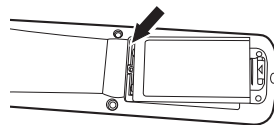

⚠ 注意

- 乾電池は誤った使いかたをすると液もれや破れつすることがありますので、次の点について特にご注意ください。
- ・ 乾電池のプラス⊕とマイナス⊖を、表示のとおり正しく入れてください。
- ・ 乾電池は種類によって特性が異なりますので、種類の違う乾電池は混ぜて使用しないでください。
- ・ 新しい乾電池と古い乾電池を混ぜて使用しないでください。新しい乾電池の寿命を短くしたり、また、古い乾電池から液がもれる恐れがあります。
- ・ 乾電池が使えなくなったら、液がもれて故障の原因となる恐れがありますのですぐ取り出してください。また、もれた液に触れると肌が荒れることがありますので、布でふき取るなど十分注意してください。
- ・ 乾電池の保管は直射日光の当たる場所や高温・高湿の場所を避けてください。
- ・ 乾電池を分解したりショートさせたりしないでください。
- ・ マンガン電池または非充電式アルカリ乾電池をお使いください。間違ったタイプの乾電池を使用すると爆発の恐れがあります。

お知らせ

- 付属の乾電池は保存状態により短時間で消耗することがありますので、早めに新しい乾電池と交換してください。
- 長時間使用しないときは、乾電池をリモコンから取り出して保管しておいてください。

お願い

- 強い衝撃を与えないでください。
- 水に濡らさないでください。もし濡れた場合は、すぐにふき取ってください。
- 熱やスチームなどにあてないでください。

各部の名称と機能

コントロールパネル

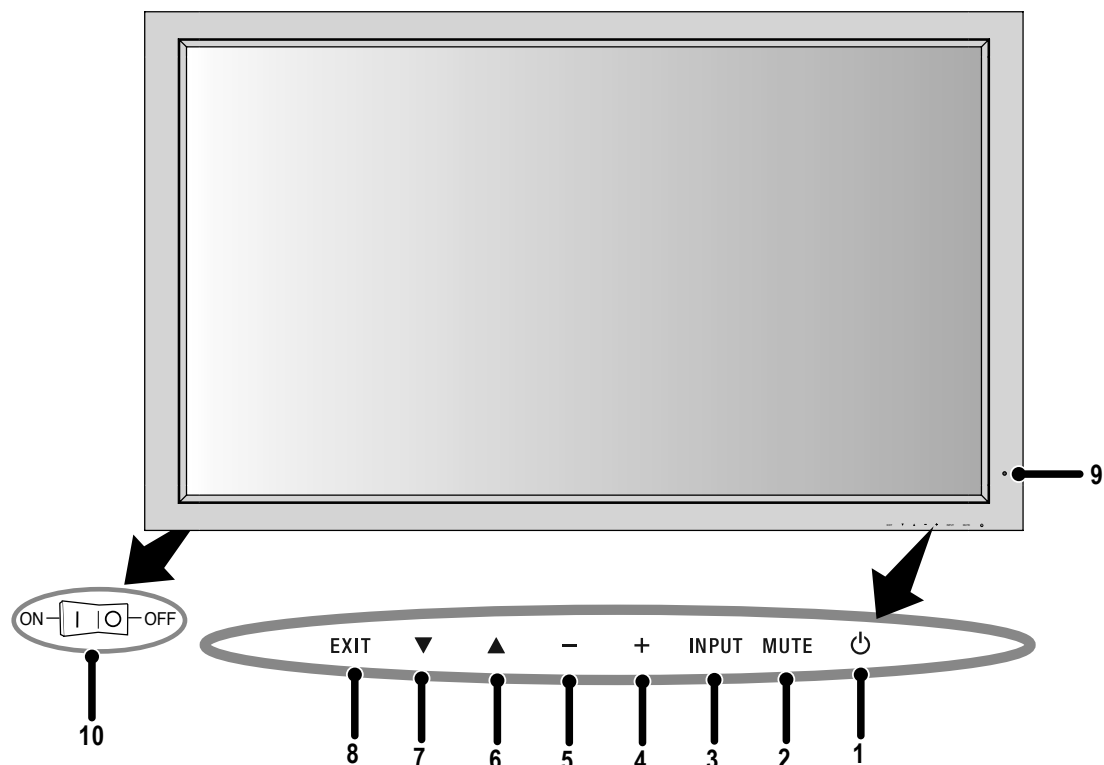

- 1) 電源ボタン (⏻)
電源をオン／オフするときに押します。
- 2) ミュートボタン (MUTE)
音を消します。もう一度押すと音がでます。
- 3) 入力切替ボタン (INPUT)
映像入力を切り替えます。
OSD 画面表示時には、OSD 画面で調節した内容を決定します。(OSD 画面表示時は、リモコンのSET ボタンと同じ機能になります。→P31)
- 4) プラスボタン (+)
OSD 画面で調節項目を選択したあと、このボタンを押して好みの画面に調節します。
- 5) マイナスボタン (-)
OSD 画面で調節項目を選択したあと、このボタンを押して好みの画面に調節します。
- 6) アップボタン (▲)
OSD 画面が消えているときは、音量を大きくします。
OSD 画面が表示されているときボタンで調節項目を選択します。
- 7) ダウンボタン (▼)
OSD 画面が消えているときは、音量を小さくします。
OSD 画面が表示されているときボタンで調節項目を選択します。
- 8) EXITボタン (EXIT)
OSD 画面が表示されていないときに押すと、OSD 画面を表示します。
OSD 画面が表示されているときは、ひとつ前のOSD 画面に戻ります。
- 9) リモコン受光部/電源ランプ
リモコン受光部：ワイヤレスリモコンの信号の受光部です。
電源ランプ 電源ボタン入：緑色点灯
電源ボタン切 (スタンバイ時)：赤色点灯
パワーマネージメント時：橙色点灯
主電源スイッチ切時：消灯
異常検出時 (自己診断)：赤色点滅
- 10) 主電源スイッチ
主電源をオン／オフするときに押します。
|：オン
○：オフ

端子パネル

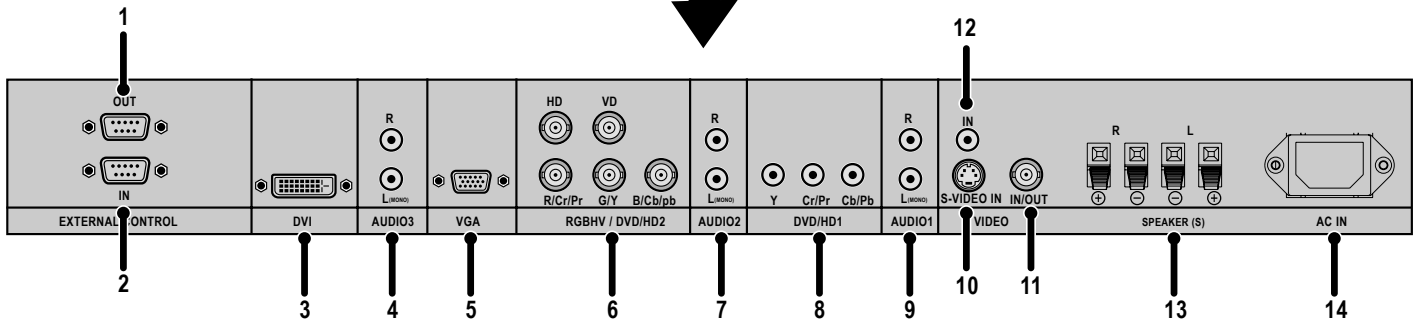
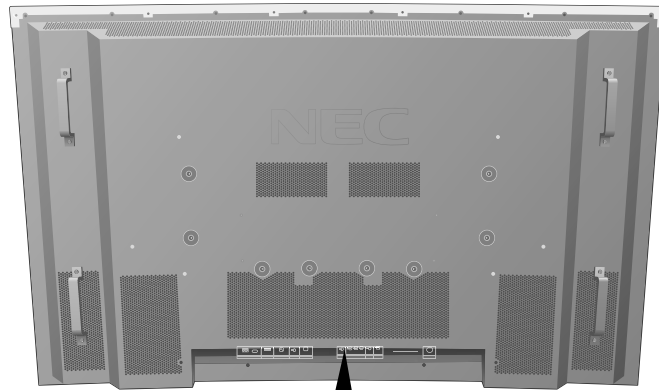

- 1),2) RS-232C コネクタ (D-SUB 9ピン)
IN にはコンピューターまたはマルチ接続したプラズマディスプレイのRS-232C (OUT) を接続します。
(→P52)
- 3) DVI 入力コネクタ (DVI-D)
デジタル出力のコンピューターの映像出力コネクタと接続します。
- 4) オーディオ入力3コネクタ(RCA)
コンピューター、ビデオプレーヤー、DVD プレーヤーなどの音声出力コネクタと接続します。
- 5) VGA入出力コネクタ (ミニD-SUB 15ピン)
入力コネクタとして使用する場合：
アナログ出力のコンピューターの映像出力コネクタと接続します。複合映像同期信号 (シンクオングリーン) にも対応しています。
出力コネクタとして使用する場合：
OPTION3のループアウトをONにしてください (→P20)
- 6) RGBHV/DVD/HD2入力コネクタ (BNC)
RGBHV：
アナログRGB 出力のコンピューターの映像出力コネクタと接続します。複合映像同期信号 (シンクオングリーン) にも対応しています。
DVD/HD2：
DVDプレーヤー、デジタルチューナーなどを接続します。
- 7) オーディオ2入力コネクタ(RCA)
コンピューター、ビデオプレーヤー、DVD プレーヤーなどの音声出力コネクタと接続します。
- 8) DVD/HD1入力コネクタ (RCA)
DVDプレーヤー、デジタルチューナーなどを接続します。
- 9) オーディオ1入力コネクタ (RCA)
コンピューター、ビデオプレーヤー、DVD プレーヤーなどの音声出力コネクタと接続します。
- 10) S 端子入力コネクタ (ミニDIN4 ピン)
ビデオやビデオカメラなどを接続します。
- 11) ビデオ1入力コネクタ (BNC)
入力コネクタとして使用する場合：
ビデオやビデオカメラなどを接続します。
出力コネクタとして使用する場合：
OPTION3のループアウトをONにしてください (→P20)
- 12) ビデオ2入力コネクタ (RCA)
ビデオやビデオカメラなどを接続します。
- 13) スピーカー出力コネクタ
オプション外部スピーカーを接続します。規定のもの以外は使用しないでください。
- 14) 電源入力コネクタ (3 極アース端子付き)
電源コードを接続します。

各部の名称と機能 - 続き

リモコンの機能

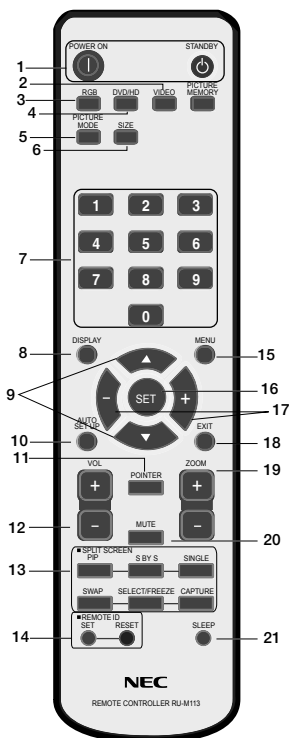

- 1) 電源ボタン (POWER)
電源をオン/オフするときに押します。
- 2) 入力切替ボタン (VIDEO)
映像入力をVIDEO1, VIDEO2またはS-VIDEOに切り替えます。
- 3) 入力切替ボタン (RGB)
映像入力をVGA,RGBHV, DVIに切り替えます。
- 4) 入力切替ボタン (DVD/HD)
映像入力をDVD/HDに切り替えます。
- 5) 映像モード切替ボタン (PICTURE MODE)
映像モードを選択します。(→P17)
- 6) サイズボタン (SIZE)
画面表示サイズを選択します。(→P21)

- 13) 画面分割ボタン (SPLIT SCREEN)
PIPボタン：ピクチャーインピクチャー (PIP)モードになります。
S BY Sボタン：サイド×サイドモードになります。
SINGLEボタン：通常の1画面表示になります。
SWAPボタン：2画面表示モード時に表示を入れ替えます。
1画面表示時でオプション4のクイック切替がオンのときは、映像入力を切り替えます。
SELECT/FREEZEボタン：画面分割時にアクティブ画面を切り替えます。
メモ機能モードのとき (→P20) 子画面に静止画を表示します。
CAPTUREボタン：メモ機能モードのとき、押した画面が静止画として表示されます。
- 14) リモコンIDボタン
リモコンのモードを切り替えます。(→P15)
SETボタン：2秒以上押し続けると、リモコンをIDモードにします。ボタンを押しながら0~26までの数字を入力すると、リモコンIDが設定できます。
RESETボタン：2秒以上押し続けると、ノーマルモードになります。

- 7) 数字ボタン
リモコンIDの番号入力に使用します。
- 8) DISPLAYボタン (DISPLAY)
画面情報を表示します。
- 9) アップボタン (▲)
OSD画面が表示されているとき ボタンで調節項目を選択します。
ダウンボタン (▼)
OSD画面が表示されているとき ボタンで調節項目を選択します。
- 10) AUTO SETUPボタン (AUTO SETUP)
位相、分周比、表示位置を自動的に調節します。(アナログRGB信号のみ)
- 11) POINTERボタン
ポインターを[オン/オフ]します。
- 12) 音量調節プラスボタン (VOL +)
音量が大きくなります。
音量調節マイナスボタン (VOL -)
音量が小さくなります。

- 15) MENUボタン (MENU)
OSD画面をON/OFFします。
- 16) SET ボタン (SET)
OSD画面で調節した内容を決定します。
- 17) プラス (+) マイナス (-) ボタン
OSD画面で調節項目を選択したあと、このボタンを押してお好みの画面に調節します。
- 18) EXITボタン (EXIT)
ひとつ前のOSD画面に戻ります。
- 19) ZOOMボタン
画像の拡大、縮小をします。
- 20) ミュートボタン (MUTE)
音を消します。もう一度押すと音がでます。
- 21) スリープボタン (SLEEP)
スリープタイマーを設定します。
30分、60分、90分、120分の中から、何分後に電源を切るかを設定します。OFFを選択すると設定は解除されます。

お知らせ

- 説明の無いボタンは、動作しません。

電源

お願い

- 電源コンセントに接続するときは、電源容量を確認してください。
- 電源コードは本体に接続してから電源コンセントに接続してください。

1 電源コードの一方の端を、本機の電源入力コネクタに差し込む
奥までしっかり差し込んでください。

2 アースリード線を接地(アース接続)する

3 電源プラグをAC100V電源コンセントに接続する

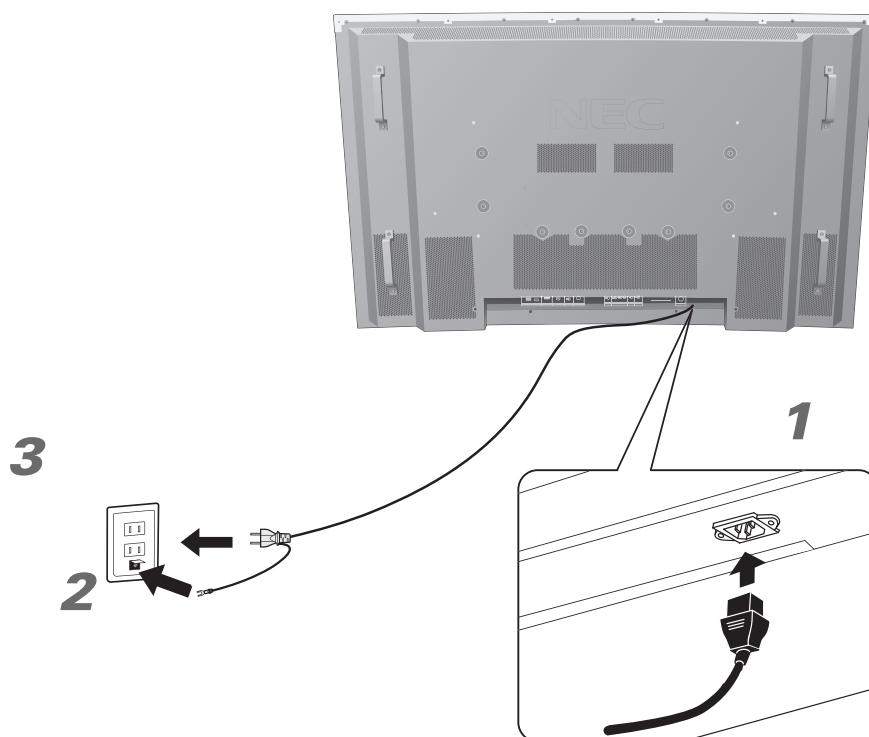

⚠ 警告

- ・ 表示された電源電圧以外で使用しないでください。火災・感電の原因になります。
- ・ 本機には一般のご家庭のコンセント (AC100V) でお使いいただくための電源コードを添付しております。
- ・ 電源プラグのアースリード線は必ず接地(アース)してください。
なお、アース接続をはずす場合は、必ず電源プラグをコンセントから抜いてからおこなってください。
また、電源プラグのアースリード線は電源コンセントに挿入または接触させないでください。火災・感電の原因となります。
- ・ 本機に添付している電源コードは本機専用です。安全のため他の機器には使用しないでください。

お願い

- 電源コンセント周辺は、電源プラグの抜き差しが容易なようにしておいてください。
This socket-outlet shall be installed the equipment and shall be easily accessible.

各部の名称と機能 - 続き

ディスプレイ

ディスプレイの設定を確認するには、リモコンのディスプレイボタンを押します。ディスプレイボタンを押すたびに、画面が切り替わります。ディスプレイの表示は3秒後に消えます。

デジタルズーム

デジタルズームは、画像の位置を変えることができ、画面の画像を拡大することができます。

1. [ズームナビ]機能が[OFF]になっていることを確認する。[ZOOM]ボタン（+または-）を押して、拡大鏡を表示する。

[ZOOM]+ボタンを押すと画像が拡大します。

[ZOOM]-ボタンを押すと画像が縮小します。

[▲]および[▼]または[+]および[-]のボタンを押して、画像の位置を変えます。

2. [POINTER]ボタンを押して拡大鏡を消します。

ポインター

ポインターを使用して、画面の特定の場所を示します。

▲、▼、+、-のボタンを押して、ポインターの位置を変えます。

主電源スイッチカバー

ディスプレイには、主電源スイッチのカバーが付属しています。このカバーを使用して、本体の電源を間違って切ってしまうことを防止します。

ケーブルカバーのタブをディスプレイの長方形のスロットに入れます。

付属のねじを使用して、主電源スイッチカバーをディスプレイに固定します。

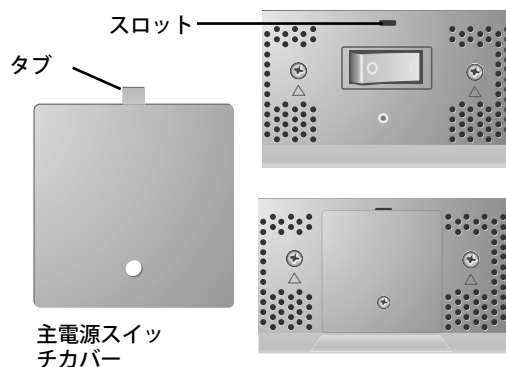
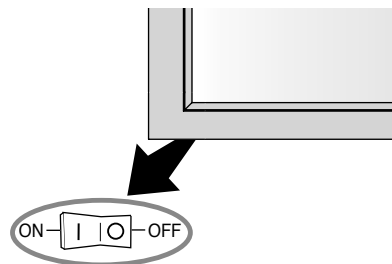

リモコンIDモード機能について

このリモコンには、モニタIDと同様のID番号を設定することができます。

マルチ画面システムなど複数台のディスプレイ本体が並んだ場所で使用する場合、リモコンをIDモードで動作させIDを切り替えることにより、ディスプレイを個別に操作することができます。

■ディスプレイ本体の設定

モニターIDでID番号を設定する。

■リモコンをIDモードにする。

リモコンのREMOTE IDのSET ボタンを2秒以上押しとリモコンはIDモードで動作します。このとき、ID番号は以前に設定したID番号で動作します。ID番号の初期値は1です。また、リモコンのID番号を設定した場合もIDモードで動作します。なお、IDモード時のリモコンのボタン操作は、通常と同じです。

■リモコンをノーマルモードにする。(IDモードを解除する)

リモコンのREMOTE IDのRESETボタンを2秒以上押しとリモコンはノーマルモードに戻ります。

リモコンの初期状態はノーマルモードです。

■リモコンのID番号を設定する。

下記の手順でIDモード時のID番号を設定することができます。

- リモコンのREMOTE IDのSET ボタンを押した状態で
リモコンの“1、2、0” ボタンでID番号の2桁目を押す。
リモコンの“1-9、0” ボタンでID番号の1桁目を押す。

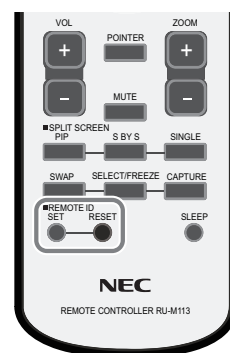

ID番号を押した後、REMOTE IDのSET ボタンを放すとID番号が記憶されます。

- ・ ID番号入力時は時間を空けずに操作してください。
- ・ 設定できるID番号は0～26までです。
- ・ 0を設定するとモニタIDの設定にかかわらずすべてのディスプレイ本体が選択されます。
- ・ リモコンのID番号の設定が0以外で、リモコンのID番号がモニターIDの設定と一致しない場合は、リモコンでの操作できません。

IDモードで動作させた場合



動作しない 動作しない 動作

ノーマルモード(通常)で動作させた場合



動作 動作 動作

モニターIDがオールの際はリモコンのID番号に関係なく動作します。

ノーマルモード

OSDメニュー (On Screen Display)

メニューを使用する

リモコンの[MENU]ボタンまたは本体のEXITボタンを押してOSD画面を表示します。

注：すべてのメニューを表示するには[メインメニュー]の「プロモード」をONにしてください。

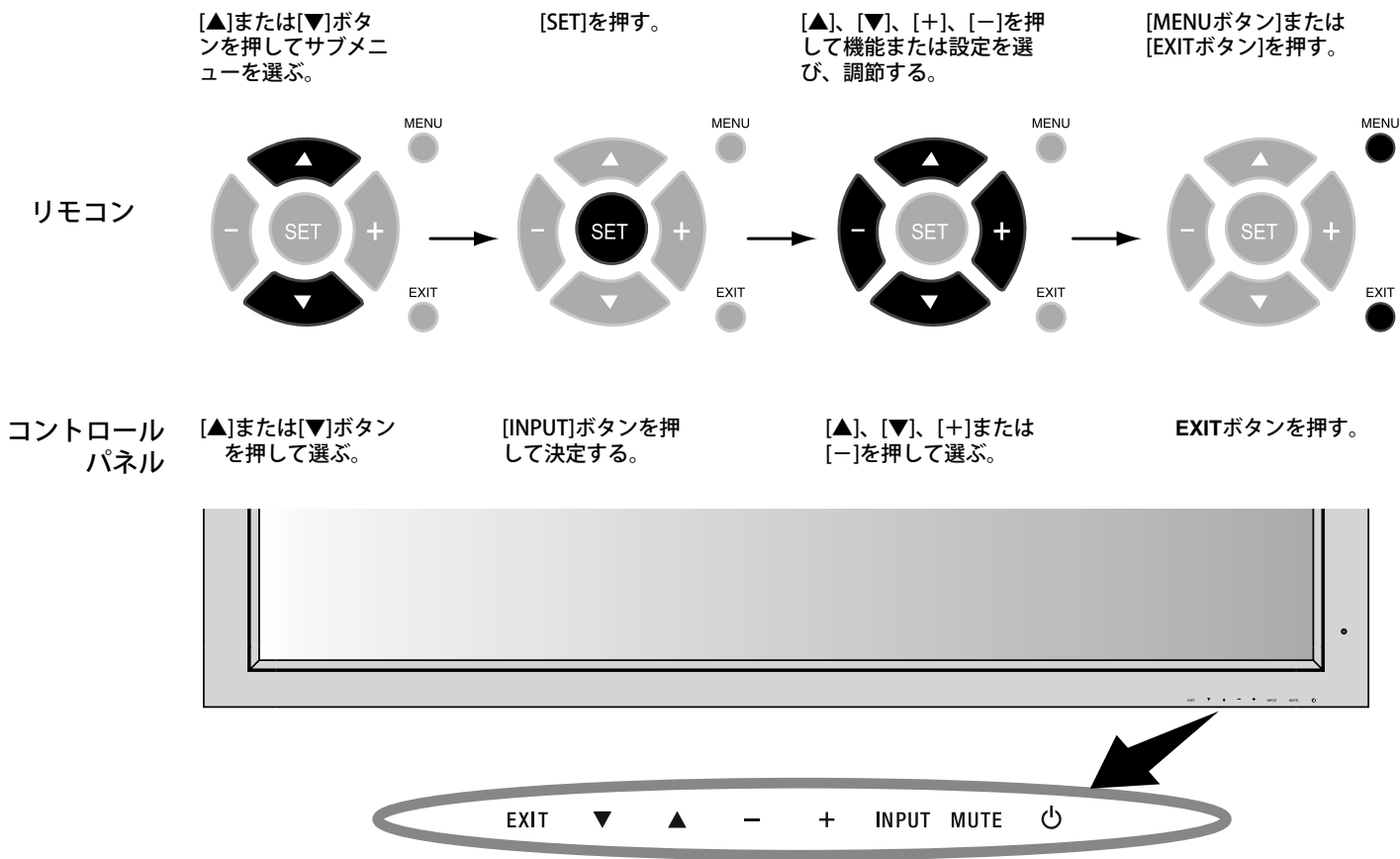

メニュー画面 (プロモード：OFF)



メニュー画面 (プロモード：ON)



OSDメニュー (On Screen Display) - 続き

メインメニュー	サブメニュー	サブメニュー 2	サブメニュー 3	説明	工場出荷時の値	リセット
映像設定	コントラスト			コントラストを調節します。 +ボタンと-ボタンで画面をお好みの明るさに調節してください。	50	○
	明るさ			明るさを調節します。 +ボタンと-ボタンで画面をお好みの明るさに調節してください。	50	○
	画質			文字や画像のキレを調節します。 +ボタンを押すとシャープになり、-ボタンを押すとソフトになります。	50	○
	色の濃さ			色のこさを調節します。 +ボタンを押すと濃くなり、-ボタンを押すと薄くなります。	50	○
	色あい			画面の色あいを調節します。 +ボタンを押すと緑がかった色、-ボタンを押すと紫がかった色になります。	50	○
	映像モード			映像モードを選びます。 シネマ 1, 2 : 映画などを暗い部屋で見る場合に適しています。シネマ 2 のほうがより暗い部屋で見る場合に適しています。 スタンダード : 標準の設定です。 ブライト : 白黒にメリハリをつけた映像になります。スタンダードよりも明るい部屋で見る場合に適しています。 デフォルト : 工場設定の状態に戻ります。	スタンダード	○
	NR の設定			ノイズを低減する度合いを調節します。	NR オフ	○
	色温度			色温度を調節します。 色温度が低くなると画面が赤っぽくなり、高くなると画面が青っぽくなります。	中	○
	ホワイトバランス [プロモード] 機能が有効になっている場合にのみ使用できます。	ゲインレッド		設定されている色温度に対して微調節が必要な場合、RGB 各 3 色の割合を調節できます。 ゲイン : ホワイトレベルを調節します。 ホワイトバランスの設定を工場出荷時の値に戻します。	50	○
		ゲイングリーン			50	○
		ゲインブルー			50	○
		リセット			OFF	○
	ガンマ [プロモード] 機能が有効になっている場合にのみ使用できます。			グレイスケールの明るさのレベルを選択します。 2.1, 2.2, 2.3, 2.4 : 数字が大きくなるほど、画面が暗くなります。 S : ガンマカーブを明暗が強調される S 字形に設定します。	2.2	○
	色補正 [プロモード] 機能が有効になっている場合にのみ使用できます。	レッド		レッド、グリーン、ブルー、イエロー、マゼンタ、およびシアンの色を調節します。 VIDEO および DVD/HD 入力のみ	50	○
グリーン			50		○	
ブルー			50		○	
イエロー			50		○	
マゼンタ			50		○	
シアン			50		○	
リセット			色補正の設定を工場出荷時の値に戻します。		OFF	○
音声設定	低音			低音域の音量を調節します。 +ボタンを押すと低い音が強くなり、-ボタンを押すと低い音が弱くなります。	0	○
	高音			高音域の音量を調節します。 +ボタンを押すと高い音が強くなり、-ボタンを押すと高い音が弱くなります。	0	○
	バランス			左右の音声バランスを調節します。 +ボタンを押すと左側の音が小さくなり、-ボタンを押すと右側の音が小さくなります。	0	○
	音声入力 1			映像入力と音声入力の組み合わせを設定します	VIDEO1	○
	音声入力 2				DVD/HD1	○
	音声入力 3				VGA	○

OSDメニュー (On Screen Display) - 続き

メインメニュー	サブメニュー	サブメニュー2	サブメニュー3	説明	工場出荷時の値	リセット
画面設定	ワイドモード			画面表示サイズを選択します。		
	上下位置			画面の垂直位置を調節します。 + ボタンを押すと画面が上へ移動し、- ボタンを押すと画面が下へ移動します。	0	○
	左右位置			画面の水平位置を調節します。 + ボタンを押すと画面が右へ移動し、- ボタンを押すと画面が左へ移動します。	0	○
	上下サイズ			画像の上下サイズを調節します。	0	○
	左右サイズ			画像の左右サイズを調節します。	0	○
	オートピクチャー			左右、上下方向の表示位置、分周比や位相を自動調節します。 VGA および RGBHV 入力のみ。	OFF	×
	位相			画面に横方向のノイズが表示されたり、文字のにじみ、輪郭のぼやけが起こったときに調節します。 VGA および RGBHV 入力のみ。	0	○
	分周比			画面に縦縞が現れるときや左右の画面サイズがあていないときに調節します。 + ボタンを押すと画面が広がります。 - ボタンを押すと画面が左へ縮みます。 VGA および RGBHV 入力のみ。	0	○
	アンダースキャン [プロモード] 機能が有効になっている場合にのみ使用できます。			ワイドモードで「アンダースキャン」を選択可能にするかどうかを設定します。 VIDEO 信号のみ	OFF	○
オプション 1	メニュー	メニュー表示		画面情報を表示するかどうかを設定します。	ON	○
		メニュー位置調節		OSD メニューの表示位置を設定します。	1	○
		メニュー表示シフト		ON を選ぶと、OSD メニューを表示するたびに 8 ドットずつ位置が移動して表示されます。	OFF	○
		メニュー表示クリア度		OSD メニューの透明度を設定します。	70%	○
	BNC インプット			RGBHV/DVD/HD2 コネクターに入力される映像信号のタイプを設定します。	RGB	○
	D-SUB インプット			日本国内では調節できません。	RGB	○
	RGB セレクト			走査周波数が類似した、自動判別が難しい信号が入力された場合に解像度を強制的に指定します。表示中の入力信号の解像度によって設定項目は変化します。問題が無い場合はオートのみが表示されます。 オートを選ぶと解像度を自動的に選択します。	オート	○
	HD セレクト			1080i 信号のタイプを設定します。通常は 1080B をお使いください。	1080B	×
	インプットスキップ			本体の INPUT ボタンを押したとき、信号入力が無い入力端子をスキップするかどうかを設定します。	OFF	○
	オールリセット			設定値を工場出荷時の値に戻します。	OFF	

OSDメニュー (On Screen Display) - 続き

メインメニュー	サブメニュー	サブメニュー 2	サブメニュー 3	説明	工場出荷時の値	リセット	
オプション 2 [プロモード] 機能が有効になっている場合にのみ使用できます。	パワーマネージメント			「ON」を選択すると、パワーマネージメント機能が動作します。同期信号が失われると数秒後にパワーセーブモードになります。VGA、RGBHV、DVI 入力がかつせパレート HV Sync 入力のみ。	OFF	○	
	フィルムモード			24 フレーム / 秒または 30 フレーム / 秒の映像を自動検出して表示するかどうかを設定します。	ON	○	
	スクリーンセーバー				スクリーンセーバーを設定します。 本機能はパネルの残像 / 焼き付きのリスクを軽減させるものです。		
		PLE			画面の明るさを押さえる機能です。「オート」を選択すると、映像内容に応じて画面の明るさを自動的に調節します。	オート	○
		ピクチャーシフト			一定時間ごとに画面がわずかに上下左右に周期的に移動することによりパネルの残像 / 焼き付きを軽減させます。 画面を拡大 / 縮小したり、移動させて表示するため、画像がぼやけたり、一部が表示されない場合があります。	オート 1	○
		リバース	表示設定 / インターバル		残像 / 焼き付きを低減するため、白黒反転表示や、全体を白く表示する設定をおこないます。	OFF	○
	冷却ファン			冷却ファンの制御設定をおこないます。 「ON」を選択すると冷却ファンが常時動作します。「AUTO」を選択すると内部温度が一定温度以上になった時に、自動的に冷却ファンが動作します。	AUTO	NO	
	サイドマスク			4:3 画面を表示した場合、両側の画像のない部分の色を調節します。 +ボタンを押すと、白く（明るく）なり、-ボタンを押すと、黒く（暗く）なります。	3 42 型のみ 2	○	
	画面モード選択			OFF に設定すると RGB 信号をリアルモードで表示することが可能になります。	ON	○	
	DVI 設定	PLUG/PLAY			コンピューターやその他のコンピューターと接続する場合、PLUG/PLAY : DVI-PC、ブラックレベル : 低を選びます。	DVI-PC	×
ブラックレベル				DVD プレーヤーと接続する場合、PLUG/PLAY : DVI-HD、ブラックレベル : 高を選びます。	低	×	
プロトコル設定				RS-232C リモートコントロール時に特殊なプロトコルを使用するかどうかを設定します。プロトコルの詳細については、販売店にお問い合わせください。通常の RS-232C リモートコントロール時は OFF にしてください。	OFF	○	

OSDメニュー (On Screen Display) - 続き

メインメニュー	サブメニュー	サブメニュー2	サブメニュー3	説明	工場出荷時の値	リセット	
オプション3 [プロモード]機能が有効になっている場合にのみ使用できます。	タイマー	時間曜日設定	サマータイム	現在の日付と時刻を設定します。	OFF	×	
			日/時/分		×		
		タイマー			本機の動作スケジュールを設定します。詳細は26ページを参照してください。	OFF	○
	入力信号検出	入力モード			電源を入れたときに表示される入力モードを設定します。各映像入力名を選択すると、選択した映像入力の入力モードが表示されます。 ラスト：電源を切る前に表示されていた入力モードを表示します。 オート：映像入力を確認し、入力があるものを表示します。 優先入力：オート設定をするときに、どの入力を優先するかを設定します。	ラスト	○
			音量		電源を入れたときの音量を設定します。	ラスト	○
	コントロールロック			本体のボタンを無効にします。	OFF	○	
	ワイヤレスリモコン			OFFに設定すると、全てのリモコン操作が無効になります。 リモコンの「DISPLAY」ボタンを5秒以上押し続けると通常状態に戻ります。	ON	○	
	ループアウト			ONに設定すると、VGA.VIDEO1が出力端子になります。	OFF	○	
	モニターID			リモコンとRS-232Cのコントロール用のID番号を与えます。ID番号はオールまたは1～26の間で選べます。	オール	○	
	232Cコントロール			RS-232Cを使ってマルチ接続して使用する際に設定します。	ノーマル	○	
	ビデオウォール	画面分割			画面を分割してマルチスクリーンで表示する機能です。	OFF	○
			画面分割		画面分割数を設定します。	OFF	○
			ポジション		各ディスプレイの位置を設定します。		
		表示モード			画面を複数のディスプレイに分割して表示する場合、より自然に見えるようにディスプレイの繋ぎ目の表示方法を変更する機能を選択します。	スプリット	○
			画面の設定	ワイドモード			
		上下位置				0	○
		左右位置				0	○
		上下サイズ				0	○
		左右サイズ			画面の位置等を調節します。	0	○
		オートピクチャー				OFF	○
位相				0	○		
分周比			0	○			
アンダースキャン				OFF	○		
パワーオンディレイ			「スタンバイ」から「電源オン」モードになるまでの遅延時間を設定します。	OFF	○		
オプション4 [プロモード]機能が有効になっている場合にのみ使用できます。	サブ画面設定	サブ画面		サブ画面用に入力信号があるかどうか自動的に検出します。この機能は、ピクチャーインピクチャーモードでのみ使用できます。	オート	○	
		サブ画面表示		サブ画面の出画方法を設定します。	標準	○	
		クリア度		サブ画面の透過率を設定します。	100%	○	
	ズームナビ			ズームナビゲーション時の画像の位置を設定します。	左下	○	
	メモ画面			キャプチャーした静止画の表示位置を設定します。	サイド×サイド1	○	
	クイック切替			クイック切替機能を有効にします。	OFF	○	
		セレクト1		クイック切り替え機能時に、どの入力端子を使用するかを設定します。	VIDEO1	○	
		セレクト2			VGA	○	
	テキストインサート				ONに設定すると、テキスト情報が表示されます。	OFF	○
		入力モード			テキスト情報を入力する入力端子を設定します。	VGA	○
サブ画面				テキスト情報用のサブ画面に入力信号があるかを自動的に検出します。	オート	○	
サブ画面表示				サブ画面の出画方法を設定します。	標準	○	
	クリア度			サブ画面の透過率を設定します。	100%	○	
プロモード				ONに設定するとすべてのメニュー画面が表示されます。	OFF	○	
言語設定				OSDに使用する言語を選択します。	日本語	×	
カラーシステム				使用するビデオ機器の映像信号フォーマットを選択します。	オート	×	
インフォメーション				選択されている信号の周波数、同期極性、解像度を表示します。			

ビデオ信号を使用する場合の画面サイズ

7つの画面サイズから選んでください。

1. リモコンのSIZEボタンを押す。
2. SIZEボタンをもう1度押して（3秒以内）、画面サイズを切替える。[ノーマル]、[フル]、[ダイナミック]、[ズーム]、[2.35:1]、[14:9]、[アンダースキャン]のサイズを使用することができます。

720p、1080iまたは1080pの信号が表示されているときには、[フル]、[2.35:1]、[ダイナミック]、[アンダースキャン]のサイズを使用することができます。

2画面表示のときには、[ノーマル]および[フル]のサイズを使用することができます。

ノーマル(4:3)

通常の映像（4:3）で画像を表示します。

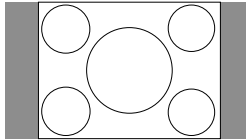

フル

スクイーズ信号を左右方向に拡大し、正確な直線を表示します。

通常（4:3）の映像が、画面いっぱいに左右方向に拡大されます。

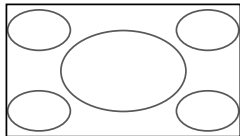

ダイナミック

それぞれ異なるアスペクト比で上下方向および左右方向に映像を拡大します。

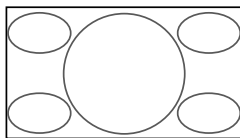

ズーム

正しいアスペクト比を維持したまま上下方向および左右方向に映像を拡大します。

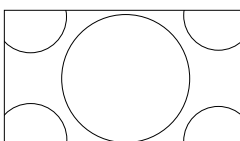

2.35:1

2.35:1の比で画面いっぱいに映像を拡大します。画面は上下方向にいっぱいに表示されますが、左右の映像は欠けて表示されます。

ビデオ信号、コンポーネント信号、RGB信号（480I、480P、576I、576P、720P、1080I、1080P）に対応しています。

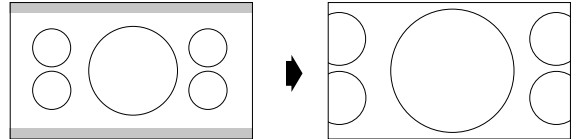

フルやズームで表示しても映像の上下に黒い部分がある場合は、焼き付きを防止するため、2.35:1画面サイズを使用してください。

14:9

映像が14:9のアスペクト比で表示されます。

ビデオ信号、コンポーネント信号、RGB信号（480I、480P、576I、576P）に対応しています。

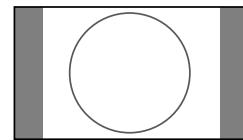

アンダースキャン

通常では表示されない、信号の周辺部の映像まで表示します。映像全体を表示するには、画面設定のワイドモードで[アンダースキャン]を[ON]にします。

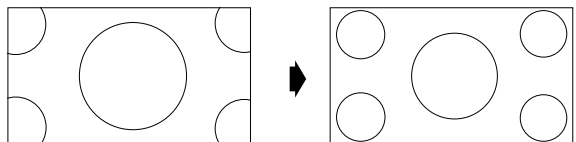

注：アンダースキャンモードでは、使用する接続機器によって、画面の縁に黒い境界または信号ノイズが表示されることがあります。

アンダースキャンモードで長時間連続して表示すると、焼き付きの原因となります。マクロビジョン信号が入力された場合、明るさが変わることがあります。

注：焼き付きを軽減するため、ノーマルで長時間表示しないでください。

操作のしかた - 続き

コンピューター信号を使用する場合の画面サイズ

4:3の映像を拡大し、画面いっぱいに表示されるようにします。

1. リモコンのSIZEボタンを押します。
2. SIZEボタンをもう1度押して（3秒以内）、画面サイズを切替える。[ノーマル]、[フル]、[ズーム]のサイズを使用することができます。

2画面表示のときには、[ノーマル]および[フル]のサイズを使用することができます。

ノーマル（4:3またはSXGA 5:4）
画像を正常に表示します。

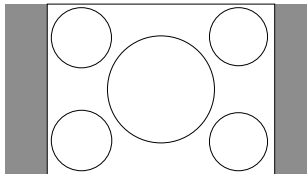

フル
スクイーズ信号を左右方向に拡大し、正確な直線を表示します。
通常（4:3）の映像が、画面いっぱいに左右方向に拡大されます。

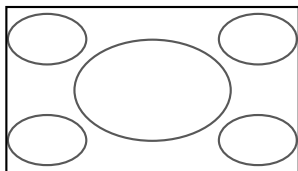

ズーム
アスペクト比を維持したまま上下方向および左右方向に映像を拡大します。

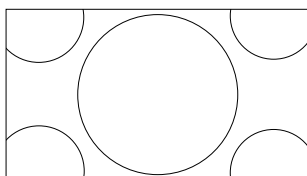

リアル
画像をそのままの解像度で表示します。

VGAまたはSVGA信号を使用しているときにリアルモードを選択するには、オプション2メニューの[画面モード選択]が[OFF]に設定されている必要があります。

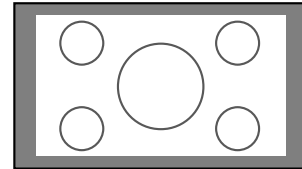

注意事項：
本機が対応する映像入力信号の解像度の詳細については、35～40ページを参照してください。

注：焼き付きを軽減するため、ノーマルやリアルで長時間表示しないでください。

2画面表示モード

複数の画像を表示します。

1. リモコンの画面分割ボタン (SPLIT SCREEN) で表示方式を選びます。(PIP、S BY S、SINGLE)。

すべてのRGB信号に対応しているわけではありません。

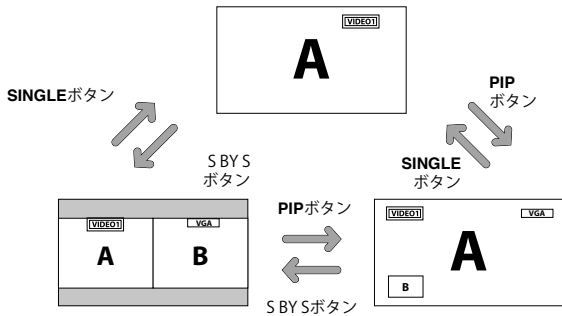

[2画面表示]モードは、以下の表のような制限があります。

サイド×サイドモード

画面サイズを変更するには、**-**、**+**、**▲**または**▼**ボタンを押します。

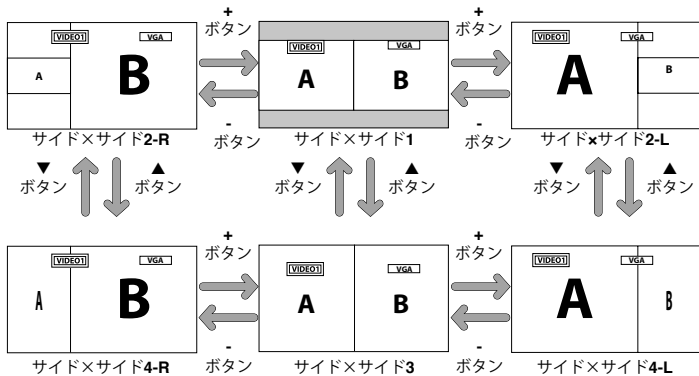

画面を切替えるには、[SWAP]ボタンを押します。

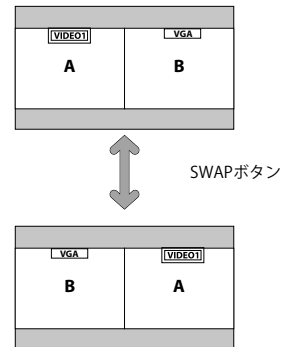

アクティブ画面を変更するには、[SELECT/FREEZE]ボタンを押します。

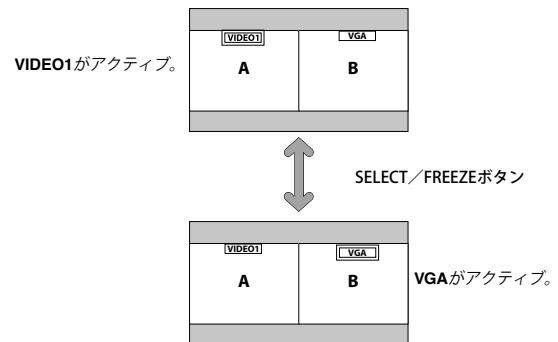

	右画面/メイン画面							
	VIDEO1	VIDEO2	S-VIDEO	DVD/HD1	DVD/HD2	VGA	RGBHV	DVI
VIDEO1	—	○	○	○	○	○	○	○
VIDEO2	○	—	○	○	○	○	○	○
S-VIDEO	○	○	—	○	○	○	○	○
DVD/HD1	○	○	○	—	○	○	○	○
DVD/HD2	○	○	○	○	—	○	—	○
VGA	○	○	○	○	○	—	—	○
RGBHV	○	○	○	○	—	—	—	○
DVI	○	○	○	○	○	○	○	—

操作のしかた - 続き

ピクチャーインピクチャーモード

サブ画面の位置を変更するには、+および-ボタンを押します。

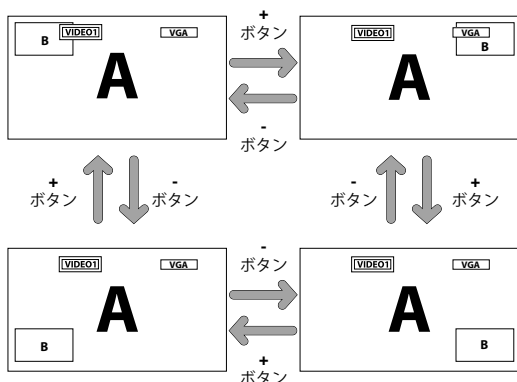

サブ画面のサイズを変更するには、▲および▼ボタンを押します。

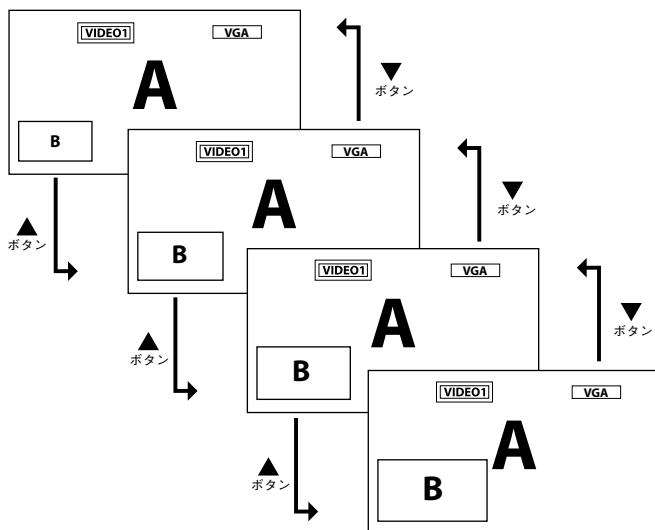

アクティブ画面を変更するには、[SELECT/FREEZE]ボタンを押します。

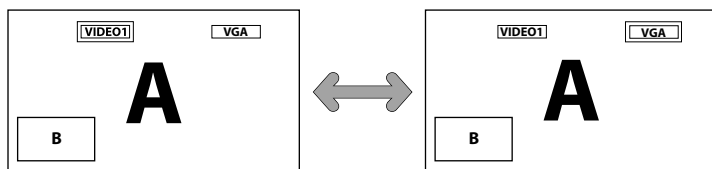

入力信号を選択する

1. [SELECT/FREEZE]ボタンを押して、必要な画面をアクティブにする。

2. VIDEO、DVD/HDまたはRGBボタンを押して、アクティブ信号を変更する。

本体正面の入力ボタンでも、入力の選択を変更することができます。

OSDメニューで調節する

1. [SELECT/FREEZE]ボタンを押して、必要な画面をアクティブにする。

2. [メニュー]ボタンを押して、メインメニューを表示する。

3. 必要な設定に調節する。

注：2画面表示モードでは使用できないメニュー機能があります。

ビデオウォールを作成する

最大25台のディスプレイにより構成されたビデオウォールを作成することができます。ビデオウォールは、2×2、3×3、4×4、5×5、5×1、4×1、3×1、2×1、1×2、1×3、1×4、または1×5のいずれかで構成することができます。

信号ケーブルを図のように接続します。

オプション3メニューで[ビデオウォール]を選んでから、[SET]ボタンを押します。

[画面分割]欄で、必要なビデオウォールの構成を選択します。

[ビデオウォール]メニューで、[ポジション]を選んでから、[SET]ボタンを押します。現在のビデオウォールの構成がメニューに表示されます。ビデオウォール用にディスプレイのポジションを選択します。

注：ポジションは、ビデオウォール内の個別のディスプレイに設定されている必要があります。

2 x 2		3 x 3						
NO. 1	NO. 2	NO. 7	NO. 8	NO. 9				
NO. 4	NO. 3	NO. 10	NO. 11	NO. 12				
		NO. 13	NO. 14	NO. 15				
4 x 4				5 x 5				
NO. 16	NO. 17	NO. 18	NO. 19	NO. 32	NO. 33			
NO. 20	NO. 21	NO. 22	NO. 23	NO. 34	NO. 35			
NO. 24	NO. 25	NO. 26	NO. 27	NO. 36	NO. 37			
NO. 28	NO. 29	NO. 30	NO. 31	NO. 38	NO. 39			
				NO. 40	NO. 41			
				NO. 42	NO. 43			
				NO. 44	NO. 45			
				NO. 46	NO. 47			
				NO. 48	NO. 49			
				NO. 50	NO. 51			
				NO. 52	NO. 53			
				NO. 54	NO. 55			
				NO. 56	NO. 56			
5 x 1					1 x 5			
NO. 1	NO. 2	NO. 3	NO. 4	NO. 5	NO. 1	NO. 1	NO. 1	NO. 1
4 x 1					1 x 4			
NO. 1	NO. 2	NO. 3	NO. 4		NO. 1	NO. 2	NO. 2	NO. 2
3 x 1					1 x 3			
NO. 1	NO. 2	NO. 3			NO. 1	NO. 2	NO. 2	NO. 2
2 x 1					1 x 2			
NO. 1	NO. 2				NO. 1	NO. 2	NO. 3	NO. 3
					NO. 3	NO. 3	NO. 3	NO. 3
					NO. 4	NO. 4		
					NO. 5			

ビデオウォールの構成

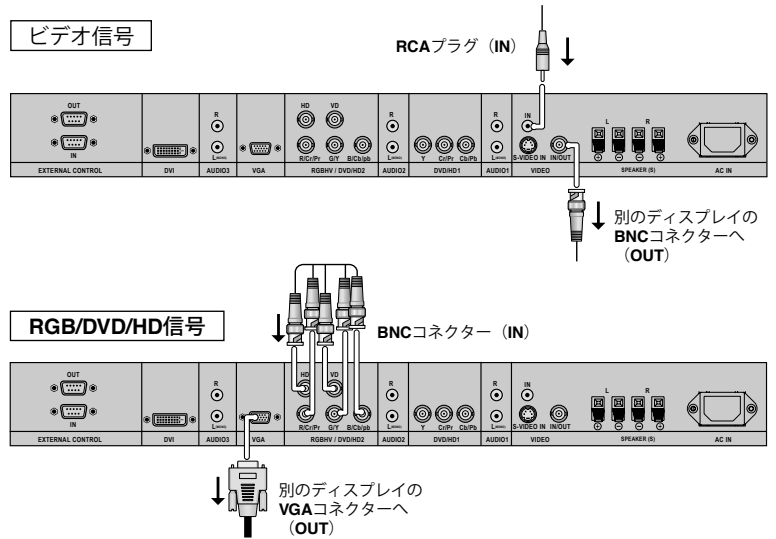

- 注： 1. VIDEO1端子およびVGA端子は、[入力]としても[出力]としても使用することができます。他の機器に負荷がかかりすぎる可能性があるため、[オプション3]で[ループアウト]が[ON]になっているときに、他の機器からの出力信号を接続しないでください。
2. 信号がVGA端子に入力されているときに、ループアウトを[ON]にしないでください。

注意事項：

信号を他のプラズマディスプレイに接続するには、[オプション3]で[ループアウト]を[ON]に設定します。

- 複数台のプラズマディスプレイを接続するには、[オプション3]で[ループアウト]を[ON]に設定してください。
- ビデオウォールを作成するには、[オプション3]の[ビデオウォール]で各項目を設定してください。
- 複数台のプラズマディスプレイの接続には、適切な長さで性能を持つBNCケーブルを使用してください。
- 画質の劣化が気になる場合は、ループアウト機能は使用せず、信号分配器(市販品)を使用して、分割信号をそれぞれのディスプレイの入力端子に接続してください。
- 特に3×3以上のビデオウォールを作成する場合は、信号分配器(市販品)を使用してください。
- ビデオウォールを使用する場合、接続するプラズマディスプレイは4台までとし、1024ドット×768ライン(60Hz)以下の信号を使用することを推奨します。
- プラズマからプラズマにRGB信号をループするときには、ミニD-Sub15ピンオス型 - 5BNCケーブルが必要です。

操作のしかた - 続き

タイマーを使用する

[プロモード]を[ON]にし、[オプション3]で[タイマー]機能を設定します。

[タイマー]機能を使用するには、内部の時計と曜日を最初に設定します。本機には必要な曜日、時刻、入力モードごとに電源を[入/切]するプログラムタイマー、と2つの入力モードを交互に表示するリピートタイマーを設定することができます。[オプション3]メニューで[タイマー]を選択してから、SETボタンを押します。[タイマー]画面が表示されます。

時間曜日設定

曜日と現在時刻を設定します。

例：[水曜日]、[22:05]の設定。

[タイマー]メニューで[時間曜日設定]を選んでから、SETボタンを押します。

[時間曜日設定]画面が表示され、項目を設定します。

サマータイムが実施されている場合は、[サマータイム]を[入]にします。

曜日を選びます。

24時間 (HH/MM) 形式を使用して時計を設定します。

時間曜日設定が終わったら、[時間曜日設定]メニューで[セット]*を選択してから、SETボタンを押して設定を保存します。

*SETボタンではなくEXITボタンを押した場合、時間曜日設定が保存されません。

プログラムタイマー

プログラムタイマー機能では、複数の動作時間のスケジュールを設定することができます。ディスプレイは、設定された曜日、時刻、入力信号で電源がオン/オフされます。

[機能]設定では、電源オン後のスクリーンセーバーの設定 (ORB (ピクチャーシフト)、INV (リバーズ)、WHITE (ホワイト)) やリピートタイマー (REP1、REP2、REP3) が設定できます。

注：機能でリピートタイマーが設定されている場合、入力設定できません。入力信号はリピートタイマー機能で設定した入力を使用されます。

最大10個のプログラムタイマーのスケジュールを設定することができます。同時刻に複数のスケジュールが重なった場合は、プログラム番号の小さいほうが優先されます。例) スケジュール#1はスケジュール#10に優先します。スケジュールが重なり合っている場合、それぞれのアクションが順番に実行されます。

プログラムタイマーで特殊な文字を使用する

[曜日]欄で (*) だけを使用した場合、プログラムされたスケジュールが毎日実行されます。

アスタリスク (*) と曜日を使用した場合、プログラムされたスケジュールが毎週その曜日に実行されません。例えば、[*FRI]とは、毎週金曜日にスケジュールが実行されることを意味します。

[ON]または[OFF]欄が (-:-) になっている場合、時刻が設定されていないことを意味します。[プログラムタイマー]を使用するには、[ON]または[OFF]時刻のいずれかが設定されている必要があります。

[入力]が (-) になっている場合、そのスケジュールを実行する前に使用した入力を選択されます。

REP1, REP2, またはREP3が機能で選ばれている場合、[入力]欄には (-) が表示されます。

二画面を入力で選ぶ場合

[入力]欄を[MULTI]に設定してから、SETボタンを押します。画面に[2画面設定]が表示されます。

▲ および ▼ ボタンを使用して、[設定モード]を選んでから、+および-ボタンを使用して、[サイド×サイド1、2R、または2L]および[ピクチャーインピクチャーモード (左下~左上)]から選びます。

▲ および ▼ ボタンを使用して、[メイン]/[サブ]または[左画面]/[右画面]を選んでから、+および-ボタンを使用して[VIDEO1]~[DVI]を選びます。

[リピート1~3]を[機能]で選ぶ場合

[機能]欄を[REP1]、[REP2]または[REP3]に設定してから、SETボタンを押します。[リピートタイマー]メニューが画面に表示されます。

-および+ボタンを使用して、[1画面]、[S BY S1、2Rまたは2L]および[ピクチャーインピクチャーモード (左下から左上)]から選んでから、項目を調節します。

リピートタイマー

[リピートタイマー]によって、ユーザが設定した間隔で入力を交互に表示することができます。

例えば、ディスプレイで、[VIDEO1]からの信号を10分間表示してから、DVI入力からの信号を10分間表示するようプログラムすることができます。

[リピートタイマー]を設定するには、[タイマー]メニューで[リピート]を選んでから、SETボタンを押します。[リピートタイマーメニュー]の画面にしてから、必要な設定をおこないます。

リピート動作の設定

4つのリピート動作を使用して設定することができます。4つすべての[リピート動作]が[ON]に設定されている場合、リピートタイマーのスケジュールが連続して動作します。

(リピート動作1、リピート動作2、リピート動作3、リピート動作4、リピート動作1、リピート動作2、リピート動作3...)

ある[リピート動作]の設定が[OFF]に設定されている場合、例えば、[リピート動作1]-[ON]、[リピート動作2]-[ON]、[リピート動作3]-[OFF]、[リピート動作4]-[ON]になっている場合、リピート動作3以外のすべてのスケジュールが使用されます。

(リピート動作1、リピート動作2、リピート動作4、リピート動作1、リピート動作2...)

メニューを終了すると、リピートタイマーが有効になります。

1画面ディスプレイの設定

表示時間：スケジュールの持続時間を設定します。時間の範囲は、1分から24時間です。

入力モード：使用する信号を選びます。

2画面設定

設定モード：[1画面]、[S BY S1、2Rまたは2L]または[ピクチャーインピクチャーモード (左下～左上)]として表示する入力モードを選びます。

表示時間：スケジュールの持続時間を設定します。時間の範囲は、1分から24時間です。

入力モード：使用する信号を選びます。[ピクチャーインピクチャーモード (左下～左上)]で[メイン]または[サブ]を、[S BY S1、2Rまたは2L]で[左画面]または[右画面]を選びます。

[1画面]では1つの信号だけを選びます。

RS-232C

RS-232Cリモートコントロール

本機のRS-232C端子とコンピューターのRS-232C端子をRS-232Cケーブル(別売)で接続するとコンピューターから次のような操作が可能になります。

- ・ 電源の入切
- ・ 入力の切替

接続方法

本機とコンピューター

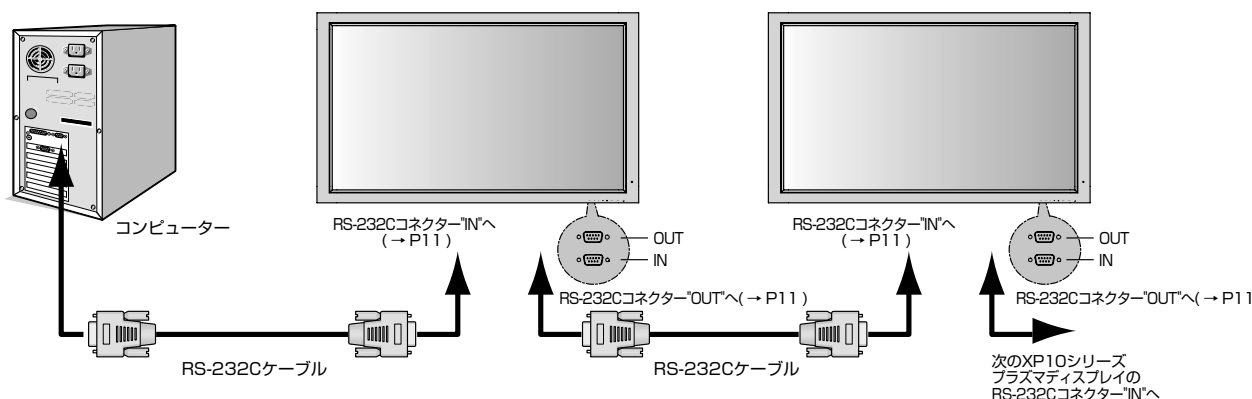

- ・ 接続はコンピューターと本機の電源を切ってからおこなってください。
- ・ 最初にコンピューターを立ち上げてから本機の電源を入れてください。(これをおこなわないとcomポートが正常に動作しない場合があります。)
- ・ RS-232Cのマルチ接続(数珠つなぎ)はXP10シリーズのプラズマディスプレイ同士のみ可能です。他のプラズマディスプレイと接続できません。
- ・ 先頭に接続されたプラズマディスプレイのリモコンモードをノーマルに設定し、他はセカンダリーに設定します。
- ・ 以下でご紹介する方法では、すべてのプラズマディスプレイは同時に制御されます。状態の読み出しは不定になります。個別に制御する場合は販売店にお問い合わせください。

お知らせ

- プロトコル設定はOFFにしてください。
- コンピューターの25ピンシリアルポートと接続する場合は変換アダプターが必要です。
- 変換アダプターについてはお買い上げの販売店へお問い合わせください。
- 電源を「入」または「切」にする操作をおこなった後、次の操作をおこなう場合は6秒以上の間隔をあけてください。
- スタンバイ時に操作できるコマンドは以下の2つです。
 - 1) 電源を「入」にする
 - 2) 電源の状態を確認する

1) インターフェイス

プロトコル	RS-232C
ボーレート	9600[bps]
データ長	8[bits]
パリティビット	なし
ストップビット	1[bits]
フローコントロール	なし

- ・ 本機はRS-232Cコントロール用としてRXD, TXDおよびGNDラインを使用します。
- ・ リバースタイプのRS-232Cケーブル(別売)を使用ください。

2) コントロールコマンド

コマンドはアドレスコード、ファンクションコード、データコードおよびエンドコードで構成され、機能によりコマンドの長さが異なります。

	アドレスコード	ファンクションコード	データコード	エンドコード
HEX	30h 30h	ファンクション	データ	0Dh
アスキー	'0' '0'	ファンクション	データ	␣

[アドレスコード]	30h 30h(アスキーコードの場合、'0' '0')固定
[ファンクションコード]	各制御動作固有のコード
[データコード]	各制御動作固有のデータ(数値などで指定しない場合もあります。)
[エンドコード]	0Dh(アスキーコードの場合、'␣')固定

3) 制御シーケンス

- (1) コマンドをコンピューターから本機へ送信します。(コマンドとコマンドの間隔を600ms以上あけてください。)
- (2) 本機はエンドコード受信後600ms以内*にリターンコマンドを送信します。正常に受信できていないときはリターンコマンドは送信しません。
- (3) コンピューターはリターンコマンドをチェックし、送信したコマンドが実行されたかどうかを確認します。
- (4) 本機からはリターンコード以外にもいろいろな他のコードが送信されます。RS-232Cによる制御シーケンスをおこなっている場合は他のコードをコンピューター側でリジェクトしてください。

*: 信号の切換中など、リターンコマンドの送信が遅れることがあります。

[例] 電源を「入」にする。(' 'はアスキーコードの場合)

コンピューターから送信するコマンド	本機からコンピューターへ返すステータス	返すステータスの意味
30 30 21 0D '0' '0' '!' '␣'		電源を「入」にするコマンドを送出
	30 30 21 0D '0' '0' '!' '␣'	本機がコマンドを受け取った(コマンドエコーバック)

4) 操作コマンド

操作コマンドは本機の基本操作の設定をおこないます。ただし、信号の切替え時には動作しない場合があります。操作コマンドにはデータコードはありません。

操 作	アスキー	HEX
電源を「入」にする	!	21h
電源を「切」にする	"	22h
映像入力[DVI]に切り替える	_r1	5Fh 72h 31h
映像入力[VGA]に切り替える	_r2	5Fh 72h 32h
映像入力[RGB/HV]に切り替える	_r3	5Fh 72h 33h
映像入力[VIDEO1]に切り替える	_v1	5Fh 76h 31h
映像入力[DVD/HD1]に切り替える	_v2	5Fh 76h 32h
映像入力[S-VIDEO]に切り替える	_v3	5Fh 76h 33h
映像入力[VIDEO2]に切り替える	_v4	5Fh 76h 34h
映像入力[DVD/HD2]に切り替える	_v5	5Fh 76h 35h

- ・ 電源を「切」にする操作は、電源の「入」から6秒以上の間隔をあげてください。
- ・ 電源を「入」にする操作は、電源の「切」から6秒以上の間隔をあげてください。

RS-232C – 続き

5) 状態の読み出し方法

コンピューターからは、データコードを付加せずに送信します。

一方、コマンドを受け取ったXP10シリーズのプラズマディスプレイは現在の動作状態をデータコードとして付加し、送信します。

【例】電源の状態を確認すると、電源がONであった場合。

コンピューターから送信するコマンド	本機からコンピューターへ返すステータス	返すステータスの意味
30 30 76 50 0D '0' '0' 'V' 'P' ' ' ' '		電源状態を確認するコマンドを送出
	30 30 76 50 31 0D '0' '0' 'V' 'P' '1' ' ' ' '	本機の電源状態が Power On である

読み出しコマンドの構成

		ASCII		HEX	
		ファンクション	データ(受信)	ファンクション	データ(受信)
電源	ON	vP	1	76 50	31
	OFF (stand by)	vP	0	76 50	30
入力	DVI (DVI-D)	vl	r1	76 49	72 31
	VGA (D-SUB)	vl	r2	76 49	72 32
	RGB/HV (BNC)	vl	r3	76 49	72 33
	VIDEO1	vl	v1	76 49	76 31
	DVD / HD1	vl	v2	76 49	76 32
	S-VIDEO	vl	v3	76 49	76 33
	VIDEO2	vl	v4	76 49	76 34
	DVD / HD2	vl	v5	76 49	76 35
ピクチャーモード	ブライト	vM	p1	76 4D	70 31
	スタンダード	vM	p2	76 4D	70 32
	シネマ1	vM	p3	76 4D	70 33
	シネマ2	vM	p4	76 4D	70 34
	デフォルト	vM	p5	76 4D	70 35

画面に何も映らない

- ・ 信号ケーブルがディスプレイカード/コンピューターに正しく接続されているか確認してください。
- ・ ディスプレイカードがスロットに正しくセットされているか確認してください。
- ・ 主電源スイッチ、電源ボタンとコンピューターの電源スイッチをオンにしてください。
- ・ 使用しているディスプレイカードまたはシステムで、ディスプレイがサポートしている解像度が選ばれていることを確認してください。(解像度の変更のしかたについては、ディスプレイカードまたはシステムのマニュアルを参照してください。)
- ・ プラズマディスプレイとディスプレイカードの互換性とサポートしている信号を確認してください。
- ・ 信号ケーブルのコネクター部が変形していないか、またはコネクターのピンが曲がっていないかを確認してください。

電源ボタンが反応しない

- ・ ディスプレイの電源コードをコンセントから抜いて電源を切り、再起動することによって、ディスプレイをリセットしてください。

画像がちらつく・文字がぼやけている

- ・ 信号ケーブルが、プラズマディスプレイ、コンピューター、または他の入力デバイスに正しく接続されているか確認してください。
- ・ OSDメニューの位相を調節してください。解像度を変更したときには、OSDメニューのオートピクチャーを再度実行する必要があります場合があります。
- ・ プラズマディスプレイとディスプレイカードの互換性とサポートしている信号を確認してください。

コンポーネント信号の映像が緑色がる

- ・ コンポーネント信号がDVD/HD入力コネクターに接続されていることを確認してください。

ディスプレイのLEDが点灯しない

(緑または赤く点灯していない)

- ・ 主電源スイッチがオンになっており、電源コードが正しく接続されているか確認してください。

ディスプレイの赤いLEDが点滅する

本機の故障である可能性があります。販売店または修理受付/アフターサービス窓口にご相談ください。

ディスプレイの画面のサイズが正しくない

- ・ OSDメニューで分周比を調節してください。
- ・ 使用しているディスプレイカードまたはシステムで、ディスプレイがサポートしている解像度が選ばれていることを確認してください。(解像度の変更のしかたについては、ディスプレイカードまたはシステムのマニュアルを参照してください。)

選んだ解像度が正しく表示されない

- ・ OSDメニューのインフォメーションで、適切な解像度が選ばれていることを確認してください。解像度が正しくない場合、適切な解像度を選んでください。

音が出ない

- ・ スピーカーのケーブルが正しく接続されているかどうかを確認してください。
- ・ 消音(MUTE)になっていないかどうかを確認してください。
- ・ 音量が最小になっていないかどうかを確認してください。
注：映像と異なる入力の音声は再生されている可能性があります。

RS-232Cが動作しない

- ・ [オプション2]メニューの[プロトコル設定]を確認してください。

リモコンが動作しない

- ・ 乾電池が正しく入れられていることを確認してください。
- ・ 乾電池が消耗していないか確認してください。
- ・ リモコンをディスプレイ本体のリモコン受光部に正しく向けてください。
- ・ リモコンが[リモコンID]モードになっていないかどうかを確認してください。
- ・ ディスプレイ本体のリモコン受光部に直射日光や強い光線が当たらないようにしてください。
- ・ OSDメニューの[オプション3]で[ワイヤレスリモコン]設定を確認してください。

仕様 PDP-P42XP10

PDPモジュール	42型 (105.8 cm) (対角)			
	画素ピッチ	0.900 mm (幅) /0.676 mm (高さ)		
	画素数	1024 x 768		
走査周波数	水平	アナログ: 15.625/15.734kHz、31.0kHz~108.5kHz		
		デジタル: 15.625/15.734kHz、31.0kHz~91.1kHz		
	垂直	24Hz~120.4Hz		
スクリーンサイズ	922 mm (幅) x 519 mm (高さ)			
入力端子	DVI	DVI-D 24ピン	デジタル RGB信号	DVI規格T.M.D.S準拠 HDCP対応
				VGA、SVGA、XGA、WXGA、SXGA*、WSXGA*、UXGA*、1920×1080*(60Hz) 1080p*、1080i*、720p: 50Hz/60Hz、576p: 50Hz、480p: 60Hz、576i: 50Hz、480i: 60Hz、1080p*: 24Hz/25Hz/30Hz
	VGA	ミニD-Sub15ピン	アナログ RGB信号	RGB: 0.7Vp-p/75Ω
				VGA、SVGA、XGA、WXGA、SXGA*、WSXGA*、UXGA*
				同期信号
	RGBHV	BNC端子×5	アナログ RGB信号	RGB: 0.7Vp-p/75Ω
				VGA、SVGA、XGA、WXGA、SXGA*、WSXGA*、UXGA*
				同期信号
	DVD/HD	RCA端子×3	色差信号	輝度信号Y: 1.0Vp-p/75Ω、色差信号Cb/Cr (Pb/Pr): 0.7Vp-p/75Ω HDTV/DVD: 1125p(1080p)*、1125i(1080i)*、750p(720p): 50Hz/60Hz、525p(480p)、525i(480i): 60Hz、625p(576p)、625i(576i): 50Hz、1125p(1080p)*:24Hz/25Hz/30Hz
	VIDEO	BNC端子×1 RCA端子×1	コンポジット 信号	1.0Vp-p/75Ω NTSC/PAL/SECAM/4.43NTSC/PAL60
S-VIDEO	ミニDIN4ピン×1	Sビデオ信号	輝度信号Y: 1.0Vp-p/75Ω 色信号C: 0.286Vp-p/75Ω NTSC/PAL/SECAM/4.43NTSC/PAL60	
出力端子 (VIDEO1およびVGAは、出力端子として使用することもできます)	VGA	ミニD-Sub15ピン	アナログ RGB信号	RGBHV/DVD/HD2端子への入力信号を出力
	VIDEO1	BNC端子×1	コンポジット 信号	ビデオ2入力端子へのコンポジット信号を出力
音声	音声入力	RCA (L/R) X3	アナログ音声	ステレオL/R 0.5Vrms
スピーカー出力	外付けスピーカージャック8W+8W (8オーム)			
制御信号	制御入力コネクタ		RS-232C入力×1	
	制御出力コネクタ		RS-232C出力×1	
電源	電源入力		AC100V~240V、50/60Hz	
	消費電力	最大定格	360W	
		パワーセーブ/スタンバイ時	5W以下	
使用環境条件	温度	0℃~40℃		
	湿度	20%~80% (結露のないこと)		
保管環境条件	温度	-10℃~50℃		
	湿度	10%~90% (結露のないこと) /40℃以上の場合、90%~2%× (温度-40℃)		
質量	約31.0 kg			
外形寸法	1036(W)mm×644(H)mm×127(D)mm			
梱包状態 (質量/寸法)	約38.0 kg/1220(W)mm×900(H)mm×360(D)mm			
VESA互換アーム壁掛け インターフェース	700mm×300mm 4穴 (M8サイズ)			
適合規格等	安全	電気用品安全法		
	パワーセーブ	VESA DPM準拠 (HVセパレート同期信号のみ対応)		
	不要輻射	VCCI-B、JIS C 61000-3-2		
*簡易圧縮表示				

仕様 PDP-P50XP10

PDPモジュール	50型 (126.9 cm) (対角)			
	画素ピッチ	0.81 mm (幅)/0.81 mm (高さ)		
	画素数	1365 x 768		
走査周波数	水平	アナログ : 15.625/15.734kHz、31.0kHz ~ 108.5kHz		
		デジタル : 15.625/15.734kHz、31.0kHz ~ 91.1kHz		
	垂直	24Hz ~ 120.4Hz		
スクリーンサイズ	1106 mm (幅) x 622 mm (高さ)			
入力端子	DVI	DVI-D 24ピン	デジタルRGB信号	DVI規格T.M.D.S準拠 HDCP対応
				VGA、SVGA、XGA、WXGA、SXGA、WSXGA*、UXGA*、1920×1080*(60Hz) 1080p*、1080i*、720p: 50Hz/60Hz、576p: 50Hz、480p: 60Hz、576i: 50Hz、480i: 60Hz、1080p*: 24Hz/25Hz/30Hz
	VGA	ミニD-Sub15ピン	アナログRGB信号	RGB : 0.7Vp-p/75Ω
				VGA、SVGA、XGA、WXGA、SXGA、WSXGA*、UXGA*
				同期信号
	RGBHV	BNC端子×5	アナログRGB信号	RGB : 0.7Vp-p/75Ω
				VGA、SVGA、XGA、WXGA、SXGA、WSXGA*、UXGA*
		同期信号	セパレート同期信号 : TTLレベル 正/負極性 シンクオングリーン : 0.3Vp-p/75Ω 負極性	
DVD/HD	RCA端子×3	色差信号	輝度信号Y : 1.0Vp-p/75Ω、色差信号Cb/Cr (Pb/Pr) : 0.7Vp-p/75Ω HDTV/DVD : 1125p(1080p)*、1125i(1080i)*、750p(720p) : 50Hz/60Hz、525p(480p)、525i(480i) : 60Hz、625p(575p)、625i(575i) : 50Hz、1125p(1080p)*:24Hz/25Hz/30Hz	
VIDEO	BNC端子×1 RCA端子×1	コンポジット信号	1.0Vp-p/75Ω NTSC/PAL/SECAM/4.43NTSC/PAL60	
S-VIDEO	ミニDIN4ピン×1	Sビデオ信号	輝度信号Y : 1.0Vp-p/75Ω 色信号C : 0.286Vp-p/75Ω NTSC/PAL/SECAM/4.43NTSC/PAL60	
出力端子 (VIDEO1およびVGAは、出力端子として使用することもできます)	VGA	ミニD-Sub15ピン	アナログRGB信号	RGBHV/DVD/HD2端子への入力信号を出力
	VIDEO1	BNC端子×1	コンポジット信号	ビデオ2入力端子へのコンポジット信号を出力
音声	AUDIO Input	RCA (L/R) X3	アナログ音声	ステレオL/R 0.5Vrms
スピーカー出力	外付けスピーカージャック8W+8W (8オーム)			
制御信号	制御入力コネクタ		RS-232C入力×1	
	制御出力コネクタ		RS-232C出力×1	
電源	電源入力		AC100V~240V、50/60Hz	
	消費電力	最大定格	480W	
		パワーセーブ/スタンバイ時	5W以下	
使用環境条件	温度	0°C~40°C		
	湿度	20%~80% (結露のないこと)		
保管環境条件	温度	-10°C~50°C		
	湿度	10%~90% (結露のないこと) /40°C以上の場合、90%~2%× (温度-40°C)		
質量	約45.5 kg			
外形寸法	1221(W)mm×743(H)mm×127(D)mm			
梱包状態 (質量/寸法)	約54.5 kg/1400(W)mm×980(H)mm×360(D)mm			
VEESA互換アーム壁掛けインターフェース	700mm×300mm 4穴 (M8サイズ)			
適合規格等	安全	電気用品安全法		
	パワーセーブ	VEESA DPM準拠 (HVセパレート同期信号のみ対応)		
	不要輻射	VCCI-B、JIS C 61000-3-2		
*簡易圧縮表示				

仕様 PDP-P60XP10

PDPモジュール	60型 (151.4 cm) (対角)			
	画素ピッチ	0.966 mm (幅) / 0.966 mm (高さ)		
	画素数	1365 x 768		
走査周波数	水平	アナログ: 15.625/15.734kHz, 31.0kHz~108.5kHz		
		デジタル: 15.625/15.734kHz, 31.0kHz~91.1kHz		
	垂直	24Hz~120.4Hz		
スクリーンサイズ	1319 mm (幅) x 742 mm (高さ)			
入力端子	DVI	DVI-D 24ピン	デジタル RGB信号	DVI規格T.M.D.S準拠 HDCP対応 VGA、SVGA、XGA、WXGA、SXGA、WSXGA*、UXGA*、1920×1080*(60Hz) 1080p*、1080i*、720p: 50Hz/60Hz, 576p: 50Hz, 480p: 60Hz, 576i: 50Hz, 480i: 60Hz, 1080p*: 24Hz/25Hz/30Hz
			VGA	ミニD-Sub15ピン
	RGBHV	BNC端子×5	アナログ RGB信号	RGB: 0.7Vp-p/75Ω VGA、SVGA、XGA、WXGA、SXGA、WSXGA*、UXGA* 同期信号 セパレート同期信号: TTLレベル 正/負極性 シンクオングリーン: 0.3Vp-p/75Ω 負極性
			同期信号	セパレート同期信号: TTLレベル 正/負極性 シンクオングリーン: 0.3Vp-p/75Ω 負極性
	DVD/HD	RCA端子×3	色差信号	輝度信号Y: 1.0Vp-p/75Ω, 色差信号Cb/Cr (Pb/Pr): 0.7Vp-p/75Ω HDTV/DVD: 1125p(1080p)*、1125i(1080i)*、750p(720p): 50Hz/60Hz、525p(480p)、525i(480i): 60Hz、625p(575p)、625i(575i): 50Hz、1125p(1080p)*: 24Hz/25Hz/30Hz
	VIDEO	BNC端子×1 RCA端子×1	コンポジット信号	1.0Vp-p/75Ω NTSC/PAL/SECAM/4.43NTSC/PAL60
	S-VIDEO	ミニDIN4ピン×1	Sビデオ信号	輝度信号Y: 1.0Vp-p/75Ω 色信号C: 0.286Vp-p/75Ω NTSC/PAL/SECAM/4.43NTSC/PAL60
出力端子 (VIDEO1およびVGAは、出力端子として使用することもできます)	VGA	ミニD-Sub15ピン	アナログ RGB信号	RGBHV/DVD/HD2端子への入力信号を出力
	VIDEO1	BNC端子×1	コンポジット信号	ビデオ2入力端子へのコンポジット信号を出力
音声	音声入力	RCA (L/R) X3	アナログ音声	ステレオL/R 0.5Vrms
スピーカー出力	外付けスピーカージャック8W+8W (8オーム)			
制御信号	制御入力コネクタ		RS-232C入力×1	
	制御出力コネクタ		RS-232C出力×1	
電源	電源入力		AC100V~240V、50/60Hz	
	消費電力	最大定格	640W	
		パワーセーブ/スタンバイ時	5W以下	
使用環境条件	温度	0℃~40℃		
	湿度	20%~80% (結露のないこと)		
保管環境条件	温度	-10℃~50℃		
	湿度	10%~90% (結露のないこと) / 40℃以上の場合、90%~2%× (温度-40℃)		
質量	約60.5 kg			
外形寸法	1447(W)mm×871(H)mm×127(D)mm			
梱包状態 (質量/寸法)	約73.0 kg/1620(W)mm×1100(H)mm×360(D)mm			
VESA互換アーム壁掛けインターフェース	700mm×300mm 4穴 (M8サイズ)			
適合規格等	安全	電気用品安全法		
	パワーセーブ	VESA DPM準拠 (HVセパレート同期信号のみ対応)		
	不要輻射	VCCI-B、JIS C 61000-3-2		
*簡易圧縮表示				

PDP-P42XP10対応解像度 (PC)

Sg. no.	解像度 水平×垂直	番号タイプ	垂直周波数 (Hz)	番号の仕様 垂直周波数 / 水平周波数	アナログ			デジタル			テキスト/インサート			同期特性		RGBシグナル 項目		
					入力端子	フォーマット (4:3)	サイズ (16:9)	リアル	フォーマット (4:3)	サイズ (16:9)	リアル	上+13中+1/下+3	右/左	水平	垂直		Gr. No.	
IBM PC/AT 互換コンピュータ	640x400	400本	70.1	31.5	VGA	--	--	--	--	--	--	--	有	有	負	1	640X400	
	720x400	400本	70.1	31.5	RGBHV	--	--	--	--	--	--	--	有	有	負	1	720X400	
	720x350	350本	70.1	31.5		有	有	有	有	有	有	有	有	有	正	--	2	720X350
	640x480	VGA	59.9	31.5		有	有	有	有	有	有	有	有	有	負	2	640X480	
Apple Macintosh®	848x480	ワイドVGA	60	31		有	有	有	有	有	有	有	有	有	正	2	848X480	
	852x480	ワイドVGA	60	31.7		有	有	有	有	有	有	有	有	有	正	2	852X480	
	800x600	SVGA	56.3	35.2		有	有	有	有	有	有	有	有	有	正	--	--	--
	1024x768	XGA	60	48.4		有	有	有	有	有	有	有	有	有	負	3	1024X768	
	1280x768	ワイドXGA	56.2	45.1		有	有	有	有	有	有	有	有	有	正	3	1280X768-1	
	1366x768	ワイドXGA	59.8	48		有	有	有	有	有	有	有	有	有	正	3	1366X768	
	1400x1050	ワイドXGA	59.9	47.8		有	有	有	有	有	有	有	有	有	正	3	1400X1050-1	
	1600x1200	UXGA	60	64		有	有	有	有	有	有	有	有	有	正	3	1600X1200	
	1800x1050	ワイドSXGA	60	64		有	有	有	有	有	有	有	有	有	正	3	1800X1050	
	1920x1200	ワイドUXGA	59.9	74.6		有	有	有	有	有	有	有	有	有	正	8	1920X1200	
EWSシリーズ	640x480	Mac13"	66.7	35		有	有	有	有	有	有	有	有	有	Sync on G	--	1	640X480
	832x624	Mac16"	74.8	49.7		有	有	有	有	有	有	有	有	有	Sync on G	--	2	832X624
	1024x768	Mac19"	74.9	60.2		有	有	有	有	有	有	有	有	有	Sync on G	--	3	1024X768
	1152x870	Mac21"	75.1	68.7		有	有	有	有	有	有	有	有	有	Sync on G	--	4	1152X870
	1440x900	Apple17"	59.9	55.9		有	有	有	有	有	有	有	有	有	正	--	5	1440X900
	1280x1024	EWS4800	60	64.6		有	有	有	有	有	有	有	有	有	負	--	6	1280X1024
	1280x1024	HP	72	75.1		有	有	有	有	有	有	有	有	有	負	--	7	1280X1024
	1152x900	SUN	66	61.8		有	有	有	有	有	有	有	有	有	C Sync	--	8	1152X900
	1280x1024	SGI	76	71.7		有	有	有	有	有	有	有	有	有	C Sync	--	9	1280X1024
	1024x768		60	49.7		有	有	有	有	有	有	有	有	有	C Sync	4	1024X768	
1280x1024		60	63.9		有	有	有	有	有	有	有	有	有	-	9	1280X1024-2		

---	フォーマット (4:3)	フル (16:9)	フル (16:9)	フル (16:9)
非対応	768画素 768ライン	1024画素 768ライン	1024画素 768ライン	1024画素 768ライン
				アスペクト比は5 : 4 (720x768)
				ラフなプランニング時

PDP-P42XP10対応解像度 (Video)

ビデオ	S/g no.	解像度 水平垂直画	信号タイプ	垂直周波数 (Hz)	信号の仕様 水平周波数 (kHz)	アナログ サイズ				デジタル サイズ				入力端子	アンダー スキャン	HDシグナル 項目		
						ノーマル (4:3)	フル (16:9)	ダイナミック (レゾリエ)	ズーム	14:9	2.35:1	ノーマル (4:3)	フル (16:9)				ダイナミック (レゾリエ)	ズーム
コンボジット / S	101	3.58NTSC		59.9	15.8	有	有	有	有	有	有	有	有	有	有	有	有	
	102	4.43NTSC		59.9	15.8	有	有	有	有	有	有	有	有	有	有	有	有	
	103	PAL		50	15.6	有	有	有	有	有	有	有	有	有	有	有	有	
	104	PAL60		59.9	15.6	有	有	有	有	有	有	有	有	有	有	有	有	
	105	PAL-N		50	15.6	有	有	有	有	有	有	有	有	有	有	有	有	
	106	PAL-M		59.9	15.6	有	有	有	有	有	有	有	有	有	有	有	有	
	107	SECAM		30	15.6	有	有	有	有	有	有	有	有	有	有	有	有	
	YPb(Cb),Pr(Cr)	111	480i		59.9	15.8	有	有	有	有	有	有	有	有	有	有	有	有
		112	576i		50	15.6	有	有	有	有	有	有	有	有	有	有	有	有
		113	480P		59.9	31.5	有	有	有	有	有	有	有	有	有	有	有	有
114		576P		50	31.3	有	有	有	有	有	有	有	有	有	有	有	有	
115		720P		50	37.5	有	有	有	有	有	有	有	有	有	有	有	有	
116		720P		60	45	有	有	有	有	有	有	有	有	有	有	有	有	
117		1080i		50	28.1	有	有	有	有	有	有	有	有	有	有	有	有	
118		1080i		60	33.8	有	有	有	有	有	有	有	有	有	有	有	有	
119		1080P		50	56.3	有	有	有	有	有	有	有	有	有	有	有	有	
120		1080P		60	67.5	有	有	有	有	有	有	有	有	有	有	有	有	
RGB (ビデオ番号)	121	1080P		30	33.8	有	有	有	有	有	有	有	有	有	有	有	有	
	122	1080P		24	27	有	有	有	有	有	有	有	有	有	有	有	有	
	123	1080P		25	28	有	有	有	有	有	有	有	有	有	有	有	有	
	131	480i *4		59.9	15.8	有	有	有	有	有	有	有	有	有	有	有	有	
	132	576i *4		50	15.6	有	有	有	有	有	有	有	有	有	有	有	有	
	133	480P		59.9	31.5	有	有	有	有	有	有	有	有	有	有	有	有	
	134	576P		50	31.3	有	有	有	有	有	有	有	有	有	有	有	有	
	135	720P		50	37.5	有	有	有	有	有	有	有	有	有	有	有	有	
	136	720P		60	45	有	有	有	有	有	有	有	有	有	有	有	有	
	137	1080i		50	28.1	有	有	有	有	有	有	有	有	有	有	有	有	
Digital (EIA/CEA-861)	138	1080i		60	33.8	有	有	有	有	有	有	有	有	有	有	有	有	
	139	1080P		50	56.3	有	有	有	有	有	有	有	有	有	有	有	有	
	140	1080P		60	67.5	有	有	有	有	有	有	有	有	有	有	有	有	
	141	1080P		30	33.8	有	有	有	有	有	有	有	有	有	有	有	有	
	142	1080P		24	27	有	有	有	有	有	有	有	有	有	有	有	有	
	143	1080P		25	28	有	有	有	有	有	有	有	有	有	有	有	有	
	144	1080A/540P	RCA STB	60	33.8	有	有	有	有	有	有	有	有	有	有	有	有	
	161	640 x 480P		59.9/60.0	31.5/31.5	有	有	有	有	有	有	有	有	有	有	有	有	
	162	720 (1440) x 480i		59.9/60.0	15.7/15.8	有	有	有	有	有	有	有	有	有	有	有	有	
	HD	163	720 x 480P		59.9/60.0	31.5/31.5	有	有	有	有	有	有	有	有	有	有	有	有
164		720 (1440) x 576i		50	15.6	有	有	有	有	有	有	有	有	有	有	有	有	
165		720 x 576P		50	31.3	有	有	有	有	有	有	有	有	有	有	有	有	
166		1280 x 720P		59.9/60.0	45.0/45.0	有	有	有	有	有	有	有	有	有	有	有	有	
167		1920 x 1080i		59.9/60.0	33.7/33.8	有	有	有	有	有	有	有	有	有	有	有	有	
168		1920 x 1080P		59.9/60.0	67.4/67.5	有	有	有	有	有	有	有	有	有	有	有	有	
169		1280 x 720P		50	37.5	有	有	有	有	有	有	有	有	有	有	有	有	
170		1920 x 1080i		50	28.1	有	有	有	有	有	有	有	有	有	有	有	有	
171		1920 x 1080P		50	56.3	有	有	有	有	有	有	有	有	有	有	有	有	
172		1920 x 1080P		30	33.8	有	有	有	有	有	有	有	有	有	有	有	有	
ネイティブ 解像度	173	1920 x 1080P		24	27	有	有	有	有	有	有	有	有	有	有	有	有	
	174	1920 x 1080P		25	28	有	有	有	有	有	有	有	有	有	有	有	有	
	191	1366 x 768		60	47.3	有	有	有	有	有	有	有	有	有	有	有	有	
	192	1024 x 768		60	47.3	有	有	有	有	有	有	有	有	有	有	有	有	
193	853 x 480		60	30	有	有	有	有	有	有	有	有	有	有	有	有		

---	ノーマル (4:3)	フル (16:9)	1024 画素 x 768 ライン	アンダーライン	SCART入力を使用可能
非対応	768 画素 x 768 ライン	1024 画素 x 768 ライン	アンダーライン	アンダーライン	SCART入力を使用可能

PDP-P50XP10対応解像度(PC)

Sig. no.	解像度 水平×垂直	倍率タイプ	番号の仕様		アナログ			デジタル			テキスト/インサート			RGBエレメント 項目				
			垂直周波数 (Hz)	水平周波数 (kHz)	入力端子	ノーマル (4:3)	フル (16:9)	ズーム	リアル	入力端子	ノーマル (4:3)	フル (16:9)	ズーム		リアル	上1/3中上/中下/下1/3	左/右	同期特性
1	640x400	400本	70.1	315	VGA	有	有	有	有	有	有	有	有	有	有	負	1	640x400
2	720x400	400本	70.1	315	RGBHV	有	有	有	有	有	有	有	有	有	有	負	1	720x400
3	720x400	480本	85	379		有	有	有	有	有	有	有	有	有	有	負	1	720x400
4	720x350	360本	70.1	315		有	有	有	有	有	有	有	有	有	有	負	1	720x350
5	640x480	VGA	59.9	379		有	有	有	有	有	有	有	有	有	有	負	2	640x480
6	640x480	VGA	72.8	379		有	有	有	有	有	有	有	有	有	有	負	2	640x480
7	640x480	VGA	75	375		有	有	有	有	有	有	有	有	有	有	負	2	640x480
8	640x480	VGA	85	433		有	有	有	有	有	有	有	有	有	有	負	2	640x480
9	640x480	VGA	100.4	511		有	有	有	有	有	有	有	有	有	有	負	2	640x480
10	848x480	ワイドVGA	120.4	613		有	有	有	有	有	有	有	有	有	有	負	2	848x480
11	848x480	ワイドVGA	60	317		有	有	有	有	有	有	有	有	有	有	負	2	848x480
12	852x480	SVGA	60	317		有	有	有	有	有	有	有	有	有	有	負	2	852x480
13	800x600	SVGA	56.3	352		有	有	有	有	有	有	有	有	有	有	正	2	800x600
14	800x600	SVGA	60.3	379		有	有	有	有	有	有	有	有	有	有	正	2	800x600
15	800x600	SVGA	72.2	481		有	有	有	有	有	有	有	有	有	有	正	2	800x600
16	800x600	SVGA	75	469		有	有	有	有	有	有	有	有	有	有	正	2	800x600
17	800x600	SVGA	85.1	537		有	有	有	有	有	有	有	有	有	有	正	2	800x600
18	800x600	SVGA	99.8	633		有	有	有	有	有	有	有	有	有	有	正	2	800x600
19	1024x768	XGA	120	757		有	有	有	有	有	有	有	有	有	有	正	3	1024x768
20	1024x768	XGA	60	484		有	有	有	有	有	有	有	有	有	有	負	3	1024x768
21	1024x768	XGA	70.1	565		有	有	有	有	有	有	有	有	有	有	負	3	1024x768
22	1024x768	XGA	71.9	579		有	有	有	有	有	有	有	有	有	有	負	3	1024x768
23	1024x768	XGA	75	60		有	有	有	有	有	有	有	有	有	有	負	3	1024x768
24	1024x768	XGA	85	687		有	有	有	有	有	有	有	有	有	有	負	3	1024x768
25	1024x768	XGA	100.6	805		有	有	有	有	有	有	有	有	有	有	負	3	1024x768
26	1152x864	XGA	119.4	955		有	有	有	有	有	有	有	有	有	有	負	3	1152x864
27	1152x864	XGA	60	537		有	有	有	有	有	有	有	有	有	有	正	3	1152x864
28	1152x864	XGA	72	649		有	有	有	有	有	有	有	有	有	有	正	3	1152x864
29	1152x864	XGA	75	675		有	有	有	有	有	有	有	有	有	有	正	3	1152x864
30	1280x768	ワイドXGA	56.2	481		有	有	有	有	有	有	有	有	有	有	正	3	1280x768
31	1280x768	ワイドXGA	59.8	48		有	有	有	有	有	有	有	有	有	有	正	3	1280x768
32	1280x768	ワイドXGA	59.9	47.8		有	有	有	有	有	有	有	有	有	有	正	3	1280x768
33	1280x768	ワイドXGA	69.8	56		有	有	有	有	有	有	有	有	有	有	正	3	1280x768
34	1280x768	ワイドXGA	72	57.8		有	有	有	有	有	有	有	有	有	有	正	3	1280x768
35	1280x800	ワイドXGA	59.8	487		有	有	有	有	有	有	有	有	有	有	正	4	1280x800
36	1280x854	ワイドXGA	60	531		有	有	有	有	有	有	有	有	有	有	正	4	1280x854
37	1280x960	ワイドXGA	60	60		有	有	有	有	有	有	有	有	有	有	正	4	1280x960
38	1380x768	ワイドXGA	85	859		有	有	有	有	有	有	有	有	有	有	正	4	1380x768
39	1376x768	ワイドXGA	60	477		有	有	有	有	有	有	有	有	有	有	正	4	1376x768
40	1280x1024	UXGA	69.9	463		有	有	有	有	有	有	有	有	有	有	正	4	1280x1024
41	1280x1024	UXGA	60	64		有	有	有	有	有	有	有	有	有	有	正	4	1280x1024
42	1280x1024	UXGA	75	84		有	有	有	有	有	有	有	有	有	有	正	4	1280x1024
43	1280x1024	UXGA	85	911		有	有	有	有	有	有	有	有	有	有	正	4	1280x1024
44	1400x1050	UXGA+	100.1	1055		有	有	有	有	有	有	有	有	有	有	正	4	1400x1050
45	1400x1050	UXGA+	60	64		有	有	有	有	有	有	有	有	有	有	正	4	1400x1050
46	1400x1050	UXGA+	60	653		有	有	有	有	有	有	有	有	有	有	正	4	1400x1050
47	1400x1050	UXGA+	74.9	823		有	有	有	有	有	有	有	有	有	有	正	4	1400x1050
48	1600x1050	ワイドSXGA	85	939		有	有	有	有	有	有	有	有	有	有	正	4	1600x1050
49	1600x1050	ワイドSXGA	60	653		有	有	有	有	有	有	有	有	有	有	正	4	1600x1050
50	1600x1200	UXGA	60	75		有	有	有	有	有	有	有	有	有	有	正	7	1600x1050
51	1600x1200	UXGA	65	813		有	有	有	有	有	有	有	有	有	有	正	8	1600x1200
52	1600x1200	UXGA	70	875		有	有	有	有	有	有	有	有	有	有	正	8	1600x1200
53	1600x1200	UXGA	75	938		有	有	有	有	有	有	有	有	有	有	正	8	1600x1200
54	1600x1200	UXGA	85	1063		有	有	有	有	有	有	有	有	有	有	正	8	1600x1200
55	1920x1080		50	562		有	有	有	有	有	有	有	有	有	有	正	8	1920x1080
56	1920x1080		60	675		有	有	有	有	有	有	有	有	有	有	正	8	1920x1080
57	1920x1200	ワイドUXGA	59.9	746		有	有	有	有	有	有	有	有	有	有	正	8	1920x1200
58	1920x1200	ワイドUXGA	60	74		有	有	有	有	有	有	有	有	有	有	正	8	1920x1200
59	640x480	Mac13"	66.7	35		有	有	有	有	有	有	有	有	有	有	SyncG		
60	832x480	Mac16"	74.6	46.7		有	有	有	有	有	有	有	有	有	有	SyncG		
61	1024x768	Mac19"	74.9	62.2		有	有	有	有	有	有	有	有	有	有	SyncG		
62	1152x864	Mac21"	75.1	63.7		有	有	有	有	有	有	有	有	有	有	SyncG		
63	1400x900	Apple17"	59.9	55.9		有	有	有	有	有	有	有	有	有	有	SyncG		
64	1400x900	Apple17"	60	646		有	有	有	有	有	有	有	有	有	有	SyncG		
65	1280x1024	EW54800	60	712		有	有	有	有	有	有	有	有	有	有	SyncG		
66	1280x1024	EW54800	71.2	751		有	有	有	有	有	有	有	有	有	有	SyncG		
67	1280x1024	HP	72	781		有	有	有	有	有	有	有	有	有	有	SyncG		
68	1280x1024	SUN	66	618		有	有	有	有	有	有	有	有	有	有	SyncG		
69	1152x900	SUN	76	717		有	有	有	有	有	有	有	有	有	有	C.Sync		
70	1152x900	SUN	76	717		有	有	有	有	有	有	有	有	有	有	C.Sync		
71	1280x1024	SUN	76.1	811		有	有	有	有	有	有	有	有	有	有	C.Sync		
72	1280x1024	SUN	76.1	811		有	有	有	有	有	有	有	有	有	有	C.Sync		
73	1024x768	SUN	60	487		有	有	有	有	有	有	有	有	有	有	C.Sync		
74	1024x768	SUN	60	487		有	有	有	有	有	有	有	有	有	有	C.Sync		
75	1280x1024	SUN	60	639		有	有	有	有	有	有	有	有	有	有	C.Sync		

ノーマル(4:3)	フル(16:9)	(*)
1024 画素 768ライン	1366 画素 x 768 ライン	アスクリ出は5 : 4 (720x768)
非対応	ラフサンプリング時	(*)

PDP-P60XP10 対応解像度 (PC)

日本語

Sig. no.	解像度 水平×垂直	信号タイプ	値の仕様		アナログ		Digital		テキストインサート		RGBセレクト 項目					
			垂直周波数 (kHz)	水平周波数 (kHz)	入力端子	サイズ フル (16:9)	サイズ ズーム	リアル	入力端子	サイズ フル (16:9)		サイズ ズーム	リアル	同期特性	同期の有無	Gr. No.
IBM PC/AT 互換コンピュータ	640x400	400本	70.1	315	VGA	有	有	有	有	有	有	有	有	1	640X400	
	720x400	400本	70.1	315	VGA	有	有	有	有	有	有	有	有	1	720X400	
	720x350	350本	85	379		有	有	有	有	有	有	有	有	1	720X350	
	640x480	VGA	569	315		有	有	有	有	有	有	有	有	2	640X480	
	848x480	ワイドVGA	60	31	XGA	有	有	有	有	有	有	有	有	2	848X480	
	852x480	ワイドVGA	60	317		有	有	有	有	有	有	有	有	2	852X480	
	800x600	SVGA	56.3	352		有	有	有	有	有	有	有	有	有	有	有
	1024x768	XGA	60.3	379		有	有	有	有	有	有	有	有	有	有	有
	1152x864	XGA	72	481		有	有	有	有	有	有	有	有	有	有	有
1280x768	ワイドXGA	75	469	有		有	有	有	有	有	有	有	有	有	有	
1280x800	ワイドXGA	85.1	537	有		有	有	有	有	有	有	有	有	有	有	
1280x960	ワイドXGA	120	757	有		有	有	有	有	有	有	有	有	有	有	
1400*1050	SXGA+	60	484	有		有	有	有	有	有	有	有	有	有	有	
Apple Macintosh®	1280x768	ワイドXGA	70.1	565	XGA	有	有	有	有	有	有	有	有	3	1024X768	
	1376x768	ワイドXGA	71.9	579		有	有	有	有	有	有	有	有	有	5	1024X768
	1280x1024	SXGA	75	60		有	有	有	有	有	有	有	有	有	6	1024X768
	1280x960	ワイドXGA	85	805		有	有	有	有	有	有	有	有	有	6	1280X768
	1280x854	ワイドXGA	100.6	965		有	有	有	有	有	有	有	有	有	4	1280X800
	1360x768	ワイドXGA	60	537		有	有	有	有	有	有	有	有	有	有	有
	1280x960	ワイドXGA	72	649		有	有	有	有	有	有	有	有	有	有	有
	1360x768	ワイドXGA	75	675		有	有	有	有	有	有	有	有	有	有	有
	1376x768	ワイドXGA	85	859		有	有	有	有	有	有	有	有	有	有	有
	1280x1024	SXGA	60	477		有	有	有	有	有	有	有	有	有	有	有
	1400*1050	SXGA+	60	64		有	有	有	有	有	有	有	有	有	有	有
	1600x1050	ワイドSXGA	60	653		有	有	有	有	有	有	有	有	有	有	有
	1600x1200	UXGA	85	939		有	有	有	有	有	有	有	有	有	有	有
	1920x1080		60	653		有	有	有	有	有	有	有	有	有	有	有
	1920x1200	ワイドUXGA	60	675		有	有	有	有	有	有	有	有	有	有	有
	1920x1200RB	ワイドUXGA	60	74		有	有	有	有	有	有	有	有	有	有	有
	EWSシリーズ	832x480	Mac13"	66.7		35	XGA	有	有	有	有	有	有	有	有	有
1024x768		Mac19"	74.6	487	有	有		有	有	有	有	有	有	有	有	
1152x870		Mac21"	74.9	602	有	有		有	有	有	有	有	有	有	有	
1400x900		Apple17	75.1	687	有	有		有	有	有	有	有	有	有	有	
1280x1024		EW54800	59.9	559	有	有		有	有	有	有	有	有	有	有	
1280x1024		HP	60	646	有	有		有	有	有	有	有	有	有	有	
1152x900		SUN	71.2	751	有	有		有	有	有	有	有	有	有	有	
1280x1024		SUN	72	781	有	有		有	有	有	有	有	有	有	有	
1152x900		SUN	66	618	有	有		有	有	有	有	有	有	有	有	
1280x1024		SUN	76	717	有	有		有	有	有	有	有	有	有	有	
1024x768		SUN	76.1	811	有	有		有	有	有	有	有	有	有	有	

非対応	1024 画素 768ライン	フル (16:9)	1566 画素 x 768 ライン	アスペクト比は 5 : 4 (960x768)	(*)	(*)	ラフサンプリング時
-----	----------------	-----------	-------------------	-------------------------	-----	-----	-----------

PDP-P60XP10 対応解像度 (Video)

シグ. no.	解像度 水平×垂直 解像度	信号タイプ	信号の仕様		アナログ			デジタル			項目		
			垂直周波数 (Hz)	水平周波数 (kHz)	ノーマル (4:3)	フル (16:9)	ダイナミック スーム 【ノンニア】	14:9	2.35:1	アンダー スキャン		RGBシグナル Gr.No.	HDシグナル 項目
ビデオ コンボジット/S	101	3.58NTSC	59.9	15.8	有	有	有	有	有	有	有	有	
	102	4.31NTSC	59.9	15.8	有	有	有	有	有	有	有	有	
	103	PAL	50	15.6	有	有	有	有	有	有	有	有	
	104	PAL60	59.9	15.8	有	有	有	有	有	有	有	有	
	105	PAL-N	50	15.6	有	有	有	有	有	有	有	有	
	106	PAL-M	59.9	15.8	有	有	有	有	有	有	有	有	
	107	SECAM	50	15.6	有	有	有	有	有	有	有	有	
Y/Pb(Pb)/Pr(Cr)	111	480i	59.9	15.8	有	有	有	有	有	有	有	有	
	112	576i	50	15.6	有	有	有	有	有	有	有	有	
	113	480P	59.9	31.5	有	有	有	有	有	有	有	有	
	114	576P	50	31.3	有	有	有	有	有	有	有	有	
	115	720P	50	37.5	有	有	有	有	有	有	有	有	
	116	720P	60	45	有	有	有	有	有	有	有	有	
	117	1080i	60	28.1	有	有	有	有	有	有	有	有	
	118	1080i	60	33.8	有	有	有	有	有	有	有	有	
	119	1080P	60	56.3	有	有	有	有	有	有	有	有	
	120	1080P	60	67.5	有	有	有	有	有	有	有	有	
	121	1080P	30	33.8	有	有	有	有	有	有	有	有	
	122	1080P	24	27	有	有	有	有	有	有	有	有	
	123	1080P	25	28	有	有	有	有	有	有	有	有	
	131	480i *4	59.9	15.8	有	有	有	有	有	有	有	有	
132	576i *4	50	15.6	有	有	有	有	有	有	有	有		
133	480P	59.9	31.5	有	有	有	有	有	有	有	有		
134	576P	50	31.3	有	有	有	有	有	有	有	有		
135	720P	60	37.5	有	有	有	有	有	有	有	有		
136	720P	60	45	有	有	有	有	有	有	有	有		
137	1080i	60	28.1	有	有	有	有	有	有	有	有		
138	1080i	60	33.8	有	有	有	有	有	有	有	有		
139	1080P	60	56.3	有	有	有	有	有	有	有	有	1080B	
140	1080P	60	67.5	有	有	有	有	有	有	有	有		
141	1080P	30	33.8	有	有	有	有	有	有	有	有		
142	1080P	24	27	有	有	有	有	有	有	有	有		
143	1080P	25	28	有	有	有	有	有	有	有	有		
144	1080i/540P RCA STB	60	33.8	有	有	有	有	有	有	有	有	1080A	
デジタル (EIA/CEA-861)	161	640 x 480P	59.9/60.0	31.5/31.5	有	有	有	有	有	有	有	有	
	162	720 (1440) x 480i	59.9/60.0	15.7/15.8	有	有	有	有	有	有	有	有	
	163	720 x 480P	59.9/60.0	31.5/31.5	有	有	有	有	有	有	有	有	
	164	720 (1440) x 576i	50	15.6	有	有	有	有	有	有	有	有	
	165	720 x 576P	50	31.3	有	有	有	有	有	有	有	有	
	166	1280 x 720P	59.9/60.0	45.0/45.0	有	有	有	有	有	有	有	有	
	167	1920 x 1080i	59.9/60.0	33.7/33.8	有	有	有	有	有	有	有	有	
	168	1920 x 1080P	59.9/60.0	67.4/67.5	有	有	有	有	有	有	有	有	
	169	1280 x 720P	50	37.5	有	有	有	有	有	有	有	有	
	170	1920 x 1080i	60	28.1	有	有	有	有	有	有	有	有	
	171	1920 x 1080P	60	56.3	有	有	有	有	有	有	有	有	
	172	1920 x 1080P	30	33.8	有	有	有	有	有	有	有	有	
	173	1920 x 1080P	24	27	有	有	有	有	有	有	有	有	
	174	1920 x 1080P	25	28	有	有	有	有	有	有	有	有	
ネイティブ 解像度	191	1366 x 768	60	47.3	有	有	有	有	有	有	有	有	
	192	1024 x 768	60	47.3	有	有	有	有	有	有	有	有	
	193	853 x 480	60	30	有	有	有	有	有	有	有	有	

ノーマル (4:3)	フル (16:9)	※3	※4
1024画素 768ライン	1965画素 768ライン	アンダーサキャンモードでの表示 (100%)	SCART入力を使用可能

ピン配列

1) アナログRGB入力 (ミニD-SUB 15ピン) VGA

ピンNo.	名称
1	ビデオ信号 赤
2	ビデオ信号 緑
3	ビデオ信号 青
4	GND
5	DDC-GND
6	赤-GND
7	緑-GND
8	青-GND
9	+5V (DDC)
10	SYNC-GND
11	GND
12	DDC-SDA
13	H-SYNC
14	V-SYNC
15	DDC-SCL

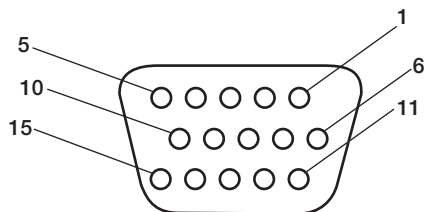

ミニD-SUB 15ピン

3) RS-232C入力 (D-SUB 9ピン)

ピンNo.	名称
1	7と8に接続
2	RXD
3	TXD
4	6に接続
5	GND
6	4に接続
7	1と8に接続
8	1と7に接続
9	NC

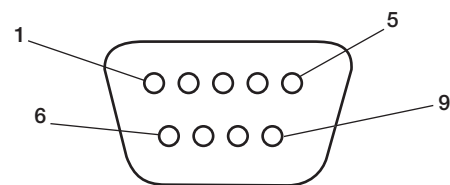

D-SUB 9ピン

2) デジタルRGB入力 (DVI-D) DVI

1	TX2-	9	TX1-	17	TX0-
2	TX2+	10	TX1+	18	TX0+
3	シールド (TX2/ TX4)	11	シールド (TX1/ TX3)	19	シールド (TXP/ TX5)
4	NC	12	NC	20	NC
5	NC	13	NC	21	NC
6	DDC-シリアルク ロック	14	+5電源	22	シールド (TXC)
7	DDC-シリアルデ ータ	15	GND (+5V)	23	TXC+
8	NC	16	ホットプラグ 検出	24	TXC-

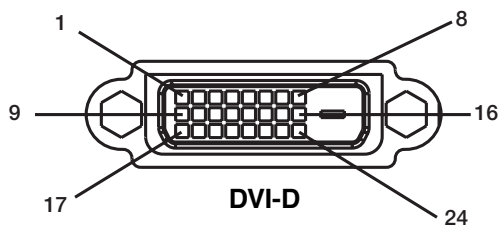

DVI-D

本機を廃棄するには (リサイクルに関する情報)

当社は環境保護に強く関わっていきます。環境に対する影響を最小限にするために、リサイクルシステムを会社の最重要課題の一つとして考えております。また、環境に優しい商品の開発と常に最新のISOやTCOの標準に従って行動するように努力しています。当社の使用済みディスプレイのリサイクルシステムの詳細については当社インターネットホームページをご覧ください。

<http://www.nec-display.com>

なお、資源有効利用促進法に基づく当社の使用済みディスプレイのリサイクルのお申し込みは下記へお願いします。

事業系(法人ユーザー様)の窓口
日本電気株式会社 / NEC ロジスティクス株式会社
URL http://www.nec.co.jp/eco/ja/products/3r/shigen_menu.html

ディスプレイの回収・リサイクル

資源有効利用促進法に基づき、家庭から出される使用済みディスプレイの回収・リサイクルをおこなう“PCリサイクル”が2003年10月より開始されました。当社ではこれを受け、回収・リサイクル体制を構築し、2003年10月1日より受付しております。

2003年10月以降購入されたディスプレイのうち、銘板に“PCリサイクル”が表示されている商品※は、ご家庭からの排出時、当社所定の手続きにより新たな料金負担なしで回収・リサイクルいたします。事業者から排出される場合は、産業廃棄物の扱いとなります。

※“PCリサイクル”の表示のない商品は、排出時、お客様に回収・リサイクル料金をご負担頂きますので、あらかじめご了承ください。

※本機は事業系(法人ユーザー様)向けに販売している商品です。個人ユーザー様が本商品を排出される時には、有償となることがあります。

詳細は弊社ホームページ(<http://www.nec-display.com/environment/appli.html>)をご参照ください。

お知らせ

- 「安全のために必ず守ること」(→P5)のVCCIに関するご説明文の中で、「この装置は、家庭環境で使用することを目的としていますが、」という記述をしておりますが、これは本機がVCCIクラスBというより厳しい基準に適合させていることから、協議会から指定された文章を記述したものであり、本機は家庭環境での使用を目的とはしていません。

保証とアフターサービス

- この商品には保証書を添付しています。
保証書は必ず「お買上げ日・販売店名」などの記入をお確かめのうえ、販売店からお受け取りください。
内容をよくお読みのおと、大切に保管してください。
- 保証期間経過後の修理については、お買い上げの販売店にご相談ください。
修理によって機能が維持できる場合は、お客様のご要望により有料修理いたします。
- その他、アフターサービスについてご不明の場合は、お買い上げの販売店または修理受付/アフターサービス窓口にご相談ください。

法人ユーザー様の窓口
NECビジネスPC修理受付センター
フリーコール：0120-00-8283
携帯電話、PHSなどフリーコールをご利用できないお客様はこちらの番号へおかけください。 042-307-5220(通話料お客様負担)
受付時間：月～金 9:00～18:00 土曜、日曜、国民の祝日、法律に定める休日、NEC規定の休日(1月29日～1月3日、4月30日～5月2日)を除く

アフターサービスを依頼される場合は次の内容をご連絡ください。

- | | |
|---|-----------------------|
| ●お名前 | ●製造番号(本機背面のラベルに記載) |
| ●ご住所(付近の目標など) | ●故障の症状、状況など(できるだけ詳しく) |
| ●電話番号 | ●購入年月日または使用年数 |
| ●品名：プラズマディスプレイ | |
| ●型名：PDP-P42XP10, PDP-P50XP10, PDP-P60XP10 | |

FCC Information

1. Use the attached specified cables with the PlasmaSync 42XP10 (P426Y0), PlasmaSync 50XP10 (P506Y1), or PlasmaSync 60XP10 (P606Y2) color monitor so as not to interfere with radio and television reception.
 - (1) Please use the supplied power cord or equivalent to ensure FCC compliance.
 - (2) Please use shielded video signal cable, 15-pin mini D-SUB to 15-pin mini D-SUB with ferrite cores on both ends (not included).

2. This equipment has been tested and found to comply with the limits for a Class B digital device, pursuant to part 15 of the FCC Rules. These limits are designed to provide reasonable protection against harmful interference in a residential installation. This equipment generates, uses, and can radiate radio frequency energy, and, if not installed and used in accordance with the instructions, may cause harmful interference to radio communications. However, there is no guarantee that interference will not occur in a particular installation. If this equipment does cause harmful interference to radio or television reception, which can be determined by turning the equipment off and on, the user is encouraged to try to correct the interference by one or more of the following measures:
 - Reorient or relocate the receiving antenna.
 - Increase the distance between the equipment and receiver.
 - Connect the equipment into an outlet on a circuit different from that to which the receiver is connected.
 - Consult your dealer or an experienced radio/TV technician for help.

If necessary, the user should contact the dealer or an experienced radio/television technician for additional suggestions. The user may find the following booklet, prepared by the Federal Communications Commission, helpful: "How to Identify and Resolve Radio-TV Interference Problems." This booklet is available from the U.S. Government Printing Office, Washington, D.C., 20402, Stock No. 004-000-00345-4.

Declaration of Conformity

This device complies with Part 15 of FCC Rules. Operation is subject to the following two conditions. (1) This device may not cause harmful interference, and (2) this device must accept any interference received, including interference that may cause undesired operation.

U.S. Responsible Party:	NEC Display Solutions of America, Inc.
Address:	500 Park Blvd. Suite 1100 Itasca, IL 60143
Tel. No.:	(630)467-30

Type of Product:	Computer Monitor
Equipment Classification:	Class B Peripheral
Model:	PlasmaSync 42XP10 (P426Y0) PlasmaSync 50XP10 (P506Y1) PlasmaSync 60XP10 (P606Y2)



We hereby declare that the equipment specified above conforms to the technical standards as specified in the FCC Rules

NECディスプレイソリューションズ株式会社

本 社 〒 108-0023 東京都港区芝浦 4-13-23 (MS 芝浦ビル 10F)