

Application MultiPresenter (pour Windows/macOS)

Manuel de l'utilisateur

Compatible avec la Ver. 1.2.0



Table des matières

1. Vue d'ensemble du MultiPresenter	2
1-1. Caractéristiques	2
1-2. Conditions de fonctionnement	3
2. Installation/désinstallation	3
2-1. Installation	3
2-2. Désinstallation	3
3. Icône du menu	4
4. Connexion du MultiPresenter Stick ou d'un projecteur.....	5
4-1. Utilisation de la Connexion intelligente	5
4-2. Utilisation POINT D'ACCÈS SIMPLE ou INFRASTRUCTURE	6
5. Description de l'icône de menu.....	7
5-1. Affichage d'état.....	7
5-2. Devenir le présentateur	7
5-3. Périphérique cible.....	7
5-4. Plein écran / Diviser l'écran	8
5-5. Suspendre / Reprendre	9
5-6. Verrouiller l'écran / Déverrouiller l'écran	9
5-7. Masquer les informations de connexion / Afficher les informations de connexion	9
5-8. Paramètres	9
5-9. Code QR pour connexion Wi-Fi.....	10
5-10. Quitter	11
6. Modifier la liste de connexion.....	11
6-1. Écran Éditer/Importer/Exporter	11
6-2. Écran Sélectionner les groupes de recherche.....	12
7. Marques déposées	13

1. Vue d'ensemble du MultiPresenter

1-1. Caractéristiques

● Transmission de l'image et du son

MultiPresenter (ci-après désigné par « l'appli ») peut transmettre des données vidéo et audio d'ordinateur (les données audio peuvent être transmises uniquement lors de l'utilisation de Windows) par l'intermédiaire d'un réseau local sans fil, et il est possible de les afficher sur un écran ou un projecteur à l'aide de notre MultiPresenter Stick (série DS1-MP10RX) pour le réseau local sans fil.

De plus, lorsque vous utilisez un projecteur qui prend en charge l'application, les données audio et vidéo de l'ordinateur (les données audio sont transmises uniquement lors de l'utilisation de Windows) peuvent être transmises par le biais d'un réseau local sans fil ou câblé sans avoir à utiliser le MultiPresenter Stick.

Dans certaines parties de ce document, le MultiPresenter Stick et les projecteurs sont appelés collectivement « périphériques de réception ».

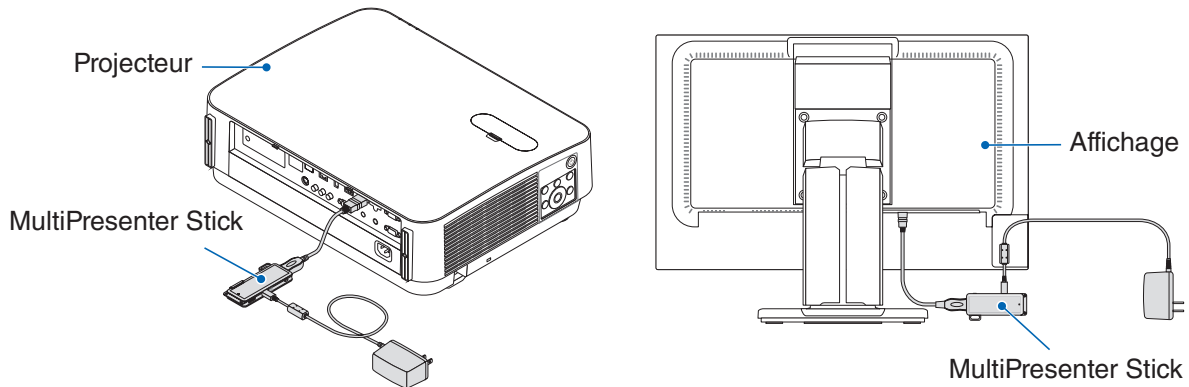

● Affichage multi-écran

Lorsque cette application est lancée sur plusieurs ordinateurs, les images transmises à un seul périphérique de réception en provenance de chaque ordinateur peuvent être affichées dans un affichage multi-écran. Un maximum de 16 écrans (4 rangées x 4 colonnes) peuvent être affichés en même temps. Dans ce cas, le périphérique de réception a besoin d'être compatible avec « Affichage multi-écran ».

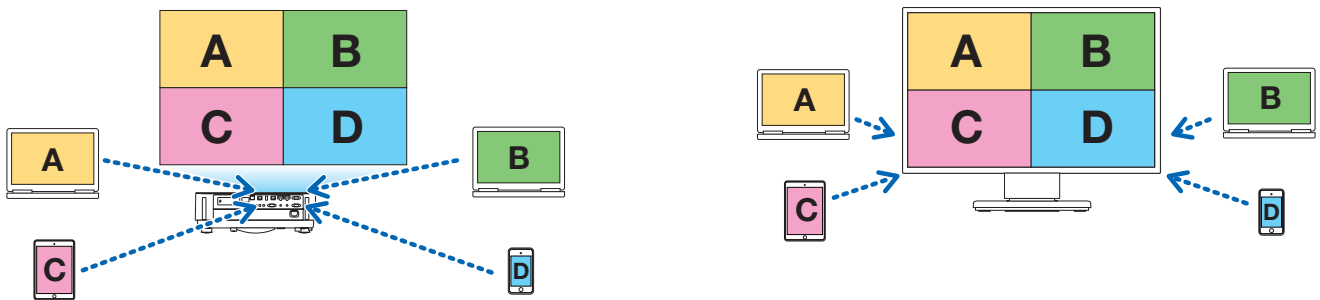

● Affichage simultané de plusieurs périphériques de réception

Une image peut être transmise à plusieurs périphériques de réception (pour un maximum d'environ 5 périphériques) à partir de l'application et s'affiche sur chacun des périphériques de réception.

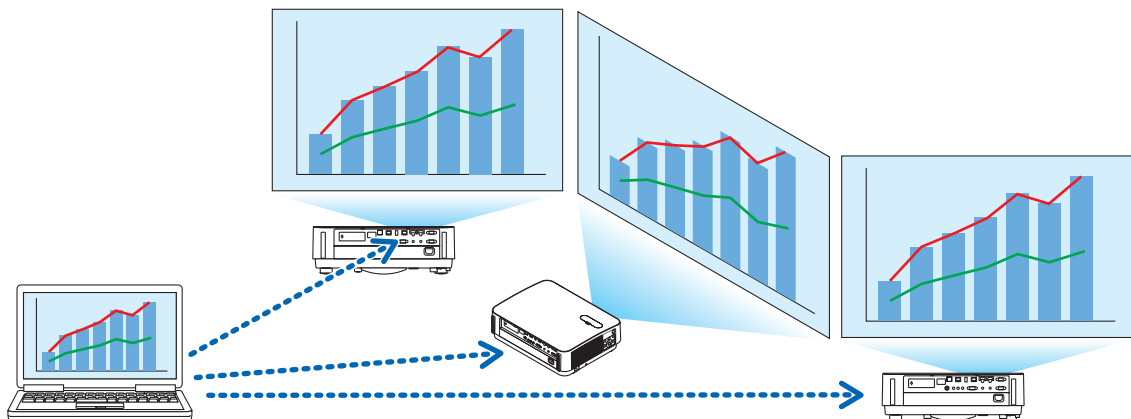

● Connexion intelligente

Prend en charge la « Connexion intelligente » qui permet au périphérique d'être connecté par l'intermédiaire d'un réseau sans fil avec un minimum d'opérations en saisissant un code PIN (4 chiffres).

Lorsque vous connectez des périphériques à l'aide de la Connexion intelligente, définissez le profil du réseau local sans fil du MultiPresenter Stick ou du projecteur dans la « Connexion intelligente ».

*: Limité aux modèles prenant en charge la « Connexion intelligente ».

● Fonction de contrôle du projecteur

Lorsqu'il est connecté à un projecteur, vous pouvez mettre le projecteur hors tension, changer la borne de la source, contrôler l'image, régler le volume, déconnecter les communications, et effectuer d'autres commandes à partir de la fenêtre du périphérique cible de l'application.

● Disponible en 11 langues

Les menus et messages de guidage peuvent être affichés dans les 11 langues suivantes.

Anglais, Japonais, Chinois (simplifié), Français, Allemand, Italien, Espagnol, Portugais, Suédois, Russe, Coréen

Remarque : L'assistant d'installation s'affiche en anglais uniquement.

● Plusieurs systèmes d'exploitation pris en charge

En plus des applications pour Windows et macOS, les applications pour iOS et Android sont également disponibles. Téléchargez l'application pour Android à partir de Google Play et l'application pour iOS depuis l'App Store.

1-2. Conditions de fonctionnement

Modèles pris en charge	MultiPresenter Stick (Série DS1-MP10RX) Notre projecteur prenant en charge MultiPresenter
Systèmes d'exploitation pris en charge	Windows 10, Windows 8.1, Windows 7 macOS 10.12, 10.13, OS X 10.7 à 10.11

Veuillez visiter la page d'accueil MultiPresenter pour plus de détails.

2. Installation/désinstallation

Téléchargez le fichier d'assistant d'installation pour cette application depuis la page d'accueil de MultiPresenter. Ou vous pouvez également le télécharger sur le serveur WEB du MultiPresenter Stick.

2-1. Installation

2-1-1. Pour Windows

① Téléchargez « MultiPresenter_Win_Installer_xxx.exe » sur votre ordinateur.

② Double-cliquez sur « MultiPresenter_Win_Installer_xxx.exe ».

Par la suite, suivez les instructions d'utilisation affichées à l'écran.

Une fois l'installation terminée, l'icône de raccourci de MultiPresenter s'affiche sur le bureau.

2-1-2. Pour macOS

① Téléchargez « MultiPresenter_Mac_xxx.zip » sur votre ordinateur.

② Décompressez « MultiPresenter_Mac_xxx.zip ».

③ Double-cliquez sur « MultiPresenter.dmg ».

④ Faites glisser et déposez « MultiPresenter » dans le dossier « Applications » dans la fenêtre.

2-2. Désinstallation

2-2-1. Pour Windows

① Affichez la fenêtre Windows « Panneau de configuration ».

② Cliquez sur « Programmes et fonctionnalités » ou « Programmes ».

③ Sélectionnez « MultiPresenter » et cliquez sur « Désinstaller ».

2-2-2. Pour macOS

① Sélectionnez « MultiPresenter » dans le dossier d'application et déplacez le vers « Corbeille ».

3. Icône du menu

L'icône du menu de l'application change comme suit en fonction de l'état de la connexion avec le périphérique de réception.

Les icônes sous l'icône d'affichage de l'état sont appelées icônes fonctionnelles. L'icône fonctionnelle sera affichée/masquée chaque fois que vous cliquerez sur l'icône d'affichage de l'état. La fenêtre de paramètres peut être affichée/masquée en cliquant sur l'icône du périphérique cible ou l'icône des Paramètres.

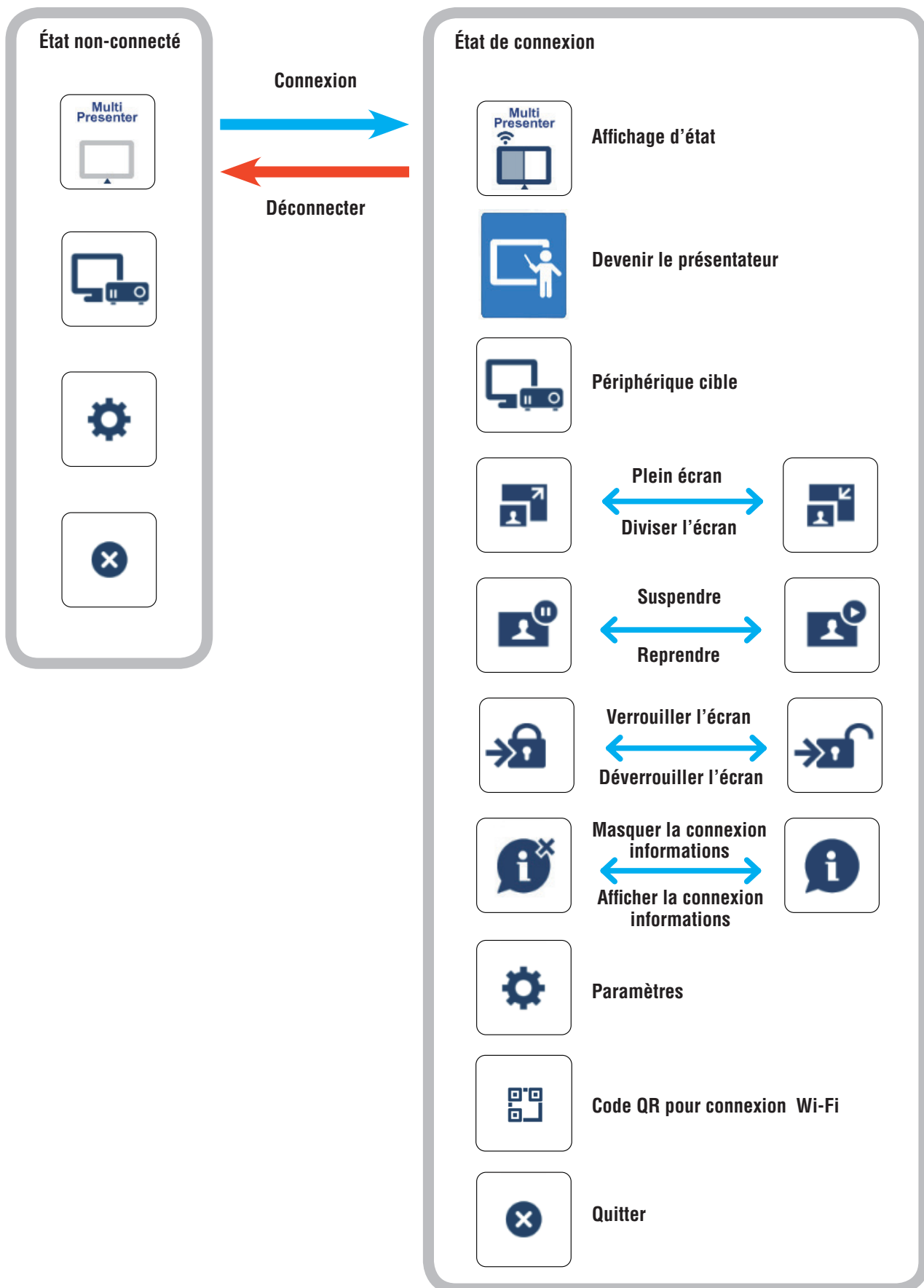

Référence

Lorsque l'option [Toujours afficher MultiPresenter par-dessus] est réglée sur [Activé] dans l'onglet [Image] des [Paramètres] dans l'application, celle-ci s'affiche toujours par-dessus, même si elle est inactive (les autres applications sont actives).

(→ page 10)

Lorsque l'option [Toujours afficher MultiPresenter par-dessus] est réglée sur [Désactivé], l'application est réduite et masquée (la valeur initiale est désactivée) si elle est inactive (les autres applications sont actives).

Pour utiliser l'application à nouveau, remettez-la au format original selon les procédures du système d'exploitation.

Toutefois, dans l'application sous Windows, l'icône de réduction s'affiche sur la partie droite de l'écran lorsque l'application est inactive. Pour utiliser l'application à nouveau, cliquez sur l'icône de réduction dans la partie droite de l'écran.

Étant donné que l'icône de réduction dans Windows s'affiche en haut, vous pouvez cliquer sur l'icône même lorsqu'une autre application s'affiche en mode plein écran.

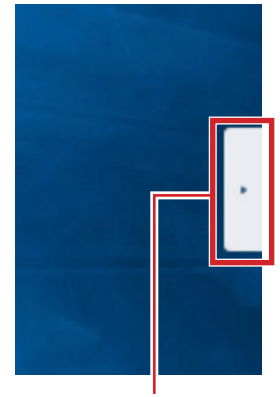

icône de réduction

Attention

- Lorsque l'application et le périphérique de réception sont reliés l'un à l'autre, « Devenir le présentateur », « Plein écran/Diviser l'écran » ne peut pas être sélectionné.
- Lorsqu'un autre utilisateur MultiPresenter sélectionne « Verrouiller l'écran » ou règle le MultiPresenter en mode [GERE] sous les paramètres du serveur Web des projecteurs pris en charge par le MultiPresenter Stick et le MultiPresenter, « Devenir le présentateur », « Plein écran/Diviser l'écran », « Verrouiller l'écran/Déverrouiller l'écran » et « Masquer les informations de connexion/Afficher les informations de connexion » ne peuvent pas être sélectionnés.
- Lorsqu'un périphérique de réception qui ne prend pas en charge l'« affichage multi-écran » est connecté, ou lorsque plusieurs périphériques de réception sont connectés, « Devenir le présentateur », « Plein écran/Diviser l'écran », « Suspendre/Reprendre », et « Masquer les informations de connexion/Afficher les informations de connexion » ne s'affichent pas.

4. Connexion du MultiPresenter Stick ou d'un projecteur

4-1. Utilisation de la Connexion intelligente

4-1-1. Connexion avec le MultiPresenter Stick

- ① Connectez le MultiPresenter Stick à l'écran ou au projecteur et allumez l'appareil pour afficher l'écran de démarrage.

Pour obtenir des instructions pas à pas, reportez-vous au guide d'installation rapide du MultiPresenter Stick.

- ② Démarrez l'application

La fenêtre du périphérique cible s'affiche.

- ③ Entrez le code PIN affiché sur l'écran de démarrage dans la fenêtre du périphérique cible.

Lorsque la connexion avec le MultiPresenter Stick est terminée, l'écran de l'ordinateur sera transmis et affiché via l'affichage ou le projecteur connecté.



4-1-2. Connexion au projecteur

- ① Connectez le réseau local sans fil au projecteur et mettez le projecteur sous tension.
- ② Affichez les PARAMÈTRES RÉSEAU soit sur le menu à l'écran du projecteur ou sur le serveur HTTP, puis changez le profil réseau local sans fil à « Connexion intelligente ».
- ③ Commutez la borne d'entrée du projecteur sur « Réseau local ».
Le code PIN s'affichera sur l'écran de projection.
Le code PIN sera également affiché sur l'écran [INFORMATION] sur le menu à l'écran.
- ④ Démarrez l'application
La fenêtre du périphérique cible s'affiche.
- ⑤ Entrez le code PIN affiché sur l'écran de projection dans la fenêtre du périphérique cible.
Lorsque la connexion avec le projecteur est terminée, l'écran de l'ordinateur sera transmis et affiché via le projecteur connecté.

4-2. Utilisation POINT D'ACCÈS SIMPLE ou INFRASTRUCTURE

4-2-1. Connexion avec le MultiPresenter Stick

- ① Connectez le MultiPresenter Stick à l'écran ou au projecteur et allumez l'appareil pour afficher l'écran de démarrage.
Pour obtenir des instructions pas à pas, reportez-vous au guide d'installation rapide du MultiPresenter Stick.
- ② Affichez le menu de réglages du MultiPresenter Stick et modifiez le profil du réseau local sans fil.
Pour obtenir des instructions pas à pas, reportez-vous aux Informations importantes du MultiPresenter Stick.
- ③ Suivez les « Instructions de connexion » s'affichant à l'écran de démarrage pour relier l'ordinateur au MultiPresenter Stick.
- ④ Démarrez l'application
La fenêtre du périphérique cible s'affiche.
- ⑤ Sélectionnez [Sélectionner] pour l'attribution d'un périphérique de réception sur la liste.
Lorsque la connexion avec le MultiPresenter Stick est terminée, l'écran de l'ordinateur sera transmis et affiché via l'affichage ou le projecteur connecté.

4-2-2. Connexion au projecteur





















- ① Connectez le réseau local sans fil ou le câble de réseau local au projecteur et mettez le projecteur sous tension.
- ② Affichez l'écran des paramètres réseau dans le serveur HTTP ou dans le menu à l'écran du projecteur, et modifiez le profil du réseau local câblé ou sans fil.
Reportez-vous au manuel d'utilisation du projecteur pour la procédure.
- ③ Suivez les paramètres réseau affichés sur l'écran [INFORMATION] sur le menu à l'écran du projecteur auquel vous désirez connecter votre ordinateur.
- ④ Démarrez l'application
La fenêtre du périphérique cible s'affiche.
- ⑤ Sélectionnez [Sélectionner] pour l'attribution d'un périphérique de réception sur la liste.
Lorsque la connexion avec le projecteur est terminée, l'écran de l'ordinateur sera transmis et affiché via le projecteur connecté.

5. Description de l'icône de menu

5-1. Affichage d'état

Indique l'état de l'application.

Cliquez sur l'icône d'affichage de l'état pour afficher/masquer l'icône fonctionnelle en-dessous.

Affichage des icônes	État				
	Indique qu'un périphérique de réception tel que le MultiPresenter Stick ou un projecteur etc. n'a pas encore été connecté.				
	<p>Indique qu'un périphérique de réception a été connecté. Les différentes couleurs sur la gauche et la droite de l'icône indiquent que l'« Affichage multi-écran » est pris en charge.</p> <p> indique que « Devenir le présentateur » et « Plein écran » ne peuvent pas être sélectionnés.</p> <p> indique l'état de Verrouiller l'écran.</p> <p>1 ou 2 indique l'affichage de la source.</p> <p> indique la force du signal sans fil.</p> <table border="1" data-bbox="384 853 1461 898"> <tr> <td> : Haut</td> <td> : Moyen</td> <td> : Bas</td> <td> : Pas de signal</td> </tr> </table> <p> indique une connexion au réseau local câblé.</p> <p> indique une mauvaise connexion.</p>	 : Haut	 : Moyen	 : Bas	 : Pas de signal
 : Haut	 : Moyen	 : Bas	 : Pas de signal		
	Indique que plusieurs périphériques de réception sont connectés en même temps. Ou qu'un périphérique de réception qui ne prend pas en charge l'« Affichage multi-écran » est connecté.				

5-2. Devenir le présentateur

Lors de la transmission des images à partir de plusieurs MultiPresenters vers un périphérique de réception unique, l'image que vous transmettez s'affichera en plein écran.

Attention

« Devenir le présentateur » ne peut pas être sélectionné dans les cas suivants.

- Lorsque le périphérique de réception connecté ne prend pas en charge «Multi-Screen Display».
- Lorsque «Verrouiller l'écran» est sélectionné pour le MultiPresenter d'un autre utilisateur.
- Lorsque l'application est connectée à un ou plusieurs périphériques de réception.
- Lorsque le MultiPresenter est réglé sur le mode [GERE] dans l'écran «SETTINGS» du serveur Web des projecteurs pris en charge par le MultiPresenter Stick et le Multipresenter.

5-3. Périphérique cible

Cette fenêtre permet de connecter l'application au MultiPresenter Stick ou à un projecteur.

Il y a deux onglets, « Connexion » et « Contrôle ».

Les diverses touches sous l'onglet Contrôle sont activées lorsqu'un projecteur est connecté. Lorsque le MultiPresenter Stick est connecté, seules les touches « Mise à jour  », « Déconnecter » et « Parcourir le serveur » sont activées.

Onglet [Connexion]

Code PIN	Saisissez le code PIN (4 chiffres) affiché sur le périphérique de réception. Le code PIN peut aussi être saisi à l'aide du clavier de l'ordinateur.
Sélectionner	Affiche la liste des périphériques de réceptions trouvées sur le même réseau ou ceux enregistrés dans la liste de connexion. Cliquez sur le nom du périphérique que vous souhaitez connecter. <ul style="list-style-type: none">• Lorsque vous cliquez sur « Multiple », une case à cocher apparaît à gauche de la liste des périphériques de réception.• Cliquez sur  pour mettre à jour la liste.• Lorsqu'un périphérique est connecté, un repère ☆ apparaît à droite du nom du périphérique. Lorsque le repère ☆ est sélectionné, il passe au jaune et le nom du périphérique est enregistré dans « Favoris ».• Cliquez sur « Rechercher par adresse IP » pour afficher l'écran de saisie. Saisissez l'adresse IP du périphérique que vous souhaitez connecter dans le format « XXX.XXX.XXX.XXX ».• Reportez-vous à la page 11 « Modifier la liste de connexion ».
Favoris	Une liste des périphériques dont le repère ☆ s'est allumé en jaune s'affiche. Lorsque le repère ☆ est cliqué et passe de jaune à blanc, le nom du périphérique est supprimé de la liste « Favoris ».
Historique	Une liste des noms de périphériques qui ont été auparavant connectés s'affiche (jusqu'à 10 noms). Les noms apparaissent dans l'ordre décroissant, le dernier périphérique connecté s'affichant en haut de la liste.
Nom d'utilisateur	Cliquez sur le Nom d'utilisateur pour afficher l'écran de modification pour modifier le Nom d'utilisateur. Utilisez entre 0 et 32 caractères pour le Nom d'utilisateur.
Suspendre après la connexion	Réglage déterminant s'il faut Suspendre après la connexion à un périphérique de réception ou non. (la valeur initiale est éteinte)
Tout déconnecter	S'affiche en cas de connexion à un périphérique de réception et si sélectionné, les communications seront déconnectées.

Onglet [Contrôle]

Image	Mettre en sourdine (Pas d'affichage d'image) ou bloquer (pause) l'affichage.
Son	Mettre en sourdine ou lire le son.
Volume	Déplacez la barre pour régler le volume.
Source	Les bornes d'entrée peuvent être affichées et commutées. Seules 3 langues peuvent être affichés : Anglais, Japonais et Chinois (simplifié). Pour toutes les autres langues, l'affichage apparaîtra en anglais.
Éteindre	Coupe l'alimentation du projecteur pour passer en mode veille.
Déconnecter	Coupe la communication avec le périphérique de réception.
Parcourir le serveur	Affiche le serveur WEB ou HTTP du périphérique de réception connecté au réseau.

5-4. Plein écran / Diviser l'écran

Lors de la transmission des images à partir de plusieurs MultiPresenters vers un périphérique de réception unique, choisissez d'afficher les photos que vous avez transmises en Plein écran ou en Diviser l'écran.

Attention

« Plein écran/Diviser l'écran » ne peut pas être sélectionné dans les cas suivants.

- Lorsque le périphérique de réception connecté ne prend pas en charge l'« affichage multi-écran ».
- Lorsque « Verrouiller l'écran » est sélectionné pour le MultiPresenter d'un autre utilisateur.
- Lorsque l'application est connectée à un ou plusieurs périphériques de réception.
- Lorsque le MultiPresenter est réglé sur le mode [GERE] dans l'écran «SETTINGS» du serveur Web des projecteurs pris en charge par le MultiPresenter Stick et le Multipresenter.

5-5. Suspendre / Reprendre

Sélectionnez soit pour arrêter temporairement (Suspendre) ou pour redémarrer la transmission (Reprendre).

Attention

« Suspendre/Reprendre » ne peut pas être sélectionné dans les cas suivants.

- Lorsque le périphérique de réception connecté ne prend pas en charge l'« affichage multi-écran ».
- Lorsque l'application est connectée à plusieurs périphériques de réception.

5-6. Verrouiller l'écran / Déverrouiller l'écran

Sélectionnez soit pour verrouiller (interdire) ou déverrouiller (autoriser le fonctionnement) vers le périphérique de réception du MultiPresenter pour un autre utilisateur.

Attention

« Verrouiller l'écran/Déverrouiller l'écran » ne peut pas être sélectionné dans les cas suivants.

- Lorsque l'image en cours de transmission à partir de l'application ne s'affiche pas en Plein écran.
- Lorsque « Verrouiller l'écran » est sélectionné pour le MultiPresenter d'un autre utilisateur.
- Lorsque le MultiPresenter est réglé sur le mode [GERE] dans l'écran «SETTINGS» du serveur Web des projecteurs pris en charge par le MultiPresenter Stick et le Multipresenter.

5-7. Masquer les informations de connexion / Afficher les informations de connexion

Sélectionnez pour afficher ou masquer les informations de connexion (code PIN, SSID, clé de sécurité, nom du périphérique, URL du serveur WEB) sur l'écran du périphérique de réception.

Attention

« Masquer les informations de connexion/Afficher les informations de connexion » ne peut pas être sélectionné dans les cas suivants.

- Lorsque « Verrouiller l'écran » est sélectionné pour le MultiPresenter d'un autre utilisateur.
- Lorsque le MultiPresenter est réglé sur le mode [GERE] dans l'écran «SETTINGS» du serveur Web des projecteurs pris en charge par le MultiPresenter Stick et le Multipresenter.
- Les informations de connexion peuvent ne pas apparaître en fonction du périphérique de réception.

5-8. Paramètres

Configurez les paramètres de l'application.

Il y a 4 onglets : « Image », « Son », « Recherche » et « À propos ».

L'onglet « Son » n'apparaît que sous Windows.

Onglet [Image]

Qualité d'image	Permet de régler la qualité de l'image à transmettre. La vitesse d'émission augmente au fur et à mesure que la qualité de l'image est réduite.
-----------------	--

Fréquence d'image maximale	Permet de définir la Fréquence d'image maximale de l'image à transmettre.
Agrandir l'image de transmission à la résolution de sortie	Définit s'il faut augmenter la résolution de l'image à transmettre en fonction de la résolution de sortie du périphérique de réception. (la valeur initiale est activée)
Utiliser Windows Aero	Réglage déterminant s'il faut ou non utiliser Windows Aero. Ce réglage n'est possible que lors de l'utilisation de Windows 7. (la valeur initiale est activée) Lorsque ce réglage est désactivé, l'application passe à Windows Basic lors du démarrage. Windows Aero revient à nouveau lorsque vous quittez l'application.
Transmettre la fenêtre superposée	Réglage déterminant s'il faut ou non transmettre la fenêtre superposée. Ce réglage n'est possible que lors de l'utilisation de Windows 7. (la valeur initiale est activée)
Toujours afficher MultiPresenter par-dessus	Réglage déterminant si vous souhaitez toujours afficher MultiPresenter par-dessus ou non. (la valeur initiale est éteinte)

Onglet [Son]

Transmettre le son du bureau	Réglage déterminant s'il faut émettre le son ou non. (la valeur initiale est activée)
Source sonore	Sélectionne la source sonore. Cliquez sur ▼ sur le côté gauche pour afficher la liste des sources audio.
Latence	Permet de régler la latence lors de la transmission du son.

Onglet [Recherche]

Rechercher sur le réseau local par diffusion	Réglage déterminant s'il faut rechercher sur le réseau local à l'aide d'une émission ou non lors de l'inspection d'un périphérique de réception. (la valeur initiale est activée)
Recherche par liste de connexion	Réglage déterminant si vous voulez effectuer une recherche par la liste de connexion lors de la recherche de périphériques de réception ou non. (la valeur initiale est activée)
Utilisez CONNEXION INTELLIGENTE	Lors de l'utilisation de la fonction INFRASTRUCTURE, régler cet élément à DÉFACT. permet à CONNEXION INTELLIGENTE d'être bloquée. (La valeur initiale est ACTIVÉE.) MISE EN GARDE <ul style="list-style-type: none"> Le réglage ACTIVÉ permet à CONNEXION INTELLIGENTE d'être activé si un périphérique de réception avec un code PIN spécifié n'est pas trouvé en utilisant la fonction INFRASTRUCTURE.

Onglet [À propos]

Version	La version du logiciel s'affiche sous « MultiPresenter ».
Licences	Affiche l'écran des Licences.
Vérifier la dernière version	Affiche l'écran de confirmation de la dernière version. Lors de la vérification de la dernière version, vous devez vous connecter à Internet afin de pouvoir accéder à la page d'accueil de l'application.

5-9. Code QR pour connexion Wi-Fi

Lorsque cette application est connectée à l'appareil de réception avec Intelligent Connection (code PIN unique), un code QR disponible sur le terminal iOS pour la connexion Wi-Fi s'affiche.

En capturant le code QR sur l'application Appareil photo de votre terminal iOS, vous pouvez effectuer une connexion Wi-Fi automatique sur l'application MultiPresenter (pour iOS) au lieu d'une connexion Wi-Fi manuelle. Pour utiliser le code QR, reportez-vous au manuel d'utilisation de l'application MultiPresenter (pour Android/iOS).

Attention

- Cette fonctionnalité est disponible lorsqu'un terminal équipé d'iOS 11 ou ultérieur est connecté à l'appareil de réception avec une connexion Wi-Fi.

5-10. ✕ Quitter

Quitte l'application.

Revient à l'état original des paramètres réseau local sans fil lorsque vous êtes connecté au périphérique de réception avec la « Connexion intelligente ».

6. Modifier la liste de connexion

Lors de l'utilisation de la liste de connexion, il est possible de regrouper plusieurs périphériques de réception pour des raisons de gestion. Par exemple, lors de l'installation de périphériques de réception dans chaque salle de réunion ou salle de classe et ainsi de suite, il peut s'avérer pratique de rechercher rapidement les périphériques de réception si l'adresse IP de chaque périphérique de réception est enregistrée dans la liste des connexions à l'avance. Avec l'enregistrement, l'application recherche automatiquement les périphériques. Vous pouvez également réduire le nombre de périphériques de réception que vous désirez trouver dans un groupe.

Il est aussi possible d'exporter la liste de connexion sous forme de fichier, ou de l'importer vers un autre ordinateur ou smartphone, et ainsi de suite, à des fins de partage.

6-1. Écran Éditer/Importer/Exporter

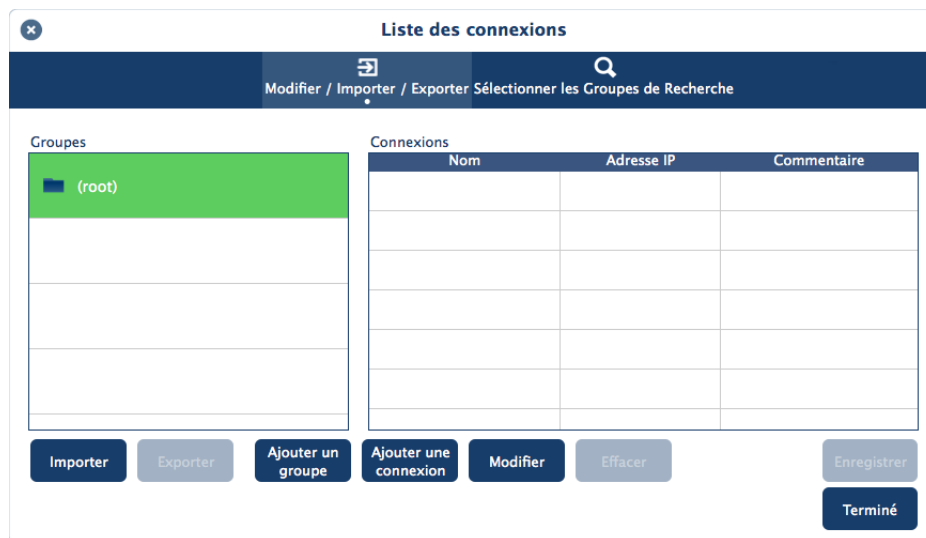

Liste des groupes	Affiche les groupes par niveau. Le nombre de groupes est limité à un maximum de 100, avec un maximum de 5 niveaux.
Liste des connexions	Affiche la liste des périphériques de réception dans le groupe sélectionné. Le nombre maximum de connexions est de 2 000. Les connexions peuvent être déplacées vers un autre groupe par glisser-déposer dans la liste de connexion.
Ajouter un groupe	Ajoute un groupe. 1 à 64 caractères peuvent être saisis.
Ajouter une connexion	Ajoute une connexion (nom, adresse IP du périphérique de réception, commentaire) pour le groupe sélectionné. 0 à 32 caractères peuvent être saisis pour le nom et le commentaire. Entrez l'adresse IP dans le format « XX.XXX.XXX.XXX ».
Modifier	Modifie le groupe ou la connexion ajouté(e).
Effacer	Efface le groupe ou la connexion ajouté(e).
Sauvegarder	Sauvegarde la liste de connexion modifiée dans votre ordinateur.

Terminé	Termine la modification de la liste de connexion.
Exporter	Exporte la liste de connexion éditée sous forme de fichier. L'extension du fichier est « .ncp ».
Importer	Importe le fichier de la liste de connexion. Seuls les fichiers avec l'extension de fichier « .ncp » peuvent être importés.

Remarque

- Si cette application ne démarre pas ou lorsqu'elle n'est pas connectée, faites un double clic sur un fichier (.ncp) dans la liste des connexions pour l'importer.

6-2. Écran Sélectionner les groupes de recherche

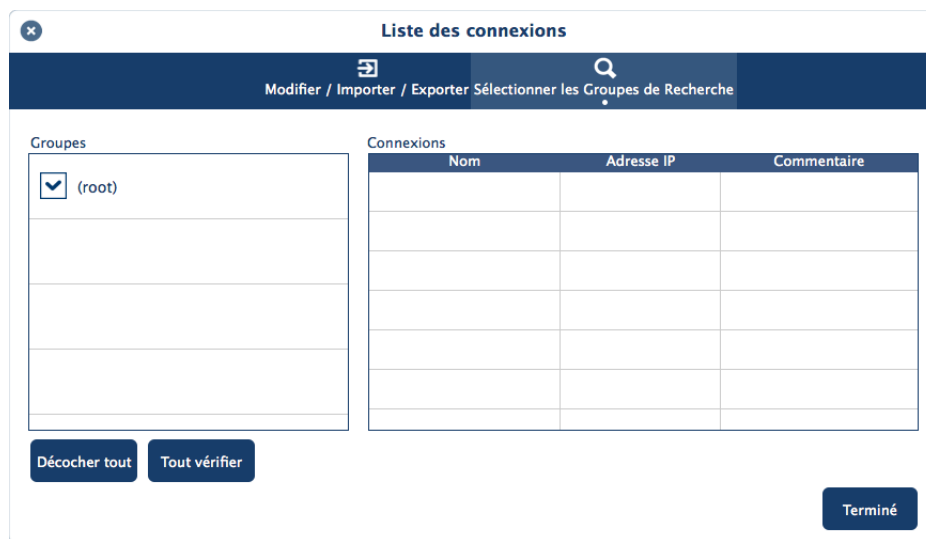

Liste des groupes	Ajoute des coches pour les groupes pouvant faire l'objet de la recherche.
Décocher tout	Supprime toutes les coches.
Tout vérifier	Ajoute des coches pour tous les groupes.
Terminé	Termine Sélectionner les groupes de recherche.

Attention

- La liste de connexion de l'application n'est pas compatible avec la Liste de connexion cible de Image Express Utility 2.0 et Image Express Utility Lite.

7. Marques déposées

- MultiPresenter est une marque commerciale ou une marque déposée de NEC Display Solutions, Ltd. au Japon et dans d'autres pays.
- Windows est une marque déposée ou une marque commerciale de Microsoft Corporation aux États-Unis et dans d'autres pays.
- Android et Google Play sont des marques déposées ou des marques commerciales de Google Inc.
- macOS, OS X sont des marques commerciales de Apple Inc. enregistrées aux États-Unis et dans d'autres pays.
- iOS est une marque commerciale ou une marque déposée de Cisco aux États-Unis et dans d'autres pays, utilisée sous licence.
- App Store est une marque de service d'Apple Inc.
- Wi-Fi est une marque déposée de Wi-Fi Alliance.
- Code QR une marque déposée ou une marque commerciale de DENSO WAVE INCORPORATED au Japon et dans d'autres pays.
- Les autres noms de fabricants et de produit mentionnés dans la notice d'utilisation sont des marques déposées ou des marques commerciales de leurs sociétés respectives.

Points à prendre en compte

- (1) Toute reproduction non autorisée d'une partie ou de la totalité du contenu de ce document est interdite.
- (2) Le contenu de ce document est sujet à modification sans préavis.
- (3) Tous les efforts ont été faits pour assurer que le contenu de ce document soit correct. Veuillez nous contacter si vous avez des questions ou si vous remarquez toute erreur ou omission.
- (4) Nonobstant les termes (3), veuillez noter que notre société ne pourra être tenue responsable de quelque manière que ce soit, de tout dommage ou perte de profits, etc. obtenus à la suite de l'utilisation de ce document.