

MultiPresenter Anwendung (für Windows/macOS)

Bedienungsanleitung

Kompatibel mit Ver. 1.2.0



Inhaltsverzeichnis

1. Übersicht über den MultiPresenter	2
1-1. Funktionen.....	2
1-2. Betriebsbedingungen.....	3
2. Installation/Deinstallation	3
2-1. Installation.....	3
2-2. Deinstallation.....	3
3. Menüsymbol	4
4. Anschluss des MultiPresenter Sticks oder Projektors	5
4-1. Mithilfe der Intelligente Verbindung	5
4-2. Mithilfe EINFACHER ZUGANGSPUNKT oder INFRASTRUKTUR	6
5. Beschreibung des Menüsymbols	7
5-1. Statusanzeige	7
5-2. Präsentator werden	7
5-3. Zielgerät	7
5-4. Vollbild/Geteilter Bildschirm	8
5-5. Sperren/Fortsetzen.....	9
5-6. Sperrbildschirm/Entsperrbildschirm	9
5-7. Die Verbindungsinformationen ausblenden/Die Verbindungsinformationen anzeigen.....	9
5-8. Einstellungen.....	9
5-9. QR-Code für WLAN-Verbindung	10
5-10. Verlassen	11
6. Verbindungsliste bearbeiten.....	11
6-1. Bildschirm Bearbeiten/Import/Export.....	11
6-2. Bildschirm Gruppen für Suche auswählen	12
7. Warenzeichen.....	13

1. Übersicht über den MultiPresenter

1-1. Funktionen

● Übertragung von Bild und Ton

MultiPresenter (nachfolgend „die App“ genannt) kann die Audio- und Videodaten (der Ton kann nur übertragen werden, wenn Windows verwendet wird) des Computers über ein WLAN übertragen und sie mithilfe unseres MultiPresenter Sticks (DS1-MP10RX-Serie) über WLAN auf einem Bildschirm oder Projektor anzeigen.

Wenn Sie einen Projektor verwenden, der die App unterstützt, können außerdem die Audio- und Videodaten des Computers (der Ton kann nur übertragen werden, wenn Windows verwendet wird) über ein WLAN oder kabelgebundenes LAN ohne den MultiPresenter Stick übertragen werden.

An einigen Stellen dieses Dokuments werden der MultiPresenter Stick und die Projektoren gemeinsam als „Empfangsgeräte“ bezeichnet.

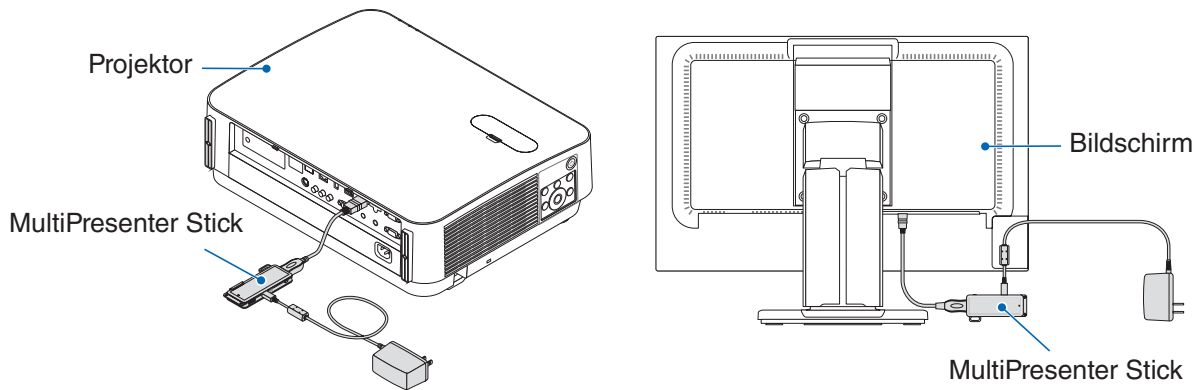

● Mehrfachbildschirmanzeige

Wenn diese App auf mehreren Computern gestartet ist, können die von jedem Computer auf ein einzelnes Empfangsgerät übertragenen Bilder in einer Mehrfachbildschirmanzeige angezeigt werden. Maximal 16 Bildschirme (4 Reihen x 4 Spalten) können gleichzeitig angezeigt werden. Das Empfangsgerät muss in diesem Fall kompatibel mit der „Mehrfachbildschirmanzeige“ sein.

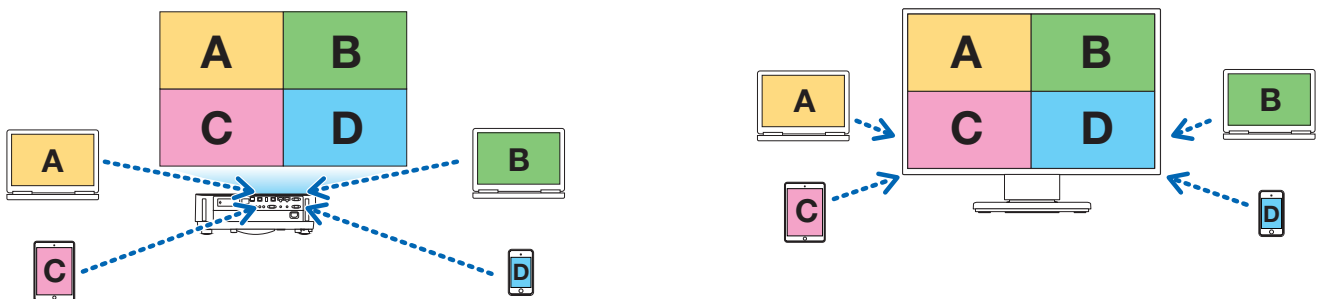

● Gleichzeitige Anzeige von Mehrfachempfangsgeräten

Ein Bild kann von der App an Mehrfachempfangsgeräte (maximal etwa 5 Geräte) übertragen und auf jedem Empfangsgerät angezeigt werden.

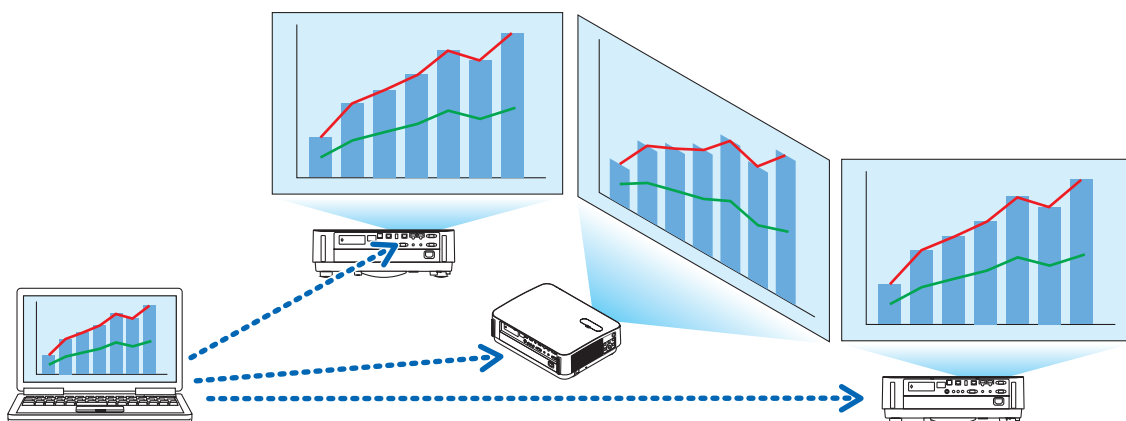

● Intelligente Verbindung

Unterstützt die „Intelligente Verbindung“, die die Verbindung des Geräts über ein WLAN mit minimalen Bedienschritten durch die Eingabe eines PIN-Codes (4-stellige Zahl) erlaubt.

Wenn Sie die Geräte über die intelligente Verbindung verbinden möchten, legen Sie das Profil des WLAN des MultiPresenter Sticks oder Projektors* auf „Intelligente Verbindung“ fest.

*: Beschränkt auf die Modelle, die die „Intelligente Verbindung“ unterstützen.

● Projektorsteuerungsfunktion

Wenn Sie die Verbindung zu einem Projektor herstellen, können Sie die Stromversorgung des Projektors ausschalten und über das Zielgerätefenster der App den Quellenanschluss umschalten, das Bild regeln, die Lautstärke einstellen, die Verbindungen trennen und weitere Steuerungen vornehmen.

● In 11 Sprachen verfügbar

Die Menüs und Meldungen der App können in den folgenden 11 Sprachen angezeigt werden.

Englisch, Japanisch, Chinesisch (Vereinfacht), Französisch, Deutsch, Italienisch, Spanisch, Portugiesisch, Schwedisch, Russisch, Koreanisch

Hinweis: Das Installationsprogramm wird nur in Englisch angezeigt.

● Unterstützt mehrere Betriebssysteme

Neben den Apps für Windows und macOS sind die Apps auch für Android und iOS verfügbar.

Laden Sie die App für Android von Google Play und die App für iOS aus dem App-Store herunter.

1-2. Betriebsbedingungen

Unterstützte Modelle	MultiPresenter Stick (DS1-MP10RX-Serie) Unser Projektor, der den MultiPresenter unterstützt
Unterstütztes Betriebssystem	Windows 10, Windows 8.1, Windows 7 macOS 10.12, 10.13, OS X 10.7 bis 10.11

Weiterführende Informationen finden Sie auf der MultiPresenter-Homepage.

2. Installation/Deinstallation

Laden Sie die Installationsdatei für diese App von der MultiPresenter-Homepage herunter. Oder Sie können sie gleichfalls vom WEB-Server des MultiPresenter Sticks herunterladen.

2-1. Installation

2-1-1. Für Windows

① Laden Sie die „MultiPresenter_Win_Installer_xxx.exe“ auf Ihren Computer herunter.

② Doppelklicken Sie auf die „MultiPresenter_Win_Installer_xxx.exe“

Folgen Sie danach den auf dem Bildschirm angezeigten Bedienungsanweisungen.

Wenn die Installation beendet ist, erscheint das Verknüpfungssymbol des MultiPresenters auf dem Desktop.

2-1-2. Für macOS

① Laden Sie das „MultiPresenter_Mac_xxx.zip“ auf Ihren Computer herunter.

② Entpacken Sie das „MultiPresenter_Mac_xxx.zip“

③ Doppelklicken Sie auf „MultiPresenter.dmg“

④ Ziehen Sie den „MultiPresenter“ im aufgeklappten Fenster in den Ordner „Anwendungen“ und legen Sie ihn dort ab.

2-2. Deinstallation

2-2-1. Für Windows

① Öffnen Sie das Fenster „Systemsteuerung“

② Klicken Sie auf „Programme und Funktionen“ oder „Programme“

③ Wählen Sie den „MultiPresenter“ aus und klicken Sie auf „Deinstallieren“

2-2-2. Für macOS

① Wählen Sie den „MultiPresenter“ Im Anwendungsordner aus und ziehen Sie ihn in den „Papierkorb“

3. Menüsymbol

Das Menüsymbol der App wechselt in Abhängigkeit vom Verbindungsstatus mit dem Empfangsgerät wie folgt. Die Symbole unter dem Statusanzeigesymbol werden Funktionssymbole genannt. Die Funktionssymbole werden mit jedem Klicken auf das Statusanzeigesymbol angezeigt/verborgen. Das Einstellungsfenster kann durch Klicken auf das Zielgerätesymbol oder das Symbol Einstellungen angezeigt/verborgen werden.

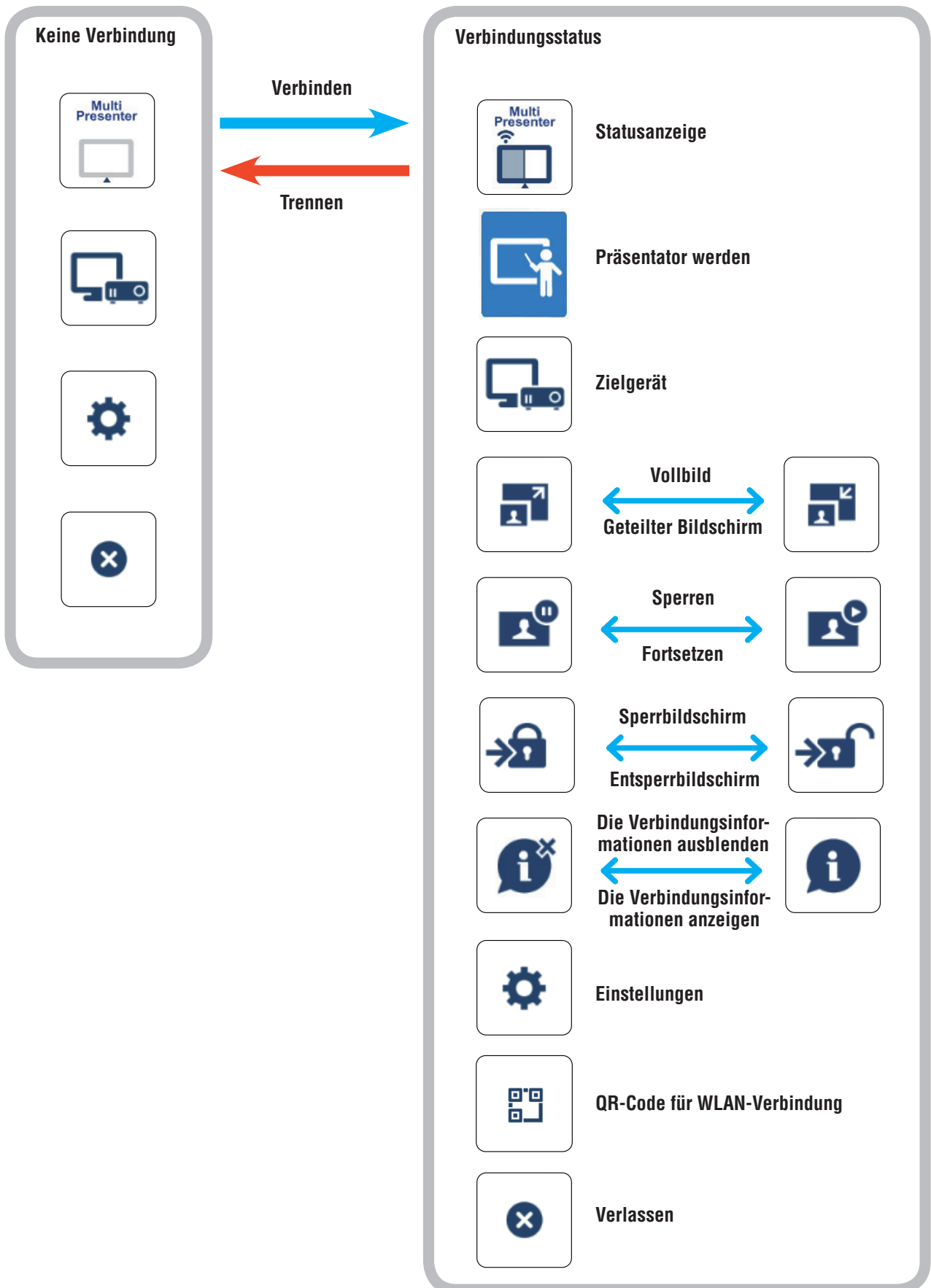

Referenz

Wenn [MultiPresenter immer oben zeigen] auf der Registerkarte [Bild] in den [Einstellungen] der App auf [EIN] gestellt ist, wird die App immer auf der obersten Ebene angezeigt, auch wenn sie nicht aktiv ist (wenn die anderen Apps aktiv sind).

(→ Seite 10)

Wenn [MultiPresenter immer oben zeigen] auf [AUS] gestellt ist, wird die App minimiert und ausgeblendet (der Ausgangswert ist Aus), wenn sie inaktiv ist (die anderen Apps sind aktiv).

Um die App erneut zu benutzen, stellen Sie mit dem im Betriebssystem vorgesehenen Verfahren ihre ursprüngliche Größe wieder her.

In der App für Windows wird aber das Minimieren-Symbol auf der rechten Bildschirmseite angezeigt, wenn die App nicht aktiv ist. Um die App wieder zu benutzen, klicken Sie auf das Minimieren-Symbol rechts auf dem Bildschirm.

Da das Minimieren-Symbol in Windows auf der obersten Ebene angezeigt wird, können Sie auch dann darauf klicken, wenn eine andere App im Vollbildmodus angezeigt wird.

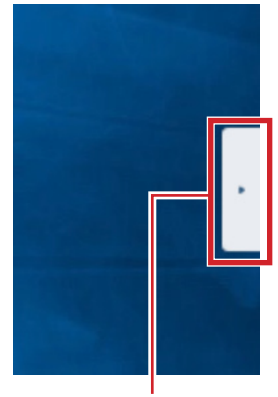

Minimieren-Symbol

Achtung

- Wenn die App und das Empfangsgerät eins-zu-eins verbunden sind, kann „Präsentator werden“, „Vollbild/Geteilter Bildschirm“ nicht ausgewählt werden.
- Wenn ein anderer MultiPresenter-Benutzer den „Sperrbildschirm“ auswählt oder den MultiPresenter-Modus in den WEB-Servereinstellungen für den MultiPresenter Stick und Projektoren mit MultiPresenter-Unterstützung auf [GEFÜHRT] einstellt, können „Präsentator werden“, „Vollbild/Geteilter Bildschirm“, „Sperrbildschirm/Entsperrbildschirm“ und „Die Verbindungsinformationen ausblenden/Die Verbindungsinformationen anzeigen“ nicht ausgewählt werden.
- Wenn ein Empfangsgerät verbunden ist, das die „Mehrfachbildschirmanzeige“ nicht unterstützt, oder wenn mehrere Empfangsgeräte verbunden sind, wird „Präsentator werden“, „Vollbild/Geteilter Bildschirm“, „Sperren/Fortsetzen“ und „Die Verbindungsinformationen ausblenden/Die Verbindungsinformationen anzeigen“ nicht angezeigt.

4. Anschluss des MultiPresenter Sticks oder Projektors

4-1. Mithilfe der Intelligente Verbindung

4-1-1. Anschluss des MultiPresenter Sticks

- ① Verbinden Sie den MultiPresenter Stick mit dem Bildschirm oder Projektor und schalten Sie die Stromversorgung ein, um den Startbildschirm anzuzeigen.
Die Schritt-für-Schritt-Anweisungen finden Sie in der Schnellstartanleitung des MultiPresenter Sticks.
- ② Starten Sie die App.
Das Zielgerätefenster wird angezeigt.
- ③ Geben Sie den auf dem Startbildschirm angezeigten PIN-Code in das Zielgerätefenster ein.
Wenn die Verbindung mit dem MultiPresenter Stick hergestellt ist, wird der Computerbildschirm übertragen und auf dem angeschlossenen Bildschirm oder Projektor angezeigt.



4-1-2. Anschluss des Projektors

- ① Schließen Sie den Projektor an das WLAN-Gerät an und schalten Sie die Stromversorgung ein.
- ② Zeigen Sie die NETZWERKEINSTELLUNGEN auf dem Bildschirmmenü des Projektors oder des HTTP-Servers an und ändern Sie dann das WLAN-Profil auf „Intelligente Verbindung“.
- ③ Schalten Sie den Eingangsanschluss des Projektors auf „LAN“ um.
Auf der Projektionsfläche wird der PIN-Code angezeigt.
Der PIN-Code wird auch auf dem Bildschirm [INFORMATION] des Bildschirmmenüs angezeigt.
- ④ Starten Sie die App.
Das Zielgerätefenster wird angezeigt.
- ⑤ Geben Sie den auf der Projektionsfläche angezeigten PIN-Code in das Zielgerätefenster ein.
Wenn die Verbindung mit dem Projektor hergestellt ist, wird der Computerbildschirm übertragen und auf dem angeschlossenen Projektor angezeigt.

4-2. Mithilfe EINFACHER ZUGANGSPUNKT oder INFRASTRUKTUR

4-2-1. Anschluss des MultiPresenter Sticks

- ① Verbinden Sie den MultiPresenter Stick mit dem Bildschirm oder Projektor und schalten Sie die Stromversorgung ein, um den Startbildschirm anzuzeigen.
Die Schritt-für-Schritt-Anweisungen finden Sie in der Schnellstartanleitung des MultiPresenter Sticks.
- ② Zeigen Sie das Einstellungsmenü des MultiPresenter Sticks an und ändern Sie das WLAN-Profil.
Die Schritt-für-Schritt-Anweisungen finden Sie in den Wichtigen Informationen des MultiPresenter Sticks.
- ③ Befolgen Sie die auf dem Startbildschirm angezeigten „Verbindungsanweisungen“, um Ihren Computer mit dem MultiPresenter Stick zu verbinden.
- ④ Starten Sie die App.
Das Zielgerätefenster wird angezeigt.
- ⑤ Wählen Sie [Auswählen] für die Zuweisung des Empfangsgeräts in der Liste.
Wenn die Verbindung mit dem MultiPresenter Stick hergestellt ist, wird der Computerbildschirm übertragen und auf dem angeschlossenen Bildschirm oder Projektor angezeigt.

4-2-2. Anschluss des Projektors























- ① Schließen Sie den Projektor an das WLAN-Gerät oder LAN-Kabel an und schalten Sie die Stromversorgung ein.
- ② Zeigen Sie die Netzwerkeinstellungsbildschirm im HTTP-Server oder Bildschirmmenü des Projektors an und ändern Sie das WLAN- oder LAN-Profil.
Den Ablauf finden Sie in der Bedienungsanleitung des Projektors.
- ③ Folgen Sie den auf dem Bildschirm [INFORMATION] des Bildschirmmenüs des Projektors angezeigten Netzwerkeinstellungen, um Ihren Computer mit dem Projektor zu verbinden.
- ④ Starten Sie die App.
Das Zielgerätefenster wird angezeigt.
- ⑤ Wählen Sie [Auswählen] für die Zuweisung des Empfangsgeräts in der Liste.
Wenn die Verbindung mit dem Projektor hergestellt ist, wird der Computerbildschirm übertragen und auf dem angeschlossenen Projektor angezeigt.

5. Beschreibung des Menüsymbols

5-1. Statusanzeige

Zeigt den Status der App an.

Klicken Sie auf das Statusanzeigesymbol, um das Funktionssymbol darunter anzuzeigen/zu verbergen.

Symbolanzeige	Status				
	Zeigt an, dass noch kein Empfangsgerät wie zum Beispiel der MultiPresenter Stick oder Projektor usw. angeschlossen ist.				
	<p>Zeigt an, dass ein Empfangsgerät angeschlossen ist. Die verschiedenen Farben auf der linken und rechten Seite des Symbols zeigen an, dass die „Mehrfachbildschirmanzeige“ unterstützt wird.</p> <p> zeigt an, dass „Präsentator werden“ und „Vollbild“ nicht ausgewählt werden kann.</p> <p> zeigt den Status des Sperrbildschirms an.</p> <p> oder  zeigt die Quelle an.</p> <p> zeigt die Stärke des WLAN-Signals.</p> <table border="1" data-bbox="386 779 1465 824"> <tr> <td> : Hoch</td> <td> : Mittel</td> <td> : Niedrig</td> <td> : Kein Signal</td> </tr> </table> <p> zeigt eine kabelgebundene LAN-Verbindung an.</p> <p> zeigt eine schlechte Verbindung an.</p>	 : Hoch	 : Mittel	 : Niedrig	 : Kein Signal
 : Hoch	 : Mittel	 : Niedrig	 : Kein Signal		
	Zeigt an, dass mehrere Empfangsgeräte gleichzeitig verbunden sind. Oder dass ein Empfangsgerät, das die „Mehrfachbildschirmanzeige“ nicht unterstützt, verbunden ist.				

5-2. Präsentator werden

Wenn Bilder von mehreren MultiPresenters auf ein einzelnes Empfangsgerät übertragen werden, wird das übertragene Bild als Vollbild angezeigt.

Achtung

„Präsentator werden“ kann in folgenden Fällen nicht ausgewählt werden.

- Wenn das angeschlossene Empfangsgerät „Multi-Screen Display“ nicht unterstützt.
- Wenn „Sperrbildschirm“ für den MultiPresenter eines anderen Benutzers ausgewählt ist.
- Wenn die App mit einem oder mehreren Empfangsgeräten verbunden ist.
- Wenn der MultiPresenter in den „SETTINGS“ des WEB-Servers für den MultiPresenter Stick und Projektoren mit MultiPresenter-Unterstützung auf [GEFÜHRT] eingestellt ist.

5-3. Zielgerät

Dieses Fenster wird dazu verwendet, um die App mit dem MultiPresenter Stick oder einem Projektor zu verbinden.

Es enthält zwei Registerkarten, „Verbindung“ und „Steuern“:

Die diversen Schaltflächen auf der Registerkarte Steuern sind aktiviert, wenn ein Projektor angeschlossen ist. Wenn der MultiPresenter Stick angeschlossen ist, sind nur die Schaltflächen „Aktualisieren “, „Trennen“ und „Server durchsuchen“ aktiviert.

Registerkarte [Verbindung]

PIN-Code	Geben Sie den auf dem Empfangsgerät angezeigten PIN-Code (4-stellige Zahl) ein. Der PIN-Code kann auch auf der Computertastatur eingegeben werden.
----------	--

Auswählen	<p>Zeigt eine Liste der Empfangsgeräte, die im gleichen Netzwerk gefunden wurden oder in der Verbindungsliste gespeichert sind, an. Klicken Sie auf den Namen des zu verbindenden Geräts.</p> <ul style="list-style-type: none"> • Wenn Sie auf „Mehrfach“ klicken, wird ein Kontrollkästchen an der linken Seite der Empfangsgerätesliste angezeigt. • Klicken Sie auf , um die Liste zu aktualisieren. • Wenn ein Gerät angeschlossen ist, erscheint ein Zeichen ☆ an der rechten Seite des Gerätenamens. Wenn Sie auf das Zeichen ☆ klicken, wird es gelb und der Gerätename wird als „Favorit“ gespeichert. • Klicken Sie auf „Nach IP-Adresse suchen“, um den Eingabebildschirm anzuzeigen. Geben Sie die IP-Adresse des Geräts, das Sie verbinden möchten, im Format „XXX.XXX.XXX.XXX“ ein. • Siehe Seite 11 für „Verbindungsliste bearbeiten“.
Favorit	<p>Eine Liste der Geräte, deren Zeichen ☆ gelb ist, wird angezeigt. Wenn Sie auf das Zeichen ☆ klicken und seine Farbe von Gelb auf Weiß wechselt, wird der Gerätename aus „Favorit“ gelöscht.</p>
Verlauf	<p>Eine Liste der Gerätenamen, die in der letzten Zeit verbunden wurden, wird angezeigt (maximal 10 Namen). Die Namen erscheinen in absteigender Reihenfolge mit dem Gerät, das zuletzt verbunden wurde, an oberster Stelle.</p>
Benutzername	<p>Klicken Sie auf Benutzername, um den Bearbeitungsbildschirm für das Bearbeiten des Benutzernamens anzuzeigen. Verwenden Sie 0-32 Zeichen für den Benutzernamen.</p>
Nach dem Anschluss sperren	<p>Legen Sie fest, ob Nach dem Anschluss sperren für ein Empfangsgerät verwendet werden soll oder nicht. (Der Anfangswert ist aus)</p>
Alle trennen	<p>Erscheint, wenn ein Empfangsgerät verbunden ist, und die Verbindungen werden getrennt, wenn es ausgewählt ist.</p>

Registerkarte [Steuern]

Bild	Kein Bild (keine Bildanzeige) oder Einfrieren (Standbild).
Ton	Stumm oder Tonwiedergabe.
Lautstärke	Bewegen Sie den Schieberegler, um die Lautstärke einzustellen.
Quelle	Die Eingangsanschlüsse können angezeigt und umgeschaltet werden. Nur 3 Sprachen werden angezeigt - Englisch, Japanisch und Chinesisch (vereinfacht). Bei allen anderen Sprachen wird der Bildschirm in Englisch angezeigt.
Ausschalten	Schaltet die Stromversorgung des Projektors aus, um in den Stand-by-Modus umzuschalten.
Trennen	Trennt die Kommunikation mit dem Empfangsgerät.
Server durchsuchen	Zeigt den WEB-Server oder HTTP-Server des im Netzwerk verbundenen Empfangsgeräts an.

5-4. **Vollbild/** **Geteilter Bildschirm**

Wählen Sie bei der Übertragung der Bilder von mehreren MultiPresentern an ein einzelnes Empfangsgerät aus, ob die übertragenen Bilder im Vollbild oder im geteilten Bildschirm angezeigt werden.

Achtung

„Vollbild/Geteilter Bildschirm“ kann in den folgenden Fällen nicht ausgewählt werden.

- Wenn das verbundene Empfangsgerät die „Mehrfachbildschirmanzeige“ nicht unterstützt.
- Wenn der „Sperrbildschirm“ für den MultiPresenter eines anderen Benutzers ausgewählt ist.
- Wenn die App mit einem oder mehreren Empfangsgeräten verbunden ist.
- Wenn der MultiPresenter in den „SETTINGS“ des WEB-Servers für den MultiPresenter Stick und Projektoren mit MultiPresenter-Unterstützung auf [GEFÜHRT] eingestellt ist.

5-5. Sperren/ Fortsetzen

Wählen Sie aus, ob die Übertragung vorübergehend angehalten (Sperren) oder fortgesetzt wird (Fortsetzen).

Achtung

„Sperren/Fortsetzen“ kann in den folgenden Fällen nicht ausgewählt werden.

- Wenn das verbundene Empfangsgerät die „Mehrfachbildschirmanzeige“ nicht unterstützt.
- Wenn die App mit mehreren Empfangsgeräten verbunden ist.

5-6. Sperrbildschirm/ Entsperrbildschirm

Wählen Sie aus, ob Sie die Verbindung des MultiPresenters zum Empfangsgerät für einen anderen Benutzer sperren (verbieten) oder entsperren (erlauben) möchten.

Achtung

„Sperrbildschirm/Entsperrbildschirm“ kann in den folgenden Fällen nicht ausgewählt werden.

- Wenn das von der App übertragene Bild nicht im Vollbild angezeigt wird.
- Wenn der „Sperrbildschirm“ für den MultiPresenter eines anderen Benutzers ausgewählt ist.
- Wenn der MultiPresenter in den „SETTINGS“ des WEB-Servers für den MultiPresenter Stick und Projektoren mit MultiPresenter-Unterstützung auf [GEFÜHRT] eingestellt ist.

5-7. Die Verbindungsinformationen ausblenden/ Die Verbindungsinformationen anzeigen

Wählen Sie aus, ob die Verbindungsinformationen (PIN-Code, SSID, Sicherheitsschlüssel, Geräteiname, URL des WEB-Servers) auf dem Bildschirm des Empfangsgeräts angezeigt oder verborgen werden.

Achtung

„Die Verbindungsinformationen ausblenden/Die Verbindungsinformationen anzeigen“ kann in den folgenden Fällen nicht ausgewählt werden.

- Wenn der „Sperrbildschirm“ für den MultiPresenter eines anderen Benutzers ausgewählt ist.
- Wenn der MultiPresenter in den „SETTINGS“ des WEB-Servers für den MultiPresenter Stick und Projektoren mit MultiPresenter-Unterstützung auf [GEFÜHRT] eingestellt ist.
- Die Verbindungsinformationen können in Abhängigkeit vom Empfangsgerät möglicherweise nicht angezeigt werden.

5-8. Einstellungen

Konfigurieren Sie die Einstellungen der App.

Es gibt 4 Registerkarten - „Bild“, „Klang“, „Suchen“ und „Über“:

Die Registerkarte „Klang“ wird nur in Windows angezeigt.

Registerkarte [Bild]

Bildqualität	Legt die Bildqualität des zu übertragenden Bildes fest. Wenn die Bildqualität verringert ist, erhöht sich die Übertragungsgeschwindigkeit.
Maximale Bildrate	Legt die Maximale Bildrate des zu übertragenden Bildes fest.
Sendebild zur Ausgabeauflösung vergrößern	Legt fest, ob die Auflösung des zu übertragenden Bildes auf die Ausgabeauflösung des Empfangsgeräts vergrößert wird. (Der Anfangswert ist EIN)

Windows Aero verwenden	Legt fest, ob Windows Aero verwendet wird oder nicht. Dies kann nur bei Windows 7 festgelegt werden. (Der Anfangswert ist EIN) Wenn diese Einstellung auf AUS festgelegt ist, schaltet die App beim Starten auf den Windows-Standard um. Beim Beenden der App wird wieder zu Windows Aero gewechselt.
Übertragen Sie überlagerte Fenster	Legt fest, ob überlagerte Fenster übertragen werden oder nicht. Dies kann nur bei Windows 7 festgelegt werden. (Der Anfangswert ist EIN)
MultiPresenter immer oben zeigen	Legt fest, ob der MultiPresenter immer oben angezeigt wird oder nicht. (Der Anfangswert ist aus)

Registerkarte [Klang]

Desktop-Sound übertragen	Legt fest, ob der Ton übertragen wird oder nicht. (Der Anfangswert ist EIN)
Soundquelle übertragen	Wählt die Soundquelle aus. Klicken Sie an der linken Seite auf ▼, um eine Liste der Audioquellen anzuzeigen.
Latenz	Legt die Latenz bei der Tonübertragung fest.

Registerkarte [Suchen]

Lokales Netzwerk über Sendung suchen	Legt fest, ob das lokale Netzwerk über eine Sendung gesucht wird oder nicht, wenn ein Empfangsgerät geprüft wird. (Der Anfangswert ist EIN)
Suche über Verbindungsliste	Legt fest, ob die Suche über die Verbindungsliste erfolgt oder nicht, wenn nach Empfangsgeräten gesucht wird. (Der Anfangswert ist EIN)
INTELLIGENTE VERBINDUNG verwenden	Wenn Sie die INFRASTRUKTUR-Funktion verwenden, ermöglicht die Einstellung dieses Punktes auf INAKTIV, die INTELLIGENTE VERBINDUNG zu unterbinden. (Der Anfangswert ist AKTIV.) VORSICHT • Die Einstellung AKTIV ermöglicht, die INTELLIGENTE VERBINDUNG zu aktivieren, wenn kein Empfangsgerät mit der angegebenen PIN mithilfe der INFRASTRUKTUR-Funktion gefunden wird.

Registerkarte [Über]

Version	Die Version der Software wird unter „MultiPresenter“ angezeigt.
Lizenzen	Zeigt den Bildschirm Lizenzen an.
Neueste Version überprüfen	Zeigt den Bestätigungsbildschirm für die neueste Version an. Bei der Überprüfung auf die neueste Version muss die Verbindung zum Internet hergestellt werden, um auf die Homepage der App zuzugreifen.

5-9. QR-Code für WLAN-Verbindung

Wenn diese App mit dem Empfangsgerät über die intelligente Verbindung (einmaliger PIN-Code) verbunden wird, wird ein QR-Code auf dem iOS-Endgerät für die WLAN-Verbindung angezeigt.

Indem Sie den QR-Code in der Kamera-App Ihres iOS-Endgeräts erfassen, können Sie anstelle der manuellen WLAN-Verbindung eine automatische WLAN-Verbindung in der MultiPresenter-App (für iOS) herstellen. Beziehen Sie sich für die Verwendung des QR-Codes auf die Bedienungsanleitung der MultiPresenter-Anwendung (für Android/iOS).

Achtung

- Diese Funktion ist verfügbar, wenn ein Endgerät mit iOS 11 oder aktueller mit dem Empfangsgerät über eine WLAN-Verbindung verbunden wird.

5-10. Verlassen

Beendet die App.

Kehrt zur ursprünglichen WLAN-Einstellung zurück, die bei der Herstellung der Verbindung mit dem Empfangsgerät mit „Intelligente Verbindung“ bestand.

6. Verbindungsliste bearbeiten

Wenn Sie die Verbindungsliste verwenden, können mehrere Empfangsgeräte für eine bessere Übersichtlichkeit gruppiert werden. Wenn beispielsweise die Empfangsgeräte eines Sitzungssaales oder Klassenraums usw. aufgebaut werden, können die Empfangsgeräte bequem und schnell gefunden werden, wenn die IP-Adresse jedes Empfangsgeräts im Voraus in der Verbindungsliste registriert ist.

Durch die Registrierung sucht die App die Geräte automatisch. Sie können außerdem die Empfangsgeräte, die Sie finden möchten, in einer Gruppe zusammenfassen.

Sie können außerdem die Verbindungsliste in eine Datei exportieren oder sie auf einen anderen Computer oder ein anderes Smartphone usw. importieren, um sie gemeinsam zu verwenden.

6-1. Bildschirm Bearbeiten/Import/Export

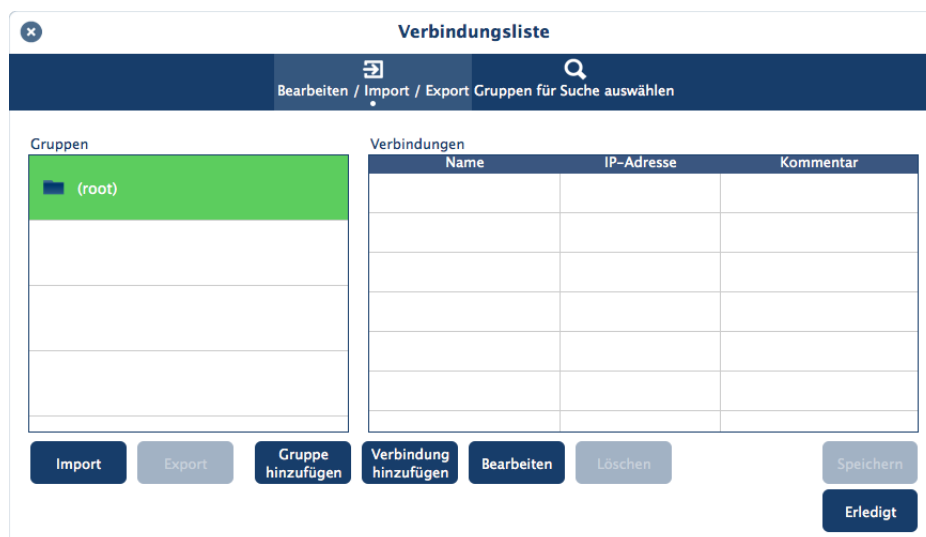

Gruppenliste	Zeigt die Gruppenebenen an. Die Anzahl der Gruppen ist auf maximal 100 begrenzt, mit maximal 5 Ebenen.
Verbindungsliste	Zeigt die Liste der Empfangsgeräte in der ausgewählten Gruppe an. Die Anzahl der Verbindungen ist auf maximal 2000 begrenzt. Die Verbindungen können per Drag and Drop in eine andere Gruppe der Verbindungsliste verschoben werden.
Gruppe hinzufügen	Fügt eine Gruppe hinzu. 1 - 64 Zeichen können eingegeben werden.
Verbindung hinzufügen	Fügt eine Verbindung (Name, IP-Adresse des Empfangsgeräts, Kommentar) zur ausgewählten Gruppe hinzu. 0 - 32 Zeichen können für den Namen und Kommentar eingegeben werden. Geben Sie die IP-Adresse im Format „XX.XXX.XXX.XXX“ ein.
Bearbeiten	Bearbeitet die hinzugefügte Gruppe oder Verbindung.
Löschen	Löscht die hinzugefügte Gruppe oder Verbindung.
Speichern	Speichert die bearbeitete Verbindungsliste auf Ihrem Computer.
Erledigt	Beendet die Bearbeitung der Verbindungsliste.
Export	Exportiert die bearbeitete Verbindungsliste in einer Datei. Die Dateierweiterung ist „.ncp“.

Import	Importiert die Datei der Verbindungsliste. Nur Dateien mit der Dateierweiterung „.ncp“ können importiert werden.
--------	--

Hinweis

- Wenn diese App nicht startet, oder wenn sie keine Verbindung hat, doppelklicken Sie auf eine Datei (.ncp) aus der Verbindungsliste, um sie zu importieren.

6-2. Bildschirm Gruppen für Suche auswählen

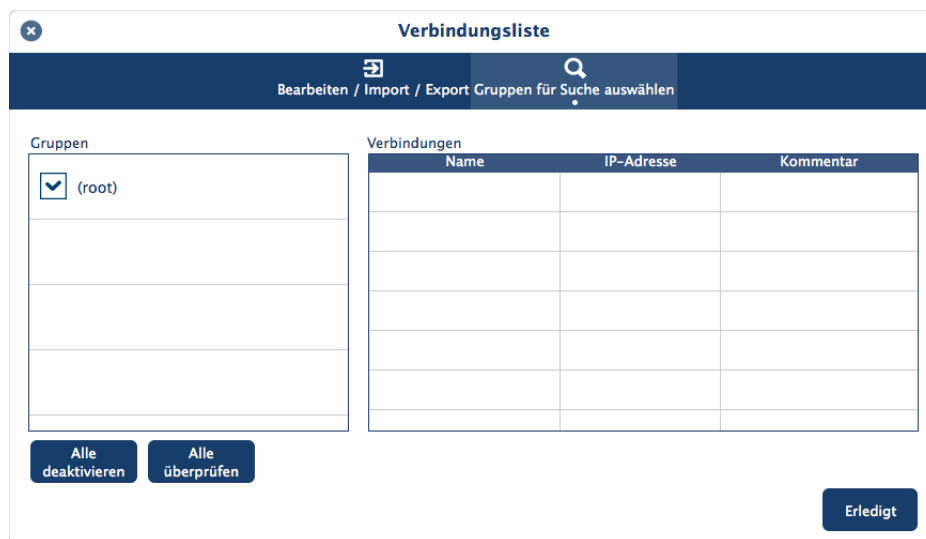

Gruppenliste	Fügt Kontrollkästchen zu den Gruppen hinzu, die durchsucht werden sollen.
Alle deaktivieren	Deaktiviert alle Kontrollkästchen.
Alle aktivieren	Aktiviert die Kontrollkästchen aller Gruppen.
Erledigt	Beendet Gruppen für Suche auswählen.

Achtung

- Die Verbindungsliste der App ist nicht mit der Verbindungszielliste von Image Express Utility 2.0 und Image Express Utility Lite kompatibel.

7. Warenzeichen

- MultiPresenter ist ein Warenzeichen oder eingetragenes Warenzeichen von NEC Display Solutions, Ltd. in Japan und anderen Ländern.
- Windows ist ein eingetragenes Warenzeichen oder Warenzeichen der Microsoft Corporation in den Vereinigten Staaten und anderen Ländern.
- Android und Google Play sind eingetragene Warenzeichen oder Warenzeichen von Google Inc.
- macOS, OS X sind Warenzeichen von Apple Inc., registriert in den USA und anderen Ländern.
- iOS ist ein Warenzeichen oder eingetragenes Warenzeichen von Cisco in den Vereinigten Staaten und anderen Ländern und wird unter Lizenz verwendet.
- App Store ist ein Dienstleistungszeichen von Apple Inc.
- Wi-Fi ist ein registriertes Warenzeichen der Wi-Fi Alliance.
- Der QR-Code ist ein eingetragenes Warenzeichen oder ein Warenzeichen der DENSO WAVE INCORPORATED in Japan und anderen Ländern.
- Die sonstigen in der Bedienungsanleitung erwähnten Namen der Hersteller und Produkte sind eingetragene Warenzeichen oder Warenzeichen der entsprechenden Unternehmen.

Bitte beachten Sie

- (1) Die unerlaubte Vervielfältigung eines Teils dieses Dokuments oder des gesamten Dokuments ist verboten.
- (2) Der Inhalt dieses Dokuments kann ohne vorherige Ankündigung geändert werden.
- (3) Alle Anstrengungen wurde unternommen, um zu gewährleisten, dass der Inhalt dieses Dokuments richtig ist. Nehmen Sie bitte Kontakt mit uns auf, wenn Sie irgendwelche Fragen haben oder Fehler oder Auslassungen entdeckt haben.
- (4) Beachten Sie bitte, dass ungeachtet des Punktes (3) unser Unternehmen keine Haftung für Schäden jeglicher Art, entgangene Gewinne usw. übernimmt, die aus der Verwendung dieses Dokuments entstehen.