

**Projektör**

# **P627UL/P547UL**

---

**Kullanım Kılavuzu**

# İçindekiler

Giriş ..... iii

Önemli Bilgi ..... iv

## 1. Ürüne genel bakış bölümünü, birlikte verilen öğeleri ve parça adlarını kontrol edin ..... 1

1-1. Projektöre Giriş ..... 1

1-2. Kutuda Neler Var? ..... 4

1-3. Projektörün Parça İsimleri ..... 5

1-4. Uzaktan Kumandanın Parça İsimleri ..... 10

## 2. Bir Görüntü Yansıtma (Temel İşlem) ..... 15

2-1. Bir Görüntü Yansıtma Akışı ..... 15

2-2. Bilgisayarınızı Bağlama/Güç Kablosunu Bağlama ..... 16

2-3. Projektörü Açma ..... 18

2-4. Bir Kaynak Seçme ..... 20

2-5. Resim Boyutu ve Konumunu Ayarlama ..... 22

2-6. Kilitli Distorsiyonunu Düzeltme [KİLİTTASI] ..... 28

2-7. Bilgisayar Sinyalinin Otomatik Optimizasyonu ..... 32

2-8. Ses Seviyesini Yükseltmek veya Düşürmek ..... 32

2-9. Projektörü Kapatma ..... 33

2-10. Projektörü Taşırken ..... 34

## 3. Kullanışlı Özellikler ..... 35

3-1. Görüntü ve Sesi Kapatma ..... 35

3-2. Bir Resmi Dondurma ..... 35

3-3. Bir Resmi Büyütme ..... 36

3-4. Eko. Modunu Değiştirme/Enerji-Tasarrufu Etkisinin Kontrolü ..... 37

3-5. Yansıtılan görüntünün bozulmasının düzeltilmesi ..... 39

3-6. Projektörün Yetkisiz Kullanımının Önlenmesi [GÜVENLİK] ..... 45

## 4. Ekran Menüsü Kullanılması ..... 48

4-1. Menülerin Kullanılması ..... 48

4-2. Menü Öğelerinin Listesi ..... 50

4-3. Menü Açıklamaları ve Fonksiyonlar [GİRİŞ] ..... 54

4-4. Menü Açıklamaları & Fonksiyonları [AYAR] ..... 55

4-5. Menü Açıklamaları & Fonksiyonları [AYARLAMA] ..... 63

4-6. Menü Açıklamaları ve Fonksiyonlar [BİLGİ] ..... 80

4-7. Menü Açıklamaları ve Fonksiyonlar [SIFIRLA] ..... 82

<b>5. Bağlantıların Kurulması</b> .....	83
5-1. Bilgisayarınızı Bağlama .....	83
5-2. Bir DVD oynatıcı ve diğer AV cihazlarına bağlanma .....	86
5-3. Kablolü LAN Bağlantısı .....	88
5-4. Kablosuz LAN Bağlantısı (Opsiyonel: NP05LM serileri) .....	89
5-5. Bir HDBaseT iletim cihazına bağlanma (ticari olarak satılır) .....	92
5-6. Portre projeksiyonu (dikey yönlendirme) .....	94
<b>6. İZLEYİCİ'yi kullanma</b> .....	97
6-1. İZLEYİCİ ile yapabileceğiniz .....	97
6-2. Bir USB bellek üzerindeki resimleri yansıtma (temel işlem) .....	98
6-3. Slayt ekranı işlemleri .....	102
6-4. Dosya listesi ekranı işlemleri .....	103
6-5. Seçenek menüsü .....	105
6-6. Amblem verilerini değiştirme (fon görüntüsü) .....	106
<b>7. Bir Ağa Bağlanma</b> .....	108
7-1. Projektörü bir ağa bağlayarak yapabileceğiniz .....	108
7-2. MultiPresenter'a Bağlanma .....	109
7-3. AĞ AYARLARI .....	111
7-4. HTTP sunucusu işlevi .....	119
<b>8. Bakım</b> .....	123
8-1. Lensin Temizlenmesi .....	123
8-2. Kasanın Temizlenmesi .....	124
<b>9. Ekler</b> .....	125
9-1. Ekranın ve Projektörün Ayarlanması .....	125
9-2. Uyumlu Giriş Sinyali Listesi .....	129
9-3. Özellikler .....	131
9-4. Kasa Boyutları .....	134
9-5. Ana terminallerin pim atamaları ve sinyal adları .....	135
9-6. PC Kontrol Kodları ve Kablo Bağlantısı .....	137
9-7. ASCII Kontrol Komutu Hakkında .....	139
9-8. Sorun Giderme .....	141
9-9. Gösterge Mesajı .....	144
9-10. Projektörde tarihi ve saati ayarlama .....	148
9-11. Sorun Giderme Kontrol Listesi .....	150
9-12. PROJEKTÖRÜNÜZÜ KAYIT ETTİRİN! (Amerika Birleşik Devletleri'nde, Kanada'da ve Meksika'da yaşayanlar için) .....	152

# Giriş

---

NEC projektörü satın aldığınız için teşekkür ederiz.

Bu projektör, görüntüleri bir ekran üzerine keskin bir şekilde yansıtmak için bilgisayarlara, video cihazlarına vb. bağlanabilir.

Lütfen projektörünüzü kullanmadan önce bu kılavuzu dikkatle okuyun ve gelecekte referans olması için saklayın.

Projektörün çalışması hakkında herhangi bir şüpheniz varsa veya projektörün arızalı olduğuna inanıyorsanız bu kullanım kılavuzunu okuyun.



## NOTLAR

- (1) Bu kullanım kılavuzunun içindekiler izinsiz olarak kısmen veya tamamen tekrar basılamaz.
- (2) Bu kullanım kılavuzunun içindekiler önceden haber verilmeksizin değiştirilebilir.
- (3) Bu kullanım kılavuzu büyük dikkat gösterilerek hazırlanmıştır, bununla birlikte herhangi şüpheli noktalar, hatalar veya eksiklikler için lütfen bizimle iletişime geçin.
- (4) Bu kılavuzda gösterilen resim yalnızca açıklama amaçlıdır. Resim ile gerçek ürün arasında tutarsızlık varsa gerçek ürün geçerli olacaktır.
- (5) Madde (3) ve (4)'ten bağımsız olarak, bu cihazın kullanımından kaynaklanabilecek kâr kayıpları veya diğer konulardaki herhangi bir iddiadan sorumlu olmayacağız.
- (6) Bu kılavuz tüm bölgelerde aynı şekilde sağlanmaktadır, bu nedenle diğer ülkelere özgü açıklamalar içerebilir.









# Önemli Bilgi

## Semboller hakkında

Bu ürünün güvenli ve düzgün kullanılmasını sağlamak üzere, bu kılavuzda sizin ve başkalarının yaralanmasını ve ayrıca maddi hasarı önlemek için çeşitli semboller kullanılmaktadır. Semboller ve anlamları aşağıda açıklanmıştır. Bu kılavuzu okumadan önce bunları iyice öğrendiğinizden emin olun.

 <b>UYARI</b>	Bu sembolü önemsememek ve ürünü hatalı bir şekilde kullanmak ölüme veya ağır yaralanmalara neden olan kazalara yol açabilir.
 <b>DİKKAT</b>	Bu sembolü önemsememek ve ürünü hatalı bir şekilde kullanmak kişisel yaralanmaya veya çevredeki mallarda hasara neden olabilir.

## Sembol örnekleri

	Bu sembol elektrik çarpmasına karşı dikkatli olmanız gerektiğini gösterir.
	Bu sembol yüksek sıcaklıklara karşı dikkatli olmanız gerektiğini gösterir.
	Bu sembol yasaklanması gereken bir şeyi gösterir.
	Bu sembol ıslanmaması gereken bir şeyi gösterir.
	Bu sembol ıslak ellerle dokunmamanız gerektiğini gösterir.
	Bu sembol, sökülmemesi gereken bir şeyi gösterir.
	Bu sembol, yapmanız gereken şeyleri gösterir.
	Bu sembol, güç kablosunun elektrik prizinden çıkarılması gerektiğini gösterir.

## Güvenlik Uyarıları

 **UYARI**

**ŞUNLARI  
YAPTIĞINIZDAN  
EMİN OLUN**

**Güç kablosunun kullanılması**

- Lütfen bu projektörle birlikte verilen güç kablosunu kullanın. Birlikte verilen güç kablosu, ülkenizin güvenlik standardının gereksinimlerini ve bölgenizdeki voltaj ve akım değerlerini karşılamazsa, bunlara uyan ve karşılayan bir güç kablosu kullandığınızdan emin olun.

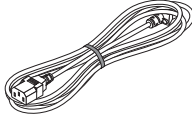

- Kullandığınız güç kablosu ülkenizin güvenlik standartları tarafından onaylanmış olmalı ve bu standartlara uymalıdır. Lütfen güç kablosu özellikleri hakkında bilgi için lütfen [132. sayfaya](#) bakın. Ükelere göre nominal voltaj değerleri referansınız için aşağıda listelenmiştir. Uygun bir güç kablosu seçmek için, lütfen bölgeniz için nominal voltajı kendiniz kontrol edin.

AC 230 V	Avrupa ülkeleri
AC 120 V	Kuzey Amerika









**YASAK**



**TEHLİKELİ  
VOLTAJ**

- Bu projektörle birlikte verilen güç kablosu yalnızca bu projektörle kullanım içindir. Güvenlik için başka cihazlarla birlikte kullanmayın.
- Güç kablosunu dikkatli kullanın. Kablonun hasar görmesi yangına veya elektrik çarpmasına neden olabilir.
  - Kablonun üzerine ağır nesnelere koymayın.
  - Kabloyu projektörün altına yerleştirmeyin.
  - Kabloyu bir kilim, vb ile örtmeyin.
  - Kabloyu çizmeyin veya değiştirmeyin.
  - Kabloyu aşırı güç kullanarak bükmeyin, burmayın veya çekmeyin.
  - Kabloya ısı uygulamayın.
- Kablonun hasar görmesi halinde (çekirdek tellerinin görünmesi, kırık teller vb.), satıcınızdan kabloyu değiştirmesini isteyin.
- Gök gürültüsü duymanız halinde elektrik fişine dokunmayın. Bunun yapılması elektrik çarpmasına neden olabilir.

 <p><b>ŞUNLARI YAPTIĞINIZDAN EMİN OLUN</b></p>  <p><b>YASAK</b></p>  <p><b>ISLATMAYIN</b></p>  <p><b>GÜÇ KABLOSUNU PRİZDEN ÇEKİN</b></p>	<p><b>Projektörün Kurulumu</b></p> <ul style="list-style-type: none"> <li>• Bu projektör, 100–240 V AC, 50/60 Hz güç kaynağı ile kullanılmak üzere tasarlanmıştır. Projektörü kullanmadan önce, projektörün bağlı olduğu güç kablosunun bu gereksinimleri karşıladığını kontrol edin.</li> <li>• Projektörün güç kaynağı olarak bir elektrik prizi kullanın. Projektörü doğrudan elektrikli ışık kablolarına bağlamayın. Bunun yapılması tehlikelidir.</li> <li>• Aşağıda tarif edilen yerlerde kullanmayın. Bunun yapılması yangına veya elektrik çarpmasına neden olabilir.       <ul style="list-style-type: none"> <li>- Sallantılı masalar, eğimli yüzeyler veya diğer dengesiz yerler</li> <li>- Isıtma cihazlarının yakını veya ağır titreşimlere maruz kalan yerler</li> <li>- Dış mekanlar veya nemli ya da tozlu yerler</li> <li>- Yağ dumanına veya buhara maruz kalan yerler</li> <li>- Pişirme cihazlarının, nemlendiricilerin vb. yakını</li> </ul> </li> <li>• Projektörün ıslanabileceği, aşağıda tarif edilen gibi yerlerde kullanmayın. Bunun yapılması yangına veya elektrik çarpmasına neden olabilir.       <ul style="list-style-type: none"> <li>- Yağmurda veya karda, sahillerde ya da su kenarlarında vb. kullanmayın</li> <li>- Banyoda veya duş odasında kullanmayın.</li> <li>- Projektörün üzerine vazolar veya saksı bitkileri koymayın.</li> <li>- Projektörün üzerine bardaklar, kozmetik malzemeleri veya ilaçlar koymayın.</li> </ul>       Projektörün içine su vb. girmesi halinde, ilk önce projektörün gücünü kapatın ardından güç kablosunu elektrik prizinden çekin ve satıcınızla iletişim kurun.     </li> <li>• Havalandırma deliklerinden projektörün içine metal veya yanıcı nesnelere ya da başka yabancı maddeler sokmayın veya düşürmeyin. Bunun yapılması yangına veya elektrik çarpmasına neden olabilir. Evde çocuklar varsa özellikle dikkat edin. Projektörün içine yabancı bir madde girmesi halinde, ilk önce projektörün gücünü kapatın, ardından güç kablosunu elektrik prizinden çekin ve satıcınızla iletişim kurun.</li> </ul>
 <p><b>GÜÇ KABLOSUNU PRİZDEN ÇEKİN</b></p>	<p><b>Projektör arıza yaparsa güç kablosunu prizden çekin.</b></p> <ul style="list-style-type: none"> <li>• Projektörden duman veya garip kokular ya da sesler yayılması halinde veya projektör düşürülmüşse ya da kasası kırılmışsa, projektörün gücünü kapatın ve ardından güç kablosunu elektrik prizinden çekin. Sadece yangına veya elektrik çarpmasına değil, aynı zamanda görme yeteneğinize ciddi zararlar verebilir veya yanıklara neden olabilir. Onarımlar için satıcınızla iletişim kurun. Projektörü asla kendi başınıza onarmaya çalışmayın. Bunun yapılması tehlikelidir.</li> </ul>
 <p><b>SÖKMİYİN</b></p>	<p><b>Projektörü sökmeyin.</b></p> <ul style="list-style-type: none"> <li>• Projektörün kasasını çıkarmayın veya açmayın. Aynı zamanda projektörü değiştirmeyin. Projektörde yüksek voltajlı alanlar bulunmaktadır. Yangına, elektrik çarpmasına veya lazer ışık sızıntısına neden olarak görme yeteneğinize ciddi zarar verebilir veya yanıklara neden olabilir. Yetkili servis personelinin projektörün iç kontrol, ayar ve onarım işlemlerini gerçekleştirmesini sağlayın.</li> </ul>



DİKKAT

### Tavandan asılı olarak kurulum

- Projektörünüzü tavana asmak gibi özel işlere ihtiyacınız varsa satıcınıza danışın.  
Bu gibi durumlarda projektörün kurulumunu hiçbir zaman kendiniz yapmaya çalışmayın. Projektör düşebilir ve yaralanmaya neden olabilir. Projektörü tavana asmak için projektörü desteklemek üzere yeterli tavan gücü gereklidir ve kendi ülkenizin inşaat standartları yasalarına uyulmalıdır. Aynı zamanda, projektörde, tavana montaj cihazında ve kurulum konumunda oluşabilecek bir arıza halinde projektörün düşmesini engellemek için önlemler alınması gerekir.
- Kurulum tavandan vb. asılı bir şekilde yapıldığında projektörden asmayın. Projektör düşebilir ve yaralanmaya neden olabilir.
- Tavana asılı bir şekilde kurulum yaparken güç kablosunun kolayca takılıp çıkarılabilmesi için yakındaki bir elektrik prizini kullanın.



YASAK



YÜKSEK  
SICAKLIK  
UYARISI

### Projektör çalışırken objektifin önüne nesnelere koymayın.





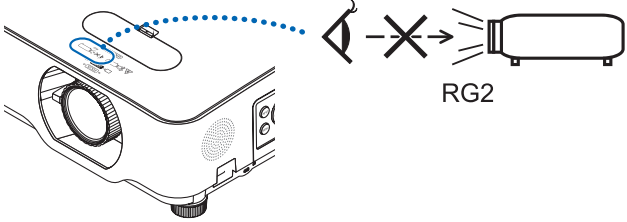

- Projektör çalışırken lens kapağını lensin üzerinde bırakmayın. Lens kapağı ısınabilir ve bükülebilir.
- Projektör çalışırken lensin önüne ışığı engelleyen nesnelere yerleştirmeyin. Nesne ısınabilir, kırılabilir veya tutuşabilir.
- Kasa üzerinde gösterilen aşağıdaki piktogram projektör lensi önüne nesnelere yerleştirmekten kaçınılması için bir önlem anlamına gelmektedir.











 <p><b>YASAK</b></p>	<p><b>Projektörün ışık kaynağı hakkında</b></p> <ul style="list-style-type: none"> <li>• Projektörün lensinin içine bakmayın. Projektör çalışırken gözlerinize zarar verebilecek güçlü bir ışık yansıtılır. Etrafta çocuklar varken özellikle dikkatli olun.</li> <li>• Optik cihazlar (büyüteçler, reflektörler vb.) kullanarak yansıtılan ışığa bakmayın. Bunun yapılması görme bozukluğuna neden olabilir.</li> <li>• Projektörü açmadan önce projeksiyon aralığında lense bakan kimsenin olmadığını kontrol edin.</li> <li>• Çocukların projektörü tek başlarına çalıştırmasına izin vermeyin. Bir çocuk projektörü kullanırken bir yetişkin her zaman orada olmalı ve çocuğu dikkatli bir şekilde izlemelidir.</li> <li>• Kasa üzerinde lense yakın gösterilen aşağıdaki piktogram projektörün IEC/EN 62471-5:2015'e göre 2. risk grubunda kategorize edildiğini tarif etmektedir. Tüm parlak ışık kaynaklarında olduğu gibi ışına doğrudan bakmayın, RG2 IEC/EN 62471-5:2015.</li> </ul> 
 <p><b>YASAK</b></p>	<p><b>Projektörü temizlerken</b></p> <ul style="list-style-type: none"> <li>• Lensten, kasadan vb. tozu temizlerken yanıcı gaz spreyleyler kullanmayın. Bunun yapılması yangına neden olabilir.</li> </ul>
 <p><b>YASAK</b></p>	<p><b>Yüksek güvenlikli konumlarda kullanmayın.</b></p> <ul style="list-style-type: none"> <li>• Ürünün kullanımı, nükleer tesislerde nükleer reaksiyon kontrolü, tıbbi yaşam destek sistemi ve bir silah sisteminde füze fırlatma kontrolü dahil olmak üzere doğrudan ölüme, kişisel yaralanmaya, ağır fiziksel hasara veya diğer kayıplara yol açabilecek ölümcül riskler ve tehlikeler taşımamalıdır.</li> </ul>

**DİKKAT**

 <p><b>ŞUNLARI YAPTIĞINIZDAN EMİN OLUN</b></p>	<p><b>Güç kablosunun toprağa bağlanması</b></p> <ul style="list-style-type: none"> <li>Bu cihaz güç kablosunun toprağa bağlı olması koşulu altında kullanım için tasarlanmıştır. Güç kablosu toprağa bağlı değilse elektrik çarpmasına neden olabilir. Lütfen güç kablosunun duvar prizine doğrudan bağlı olduğundan ve düzgün bir şekilde topraklandığından emin olun. 2 pimli priz dönüştürme adaptörü kullanmayın.</li> <li>Projektörü ve bilgisayarını (sinyal kaynağı) aynı topraklama noktasına bağladığınızdan emin olun. Projektör ve bilgisayar (sinyal kaynağı) farklı topraklama noktalarına bağlanırsa topraklama potansiyelindeki dalgalanmalar yangına veya dumana neden olabilir.</li> </ul>
 <p><b>ŞUNLARI YAPTIĞINIZDAN EMİN OLUN</b></p>  <p><b>ISLAK ELLERLE DOKUNMAYIN</b></p>  <p><b>GÜÇ KABLOSUNU PRİZDEN ÇEKİN</b></p>	<p><b>Güç kablosunun kullanılması</b></p> <ul style="list-style-type: none"> <li>Güç kablosunu projektörün AC IN terminaline bağlarken, konektörün tamamen ve sıkıca takıldığından emin olun. Güç kablosunun gevşek bağlanması yangına veya elektrik çarpmasına neden olabilir.</li> <li>Islak ellerle güç kablosunu bağlamayın veya kablonun bağlantısını kesmeyin. Bunun yapılması elektrik çarpmasına neden olabilir.</li> <li>Projektörü temizlerken güvenlik nedeniyle güç kablosunu önceden elektrik prizinden çıkarın.</li> <li>Projektörü hareket ettirirken ilk önce gücü kapattığınızdan, güç kablosunu elektrik prizinden çektiğinizden ve projektörü diğer cihazlara bağlayan tüm bağlantı kablolarının bağlantısının kesildiğinden emin olun.</li> <li>Projektörü uzun süre kullanmamayı planladığınızda her zaman güç kablosunu elektrik prizinden çekin.</li> </ul>
 <p><b>YASAK</b></p>	<p><b>Aşırı voltaja maruz kalan şebekelerde kullanmayın.</b></p> <ul style="list-style-type: none"> <li>Projektörün Ethernet/HDBaseT portunu ve LAN portunu aşırı voltaj uygulanma riski olmayan bir ağa bağlayın. Ethernet/HDBaseT veya LAN portuna uygulanan aşırı voltaj elektrik çarpmasına neden olabilir.</li> </ul>
 <p><b>ŞUNLARI YAPTIĞINIZDAN EMİN OLUN</b></p>	<p><b>Lens kaydırma, odaklama ve zoom işlemleri</b></p> <ul style="list-style-type: none"> <li>Lensi kaydırırken veya odaklamayı veya zoom'u ayarlarken, bunu projektörün arkasından veya projektörün yanından yapın. Bu işlemler önden gerçekleştirilirse gözleriniz güçlü ışığa maruz kalabilir ve yaralanabilir.</li> <li>Lens kaydırma işlemini gerçekleştirirken ellerinizi lens alanından uzak tutun. Değilseniz parmaklarınız kasa ile lens arasındaki boşluğa sıkışabilir.</li> </ul>

 <p><b>YASAK</b></p>	<p><b>Pillerin kullanımı</b></p> <ul style="list-style-type: none"> <li>• Pilleri dikkatli bir şekilde kullanın. Bunun yapılmaması yangına, yaralanmaya veya etrafın kirlenmesine yol açabilir. <ul style="list-style-type: none"> <li>- Pillere kısa devre yaptırmayın veya pilleri sökmeyin veya ateşe atarak imha etmeyin.</li> <li>- Belirtilen piller dışındakileri kullanmayın.</li> <li>- Yeni pilleri eskileriyle birlikte kullanmayın.</li> <li>- Pilleri takarken, kutuplarına (+ ve – yönleri) dikkat edin ve onları belirtildiği gibi taktığınızdan emin olun.</li> </ul> </li> <li>• Pilleri çöpe atarken satıcınızla veya yerel yönetimle iletişim kurun.</li> </ul>
 <p><b>YASAK</b></p>  <p><b>YÜKSEK SICAKLIK UYARISI</b></p>	<p><b>Havalandırmalar hakkında</b></p> <ul style="list-style-type: none"> <li>• Projektörün havalandırmalarını engellemeyin. Ayrıca projektörün altına kağıt veya bez gibi yumuşak nesnelere koymayın. Bunun yapılması yangına yol açabilir. Projektörün kurulumunun yapıldığı yer ile etrafındaki yerler arasında yeterli boşluk (genel bir kural olarak giriş havalandırması için 10 cm/4 inç, çıkış havalandırması için 20 cm/8 inç) bırakın.</li> <li>• Görüntüler yansıtırken veya görüntüler yansıtıktan hemen sonra çıkış havalandırması bölgesine dokunmayın. Çıkış havalandırması bölgesi bu sırada sıcak olabilir ve bu bölgeye dokunma yanıklara neden olabilir.</li> </ul>
 <p><b>YASAK</b></p>	<p><b>Projektörü hareket ettirme</b></p> <ul style="list-style-type: none"> <li>• Projektörü hareket ettirirken lens bölümünden tutmayın. Odaklama halkası döner ve projektörün düşmesine ve yaralanmaya neden olmasına sebep olabilir. Ayrıca, elinizi kabin ve lens arasındaki boşluğa koyarsanız, projektör hasar görebilir, düşebilir ve yaralanmalara neden olabilir.</li> </ul>
 <p><b>ŞUNLARI YAPTIĞINIZDAN EMİN OLUN</b></p>	<p><b>Projektörü inceleme ve içini temizleme</b></p> <ul style="list-style-type: none"> <li>• Projektörün içini temizlenmesi konusunda yaklaşık yılda bir kez satıcınıza danışın. Uzun süreler temizlenmezse projektörün içinde toz birikebilir, bu da yangınlara veya arızaya neden olabilir.</li> </ul>
 <p><b>ŞUNLARI YAPTIĞINIZDAN EMİN OLUN</b></p>	<p><b>Aşırı sıcaklıklara ve neme maruz kalan konumlardan kaçın</b></p> <ul style="list-style-type: none"> <li>• Bunun yapılmaması yangına veya elektrik çarpmasına ya da projektörde hasara neden olabilir. Bu projektörün kullanım ortamı şu şekildedir: <ul style="list-style-type: none"> <li>- Çalışma sıcaklığı: 0°C ila 40°C / 32°F ila 104°F / nem oranı: %20 ila 80 (yoğuşmasız)</li> <li>- Depolama sıcaklığı: -10°C ila 50°C / 14°F ila 122°F / nem oranı: %20 ila 80 (yoğuşmasız)</li> </ul> </li> </ul>

**Lazer Güvenlik Uyarısı**

Cihazın kurulumu ve yönetimiyle ilgili ülkenizin yasalarına ve yönetmeliklerine uyun.

**Çin için**

Bu ürün, GB 7247.1-2012 standardına göre Sınıf 2 olarak sınıflandırılmaktadır.

**⚠ UYARI**

GB 7247.1-2012 STANDARDINA GÖRE SINIF 2 LAZER ÜRÜNÜ

- LAZER RADYASYONU - IŞINA DOĞRUDAN BAKMAYIN SINIF 2 LAZER ÜRÜNÜ.
- Burada belirtilenlerin dışındaki kontrollerin, ayarlamaların veya prosedürlerin gerçekleştirilmesi, tehlikeli radyasyon maruziyetine yol açabilir.
- Diyaframın yakınında lazer enerjisine maruz kalınması yanıklara neden olabilir.

**Diğer bölgeler için**

Bu ürün IEC 60825-1 Üçüncü baskı 2014-05'e göre Sınıf 1 ve IEC/EN 62471-5 Birinci baskıya göre RG2 olarak sınıflandırılmıştır.

**⚠ UYARI**

IEC 60825-1 ÜÇÜNCÜ BASKIYA GÖRE SINIF 1 LAZER ÜRÜNÜ

- Burada belirtilenlerin dışındaki kontrollerin, ayarlamaların veya prosedürlerin gerçekleştirilmesi, tehlikeli radyasyon maruziyetine yol açabilir.
- Diyaframın yakınında lazer enerjisine maruz kalınması yanıklara neden olabilir.

**Yalnızca ABD**

- IEC 62471-5:Ed.1.0'da tanımlandığı üzere Risk Grubu 2 LIP olarak uyumlu olması dışında 21 CFR 1040.10 ve 1040.11 ile uyumludur. 1,0. Daha fazla bilgi için 8 Mayıs 2019 tarihli, 57 No.lu Lazer Bildirimine bakın.

**⚠ UYARI**

- Projektöre olan mesafe ne olursa olsun projektörün ışınlarına bakılmasına izin vermeyin. Maruz kalmaya bağlı riskleri önlemek için çocuklar bir yetişkin gözetiminde olmalıdır.
- Projektörü başlatmak için uzaktan kumandayı kullanırken lense bakan kimsenin olmadığını kontrol edin.
- Optik cihazları (dürbünler, teleskoplar, büyüteçler, reflektörler vb.) kullanarak yansıtılan ışığa bakmayın.
- [ UYARI: ÇOCUKLARIN KAFA HİZALARININ ÜZERİNDE MONTE EDİN. ]  
Çocukların göz hizalarının üzerine konumlandırılması için bu ürünle birlikte bir tavan montajı kullanılması önerilir.

- Dahili ışık modülünden yayılan lazer hakkında genel bilgi:
  - Dalga uzunluğu: 449 – 461 nm
  - Maksimum güç: 112 W
- Koruyucu muhafazadan yayılan ışınma örüntüsü:
  - Dalga uzunluğu: 449 – 461 nm
  - Maksimum lazer radyasyonu çıkış gücü: 1,7 W (IEC 60825-1 Ed.3 Sınıf 1)  
66,6 mW (IEC 60825-1 Ed.2 Sınıf 2)

- Bu ürün lazer modülüyle donatılmıştır. Burada belirtilenlerin dışındaki kontrollerin kullanımı veya işlemlerin ayarlanması, tehlikeli radyasyona maruz kalınmasına sebep olabilir.

### Işık Modülü

- Işık kaynağı olarak, ürün birden fazla lazer diyotu içeren bir ışık modülüyle donatılmıştır.
- Bu lazer diyotları ışık modülünde sızdırmaz bir şekilde muhafazalanmıştır. Işık modülünün çalışması için hiçbir bakıma veya servise gerek yoktur.
- Son kullanıcının ışık modülünü değiştirmesine izin verilmez.
- Işık modülünün değiştirilmesi ve daha fazla bilgi için yetkili distribütör ile irtibata geçin.

### Ürün etiketleri

IEC 60825-1 Üçüncü baskıya göre Sınıf 1 LAZER ÜRÜNÜ uyarı ve açıklayıcı etiketleri aşağıda belirtilen konumlara yapıştırılmıştır.

#### Etiket 1

##### FDA ek uyarı etiketi (Yalnızca ABD için)

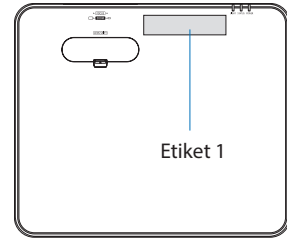
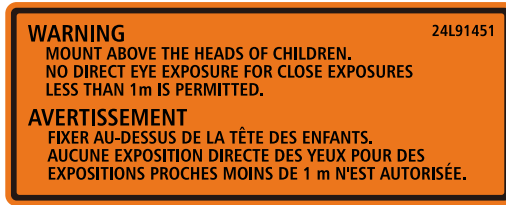

#### Etiket 2

##### Sınıf 1 lazer ürün etiketi (Çin hariç diğer bölgeler için)

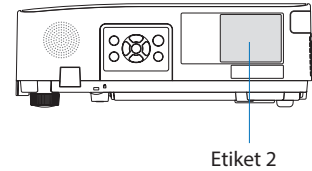

##### Sınıf 2 lazer ürün etiketi (Çin için)



## Lazer ışık radyasyon aralığı

Aşağıdaki şekilde lazer ışığının maksimum radyasyon aralığı gösterilmektedir.

Yatay açı (birim: derece)

Zoom	Lens konumu		
	En sağ	Merkez (Referans değeri)	En sol
	YSağ	YM	YSol
Geniş	33,0	22,3	33,0
Tele	21,8	14,2	21,8

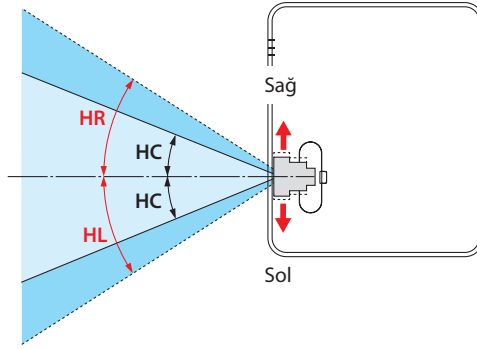

Dikey açı (birim: derece)

Zoom	Lens konumu	
	En üst	Merkez (Referans değeri)
	DÜ	DM
Geniş	29,5	14,4
Tele	19,2	9,0

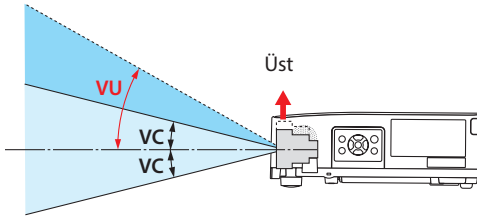

### **Kablo bilgileri**

Radyo ve televizyon sinyalleri ile çakışmaması için blendajlı kablolar veya ferrit çekirdekli kablolar kullanın.

Ayrıntılar için lütfen bu kılavuzdaki "5. Bağlantılar Yapma" bölümüne bakın.

### **Elektromanyetik Parazit (EMI) ile İlgili Uyarı**

UYARI:

Bu cihazın bir yerleşim ortamında kullanılması radyo parazitine neden olabilir.



**Kullanılmış ürünlerinizin atılması****Avrupa Birliği'nde**

AB genelinde, her Üye Devlet'te uygulanan yasa, atıl elektrik ve elektronik ürünlerden işareti (soldaki) taşıyanların normal ev atıklarından ayrı olarak atılmasını gerektirir. Buna projektör veya güç kablosu gibi bir elektrikli aksesuar da dahildir. Bu gibi ürünlerin atılması sırasında, lütfen yerel yetkililerin talimatlarına uyun ve/veya ürünü satın aldığınız mağazadan bilgi isteyin.

Kullanılmış ürünler toplandıktan sonra tekrar kullanılır ve uygun şekilde geri dönüşümleri sağlanır. Bu çaba, atıkları azaltmanın yanı sıra insan sağlığına ve çevreye olan negatif etkiyi en az düzeye indirmede bize yardımcı olacaktır.

Elektrikli ve elektronik ürünler üzerinde işaret sadece mevcut Avrupa Birliği Üyesi Ülkelerde geçerlidir.

**Avrupa Birliği Dışında**

Avrupa birliği dışında, kullanılmış elektrikli ve elektronik ürünleri çöpe atmak istiyorsanız lütfen yerel yönetimle iletişim kurun ve doğru çöpe atma yöntemi hakkında bilgi alın.



**AB için:** Üzeri çarpı ile çizilmiş çöp kutusu, pillerin genel ev atıkları ile birlikte atılması gerektiğini gösterir! Kullanılmış piller için yasalara uygun şekilde işleme ve geri dönüşüm sağlayan ayrı bir toplama sistemi mevcuttur.

**AB direktifi 2006/66/EC göre piller uygun olmayan şekilde bertaraf edilemez. Piller yerel hizmet tarafından toplanmak üzere ayrı yerde biriktirilmelidir.**



**Projektörün performansını sağlamak için önlemler**

- Kurulumunu titreşimlere veya darbelere maruz kalan yerlere yapmayın. Kurulumu güç kaynaklarından gelen titreşimler ve benzerlerinin iletiildiği yerlerde ya da araçlarda veya teknelerde vb. yapılırsa, projektör iç parçalarına hasar verebilecek ve arızaya neden olabilecek titreşimler veya darbelerden etkilenebilir. Titreşimlere veya darbeler maruz kalmayan bir yere kurulum yapın.
- Yüksek gerilim hatlarının veya güç kaynaklarının yakınına kurulum yapmayın. Projektörün kurulumu yüksek gerilim hatlarının ya da bir güç kaynağının yakınında yapılırsa projektör enterferanstan etkilenebilir.
- Aşağıda tarif edilen yerlerde kurulumunu yapmayın veya depolamayın. Bunun yapılması arızaya yol açabilir.
  - Güçlü manyetik alanların oluşturulduğu yerler
  - Aşındırıcı gazların oluşturulduğu yerler
- Lazer ışınları gibi yoğun bir ışık mercekten içeri girerse bu, arızaya neden olabilir.
- Yoğun sigara dumanı veya toz olan yerlerde kullanmadan önce satıcınıza danışın.
- Bir bilgisayar vb. ile aynı durağan görüntü uzun bir süre boyunca yansıtıldığında görüntüdeki desen projektör durdurulduktan sonra ekranda kalabilir ancak bir süre sonra gözden kaybolacaktır. Bu, sıvı kristal panellerin özellikleri dolayısıyla gerçekleşir ve bir arıza değildir. Bilgisayar tarafında bir ekran koruyucu kullanmanızı öneririz.
- Projektörü yaklaşık 1600 m/5500 feet veya daha yüksek irtifada kullanırken [FAN MODU] ögesini [YÜKSEK İRTİFA] olarak ayarladığınızdan emin olun. Bu yapılmazsa projektörün içi ısınabilir, bu da arızaya neden olabilir.
- Projektör yüksek irtifalarda (atmosfer basıncının düşük olduğu yerlerde) kullanıldığında, optik parçaların (ışık kaynağı vb.) normalden daha kısa sürede değiştirilmesi gerekebilir.
- Projektörü hareket ettirmek hakkında
  - Lensi çiziklerden korumak için birlikte verilen lens kapağını taktığınızdan emin olun.
  - Projektörü titreşimlere veya güçlü darbeler maruz bırakmayın.Aksi takdirde projektör hasar görebilir.
- Eğitim ayaklarını projektörün eğimini ayarlayanın dışında bir amaç için kullanmayın. Projektörü eğim ayaklarından tutarak taşımak veya bir duvara dayalı olarak kullanmak gibi yanlış kullanımlar arızaya neden olabilir.
- Projeksiyon lensinin yüzeyine çıplak ellerle dokunmayın. Projeksiyon lensinin yüzeyindeki parmak izleri veya kir büyütülecek ve ekrana yansıtılacaktır. Projeksiyon lensinin yüzeyine dokunmayın.
- Projeksiyon sırasında güç kablosunu projektörden veya elektrik prizinden çekmeyin. Bunun yapılması projektörün AC IN terminalinin veya elektrik fişi kontağının bozulmasına neden olabilir. Görüntüler yansıtılırken AC güç kaynağını kesintiye uğratmak için bir kesici vb. kullanın.
- Uzaktan kumandanın kullanılması hakkında
  - Projektörün uzaktan kumanda sinyal sensörü veya uzaktan kumandanın sinyal vericisi güçlü bir ışığa maruz kaldığında veya aralarında sinyalleri engelleyen engeller varsa uzaktan kumanda çalışmayacaktır.
  - Uzaktan kumandayı projektörden en fazla 7 metre uzakta ve projektörün uzaktan kumanda sinyal sensörüne doğrularak kullanın.
  - Uzaktan kumandayı düşürmeyin veya yanlış kullanmayın.
  - Su veya başka sıvıların uzaktan kumandaya girmesine izin vermeyin. Uzaktan kumanda ıslanırsa hemen kurulayın.
  - Sıcak ve nemli yerlerde mümkün olduğunca kullanmaktan kaçının.
  - Uzaktan kumandayı uzun süreler boyunca kullanmamayı planladığınızda her iki pili de çıkarın.

- Harici ışığın ekran üzerine parlamaması için önlemler alın. Yalnızca projektörden gelen ışığın ekrana yansıdığından emin olun. Ekranda ne kadar az harici ışık olursa kontrast o kadar yüksek ve görüntüler o kadar güzel olur.
- Ekranlar hakkında  
Ekranınızda kir, çizikler, renk bozulması vb. varsa görüntüler net olmayacaktır. Ekranı uçucu maddelerden, çiziklerden ve kirden koruyarak özenli bir şekilde kullanın.

### Projektörün Kurulumu için Boşluklar

Projektörün kurulumunu yaparken aşağıda tarfi edildiği gibi etrafında yeterli boşluk bırakın. Bırakmazsanız projektörden yayılan sıcak hava tekrar içeri alınabilir.

Ayrıca klimadan gelen rüzgarın projektöre vurmamasına dikkat edin.

Projektörün ısı kontrol sistemi bir anormallik (sıcaklık hatası) algılayabilir ve otomatik olarak gücü kesebilir.

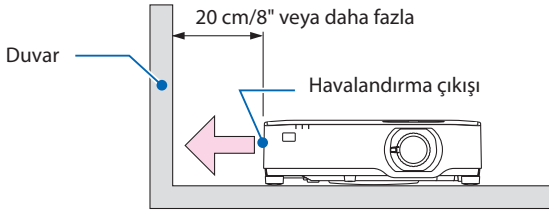

#### NOT:

- Yukarıdaki şekilde, projektörün üzerinde yeterli boşluk olduğu varsayılır. Aynı zamanda arkada bir hava girişi bulunmaktadır. Arkada yaklaşık 10 cm veya daha fazla boşluk bırakın. Kabloları takmak için daha bile fazla boşluk bırakın.

### Tavan Kurulumu için Önlemler

Projektörü aşağıdaki yerlere kurmayın. Yağ, kimyasallar gibi yapışan maddeler ve nem kabinin deformasyonuna veya çatlamasına, metal parçaların korozyonuna veya arızaya neden olabilir.

- Dış mekanlar ve nemli veya tozlu yerler
- Yağ dumanına veya buhara maruz kalan yerler
- Aşındırıcı gazların olduğu yerler

### Projeksiyonla gösterilen resimlerin Telif Hakkı hakkında:

Lütfen unutmayın bu projektörün ticari amaçla ya da kahve dükkanı veya otel gibi bir yerde halkın ilgisini çekmek amacıyla kullanılması durumunda, ekrandaki görüntünün aşağıdaki fonksiyonların kullanımı ile sıkıştırılması veya genişletilmesi telif hakkı yasaları ile korunmakta olan telif haklarının ihlaline yol açabilir.

[GÖRÜNÜS ORANI], [KİLİTTASI], Büyütme özelliği ve diğer benzer özellikler.

### Güç yönetimi işlevi

Projeksiyon cihazı güç yönetimi işlevlerine sahiptir. Güç tüketimini azaltmak için, güç yönetimi işlevleri (1 ve 2) aşağıda gösterildiği gibi fabrika ön ayarlıdır. Projeksiyon cihazını harici bir cihazdan gelen LAN üzerinden veya bir seri kablo bağlantısıyla kontrol etmek için ayarları 1 ve 2 şeklinde değiştirmek üzere ekran menüsünü kullanın.

#### 1. BEKLEME MODU (Fabrika ön ayarı: NORMAL)

Projeksiyon cihazını harici bir cihazdan kontrol etmek için [BEKLEME MODU] için [AĞ BEKLEMESİ] veya [UYKU] seçeneğini seçin. (→ sayfa 76)

#### 2. OTOMATİK KAPANMA (Fabrika ön ayarı: 1 saat)

Projeksiyon cihazını harici bir cihazdan kontrol etmek için [OTOMATİK KAPANMA] için [KAPALI] seçeneğini seçin. (→ sayfa 78)

### Kablosuz LAN ünitesi Model Numarası

Kablosuz LAN ünitesi opsiyonel bir öğedir.

Bölgemize uygun modeli bulmak için lütfen şirket sitesini ziyaret edin:

URL: <https://www.sharp-nec-displays.com/global/support/index.html>

AEEE Yönetmeliğine Uygundur.

**Ticari Markalar**

- MultiPresenter ve ProAssist, Sharp NEC Display Solutions, Ltd.'nin Japonya ve diğer ülkelerde ticari markaları veya tescilli ticari markalarıdır.
- Apple, Mac, MacBook ve iMac, Apple Inc.'in ABD ve diğer ülkelerde tescil edilmiş ticari markalarıdır.
- Microsoft, Windows ve PowerPoint, Microsoft Corporation'ın Amerika Birleşik Devletleri'nde ve/veya diğer ülkelerdeki tescilli ticari markaları veya ticari markalarıdır.
- HDMI, HDMI Yüksek Çözünürlüklü Multimedya Ara Yüzü terimleri, HDMI Ticari takdim şekli ve HDMI Logoları HDMI Licensing Administrator, Inc.'nin ticari markaları veya tescilli ticari markalarıdır.



- HDBaseT™ ve HDBaseT Alliance logosu HDBaseT Alliance'in ticari markalarıdır.



- PLink ticari markası ve logosu, Japonya'da, Amerika Birleşik Devletleri'nde ve diğer ülkelerde ve bölgelerde tescil için başvurusu yapılmış veya halihazırda tescilli ticari markalardır.
- Wi-Fi®, Wi-Fi Alliance®'in tescilli bir ticari markasıdır. WPA™, WPA2™, Wi-Fi Alliance®'in ticari markalarıdır.
- Blu-ray Blu-ray Disc Association'ın ticari markasıdır
- CRESTRON ve CRESTRON ROOMVIEW Amerika Birleşik Devletleri ve diğer ülkelerde Crestron Electronics, Inc.'in ticari markaları veya tescilli ticari markalarıdır.
- Extron ve XTP, Amerika Birleşik Devletleri'nde RGB Systems, Inc.'nin tescilli ticari markalarıdır.
- Ethernet, FUJIFILM Business Innovation Corp. şirketinin tescilli ticari markası veya ticari markasıdır.
- Bu kullanım kılavuzunda bahsedilen diğer ürün ve şirket logoları kendileri ile ilgili hak sahiplerinin ticari markaları veya tescilli ticari markaları olabilirler.
- GPL/LGPL Yazılım Lisansları  
Ürün GNU Genel Kamu Lisansı (GPL), GNU Kısıtlı Genel Kamu Lisansı (LGPL) ve diğerleri altında lisanslanmış yazılım içerir.

Her bir yazılım hakkında daha fazla bilgi için web sitemizi ziyaret edin.

[https://www.sharp-nec-displays.com/dl/en/pj\\_manual/lineup.html](https://www.sharp-nec-displays.com/dl/en/pj_manual/lineup.html)

# 1. Ürüne genel bakış bölümünü, birlikte verilen öğeleri ve parça adlarını kontrol edin

## 1-1. Projektöre Giriş

Bu bölüm size yeni projektörünüzü tanıtır ve özellikleri ile kontrollerini açıklar.

### Genel

- Sıvı kristal tipi, yüksek parlaklıklı/yüksek çözünürlüklü projektör**

Model adı	Parlaklık	Çözünürlük	Görüntü oranı
P627UL	6200 lm	WUXGA (1920 × 1200 piksel)	16:10
P547UL	5400 lm	WUXGA (1920 × 1200 piksel)	16:10

- Toza oldukça dayanıklı bir performans sergileyen tescilli kapalı yapı**

Mükemmel toz geçirmezlik performansından dolayı, projektör bir filtre ile donatılmamıştır. Bu nedenle, filtre değişimine gerek yoktur.

- Kapalı bir yapı kullanan sessiz tasarım**

Sessiz bir konferans odasında veya sınıfta bile rahatsız edici fan gürültüsü olmayan sessiz bir tasarım.

### Işık kaynağı • Parlaklık

- Işık modülünde uzun ömürlü bir lazer diyot bulunmaktadır**

Ürün, düşük maliyetlerle çalıştırılabilir çünkü lazer ışık kaynağı değiştirme veya bakım gerektirmeden uzun bir süre boyunca kullanılabilir.

- Parlaklık geniş bir aralık içinde ayarlanabilir**

Sıradan ışık kaynaklarının aksine, parlaklık %1'lik artışlarla %50 ila %100 arasında ayarlanabilir.

- [SABİT PARLAKLIK] modu**

Parlaklık normalde kullanımla azalır ama [SABİT PARLAKLIK] modunun seçilmesiyle projektör sabit parlaklığı korumak için ışık modülünün kullanım süresine göre ışık modülünün çıkış gücünü otomatik olarak kontrol eder.

## 1. Ürüne genel bakış bölümünü, birlikte verilen öğeleri ve parça adlarını kontrol edin

### Kurulum

- **360° kurulum ve portre projeksiyonu**

Projektörün kurulumu hem dikey hem de yatay yönde 0° ile 360° arasında her açıda yapılabilir. Projektörün kurulumunu eğik bir konumda yaparken yeterli güce sahip braketler kullanın. Portreler aynı zamanda projeksiyon ekranı 90° eğik bir şekilde de yansıtılabilir. Özel bir stand monte ettiğinizden ve kurduğunuzdan emin olun.

- **Yansıtılan görüntünün konumunun kolayca ayarlanması için mercekle kaydırma mekanizması**

Yansıtılan görüntünün konumu projektör kasasının üstündeki iki kadran döndürülerek hareket ettirilir, kadranslardan biri görüntüyü düşey yönde diğeri ise yatay yönde hareket ettirir.

- **Özel şekle sahip yüzeylerde yansıtılan görüntü bozulmasını düzeltin**

Özel şekle sahip yüzeyler (örneğin silindirik veya küresel yüzeyler) üzerine yansıtırken bozulma ProAssist uygulamamız kullanılarak düzeltilebilir.

### Videolar

- **Çok sayıda giriş terminalleri (HDMI x 2, HDBaseT vb.)**

Projektör çeşitli giriş terminalleri ile donatılmıştır: HDMI (x 2), Bilgisayar (analog), HDBaseT vb. Bu ürünlerdeki HDMI giriş terminali HDCP'yi destekler. HDBaseT, ev aletleri için HDBaseT Alliance tarafından belirlenmiş bir bağlantı standardıdır.

- **Bir USB bellekte kayıtlı durağan görüntüleri yansıtmak için [İZLEYİCİ] işlevi**

Piyasada bulunan ve resmi içeren bir USB belleği projektörün USB portuna (A Tipi) taktığınızda, USB'deki görüntüler ünite tarafından yansıtılabilir. Bunu yaparak kişisel bir bilgisayar kullanmadan bir sunum yapabilirsiniz.

- **Sinyali değiştirirken daha akıcı ekran değişimleri için kesintisiz geçiş işlevi**

Giriş terminali değiştirildiğinde, değişim öncesinde görüntülenen görüntü, yeni görüntüye sinyal kaybı dolayısıyla kesilme olmadan geçilebilmesi için tutulur.

### Ağ

- **Kablolu LAN / kablosuz LAN ile uyumludur**

Bir LAN portuna (RJ-45) sahip olan projektör, bir bilgisayardan bu üniteye resimler iletmek veya bu üniteyi bir bilgisayardan kontrol etmek amacıyla kablolu LAN'a bağlanabilir. Ayrıca, üniteye ayrı olarak satılan bir kablosuz LAN ünitesi bağlandığında, ünite bir kablosuz LAN'a bağlanabilir.

- **CRESTRON ROOMVIEW ve Extron XTP uyumluluğu**

Projektör CRESTRON ROOMVIEW ve Extron XTP desteğine sahiptir, ağ üzerinden bağlı olan birden fazla cihazın bir bilgisayardan yönetilmesine ve kontrol edilmesine izin verir. Ayrıca görüntünün projektöre bağlı bir Extron XTP vericisi aracılığıyla yansıtılmasına ve kontrol edilmesine olanak sağlar.

- **MultiPresenter uygulaması ile uyumlu**

Bu projektör, MultiPresenter uygulaması ile uyumludur, böylece ağ (kablolu LAN/kablosuz LAN) üzerinden çoklu ekran projeksiyonu mümkündür.

### Enerji tasarrufu

- **Enerji tasarrufu teknolojisi ile bekleme halinde 0,13 W (100-130 V AC)/0,19 W (200-240 V AC)**

Menüden [BEKLEME MODU] için [NORMAL] seçimi projeksiyon cihazını güç tasarrufu moduna geçirebilir.

NORMAL: 0,13 W (100-130 V AC)/0,19 W (200-240 V AC)

AĞ BEKLEMESİ: 1,4 W (100-130 V AC)/1,6 W (200-240 V AC)

- **Düşük güç tüketimi için [EKO. MODU] ve [KARBON ÖLÇER] göstergesi**

Projektör kullanım sırasında güç tüketimini azaltmak için bir [EKO. MODU] ile donatılmıştır. Ayrıca, [EKO. MODU] ayarlandığındaki güç tasarrufu etkisi CO<sub>2</sub> emisyonlarını azaltma miktarına dönüştürülür ve bu, güç kapatıldığında görüntülenen onay mesajında ve ekran menüsü üzerindeki [BİLGİ] içinde gösterilir ([KARBON ÖLÇER]).

## 1. Ürüne genel bakış bölümünü, birlikte verilen öğeleri ve parça adlarını kontrol edin

### 1-2. Kutuda Neler Var?

Listedeki her şeyin kutuda olduğundan emin olun. Eksik bir parça varsa, satıcınızla görüşün. Projektörünüzü nakletmeniz gereken durumlar için lütfen orijinal kutuyu ve ambalajları saklayın.

#### Projektör

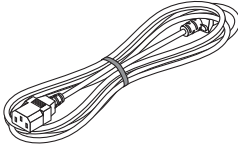
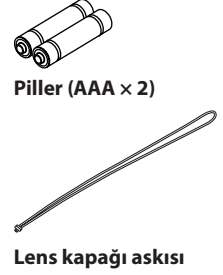
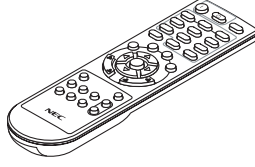
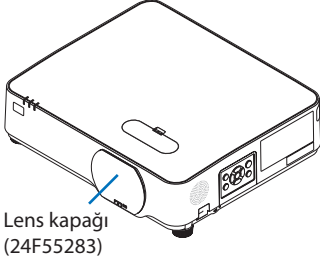

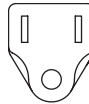
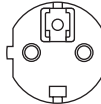
Fiş tipi	
ABD için	AB için
	
7N080236/7N080242	7N080022/7N080028

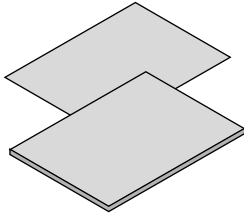

- **Önemli Bilgi**  
(Kuzey Amerika için: 7N8R1441)  
(Kuzey Amerika dışındaki diğer ülkeler için: 7N8R1441 ve 7N8R1451)
- **Hızlı Kurulum Kılavuzu**  
(7N8R1471)
- **Güvenlik Çıkartması**  
(Güvenlik şifresi ayarlandığında bu çıkartmayı kullanın.)

Sadece Kuzey Amerika için

- **Sınırlı garanti**

Avrupa'daki müşteriler için:

Mevcut geçerli Garanti Politikamızı Web Sitemizde bulabilirsiniz:

<https://www.sharpnecdisplays.eu>



## 1-3. Projektörün Parça İsimleri

Ön

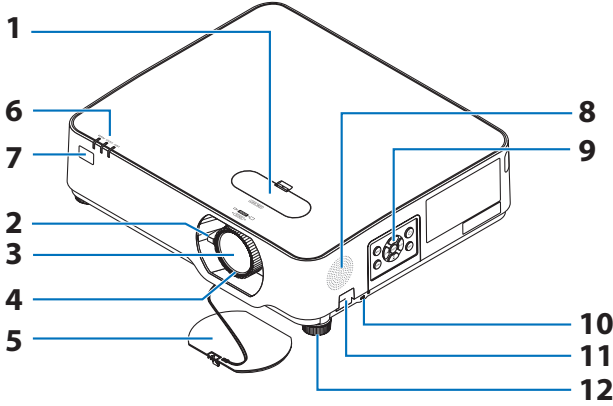

### 1. Lens kaydırma kapağı

(→ sayfa 23)

### 2. Zoom Kolu

(→ sayfa 26)

### 3. Lens

### 4. Odaklama Halkası

(→ sayfa 25)

### 5. Lens Kapağı

### 6. Göstergeler

(→ sayfa 8, 144)

### 7. Uzaktan Kumanda Sensörü

(→ sayfa 14)

### 8. Mono Hoparlör

### 9. Kontroller

(→ sayfa 8)

### 10. Güvenlik Yuvası (🔒)

### 11. Güvenlik zinciri açıklığı

Bir hırsızlık önleme cihazı takın.

Güvenlik zinciri açıklığı, çapı en fazla 4,6 mm/0,18 inç olan güvenlik telleri veya zincirlerine uygundur.

### 12. Eğim Ayağı

(→ sayfa 27)

İPUCU:

- Güvenlik ve hırsızlığa karşı koruma kilidi, Kensington güvenlik kabloları/ekipmanları ile uyumludur. Ürünler için Kensington'ın web sitesini ziyaret edin.

## 1. Ürüne genel bakış bölümünü, birlikte verilen öğeleri ve parça adlarını kontrol edin

### Lens kapağı askısını monte etme

1. Askının ucunu lens kapağı montaj deliğine yerleştirin ve düğümü içinden geçirin.

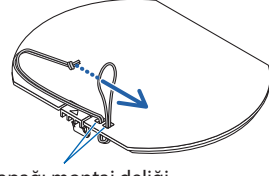

Lens kapağı montaj deliği

2. Düğümü projektörün alt tarafındaki askı montaj deliğine (büyük) yerleştirin, ardından onu dar (küçük) deliğin içine bastırın.

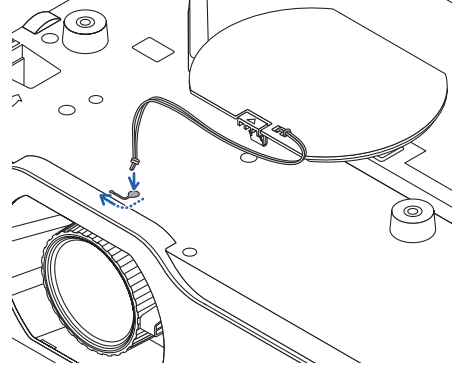

## 1. Ürüne genel bakış bölümünü, birlikte verilen öğeleri ve parça adlarını kontrol edin

### Arka

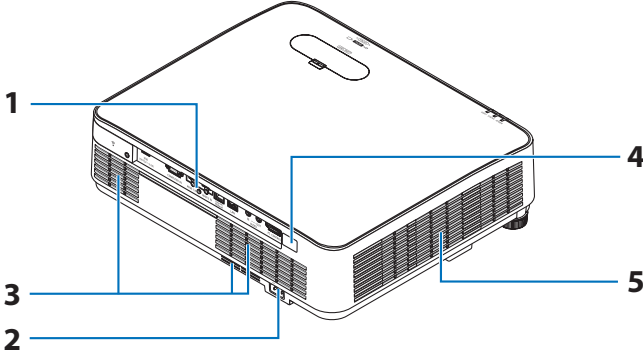

#### 1. Terminal Paneli

(→ sayfa 9)

#### 2. AC Girişi

Temin edilen güç kablosunun üç pimli fişi buraya takılır ve diğer uç aktif bir duvar prizine takılır.

(→ sayfa 16)

#### 3. Havalandırma Girişi

#### 4. Uzaktan Kumanda Sensörü

(→ sayfa 14)

#### 5. Havalandırma Çıkışı

## 1. Ürüne genel bakış bölümünü, birlikte verilen öğeleri ve parça adlarını kontrol edin

### Kontroller/Göstergeler

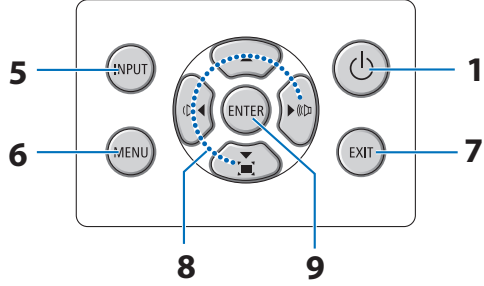
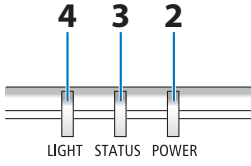

1. **⏻ (POWER) Düğmesi**  
(→ sayfa 18, 33)
2. **POWER Göstergesi**  
(→ sayfa 16, 18, 33, 144)
3. **STATUS Göstergesi**  
(→ sayfa 144)
4. **LIGHT Göstergesi**  
(→ sayfa 144)
5. **INPUT Düğmesi**  
(→ sayfa 20)
6. **MENU Düğmesi**  
(→ sayfa 48)
7. **EXIT Düğmesi**  
(→ sayfa 48)
8. **▲▼◀▶ / Ses Seviyesi Düğmeleri ◀▶ / Kilittaşı Düğmesi ▼**  
(→ sayfa 28, 32, 48)
9. **ENTER Düğmesi**  
(→ sayfa 48)

## 1. Ürüne genel bakış bölümünü, birlikte verilen öğeleri ve parça adlarını kontrol edin

### Terminal Paneli Özellikleri

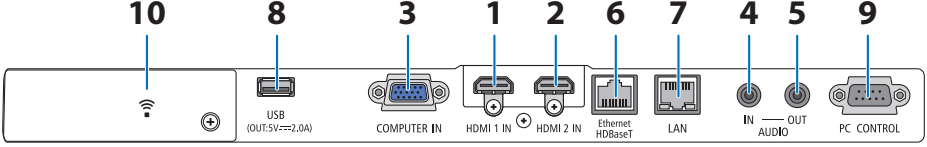

#### 1. HDMI 1 IN Terminali (A Tipi)

(→ sayfa 83, 85, 87)

#### 2. HDMI 2 IN Terminali (A Tipi)

(→ sayfa 83, 85, 87)

#### 3. COMPUTER IN/ Komponent Giriş Terminali (Mini D-Sub 15 Pimli)

(→ sayfa 83, 86)

#### 4. AUDIO IN Mini Jakı (Stereo Mini)

(→ sayfa 83, 86)

#### 5. AUDIO OUT Mini Jakı (Stereo Mini)

Projektörden yansıtılan görüntünün ses sinyali verilir.

Ses ekipmanı bağlandığında, projektör hoparlörü devre dışıdır.

#### 6. Ethernet/HDBaseT Bağlantı Noktası (RJ-45)

(→ sayfa 92)

#### 7. LAN Bağlantı Noktası (RJ-45)

(→ sayfa 88)

#### 8. USB Bağlantı Noktası (A Tipi)

USB belleği bağlayın. Resim verileri bir USB bellekte kayıtlı olduğunda resim, projektörün [İZLEYİCİ] işlevi ile yansıtılabilir.

(→ sayfa 97)

Ayrıca, genişleme kullanımı için 5 V/2,0 A değerinde bir güç kaynağı sağlanabilir.

#### 9. PC CONTROL Bağlantı Noktası (D-Sub 9 Pimli)

Bu portun üzerinden bir PC veya kontrol sistemi bağlantısı yapılır. Böylelikle projektör seri iletişim protokolü üzerinden kontrol edilebilir. Kendi programınızı yazıyorsanız, tipik PC kontrol kodları 137. sayfadadır.

#### 10. Kablosuz LAN kapağı ( )

Kapağın arkasında iki terminal vardır.

- USB (Kablosuz LAN) Bağlantı Noktası (→ sayfa 90)
- SERVICE Bağlantı Noktası (USB B Tipi) (yalnızca servis amacıyla kullanılır)

## 1-4. Uzaktan Kumandanın Parça İsimleri

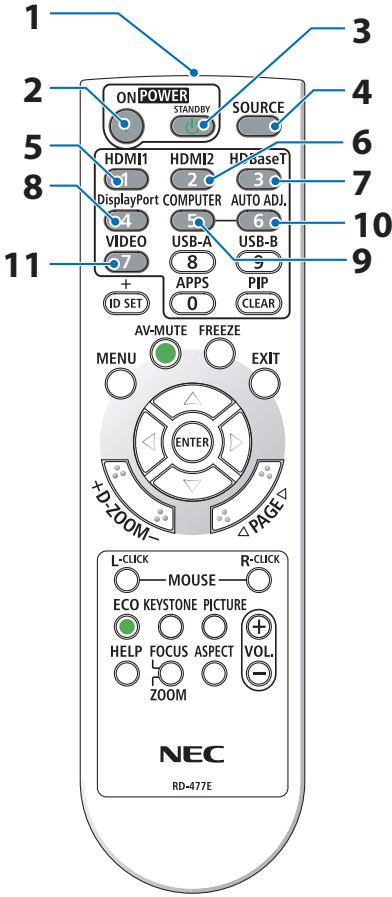

1. Kızılötesi Verici  
(→ sayfa 14)
2. POWER ON (I) Düğmesi  
(→ sayfa 18)
3. POWER STANDBY (⏻) Düğmesi  
(→ sayfa 33)
4. SOURCE Düğmesi  
(→ sayfa 20)
5. HDMI1 Düğmesi  
(→ sayfa 20)
6. HDMI2 Düğmesi  
(→ sayfa 20)
7. HDBaseT Düğmesi  
(→ sayfa 20)
8. DisplayPort Düğmesi  
(Bu düğme bu projektör serisinde çalışmaz)
9. COMPUTER Düğmesi  
(→ sayfa 20)
10. AUTO ADJ. Düğmesi  
(→ sayfa 32)
11. VIDEO Düğmesi  
(Bu düğme bu projektör serisinde çalışmaz)

## 1. Ürüne genel bakış bölümünü, birlikte verilen öğeleri ve parça adlarını kontrol edin

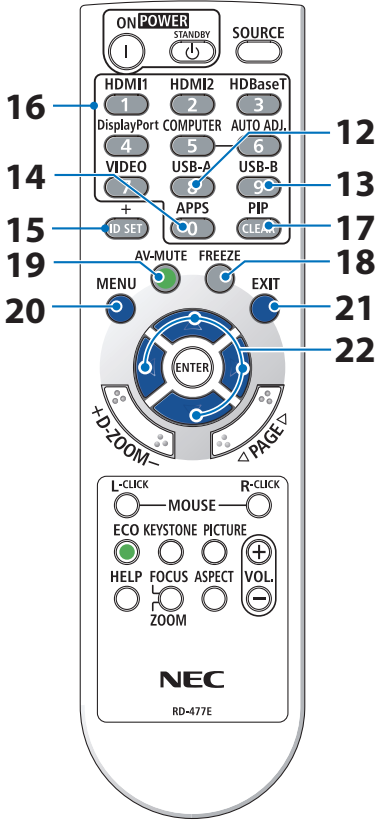

### 12. USB-A Düğmesi

(→ sayfa 20, 98)

### 13. USB-B Düğmesi

(Bu düğme bu projektör serisinde çalışmaz)

### 14. APPS Düğmesi

(→ sayfa 20, 109)

### 15. ID SET Düğmesi

(→ sayfa 72)

### 16. Sayısal Tuş Takımı Düğmesi/CLEAR Düğmesi

(→ sayfa 72)

### 17. PIP Düğmesi

(Bu düğme bu projektör serisinde çalışmaz)

### 18. FREEZE Düğmesi

(→ sayfa 35)

### 19. AV-MUTE Düğmesi

(→ sayfa 35)

### 20. MENU Düğmesi

(→ sayfa 48)

### 21. EXIT Düğmesi

(→ sayfa 48)

### 22. ▲▼◀▶ Düğmesi

(→ sayfa 36, 48)

## 1. Ürüne genel bakış bölümünü, birlikte verilen öğeleri ve parça adlarını kontrol edin

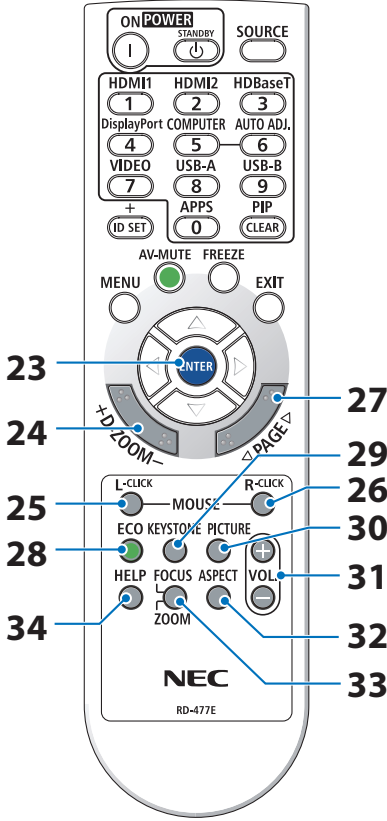

### 23. ENTER Düğmesi

(→ sayfa 48)

### 24. D-ZOOM (+)(-) Düğmesi

(→ sayfa 36)

### 25. MOUSE L-CLICK Düğmesi

(Bu düğme bu projektör serisinde çalışmaz)

### 26. MOUSE R-CLICK Düğmesi

(Bu düğme bu projektör serisinde çalışmaz)

### 27. PAGE ▽/△ Düğmesi

(→ sayfa 102, 104)

### 28. ECO Düğmesi

(→ sayfa 37)

### 29. KEYSTONE Düğmesi

(→ sayfa 28, 39)

### 30. PICTURE Düğmesi

(→ sayfa 55, 58)

### 31. VOL. (+)(-) Düğmesi

(→ sayfa 32)

### 32. ASPECT Düğmesi

(→ sayfa 61)

### 33. FOCUS/ZOOM Düğmesi

(Bu düğme bu projektör serisinde çalışmaz)

### 34. HELP Düğmesi

(→ sayfa 80)



## 1. Ürüne genel bakış bölümünü, birlikte verilen öğeleri ve parça adlarını kontrol edin

### Pili Takma

1. Pili kapağını sıkıca bastırıp kaydırarak açın.

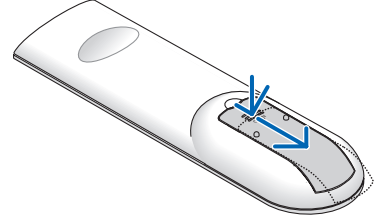

2. Yeni pilleri (AAA) takın. Pillerin (+/-) kutuplarının doğru şekilde hizalandığından emin olun.

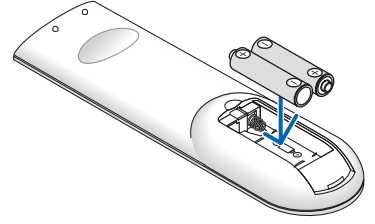

3. Kapağı tam olarak yerine oturana kadar pillerin üzerinde geriye doğru kaydırın. Farklı tiplerdeki pilleri veya yeni ve eski pilleri karıştırmayın.

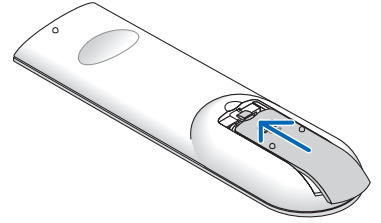

### Uzaktan Kumanda Uyarıları

- Uzaktan kumandayı dikkatli kullanın.
- Uzaktan kumanda ıslanırsa hemen kurulayın.
- Aşırı ısı ve nemden kaçınınız.
- Pilleri kısa devre yaptırmayın, ısıtmayın veya sökmeyin.
- Pilleri ateşe atmayın.
- Eğer uzaktan kumandayı uzun süre kullanmayacaksınız pilleri çıkarın.
- Pillerin (+/-) kutuplarının doğru şekilde hizalandığından emin olun.
- Eski ve yeni pilleri bir arada kullanmayın, farklı tiplerdeki pilleri birlikte kullanmayın.
- Biten pilleri yerel yönetmeliklere uygun şekilde bertaraf edin.

## 1. Ürüne genel bakış bölümünü, birlikte verilen ölçeleri ve parça adlarını kontrol edin

### Kablosuz Uzaktan Kumanda için Çalışma Aralığı

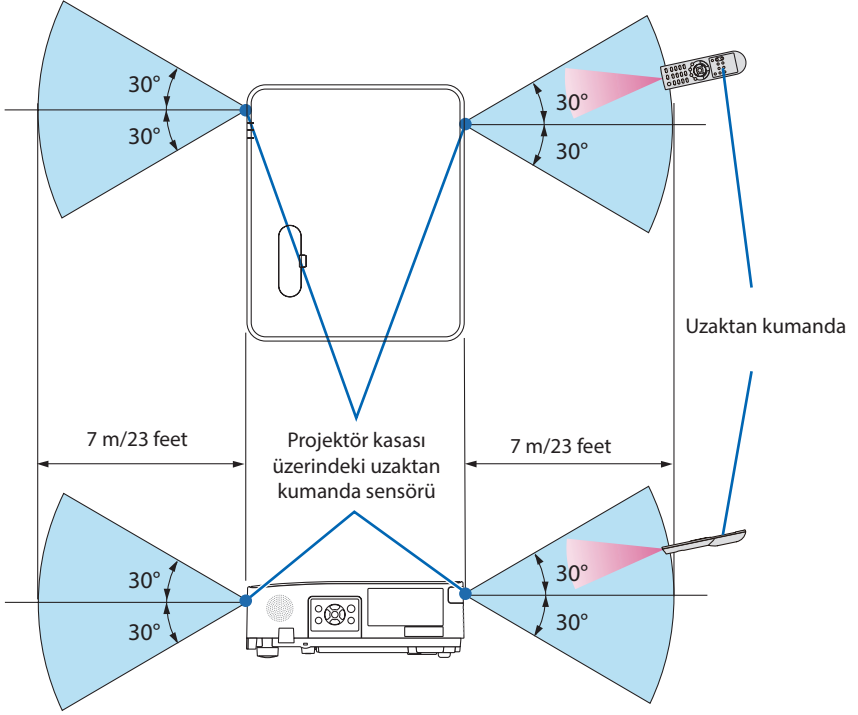

- Kızılötesi sinyal en fazla 7 m/23 feet mesafeye kadar bir görüş açısında ve projektör kasasındaki uzaktan kumanda sensörü ile 60 derecelik bir açı içinde çalışır.
- Uzaktan kumanda ve sensör arasında bir engel olduğunda veya sensör şiddetli bir ışık etkisi altında kaldığında projektör yanıt vermez. Piller zayıfladığında da uzaktan kumanda, projektörü normal çalıştıramaz.

## 2. Bir Görüntü Yansıtma (Temel İşlem)

---

Bu bölüm içinde projektör çalıştırılması ve ekran üzerine bir görüntü yansıtılması ele alınacaktır.

### 2-1. Bir Görüntü Yansıtma Akışı

#### Adım 1

- Bilgisayar bağlantısı / Güç kablosu bağlantısı (→ sayfa 16)



#### Adım 2

- Projektörü açma (→ sayfa 18)



#### Adım 3

- Bir kaynak seçme (→ sayfa 20)



#### Adım 4

- Resim boyutu ve pozisyonunu ayarlama (→ sayfa 22)
- Kilittashi distorsiyonu düzeltme [KİLİTTASİ] (→ sayfa 28)



#### Adım 5

- Görüntü ve ses ayarı
  - Bir bilgisayar sinyalinin otomatik olarak optimizasyonu (→ sayfa 32)
  - Ses seviyesini yükseltme veya düşürme (→ sayfa 32)



#### Adım 6

- Bir sunum yapma



#### Adım 7

- Projektörü kapatma (→ sayfa 33)



#### Adım 8

- Projektörü Taşırken (→ sayfa 34)

### 2-2. Bilgisayarınızı Bağlama/Güç Kablosunu Bağlama

#### 1. Bilgisayarınızı projektöre bağlayın.

Bu bölüm içinde bir bilgisayar bağlantısının nasıl yapılacağı anlatılmaktadır. Diğer bağlantılar ile ilgili daha ayrıntılı bilgi için bkz: "5. Bağlantıların Kurulması", sayfa 83.

Bilgisayar kablosunu (VGA) projektörün COMPUTER IN terminali ile bilgisayarın bağlantı noktası (mini D-Sub 15 Pimli) arasına bağlayın. Bilgisayar kablosunu (VGA) sabitlemek için, her iki terminalin parmak vidalarını sıkın.

#### 2. Ürünle birlikte verilen güç kablosunu projektöre takın.

İlk olarak birlikte verilen güç kablosunun üç uçlu fişini projektörün AC IN terminaline takın ve ardından birlikte verilen güç kablosunun diğer ucunu doğrudan duvar prizine takın. Herhangi bir fiş dönüştürücü kullanmayın.



#### **DİKKAT:**

- Bu cihaz güç kablosunun toprağa bağlı olması koşulu altında kullanım için tasarlanmıştır. Güç kablosu toprağa bağlı değilse elektrik çarpmasına neden olabilir. Lütfen güç kablosunun doğrudan duvar prizine takıldığından ve düzgün bir şekilde topraklandığından emin olun.  
2 çekirdekli bir fiş dönüştürme adaptörü kullanmayın.
- Projektörü ve bilgisayarı (sinyal kaynağı) aynı topraklama noktasına bağladığınızdan emin olun. Projektör ve bilgisayar (sinyal kaynağı) farklı topraklama noktalarına bağlanırsa topraklama potansiyelindeki dalgalanmalar yangına veya dumana neden olabilir.

## 2. Bir Görüntü Yansıtma (Temel İşlem)

Güç kablosu bağlı olduğunda, bu projektörün POWER göstergesi turuncu renkte yanıp söner ve ünite bekleme moduna geçer. (Bu durumda [BEKLEME MODU] [NORMAL]'dir.)

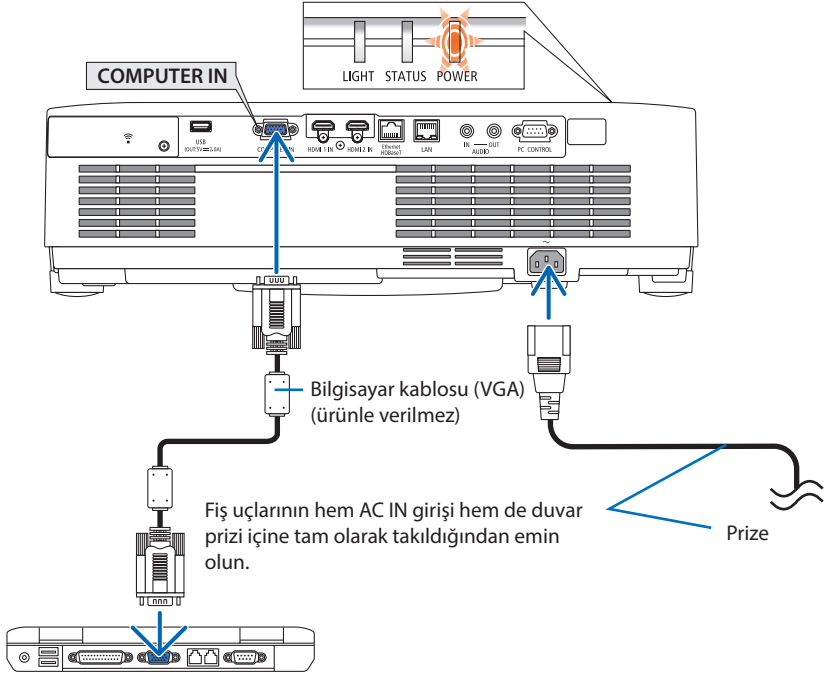

### **⚠ DİKKAT:**

Projektör, POWER düğmesi ile kapatılırsa projektörün parçaları geçici olarak ısınabilir. Projektöre dokunurken dikkatli olun.

### 2-3. Projektörü Açma



#### UYARI

Projektör güçlü bir ışık üretir. Gücü açarken, yansıtma aralığı içindeki kimsenin lense bakmadığından emin olun.

#### 1. Lens kapağını çıkarın.

Lens kapağının durdurucusu basılı olarak, ileriye doğru çekin ve çıkarın.

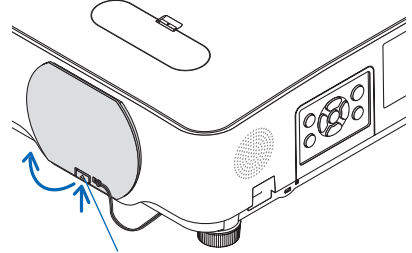

Durdurucu

#### 2. Projektör üzerindeki (POWER) düğmesine veya uzaktan kumanda üzerindeki POWER ON düğmesine basın.

POWER göstergesi mavi yanar ve görüntü ekran üzerine yansıtılır.

İPUCU:

- “PROJEKTÖR KİLİTLİ! ŞİFRENİZİ GİRİN.” iletisi görüldüğünde, [GÜVENLİK] özelliği devrede demektir. (→ sayfa 46)

Projektörü açtıktan sonra, bilgisayar veya video kaynağının açık olduğundan emin olun.

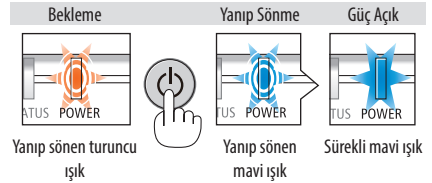
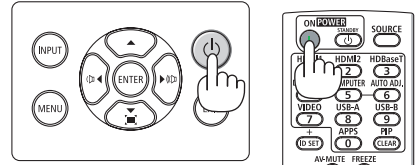

NOT:

- Herhangi bir giriş sinyali yoksa, sinyal yok kılavuzu görüntülenir (fabrika menü ayarı).

### Başlangıç Ekranı (Menü Dil Seçim ekranı) ile ilgili not

Projektör ilk defa çalıştırıldığında, Başlat menüsü görüntülenecektir. Bu menü size 30 menü dili arasından seçim yapma imkanı sunar.

**Bir menü dili seçmek için şu adımları izleyin:**

#### 1. Menüden 30 dil arasından birini seçmek için ▲, ▼, ◀ veya ▶ düğmesini kullanın.

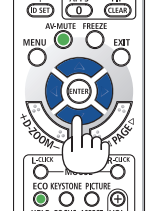
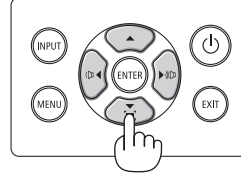

#### 2. Seçimi uygulamak için ENTER düğmesine basın.

Bundan sonra menü işlemlerine devam edebilirsiniz.

İsterseniz menü dilini daha sonra seçebilirsiniz.

(→ [DİL] sayfa 51 ve 65)

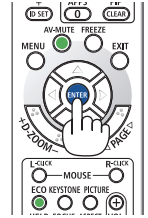
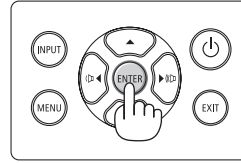

#### NOT:

- Aşağıda verilenlerden biri söz konusu olduğunda, projektör açılmayacaktır.
  - Projektörün iç sıcaklığı çok yüksek olduğunda, projektör anormal yüksek sıcaklık algılar. Bu durumda, projektör dahili sistemi korumak için çalışmayacaktır. Bu olursa, projektörün dahili bileşenlerinin soğuması için bekleyin.
  - Güç düğmesine basılı haldeyken STATUS göstergesi ışığı turuncu yanarsa, [KUMANDA PANELİ KİLİDİ] devrede demektir. Kilidi kapatarak iptal edin. (→ sayfa 71)
- POWER göstergesi ışığı kısa çevrimlerde mavi renkte yanıp sönerken, projektör güç düğmesi ile kapatılamaz.

### 2-4. Bir Kaynak Seçme

#### Bilgisayar veya video kaynağı seçme

NOT:

- Projektör ile bağlantılı bilgisayar veya video kaynağı cihazını çalıştırın.

#### Sinyali Otomatik Olarak Algılama

INPUT düğmesine bir kez basın. Projektör mevcut giriş kaynağını arayacak ve onu görüntüleyecektir. Giriş kaynağı şu şekilde değişecektir:

[HDMI1] → [HDMI2] → [BİLGİSAYAR] → [HDBaseT]  
→ [USB-A] → [LAN]

- [GİRİŞ] ekranı görüntülenmiş durumda, giriş kaynağını seçmek için INPUT düğmesine birkaç kez basabilirsiniz.



- Uzaktan kumanda kullanılırken SOURCE düğmesine basın.

İPUCU:

- Herhangi bir giriş sinyali yoksa, giriş atlanacaktır.

#### Uzaktan Kumandayı Kullanma

HDMI1, HDMI2, HDBaseT, COMPUTER, USB-A veya APPS düğmelerinden birine basın.

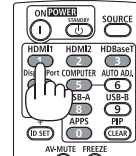
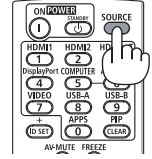
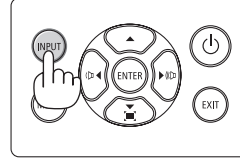



### Varsayılan Kaynak Seçimi

Projektör her çalıştırıldığında görüntülenecek şekilde yapabilirsiniz.

#### 1. MENU düğmesine basın.

Menü görüntülenecektir.

#### 2. [AYARLAMA] öğesini seçmek için ► düğmesine iki kez basın ve [GENEL] öğesini seçmek için ▼ düğmesine ya da ENTER düğmesine basın.

#### 3. [SEÇENEKLER(2)] öğesini seçmek için ► düğmesine dört defa basın.

#### 4. [VARSAYILAN GİRİŞ SEÇ] öğesini seçmek için ▼ düğmesine beş kez basın ve ENTER düğmesine basın.



[VARSAYILAN GİRİŞ SEÇ] ekranı görüntülenecektir.



#### 5. Bir kaynağı varsayılan kaynak olarak seçin ve ENTER düğmesine basın.

#### 6. Menüyu kapatmak için EXIT düğmesine birkaç kez basın.

#### 7. Projektörü yeniden başlatın.

5. adımda seçtiğiniz kaynak yansıtılacaktır.

#### İPUÇU:

- Projektör ve bilgisayar bağlı olduğunda ve projektör beklemedeyken, bilgisayardan verilen bilgisayar sinyallerini veya HDMI sinyallerini algılayarak projektörün gücünü açmak ve bilgisayarın ekranını otomatik olarak yansıtma mümkündür. ([OTOM. ÇALIŞMA] → sayfa 77)
- Windows 10 üzerinde, Windows ve P tuşlarının bir arada kullanılması harici ekranı kolayca ve hızlı bir şekilde ayarlamaya olanak sağlar.

### 2-5. Resim Boyutu ve Konumunu Ayarlama

Resim boyutu ve konumunu ayarlamak için lens kaydırma kadranı, ayarlanabilir eğim ayağı kolu, zoom kolu/zoom halkası ve odaklama halkasını kullanın.

Bu bölümdeki çizimlerin anlaşılır olması için kablolar gösterilmemiştir.

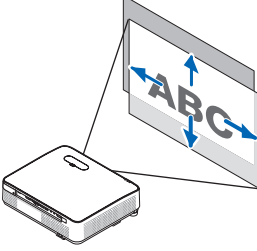
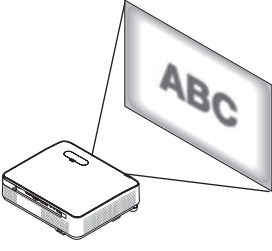
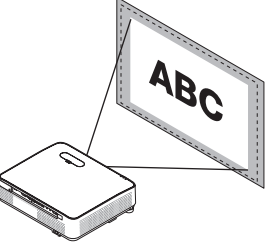
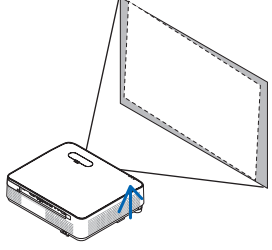
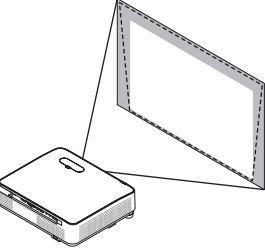
<p>Yansıtılan görüntünün dikey ve yatay pozisyonunu ayarlama [Lens kaydırma] (→ sayfa 23)</p> 	<p>Odaklamayı ayarlama [Odaklama halkası] (→ sayfa 25)</p> 
<p>Görüntü boyutunun hassas ayarı [Zoom kolu] (→ sayfa 26)</p> 	<p>Yansıtılan görüntünün yüksekliğini ve yatay eğimini ayarlama [Eğim ayağı] (→ sayfa 27)</p> 
<p>Kilittaşı distorsiyonunu düzeltme [Kilittaşı] (→ sayfa 28)</p> 	

### Yansıtılan bir görüntünün dikey pozisyonunun ayarlanması (Lens kaydırma)

#### DİKKAT

Ayarlamayı projektörün arkasından veya yanından yapın. Ayarlamayı önden yapmak gözlerinizin güçlü ışığa maruz kalarak yaralanmasına sebep olabilir.

#### 1. Lens kaydırma kapağını açın.

Kapağın durdurucusunu ileri basılı olarak açın.

- Lens kaydırma kapağı çıkarılmaz.

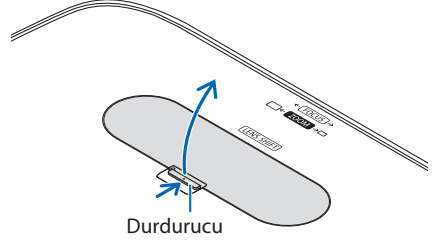

#### 2. Lens kaydırma kadranlarını saat yönünde veya saat yönünün tersine çevirin.

Dikey kadran

Yansıtma pozisyonunu dikey yönde ayarlamak için bunu saat yönünde veya saat yönünün tersine çevirin.

Yatay kadran

Yansıtma pozisyonunu yatay yönde ayarlamak için bunu saat yönünde veya saat yönünün tersine çevirin.

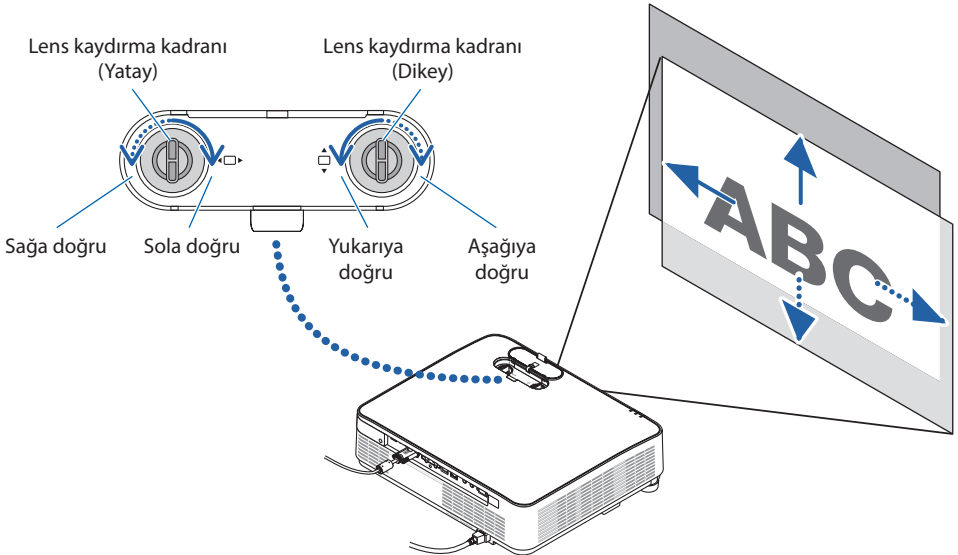

## 2. Bir Görüntü Yansıtma (Temel İşlem)

NOT:

- Kadranlar bir tam turdan fazla döndürülebilir ancak yansıtma pozisyonu sonraki sayfada gösterilen aralıktan daha fazla hareket ettirilemez. Kadranları çevirmek için güç kullanmayın. Bunun yapılması kadranlara zarar verebilir.
- Lens diyagonal yönde maksimum konuma kaydırılırsa ekranın kenarları kararır veya gölgelenir.
- Dikey kaydırma ayarlaması yukarıya doğru kaydırılmış bir görüntü ile bitirilmelidir. Dikey kaydırma ayarlamasını bir görüntüyü aşağıya doğru kaydırarak bitirirseniz, zoom/odaklama ayarlamaları veya şiddetli sarsıntı yansıtılan görüntünün hafifçe aşağı kaymasına neden olabilir.

### 3. Lens kaydırma kapağını kapatın.

Kapağın 2 (iki) kancasını projektörün kanallarına takın, ardından kapağı kapatın.

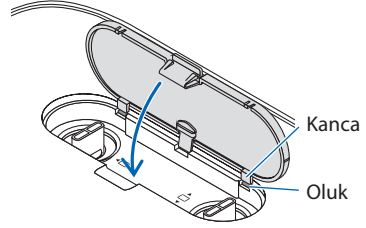

İPUCU:

- Aşağıdaki diyagram lens kaydırma ayar aralığını gösterir ([YÖNLENDİRME]: [MASAÜSTÜ ÖN]).
- [TAVAN ÖN] projeksiyonuna ilişkin lens kaydırma ayar aralığı için bkz. sayfa 128.

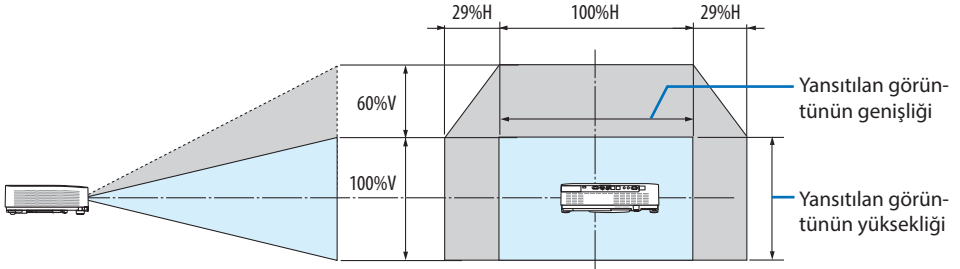

Sembollerin açıklaması: V dikeyyi gösterir (yansıtılan görüntünün yüksekliği), H yatayı gösterir (yansıtılan görüntünün genişliği).

### Odaklama

En iyi odaklamayı elde etmek için Odaklama halkasını kullanın.

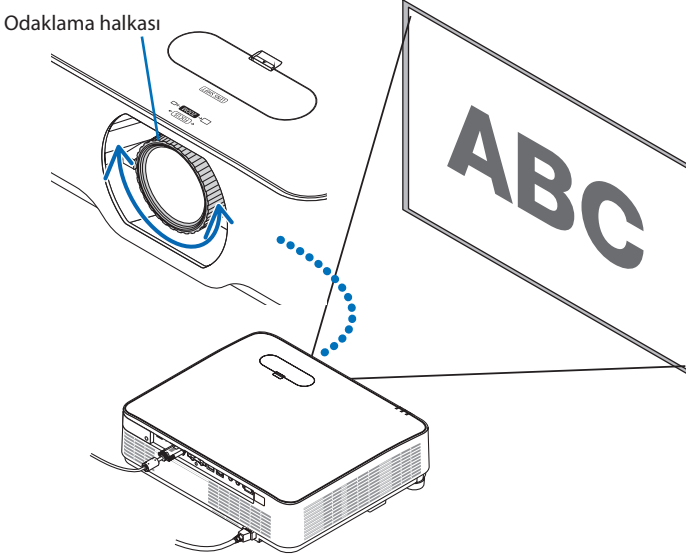

#### NOT:

- Projektör TEST ŞEKLİ durumunda bırakılarak 30 dakikanın üzerinde bir süre boyunca yansıtma yapıldıktan sonra odaklama ayarının gerçekleştirilmesi önerilir.  
Lütfen TEST ŞEKLİ ile ilgili olarak [73. sayfaya](#) başvurun.

### Zoom

Zoom kolunu saat yönünde veya saat yönünün tersine çevirin.

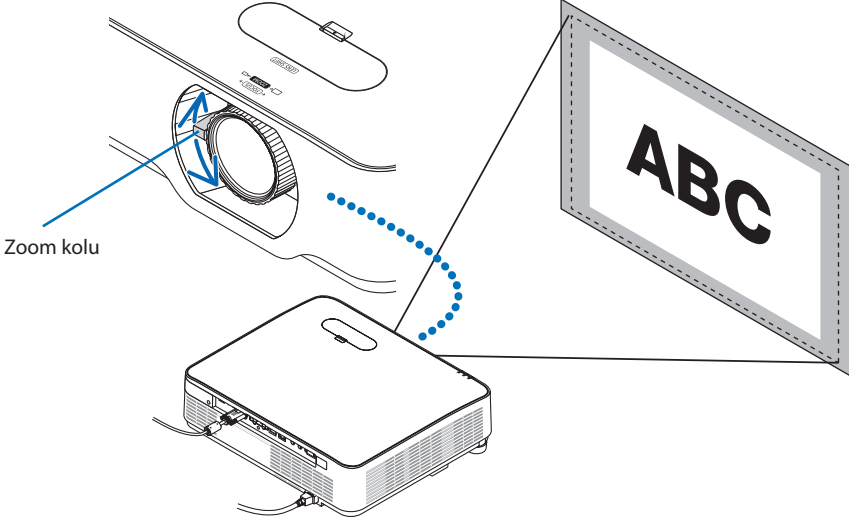

### Eğimi ayarlama (Eğim ayağı)

Sol ve sağ eğimi ayarlama.

#### 1. Ayarlamak için sol ve sağ eğim ayağını çevirin.

Çevrildiğinde eğim ayakları uzar ve kısalır.

Yansıtılan görüntünün yüksekliği sol ve sağ eğim ayakları çevrilerek ayarlanır.

Yansıtılan görüntü eğik ise görüntüyü düz olacak şekilde ayarlamak için eğim ayaklarından birini çevirin.

- Yansıtılan görüntü çarpıksa, bkz. "2-6. Kilitli Distsiyonunu Düzeltme [KİLİTTASİ]" (→ sayfa 28).
- Eğim ayakları maksimum 15 mm/0,6" uzatılabilir.
- Eğim ayakları kullanılarak projektör maksimum 2° eğilebilir.

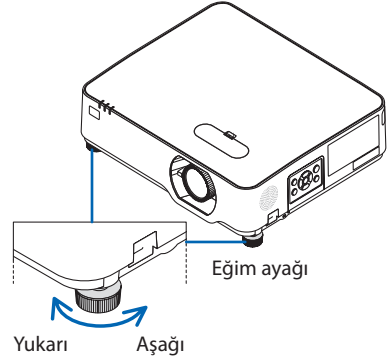
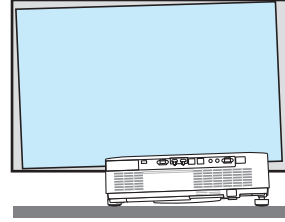

#### NOT:

- Eğim ayaklarını 15 mm/0,6" uzunluktan daha fazla uzatmayın. Bunu yapmak eğim ayaklarının takılma bölümünü dengesiz hale getirir ve eğim ayaklarının projektörden çıkmasına sebep olabilir.
- Eğim ayaklarını projektörün yansıtma açısını ayarlamamanın dışında bir amaç için kullanmayın. Eğim ayaklarını uygun olmayan şekilde kullanmak, örneğin projektörü taşımak için eğim ayaklarından tutmak veya duvara eğim ayaklarından asmak, projektöre zarar verebilir.

## 2-6. Kilittaşı Distorsiyonunu Düzeltme [KİLİTTAŞI]

Projektör perdeye tam olarak dik durumda değilse, kilittaşı distorsiyonu oluşur. Bu distorsiyonu düzeltmek için "Kilittaşı" fonksiyonunu kullanabilirsiniz; bu fonksiyon kilittaşı tipinde distorsiyonları düzeltmek için kullanılan dijital bir teknoloji olup net, kare bir görüntü oluşturur.

Aşağıdaki prosedür, projektör ekrana göre diyagonal olarak yerleştirildiğinde ikizkenar yamuk şeklindeki distorsiyonların düzeltilmesi için menüden [KİLİTTAŞI] ekranının nasıl kullanılacağını açıklamaktadır.

### KİLİTTAŞI düzeltmesini gerçekleştirmeden önce

[KİLİTTAŞI] düzeltmesinin dört özelliği vardır: [YATAY KİLİTTAŞI], [DÜSEY KİLİTTAŞI], [SOL/SAĞ İÇBÜKEY], [ÜST/ALT İÇBÜKEY] ve [KÖSETAŞI]. [KÖSETAŞI] veya [İÇBÜKEY] değerlerinden biri düzeltilmişse [YATAY KİLİTTAŞI] ve [DÜSEY KİLİTTAŞI] devre dışıdır. Bu durumda, düzeltilen değerleri SIFIRLAYIN ve doğru distorsiyonda yeniden başlatın.

#### 1. Projektör kasası üzerindeki ▼ düğmesine basın.

[GEOMETRİK DÜZELTME] ekranı perdede gösterilecektir.

- Uzaktan kumanda kullanılırken KEYSTONE düğmesine basın.

#### 2. İmleci ▼ düğmesiyle [MOD] üzerine taşıyın ve ENTER düğmesine basın.

Mod seçim ekranı görüntülenecektir.

#### 3. [KİLİTTAŞI] öğesini seçin ve ENTER düğmesine basın.

Ekran menüsünün [GEOMETRİK DÜZELTME] ekranını görüntülemek için geri dönün.

#### 4. [KİLİTTAŞI] ile hizalamak için ▼ düğmesine basın ve sonra ENTER düğmesine basın.

Ekran [KİLİTTAŞI] ekranına geçecektir.

- [İÇBÜKEY] için 42. sayfaya bakın.
- [KÖSETAŞI] için 39. sayfaya bakın.





## 2. Bir Görüntü Yansıtma (Temel İşlem)

5. [DÜSEY KİLİTTAŞI] öğesini seçmek için ▼ düğmesine basın ve ardından yansıtılan görüntünün sol ve sağ kenarları paralel olacak şekilde ◀ veya ▶ düğmelerini kullanın.

- Dikey kilittaşı distorsiyonunu ayarlayın.

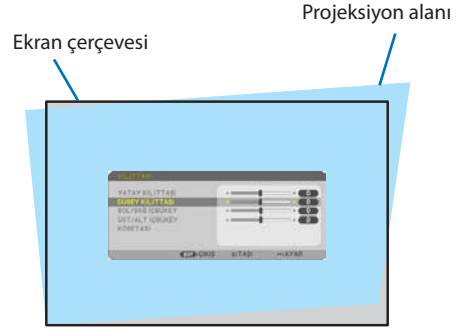

6. Ekranın sol (veya sağ) kenarını, yansıtılan görüntünün sol (veya sağ) kenarı ile hizalayın.

- Baz olarak yansıtılan görüntünün daha kısa olan kenarını kullanın.
- Sağdaki örnekte, sol kenarı baz olarak kullanın.

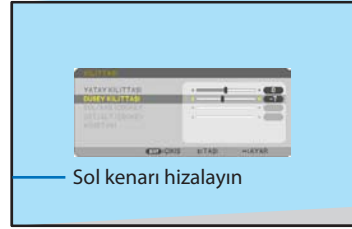

7. [YATAY KİLİTTAŞI] öğesini seçmek için ▲ düğmesine basın ve ardından yansıtılan görüntünün üst ve alt kenarları paralel olacak şekilde ◀ veya ▶ düğmelerini kullanın.

- Yatay kilittaşı distorsiyonunu ayarlayın.



8. Kilittaşı distorsiyonunu düzeltmek için adım 5 ve 7'ü tekrarlayın.

9. Kilittaşı düzeltmesini gerçekleştirdikten sonra, menüyü kapatmak için EXIT düğmesine birkaç kez basın.



NOT:

- Projektör açıldığında bile, son kullanılmış düzeltme değerleri uygulanır.
  - KİLİTTASİ özelliği, düzeltmenin elektronik olarak yapılmasından dolayı, görüntünün hafifçe bulanıklaşmasına sebep olabilir.
-

### Kilittaşı ayarlarını varsayılan ayarlara döndürmek için:

1. [GEOMETRİK DÜZELTME] ekranını görüntüleyin ve [MOD]'da [KİLİTTAŞI] seçildiğinden emin olun.
2. [SIFIRLA] seçeneğini seçmek için ▼ düğmesine basın ve ENTER düğmesine basın.



3. [EVET] seçeneğini seçmek için ◀ veya ▶ düğmesine basın ve ENTER düğmesine basın.



Ayarlamalar sıfırLANacaktır.

#### NOT:

- [KİLİTTAŞI] ayarında belirlenen tüm ayarlanmış değerler, başlangıç değerlerine sıfırlanır.

### 2-7. Bilgisayar Sinyalinin Otomatik Optimizasyonu

#### Otomatik Ayarlama Kullanarak Görüntüyü Ayarlama

Bir bilgisayar görüntüsünü otomatik olarak optimize etme. (BİLGİSAYAR)

Bir bilgisayar görüntüsünü otomatik olarak optimize etmek için uzaktan kumandadaki AUTO ADJ. düğmesine basın.

Bu ayar bilgisayarı ilk bağlayışınızda gerekli olabilir.

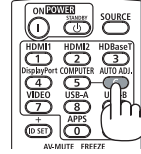

Bozuk resim

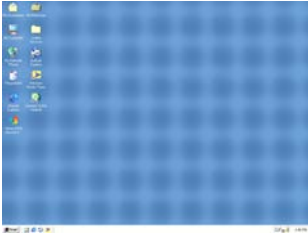

Normal resim

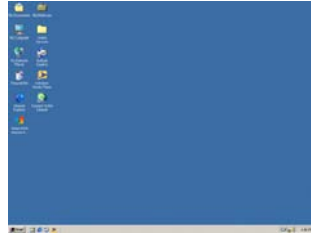

NOT:

Bazı sinyallerin görüntülenmesi zaman alabilir veya bazı sinyaller düzgün görüntülenmeyebilir.

- Otomatik Ayar işlemi bilgisayarı optimize edemezse, [YATAY], [DÜŞEY], [SAAT] ve [FAZ] ayarlarını manuel olarak yapmaya çalışın. (→ sayfa 59, 60)

### 2-8. Ses Seviyesini Yükseltmek veya Düşürmek

Hoparlörden veya ses çıkışından gelen ses seviyesi ayarlanabilir.

Herhangi bir menü görüntülenmediğinde, projektör kasası üzerindeki ◀ ve ▶ düğmeleri ses seviyesi kontrolü için kullanılabilir.

- Uzaktan kumanda üzerindeki VOL. (+) veya (-) düğmesine basın.

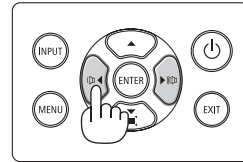

NOT:

- Bir görüntü D-ZOOM (+) düğmesi kullanılarak büyütüldüğünde, menü görüntülendiğinde veya VIEWER görüntülendiğinde ses seviyesi kontrolü ◀ veya ▶ düğmeleri ile yapılamaz.

İPUCU:

- [BİP] ses seviyesi ayarlanamaz. [BİP] sesini kapatmak için menüden [AYARLAMA] → [SEÇENEKLER(1)] → [BİP] → [KAPALI] seçin.

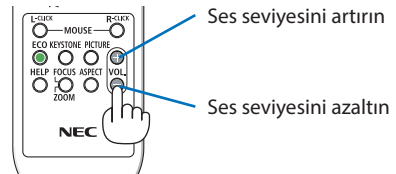

### 2-9. Projektörü Kapatma

Projektörü kapatmak için:

1. İlk önce, projektör kasasındaki  (POWER) düğmesine veya uzaktan kumanda üzerindeki STANDBY düğmesine basın.

Onay mesajı görüntülenecektir.

- Güç kapatıldığında görüntülenen onay mesajı bu seanstaki CO<sub>2</sub> azaltma miktarını gösterir (→ sayfa 38).

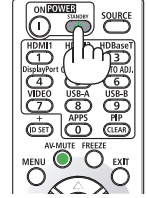
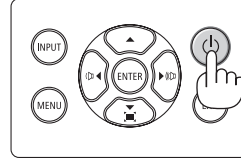

2. İkinci olarak, ENTER düğmesine basın veya  (POWER) veya STANDBY düğmesine tekrar basın.

Işık kaynağı kapandığında, güç de kapanır (bekleme modu).

Projektör bekleme moduna girdiğinde, ünitenin POWER göstergesi turuncu yanıp söner. (Bu durumda [BEKLEME MODU] [NORMAL]'dir.)

3. Lens kapağını takın.

Kapağın 2 (iki) kancasını projektörün oluklarına takın, ardından lens kapağının altına bastırın. Durdurucu projektöre sabitlenmiştir.

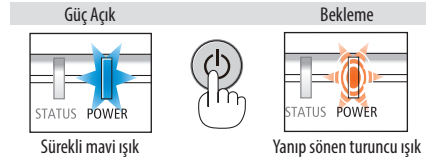
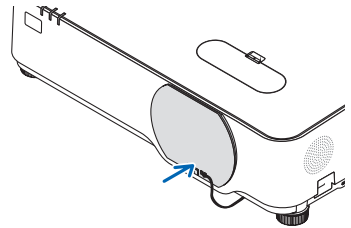
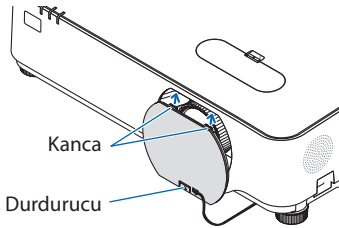



### **DİKKAT:**

Projektör, POWER düğmesi ile kapatılırsa projektörün parçaları geçici olarak ısınabilir. Projektöre dokunurken dikkatli olun.

#### NOT:

- POWER göstergesi ışığı kısa sürelerle mavi renkte yanıp sönerken, güç kapatılamaz.
- Projektör çalıştırıldıktan sonra bir görüntü getirildiğinde, 60 saniye süre ile projektör kapatılamaz.
- Bir görüntü yansıtılırken güç kablosunu projektörden veya prizden çıkartmayın. Bunu yapmak projektörün AC IN terminalini veya elektrik fişinin kontaklarını bozabilir. Bir görüntü yansıtılırken AC gücünü kapatmak için devre kesiciyi vb. kullanın.
- Bir ayar veya değişiklik sonrasında ve menüü kapattıktan 10 saniye içinde AC güç kaynağını projektöre bağlamayın. Aksi takdirde ayar ve değişiklikler kaydedilemez.

## 2-10. Projektörü Taşırken

**Hazırlık: Projektörün kapalı olduğundan emin olun.**

1. **Güç kablosunu prizden çekin.**
2. **Diğer tüm kabloları çıkarın.**
  - Eğer projektöre takılıysa USB belleği çıkarın.

## 3. Kullanışlı Özellikler

### 3-1. Görüntü ve Sesi Kapatma

Görüntü ve sesin kısa süreli kapatılması için AV-MUTE düğmesine basın. Görüntü ve sesin yeniden açılması için düğmeye bir kez daha basın.

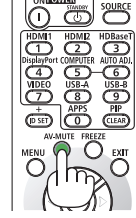

NOT:

- Görüntü kapatılmış olsa bile, menü hala ekranda kalmaya devam eder.

### 3-2. Bir Resmi Dondurma

FREEZE düğmesine basın. Eğer bir DVD oynatıcının, vb. görüntüsü yansıtılıyorsa video durağan bir görüntüye geçiş yapar. Videoya devam etmek için FREEZE düğmesine yeniden basın.

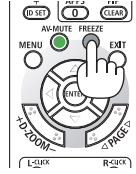

NOT:

- Görüntü dondurulur ama orijinal video hala oynatılıyor.

## 3-3. Bir Resmi Büyütme

Resmi dört kata kadar büyütebilirsiniz.

NOT:

- Sinyale bağlı olarak azami büyüme oranı dört kattan daha az olabilir.

Bunun için:

### 1. Resmi büyütmek için D-ZOOM (+) düğmesine basın.

Büyütülmüş görüntüyü hareket ettirmek için ▲, ▼, ◀ veya ▶ düğmesini kullanın.

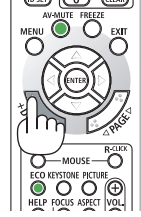
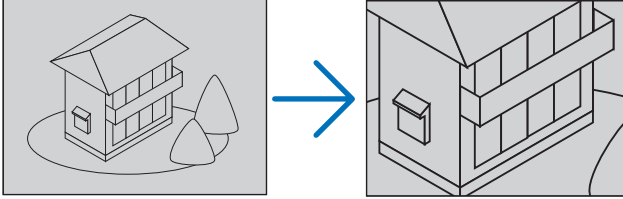

### 2. ▲▼◀▶ düğmesine basın.

Görüntünün büyütülmüş kısmı taşınacaktır.

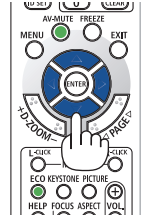
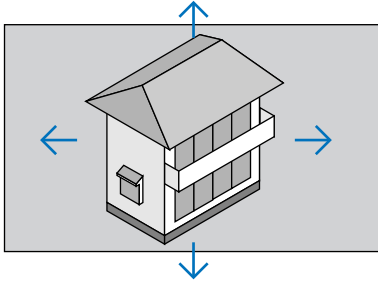

### 3. D-ZOOM (-) düğmesine basın.

D-ZOOM (-) düğmesine her basıldığında görüntü küçülür.

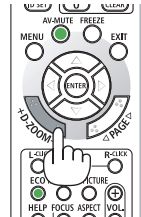

NOT:





- Görüntü ekranın ortasında büyütülecek veya küçültülecektir.
- Menüyü görüntülemek mevcut büyütme iptal edecektir.



### 3-4. Eko. Modunu Değiştirme/Enerji-Tasarrufu Etkisinin Kontrolü

#### Eko. Modunu [EKO. MODU] kullanma

Projektörün kullanım amacına göre iki eko. modu seçilebilir.

[EKO. MODU]	Menünün altındaki simge	Açıklama	LIGHT göstergesinin durumu
[KAPALI]		%100 parlaklık Ekran parlak bir şekilde aydınlatılacaktır.	 Sürekli yeşil ışık
[EKO.]		Parlaklık yaklaşık %60 olacaktır. Soğutma fanı da uygun bir şekilde yavaşlayacaktır. Daha düşük güç tüketimi	 Yanıp sönen yeşil ışık
[UZUN ÖMÜR]		Parlaklık yaklaşık %80 (P627UL) veya yaklaşık %65 (P547UL) olacaktır. Bu ayar, ışık modülünün ömrünü uzatmaya öncelik tanır.	

[EKO. MODU]'nu açmak için aşağıdaki işlemler yapılır:

- [EKO. MODU] ekranını görüntülemek için uzaktan kumanda üzerindeki ECO Düğmesine basın.**

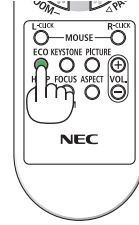

- Seçmek için ▼▲ düğmelerini kullanın, ardından ENTER düğmesine basın.**

[EKO. MODU] seçim ekranı kapanır ve projektör seçilen moda geçer.



#### NOT:

- [EKO. MODU] menü kullanılarak değiştirilebilir.
- [AYARLAMA] → [GENEL] → [IŞIK MODU] → [EKO. MODU] ögesini seçin.
- [KULLANILAN IŞIK SAATI], [KULLANIM SÜRESİ] içinden kontrol edilebilir. [BİLGİ]'yi seçin → [KULLANIM SÜRESİ].
- Projektörün sinyal yok kılavuzu, mavi, siyah bir ekran veya amblem ekranı görüntülemesinden itibaren 1 dakika geçtikten sonra, projektör otomatik olarak [UZUN ÖMÜR] moduna girer. Bir sinyal kabul edildikten sonra, projektör orijinal ayarına geri dönecektir.
- Projektörün iç sıcaklığı yüksek oda sıcaklığı nedeniyle yükselirse, projektör kendini korumak için parlaklığı geçici olarak azaltabilir. Bu, [ZORUNLU EKO. MODU] adı verilen koruyucu bir işlemdir. Projektör [ZORUNLU EKO. MODU] içindeyken, ekranın sağ alt tarafında termometre sembolü  gösterilir. Projektörün iç sıcaklığı oda soğutulularak düşürüldüğünde, [ZORUNLU EKO. MODU] bırakılacak ve projektör orijinal ayar durumuna geri dönecektir.

## Enerji-Tasarrufu Etkisi Kontrolü [KARBON ÖLÇER]

Bu özellik projektörün [EKO MODU], [EKO.] veya [UZUN ÖMÜR] olarak ayarlandığında, enerji tasarrufu etkisini CO<sub>2</sub> salınımı düşüşü (kg) bazında gösterecektir. Bu özellik [KARBON ÖLÇER] olarak adlandırılır.

İki mesaj vardır: [TOP. KARBON TASARRUFU] ve [KARBON TASARRUFU-OTURUM]. [TOP. KARBON TASARRUFU] iletili sevkiyat tarihinden bu yana toplam CO<sub>2</sub> salınımı miktarındaki azalmayı göstermektedir. Bu bilgiyi menünün [BİLGİ] ögesinden [KULLANIM SÜRESİ] içinde kontrol edebilirsiniz. (→ sayfa 80)



[KARBON TASARRUFU-OTURUM] iletili projektörün çalıştırılması sonrasında EKO. MODU seçilmesi ile projektörün kapatılması arasında geçen süre içinde CO<sub>2</sub> salınımındaki azalmayı gösterir. [KARBON TASARRUFU-OTURUM] mesajı projektörün kapatılması sırasında verilen [KAPALI / EMİN MİSİNİZ?] iletili içinde görüntülenecektir.



### İPUCU:

- Aşağıda verilen formül ile CO<sub>2</sub> salınımında azaltma miktarının hesaplanması mümkündür.  
CO<sub>2</sub> salınım miktarındaki azalma = ([EKO. MODU] için [KAPALI] durumda Güç Tüketimi – [EKO. MODU] için [EKO.]/[UZUN ÖMÜR] durumunda Güç Tüketimi) × CO<sub>2</sub> dönüştürme faktörü.
- \* CO<sub>2</sub> emisyonu azaltma miktarı hesaplaması, bir OECD yayımı olan "CO<sub>2</sub> Yakıt Yanmasından Kaynaklanan Emisyon"na dayanmaktadır.
- [TOP. KARBON TASARRUFU] 15 dakikalık aralıklarda kaydedilen tasarruflara dayanarak hesaplanır.
- Bu formül, [EKO MODU] açık veya kapalı olmasına bakmaksızın söz konusu olan güç tüketimleri için geçerli değildir.

### 3-5. Yansıtılan görüntünün bozulmasının düzeltilmesi

Yansıtılan görüntünün dikdörtgen olmasını sağlamak amacıyla ekranın sol veya sağ ve üst veya alt tarafını daha uzun veya daha kısa hale getirmek üzere kilittası (ikizkenar yamuk) distorsiyonunu düzeltmek için [KÖSETAŞI] ve [İÇBÜKEY] özelliğini kullanın.

#### Düzeltilmeyi gerçekleştirmeden önce

[KİLİTTAŞI] düzeltmesinin özellikleri vardır: [YATAY KİLİTTAŞI], [DÜSEY KİLİTTAŞI], [SOL/SAĞ İÇBÜKEY], [ÜST/ALT İÇBÜKEY] ve [KÖSETAŞI]. [KÖSETAŞI] veya [İÇBÜKEY] değerlerinden biri düzeltilmişse [YATAY KİLİTTAŞI] ve [DÜSEY KİLİTTAŞI] devre dışıdır. Bu durumda, düzeltilen değerleri SIFIRLAYIN ve doğru distorsiyonda yeniden başlatın.

#### Köşetaşı

##### 1. Hiçbir menü görüntülenmemiş şekilde ▼ düğmesine basın.

[GEOMETRİK DÜZELTME] ekranı görüntülenecektir.

- Uzaktan kumanda kullanılırken KEYSTONE düğmesine basın.

##### 2. İmleci ▼ düğmesiyle [MOD] üzerine taşıyın ve ENTER düğmesine basın.

Mod seçim ekranı görüntülenecektir.

##### 3. [KİLİTTAŞI] ögesini seçin ve ENTER düğmesine basın.

Ekran menüsünün [GEOMETRİK DÜZELTME] ekranını görüntülemek için geri dönün.

##### 4. [KİLİTTAŞI] ile hizalamak için ▼ düğmesine basın ve sonra ENTER düğmesine basın.

Ekran [KİLİTTAŞI] ekranına geçecektir.



5. [KÖSETAŞI] seçeneğini seçmek için ▼ düğmesine basın ve ENTER düğmesine basın.

[KÖSETAŞI] ekranı görüntülenecektir.

- \* Çizim sol üst simgenin (▼) seçildiğini gösterir.



Yansıtılan görüntü

6. Ekran rasterinin alanından daha küçük olduğu şekilde bir görüntü yansıtın.

7. Köşelerden birini alın ve görüntünün köşesini perdenin köşesi ile hizalayın.

- \* Çizim sağ üst köşeyi gösterir.

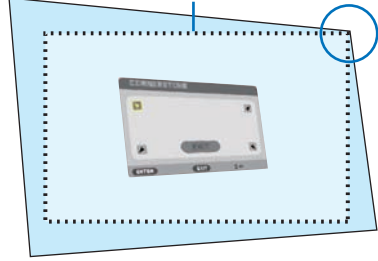

8. Yansıtılan görüntü çerçevesini hareket ettirmek istediğiniz yönü gösteren simgeyi seçmek için (▲) ▲▼◀► düğmesini kullanın.

İPUCU:

- [KÖSETAŞI] veya [İÇBÜKEY] ayarlandığında, [DÜSEY KİLİTTAŞI] ve [YATAY KİLİTTAŞI] seçenekleri kullanılamaz. Bu durumda, düzeltilen değerleri SIFIRLAYIN ve doğru distorsiyonda yeniden başlatın.

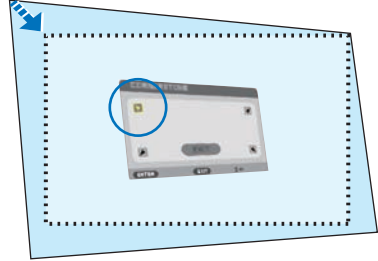

9. ENTER düğmesine basın.

10. Yansıtılan görüntü çerçevesini örnekteki gibi taşımak amacıyla ▲▼◀► düğmesini kullanın.

11. ENTER düğmesine basın.



12. Yönü gösteren başka bir simge seçmek için ▲▼◀► düğmesini kullanın.

Köşetaşı ayarlama ekranında, [ÇIKIŞ] seçin veya uzaktan kumanda üzerindeki EXIT düğmesine basın.

Onay ekranı görüntülenir.



#### 13. ◀ veya ▶ düğmesine basarak [OK] ögesini vurgulayın ve ENTER düğmesine basın.

Bu, köşetaşı düzeltmesini tamamlar.

- [İPTAL] seçimi, değişiklikleri kaydetmeden ayarlama ekranına dönmenizi sağlar (Adım 3).
- [SIFIRLA] ögesini seçmek fabrika ayarlarına döndürür.
- [GERİ AL] seçmek değişiklikleri kaydetmeden çıkarır.

#### 14. Menüü kapatmak için EXIT düğmesine birkaç kez basın.



## İçbükey distorsiyonu

Bu özellik, içbükey distorsiyonunu düzeltmek amacıyla sol ve sağ tarafın veya üst ve alt tarafın bağımsız olarak ayarlanmasına olanak sağlar.

### 1. Hiçbir menü görüntülenmemiş şekilde ▼ düğmesine basın.

[GEOMETRİK DÜZELTME] ekranı görüntülenecektir.

- Uzaktan kumanda kullanılırken KEYSTONE düğmesine basın.

### 2. İmleci ▼ düğmesiyle [MOD] üzerine taşıyın ve ENTER düğmesine basın.

Mod seçim ekranı görüntülenecektir.

### 3. [KİLİTTAŞI] öğesini seçin ve ENTER düğmesine basın.

Ekran menüsünün [GEOMETRİK DÜZELTME] ekranını görüntülemek için geri dönün.

### 4. [KİLİTTAŞI] ile hizalamak için ▼ düğmesine basın ve sonra ENTER düğmesine basın.

Ekran [KİLİTTAŞI] ekranına geçecektir.



### 5. [SOL/SAĞ İÇBÜKEY] veya [ÜST/ALT İÇBÜKEY] öğesini seçmek için ▼ veya ▲ düğmesine basın.



#### 6. Distorsiyonu düzeltmek için ◀ veya ▶ düğmesine basın.

NOT:

- [YATAY KİLİTTAŞI], [DÜSEY KİLİTTAŞI] veya [KÖŞETASI] etkinleştirildiğinde [SOL/SAĞ İÇBÜKEY] veya [ÜST/ALT İÇBÜKEY] öğesi kullanılamaz.
- Düzeltme yapmadan önce, lens kaydırmayı merkez konumuna ayarlayın.

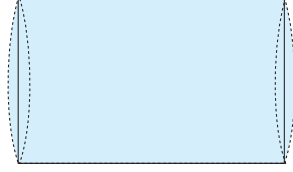

#### 7. [İÇBÜKEY] ayarlamasını tamamladıktan sonra, menüyü kapatmak için EXIT düğmesine birkaç kez basın.

NOT:

- Projektör açıldığında bile, son kullanılmış düzeltme değerleri uygulanır.
- [İÇBÜKEY] ve [KÖŞETAŞI] düzeltmeleri görüntünün hafifçe bulanıklaşmasına neden olabilir çünkü düzeltme elektronik olarak yapılır.

#### Kilittaşı ve içbükey ayarını varsayılan değerine sıfırlayın

1. [GEOMETRİK DÜZELTME] ekranını görüntüleyin ve [MOD]'da [KİLİTTAŞI] seçildiğinden emin olun.
2. [SIFIRLA] seçeneğini seçmek için ▼ düğmesine basın ve ENTER düğmesine basın.



- Onay mesajı görüntülenir.
3. ◀ veya ▶ düğmesini kullanarak imleci [EVET] öğesinin üzerine getirin ve ardından ENTER düğmesine basın.



#### NOT:

- [KİLİTTAŞI] ayarında belirlenen tüm ayarlanmış değerler, başlangıç değerlerine sıfırlanır.

#### İPUÇU:

- Özel şekle sahip yüzeyler (örneğin silindirik veya küresel yüzeyler) üzerine yansıtırken bozulma ProAssist uygulamamız kullanılarak düzeltilebilir. Lütfen ProAssist'ü web sitemizden indirin.

<https://www.sharp-nec-displays.com/dl/en/index.html>



### 3-6. Projektörün Yetkisiz Kullanımının Önlenmesi [GÜVENLİK]

Yetkisiz bir kullanıcı tarafından işlem yapılmasını önlemek için Menüü kullanarak projektörünüz için bir anahtar kelime ayarlanabilir. Bir anahtar kelime girildiğinde, projektörü açtığınızda Anahtar Kelime giriş ekranı görüntülenir. Projektör ancak doğru anahtar sözcük girilmiş olduğunda görüntü verecektir.

- [GÜVENLİK] ayarı [SİFIRLA] menüsü üzerinden iptal edilemez.

**Güvenlik fonksiyonunu etkinleştirmek için:**

#### 1. MENU düğmesine basın.

Menü görüntülenecektir.

#### 2. [AYARLAMA] öğesini seçmek için ► düğmesine iki kez basın ve [GENEL] öğesini seçmek için ▼ düğmesine ya da ENTER düğmesine basın.

#### 3. ► düğmesine basarak [KURULUM] öğesini seçin.

#### 4. [GÜVENLİK] öğesini seçmek için ▼ düğmesine üç kez basın ve ENTER düğmesine basın.



[KAPALI/AÇIK] menüsü görüntülenir.

#### 5. [AÇIK] öğesini seçmek için ▼ düğmesine basın ve ENTER düğmesine basın.



[GÜVENLİK ANAHTAR SÖZCÜĞÜ] ekranı görüntülenecektir.

#### 6. ▲▼◀▶ düğmelerinden oluşan dörtlü bir kombinasyon yazın ve ENTER düğmesine basın.

NOT:

- Bir anahtar kelime 4 ila 10 basamaklı olmalıdır.



[ANAHTAR SÖZCÜK DOĞRULA] ekranı görüntülenecektir.

7. ▲▼◀▶ düğmelerinin aynı kombinasyonunu yazın ve ENTER düğmesine basın.

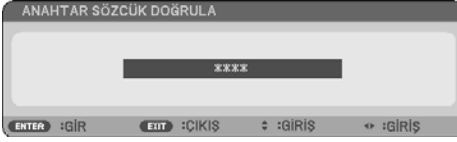

Onay ekranı görüntülenecektir.

8. [EVET] öğesini seçin ve ENTER düğmesine basın.



[GÜVENLİK] işlevi etkinleştirilmiştir.

[GÜVENLİK] etkinleştirildiğinde projektörü çalıştırmak için:

1. POWER düğmesine basın.

Projektör açılacak ve ekranda projektörün kilitli olduğuna ilişkin bir ileti görüntülenecektir.

2. MENU düğmesine basın.



3. Gerekli anahtar kelimeyi girin ve ENTER düğmesine basın. Projektör bir görüntü verecektir.



NOT:

- Güvenlik devre dışı bırakma modu ana güç besleme kesilene veya güç kablosu prizden çekilene kadar devrede kalır.

#### [GÜVENLİK] fonksiyonunu etkinleştirmek için:

##### 1. MENU düğmesine basın.

Menü görüntülenecektir.

##### 2. [AYARLAMA] → [KURULUM] → [GÜVENLİK] seçip ENTER düğmesine basın.



[KAPALI/AÇIK] menüsü görüntülenir.

##### 3. [KAPALI] öğesini seçin ve ENTER düğmesine basın.



[GÜVENLİK ANAHTAR SÖZCÜĞÜ] ekranı görüntülenecektir.



##### 4. Anahtar kelimenizi girin ve ENTER düğmesine basın.

Doğru anahtar sözcük girildiğinde [GÜVENLİK] fonksiyonu devre dışı kalır.

#### NOT:

- Anahtar sözcüğü unutursanız satıcınızla iletişim kurun. Satıcınız kod talebiniz doğrultusunda size bir anahtar kelime verecektir. Talep ettiğiniz kod Anahtar Kelime Onay ekranında görüntülenecektir. Bu örnekte [K992-45L8-JNGJ-4XU9-1YAT-EEA2] bir istek kodudur.

## 4. Ekran Menüsü Kullanılması

### 4-1. Menülerin Kullanılması

NOT:

- Sürekli bir video görüntüsünün yansıtılması sırasında ekran menüsü düzgün bir biçimde görüntülenmeyebilir.

#### 1. Menüü görüntülemek için uzaktan kumanda veya projektör kasası üzerindeki MENU düğmesine basın.



NOT:

- Alt kısımdaki ENTER, EXIT, ▲▼, ◀▶ gibi komutlar kullanımınıza açık düğmeleri gösterir.

2. Alt menüyü görüntülemek için uzaktan kumanda veya projektör kasası üzerindeki ◀▶ düğmelerine basın.
3. En üst öğeyi veya ilk sekmeyi etkinleştirmek için uzaktan kumanda üzerindeki veya projektör kasasındaki ENTER düğmesine basın.
4. Ayarlamak veya kurmak istediğiniz öğeyi seçmek için uzaktan kumanda üzerindeki veya projektör kasası üzerindeki ▲▼ düğmelerini kullanın.

Uzaktan kumanda veya projektör kasası üzerindeki ◀▶ düğmelerini kullanarak istediğiniz sekmeleri seçebilirsiniz.

5. Alt menü penceresini görüntülemek için uzaktan kumanda veya projektör kasası üzerindeki ENTER düğmesine basın.
6. Uzaktan kumanda veya projektör kasası üzerindeki ▲▼◀▶ düğmelerini kullanarak seviyeyi ayarlayın veya seçili öğeyi açıp kapatın.  
Değişiklikler yeniden ayarlanana kadar saklanacaktır.
7. İlave öğe eklemek için 2-6 adımlarını tekrar edin veya menü ekranından çıkmak için uzaktan kumanda ya da projektör kasası üzerindeki EXIT düğmesine basın.

NOT:

- Bir menü veya mesaj görüntülendiğinde, sinyal veya ayarlara bağlı olarak birkaç satır bilgi kaybedilebilir.

#### 8. Menüü kapatmak için MENU düğmesine basın.

Önceki menüye dönmek için EXIT düğmesine basın.

## Menü Bileşenleri

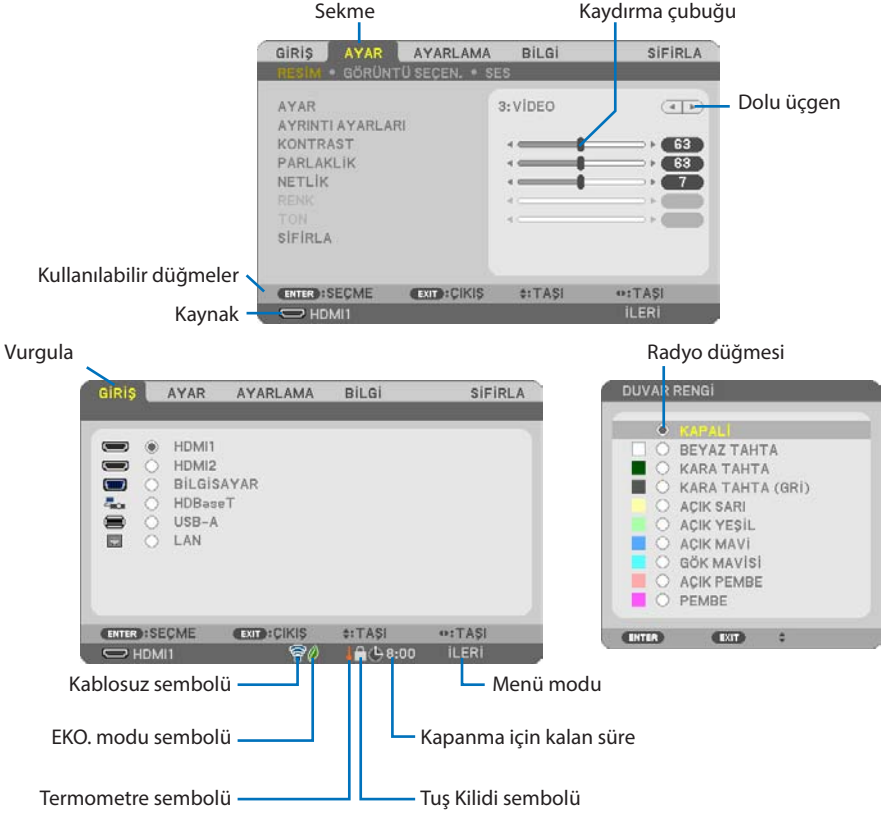

## Menü pencereleri veya iletişim kutuları genel olarak aşağıdaki öğelere sahiptir:

Vurgula	Seçilen menü veya öğeyi gösterir.
Dolu üçgen	Daha fazla seçeneğin mevcut olduğunu gösterir. Vurgulanmış üçgen öğenin aktif olduğunu gösterir.
Sekme	Bir iletişim kutusundaki bir grup özelliği gösterir. Herhangi bir sekmeyi seçmek onun sayfasını öne getirir.
Radyo düğmesi	Bu yuvarlak düğmeyi iletişim kutusu içindeki seçeneği seçmek için kullanın.
Kaynak	Mevcut seçili kaynağı gösterir.
Kapanma için kalan süre	[ZAMANLAYICI KAPALI] ayarlanmışsa kapanma için kalan sürenin geri sayımını gösterir.
Kaydırma çubuğu	Bir ayarın ayarlarını veya yönünü gösterir.
EKO. modu simbulü	[EKO. MODU]'na ayarlı olduğunu gösterir.
Tuş Kilidi simbulü	[KUMANDA PANELİ KİLİDİ]'nin etkin olduğunu gösterir.
Termometre simbulü	Projektörün [ZORUNLU EKO. MODU] halinde olduğunu gösterir.
Kablolu simbulü	Kablolu LAN bağlantısının etkin olduğunu gösterir.
Menü modu	[İLERİ] menüyü veya [TEMEL] menüyü gösterir.

## 4-2. Menü Öğelerinin Listesi

Giriş kaynağına bağlı olarak bazı menü öğeleri kullanılamaz. Aşağıda listelenen menü öğeleri gelişmiş menüdedir. (B) işareti temel menüdeki öğelere eklenmiştir.

Gölgeli karakterler (■) varsayılan ayarları temsil eder.

Menü Öğesi		Seçenekler		
GİRİŞ	HDMI1	(B)		
	HDMI2	(B)		
	BİLGİSAYAR	(B)		
	HDBaseT	(B)		
	USB-A	(B)		
	LAN	(B)		
AYAR	RESİM	1-7		
	AYAR			
	AYRINTI AYARLARI	GENEL	REFERANS	Y.PARLAKLIK, SUNUM, VIDEO, FİLM, GRAFİK, sRGB, DICOM SIM.
			GAMA DÜZELTMESİ	DİNAMİK, NATÜREL, SIYAH DETAY
			EKRAN BOYUTU	BÜYÜK, ORTA, KÜÇÜK
			RENK SICAKLIĞI	
			DİNAMİK KONTRAST	KAPALI, AÇIK
			RESİM MODU	RESİM, FİLM
		RENK GELİŞTİRME	KAPALI, DÜŞÜK, ORTA, YÜKSEK	
		BEYAZ DENGESİ	KONTRAST R	
			KONTRAST G	
			KONTRAST B	
	PARLAKLIK R			
	PARLAKLIK G			
	PARLAKLIK B			
	KONTRAST	(B)		
	PARLAKLIK	(B)		
	NETLİK	(B)		
	RENK	(B)		
	TON	(B)		
	SIFIRLA	(B)		
	GÖRÜNTÜ SEÇEN.	SAAT		
		FAZ		
YATAY				
DÜSEY				
ASIRI TARAMA		OTOM., 0[%], 5[%], 10[%]		
GÖRÜNÜS ORANI		OTOM., 4:3, 16:9, 15:9, 16:10, MEKTUP KUTUSU, DOĞAL		
SES	SES SEVİYESİ (B)			

## 4. Ekran Menüsü Kullanılması

		Menü Ögesi	Seçenekler	
AYARLAMA	GENEL	DUVAR RENGİ (B)	KAPALI, BEYAZ TAHTA, KARA TAHTA, KARA TAHTA (GRI), AÇIK SARI, AÇIK YEŞİL, AÇIK MAVİ, GÖK MAVİSİ, AÇIK PEMBE, PEMBE	
		IŞIK MODU (B)	EKO. MODU	KAPALI, EKO., UZUN ÖMÜR
			AYAR	
			SABİT PARLAKLIK	KAPALI, AÇIK
		ZAMANLAYICI KAPALI (B)	KAPALI, 0:30, 1:00, 2:00, 4:00, 8:00, 12:00, 16:00	
		TARİH VE SAAT AYARLARI		
		YÖNETİCİ MODU (B)	MENÜ MODU	İLERİ, TEMEL
			AYAR DEĞ.KAYDEDİLMEDİ	KAPALI, AÇIK
			ANAHTAR SÖZCÜK	KAPALI, AÇIK
		DİL (B)	ENGLISH, DEUTSCH, FRANÇAIS, ITALIANO, ESPAÑOL, SVENSKA, 日本語 DANSK, PORTUGUÊS, ČEŠTINA, MAGYAR, POLSKI, NEDERLANDS, SUOMI NORSK, TÜRKÇE, РУССКИЙ, عربي, ЕЛHНИКА, 简体中文, 한국어, TIẾNG VIỆT ROMÂNĂ, HRVATSKI, БЪЛГАРСКИ, INDONESIA, हिन्दी, ไทย, 繁體中文	
	GEOMETRİK DÜZELTME	MOD	KAPALI, KİLİTTASİ, PC ARACI	
		KİLİTTASİ	YATAY KİLİTTAŞI	
			DÜŞEY KİLİTTAŞI	
			SOL/SAĞ İÇBÜKEY	
			ÜST/ALT İÇBÜKEY	
			KÖSETASİ	
	PC ARACI	KAPALI, 1, 2, 3		
	SIFIRLA			
	MENÜ	RENK SEÇİMİ	RENK, SİYAH-BEYAZ	
		GİRİŞ EKRANI	KAPALI, AÇIK	
		KİMLİK GÖSTERGESİ	KAPALI, AÇIK	
EKO. MESAJI		KAPALI, AÇIK		
GÖSTERGE SAATİ		MANUEL, OTOMATİK 5 SN, OTOMATİK 15 SN, OTOMATİK 45 SN		
FON		MAVİ, SİYAH, AMBLEM		
KURULUM	YÖNLENDİRME	OTOM., MASAÜSTÜ ÖN, TAVAN ARKA, MASAÜSTÜ ARKA, TAVAN ÖN		
	KUMANDA PANELİ KİLİDİ	KAPALI, AÇIK		
	GÜVENLİK	KAPALI, AÇIK		
	HABERLEŞME HIZI	4800bps, 9600bps, 19200bps, 38400bps		
	SERİ BAĞLANTI NOKTASI	PC KONTROLÜ, HDBaseT		
	UZAK SENSÖRLER	HEPSİ, ÖN/ARKA, ÖN, ARKA, HDBaseT		
	KONTROL KİMLİĞİ	KONTROL KİMLİĞİ NUMARASI	1-254	
		KONTROL KİMLİĞİ	KAPALI, AÇIK	
	TEST ŞEKLİ			
	AÇ AYARLARI			

## 4. Ekran Menüsü Kullanılması

		Menü Ögesi	Seçenekler	
AYARLAMA	SEÇENEKLER(1)	KESİNTİSİZ GEÇİŞ	KAPALI, AÇIK	
		FAN MODU	OTOM., YÜKSEK İRTİFA	
		SİNYAL SEÇME	BİLGİSAYAR	RGB/KOMPONENT, RGB, KOMPONENT
		WXGA MODU		KAPALI, AÇIK
		AYIRMA		KAPALI, AÇIK
		VIDEO DÜZEYİ	HDMI1	OTOM., NORMAL, GELİŞTİRİLMİŞ
			HDMI2	OTOM., NORMAL, GELİŞTİRİLMİŞ
			HDBaseT	OTOM., NORMAL, GELİŞTİRİLMİŞ
		SES SEÇİMİ	HDMI1	HDMI1, BİLGİSAYAR
			HDMI2	HDMI2, BİLGİSAYAR
			LAN	LAN, BİLGİSAYAR
			HDBaseT	HDBaseT, BİLGİSAYAR
		BİP		KAPALI, AÇIK
		LAN BAĞLANTI NOKTASI		LAN, HDBaseT
	SEÇENEKLER(2)	BEKLEME MODU		NORMAL, AĞ BEKLEMESİ, UYKU
		DOĞRUDAN AÇMA		KAPALI, AÇIK
		OTOM. ÇALIŞMA		KAPALI, OTOM., HDMI1, HDMI2, BİLGİSAYAR
		OTOMATİK KAPANMA	ZAMAN	1 - 60
			MOD	KAPALI, AÇIK
		VARSAYILAN GİRİŞ SEÇ		SON, OTOM., HDMI1, HDMI2, BİLGİSAYAR, HDBaseT, USB-A, LAN
		KARBON DÖNÜŞTÜRME		
		PARA BİRİMİ		\$, €, JPY, RMB¥
		PARA BİRİMİ DÖNÜŞT.		
		STATİK BİRLEŞME	YATAY R	
			YATAY G	
			YATAY B	
			DÜŞEY R	
DÜŞEY G				
BİLGİ	KULLANIM SÜRESİ (B)	KULLANILAN IŞIK SAATİ		
		TOP. KARBON TASARRUFU		
		TOP.MALİYET TASARRUFU		
	KAYNAK(1) (B)	KAYNAK İSMİ		
		KAYNAK İNDEKSİ		
		YATAY FREKANS		
		DÜŞEY FREKANS		
		SENK. TİPİ		
		SENKRON. POLARİTESİ		
	KAYNAK(2) (B)	TARAMA TİPİ		
		SİNYAL TİPİ		
		VIDEO TİPİ		
		BİT DERİNLİĞİ		
		VIDEO DÜZEYİ		
	HDBaseT	SİNYAL KALİTESİ		
		ÇALIŞMA MODU		
		BAĞLANTI DURUMU		
		HDMI DURUMU		
	KABLOLU LAN	IP ADRESİ		
		ALTŞEBEKE MASKİ		
		GEÇİT		
		MAC ADRESİ		



## 4. Ekran Menüsü Kullanılması

		Menü Ögesi	Seçenekler	
BILGI	KABLOSUZ LAN	IP ADRESİ		
		ALTŞEBEKE MASKİ		
		GEÇİT		
		MAC ADRESİ		
		SSID		
		ŞEBEKE TİPİ		
		GÜVENLİK		
		KANAL		
		SİNYAL SEVİYESİ		
	VERSION(1)	(B)	FIRMWARE	
			DATA	
	VERSION(2)	(B)	FIRMWARE2	
			DATA2	
	DİĞERLERİ	(B)	TARİH SAAT (B)	
			PROJEKTÖR İSMİ (B)	
			ANA BILGISAYAR ADI (B)	
			MODEL NO. (B)	
			SERIAL NUMBER (B)	
			LAN UNIT TYPE	
			KONTROL KİMLİĞİ ((KONTROL KİMLİĞİ] ayarlandığında) (B)	
	KOŞULLAR	GİRİŞ SICAKLIĞI		
		ÇIKIŞ SICAKLIĞI		
SİFIRLA	AKIM SINYALI			
	BÜTÜN VERİLER			

### 4-3. Menü Açıklamaları ve Fonksiyonlar [GİRİŞ]



#### [HDMI1] ve [HDMI2]

HDMI 1 IN veya HDMI 2 IN terminalinize bağlı HDMI uyumlu ekipmanı seçer.

#### [BİLGİSAYAR]

COMPUTER IN terminal sinyalinize bağlı bilgisayarı seçer.

NOT:

- COMPUTER IN terminaline komponent giriş sinyali bağlandığında [BİLGİSAYAR] ögesini seçin.

#### [HDBaseT]

HDBaseT destekleyen terminallerden iletilen sinyali yansıtır.

#### [USB-A]

[İZLEYİCİ]'yi Başlatın.

Bu makinede USB bellek setinin verilerini yansıtın.

#### [LAN]

MultiPresenter'ın başlangıç ekranını görüntüleyin.

LAN portundan (RJ-45) veya bağlı USB kablosuz LAN ünitesinden bir sinyal seçer (opsiyonel).

## 4-4. Menü Açıklamaları & Fonksiyonları [AYAR]

### [RESİM]



### [AYAR]

Bu fonksiyon yansıtılan görüntünüz için en uygun ayarları seçmenizi sağlar.

Sarı, cam göbeği ve magenta için nötür tonlamayı ayarlayabilirsiniz.

Çeşitli görüntü tipleri için optimize edilmiş yedi fabrika ön ayarı vardır. Her gamma veya renk için kullanıcı tarafından ayarlanabilen ayarları ayarlamak için [AYRINTI AYARLARI] da kullanılabilir.

Ayarlarınız [AYAR] 1 ila [AYAR] 7 içine kaydedilebilir.

Y.PARLAKLIK	İyi aydınlatılmış bir odada kullanım için önerilir.
SUNUM	Bir PowerPoint dosyası kullanarak sunum yapmak için önerilir.
VIDEO	Tipik TV programı izleme için önerilir.
FİLM	Filmler için önerilir.
GRAFİK	Grafikler için önerilir.
sRGB	Standart renk değerleri
DICOM SIM.	DICOM simülasyon formatı için önerilir.

### NOT:

- [DICOM SIM.] seçeneği sadece eğitim/referans içindir ve gerçek teşhis için kullanılmamalıdır.
- DICOM Digital Imaging and Communications in Medicine (Tıpta Dijital Görüntüleme ve Haberleşme) demektir. American College of Radiology (ACR) ve National Electrical Manufacturers Association (NEMA) tarafından geliştirilmiş bir standarttır. Bu standart dijital görüntünün bir sistemden diğer sisteme nasıl taşınabileceğini belirler.

### [AYRINTI AYARLARI]

Bu fonksiyon özel ayarlarınızı [AYAR 1] ila [AYAR 7] içine saklamanızı sağlar.

Önce [REFERANS] içinden bir temel ön ayar modu seçin, ardından [GAMA DÜZELTMESİ], [EKRAN BOYUTU], [RENK SICAKLIĞI], [DİNAMİK KONTRAST], [RESİM MODU] ve [RENK GELİŞTİRME] ayarlarını yapın.



### Özelleştirilmiş Ayarlarınızı Saklama [REFERANS]

[AYRINTI AYARLARI] için temel teşkil edecek bir mod seçin.

### Gama Düzeltme modunu Seçme [GAMA DÜZELTMESİ]

Modlar şunlar için önerilir:

DİNAMİK	Yüksek kontrastlı bir resim oluşturur.
NATÜREL	Resmin doğal röprodüksiyonunu sağlar.
SİYAH DETAY	Resmin karanlık alanlarındaki ayrıntıları vurgular.

NOT:

- Bu fonksiyon sadece [REFERANS] için [DICOM SIM.] seçildiğinde kullanılamaz.

### DICOM SIM için Ekran Boyutunu seçme [EKRAN BOYUTU]

Bu fonksiyon ekran boyutu için uygun gama düzeltmesi yapacaktır.

BÜYÜK	150" ekran boyutu için
ORTA	100" ekran boyutu için
KÜÇÜK	50" ekran boyutu için

NOT:

- Bu fonksiyon sadece [REFERANS] için [DICOM SIM.] seçildiğinde kullanılabilir.

### Renk Sıcaklığını Ayarlama [RENK SICAKLIĞI]

Renklerin tekrarlanabilirliğini optimize etmek için renklerin (R, G, B) dengesini ayarlayın. Yüksek bir sayısal değere sahip bir renk sıcaklığı daha mavimsi beyaz hale gelirken, düşük sayısal değere sahip bir renk sıcaklığı kırmızımsı beyaz hale gelir. 5000 K ile 10500 K arasındaki bir değer 100 K'lık birimlerde ayarlanabilir.

NOT:

- [REFERANS] içinde [Y.PARLAKLIK] seçildiğinde bu işlev kullanılamaz.

### Parlaklık ve Kontrastın Ayarlanması [DİNAMİK KONTRAST]

[AÇIK] seçildiğinde, resme göre en uygun kontrast oranı kullanılır.

NOT:

- [SABİT PARLAKLIK] etkinleştirildiğinde, [DİNAMİK KONTRAST] seçilemez.
- Bu fonksiyon sadece [REFERANS] için [DICOM SIM.] seçildiğinde kullanılamaz.

### Sabit Görüntü Modu veya Film Modu Seçme [RESİM MODU]

Bu fonksiyon sabit görüntü modu veya film modu seçmenizi sağlar.

RESİM	Bu mod sabit resimler içindir.
FİLM	Bu mod bir film içindir.

NOT:

- Bu fonksiyon sadece [REFERANS] için [Y.PARLAKLIK] seçildiğinde kullanılabilir.

### Rengi Geliştirme [RENK GELİŞTİRME]

Bu görüntünün renk yoğunluğunu ayarlamana olanak sağlar. Görüntünün rengi, görüntülenen görüntü koyulaşırken [DÜŞÜK], [ORTA] ve [YÜKSEK] sırasıyla daha derin hale gelecektir. [KAPALI] seçilirse [RENK GELİŞTİRME] işlevi çalışmayacaktır.

NOT:

- Bu fonksiyon [REFERANS] için [SRGB] veya [DICOM SIM.] seçildiğinde kullanılamaz.

### Beyaz Dengesini Ayarlama [BEYAZ DENGESİ]

Bu beyaz dengesini ayarlamana sağlar. Ekranın beyaz seviyesini ayarlamak için her rengin (RGB) kontrastı; Ekranın siyah seviyesini ayarlamak amacıyla her renk (RGB) için parlaklık kullanılır.

NOT:

- [BEYAZ DENGESİ] çalışırken gerçek renk tonu [RENK SICAKLIĞI] değerinden farklıdır.

### [KONTRAST]

Gelen sinyale göre görüntünün yoğunluğunu ayarlar.

### [PARLAKLIK]

Parlaklık seviyesini veya arka görüntü yoğunluğunu ayarlar.

### [NETLİK]

Görüntünün detayını kontrol eder.

### [RENK]

Renk satürasyon seviyesini artırır veya azaltır.

### [TON]

Renk seviyesini +/- yeşilden +/- maviye değiştirir. Kırmızı seviye referans olarak kullanılır.

Giriş Sinyali	KONTRAST	PARLAKLIK	NETLİK	RENK	TON
BİLGİSAYAR/HDMI/HDBa-seT (RGB)	Evet	Evet	Evet	Hayır	Hayır
BİLGİSAYAR/HDMI/HDBa-seT (KOMPONENT)	Evet	Evet	Evet	Evet	Evet
USB-A, LAN	Evet	Evet	Evet	Hayır	Hayır

Evet = Ayarlanabilir, Hayır = Ayarlanamaz

### [SİFIRLA]

[RESİM] için ayarlar ve ayarlamalar aşağıdakilerin dışında fabrika ayarlarına dönecektir; [AYAR] ekranı içindeki ön ayarlı numaralar ve [REFERANS].

[AYAR] ekranında [AYRINTI AYARLARI] altında seçilmemiş olan ayarlar ve ayarlamalar sıfırlanamazdır.

## [GÖRÜNTÜ SEÇEN.]

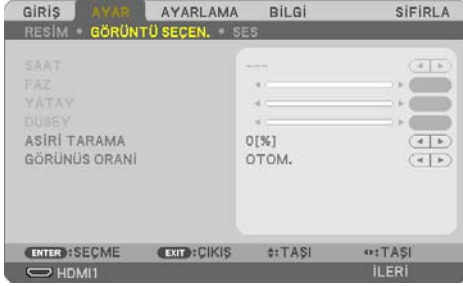

## Saati ve Fazı Ayarlama [SAAT/FAZ]

[SAAT] ve [FAZ] değerlerini manuel olarak ayarlamanıza imkan verir.

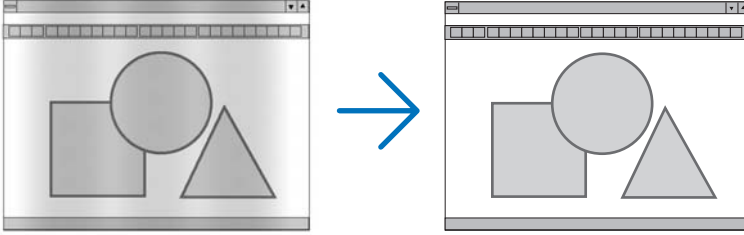

SAAT	Bu öğeyi bilgisayar görüntüsünün ince ayarını yapmak veya oluşabilecek dikey çizgileri yok etmek için kullanın. Bu fonksiyon görüntüdeki yatay çizgileri yok etmek için saat frekansını ayarlar. Bu ayar bilgisayarı ilk bağlayışınızda gerekli olabilir.
------	---

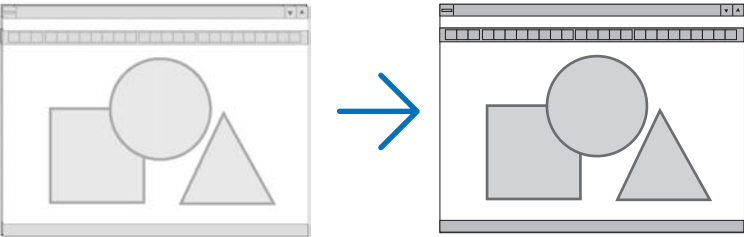

FAZ	Bu öğeyi saat fazını ayarlamak veya video gürültüsünü, nokta enterferansını ya da paraziti azaltmak için kullanın. (Bu görüntünün bir bölümü titremeye başladığında fark edilir.) [FAZ] sadece [SAAT] tamamlandıktan sonra kullanılmalıdır.
-----	--

### Yatay/Dikey Pozisyonu Ayarlama [YATAY/DÜSEY]

Görüntü konumunu yatay ve dikey olarak ayarlar.

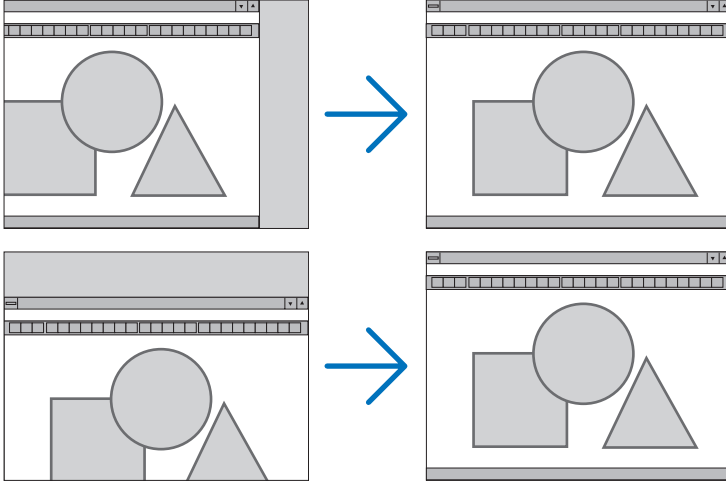

NOT:

- [SAAT], [FAZ], [YATAY] ve [DÜSEY] yalnızca analog sinyal girişi yapılırken seçilebilir.
- Görüntü [SAAT] ve [FAZ] ayarı sırasında bozulabilir. Bu bir arıza değildir.
- [SAAT], [FAZ], [YATAY] ve [DÜSEY] ayarları geçerli sinyal için belleğe kaydedilecektir. Aynı çözünürlük, yatay ve dikey frekansa sahip sinyalli bir sonraki yansıtışınız sırasında ayarlar bellekten alınır ve uygulanır. Kaydedilmiş ayarların bellekten silinmesi için, menüden, [SİFIRLA] → [AKİM SİNYALI] veya [BÜTÜN VERİLER] seçin ve ayarları sıfırlayın.

### Aşırı Tarama Yüzdesi Seçme [ASİRİ TARAMA]

Bu size gelen bir sinyal için uygun aşırı taramayı ayarlamanıza olanak sağlar.

[OTOM.] seçildiğinde giriş sinyali için en uygun aşırı tarama gerçekleştirilir ve görüntülenir.

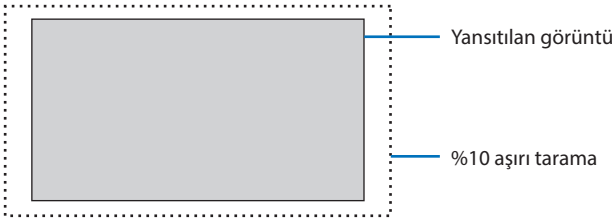

NOT:

- VİDEO sinyalleri kullanıldığında veya [GÖRÜNÜS ORANI] için [DOGAL] seçildiğinde [ASİRİ TARAMA] ögesi seçilemez.



## Görüntü Oranını Seçmek [GÖRÜNÜS ORANI]

“Görüntü oranı” terimi yansıtılan görüntünün en boy oranını ifade eder.

Projektör gelen sinyali otomatik olarak tanır ve bunu uygun görüntü oranı ile yansıtır.

Seçenekler	Fonksiyon
OTOM.	Projektör gelen sinyali otomatik olarak tanır ve bunu kendi görüntü oranı ile yansıtır. Projektör sinyaline bağlı olarak görüntü oranını hatalı şekilde tanımlayabilir. Bu olduğu takdirde, aşağıdakilerden uygun görüntü oranını seçin.
4:3	Görüntü 4:3 görüntü oranında gösterilir.
16:9	Görüntü 16:9 görüntü oranında gösterilir.
15:9	Görüntü 15:9 görüntü oranında gösterilir.
16:10	Görüntü 16:10 görüntü oranında gösterilir.
MEKTUP KUTUSU	Bir sinemaskop sinyalinin görüntüsü, ekrana sığacak şekilde yatay ve dikey yönlerde eşit olarak gerilir. Görüntünün üst ve alt kenarlarından bir bölümü kırıldığı için görüntülenmez.
DOGAL	<p>Bilgisayarı giriş sinyali projektörün doğal çözünürlüğünden daha düşük olduğunda, projektör mevcut görüntüyü gerçek çözünürlüğünde görüntüler.</p> <p>[Örnek] <math>800 \times 600</math> çözünürlüğündeki giriş sinyali gösterildiğinde:</p>  <p>NOT:</p> <ul style="list-style-type: none"> <li>Bilgisayar dışında bir sinyal görüntülenirken [DOGAL] kullanılamaz.</li> <li>Projektörün doğal çözünürlüğünden daha yüksek çözünürlük gösterilirken [DOGAL] kullanılamaz.</li> </ul>

### İPUÇU:

- Bu tablo, çoğu bilgisayarın desteklediği tipik çözünürlükleri ve görüntü oranlarını gösterir.

Çözünürlük	Görüntü oranı	
VGA	$640 \times 480$	4:3
SVGA	$800 \times 600$	4:3
XGA	$1024 \times 768$	4:3
WXGA	$1280 \times 768$	15:9
WXGA	$1280 \times 800$	16:10
WXGA+	$1440 \times 900$	16:10
SXGA	$1280 \times 1024$	5:4
SXGA+	$1400 \times 1050$	4:3
UXGA	$1600 \times 1200$	4:3
Full HD	$1920 \times 1080$	16:9
WUXGA	$1920 \times 1200$	16:10
4K	$3840 \times 2160$	16:9

### [SES]



### Sesi Yükseltmek veya Düşürmek

Projektör hoparlörünün ve AUDIO OUT (Stereo Mini Jakı) sesini ayarlar.

#### İPUÇU:

- Herhangi bir menü görüntülenmediğinde, projektör kasası üzerindeki ◀ ve ▶ düğmeleri ve uzaktan kumanda üzerindeki VOL. +/- düğmeleri ses kontrolü için kullanılabilir. (→ sayfa 32)

## 4-5. Menü Açıklamaları & Fonksiyonları [AYARLAMA]

### [GENEL]



### Duvar Rengi Düzeltmeyi Kullanma [DUVAR RENGİ]



Bu fonksiyon perde malzemesinin beyaz olmadığı durumlarda hızlı adaptif renk düzeltmesine izin verir.

NOT:

- [BEYAZ TAHTA] seçimi, parlaklığı azaltır.

### Eko. modu seçimi ve parlaklık ayarı [IŞIK MODU]

Çoklu ekrana yansıtma her bir projektörün enerji tasarruf ayarlarını ve parlaklığını ayarlama. Enerji tasarruf ayarları için bkz. sayfa 37"3-4. Eko. Modunu Değiştirme/Enerji-Tasarrufu Etkisinin Kontrolü".

EKO. MODU	KAPALI	Işık modülü lüminansı (parlaklığı) [AYAR] için ayarlama parlaklığında olacaktır.
	EKO.	Parlaklığı ve fan hızını kontrol ederek, enerji tasarrufu yapılabilir, hareket gürlütüsü ve güç tüketimi azaltılabilir.
	UZUN ÖMÜR	Bu mod ışık modülünün servis ömrünü optimize eder.
AYAR		Parlaklık %50 ila %100 arasında %1'lik artışlarla ayarlanabilir. Çoklu ekran yansıtması için birkaç projektör kullanıldığı zaman parlaklık her bir projektör üzerinde ayrı olarak ayarlanabilir. [EKO. MODU] [KAPALI] olarak ayarlandığında ayar geçerlidir.

SABİT PARLAKLIK	KAPALI	[SABİT PARLAKLIK] modu iptal edilecektir.
	AÇIK	[AÇIK] seçildiği sırada etkin olan parlaklığı korur. [KAPALI] seçilmediği sürece, projektör kapatıldığında bile aynı ayarlar etkin kalacaktır. <ul style="list-style-type: none"> <li>Parlaklığı yeniden ayarlamak için başka ayarlar yapmadan önce ilk olarak bu ayarı KAPALI duruma getirin.</li> </ul>
		NOT: <ul style="list-style-type: none"> <li>[SABİT PARLAKLIK] modu parlaklığı sabit bir seviyede tutmak için kullanılan bir işlevdir. Renk sabitlenmeyecektir.</li> </ul>

### NOT:

- [EKO. MODU] [KAPALI] olarak seçildiğinde ve [AYAR] %50 ila 70 aralığına ayarlandığında [SABİT PARLAKLIK] seçilebilir.
- [SABİT PARLAKLIK] [AÇIK] olarak ayarlandığında, [EKO. MODU] ve [AYAR] seçilemez.

### İPUÇU:

- Parlaklık normalde kullanımla azalır ama [SABİT PARLAKLIK] modunun seçilmesiyle projektör, projektörün kullanım süresine dayanarak çıkış gücünü otomatik olarak ayarlar, böylece ışık modülünün ömrü boyunca sabit bir parlaklık sürdürülür. Bununla birlikte, çıktı zaten maksimum parlaklıkta ise, parlaklık kullanımla azalacaktır.

## Kapanma Zamanlayıcıyı Ayarlama [ZAMANLAYICI KAPALI]

- 30 dakika ile 16 saat arasında istediğiniz süreyi seçin: KAPALI, 0:30, 1:00, 2:00, 4:00, 8:00, 12:00, 16:00.**
- Uzaktan kumanda üzerindeki ENTER düğmesine basın.**
- Kalan süre geri saymaya başlar.**
- Geri sayma tamamlandığında projektör kapanacaktır.**

### NOT:

- Önceden ayarlanmış süreyi iptal etmek için ya [KAPALI] ayarlayın ya da gücü kapatın.
- Projektörün kapanması için 3 dakika kaldığında ekranın altında [PROJEKTÖR 3 DAKİKA İÇİNDE KAPANACAKTIR.] mesajı görüntülenir.

## Tarihi ve saati ayarlama [TARİH VE SAAT AYARLARI]

MultiPresenter'ın başlangıç ekranını görüntüleyin (→ sayfa 148)

## Menü ayarlarını yapılandırma [YÖNETİCİ MODU]

Bu, [MENÜ MODU]'nu seçmenize, ayarları kaydetmenize ve [YÖNETİCİ MODU] için bir [ANAHTAR SÖZCÜK] belirlemenize olanak sağlar.

MENÜ MODU	[TEMEL] veya [İLERİ] menü arasından birini seçin. (→ sayfa 50)
AYAR DEĞ.KAYDEDİLMEDİ	[AÇIK] seçildiğinde ekran menüsünde yapılandırılan öğelerin değerleri kaydedilmeyecektir.
ANAHTAR SÖZCÜK	Yönetici modu için bir şifre belirleyin. ▲▼◀▶ düğmelerini kullanarak şifreyi girin ve ENTER düğmesine basın. (En fazla 10 alfanümerik karakter)

### Menü Dilini Seçme [DİL]

Ekran üstü talimatlar için 30 dilden birini seçebilirsiniz.

---

NOT:

- Ayarınız menüden [SİFİRLA] yapıldığında etkilenmez.
-

**[GEOMETRİK DÜZELTME]****[MOD]**

Bozulmayı düzeltmek için şekil belirleyin. [KAPALI] seçilirse [GEOMETRİK DÜZELTME] etkisiz hale gelir.

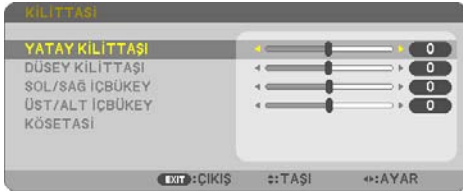
**Kilittaş Bozulmasını Manuel Olarak Düzeltme [KİLİTTAŞI]**

Yatay veya dikey kilittaş, SOL/SAĞ içbükey veya ÜST/ALT içbükey ya da köşetaşı distorsiyonunu manuel olarak düzeltebilirsiniz.

**NOT:**

- [YATAY KİLİTTAŞI] ve [DÜSEY KİLİTTAŞI] tek seferde ayarlanabilir.
- Bir öğeden diğerine geçiş yapmak için, ilk öğeyi sıfırlayın.
- Ayarlama değerlerinin üzerine yazılacaktır. Projeksiyon cihazı kapatıldığında bile silinmeyeceklerdir.
- [KİLİTTAŞI], [İÇBÜKEY] ve [KÖSETAŞI] düzeltmelerini kullanmak görüntünün hafifçe bulanıklaşmasına neden olabilir çünkü düzeltme elektronik olarak yapılır.

YATAY KİLİTTAŞI	Yatay kilittaş distorsiyonunu düzeltir. (→ sayfa 28)	
DÜSEY KİLİTTAŞI	Dikey kilittaş distorsiyonunu düzeltir. (→ sayfa 28)	
SOL/SAĞ İÇBÜKEY	Sol veya sağ taraftaki içbükey distorsiyonu düzeltir. (→ sayfa 42)	

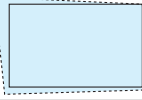
ÜST/ALT İÇBÜKEY	Üst veya alt taraftaki içbükey distorsiyonu düzeltir. (→ sayfa 42)	
KÖSETAŞI	Yansıtılan bir görüntüyü, görüntünün dört köşesini ekranınkilerle hizalayarak ekranın sınırları içine kolayca sığdırır. (→ sayfa 39)	

### İPUCU:

- [KİLİTTASİ] ve [KÖSETAŞI] için ayarlanabilir aralık:

Yatay Yön	Dikey Yön
Yaklaşık $\pm 30^\circ$ (Maks)	Yaklaşık $\pm 30^\circ$ (Maks)

Ayarlanabilir aralık giriş sinyaline bağlı olarak daraltılabilir.

### [PC ARACI]

Bu özellik projektörün hafızasında daha önceden kayıtlı geometrik düzeltme verilerini çağırır. ProAssist uygulamamızı (→ sayfa 44) kullanan geometrik düzeltme verileri burada kayıtlıdır.

### NOT:

- Elektriksel düzeltme geometrik düzeltmede yapıldığı için parlaklık etkilenebilir ve ekran kalitesi bozulabilir.

### [SİFIRLA]

[GEOMETRİK DÜZELTME] ekranında [MOD]'da seçilen öğeyi sıfırlar. İşlem [MOD]'da seçilen moda göre farklılık gösterir.

MOD	Çalışma
KİLİTTASİ	Tüm [KİLİTTASİ] ayarlamaları başlangıç değerlerine sıfırlanır.
PC ARACI	[PC ARACI] ayarını kapatır. Kaydedilen veriler sıfırlanmayacaktır.
KAPALI	Sıfırlama geçersizdir.

### İPUCU:

- Sıfırlama işlemi uzaktan kumanda üzerindeki KEYSTONE düğmesini 2 saniyeden daha uzun süre basılı tutarak gerçekleştirilebilir.

### [MENÜ]

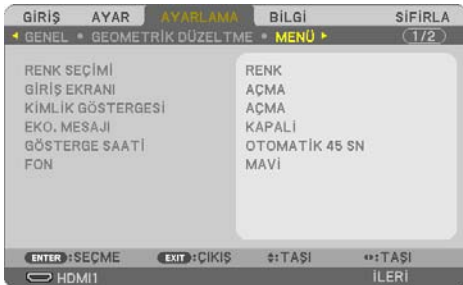

### **Menü Rengini Seçme [RENK SEÇİMİ]**

Menü rengi için iki seçenekten birini seçebilirsiniz: [RENK] ve [SİYAH-BEYAZ].

### **Giriş Ekranını Açma/Kapatma [GİRİŞ EKRANI]**

Bu seçenek ekranın sağ üst tarafında [BİLGİSAYAR] gibi giriş kaynağı isminin gösterilmesini açar veya kapatır.

Giriş sinyali olmadığında, ekranın ortasında sinyal olmadığını, mevcut girişleri kontrol etmenizi gösteren bir mesaj belirir. [GİRİŞ] için [USB-A] veya [LAN] ögesi seçildiğinde, sinyal yok mesajı görüntülenmez.

### **Kontrol Kimliğini Açma/Kapatma [KİMLİK GÖSTERGESİ]**

Bu seçenek uzaktan kumanda üzerindeki ID SET düğmesine basıldığında gösterilecek kimlik numarasını açar veya kapatır.

### **Eko. Mesajını Açma/Kapatma [EKO. MESAJI]**

Bu seçenek projektör açıldığında aşağıdaki mesajları açar veya kapatır.

[EKO. MESAJI] kullanıcıyı enerji tasarrufu yapması konusunda uyarır. [EKO. MODU] için [KAPALI] seçildiğinde, [EKO. MODU]'nu ayarlamanızı isteyen bir mesaj görüntülenir.

Mesajı kapatmak için düğmelerden herhangi birine basın. 30 saniye boyunca hiçbir düğmeye basılmazsa mesaj kaybolur.

### **Menü Görüntüleme Süresini Seçme [GÖSTERGE SAATİ]**

Bu seçenek projektörün menüyü kapatmak için son düğme basışından sonra ne kadar bekleyeceğini ayarlamanızı sağlar. Ön ayar seçenekleri [MANUEL], [OTOMATİK 5 SN], [OTOMATİK 15 SN] ve [OTOMATİK 45 SN] şeklindedir. [OTOMATİK 45 SN] fabrika ön ayarıdır.



### Arka Plan için Renk veya Amblem Seçme [FON]

HDMI1, HDMI2, BİLGİSAYAR veya HDBaseT giriş terminali seçildiğinde, giriş sinyali olmadığında istediğiniz fonu seçin.

MAVİ	Fon rengi mavidir
SİYAH	Fon rengi siyahtır
AMBLEM	Fonda bir resim görüntüleyin

#### NOT:

- [GİRİŞ EKRANI] açık olduğunda, seçimden bağımsız olarak sinyal yok rehberliği ekranın ortasında görüntülenerek mevcut bir girişi kontrol etmeniz için sizi yönlendirir.
- Fon görüntüsünü bir [AMBLEM] olarak değiştirmek için bkz. Sayfa 106.
- Ayarınız menüden [SİFIRLA] yapıldığında etkilenmez.

**[KURULUM]****Projektör Yönünü Seçme [YÖNLENDİRME]**

Bu projeksiyon tipi için görüntü yönünü belirler. Seçenekler şunlardır: masaüstü önden projeksiyon, tavan arkadan projeksiyon, masaüstü arkadan projeksiyon ve tavan önden projeksiyon.

**⚠ UYARI**

- Projektörünüzü tavana asmak gibi özel işlere ihtiyacınız varsa satıcınıza danışın. Bu gibi durumlarda projektörün kurulumunu hiçbir zaman kendiniz yapmaya çalışmayın. Projektör düşebilir ve yaralanmaya neden olabilir.

OTOM.	İşık modülü AÇIK konumuna getirildiğinde, projektörün dahili sensörü kurulum durumunu [MASAÜSTÜ ÖN] veya [TAVAN ÖN] olarak algılar ve sonrasında yansıtma yöntemini değiştirir.
MASAÜSTÜ ÖN	
TAVAN ARKA	
MASAÜSTÜ ARKA	

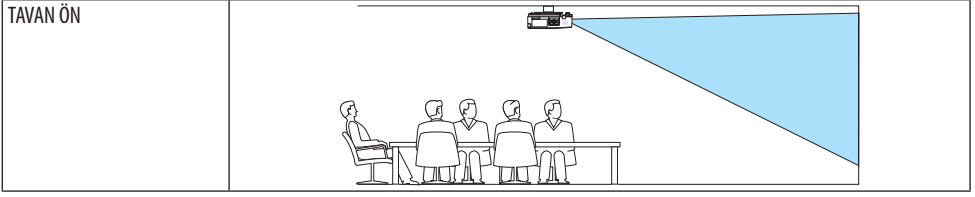

### Kasa Düğmelerini Devre Dışı Bırakma [KUMANDA PANELİ KİLİDİ]

Bu seçenek [KUMANDA PANELİ KİLİDİ] fonksiyonunu açar veya kapatır.

NOT:

- [KUMANDA PANELİ KİLİDİ] uzaktan kumanda fonksiyonlarını etkilemez.
- [KUMANDA PANELİ KİLİDİ]'ni serbest bırakma
  1. Projektör görüntü yansıtırken veya uyku modundayken, projektör kasasındaki INPUT düğmesine basın ve düğmeyi yaklaşık 10 saniye basılı tutun. [KUMANDA PANELİ KİLİDİ] serbest kalacaktır.
  2. Projektör bekleme modundayken, projektör kasasında POWER düğmesine basın ve düğmeyi basılı tutun. Bu projektörün gücünü açar. Projektörün görüntüyü yansıttığını kontrol ettikten sonra, bir önceki 1. adımı gerçekleştirin.

İPUÇU:

- [KUMANDA PANELİ KİLİDİ] açık olduğunda, menünün sağ altında tuş kilidi simgesi [  ] gösterilir.

### Güvenliği Etkinleştirme [GÜVENLİK]

Bu özellik [GÜVENLİK] fonksiyonunu açar veya kapatır.

Projektör ancak doğru anahtar sözcük girilmiş olduğunda görüntü verecektir. (→ sayfa 45)

NOT:

- Ayarınız menüden [SİFIRLA] yapıldığında etkilenmez.

### Haberleşme Hızını Seçme [HABERLESME HIZI]

Bu özellik PC kontrol portunun baud hızını ayarlar (D-Sub 9P). 4800 ila 38400 bps arasındaki veri hızlarını destekler. Varsayılan 38400 bps'dir. Bağlayacağınız ekipman için uygun baud hızını seçin (ekipmana bağlı olarak daha uzun kablolarda daha düşük bir baud hızı önerilebilir).

NOT:

- Seçtiğiniz haberleşme hızı menüden [SİFIRLA] işlemi gerçekleştirildiğinde bile etkilenmez.

### Seri bağlantı noktasını seçme [SERİ BAĞLANTI NOKTASI]

Bu projektörü piyasada satılan bir HDBaseT vericisinden (gücü açıp kapatmak için sinyalleri kontrol etme, vb) bir uzaktan kumanda ile çalıştırırken seri kontrol sinyallerinin projektör üzerindeki hangi terminalden alınacağını ayarlar. Projektörü uzaktan kumanda ile çalıştırmıyorken bu ayarı yapmaya gerek yoktur (yalnızca video ve ses gönderme).

PC KONTROLÜ	Kontrol sinyalleri (RS-232C seri iletişimleri) PC CONTROL terminalinde alınır.
HDBaseT	Video/ses ve kontrol sinyalleri (RS-232C seri iletişimleri) Ethernet/HDBaseT bağlantı noktasında alınır.

NOT:

- [HDBaseT] ayarlandığında, projektör ekran menüsündeki bekleme modu (→ sayfa 76) ayarının [NORMAL] veya [AĞ BEKLEMESİ] olup olmadığına bakılmaksızın [UYKU] moduna girer. Buna göre, projektör bekleme modundayken projektöre bağlanan bir HDBaseT iletim cihazı ile projektör AÇIK duruma getirilebilir. Ancak bekleme modu ayarı [HDBaseT] ayarlandığında değiştirilemez.
- [SERİ BAĞLANTI NOKTASI] için [HDBaseT] ayarlandığında bekleme modundaki güç tüketimi, enerji tasarrufu düzenlemesini karşılamamaya başlar.

İPUCU:

- Projektörü LAN bağlantı noktasını kullanarak kontrol ederken, bu her ayarda çalışır.

### Uzaktan Kumanda Sensörünün Açılması veya Kapatılması [UZAK SENSÖRLER]

Projektörün ön ve arka panelleri üzerindeki uzaktan kumanda sensörlerini ve HDBaseT uzaktan kumanda sensörünü ayarlayın.

Seçenekler şunlardır: [HEPSİ], [ÖN/ARKA], [ÖN], [ARKA] ve [HDBaseT].

İPUCU:

- Uzaktan kumanda sistemi doğrudan güneş ışığı veya güçlü bir aydınlatma projektörün uzaktan kumanda sensörüne geldiğinde çalışmıyorsa başka bir seçeneğe değiştirin.
- Projektörün arkasındaki uzaktan kumanda sensörü, ayrıca satılan kablo kapağı projektöre takıldığında kullanılamaz.

### Projektöre ID verilmesi [KONTROL KİMLİĞİ]

[KONTROL KİMLİĞİ] fonksiyonuna sahip tek bir uzaktan kumanda ile birden fazla projektörü ayrı ve bağımsız olarak kullanabilirsiniz. Aynı kimliği tüm projektörlere verilirseniz, tüm projektörleri aynı anda tek bir uzaktan kumanda ile çalıştırabilirsiniz. Bunu yapmak için her projektöre bir kimlik vermeniz gereklidir.

KONTROL KİMLİĞİ NUMARASI	Projektöre vermek istediğiniz numarayı 1 ile 254 arasındaki sayılardan seçin.
KONTROL KİMLİĞİ	[KONTROL KİMLİĞİ] ayarını kapatmak için [KAPALI] seçin ve [KONTROL KİMLİĞİ] ayarını açmak için [AÇIK] seçin.

NOT:

- [KONTROL KİMLİĞİ] için [AÇIK] seçildiğinde, projektör KONTROL KİMLİĞİ fonksiyonunu desteklemeyen uzaktan kumanda ile kullanılamaz. (Bu durumda projektör kasasındaki düğmeler kullanılabilir.)
- Ayarınız menüden [SİFİRLA] yapıldığında etkilenmez.
- Projektör kasasındaki ENTER düğmesini 10 saniye basılı tutmak Kontrol Kimliği iptali için menüyü görüntüleyecektir.

### Kontrol Kimliği Verme veya Değiştirme

1. Projektörü açın.
2. Uzaktan kumanda üzerindeki ID SET düğmesine basın.

[KONTROL KİMLİĞİ] ekranı görüntülenecektir.

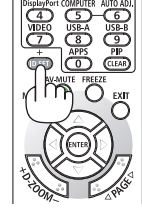

Eğer projektör mevcut uzaktan kumanda kimliği ile kullanılabiliriyorsa [KONTROL KİMLİĞİ (AKTİF)] gösterilecektir. Eğer projektör mevcut uzaktan kumanda kimliği ile kullanılamıyorsa, [KONTROL KİMLİĞİ (AKTİF DEĞİL)] gösterilecektir. Aktif olmayan projektörü kullanmak için aşağıdaki prosedürü uygulayarak projektöre [KONTROL KİMLİĞİ] atayın (Adım 3).

3. Uzaktan kumanda üzerindeki ID SET düğmesini basılı tutarken nümerik tuş takımındaki tuşlardan birine basın.

#### Örnek:

“3” atamak için, uzaktan kumanda üzerindeki “3” düğmesine basın.

No ID (Kimlik Yok) tüm projektörlerin tek bir uzaktan kumanda ile çalıştırılabileceğini gösterir. “Kimlik Yok” ayarlamak için “000” girin veya CLEAR düğmesine basın.

#### İPUCU:

- Kimlikler için aralık 1 ila 254 şeklindedir.

4. ID SET düğmesini serbest bırakın.

Güncellenmiş [KONTROL KİMLİĞİ] ekranı görüntülenecektir.

#### NOT:

- Kimlikler piller bittikten veya çıkartıldıktan birkaç gün sonra silinebilir.
- Piller çıkartıldığında uzaktan kumandanın düğmelerinden birine yanlışlıkla basmak geçerli olarak belirlenmiş kimliği silecektir.

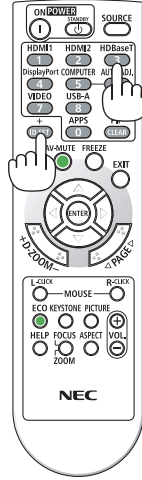

### Test Deseni Kullanma [TEST ŞEKLİ]

Projektörün kurulumu sırasında ekrandaki görüntü bozulmalarını ve netlemeyi ayarlamak için test şeklini görüntüler. Ekran menüsündeki [TEST ŞEKLİ] seçildikten sonra, ayarlama için şekil görüntülenecektir. Şekilde distorsiyon tespit ederseniz projektörün kurulum açısını ayarlayın veya uzaktan kumanda üzerindeki KEYSTONE düğmesine basarak distorsiyonu düzeltin. Odaklama ayarı gerekiyorsa odaklama kolunu kontrol edin. Projektör TEST ŞEKLİ durumunda bırakılarak 30 dakikanın üzerinde bir süre boyunca yansıtma yapıldıktan sonra odaklama ayarının gerçekleştirilmesi önerilir. Test şeklini kapatmak ve menüye dönmek için EXIT düğmesine basın.

### Ağı ayarlama [AĞ AYARLARI]

Bu işlev [AĞ AYARLARI] menüsünü görüntüler. (→ sayfa 111)

## [SEÇENEKLER(1)]

**Gösterilen görüntüyü akıcı bir şekilde değiştirme [KESİNTİSİZ GEÇİŞ]**

Giriş konektörü değiştirildiğinde, değişim öncesindeki görüntü yeni görüntüye geçilirken sinyal kaybı dolayısıyla görüntü kesilmesi olmaması amacıyla tutulur.

**Fan Modunu Seçmek [FAN MODU]**

[FAN MODU] dahili soğutma fanının hızını ayarlamak için kullanılır.

OTOM.	Dahili fanlar iç sıcaklığa göre otomatik olarak değişken hızlarda çalışır.
YÜKSEK İRTİFA	Dahili fanlar yüksek bir hızda çalışır. Bu seçeneği projektörü yaklaşık olarak 5500 feet/1600 metre veya daha yüksek irtifalarda kullanırken seçin.

**NOT:**

- Projektörü yaklaşık olarak 1600 metre/5500 feet veya daha yüksek irtifalarda kullanırken [FAN MODU]'nu [YÜKSEK İRTİFA] olarak ayarlayın.
- Ayarı [YÜKSEK İRTİFA] yapmadan projektörü yaklaşık 5500 feet/1600 metre veya yüksek irtifalarda kullanmak projektörün aşırı ısınmasına yol açabilir veya projektörün kapanmasına neden olabilir. Bu olduğu takdirde birkaç dakika bekleyin ve projektörü açın.
- Projektörü yaklaşık olarak 1600 metre/5500 feet veya daha yüksek irtifalarda kullanmak ışık modülü gibi optik parçaların ömrünü kısaltabilir.
- Ayarınız menüden [SİFIRLA] yapıldığında etkilenmez.

**Sinyal Formatı Seçme [SİNYAL SEÇME]**

Bu, COMPUTER IN Terminaline girilecek sinyali seçer. Normalde bu seçenek [RGB/KOMPONENT] olarak ayarlıdır. Resmin rengi doğal değilse ayarı değiştirin.

RGB/KOMPONENT	RGB ve komponent sinyallerini otomatik olarak ayırt eder.
RGB	RGB girişine geçiş yapar.
KOMPONENT	Komponent girişine geçiş yapar.

**WXGA Modunu Etkinleştirme veya Devre Dışı Bırakma [WXGA MODU]**

[AÇIK] seçildiğinde giriş sinyali algılanırken WXGA (1280 × 768)/WUXGA (1920 × 1200) sinyaline öncelik verilecektir.

[WXGA MODU] [AÇIK] olarak ayarlandığında, XGA (1024 × 768)/UXGA (1600 × 1200) sinyalleri tanınamayabilir. Bu durumda [KAPALI] seçin.

NOT:

- Sevkiyat sırasında [AÇIK] seçilidir.

### Ayırmayı etkinleştirme [AYIRMA]

Telesine sinyali için ayırma fonksiyonunu açar veya kapatır.

KAPALI	Videoda titreşim veya artefakt varsa bu seçeneği seçin.
AÇIK	Varsayılan standart ayar.

NOT:

- Bu işlev HDTV (aşamalı) ve bilgisayar sinyalleri için mevcut değildir.

### HDMI1, HDMI2 veya HDBaseT [VİDEO DÜZEYİ] ayarlama

HDMI ekipmanını ve Ethernet/HDBaseT terminalini bağlarken, her video düzeyi için ayarları yapın. Video düzeyini otomatik olarak algılamak için [OTOM.] seçin. Eğer otomatik algılama iyi çalışmazsa, [NORMAL] seçerek HDMI ekipmanınızın [GELİŞTİRİLMİŞ] özelliğini devre dışı bırakın veya [GELİŞTİRİLMİŞ] seçerek görüntü kontrastını ve koyu alanlardaki detayları artırın.

### Sesi Ayarlama [SES SEÇİMİ]

Bu, ünitenin HDMI 1 IN terminali, HDMI 2 IN terminali, LAN bağlantı noktası ve Ethernet/HDBaseT bağlantı noktasının ses girişlerini seçer.

Analog ses girişi yaparken, bağlı cihazın ses çıkışı terminalini ünitenin AUDIO IN terminaline bağlayın ve ses giriş seçimini [BİLGİSAYAR] olarak ayarlayın.

### Tuş Sesini ve Hata Sesini Etkinleştirme [BİP]

Bu özellik tuş sesini açar veya kapatır ya da bir hata oluştuğunda veya aşağıdaki işlemler gerçekleştirildiğinde alarmı açar ya da kapatır.

İPUÇU:

- [BİP] için ses seviyesi kontrolü devre dışıdır. AV-MUTE düğmesinin bip sesini durdurmada etkisi yoktur. BİP işlevini etkinleştirmek istiyorsanız [BİP] öğesini [KAPALI] olarak ayarlayın.

### Kontrol Bağlantı Noktasını Seçme [LAN BAĞLANTI NOKTASI]

Bir LAN kablosuna bağlayın ve kontrol portunu seçin.

Her bağlantı noktasının bağlantı terminalleri için açıklamalara bakın. (→ sayfa 9)

LAN	Üniteyi kontrol etmek için LAN bağlantı noktasını kullanın.
HDBaseT	Üniteyi kontrol etmek için Ethernet/HDBase bağlantı noktasını kullanın.

## [SEÇENEKLER(2)]



## [BEKLEME MODU]'nda Güç Tasarrufu Seçme

Modu projektörün gücünü kapattıktan sonra ayarlayın.

NORMAL	Projektör bekleme moduna girerek güç tüketimini düşürecektir. POWER göstergesi turuncu renkte yanıp söner. [NORMAL] seçildiğinde, yalnızca aşağıdaki düğmeler ve işlevler çalışacaktır: Projektör kasasındaki ve uzaktan kumandadaki POWER düğmesi, PC Control komutundan açma ve [OTOM. ÇALIŞMA].	Güç tüketimi: Düşük
AĞ BEKLEMESİ	Projektör ağ beklemesi moduna girer. Projektör bir kablolu LAN (LAN bağlantı noktası) kullanarak açılabilir. POWER göstergesi turuncu renkte yanar. [AĞ BEKLEMESİ] seçildiğinde, yalnızca aşağıdaki düğmeler, terminaller ve özellikler çalışacaktır: Projektör kasasındaki ve uzaktan kumandadaki POWER düğmesi, PC Control komutundan açma, [OTOM. ÇALIŞMA], [AĞ SERVİSİ].	Güç tüketimi: Orta
UYKU	Projektör uyku modunda tutulur. Ağ beklemesi modunda çalışan düğmelere, terminallere ve işlevlere ek olarak, projektörü Ethernet/HDBaseT bağlantı noktasına bağlı Ethernet/HDBaseT uyumlu bir iletim cihazı ile çalıştırabilirsiniz. POWER göstergesi yeşil renkte yanar.	Güç tüketimi: Yüksek



### Önemli:

- [BEKLEME MODU] için [AĞ BEKLEMESİ] ayarlandığında ve LAN 3 dakika boyunca bağlantısız durumda olduğunda [BEKLEME MODU] güç tüketimi tasarrufu yapmak için otomatik olarak [NORMAL] moda geçecektir.
  - [AĞ BEKLEMESİ] seçildiğinde, [OTOMATİK KAPANMA] griye dönecektir ve devre dışı olacaktır ve [OTOMATİK KAPANMA] için otomatik olarak [0:15] seçilecektir.
  - Aşağıdaki durumlarda, [BEKLEME MODU] ayarları devre dışı kalır ve projektör UYKU moduna girer\*.
    - \* Uyku modu [BEKLEME MODU] tarafından işlevsel kısıtlamaları olmayan modu refere eder.
- [BEKLEME MODU] → [AĞ BEKLEMESİ] seçildiğinde
- [AĞ SERVİSİ] → [AMX UYARI IŞIĞI] → [AÇIK] seçildiğinde
  - [AĞ SERVİSİ] → [Extron XTP] → [AÇIK] seçildiğinde
  - [AĞ SERVİSİ] → [CRESTRON] → [Crestron Control] → [AÇIK] seçildiğinde
  - [AĞ AYARLARI] → [KABLOSUZ LAN] → [DEVRE DİŞİ] ve projektöre kablosuz LAN birimi takılması durumları hariç
  - Sinyal bilgisayara girildiğinde, HDMI 1 IN veya HDMI 2 IN terminaleri

### İPUÇU:

- [BEKLEME MODU] için [NORMAL] seçildiğinde, açma veya kapatma PC CONTROL portundan yapılabilir. Ancak [NORMAL] modunda, ASCII KONTROL KOMUTU kullanılamaz. ASCII KONTROL KOMUTU kullanırken, bunu [AĞ BEKLEMESİ] veya [UYKU] olarak ayarlayın.
- Bekleme modundaki güç tüketimi CO<sub>2</sub> emisyonu azaltma hesaplarına dahil edilmeyecektir.
- Ayarınız menüden [SİFIRLA] yapıldığında etkilenmez.

## Doğrudan Çalışmayı Etkinleştirme [DOĞRUDAN AÇMA]

Güç kablosu prize takıldığında projektörü otomatik olarak çalıştırır. Bu her seferinde uzaktan kumanda veya projektör kasası üzerindeki POWER düğmesinin kullanılması gereğini devre dışı bırakır.

## Projektörü Bilgisayar Sinyali ile Açma [OTOM. ÇALIŞMA]

Projektör Bekleme modunda olduğunda, COMPUTER IN girişi, HDMI 1 IN veya HDMI 2 IN girişiyle bağlı bir bilgisayar üzerinden bir bilgisayar veya HDMI sinyali uygulanması projektörü çalıştıracak ve aynı anda görüntüyü yansıtacaktır.

Bu fonksiyonellik projektörü açmak için her seferinde uzaktan kumanda veya projektör kasası üzerindeki POWER düğmesinin kullanılması gereğini devre dışı bırakır.

Bu fonksiyonu kullanmak için önce projektöre bir bilgisayar bağlayın ve sonra projektörü bir prize takın.

KAPALI	OTOM. ÇALIŞMA işlevi çalışmayacaktır.
OTOM.	Projektörün gücü açılır ve bilgisayar veya HDMI sinyalleri algılandığında görüntü otomatik olarak yansıtılır. Projektöre birden fazla cihaz bağlanırsa ve giriş sinyalleri doğru bir şekilde algılanamazsa giriş terminalini seçin (HDMI1, HDMI2 veya BİLGİSAYAR).
HDMI1	Sinyal algılama işlemleri seçilen giriş terminali için gerçekleştirilir.
HDMI2	Bir sinyal algılandığında, projektörün gücü otomatik olarak açılır ve görüntü yansıtılır.
BİLGİSAYAR	

NOT:

- Bu fonksiyon aşağıdaki durumlarda kullanılamaz:
  - COMPUTER IN terminaline bir komponent sinyal uygulandığında
  - Yeşil RGB üzerine Senk sinyali veya komposit senk. sinyali uygulandığında
- Projektörü kapatıp uykuya geçtikten sonra [OTOM. ÇALIŞMA] özelliğini etkinleştirmek için 30 saniye bekleyin ve bir bilgisayar veya HDMI sinyal girişi yapın.  
Projektör kapalı olduğunda bir bilgisayar veya HDMI sinyali halen mevcutsa, [OTOM. ÇALIŞMA] çalışmayacaktır ve projektör bekleme modunda kalır.
- Kullanımda olan projektöre bağlı olarak, [OTOM. ÇALIŞMA] düzgün bir şekilde çalışmayabilir.  
Bu durumda, [BEKLEME MODU]'nu [AĞ BEKLEMESİ] olarak ayarlayın.

### Güç Yönetimini Etkinleştirme [OTOMATİK KAPANMA]

Bu seçenek seçildiğinde, projektörü herhangi bir girişten bir sinyal alınmadığı veya bir işlem gerçekleştirilmediği takdirde otomatik olarak kapanacak şekilde etkinleştirebilirsiniz.

ZAMAN	Bir sinyal alınmamasından itibaren ünitenin bekleme moduna girmesine kadar 1 ile 60 dakika arasında bir aralık ayarlayın.	
MOD	KAPALI	Otomatik KAPANMA işlevi çalışmayacaktır.
	AÇIK	"Zaman" seçeneğinde ayarlanan sürede bir giriş sinyali alınmazsa ünite kapanacak ve bekleme moduna girecektir.

İPUCU:

- Otomatik KAPANMA her bekleme modu için ayarlanabilir.  
Her mod için ayarlanan fabrika varsayılan süreleri şu şekildedir.

	ZAMAN	MOD
NORMAL	60	AÇIK
AĞ BEKLEMESİ	15	AÇIK
UYKU	5	KAPALI

- Projektörün kapanması için 3 dakika kaldığında ekranın altında [PROJEKTÖR 3 DAKİKA İÇİNDE KAPANACAK] mesajı görüntülenir. Bununla birlikte, "0:01", "0:02" veya "0:03" ögesini seçtiğinizde, projektör kapanmadan önce kalan süre 30 saniyeye ulaştığında, yukarıdaki mesaj görüntülenecektir.

### Varsayılan Kaynağı Seçme [VARSAYILAN GİRİŞ SEÇ]

Projektörün her açılışında mevcut girişlerden birini varsayılan olarak kullanacak şekilde ayarlayabilirsiniz.

SON	Projektör her açıldığında projektörü bir önceki veya son etkin girişe ayarlar.
OTOM.	[HDMI1] → [HDMI2] → [BİLGİSAYAR] → [HDBaseT] → [USB-A] → [LAN] sırasıyla aktif bir kaynak arar ve ilk bulduğu kaynağı görüntüler.
HDMI1	Projektör her açıldığında HDMI 1 IN terminalinden gelen dijital kaynağı görüntüler.
HDMI2	Projektör her açıldığında HDMI 2 IN terminalinden gelen dijital kaynağı görüntüler.
BİLGİSAYAR	Projektör her açıldığında COMPUTER IN terminalinden gelen bilgisayar sinyalini görüntüler.
HDBaseT	HDBaseT destekleyen terminallerden iletilen sinyali yansıtır.
USB-A	[İZLEYİCİ]'yi görüntüler.
LAN	LAN bağlantı noktası (RJ-45) veya USB Kablosuz LAN Ünitesinden gelen sinyali gösterir.

### Karbon ayak izi faktörünü ayarlama [KARBON DÖNÜŞTÜRME]

Karbon tasarrufu hesaplamasında karbon ayak izi faktörünü ayarlar. Başlangıç ayarı 0,505[kg-CO2/kWh] şeklindedir.

### Para biriminizi seçme [PARA BİRİMİ]

Elektrik fiyatlarını gösterir (4 para biriminde kullanılabilir).

§	Amerikan Doları
€	AB Avro
JP¥	Japon Yeni
RMB¥	Çin Yuanı

### Para birimi ayarını ve para birimi dönüştürme ayarını değiştirme [PARA BİRİMİ DÖNÜŞT.]

KARBON ÖLÇER için para birimi ayarını ve para birimi dönüştürme ayarını değiştirir.

### Ekranın renk kaymasını ayarlama [STATİK BİRLEŞME]

Bu özellikler, resimdeki renk sapması için ayarlama yapmanıza olanak sağlar.

Bu, [YATAY R], [YATAY G] ve [YATAY B] için yatay yönde, [DÜŞEY R], [DÜŞEY G] ve [DÜŞEY B] içinse dikey yönde  $\pm 1$  piksel birimlerle ayarlanabilir.

## 4-6. Menü Açıklamaları ve Fonksiyonlar [BİLGİ]



Geçerli sinyal ve ışık modülü kullanımı durumunu görüntüler. Bu bölümde dokuz sayfa vardır. Burada yer alan bilgiler şu şekildedir:

İPUÇU:

- Uzaktan kumanda üzerindeki HELP düğmesine basmak [BİLGİ] menü öğelerini görüntüler.

### [KULLANIM SÜRESİ]

[KULLANILAN IŞIK SAATI] (S)  
 [TOP. KARBON TASARRUFU] (kg-CO2)  
 [TOP.MALİYET TASARRUFU]

- [TOP. KARBON TASARRUFU]

Tahmini karbon tasarrufunu kg oranında görüntüler. Karbon tasarrufu hesaplarındaki karbon ayak izi faktörü OECD'den baz alınmıştır (2008 Baskısı). (→ sayfa 38)

### [KAYNAK(1)]

[KAYNAK İSMİ]  
 [YATAY FREKANS]  
 [SENK. TİPİ]  
 [TARAMA TİPİ]

[KAYNAK İNDEKSİ]  
 [DÜSEY FREKANS]  
 [SENKRON. POLARİTESİ]

### [KAYNAK(2)]

[SİNYAL TİPİ]  
 [BİT DERİNLİĞİ]

[VİDEO TİPİ]  
 [VİDEO DÜZEYİ]

### [HDBaseT]

[SİNYAL KALİTESİ]  
 [BAĞLANTI DURUMU]

[ÇALIŞMA MODU]  
 [HDMI DURUMU]

### [KABLOLU LAN]

[IP ADRESİ]  
 [GEÇİT]

[ALTŞEBEKE MASKİ]  
 [MAC ADRESİ]

### [KABLOSUZ LAN]

[IP ADRESİ]

[GEÇİT]

[SSID]

[GÜVENLİK]

[SİNYAL SEVİYESİ]

[ALTŞEBEKE MASKİ]

[MAC ADRESİ]

[ŞEBEKE TİPİ]

[KANAL]

### [VERSION(1)]

[FIRMWARE] Sürümü

[DATA] Sürümü

### [VERSION(2)]

[FIRMWARE2] Sürümü

[DATA2] Sürümü

### [DİĞERLERİ]

[TARİH SAAT]

[ANA BİLGİSAYAR ADI]

[SERIAL NUMBER]

[KONTROL KİMLİĞİ] ([KONTROL KİMLİĞİ] ayarlandığında)

[PROJEKTÖR İSMİ]

[MODEL NO.]

[LAN UNIT TYPE]

### [KOŞULLAR]

[GİRİŞ SICAKLIĞI]

[ÇIKIŞ SICAKLIĞI]

## 4-7. Menü Açıklamaları ve Fonksiyonlar [SIFIRLA]



### Fabrika Ayarlarına Döndürme [SIFIRLA]

[SIFIRLA] özelliği ayarları ve ayarlamaları aşağıdakiler dışındaki (tüm) kaynak(lar) için fabrika ayarlarına döndürmenizi sağlar:

#### [AKİM SİNYALİ]

Mevcut sinyalin ayarlarını fabrika ön ayar seviyelerine sıfırlar.

Sıfırlanabilir öğeler şunlardır: [AYAR], [KONTRAST], [PARLAKLIK], [RENK], [TON], [NETLİK], [GÖRÜNÜS ORANI], [YATAY], [DÜSEY], [SAAT], [FAZ] ve [ASİRİ TARAMA].

#### [BÜTÜN VERİLER]

Tüm sinyaller için tüm ayarlamaları ve ayarları fabrika ön ayarlarına sıfırlar.

[YATAY KİLİTTAŞI], [DÜSEY KİLİTTAŞI], [İÇBÜKEY], [PC ARACI], [TARİH VE SAAT AYARLARI], [YÖNETİCİ MODU], [DİL], [FON], [YÖNLENDİRME], [GÜVENLİK], [HABERLEŞME HIZI], [SERİ BAĞLANTI NOKTASI], [KONTROL KİMLİĞİ], [AĞ AYARLARI], [FAN MODU], [BEKLEME MODU], [KARBON DÖNÜŞTÜRME], [PARA BİRİMİ], [PARA BİRİMİ DÖNÜŞT.], [STATİK BİRLEŞME], [KULLANILAN IŞIK SAATI], [TOP. KARBON TASARRUFU], [TOP.MALİYET TASARRUFU], [PROJEKTÖR İSMİ], [KABLOLU LAN] ve [KABLOSUZ LAN]

**HARIÇ** tüm öğeler sıfırlanabilir.

## 5. Bağlantıların Kurulması

NOT:

- Radyo ve televizyon sinyalleri ile karışmaması için bu projektörle birlikte ekli belirtilen kabloları kullanın.  
HDMI, LAN, RS-232C ve AUDIO için lütfen blendajlı bir sinyal kablosu kullanın.  
15 pimli mini D-Sub için lütfen ferrit çekirdekli blendajlı bir sinyal kablosu kullanın.  
Başka kabloların ve adaptörlerin kullanılması, radyo ve televizyon sinyalleri ile enterferansa neden olur.

### 5-1. Bilgisayarınızı Bağlama

Bilgisayar kabloları ve HDMI bilgisayara bağlanmak için kullanılabilir. HDMI kablosu projektöre dahil değildir. Lütfen bağlantı için uygun bir kablo hazırlayın.

NOT:

- Tak & Çalıştır (DDC2) tarafından desteklenen Sinyaller

GİRİŞ		
COMPUTER IN	HDMI 1 IN	HDMI 2 IN
analog	dijital	dijital
Evet	Evet	Evet

NOT:

- Projektör NEC ISS-6020 dönüştürücüsünün video kodlanmış çıkışları ile uyumlu değildir.
- Bir görüntü, bir Video kaynağı piyasada satılan bir tarama dönüştürücü ile yeniden oynatıldığında doğru şekilde görüntülenmeyebilir. Bunun sebebi projektörün video sinyalini varsayılan olarak bilgisayar sinyali gibi işlemesidir. Bu durumda şunları yapın:
  - \* Ekranın alt ve üst kısımlarında siyah bölümlere sahip bir görüntü olduğunda veya karanlık görüntü düzgün gösterilmediğinde: Ekranı dolduracak bir görüntü yansıtın ve daha sonra uzaktan kumanda üzerindeki AUTO ADJ. düğmesine basın.

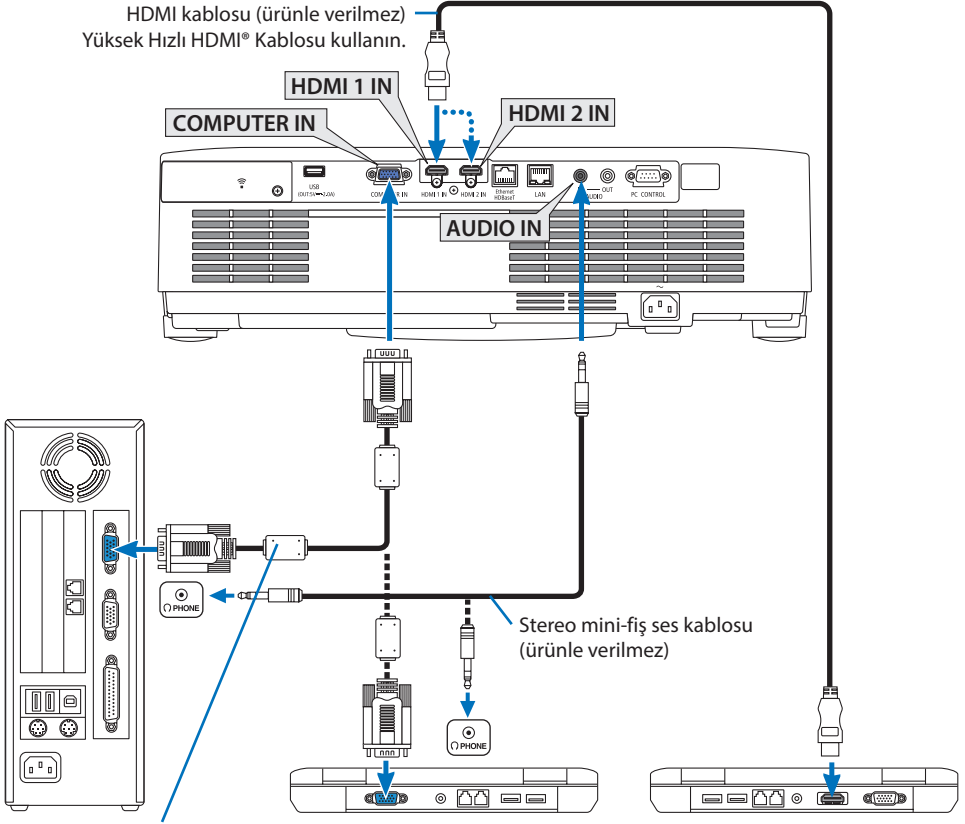



Bilgisayar kablosu (VGA) (ürünle verilmez)

Projektör üzerindeki mini D-Sub 15-pimli terminale. Ürünle birlikte verilen kablodan daha uzun bir kablo kullanıyorsanız, piyasadan satın alabileceğiniz dağıtım yükselticisi kullanmanız önerilir.

NOT:

- Mac için, Mac'in video bağlantı noktasına bağlamak için piyasadan satın alabileceğiniz pin adaptörü (ürünle verilmez) kullanın.

- Projektörü açtıktan sonra uygun giriş terminali için kaynak adını seçin.

Giriş terminali	Projektör kasası üzerindeki INPUT düğmesi	Uzaktan kumanda üzerindeki düğme
HDMI 1 IN	 HDMI1	HDMI1
HDMI 2 IN	 HDMI2	HDMI2
COMPUTER IN	 BİLGİSAYAR	COMPUTER



### DVI sinyali kullanımı ile ilgili uyarılar

- Bilgisayarın DVI çıkış terminali olduğunda, bilgisayarı projektörün HDMI 1 IN veya HDMI 2 IN terminallerine bağlamak için piyasadan satın alabileceğiniz bir dönüştürücü kablo kullanın (sadece dijital video sinyalleri girebilir).
  - Sadece dijital video sinyalleri giriş olabilir.

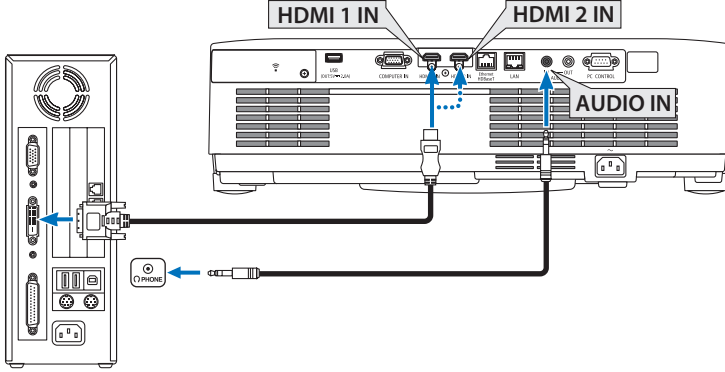

Bilgisayarın ses çıkışını projektörün AUDIO IN terminaline bağlayın. Bu durumda, ekran menüsündeki [AYARLAMA] → [SEÇENEKLER(1)] → [SES SEÇİMİ] ögesinde [HDMI1] veya [HDMI2] ayarını [BİLGİSAYAR] olarak değiştirin. (→ sayfa 75)

#### NOT:

##### DVI Dijital Sinyal İzlerken

- Bağlamadan önce projektörü ve bilgisayarı kapatın.
- Bir video deck tarama dönüştürücü vb. ile bağlantıldığında, hızlı ileri ve hızlı geri sarma sırasında görüntü düzgün olmayabilir.
- DDWG (Digital Display Working Group) DVI (Digital Visual Interface) revizyon 1.0 standardı ile uyumlu DVI - HDMI dönüştürücü kablo kullanın.  
Kablo 5 m/197" uzunlukta olmalıdır.
- DVI-HDMI kablosunu takmadan önce projektörü ve PC'yi kapatın.
- DVI dijital sinyali yansıtmak için: Kabloları takın, projektörü açın, sonra HDMI girişini seçin. Son olarak PC'nizi açın. Bunu yapmamak grafik kartın dijital çıkışını aktiveştirmeyebilir, bunun sonucu olarak görüntü gösterilmez. Bu olduğu takdirde PC'nizi yeniden başlatın.
- Projektör çalışırken DVI-HDMI kabloyu çıkartmayın. Sinyal kablosunun bağlantısı kesildiyse ve sonra tekrar bağlandıysa görüntü düzgün gösterilmeyebilir. Bu olduğu takdirde PC'nizi yeniden başlatın.
- BİLGİSAYAR video giriş terminaleri Windows Tak ve Çalıştır özelliğini destekler.
- Bir Mac bilgisayara bağlamak için bir Mac sinyal adaptörü (piyasadan satın alabilirsiniz) gerekebilir.

## 5-2. Bir DVD oynatıcı ve diğer AV cihazlarına bağlanma

### Komponent Girişi Bağlama

Komponent sinyali için bağlantı. DVD oynatıcılardaki renk farkı sinyali çıkış terminalinden (DVD video çıkışı) ve Hi-vision videodaki YPbPr çıkış terminalinden gelen sinyal yansıtılabilir. DVD oynatıcı üzerindeki ses çıkışı terminalinin ses bileşenlerine bağlanması önerilir.

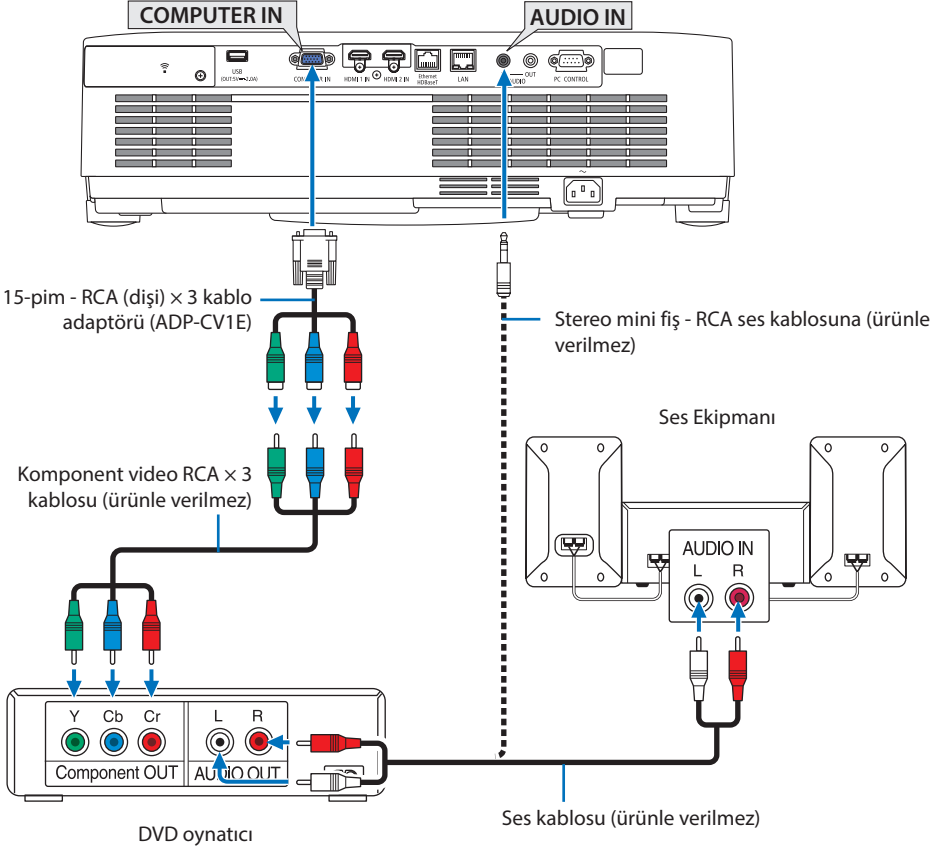

- Projektörü açtıktan sonra uygun giriş terminali için kaynak adını seçin.

Giriş terminali	Projektör kasası üzerindeki INPUT düğmesi	Uzaktan kumanda üzerindeki düğme
COMPUTER IN	BİLGİSAYAR	COMPUTER

#### NOT:



- DVD oynatıcınızın video çıkış gereksinimleri hakkında daha fazla bilgi için DVD oynatıcınızın kullanım kılavuzuna bakın.

## HDMI Giriş Bağlama

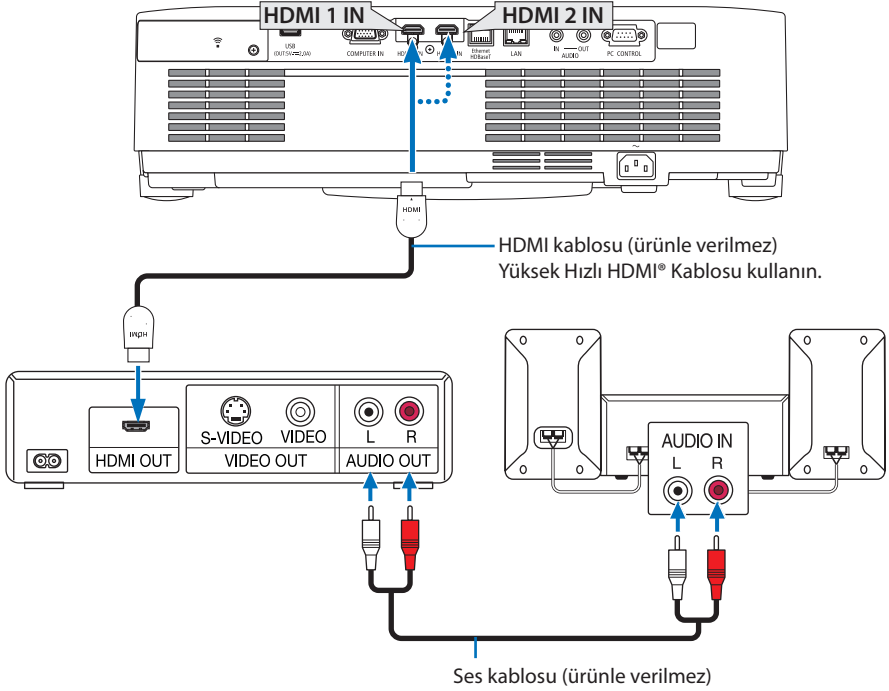
DVD oynatıcınızın, sabit disk oynatıcınızın, Blu-ray oynatıcınızın veya dizüstü PC'nizin HDMI çıkışını projektörün HDMI IN terminaline bağlayabilirsiniz.



- Projektörü açtıktan sonra uygun giriş terminali için kaynak adını seçin.

Giriş terminali	Projektör kasası üzerindeki INPUT düğmesi	Uzaktan kumanda üzerindeki düğme
HDMI 1 IN	 HDMI1	HDMI1
HDMI 2 IN	 HDMI2	HDMI2

- Projektörün HDMI 1 IN (veya HDMI 2 IN terminalini) DVD oynatıcıya bağlarken, projektörün video düzeyi ayarları DVD oynatıcısının video düzeyine uygun olarak yapılabilir. Menüden [HDMI AYARLARI] → [VIDEO DÜZEYİ] seçin ve gereken ayarları yapın.
- HDMI giriş sesi verilmiyorsa [HDMI1] ve [HDMI2]'nin ekran menüsü [AYARLAMA] → [SEÇENEKLER(1)] → [SES SEÇİMİ] ögesinde [HDMI1] ve [HDMI2] olarak doğru bir şekilde ayarlanıp ayarlanmadığını kontrol edin. (→ sayfa 75)

### 5-3. Kablolu LAN Bağlantısı

Projektör kablolu bir LAN'a bağlandığında HTTP sunucusu işlevini kullanarak projektörü kontrol etmek için bir bilgisayardaki web tarayıcısını kullanabilirsiniz. Daha fazla bilgi için bkz. "7. Bir Ağa Bağlanma" (→ sayfa 108).

#### LAN bağlantısı örneği

Kablolu LAN bağlantısı örneği

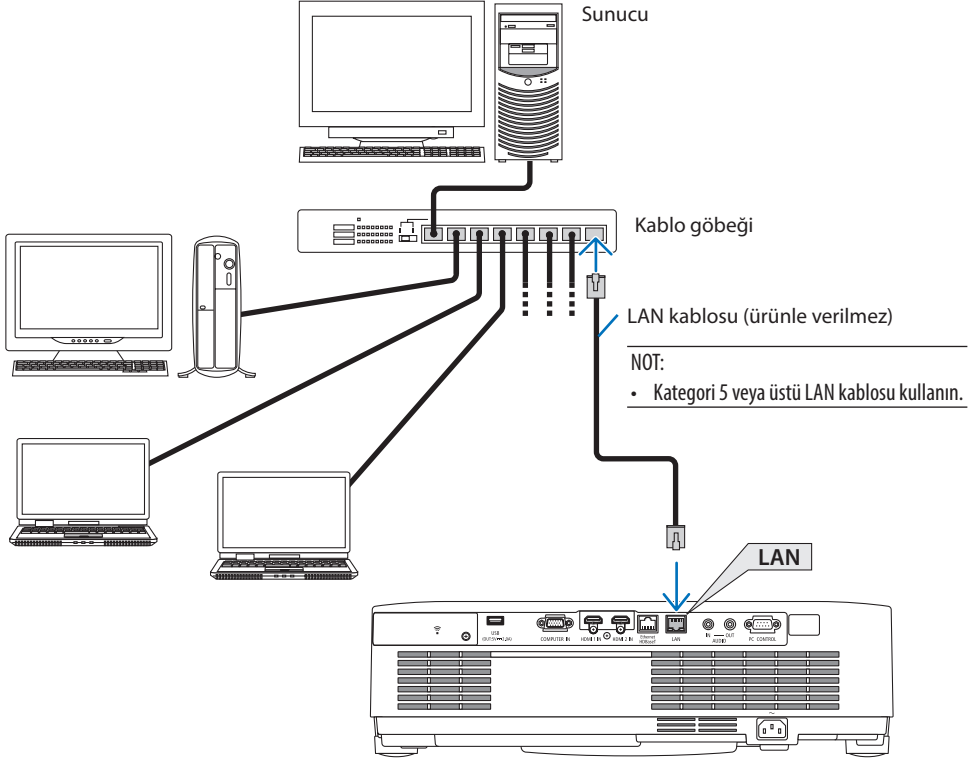

### 5-4. Kablosuz LAN Bağlantısı (Opsiyonel: NP05LM serileri)

USB Kablosuz LAN Ünitesi kablosuz LAN bağlantısı da sağlar. Kablosuz LAN bağlantısı kullanmak için projektöre IP adresi atamalısınız.

Daha fazla bilgi için bkz. "7. Bir Ağa Bağlanma" (→ sayfa 108).

#### Önemli:

- Eğer projektörü kablosuz LAN ekipmanının kullanımının yasak olduğu bir yerde USB Kablosuz LAN Ünitesi takılıyken kullanıyorsanız, USB Kablosuz LAN Ünitesini projektörden çıkartın.
- Ülkeniz veya bölgeniz için uygun USB Kablosuz LAN Ünitesini satın alın.

#### NOT:

- USB Kablosuz LAN Ünitesi üzerindeki düğmeye basmayın. Düğme bu modelde çalışmayacaktır.
- Bilgisayarınızın kablosuz LAN adaptörü (veya ünitesi) Wi-Fi (IEEE802.11a/b/g/n) standardı ile uyumlu olmalıdır.

### Kablosuz LAN bağlantısı örneği

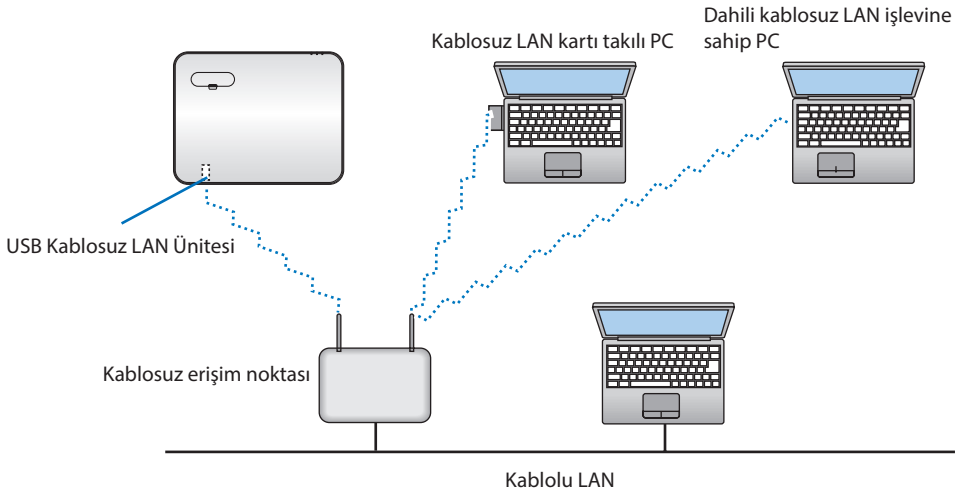

### USB Kablosuz LAN Ünitesi Takma

NOT:

- USB Kablosuz LAN Ünitesi USB Kablosuz LAN Ünitesi bağlantı noktasına doğru yönde takılmalıdır. Ters yönde takılamaz. Eğer USB Kablosuz LAN Ünitesi aşırı güç uygulanarak ters yönde takılırsa USB bağlantı noktası kırılabilir.
- USB Kablosuz LAN Ünitesine dokunmadan önce, vücudunuzdaki statik elektriği boşaltmak için metalik bir nesneye dokunun (kapı kolu veya alüminyum pencere çerçevesi gibi).
- USB Kablosuz LAN ünitesi daima ana güç kapalıyken takılmalı ve çıkartılmalıdır. Bunu yapmamak projektörün arızalanmasına veya USB kablosuz LAN ünitesinin hasar görmesine yol açabilir. Eğer projektör düzgün çalışmazsa, projektörü kapatın, güç kablosunu çıkartın ve tekrar takın.
- Kablosuz LAN kapağındaki USB (kablosuz LAN) bağlantı noktasına başka USB cihazları takmayın. USB Kablosuz LAN ünitesini USB bağlantı noktasına takmayın.

NOT:

- Kablo kapağı takılıysa, USB Kablosuz LAN Birimi yerleştirmeden önce kapağı çıkarın.

**1. Projektörü kapatmak için POWER düğmesine basın ve bekleme durumuna alın ve güç kablosunu çıkartın.**

**2. Kablosuz LAN kapağını çıkarın.**

(1) Vidayı serbestçe dönene kadar saat yönünün tersine çevirin.

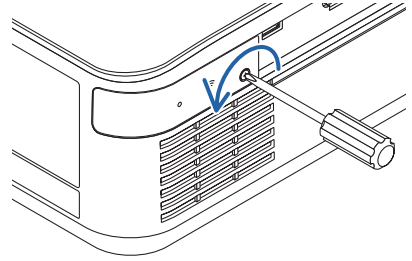

(2) Vidanın başını tutun ve çıkarın.

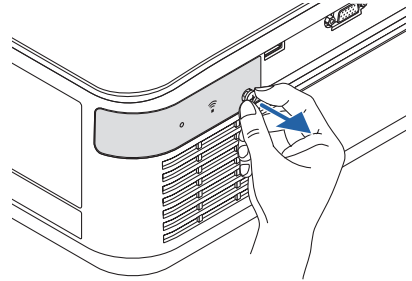

### 3. Kablosuz LAN ünitesini göstergesi içeren taraf yukarıya bakacak şekilde USB (kablosuz LAN) bağlantı noktasına takın.

- Üniteyi içeri iterken yavaşça kablosuz LAN ünitesini sola ve sağa, yukarı ve aşağıya kaydırarak takma yuvasını kontrol edin.

NOT:

- USB Kablosuz LAN Ünitesini zorlayarak yerleştirmeyin.

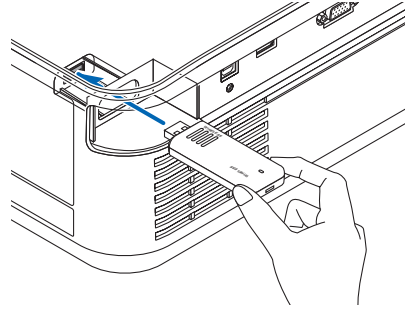

### 4. Kablosuz LAN kapağını takın.

- (1) Kapağın arkasındaki kancayı projektördeki kanala yerleştirin ve kablosuz LAN kapağını kapatın.

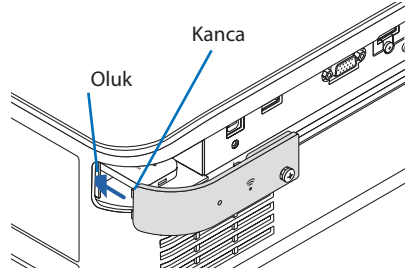

- (2) Vidayı sıkmak için saat yönünde çevirin.

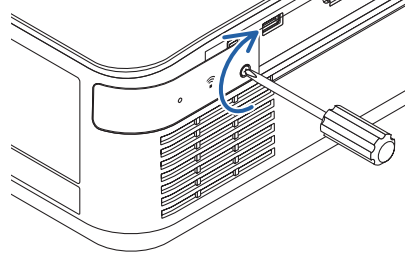

- \* **USB Kablosuz LAN Ünitesini çıkartmak için güç kablosunu çıkartın ve yukarıdaki prosedürü uygulayın.**

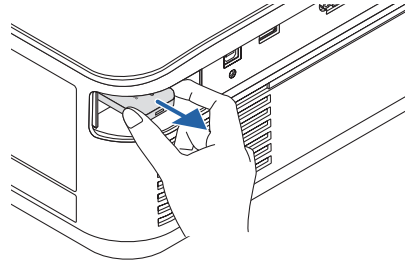

### 5-5. Bir HDBaseT iletim cihazına bağlanma (ticari olarak satılır)

HDBaseT, ev aletleri için HDBaseT Alliance tarafından belirlenmiş bir bağlantı standardıdır. Projektörün Ethernet/HDBaseT bağlantı noktasını (RJ-45) piyasada satılan bir HDBaseT iletim cihazına bağlamak için piyasada satılan bir LAN kablosu kullanın. Projektörün Ethernet/HDBaseT bağlantı noktası iletim cihazlarından HDMI sinyallerini (HDCP), harici cihazlardan seri kontrolleri ve uzaktan kumanda sinyallerini (IR komutları) destekler.

#### Bağlantı örneği

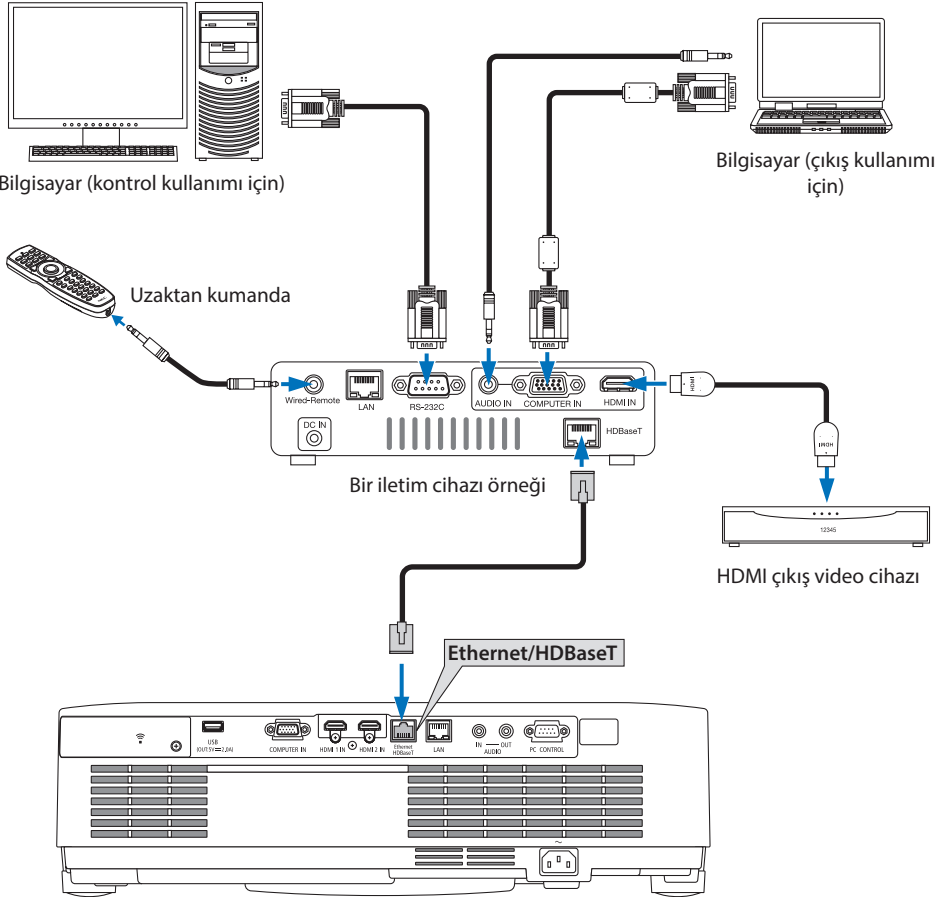



### NOT:

- Lütfen LAN kablosu için (piyasada bulunabilir) Kategori 5e veya daha yüksek ekranlı bükümlü kablo çifti (STP) kullanın.
  - LAN kablosu üzerinden maksimum iletim mesafesi 100 m'dir. (4K bir sinyal için maksimum mesafe 70 m'dir)
  - HDBaseT Projektör kurulumlarında 0,5 m gibi kısa uzunluktaki kablolar uygulanabilir değildir.
  - Lütfen projektör ve iletim ekipmanı arasında başka bir iletim ekipmanı kullanmayın. Resim kalitesi bunun bir sonucu olarak düşebilir.
  - Bu projektörün piyasada satılan tüm HDBaseT iletim cihazlarıyla çalışmasının garantisi yoktur.
  - Harici bir cihazdan LAN kontrolü gerçekleştirmek istiyorsanız satıcınıza danışın.
-

### 5-6. Portre projeksiyonu (dikey yönlendirme)

Bir bilgisayardan gelen portre ekranlar, projektörü dikey yönde kurarak yansıtılabilir.

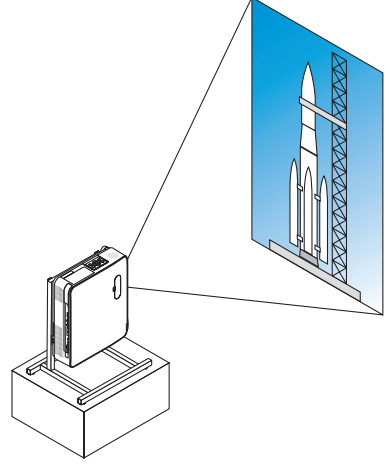

#### Kurulum sırasında önlemler

- Lütfen projektörü yerde veya masa üstünde tek başına dikey yönde kurmayın. Hava girişi veya hava çıkışı engellenebilir, bu da projektörün ısınmasına ve yangın ve arıza meydana gelmesine neden olabilir.
- Bu amaçla projektörü desteklemek için bir platform yapılmalıdır. Bu durumda, platform, projektörün ağırlık merkezi platformun ayakları içinde olarak iyi bir şekilde yerleştirilmesi için tasarlanmalıdır. Eğer bu şekilde olmazsa, projektör düşebilir ve bu da yaralanmaya, hasara ve arızaya neden olabilir.
- Projektörde veya standda bir arıza meydana gelme ihtimalinde projektörün düşmemesi için önlemler alın.

### Platform için tasarım ve üretim şartları

Lütfen portre yansıtmasında kullanılacak özel platformun tasarımı ve üretimi için bir kurulum servis sağlayıcısı ile iletişime geçin. Lütfen platformu tasarlarken aşağıdakilere uyulduğundan emin olun.

1. Projektörün kurulumunu hava çıkışı aşağıya bakacak şekilde yaparken, projektör hava çıkışı ile zemin arasında en az 200 mm'lik bir mesafe bırakın.

Projektörün arkasındaki hava girişini engellemeyin.

2. Platforma sabitlemek için projektörün alt yüzündeki dört vida deliğini kullanın.

Vida deliği merkez ölçüsü: 200 × 250 mm

Projektördeki vida deliği ölçüsü: Maksimum 8 mm derinlikli M4.

\* Lütfen platformu projektörün alt yüzündeki arka ayaklar platforma değmeyecek şekilde tasarlayın. Eğim ayağı döndürülebilir ve çıkarılabilir.

3. Yatay ayarlama mekanizması (örneğin, dört konumda civata ve somunlar)
4. Lütfen platformu kolayca devrilmeyecek şekilde tasarlayın.

### Referans çizimleri

\* Boyutsal gereksinimleri gösteren çizimler gerçek bir platform tasarım çizimi değildir.

(Birim: mm)

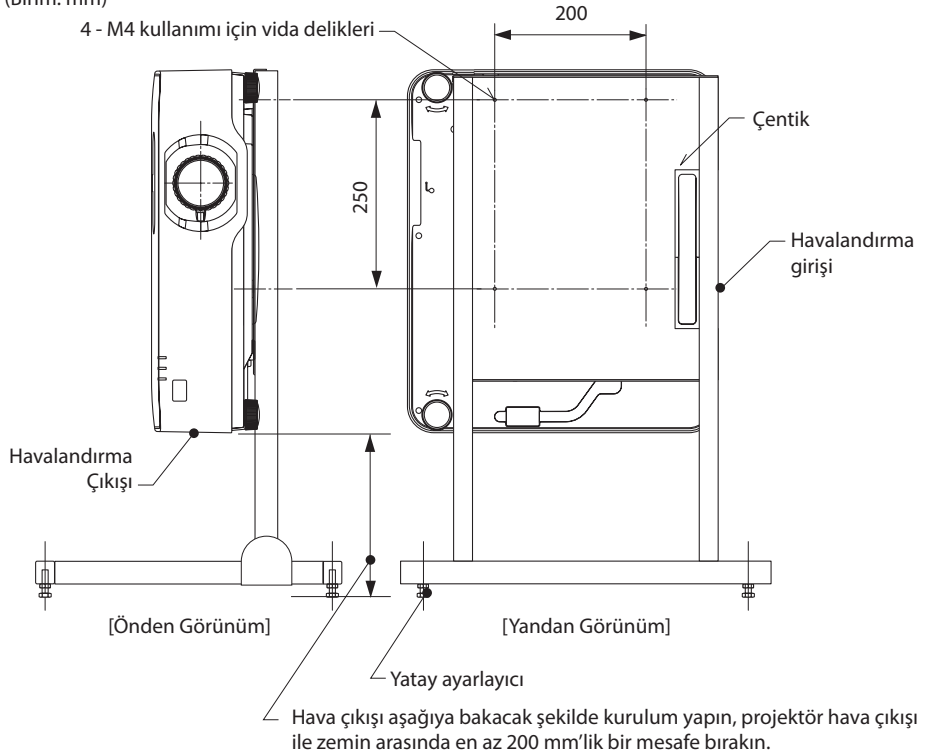

## 6. İZLEYİCİ'yi kullanma

### 6-1. İZLEYİCİ ile yapabileceğiniz

[İZLEYİCİ] aşağıda verilen özelliklere sahiptir.

- Piyasada bulunan ve resmi içeren bir USB belleği projektörün USB portuna (A Tipi) taktığınızda, USB'deki görüntüler ünite tarafından yansıtılabilir. Bunu yaparak kişisel bir bilgisayar kullanmadan bir sunum yapabilirsiniz.
- [İZLEYİCİ]'de yansıtılabilecek görüntü türleri JPEG ve PNG'dir.
- [İZLEYİCİ]'de küçük resimler görüntülenebilir, böylece yansıtılacak resmi hızlı bir şekilde seçmenize olanak sağlar.
- Birden fazla resmi sürekli olarak yansıtırken ([SLAYT GOSTERİSİ]), resimler manuel bir şekilde (manuel izleme) veya otomatik bir şekilde ([OTOMATİK ÇALMA]) değiştirilebilir. Resimleri değiştirme aralığı aynı zamanda [OTOMATİK ÇALMA] sırasında değiştirilebilir.
- Projeksiyon sırası resim dosyası adına, dosya türüne, tarihine ve boyutuna göre belirlenebilir, ayrıca artan/azalan sıra seçilebilir.
- Resmin yönü 90°'lik birimlerde döndürülebilir.
- Sinyalsiz durumdaki giriş terminalinin ekranını (fon amblemi) veya MultiPresenter başlangıç ekranının fon resmini (MultiPresenter amblemi) değiştirebilirsiniz. Ayrıca üçüncü tarafların resimleri değiştirmesini yasaklamak için de bir şifre belirleyebilirsiniz. (→ sayfa 106)

NOT:

- [İZLEYİCİ] (slayt ekranı, dosya listesi ekranı) görüntülediğinde ▼ düğmelerini kullanarak kilittışı düzeltmesi yapmak mümkün değildir.  
[İZLEYİCİ] görüntülenirken, kilittışı düzeltmesi gerçekleştirmek için ekran menüsünü görüntülemek için MENU düğmesine 2 kez basın.
- [İZLEYİCİ] görüntülenirken, uzaktan kumanda üzerindeki FREEZE düğmesi çalışmaz.
- Ekran menüsünde [SİFİRLA] → [BÜTÜN VERİLER] öğesini seçtiğinizde, [İZLEYİCİ]'nin seçenekler menüsü ayarları fabrikadan gönderildiğindeki varsayılan duruma geri döner.
- USB bellek hakkında  
Projektörün [İZLEYİCİ] özelliği tarafından kullanılan USB belleğini FAT32 veya FAT16 formatında biçimlendirin.
  - Projektör NTFS formatında biçimlendirilmiş bir USB belleği tanıyamaz.
  - Projektöre takılan USB belleği tanınmazsa dosya sistemi formatını kontrol edin.
  - USB belleğin nasıl biçimlendirileceğine dair ayrıntılar için kullanım kılavuzuna veya kullandığınız Windows sürümünün yardım dosyasına başvurun.
  - Projektörün USB bağlantı noktası, piyasada satılan tüm USB belleklerin çalışacağını garanti etmez.
- Uyumlu görüntüler hakkında
  - Aşağıdaki resimler [İZLEYİCİ] tarafından yansıtılabilir.

JPEG	Uzantı	jpg, jpe, jpeg (büyük-küçük harfe duyarlı değildir)
	Format	Temel, kademeli
	Renk	RGB, gri tonlamalı
	Çözünürlük	Temel: Maksimum 10000 × 10000 (piksel) Aşamalı: Maksimum 2000 × 2000 (piksel)
	EXIF	EXIF bilgileri (dönüş/küçük resim vb.) desteklenmemektedir.
PNG	Uzantı	png (büyük-küçük harfe duyarlı değildir)
	Format	Normal, geçmeli
	Renk	RGB, endeks rengi, gri tonlamalı
	Çözünürlük	Normal: Maksimum 10000 × 10000 (piksel) Geçmeli: Maksimum 2000 × 2000 (piksel)

## 6-2. Bir USB bellek üzerindeki resimleri yansıtma (temel işlem)

Bu bölümde [İZLEYİCİ]'nin temel işlemleri açıklanmaktadır. Bu, [İZLEYİCİ]'nin seçeneç menüsü (→ sayfa 105) fabrikadan gönderildiğinde varsayılan durumda olduğundaki işlem prosedürüdür.

### ① [İZLEYİCİ]'yi Başlatın

1. **Projektörü açın.**
2. **Projektörün USB-A portuna bir USB bellek takın.**

NOT:

- USB belleği projektörden çıkarmak için dosya listesi ekranında veya [SÜRÜCÜ LİSTESİ] ekranındaki MENU düğmesine basın ve [USB AYGITINI ÇIKART] öğesini seçin. (→ Sayfa 100 "USB belleği çıkarın")

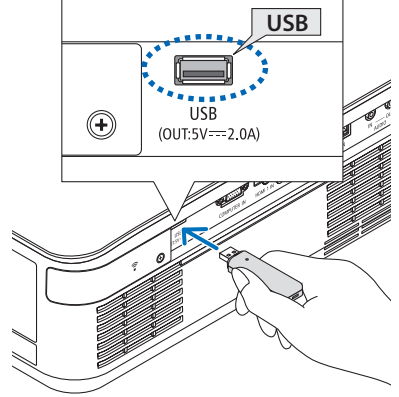

### 3. INPUT düğmesine basın.

[GİRİŞ] ekranı görüntülenir.

- Uzaktan kumanda kullanılırken SOURCE düğmesine basın.

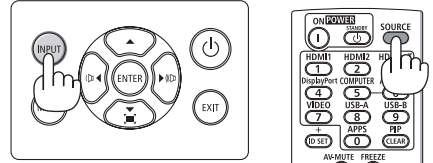

### 4. INPUT düğmesine birkaç kez basın ve imleci [USB-A] öğesine getirin.

- INPUT düğmesine kısa bir süre her basıldığında imleç bir sonraki giriş terminaline taşınır.
- İmleci [USB-A] öğesine getirin ve [İZLEYİCİ]'nin başlaması ve USB belleğin [SÜRÜCÜ LİSTESİ] ekranının yansıtılması için bir süre bekleyin.

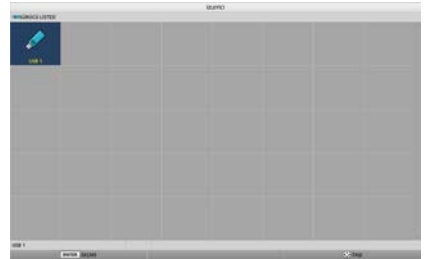

### 5. İmlecin [USB 1] öğesine taşındığını kontrol edin ve ENTER düğmesine basın.

Dosya listesi ekranı görüntülenecektir.

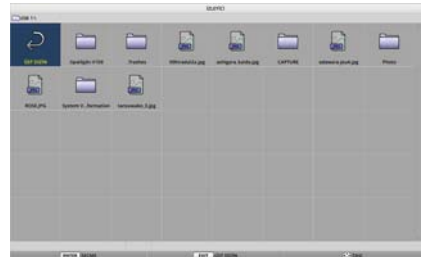

### 6. İmleci ▲▼◀▶ düğmeleriyle klasöre veya görüntü dosyasına taşıyın ve ENTER düğmesine basın.

- Bir klasör seçildiğinde, klasör için dosya listesi ekranı görüntülenecektir.
- Bir görüntü dosyası seçilirse, slayt ekranı görüntülenecektir.

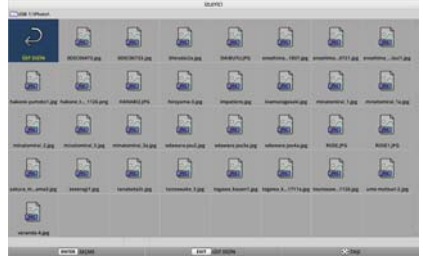

### 7. İmleci dosya listesi ekranındaki görüntü dosyasına getirin, ardından ENTER düğmesine basın.

Slayt ekranı görüntülenecektir.



### 8. ▶ düğmesine basın.

Sonraki görüntü yansıtılacaktır.



### 9. ◀ düğmesine basın.

Önceki görüntü yansıtılacaktır.

### 10. MENU düğmesine basın.

Kontrol çubuğu görüntülenecektir.

- Kontrol çubuğu görüntülenirken [GİRİŞ] ekranını görüntülemek için MENU düğmesine basın. MENU düğmesine tekrar bastığınızda [GİRİŞ] ekranı gözden kaybolur.
- Kontrol çubuğu görüntülenirken EXIT düğmesine bastığınızda kontrol çubuğu gözden kaybolur.



### 11. İmleci ögesine taşımak için ► düğmesine basın, ardından ENTER düğmesine basın.

Resim saat yönünde 90° dönecektir.

- Bu durumda ENTER düğmesine her bastığınızda resim saat yönünde 90° döner.

### 12. İmleci ögesine taşımak için ► düğmesine basın, ardından ENTER düğmesine basın.

Kontrol çubuğu gözden kaybolur.

### 13. EXIT düğmesine basın.

Ekran dosya listesi ekranına geçer.

- Aynı zamanda imleci 10. adımdaki kontrol çubuğu ile  ögesine taşıyabilir ve dosya listesi ekranını değiştirmek için ENTER düğmesine basabilirsiniz.
- Dosya listesi ekranında slayt ekranına geri dönmek için imleci slayt gösterisinde görülmeyecek resmin üzerine taşıyın ve ENTER düğmesine basın.

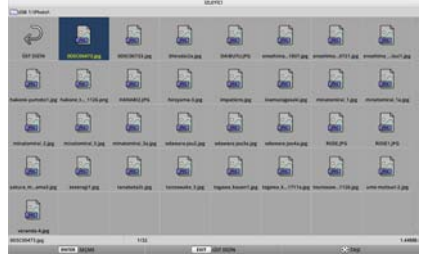
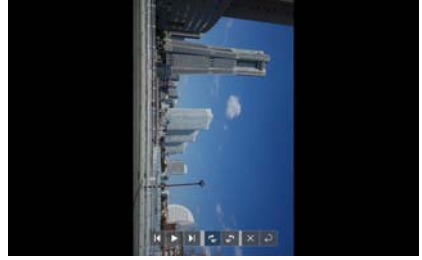

## ② USB belleği çıkarın

### 1. Dosya listesi ekranında MENU düğmesine basın.

Ekranın sol alt kısmında bir açılır menü görülmeyecektir.

- Açılır menü görüntülenirken [GİRİŞ] ekranını görüntülemek için MENU düğmesine basın. MENU düğmesine tekrar bastığınızda [GİRİŞ] ekranı gözden kaybolur.
- Açılır menü görüntülenirken EXIT düğmesine bastığınızda açılır menü gözden kaybolur.

### 2. İmleci [USB AYGITINI ÇIKART] ögesine taşıyın ve ENTER düğmesine basın.

Ekranın ortasında bir onay mesajı görüntülenecektir.

### 3. USB belleği çıkarmak için imleci [OK] ögesine getirmek için ◀ düğmesine basın ve ENTER düğmesine basın.

Ekranın ortasında görüntülenen mesaj değişir.

### 4. ENTER düğmesine basın.

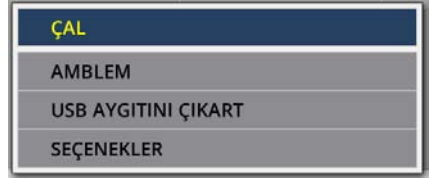



## 5. USB belleği projektörden çıkarın.

NOT:

- Menüde [USB AYGITINI ÇIKART] işlemini gerçekleştirmeden bir USB belleği projektörden çıkarırsanız ünitenin çalışması kararsız hale gelebilir. Bu durumda ünitenin gücünü bir kez kapatın ve güç kablosunu prizden çekin. Ardından güç kablosunu tekrar prize takmadan ve ünitenin gücünü açmadan önce yaklaşık 3 dakika bekleyin.

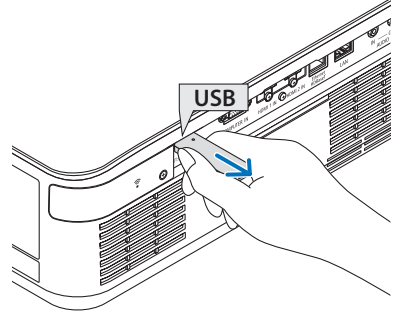

## ③ [İZLEYİCİ]'yi sonlandırın

## 1. Slayt ekranındaki veya dosya listesi ekranındaki MENU düğmesine basın.

Bir kontrol çubuğu veya açılır menü görüntülenecektir.

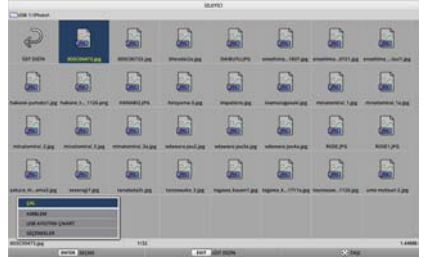

## 2. MENU düğmesine tekrar basın.

[GİRİŞ] ekranı görüntülenir.

## 3. İmleci [USB-A] dışında bir giriş terminaline getirin ve ENTER düğmesine basın.

[İZLEYİCİ] sona erecektir.

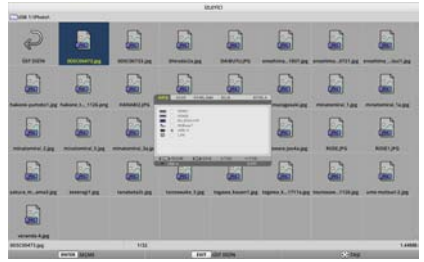

İPUÇU:

- Uzaktan kumandayı kullanırken, [İZLEYİCİ]'yi sonlandırmak için HDMI1 düğmesine vb. basın.

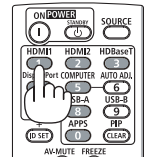

### 6-3. Slayt ekranı işlemleri

Slayt ekranında aşağıdaki işlemler gerçekleştirilebilir.



Düğme adı	Açıklama
▶, PAGE ▾	Sonraki resmi yansıtın.
◀, PAGE △	Önceki resmi yansıtın.
ENTER	İşaretçiyi görüntüleyin (→). İşaretçi, ▼▲◀▶ düğmesine bastığınızda hareket eder. ENTER düğmesine tekrar bastığınızda, işaretçi gözden kaybolur.
EXIT	Dosya listesi ekranına geçiş yapın.
MENU	Kontrol çubuğunu görüntüleyin.

Kontrol çubuğunda sarı imleci hareket ettirmek için ◀ / ▶ düğmesine basın ve istediğiniz ögede ENTER düğmesine basın. Her ögenin işlevi şu şekildedir.

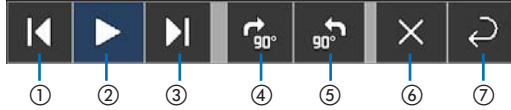

Kontrol çubuğundaki öğeler	Açıklama
①Geri	Önceki resmi yansıtın.
②Oynat / Durdur	Slayt gösterisinin otomatik oynatımını başlatın. Veya slayt gösterisini durdurun.
③Sonraki	Sonraki resmi yansıtın.
④90° sağa döndürün	Resmi saat yönünde 90° döndürün.
⑤90° sola döndürün	Resmi saat yönünün tersine 90° döndürün.
⑥Sonlandır	Kontrol çubuğunu kapatın.
⑦Dosya listesi ekranına geri dönün	Küçük resim ekranına geçiş yapın.

## 6-4. Dosya listesi ekranı işlemleri

### Dosya listesi ekranı nasıl görüntülenir

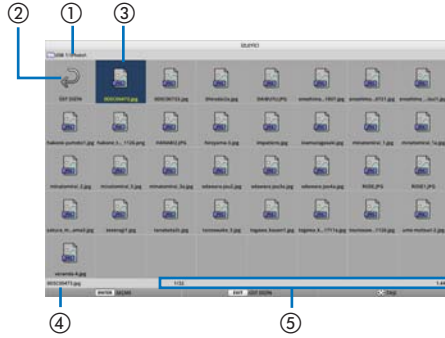

Ekran adı	Açıklama
① Yol	Yansıtılan klasörün yolunu görüntüleyin. Bir USB bellek takıldığında, sürücü adı [USB] olarak görüntülenir.
② Üst seviyeye	Üst (ana) seviyedeki klasöre geri dönün.
③ Resim veya klasör (simge ekranı veya) küçük resim ekranı	Resimleri ve klasörleri simgeler veya küçük resimler olarak görüntüleyin (uzaklaştırın).
④ Seçilen resmin dosya adı	İmlece karşılık gelen resmin dosya adını görüntüleyin.
⑤ Bilgi ekranı	<ul style="list-style-type: none"> <li>İmleç bir resmin üzerinde olduğunda, resmin sırası (tüm resimler arasındaki numarası), resmin son güncellenme tarihi ve saati ve dosya boyutu görüntülenir.</li> <li>İmleç bir klasör üzerinde olduğunda, klasörün güncellenme tarihi ve saati görüntülenir.</li> <li>İmleç bir klasör üzerinde olduğunda, sürücüdeki kullanılabilir alan görüntülenir.</li> </ul>

## Dosya listesi ekranı işlemleri

Düğme adı	Açıklama
▼▲◀▶	İmleci hareket ettirin.
ENTER	<ul style="list-style-type: none"> <li>İmleç bir resmin üzerindeyse, ekran slayt ekranına geçiş yapar.</li> <li>İmleç bir klasörün üzerindeyse, klasördeki dosyalar görüntülenir.</li> <li>İmleç [ÜST DİZİN] üzerindeyse, ekran üst (ana) seviyedeki klasöre geri döner.</li> </ul>
EXIT	Üst (ana) seviyedeki klasöre geri dönün.
MENU	Aşağıdaki açılır menü görüntülenir.
PAGE ▾	Sonraki dosya listesi ekranını görüntüleyin.
PAGE ▲	Önceki dosya listesi ekranını görüntüleyin.

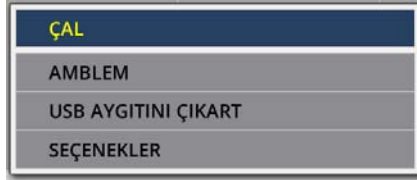

Menü öğesi	Açıklama
ÇAL	Slayt gösterisini başlatın.
AMBLEM	Sinyalsiz durumdaki giriş terminalinin ekranını (fon amblemi) veya MultiPresenter başlangıç ekranının fon resmini (MultiPresenter amblemi) değiştirin.
USB AYGITINI ÇIKART	Projektöre takılı USB belleğin kullanımını devre dışı bırakın. USB belleği projektörden çıkarmadan önce bu menü öğesini yürütün.
SEÇENEKLER	Seçenekler menüsünü görüntüleyin. (→ <a href="#">sonraki sayfa</a> )

## 6-5. Seçenek menüsü

Menü öğesi	Açıklama	Fabrikadan gönderildiğinde
ÇALMA MODU	Slayt ekranının görüntü modunu seçin. MANUEL: Resmi manuel olarak değiştirin. OTOMATİK: Resmi aralık ayarına göre otomatik olarak değiştirin.	MANUEL
ARALIĞI	Bir slayt gösterisini otomatik olarak oynatırken, görüntüleme aralığını ayarlayın. Seçilebilir aralık: Aralığı 1 saniyelik artışla 5–300 (saniye) arasında ayarlayın.	5 (saniye)
TEKRAR	Slayt gösterisini tekrarlayın. • KAPALI: Tekrarlamayın. Son resim görüntüledikten sonra slayt gösterisini sonlandırın. • AÇIK: Tekrarlayın. Son resim görüntüledikten sonra ilk resme geri dönün.	KAPALI
BAŞLAT	USB-A terminali seçildiğinde görüntülenecek ekranı ayarlayın. • SLAYT: Slayt ekranını görüntüleyin. • KÜÇÜK RESİMLER: Liste ekranını görüntüleyin.	SLAYT
KÜÇÜK RESİMLER	Dosya listesi ekranında görüntülenen resim dosyalarının küçük resimlerinin görüntülenip görüntülenmeyeceğini seçin. • KAPALI: Simgeler olarak görüntüleyin. • AÇIK: Küçük resimler olarak görüntüleyin. Örnek 	KAPALI
SINIFLA	Dosya listesi görüntülendiğinde, sıralama sırasını ayarlayın. • AD (ABC.)/AD (ZYX.): Dosya ve klasör adlarının karakter kodlarının sırasını görüntüleyin. • UZANTI (ABC.)/UZANTI (ZYX.): Uzantıların karakter kodları sırasını görüntüleyin. • TRH (YENİ)/TRH (ESKİ): Artan veya azalan sırada dosya güncelleme tarihini/saatini görüntüleyin. • BOYUT (BÜYÜK)/BOYUT (KÜÇÜK): Dosya boyutuna göre artan veya azalan sırada görüntüleyin.	AD (ABC..)

## İPUÇU:

## • “Ayarları Kaydet” Hakkında

Her ayarı Onayla düğmesine bastıktan hemen sonra kaydedin. Ancak [SINIFLA] içinde ayarlanan değer güç kapatılana kadar korunur, güç tekrar açıldığında ise [AD (ABC..)]'ye geri döner.

## 6-6. Amblem verilerini değiştirme (fon görüntüsü)

- Sinyalsiz durumdaki giriş terminalinin ekranını (fon amblemi) veya MultiPresenter başlangıç ekranının fon resmini (MultiPresenter amblemi) değiştirebilirsiniz.
- Ayrıca üçüncü tarafların resimleri değiştirmesini yasaklamak için de bir şifre belirleyebilirsiniz.
- Aşağıdaki koşulların tamamını karşılayan resimleri ayarlayabilirsiniz.

Format	[İZLEYİCİ] ile görüntülenen JPEG veya PNG resimler
Çözünürlük	Projektörün panel çözünürlüğünün altında WUXGA (1920 × 1200)
Dosya boyutu	1 megabayt veya daha az

1. Dosya listesi ekranını görüntüleyin.
2. İmleci fon amblemi veya MultiPresenter amblemi olarak ayarlanan resme getirin ve MENU düğmesine basın.

Açılır menü görüntülenecektir.

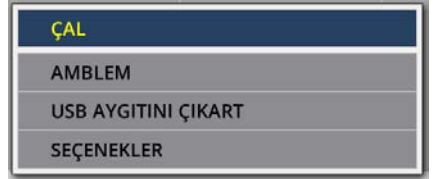

3. İmleci [AMBLEM] öğesine getirin ve ENTER düğmesine basın.

Alt menü görüntülenecektir.



### ① Fon amblemini veya MultiPresenter amblemini ayarlama

1. İmleci alt menüde [FON AMBLEMİNİ AYARLAYIN] veya [MultiPresenter AMBLEMİNİ AYARLAYIN] öğesine getirin ve ENTER düğmesine basın.
  - Bir [AMBLEM ŞİFRESİ] ayarlanmışsa [AMBLEM ŞİFRESİ] giriş ekranı görüldüğünde [AMBLEM ŞİFRESİ]'ni girin.
  - Amblemi değiştirip değiştirmemeyi onaylamak üzere bir ekran görüntülenir.
2. İmleci [EVET] öğesine getirin ve ENTER düğmesine basın.

### ② Fon amblemini veya MultiPresenter amblemini ilk durumuna getirme

1. İmleci [FON AMBLEMİNİ SIFIRLAYIN] veya [MultiPresenter AMBLEMİNİ SIFIRLAYIN] öğesine getirin ve ENTER düğmesine basın.
  - Bir [AMBLEM ŞİFRESİ] ayarlanmışsa [AMBLEM ŞİFRESİ] giriş ekranı görüldüğünde [AMBLEM ŞİFRESİ]'ni girin.
  - Amblemin başlatılıp başlatılmayacağını onaylamak için bir ekran görüntülenir.
2. İmleci [EVET] öğesine getirin ve ENTER düğmesine basın.

### ③ Amblemin izinsiz olarak değiştirilememesi için bir şifre belirleyin.

Bu bölümde şifrenin ilk kez belirlenmesi prosedürü açıklanır.

#### 1. İmleci alt menüde [AMBLEM ŞİFRESİ] öğesine getirin ve ENTER düğmesine basın.

[ŞİFRE AYARLARI] ekranı görüntülenir.

#### 2. İmleci [YENİ ŞİFRE] öğesine getirin ve ENTER düğmesine basın.

- Karakter giriş ekranı görüntülenecektir. ▲▼◀▶ düğmelerini kullanarak şifreyi girin ve ENTER düğmesine basın.
- Şifrede yalnızca 1–10 alfanümerik karakter kullanılmasına izin verilmektedir.
- Şifre girildiğinde giriş alanında yıldız işaretleriyle gösterilecektir.

#### 3. İmleci [YENİ ŞİFREYİ ONAYLA] öğesine getirin ve ENTER düğmesine basın.

- Aynı şifreyi tekrar girin.

#### 4. İmleci şifre ayar ekranında [OK] öğesine getirin ve ENTER düğmesine basın.

[AMBLEM ŞİFRESİ] ayarlanacaktır.

İPUCU:

- [AMBLEM ŞİFRESİ]'nin silinmesi
  - ① İmleci alt menüde [AMBLEM ŞİFRESİ] öğesine getirin ve ENTER düğmesine basın.
  - ② [ŞİFREYİ GİR] ekranında ENTER düğmesine basın.
  - ③ Şifreyi girin, imleci [OK] öğesine getirin ve ENTER düğmesine basın.  
[ŞİFRE AYARLARI] ekranı görüntülenecektir.
  - ④ İmleci [YENİ ŞİFRE] öğesine getirin ve ENTER düğmesine basın.
    - Karakter giriş ekranına herhangi bir şey girmeden imleci [OK] öğesine getirin ve ENTER düğmesine basın.
  - ⑤ İmleci [YENİ ŞİFREYİ ONAYLA] öğesine getirin ve ENTER düğmesine basın.
    - Karakter giriş ekranına herhangi bir şey girmeden imleci [OK] öğesine getirin ve ENTER düğmesine basın.
  - ⑥ İmleci şifre ayar ekranında [OK] öğesine getirin ve ENTER düğmesine basın.  
[AMBLEM ŞİFRESİ] şimdi silinecektir.

## 7. Bir Ağa Bağlanma

### 7-1. Projektörü bir ağa bağlayarak yapabilecekleriniz

- MultiPresenter uygulamamızın yüklü olduğu bir terminalden kablolu LAN/kablosuz LAN aracılığıyla ekran görüntülerini projektöre gönderebilir ve onları bir ekrana yansıtabilirsiniz.

MultiPresenter hakkında daha fazla ayrıntı için şirketimizin web sitesine bakın.

<https://www.sharp-nec-displays.com/dl/en/soft/multipresenter/index.html>

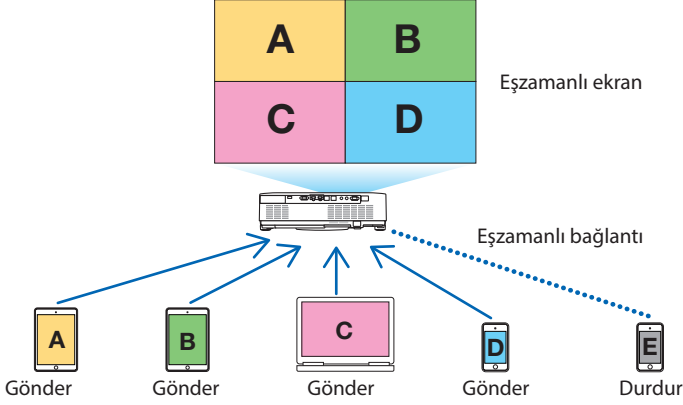

- Projektörü kablosuz LAN kullanarak bağladığınızda, menüdeki [AĞ AYARLARI] altında aşağıdaki 3 profili ayarlayabilirsiniz.

Profil adı	Açıklama
AKILLI BAĞLANTI	MultiPresenter yüklü bilgisayarları veya tablet terminallerini eşler arası bağlantı ile kolayca projektöre bağlayın.
ALTYAPI	Projektörü mevcut bir erişim noktasına bağlayın ve MultiPresenter yüklü bilgisayarları ve tablet terminallerini projektöre bağlayın.
BASİT ERİŞİM NOKTASI	MultiPresenter yüklü bilgisayarları veya tablet terminallerini projektöre bağlamak için projektörü [BASİT ERİŞİM NOKTASI]'na dönüştürün.

- Aynı anda birden fazla bilgisayar veya tablet terminalleri bağlanabilir. [SERBEST] modda en fazla 16 ünite bağlanabilirken, [YONETİLMİS] modda en fazla 50 ünite bağlanabilir.
- Kablolu/kablosuz bir LAN'a bağlı bir bilgisayar ve tablet terminalinin web tarayıcısını kullanarak, projektörü kontrol etmek veya [AĞ AYARLARI]'nı yapılandırmak için projektörün HTTP sunucusuna bağlanabilirsiniz.
- Projektörün ağ servisi ayarlarını yapılandırarak AMX beacon, Extron XTP, HTTP sunucusu giriş şifresi, PJLink, POSTA ALARMİ, CRESTRON vb. kullanılabilir.



## 7-2. MultiPresenter'a Bağlanma

### Hazırlıklar:

- Projektörü kablolu LAN'a bağlarken üniteye bir LAN kablosu takın. (→ sayfa 88)
- Projektörü kablosuz LAN'a bağlarken ayrıca satılan LAN ünitesini üniteye takın. (→ sayfa 90)
- Projektörün [AĞ AYARLARI]'nı yapın. (→ sayfa 111)
- MultiPresenter uygulamasını bilgisayara veya tablet terminaline yükleyin.  
<https://www.sharp-nec-displays.com/dl/en/soft/multipresenter/index.html>

Burada her bir kablosuz LAN profili; [AKILLI BAĞLANTI], [ALTYAPI] ve [BASİT ERIŞİM NOKTASI] için prosedür tarif edilmektedir.

### ① [AKILLI BAĞLANTI] ile bağlanırken

#### 1. Projektörün gücünü açın ve uzaktan kumanda üzerindeki APPS düğmesine basın.

MultiPresenter'ın başlangıç ekranı görüntülenir.

#### 2. MultiPresenter'ı başlatın.

Hedef cihaz ekranı görüntülenir.

#### 3. Başlangıç ekranında görüntülenen 4 haneli PIN kodunu hedef cihaz ekranında girin.

Projektör ile bağlantı tamamlandığında bilgisayar veya tablet terminal ekranı ekrana yansıtılır.

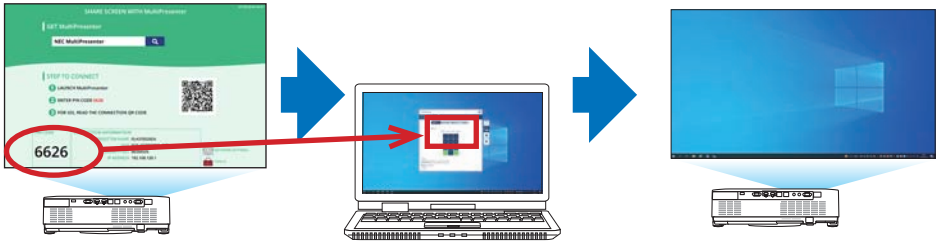

### ② [ALTYAPI] ile bağlanırken

1. **Projektörün gücünü açın ve uzaktan kumanda üzerindeki APPS düğmesine basın.**  
MultiPresenter'ın başlangıç ekranı görüntülenir.
2. **Projektörü ve bilgisayarınızı veya tablet terminalinizi aynı ağa bağlayın.**

NOT:

- Bağlanılacak ağın "bağlantı bilgileri"ni ağ yöneticisi ile kontrol edin.

### 3. MultiPresenter'ı başlatın.

Hedef cihaz ekranı görüntülenir.

4. **Başlangıç ekranında görüntülenen 4 haneli PIN kodunu hedef cihaz ekranında girin.**  
Projektör ile bağlantı tamamlandığında bilgisayar veya tablet terminal ekranı ekrana yansıtılır.

### ③ [BASİT ERİŞİM NOKTASI] ile bağlanırken

1. **Projektörün gücünü açın ve uzaktan kumanda üzerindeki APPS düğmesine basın.**  
MultiPresenter'ın başlangıç ekranı görüntülenir.
2. **Bilgisayarınızı veya tablet terminalinizi, başlangıç ekranında görüntülenen "SSID" ile eşleşen erişim noktasına bağlayın.**
3. **MultiPresenter'ı başlatın.**  
Hedef cihaz ekranı görüntülenir.
4. **Başlangıç ekranında görüntülenen 4 haneli PIN kodunu hedef cihaz ekranında girin.**  
Projektör ile bağlantı tamamlandığında bilgisayar veya tablet terminal ekranı ekrana yansıtılır.

### 7-3. AĞ AYARLARI

İmleci başlangıç ekranının sağ alt kısmındaki [AĞ AYARLARI] ögesine getirin ve [AĞ AYARLARI] ekranını görüntülemek için ENTER düğmesine basın.

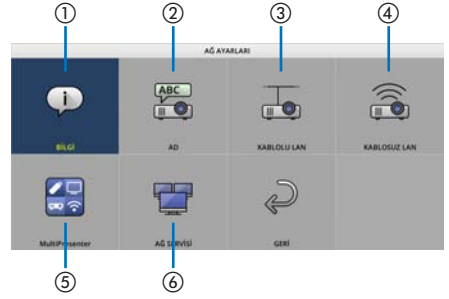

#### Önemli: Projektörü ağa bağlayan müşteriler için

Bu projektörün varsayılan [KABLOLU LAN] ayarı fabrikadan gönderildiğinde, [DEVRE DİŞİ (PRO-FİLLER)] olarak ayarlanmıştır. Bir ağa bağlanmak için, ekran menüsünü görüntüleyin ve **kablolu LAN özelliğini etkinleştirmek için [AĞ AYARLARI] ögesinde bulunan [KABLOLU LAN] profil ayarını, [DEVRE DİŞİ] ögesinden [ETKİN] ögesine değiştirin.**

Projektör satın alındıktan sonra, ekran menüsünde ilk kez [KABLOLU LAN] veya [KABLOSUZ LAN] ögesini seçtiğinizde, [AG SIFRESİ] ayar ekranı görünecektir. Bu durumda, aşağıda gösterilen çalıştırma prosedürünü izleyin.

1. Ekran menüsünde [AYARLAMA] → [KURULUM] → [AĞ AYARLARI] ögesini seçin.

[AĞ AYARLARI] ekranı görüntülenir.



2. [KABLOLU LAN] veya [KABLOSUZ LAN] ögesini seçin ve ENTER düğmesine basın.

[AG SIFRESİ] ayar ekranı görüntülenir.



Aşağıdaki Adım (1) veya Adım (2)'yi uygulayın.

### (1) Ağ şifresini ayarlarken (önerilir)

1. [YENİ ŞİFRE] alanına, 1 ila 10 alfanümerik karakterden oluşan herhangi bir şifreyi girin.
2. Şifreyi onaylamak için aşağıdaki alana aynı şifreyi girin.
3. [OK] ögesini seçin ve ENTER düğmesine basın.

### (2) Ağ şifresi ayarlanmadığında

1. [AG SIFRESİ] ayar ekranında 2 giriş alanını boş bırakın, ardından [OK] ögesini seçin ve ENTER düğmesine basın.

#### İPUCU:

- Bir ağ şifresi ayarlamadıysanız veya ayarlanan şifreyi değiştirirken, şifreyi daha sonra ayarlamak veya değiştirmek için ekran üstü menüden [AG AYARLARI] → [AG SERVİSİ] → [AG SIFRESİ] ögesini seçebilirsiniz.



- Bir ağ şifresi ayarlandığında, ağ ayarlarını güncellemek için HTTP sunucusu ekranını görüntülemeniz ve ağ şifresini girmeniz gerekir.
- Ayarlanan şifreyi unuttuysanız, lütfen satıcınıza başvurun.

## ① BİLGİ

Projektörün kablolu LAN ve kablosuz LAN'ı ile ilgili bilgileri görüntüler.

- [AG AYARLARI] ekranına geri dönmek için EXIT düğmesine basın.

## ② AD

[PROJEKTÖR İSMİ] ve [ANA BİLGİSAYAR ADI]'nı ayarlar.

Öge adı	Açıklama
PROJEKTÖR İSMİ	<p>[PROJEKTÖR İSMİ]'ni ayarlayın.</p> <ul style="list-style-type: none"> <li>• Başlangıç değeri: "PJ-XXXXXXXXXX"</li> <li>• Başlangıç değeri, "PJ-XXXXXXXXXX", "PJ-" + "Seri Numarası"nı ifade eder.</li> <li>• İzin verilen karakterler: Alfanümerik semboller (boşluk dahil)</li> <li>• Karakter sayısı: 1-16 karakter</li> </ul>
ANA BİLGİSAYAR ADI	<p>[ANA BİLGİSAYAR ADI]'nı ayarlayın.</p> <ul style="list-style-type: none"> <li>• Başlangıç değeri: "pj-XXXXXXXXXX"</li> <li>• Başlangıç değeri, "pj-XXXXXXXXXX", "pj-" + "Seri Numarası"nı ifade eder.</li> <li>• İzin verilen karakterler: Alfanümerik, "-"</li> </ul> <p>NOT:</p> <ul style="list-style-type: none"> <li>• [ANA BİLGİSAYAR ADI]'nın başına veya sonuna "-" giremezsiniz.</li> </ul> <ul style="list-style-type: none"> <li>• Karakter sayısı: 1-16 karakter</li> </ul>

### ③ KABLONU LAN

Kablolu LAN, DHCP, IP adresi, alt aę maskesi, aę geęidi, DNS ve benzerlerinin profilini yapılandırın.

- Kablolu LAN kullanırken, profili [ETKİN] olarak ayarlayın ve gerekli ayarları yapılandırın.
- Bir kablolu LAN kullanmıyorsanız profili [DEVRE DİŞİ] olarak ayarlayın.
- Ayarları yapılandırdıktan sonra imleci [OK] öęesine getirin ve ENTER düęmesine basın.

#### ④ KABLOSUZ LAN

Kablosuz LAN ayarlarını yapılandırın.

Öge adı	Açıklama
PROFİL	Aşağıda gösterildiği gibi 4 kablosuz LAN profili bulunmaktadır. <ul style="list-style-type: none"> <li>• DEVRE DİŞİ (başlangıç değeri)</li> <li>• AKILLI BAĞLANTI</li> <li>• BASİT ERİŞİM NOKTASI</li> <li>• ALTYAPI</li> </ul> Profil ayarları birbirlerinden farklıdır. Bu daha sonra açıklanacaktır.

#### [DEVRE DİŞİ]

Projektörün [KABLOSUZ LAN] özelliğini devre dışı bırakın.

#### [AKILLI BAĞLANTI]

[ALTYAPI] veya [BASİT ERİŞİM NOKTASI] ile bağlanmaya kıyasla, MultiPresenter yüklü bilgisayarları veya tablet terminallerini projektöre bağlamak daha kolaydır.

Öge adı	Açıklama
PROFİL	AKILLI BAĞLANTI
MOD	Kablosuz modunu seçin (IEEE802.11b/g/n veya IEEE802.11a/n). <ul style="list-style-type: none"> <li>• Başlangıç değeri: IEEE802.11b/g/n</li> </ul>
KANAL	Kablosuz kanalı ayarlayın. <ul style="list-style-type: none"> <li>• Başlangıç değeri: OTOMATİK</li> </ul>
GÜVENLİK TİPİ	[GÜVENLİK TİPİ]'ni ayarlayın ([DEVRE DİŞİ] veya [WPA2-PSK]). <ul style="list-style-type: none"> <li>• Başlangıç değeri: DEVRE DİŞİ</li> </ul> NOT: <ul style="list-style-type: none"> <li>• MultiPresenter ayarlarında ayarlanan [PİN TİPİ] [BİR KERELİK] olduğunda, [GÜVENLİK TİPİ] otomatik olarak uygulanacağı için belirtilemez.</li> </ul>
GÜVENLİK ANAHTARI	Şifreleme anahtarını ayarlayın. <ul style="list-style-type: none"> <li>• Başlangıç değeri: Boş</li> <li>• İzin verilen karakterler: Alfanümerik semboller (boşluk dahil)</li> <li>• Karakter sayısı: 8–63 karakter</li> </ul> Bir [GÜVENLİK ANAHTARI] ayarlandığında, karakter sayısına eşdeğer sayıda "*" işareti görüntülenir.           NOT: <ul style="list-style-type: none"> <li>• MultiPresenter ayarlarında ayarlanan [PİN TİPİ] [BİR KERELİK] olduğunda, [GÜVENLİK ANAHTARI] otomatik olarak ayarlanacağı için ayarlanamaz.</li> </ul>

**[BASİT ERİŞİM NOKTASI]**

MultiPresenter yüklü bilgisayarları veya tablet terminallerini projektöre bağlamak için projektörü [BASİT ERİŞİM NOKTASI]'na dönüştürün.

Öğe adı	Açıklama
PROFİL	BASİT ERİŞİM NOKTASI
MOD	Kablosuz modunu seçin (IEEE802.11b/g/n veya IEEE802.11a/n). • Başlangıç değeri: IEEE802.11b/g/n
KANAL	Kablosuz kanalı ayarlayın. • Başlangıç değeri: OTOMATİK
SSID	SSID'yi ayarlayın. • Başlangıç değeri: "AP-XXXXXXXXXX" Başlangıç değeri, "AP-XXXXXXXXXX", "AP-" + "Seri Numarası"nı ifade eder. • İzin verilen karakterler: Alfanümerik semboller (boşluk dahil) • Karakter sayısı: 1–32 karakter
GÜVENLİK TİPİ	[GÜVENLİK TİPİ]'ni ayarlayın ([DEVRE DİŞİ] veya [WPA2-PSK]). • Başlangıç değeri: DEVRE DİŞİ
GÜVENLİK ANAHTARI	Şifreleme anahtarını ayarlayın. • Başlangıç değeri: Boş • İzin verilen karakterler: Alfanümerik semboller (boşluk dahil) • Karakter sayısı: 8–63 [GÜVENLİK ANAHTARI] karakteri ayarlandığında, karakter sayısına eşdeğer sayıda "*" işareti görüntülenir.

**[ALTYAPİ]**

Projektörü mevcut bir erişim noktasına bağlayın.

Öğe adı	Açıklama
PROFİL	ALTYAPİ
DHCP, IP ADRESİ, ALT-ŞEBEKE MASKİ, GEÇİT, OTOMATİK DNS, DNS ADRESİ	[DHCP], [IP ADRESİ], [ALTŞEBEKE MASKİ], [GEÇİT], [OTOMATİK DNS] ve [DNS ADRESİ] değerlerini ayarlayın.
SİTE ANKETİ	Erişim noktalarını aramak için bir bölge araması gerçekleştirin. [SSID] ve [GÜVENLİK TİPİ] seçilen erişim noktasına göre ayarlanır.
SSID	SSID'yi ayarlayın. • Başlangıç değeri: NECPJ • İzin verilen karakterler: Alfanümerik semboller (boşluk dahil) • Karakter sayısı: 1–32 karakter
GÜVENLİK TİPİ	[GÜVENLİK TİPİ]'ni ayarlayın ([DEVRE DİŞİ], [WPA2-PSK] veya [WPA/WPA2-PSK]). • Başlangıç değeri: DEVRE DİŞİ
GÜVENLİK ANAHTARI	Şifreleme anahtarını ayarlayın. • Başlangıç değeri: Boş • İzin verilen karakterler: Alfanümerik semboller (boşluk dahil) • Karakter sayısı: 8–63 karakter Bir [GÜVENLİK ANAHTARI] ayarlandığında, karakter sayısına eşdeğer sayıda "*" işareti görüntülenir.

## ⑤ MultiPresenter

MultiPresenter işlemini ayarlayın.

Öge adı	Açıklama
MOD	[SERBEST] modu veya [YONETILMIS] modu seçin. [YONETILMIS] moddayken ekranın bölünme şeklini, MultiPresenter ekranını yansıtırken uzaktan kumanda üzerindeki ENTER düğmesine basarak değiştirebilirsiniz. • Başlangıç değeri: SERBEST NOT: • [MOD] ayarı tüm bağlantılar kesildiğinde uygulanır.
PIN TİPİ	[BİR KERELİK] veya [STATİK] ögesini seçin. • Başlangıç değeri: BİR KERELİK • [BİR KERELİK] PIN kodu otomatik olarak oluşturulacaktır, bu nedenle [PIN KODU] bir sonraki öge için girilemez. • [STATİK] için keyfi bir PIN kodu girin.
PIN KODU	[STATİK] için bir PIN kodu girin. • Başlangıç değeri: 4 haneli rastgele bir sayı • İzin verilen karakterler: Rakamsal • Karakter sayısı: 4 karakter (0000–9999)
PIN KODUNU BAĞLANTI PAROLASI OLARAK KULLAN	PIN kodunu bir şifre olarak kullanmamayı ([KAPALI]) veya PIN kodunu bir şifre olarak kullanmayı ([AÇIK]) seçin. • Başlangıç değeri: AÇIK
BAĞLANTI HIZI LİMİTİ	MultiPresenter'ın iletim için kullanacağı üst iletişim hızı limitini ayarlayın. • Başlangıç değeri: DEVRE DIŞI
<b>BAŞLANGIÇ EKRANI</b>	
UYGULAMA KILAVUZUNU EDİNİN	Başlangıç ekranında [MultiPresenter'ı EDİNİN] görüntülenip görüntülenmeyeceğini seçin. • Başlangıç değeri: AÇIK (ekran)
BAĞLANMA ADIMI	Başlangıç ekranında bağlantı prosedürünün görüntülenip görüntülenmeyeceğini seçin. • Başlangıç değeri: AÇIK (ekran)
BAĞLANTI BİLGİSİ	Başlangıç ekranında bağlantı bilgisinin görüntülenip görüntülenmeyeceğini seçin. • Başlangıç değeri: AÇIK (ekran)
<b>MultiPresenter EKRANI</b>	
BAĞLANTI BİLGİSİ	MultiPresenter bağlandığında ekranda bağlantı bilgisinin görüntülenip görüntülenmeyeceğini seçin. • Başlangıç değeri: AÇIK (ekran)



## ⑥ AĞ SERVİSİ

[AMX UYARI IŞIĞI], [Extron XTP], [HTTP SUNUCUSU], [PJLink], [POSTA ALARMİ], [CRESTRON] ve diğer ayarları yapılandırın.

Öge adı	Açıklama	
AMX UYARI IŞIĞI	AMX uyarı ışıklarının iletilip iletilmeyeceğini seçin. • Başlangıç değeri: KAPALI (iletme)	
Extron XTP	Bağlantının Extron XTP cihazıyla etkinleştirilip etkinleştirilemeyeceğini ya da devre dışı bırakılıp bırakılmayacağını seçin. • Başlangıç değeri: KAPALI (devre dışı)	
HTTP SUNUCUSU	Projektörün HTTP sunucusuna giriş yapmak için şifreyi belirleyin. • Başlangıç değeri: Boş • İzin verilen karakterler: Alfanümerik semboller • Karakter sayısı: 0–10 karakter Bir şifre ayarlandığında, karakter sayısına eşdeğer sayıda "*" işareti görüntülenir.	
PJLink	PJLink'i ayarlayın.	
	ŞİFRE AYARLARI	PJLink'i ayarlayın. • Başlangıç değeri: Boş • İzin verilen karakterler: Alfanümerik karakterler • Karakter sayısı: 0–32 karakter Bir şifre ayarlandığında, karakter sayısına eşdeğer sayıda "*" işareti görüntülenir.
POSTA ALARMİ	Posta alarmını ayarlayın ve bir iletim testi gerçekleştirin.	
	POSTA ALARMİ	Projektörde bir alarm hedefi olayı meydana geldiğinde, bir posta alarmı gönderilip gönderilmeyeceğini seçin. • Başlangıç değeri: KAPALI (iletme)
	GÖNDERENİN ADRESİ	Projektörden E-posta gönderirken gönderenin adresini ayarlayın. • Başlangıç değeri: Boş • İzin verilen karakterler: Alfanümerik karakterler, semboller • Karakter sayısı: 0–60 karakter
	SMTP SUNUCU ADI	Projektöre bağlanmak için ağın SMTP sunucusunu ayarlayın. • Başlangıç değeri: Boş • İzin verilen karakterler: Alfanümerik karakterler, semboller • Karakter sayısı: 0–60 karakter
	ALICİNİN ADRESİ 1/2/3	Projektörden E-posta göndermek için hedef adresi ayarlayın (maksimum 3). • Başlangıç değeri: Boş • İzin verilen karakterler: Alfanümerik karakterler, semboller • Karakter sayısı: 0–60 karakter
	POSTA TESTİ	Ayarlara göre bir test postası gönderin.

Öge adı	Açıklama	
CRESTRON	CRESTRON işlevini ayarlayın.	
	Crestron Room View	
	Crestron Room View	Crestron Room View'un kullanılıp kullanılmayacağını seçin. • Başlangıç değeri: KAPALI (kullanma)
	Crestron Control	
	Crestron Control	Crestron Control'ün kullanılıp kullanılmayacağını seçin. • Başlangıç değeri: KAPALI (kullanma)
	IP ADRESİ	Crestron Control'ün IP adresini ayarlayın. • Başlangıç değeri: 192.168.0.100 • İzin verilen karakterler: Alfanümerik, nokta • Karakter sayısı: 7–15 karakter
IP NUMARASI	Crestron Control'ün IP numarasını ayarlayın. • Başlangıç değeri: 5 • İzin verilen karakterler: Alfanümerik • Giriş karakteri aralığı: 3–65535 • Karakter sayısı: 1–5 karakter	

## NOT:

- Sevkiyat sırasında PJLink sürümü Class 1 (Sınıf 1) olarak ayarlanmıştır. Sürümü Class 2 (Sınıf 2) olarak değiştirmek isterseniz lütfen satıcınızla iletişim kurun.

## 7-4. HTTP sunucusu işlevi

### Genel Bakış

HTTP Sunucu fonksiyonu aşağıdakiler için ayarları ve işlemleri sağlar:

- Kablolü/kablosuz ağ ayarları (AĞ AYARLARI)  
Kablosuz LAN bağlantısı için isteğe bağlı USB Kablosuz LAN Birimi gerekir. (→ sayfa 90)  
Kablolu/kablosuz LAN bağlantısı kullanmak için projektörü piyasadan temin edilebilen bir LAN kablosu ile bilgisayara bağlayın. (→ sayfa 88)
- Posta Alarmını Ayarlama (POSTA ALARMİ)  
Projektör bir kablolu/kablosuz ağa bağlı olduğunda, ışık kaynağı kullanım süresi veya hata mesajları e-posta ile gönderilir.
- Projektörü çalıştırma  
Güç açma/kapatma, giriş seçimi, ses seviyesi kontrolü ve resim ayarları mümkündür.
- [AMX UYARI IŞIĞI], [Extron XTP], [HTTP SUNUCUSU], [PJLink], [POSTA ALARMİ], [CRESTRON] ve diğer ayarları yapılandırın.

### HTTP sunucusuna nasıl erişilir:

- **Projektöre bağlı ağ üzerindeki bilgisayarda Web tarayıcısını başlatın ve aşağıda verilen URL'yi girin:**  
**http://<projektörün IP adresi>/index.html**

İPUÇU:

- Fabrika ayarı IP adresi, [DHCP: AÇMA] şeklindedir.

NOT:

- Projektörü bir ağ içinde kullanmak için ağ ayarları ile ilgili olarak ağ yöneticinize danışın.
- Ekran veya düğmenin yanıtı yavaşlatılabilir veya ağınızın ayarlarına bağlı olarak işlem kabul edilmeyebilir.  
Bu olduğu takdirde ağ yöneticinize danışın. Projektör düğmelere kısa aralıklarla sık sık basıldığı takdirde yanıt vermeyebilir. Bu olduğu takdirde bir dakika bekleyin ve tekrar deneyin. Eğer hala yanıt alamıyorsanız projektörü kapatıp açın.
- [AĞ AYARLARI] ekranı web tarayıcısında görünmezse, Ctrl+F5 tuşlarına basarak web tarayıcınızdaki sayfayı yenileyin (ya da ön belleği temizleyin).
- Bu cihaz "JavaScript" ve "Çerezleri" kullanır ve tarayıcı bu işlevleri kabul edecek şekilde yapılandırılmalıdır. Ayar yöntemi tarayıcının sürümüne bağlı olarak farklılık gösterir. Lütfen yardım dosyalarına ve yazılımınız ile birlikte gelen diğer bilgilere başvurun.

### Kullanımdan Önce Hazırlık

Tarayıcı işlemini başlatmadan önce projektörü piyasada bulunabilen bir LAN kablosuna bağlayın. (→ sayfa 88)

Proxy sunucusu türüne ve ayar yöntemine bağlı olarak proxy sunucusu kullanan bir tarayıcı ile çalışmak mümkün olmayabilir. Her ne kadar proxy sunucusu tipi bir faktörse de, ayarlanmış olan öğelerin ön bellek verimliliğine bağlı olarak gösterilmemesi mümkündür ve tarayıcıdan ayarlanmış olan içerik çalışmaya yansıtılamayabilir. Mümkün olduğu sürece proxy sunucusu kullanılmaması tavsiye edilir.

## Tarayıcı Üzerinden Çalışma için Adres Kullanımı

Adres için girilmiş olan gerçek adres veya projektörün çalışması web tarayıcı üzerinden olduğunda URL sütununa girilen adres, ana bilgisayar adı ağ yöneticisi tarafından alan adı sunucusuna kaydedilmişse ya da projektörün IP adresine karşılık gelen ana bilgisayar adı kullanılan bilgisayardaki "HOSTS" (ANA BİLGİSAYARLAR) dosyasına ayarlanmışsa, projektörün IP adresine karşılık gelen ana bilgisayar adı kullanılabilir.

Örnek 1: Projektörün ana bilgisayar adı "pd.nec.co.jp" olarak ayarlandığında, ağ ayarına erişim adres veya URL sütunu girişine  
http://pj.nec.co.jp/index.html  
yazılarak sağlanır.

Örnek 2: Projektörün IP adresi "192.168.73.1" olduğunda, ağ ayarlarına erişim adres veya URL sütunu girişine  
http://192.168.73.1/index.html  
yazılarak sağlanır.

## PROJECTOR ADJUSTMENT

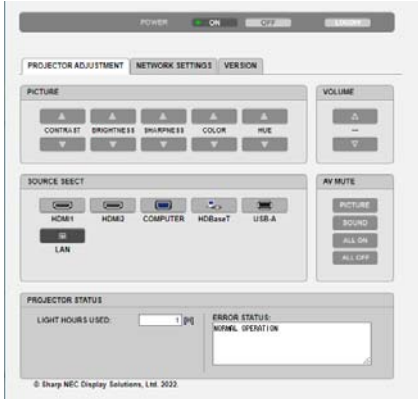

POWER	Bu, projektörün gücünü kontrol eder.	
	ON	Güç açık.
	OFF	Güç kapalı.
VOLUME	Bu projektör sesini kontrol eder.	
	▲	Ses seviyesi ayar değerini artırır.
	▼	Ses seviyesi ayar değerini azaltır.
AV-MUTE	Bu projektörün sessizleştirme fonksiyonunu kontrol eder.	
	PICTURE ON	Videoyu kapatır.
	PICTURE OFF	Video susturmayı iptal eder.
	SOUND ON	Sesi kısar.
	SOUND OFF	Ses kısmayı iptal eder.
	ALL ON	Her bir video ve ses fonksiyonlarını sessizleştirir.
ALL OFF	Her bir video ve ses fonksiyonlarının kapatılmasını iptal eder.	

PICTURE	Projektörün video ayarını kontrol eder.	
	CONTRAST ▲	Kontrast ayar değerini artırır.
	CONTRAST ▼	Kontrast ayar değerini azaltır.
	BRIGHTNESS ▲	Parlaklık ayar değerini artırır.
	BRIGHTNESS ▼	Parlaklık ayar değerini azaltır.
	SHARPNESS ▲	Netlik ayar değerini artırır.
	SHARPNESS ▼	Netlik ayar değerini azaltır.
	COLOR ▲	Renk ayar değerini artırır.
	COLOR ▼	Renk ayar değerini azaltır.
	HUE ▲	Ton ayar değerini artırır.
	HUE ▼	Ton ayar değerini azaltır.
<ul style="list-style-type: none"> <li>Kontrol edilebilir olan bu fonksiyonlar projektöre gelen sinyale bağlı olarak değişecektir. (→ sayfa 61)</li> </ul>		
SOURCE SELECT	Bu, projektörün giriş terminalini değiştirir.	
	HDMI1	HDMI 1 IN terminaline geçiş yapar
	HDMI2	HDMI 2 IN terminaline geçiş yapar.
	COMPUTER	COMPUTER IN terminaline geçiş yapar.
	HDBaseT	HDBaseT'yi destekleyen bir iletişim cihazından gönderilen görüntü girişine geçiş yapın.
	USB-A	USB bellek cihazı üzerindeki verilere geçiş yapar.
LAN	Bir LAN sinyaline geçiş yapar.	
PROJECTOR STATUS	Bu, projektörün durumunu görüntüler.	
	LIGHT HOURS USED	Işık modülünün kaç saat kullanıldığını görüntüler.
	ERROR STATUS	Projektör içinde meydana gelen hataların durumunu görüntüler.
LOG OFF	Projektörünüzde oturumunuzu kapatma ve yetkilendirme ekranına (OTURUM AÇMA ekranı) geri dönme.	

## NETWORK SETTINGS

[AĞ AYARLARI]'nın her biri ile ilgili ayrıntılar için bkz "7-3. AĞ AYARLARI" (→ sayfa 111).

POWER ON

PROJECTOR ADJUSTMENT NETWORK SETTINGS VERSION

SETTINGS NAME ALERT MAIL NETWORK SERVICE CRESTRON INFORMATION

**PIN**

PIN TYPE : One-Time

PIN CODE : 0004

UTILIZE PIN CODE AS PASSWORD FOR CONNECTING WITH MultiPresenter.

APPLY

**WIRED LAN**

DISABLE

ENABLE

SETTINGS

APPLY

**WIRELESS LAN**

DISABLE

INFRASTRUCTURE

SIMPLE ACCESS POINT

INTELLIGENT CONNECTION

SETTINGS

SETTINGS

SETTINGS

APPLY

© Sharp NEC Display Solutions, Ltd. 2022.

## VERSION

Ünitenin donanım yazılımı ve veri sürümünü görüntüler.

POWER ON

PROJECTOR ADJUSTMENT NETWORK SETTINGS VERSION

**VERSION**

FIRMWARE : 0.01

DATA : 0.06

FIRMWARE2 : 2.00

DATA2 : 1.02

APPLY

SETTINGS

© Sharp NEC Display Solutions, Ltd. 2022.

## 8. Bakım

### 8-1. Lensin Temizlenmesi

- Projektör plastik bir lense sahiptir. Piyasadan satın alabileceğiniz plastik lens temizleyici kullanın.
- Plastik lens çok kolay çizileceğinden, lens yüzeyini çizmeyin veya bozmayın.
- Asla alkol veya cam temizleyici kullanmayın, bunu yapmak plastik lens yüzeyine zarar verecektir.

#### UYARI

- Lütfen lense yapışan tozu, vb. çıkarmak için yanıcı gaz içeren bir sprey kullanmayın. Bunu yapmak yangına neden olabilir.
- Gücü kapatın, güç fişini prizden çekin ve lensi temizlemek için çıkarın. Ünite lensi temizlerken açılırsa lensten gelen güçlü ışık gözlerinize zarar verebilir. Ayrıca parmaklarınızı da yakabilir.

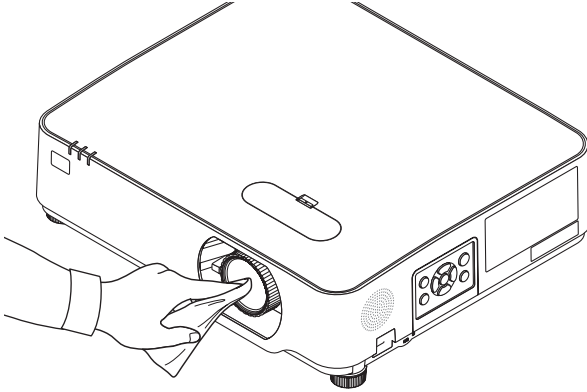

## 8-2. Kasanın Temizlenmesi

Temizlemeden önce projektörü kapatın ve fişini prizden çekin.

- Kasanın tozunu almak için kuru yumuşak bir bez kullanın.  
Eğer çok kirliyse yumuşak bir deterjan kullanın.
- Asla güçlü deterjanlar veya alkol ya da tiner gibi çözücüler kullanmayın.
- Havalandırma kanallarını veya hoparlörleri temizlerken elektrik süpürgesi kullanın, elektrik süpürgesinin fırçasını kasanın kanallarından içeri zorla itmeyin.

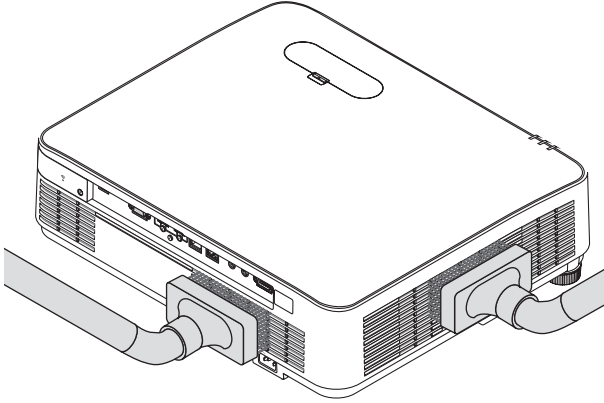

Havalandırma kanallarındaki veya hoparlördeki tozları vakumlayın.

- Havalandırma deliklerinde toz birikmesinden dolayı meydana gelen yetersiz havalandırma, aşırı ısınmaya ve arızaya sebep olabilir. Bu bölgeler düzenli olarak temizlenmelidir.
- Kasayı çizmeyin veya parmaklarınız ya da herhangi bir sert nesneyle kasaya vurmeyin
- Projektörün içinin temizlenmesi için satıcınızla görüşün.

---

### NOT:

- Kasa, lens veya ekran üzerine böcek ilacı gibi uçucu maddeler uygulamayın. Kauçuk veya vinil nesnelere projektörle uzun süre temas ettirmeyin. Aksi takdirde yüzey yapısı bozulabilir veya kaplaması kalkabilir.
-



## 9. Ekler

### 9-1. Ekranın ve Projektörün Ayarlanması

Belirli bir konumda ayarlandığında ekran boyutunun nasıl olacağı, hangi boy ekrana ihtiyaç duyacağınız ve istenen boyutta görüntüler yansıtmak için hangi mesafeye ihtiyacınız olacağı ile ilgili genel bir fikir sahibi olmak için bunu kullanın.

Odaklamanın mümkün olduğu yansıtma mesafesi aralığı 0,78 m ila 12,89 m'dir. Bu aralık içinde kurulum yapın.

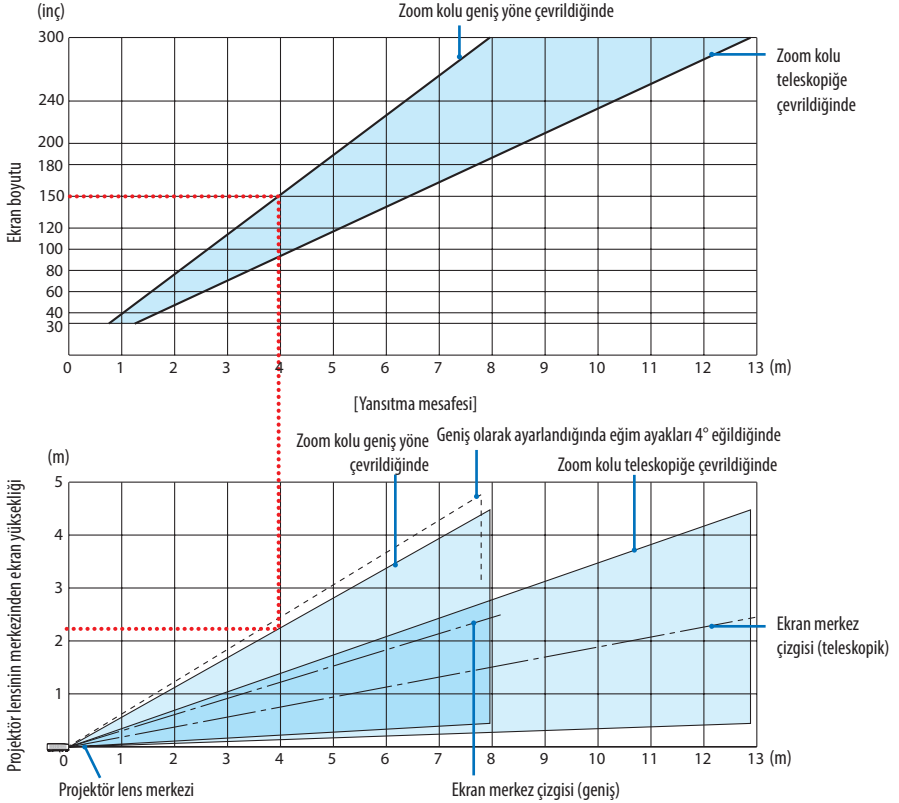

\* Yansıtma mesafesi tablosunda "projektör lens merkezinden ekranın yüksekliği" için gösterilen sayılar %60 V'lik bir mercekle kayması içindir.

### Tabloyu Okuma

Bu sayfadaki üstteki tablodan, 150'lik bir ekrana geniş görüntüler yansıtmak için önden yaklaşık 4,0 m'den kurulum yapın.

Ayrıca, alttaki tabloda, projektörün lens merkezinden ekranın üst kenarına 2,2 m gerektiğini görebiliyoruz. Projektörden tavana kadar yeterli yükseklik olup olmadığını görmek ve ekranın kurulumunu yapmak için bunu kullanın. Diyagram projektörün kurulumu yatay olarak yapıldığındaki yansıtma mesafesini gösterir. Yansıtılan görüntü mercekle kayması işlevi kullanılarak yukarı ve aşağı, sola ve sağa hareket ettirilebilir. (→ sayfa 23)

## Ekran boyutları ve ölçüleri tabloları

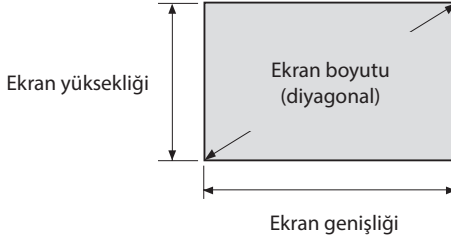

Boyut (inç)	Ekran genişliği		Ekran yüksekliği	
	(cm)	(inç)	(cm)	(inç)
30	64,6	25,4	40,4	15,9
40	86,2	33,9	53,8	21,2
50	107,7	42,4	67,3	26,5
60	129,2	50,9	80,8	31,8
80	172,3	67,8	107,7	42,4
100	215,4	84,8	134,6	53,0
120	258,5	101,8	161,5	63,6
150	323,1	127,2	201,9	79,5
200	430,8	169,6	269,2	106,0
250	538,5	212,0	336,5	132,5
300	646,2	254,4	403,9	159,0

### Bir masaüstüne kurulum örneği

Aşağıdaki diyagram projektörün bir masaüstünde kullanılmasının bir örneğini gösterir.

Yatay yansıtma pozisyonu: Lens merkezinden sola ve sağa eşit mesafe

Dikey yansıtma konumu: (aşağıdaki tabloya bakın)

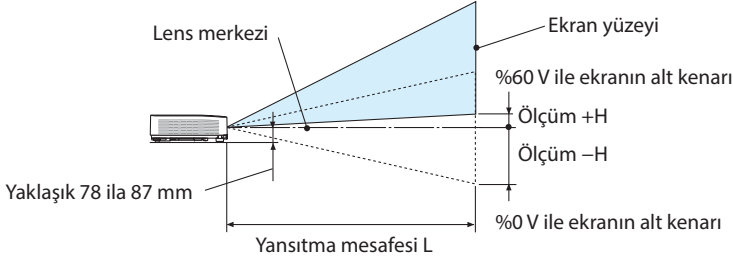

(NOT) Lens merkezinden ekranın alt kenarına olan yükseklik (eğim ayakları vidalanmış halde)

Ekran boyutu (inç)	Atış mesafesi L				Yükseklik H			
	(m)		(inç)		(cm)		(inç)	
	Geniş	Tele	Geniş	Tele	%0 V - %60 V	%0 V - %60 V	%0 V - %60 V	%0 V - %60 V
30	0,77	1,26	30,1	49,5	-20,2 - +4,0	-7,9 - +1,6		
40	1,03	1,69	40,6	66,5	-26,9 - +5,4	-10,6 - +2,1		
60	1,56	2,55	61,6	100,4	-40,4 - +8,1	-15,9 - +3,2		
80	2,10	3,41	82,6	134,3	-53,8 - +10,8	-21,2 - +4,2		
90	2,36	3,84	93,1	151,3	-60,6 - +12,1	-23,8 - +4,8		
100	2,63	4,27	103,6	168,2	-67,3 - +13,5	-26,5 - +5,3		
120	3,16	5,13	124,6	202,1	-80,8 - +16,2	-31,8 - +6,4		
150	3,96	6,43	156,1	253,0	-101,0 - +20,2	-39,7 - +7,9		
180	4,76	7,72	187,6	303,8	-121,2 - +24,2	-47,7 - +9,5		
200	5,30	8,58	208,6	337,8	-134,6 - +26,9	-53,0 - +10,6		
250	6,36	10,30	250,5	405,6	-161,5 - +32,3	-63,6 - +12,7		
270	7,16	11,59	282,0	456,4	-181,7 - +36,3	-71,5 - +14,3		
300	7,96	12,89	313,5	507,3	-201,9 - +40,4	-79,5 - +15,9		

## Lens kaydırma aralığı

Bu projektör resim konumunu kadranslar kullanarak ayarlamak için bir lens kaydırma fonksiyonuna sahiptir (→ sayfa 23). Lens kaydırma aşağıda gösterilen aralıkta mümkündür.

NOT:

- Lensin kaydırılan düzeyi aşağıda gösterilen aralığı aşarsa, yansıtılan görüntünün kenarlarının etrafında bulanıklaşma ve gölge görülebilir.

Açıklama: V "Dikey" ekran yüksekliği ve H "Yatay" ekran genişliğini ifade eder. Lens kaydırma aralığı sırasıyla yükseklik ve genişliğin oranı olarak ifade edilir.

Lens kaydırma aralığı:

Dikey yön: +%60, -%0

Yatay yön: ±%29

## MASAÜSTÜ ÖN, MASAÜSTÜ ARKA

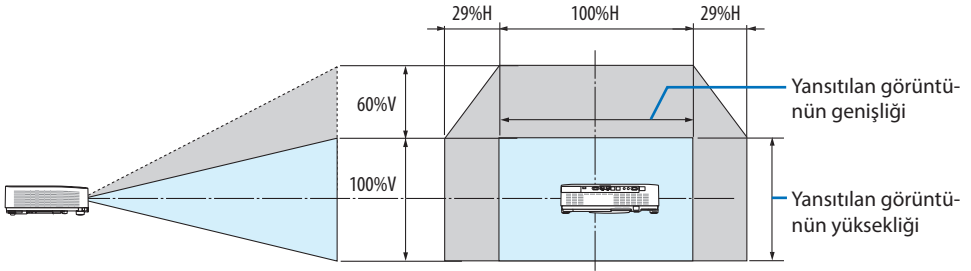

## TAVAN ÖN, TAVAN ARKA

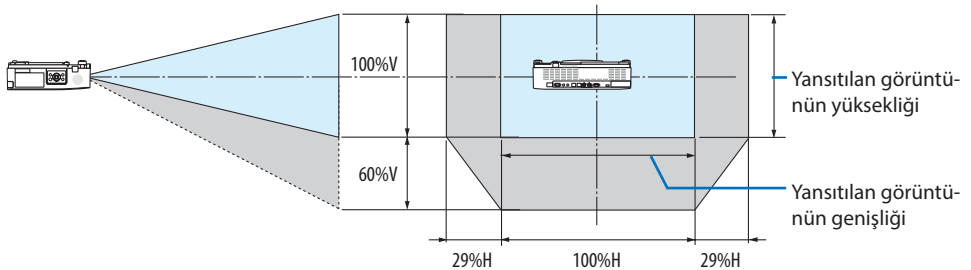

(Örnek) 150" ekran üzerinde yansıtmak için kullanırken

"Ekran boyutları ve ölçüleri tablosu"na göre (→ sayfa 126),  $H = 323,1 \text{ cm}/127,2"$ ,  $V = 201,9 \text{ cm}/79,5"$ .

Dikey yönde ayar aralığı: yansıtılan görüntü yukarıya doğru  $0,60 \times 201,9 \text{ cm}/79,5" \approx 121 \text{ cm}/47,7"$  (lens orta konumdayken) taşınabilir.

Yatay yönde ayar aralığı: yansıtılan görüntü sola doğru  $0,29 \times 323,1 \text{ cm}/127,2" \approx 94 \text{ cm}/36,9"$ , sağa doğru yaklaşık  $94 \text{ cm}/36,9"$  taşınabilir.

\* Hesaplama yaklaşık olduğundan rakamlar çeşitli % oranlarında farklılık gösterir.

## 9-2. Uyumlu Giriş Sinyali Listesi

### Analog RGB

Sinyal	Çözünürlük (nokta)	Görüntü oranı	Yenileme Oranı (Hz)
VGA	640 × 480	4:3	60/72/75/85/iMac
SVGA	800 × 600	4:3	56/60/72/75/85/iMac
XGA	1024 × 768	4:3	60/70/75/85/iMac
WXGA	1280 × 768	15:9	60
	1280 × 800	16:10	60
	1360 × 768 *1	16:9	60
	1366 × 768 *1	16:9	60
Quad-VGA	1280 × 960	4:3	60/75
SXGA	1280 × 1024	5:4	60/75
SXGA+	1400 × 1050	4:3	60
WXGA+	1440 × 900	16:10	60
WXGA++	1600 × 900 *1	16:9	60
UXGA	1600 × 1200 *2	4:3	60
WSXGA+	1680 × 1050	16:10	60
HD	1280 × 720	16:9	60
Full HD	1920 × 1080	16:9	60
WUXGA	1920 × 1200 *3 *4	16:10	60
MAC 13"	640 × 480	4:3	67
MAC 16"	832 × 624	4:3	75
MAC 19"	1024 × 768	4:3	75
MAC 21"	1152 × 870	4:3	75
MAC 23"	1280 × 1024	5:4	65

### Komponent

Sinyal	Format	Görüntü oranı	Yenileme Oranı (Hz)
HDTV (1080p)	1920 × 1080	16:9	50/60
HDTV (1080i)	1920 × 1080	16:9	50/60
HDTV (720p)	1280 × 720	16:9	50/60
SDTV (480p)	720 × 480	4:3/16:9	60
SDTV (576p)	720 × 576	4:3/16:9	50
SDTV (480i)	720 × 480	4:3/16:9	60
SDTV (576i)	720 × 576	4:3/16:9	50

## HDMI

Sinyal	Çözünürlük (nokta)	Görüntü oranı	Yenileme Oranı (Hz)
VGA	640 × 480	4:3	60
SVGA	800 × 600	4:3	60
XGA	1024 × 768	4:3	60
WXGA	1280 × 768	15:9	60
	1280 × 800	16:10	60
	1366 × 768	16:9	60
Quad-VGA	1280 × 960	4:3	60
SXGA	1280 × 1024	5:4	60
SXGA+	1400 × 1050	4:3	60
WXGA+	1440 × 900	16:10	60
WXGA++	1600 × 900	16:9	60
WSXGA+	1680 × 1050	16:10	60
WUXGA	1920 × 1200 <sup>*3</sup>	16:10	60
4K	3840 × 2160	16:9	23,98/24/25/29,97/30
HDTV (1080p)	1920 × 1080	16:9	50/60
HDTV (1080i)	1920 × 1080	16:9	50/60
HDTV (720p)	1280 × 720	16:9	50/60
SDTV (480p)	720 × 480	4:3/16:9	60
SDTV (576p)	720 × 576	4:3/16:9	50
SDTV(480i)	720 × 480	4:3/16:9	60
SDTV(576i)	720 × 576	4:3/16:9	50

\*1 Ekran üstü menüde [GÖRÜNÜS ORANI] için [OTOM.] seçildiğinde projektör bu sinyalleri doğru gösteremeyebilir.

[GÖRÜNÜS ORANI] için fabrika ayarı [OTOM.] şeklindedir. Bu sinyalleri görüntülemek için [GÖRÜNÜS ORANI] için [16:9]'u seçin.

\*2 WXGA MODU: KAPALI

\*3 Bu projektörün doğal çözünürlüğü

\*4 WXGA MODU: AÇIK

Oynatıcınıza ya da diskinize bağlı olarak, yansıtılan görüntü doğru bir şekilde gösterilmeyebilir. Projektör HDCP 2.2, 4K/60p desteklememektedir.

### 9-3. Özellikler

Bu bölüm projektörün performansı ile ilgili teknik bilgi sağlar.

Model adı	P627UL	P547UL
Yöntem	Üç ana renk sıvı kristal perde projeksiyon yöntemi	
Ana parçaların teknik özellikleri		
Sıvı kristal panel	Boyut	0,64" × 3 (en boy oranı: 16:10)
	Piksel (*1)	2304000 (1920 nokta × 1200 satır)
Projeksiyon lensi		F = 1,5–2,1, f = 17,2–27,7 mm, Zoom Oranı = 1,6
	Zoom	Manuel
	Netleme	Manuel
	Lens kaydırma	Manuel (Y: ±%29, D: +60%, –0%)
Işık kaynağı	Fosforlu lazer diyot	
Optik cihaz	Dikroik prizma ile birleştirerek dikroik ayna ile optik izolasyon	
Işık çıkış gücü (*2) (*3)	6200 lm	5400 lm
Ekran boyutu (atış mesafesi)	0,8-12,9 m (30 ila 300 inç)	
Renk reproduksiyonu	10 bit renk işleme (yakl. 1,07 milyar renk)	
Tarama frekansı		
	Yatay	Analog: 15 ila 100 kHz (RGB girişler için 24 kHz veya daha fazla) Dijital: 15 kHz, 24 ila 153 kHz
	Düşey	Analog: 48 Hz, 50 ila 85 Hz, 100, 120 Hz Dijital: 24, 25, 30, 48 Hz, 50 ila 85 Hz, 100, 120 Hz
Giriş/çıkış terminalleri		
Bilgisayar/Bileşen	Video girişi	Mini D-Sub 15-pim × 1 RGB: 0,7 Vp-p/75 Ω Y/D Senk: 4,0 Vp-p/TTL Kompozit Senk: 4,0 Vp-p/TTL Y: 1,0 Vp-p/75 Ω (Negatif Polarite Senk ile) Cb, Cr (Pb, Pr): 0,7 Vp-p/75 Ω G üzerinde Senk: 1,0 Vp-p/75 Ω (Senk ile)
	Ses girişi	Stereo mini Jak × 1 0,5 Vrms/22 kΩ veya üzeri
HDMI	Video girişi	Tip A × 2 Derin Renk, LipSync, HDCP (*4)
	Ses girişi	Örnekleme frekansı: 32/44,1/48 kHz Örnekleme biti: 16/20/24 bit
Ethernet/HD-BaseT	Video girişi	RJ-45 × 1, 100BASE-TX, Derin Renk, LipSync, HDCP (*4)
	Ses girişi	Örnekleme frekansı: 32/44,1/48 kHz Örnekleme biti: 16/20/24 bit
Ses çıkışı	Stereo mini jak × 1 (Tüm sinyaller için ortak)	
USB	USB tipi A × 1, 5,0 V/2,0 A güç kaynağı	

	LAN	RJ-45 × 1, 100BASE-TX, PLink Sınıf2	
	Kablosuz LAN (İsteğe Bağlı)	USB tip A × 1	
Kontrol Terminalleri			
	Bilgisayar kontrolü	D-Sub 9 pimli × 1, RS232C	
Dahili Hoparlör			
		20 W (mono)	
Kullanım ortamı (*5)		Çalışma sıcaklığı: 0 ila 40 °C/32 ila 104 °F Çalışma nemi: %20 ila 80 (yoğuşmasız)	
		Depolama sıcaklığı: -10 ila 50 °C/14 ila 122 °F Depolama nemi: %20 ila 80 (yoğuşmasız)	
		Çalışma yüksekliği: 0 ila 2600 m/8500 feet (1600 ila 2600 m/5500 ila 8500 feet: [FAN MODU] seçeneğini [YÜKSEK İRTİFA] olarak ayarlayın)	
Güç kaynağı			
		100-240 V AC, 50/60 Hz	
Güç tüketimi			
		328 W (100-130 V)	303 W (100-130 V)
		318 W (200-240 V)	293 W (200-240 V)
Güç tüketimi (Bekleme durumu)			
	BEKLEME MODU	NORMAL	0,13 W (100-130 V)/0,19 W (200-240 V)
		AĞ BEKLEMESİ	1,4 W (100-130 V)/1,6 W (200-240 V)
Nominal giriş akımı			
		5,1 A (100-130 V) – 2,1 A (200-240 V)	
Güç kablosu özellikleri			
		10 A veya üstü	
Dış boyutlar		18,9" (genişlik) × 4,8" (yükseklik) × 16" (derinlik)/ 480 (genişlik) × 122 (yükseklik) × 407 (derinlik) mm (çıkıntılar hariç)	
		18,9" (genişlik) × 5,6" (yükseklik) × 16" (derinlik)/ 480 (genişlik) × 142,5 (yükseklik) × 407 (derinlik) mm (çıkıntılar dahil)	
Ağırlık			
		9,4 kg/20,7 lbs	

\*1 Etkin pikseller %99,99'dan daha fazladır.

\*2 ISO 21118-2020 ile uyumluluk

\*3 Bu, [EKO. MODU], [KAPALI] ve [AYAR] modu [YÜKSEK-PARLAKLIK] olarak ayarlandığındaki ışık çıkış değeridir (lümen). [EKO. MODU], [EKO.] veya [UZUN ÖMÜR] olarak ayarlandığında parlaklık düşer ([EKO.]: Yaklaşık %60, [UZUN ÖMÜR]: Yaklaşık %80 (P627UL) veya yaklaşık %65 (P547UL). [AYAR] modu için başka bir mod seçilirse ışık çıkış gücü değeri biraz düşebilir.

\*4 HDMI girişi üzerinden izleme yapamıyorsanız bu her zaman projektörün düzgün şekilde çalışmadığı anlamına gelmez. HDCP uygulaması ile bazı durumlarda HDCP ile korunan belirli içeriklerin HDCP topluluğunun (Digital Content Protection, LLC) kararı/uygulaması sebebiyle gösterilmemesi söz konusu olabilir.

Video: Derin Renk, 8/10/12 bit, Lip Sync.

Ses: LPCM; 2 kanala kadar, örnekleme hızı 32/44,1/48 KHz, örnekleme biti; 16/20/24-bit

HDMI: HDCP 1.4'ü destekler

HDBaseT: HDCP 1.4'ü destekler



\*5 Çalışma ortamının sıcaklığına bağlı olarak, projektör “zorunlu eko. modu”nda olacaktır. (→ sayfa 37)

- Bu teknik özellikler ve ürünün tasarımı haber verilmeksizin değiştirilebilir.

Daha fazla bilgi için ziyaret edin:

ABD: <https://www.sharpnecdisplays.us>

Avrupa: <https://www.sharpnecdisplays.eu>

Küresel: <https://www.sharp-nec-displays.com/global/>

Opsiyonel aksesuarlarımızla ilgili bilgi için web sitemizi ziyaret edin veya broşürümüze bakın.

## 9-4. Kasa Boyutları

Birim: mm (inç)

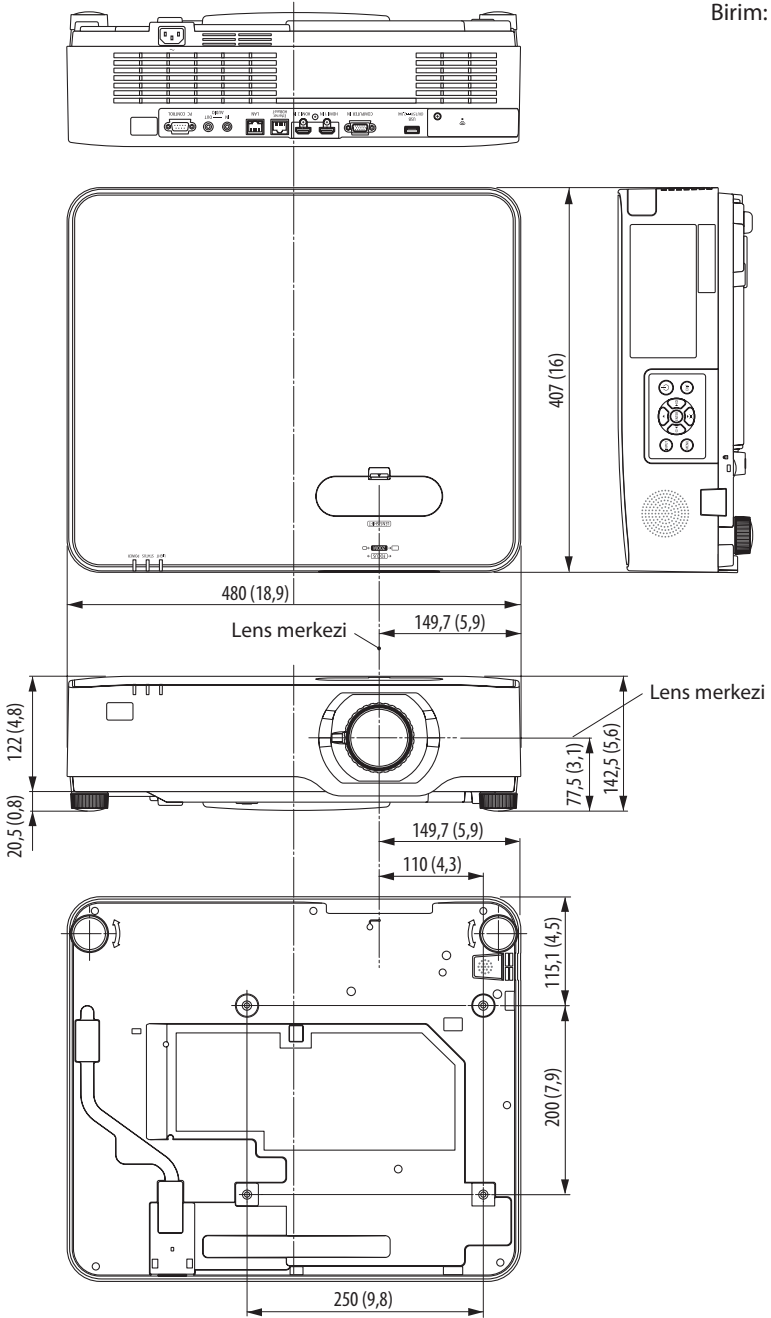

## 9-5. Ana terminallerin pim atamaları ve sinyal adları

### COMPUTER IN Terminali (Mini D-Sub 15 Pimli)

#### Her pim bağlantı ve sinyal seviyesi

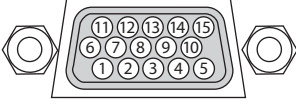

#### Sinyal Seviyesi

Video sinyali: 0,7 Vp-p (Analog)

Senk. sinyali: TTL seviyesi

Pim No.	RGB Sinyali (Analog)	YCbCr Sinyali
1	Kırmızı	Cr
2	Yeşil veya Yeşilde Senk.	Y
3	Mavi	Cb
4	Toprak	
5	Toprak	
6	Kırmızı Toprak	Cr Toprak
7	Yeşil Toprak	Y Toprak
8	Mavi Toprak	Cb Toprak
9	Sıcak Fiş	
10	Senk. Sinyali Toprağı	
11	Bağlantı Yok	
12	Çift Yönlü DATA (SDA)	
13	Yatay Senk. veya Bileşik Senk.	
14	Dikey Senk.	
15	Veri Saati	

### HDMI 1 IN/HDMI 2 IN Terminali (A Tipi)

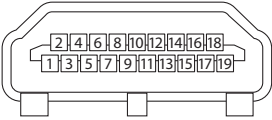

Pim No.	Sinyal
1	TMDS Data 2+
2	TMDS Data 2 Kalkanı
3	TMDS Data 2-
4	TMDS Data 1+
5	TMDS Data 1 Kalkanı
6	TMDS Data 1-
7	TMDS Data 0+
8	TMDS Data 0 Kalkanı
9	TMDS Data 0-
10	TMDS Saati +
11	TMDS Saat Kalkanı
12	TMDS Saati-
13	CEC
14	Bağlantı Kesilmesi
15	SCL
16	SDA
17	DDC/CEC topraklama
18	+5 V güç kaynağı
19	Sıcak fiş algılama

### Ethernet/HDBaseT/LAN Bağlantı Noktası (RJ-45)

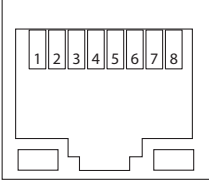

Pim No.	Sinyal
1	TxD+/HDBT0+
2	TxD-/HDBT0-
3	RxD+/HDBT1+
4	Bağlantı Kesilmesi/HDBT2+
5	Bağlantı Kesilmesi/HDBT2-
6	RxD-/HDBT1-
7	Bağlantı Kesilmesi/HDBT3+
8	Bağlantı Kesilmesi/HDBT3-

### USB Bağlantı Noktası (A Tipi)

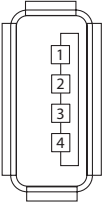

Pim No.	Sinyal
1	V <sub>BUS</sub>
2	D-
3	D+
4	Topraklama

### PC CONTROL Bağlantı Noktası (D-Sub 9 Pimli)



Pim No.	Sinyal
1	Kullanılmayan
2	RxD sinyal verisi
3	TxD iletim verisi
4	Kullanılmayan
5	Topraklama
6	Kullanılmayan
7	RTS iletim talebi
8	CTS iletim izinli
9	Kullanılmayan

## 9-6. PC Kontrol Kodları ve Kablo Bağlantısı

### PC Kontrolü Kodları

Fonksiyon	Kod Verileri							
GÜÇ AÇIK	02H	00H	00H	00H	00H	02H		
GÜÇ KAPALI	02H	01H	00H	00H	00H	03H		
GİRİŞ SEÇİMİ BİLGİSAYAR	02H	03H	00H	00H	02H	01H	01H	09H
GİRİŞ SEÇİMİ HDMI1	02H	03H	00H	00H	02H	01H	A1H	A9H
GİRİŞ SEÇİMİ HDMI2	02H	03H	00H	00H	02H	01H	A2H	AAH
GİRİŞ SEÇİMİ HDBaseT	02H	03H	00H	00H	02H	01H	BFH	C7H
GİRİŞ SEÇİMİ USB-A	02H	03H	00H	00H	02H	01H	1FH	27H
GİRİŞ SEÇİMİ LAN	02H	03H	00H	00H	02H	01H	20H	28H
RESİM SESSİZ AÇIK	02H	10H	00H	00H	00H	12H		
RESİM SESSİZ KAPALI	02H	11H	00H	00H	00H	13H		
SES SESSİZ AÇIK	02H	12H	00H	00H	00H	14H		
SES SESSİZ KAPALI	02H	13H	00H	00H	00H	15H		

NOT:

- Gerekli olduğu takdirde PC Kontrol Kodlarının tam listesi için satıcınızla görüşün.

### Kablo Bağlantısı

#### Haberleşme Protokolü

Baud hızı	38400 bps
Veri uzunluğu	8 bit
Parite	Parite yok
Durdurma biti	Tek bit
X açık/kapalı	Yok
Haberleşme prosedürü	Tam dubleks

NOT:

- Ekipmana bağlı olarak, uzun kablolarda daha düşük baud hızı önerilebilir.

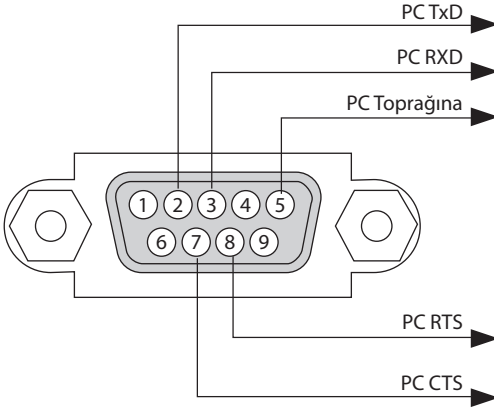
**PC Kontrol Terminali (D-Sub 9P)****NOT:**

- 1, 4, 6 ve 9 pimleri kullanılmaz.
- "Göndermek için İste" ve "Göndermek için Sil" jumper'ı kablo bağlantısını basitleştirmek için kablonun her iki ucundadır.
- Uzun kablo çalışmalarında, projektör menülerinde iletişim hızını 9600 bps'ye ayarlamamız önerilir.

## 9-7. ASCII Kontrol Komutu Hakkında

Bu cihaz, projektörümüzün ve ekranın kontrolü için ortak ASCII Kontrol Komutunu destekler. Lütfen komutla ilgili ayrıntılı bilgi için web sitemizi ziyaret edin.

[https://www.sharp-nec-displays.com/dl/en/pj\\_manual/lineup.html](https://www.sharp-nec-displays.com/dl/en/pj_manual/lineup.html)

### Harici bir cihazla bağlanma

Projektörü bir bilgisayar gibi harici bir cihaza bağlamanın iki yöntemi vardır.

1. Seri bağlantı noktası üzerinden bağlantı.

Projektörü seri kabloyla bir bilgisayara bağlar (çapraz kablo).

2. Ağ üzerinden bağlantı (LAN)

Projektörü bir LAN kablosuyla bir bilgisayara bağlar.

LAN kablosunun türü ile ilgili olarak lütfen ağ yöneticinize danışın.

### Bağlantı arayüzü

1. Seri bağlantı noktası üzerinden bağlantı.

Haberleşme Protokolü

Öge	Bilgi
Baud hızı	38400/19200/9600/4800 bps
Veri uzunluğu	8 bit
Parite biti	Parite yok
Durdurma biti	1 bit
Akış kontrolü	Yok
Haberleşme prosedürü	Tam dubleks

2. Ağ üzerinden bağlantı

Haberleşme Protokolü (LAN üzerinden Bağlantı)

Öge	Bilgi
Haberleşme hızı	Otomatik olarak ayarla (10/100 Mbps)
Desteklenen standart	IEEE802.3 (10BASE-T) IEEE802.3u (100BASE-TX, Otomatik Anlaşma)

Komut iletme ve alma için 7142 numaralı TCP bağlantı noktasını kullanın.

### Bu cihaz için parametreler

#### Giriş komutu

Giriş terminali	Yanıt	Parametre
HDMI1	hdmi1	hdmi1 veya hdmi
HDMI2	hdmi2	hdmi2
BİLGISAYAR	computer	computer, computer1, vga, vga1, rgb ve rgb1 arasından biri
HDBaseT	hdbaset	hdbaset veya hdbaset1
USB-A	usb-a	usb-a veya usb-a1
LAN	lan	lan veya lan1

**Durum komutu**

Yanıt	Hata Durumu
error:temp	Sıcaklık hatası
error:fan	Fan sorunu
error:light	Işık kaynağı sorunu
error:system	Sistem sorunu



## 9-8. Sorun Giderme

Bu bölüm projektörünüzü kurarken veya kullanırken karşılaşılabileceğiniz sorunları çözmenizde size yardımcı olur.

### Sık Karşılaşılan Sorunlar ve Çözümleri

Sorun	Şu Öğeleri Kontrol Edin
Açılmıyor veya kapanmıyor	<ul style="list-style-type: none"> <li>Güç kablosunun takılı olduğundan ve projektör kasası veya uzaktan kumanda üzerindeki güç düğmesine basılmış olduğundan emin olun. (→ sayfa 16, 18)</li> <li>Projektörün aşırı ısınıp ısınmadığını kontrol edin. Eğer projektörün çevresindeki havalandırma yeterli değilse veya projektörü kullandığınız oda sıcaksa projektörü daha serin bir yere götürün.</li> <li>Işık modülü yanmıyor olabilir. Bir dakika bekleyin ve sonra tekrar açın.</li> <li>Projektörü yaklaşık olarak 1600 metre/5500 feet veya daha yüksek irtifalarda kullanırken [FAN MODU]’nu [YÜKSEK İRTİFA] olarak ayarlayın. Ayarı [YÜKSEK İRTİFA] yapmadan projektörü yaklaşık 1600 metre/5500 feet veya yüksek irtifalarda kullanmak projektörün aşırı ısınmasına yol açabilir veya projektör kapanabilir. Bu olduğu takdirde birkaç dakika bekleyin ve projektörü açın. (→ sayfa 74) Işık modülü kapatıldıktan hemen sonra projektörü çalıştırsanız fanlar herhangi bir görüntü olmaksızın belli bir süre çalışır ve sonrasında projektör görüntüyü yansıtabilir. Biraz bekleyin.</li> <li>Sorunun yukarıda belirtilen koşullardan kaynaklanmadığı düşünüldüğünde, güç kablosunu prizden çıkartın. Sonrasında tekrar prize takmadan önce 5 dakika bekleyin. (→ sayfa 33)</li> </ul>
Kapanacakır	<ul style="list-style-type: none"> <li>[ZAMANLAYICI KAPALI] veya [OTOMATİK KAPANMA] ayarının kapalı olduğundan emin olun. (→ sayfa 64, 78)</li> </ul>
Görüntü Yok	<ul style="list-style-type: none"> <li>Uygun girişin seçilip seçilmediğini kontrol edin. (→ sayfa 20) Eğer hala resim yoksa, SOURCE düğmesine veya kaynak düğmelerinden birine tekrar basın.</li> <li>Kabloların doğru takıldığından emin olun.</li> <li>Parlaklık ve kontrastı ayarlamak için menüleri kullanın. (→ sayfa 58)</li> <li>AV-MUTE (görüntü kapalı) düğmelerine basılmadığını kontrol edin.</li> <li>Menüden [SIFIRLA] kullanarak ayarları veya ayarlamaları fabrika ayarlarına döndürün. (→ sayfa 82)</li> <li>Güvenlik fonksiyonu etkinse kayıtlı anahtar kelimenizi girin. (→ sayfa 45)</li> <li>HDMI 1 IN veya HDMI 2 IN sinyali gösterilemiyorsa, şunları deneyin. <ul style="list-style-type: none"> <li>Bilgisayarınızın ekran kartının sürücüsünü yeniden kurun veya güncellenmiş bir sürücü kullanın. Sürücünüzü yeniden kurmak veya güncellemek için, bilgisayarınız veya ekran kartınızla birlikte verilen kullanma kılavuzuna bakın ya da bilgisayar üreticinizin destek merkezi ile temasa geçin. Güncellenmiş sürücüyü veya işletim sistemini kendi sorumluluğunuzda kurun. Bu kurulumdan kaynaklanabilecek hiçbir sorun ve arızadan sorumlu değildir.</li> </ul> </li> <li>HDBaseT iletim cihazına bağlı olarak sinyaller desteklenmiyor olabilir. IR ve RS-232C de belirli durumlarda kullanılamayabilir.</li> <li>Projektörün ve dizüstü bilgisayarın bağlantısını, projektör bekleme modundayken ve dizüstü PC’yi açmadan önce yaptığınızdan emin olun. Çoğu durumda dizüstü PC’nin çıkış sinyalleri açılmadan önce projektöre bağlanmadıkça açık hale gelmez. <ul style="list-style-type: none"> <li>Eğer uzaktan kumandanızı kullanırken ekrandaki görüntü kaybolursa, bunun sebebi bilgisayarın ekran koruyucusu veya güç yönetimi yazılımı olabilir.</li> </ul> </li> <li>Ayrıca bkz. sayfa 143.</li> </ul>
Resim aniden kararıyor	<ul style="list-style-type: none"> <li>Projektörün çok yüksek ortam sıcaklığı sebebiyle Zorunlu EKO. modunda olmadığından emin olun.</li> </ul>

Sorun	Şu Öğeleri Kontrol Edin
Renk tonu veya ton sıra dışı	<ul style="list-style-type: none"> <li>[DUVAR RENGİ] için uygun rengin seçilip seçilmediğini kontrol edin. Eğer değilse uygun bir seçenek seçin. (→ sayfa 64)</li> <li>[RESİM] öğesinde [TON] ayarını yapın. (→ sayfa 58)</li> </ul>
Görüntü ekrana dik değil	<ul style="list-style-type: none"> <li>Ekran açısını iyileştirmek için projektörü yeniden konumlandırın. (→ sayfa 22)</li> <li>Trapezoid distorsiyonu düzeltme için Kilitaşı düzeltme fonksiyonunu kullanın. (→ sayfa 28)</li> </ul>
Resim bulanık	<ul style="list-style-type: none"> <li>Odaklama ayarını yapın. (→ sayfa 25)</li> <li>Ekran açısını iyileştirmek için projektörü yeniden konumlandırın. (→ sayfa 22)</li> <li>Projektör ve ekran arasındaki mesafenin lensin ayar aralığı içinde olduğundan emin olun. (→ sayfa 125)</li> <li>Lens garantisi edilen aralığı dışında bir miktarda kaydırıldı mı? (→ sayfa 128)</li> <li>Eğer projektör soğukken sıcak bir odaya getirilmiş ve açılmış ise lenste yoğunlaşma oluşabilir. Bu olduğu takdirde lensteki yoğunlaşma kaybolana kadar projektörü bekletin.</li> </ul>
Görüntü dikey, yatay veya her iki yönde de kayıyor	<ul style="list-style-type: none"> <li>Bilgisayarın çözünürlük ve frekansını kontrol edin. Görüntülemeye çalıştığınız çözünürlüğün projektör tarafından desteklendiğinden emin olun. (→ sayfa 129)</li> <li>[GÖRÜNTÜ SEÇEN.] içindeki [YATAY]/[DÜŞEY] ile bilgisayar görüntüsünü manuel olarak ayarlayın. (→ sayfa 60)</li> </ul>
Uzaktan kumanda çalışmıyor.	<ul style="list-style-type: none"> <li>Yeni piller takın. (→ sayfa 13)</li> <li>Projektörle aranızda engel olmadığından emin olun.</li> <li>Projektörden 7 m (23 feet) uzakta durun. (→ sayfa 14)</li> <li>Projektörün arkasındaki uzaktan kumanda sensörü, kablo kapağı projektöre takıldığında kullanılamaz.</li> <li>HDBaseT ile uyumlu bir iletim cihazı üzerinden uzaktan kumanda işlemleri gerçekleştirirken [UZAK SENSÖRLER] öğesini [HDBaseT] ve [BEKLEME MODU] öğesini [UYKU] olarak ayarlayın.</li> </ul>
Gösterge yanıyor veya yanıp sönüyor	<ul style="list-style-type: none"> <li>POWER/STATUS/LIGHT Göstergesine bakın. (→ sayfa 144)</li> </ul>
RGB modunda çapraz renk	<ul style="list-style-type: none"> <li>Uzaktan kumanda üzerindeki AUTO ADJ. düğmesine basın. (→ sayfa 32)</li> <li>Menüde [GÖRÜNTÜ SEÇEN.] içindeki [SAAT]/[FAZ] ile bilgisayar görüntüsünü manuel olarak ayarlayın. (→ sayfa 59)</li> </ul>

Daha fazla bilgi için satıcınızla görüşün.

## Resim yok veya resim düzgün görüntülenmiyor.

- Projektör ve PC için güç açma işlemi.  
Projektörün ve dizüstü bilgisayarın bağlantısını, projektör bekleme modundayken ve dizüstü PC'yi açmadan önce yaptığınızdan emin olun.  
Çoğu durumda dizüstü PC'nin çıkış sinyalleri açılmadan önce projektöre bağlanmadıkça açık hale gelmez.

### NOT:

- Mevcut sinyalin yatay frekansını Bilgi altındaki projektör menüsünden kontrol edebilirsiniz. Eğer "0kHz" gösteriyorsa, bunun anlamı bilgisayardan çıkış sinyali gelmemesidir. (→ sayfa 80 veya sonraki adıma gidin)

- Bilgisayarın harici ekranını etkinleştirme.  
Dizüstü PC'nin ekranında görüntü olması bunu çıkış sinyali olarak projektöre gönderdiği anlamına gelmez. PC uyumlu dizüstü bilgisayar kullanırken, fonksiyon tuşlarının kombinasyonu harici ekranı etkinleştirir/devre dışı bırakır. Genellikle, "Fn" tuşu ile birlikte 12 fonksiyon tuşundan biri harici ekranı açar veya kapatır. Örneğin NEC dizüstü bilgisayarlarda Fn + F3, Dell dizüstü bilgisayarlarda Fn + F8 tuş kombinasyonları harici ekran seçimini değiştirir.
- Bilgisayardan standart olmayan sinyal çıkışı  
Eğer dizüstü PC'den gelen sinyal endüstri standardı değilse, yansıtılan görüntü doğru gösterilemeyebilir. Bu olduğunda, projektörü kullanırken dizüstü PC'nin LCD ekranını devre dışı bırakın. Her dizüstü bilgisayarın yerel LCD ekranlarını devre dışı bırakmak/tekrar devreye almak için farklı yöntemleri vardır. Ayrıntılı bilgi için bilgisayarınızın dokümanlarına bakın.
- Mac kullanırken görüntülenen görüntü doğru değil  
Projektör ile Mac kullanırken Mac adaptörünün (projektör ile birlikte verilmemektedir) DIPswitch ayarını çözünürlüğüne göre ayarlayın. Ayarladıktan sonra, değişikliğin etkili olması için Mac'inizi yeniden başlatın.  
Mac ve projektör tarafından desteklenenler dışındaki ekran modlarını ayarlamak için Mac adaptörü üzerindeki DIP switch'i değiştirmek görüntüyü biraz kaydırabilir veya hiçbir şey görüntülenmeyebilir. Bu olduğu takdirde DIP switch 13" sabit moda alınmalı ve Mac yeniden başlatılmalıdır. Bundan sonra DIP switch'leri görüntülenebilir bir moda getirin ve Mac'i yine tekrar başlatın.

### NOT:

- Mini D-Sub 15-pimli terminali olmayan MacBook için Apple Inc. tarafından üretilen Video Adaptör kablosu gereklidir.

- MacBook'ta yansıtma
  - \* Projektörü MacBook ile birlikte kullanırken, MacBook için "yansıtma" kapalı olarak ayarlanmadıkça, çıkış projektörün ekran çözünürlüğe ayarlanamamış olabilir. Yansıma için Mac bilgisayar ile birlikte verilen kullanım kılavuzuna bakın.
- Mac ekranında klasörler ve simgeler gizlenmiştir  
Klasörler ve simgeler ekranda görünmüyor. Bu olduğu takdirde Apple menüsünden [Görünüm] → [Düzenle] seçin ve simgeleri düzenleyin.

## 9-9. Gösterge Mesajı

### Her göstergenin özelliği

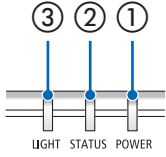

① POWER göstergesi

Bu gösterge projektörün güç durumunu bildirir.





















② STATUS göstergesi



[KUMANDA PANELİ KİLİDİ] etkin durumdayken bir düğmeye basıldığında veya projektörde bir hata meydana geldiğinde yanar/yanıp söner.

③ LIGHT göstergesi

Bu gösterge ışık kaynağının durumunu, ışık kaynağının kullanılan süresini bildirir.

### Gösterge Mesajı (Durum mesajı)

POWER	STATUS	LIGHT	Projektör durumu
 Kapalı	 Kapalı	 Kapalı	Güç kapalı
 Turuncu (Yanıp Söner*1)	 Kapalı	 Kapalı	Bekleme durumunda ([BEKLEME MODU] [NORMAL]'dir)
 Turuncu (Işık)	 Kapalı	 Kapalı	Bekleme durumunda ([BEKLEME MODU] [AĞ BEKLEMESİ]'dir)
 Yeşil (Işık)	 Kapalı	 Kapalı	Uyku durumda
 Mavi (Işık)	 Kapalı	 Yeşil (Işık)	Güç verilen durum ([EKO. MODU] [KAPALI]'dır)
 Mavi (Işık)	 Kapalı	 Yeşil (Yanıp söner*2)	Güç verilen durum ([EKO. MODU] [EKO.] veya [UZUN ÖMÜR]'dür)
 Mavi (Yanıp Söner*2)	 Kapalı	 Durum değişir	[ZAMANLAYICI KAPALI] etkinleştirildi (Güç verilen durum)













POWER	STATUS	LIGHT	Projektör durumu
 Mavi (Yanıp Söner*3)	 Kapalı	 Kapalı	Gücü AÇIK duruma getirmek için hazırlanma

\*1 1,5 saniye boyunca ışık açık durumda / 7,5 saniye kapalı duruma tekrarlama

\*2 2,5 saniye boyunca ışık açık durumda / 0,5 saniye kapalı duruma tekrarlama

\*3 0,5 saniye boyunca ışık açık durumda / 0,5 saniye kapalı duruma tekrarlama

## Gösterge Mesajı (Hata mesajı)

POWER	STATUS	LIGHT	Projektör durumu	Prosedür
 Mavi (Işık)	 Turuncu (Işık)	Durum değişir	[KUMANDA PANELİ KİLİDİ] etkin- ken bir düğmeye basıldı.	Projektörün tuşları kilitlidir. Pro- jektörü çalıştırmak için ayar iptal edilmelidir. (→ sayfa 71)
			Projektör ve uzaktan kumanda için kimlik numaraları eşleşmiyor.	Kontrol kimliklerini kontrol edin (→ sayfa 72)
 Mavi (Işık)	 Turuncu (Yanıp Söner*4)	Durum değişir	Ağ çakışması	Hem dahili kablolu LAN hem de kablolu LAN aynı ağa aynı anda bağlanamaz. Hem kablolu LAN'ı hem de kablo- suz LAN'ı aynı anda kullanmak için bunları farklı ağlara bağlamalı- sınız. NOT: Bekleme durumunda, ağ bağdaşmasa bile kasadaki status göstergesi turuncu yanıp sönmez.
 Mavi (Işık)	 Kapalı	 Turuncu (Işık)	Sıcaklık sorunu (Zorunlu EKO. modunda)	Ortam sıcaklığı yüksek. Oda sıcak- lığını düşürün.
 Kırmızı (Yanıp Söner*3)	 Kapalı	 Kapalı	Sıcaklık sorunu	Ortam sıcaklığı çalışma sıcaklığı aralığının dışında. Hava çıkışı yakınında herhangi bir engel olup olmadığını kontrol edin.
Durum değişir	 Kapalı	 Kırmızı (Yanıp Söner*3)	Donanım sorunu	Donanımla ilgili sorun. Satıcınızla görüşün.
 Kırmızı (Işık)	Durum değişir	Durum değişir	Servis desteği gerektiren hata	Satıcınızla veya servis personeli ile iletişim kurun. Onarım konusunda danişirken gösterge durumunu kontrol ettiğinizden ve bildirdiği- nizden emin olun.

\*3 0,5 saniye boyunca ışık açık durumda / 0,5 saniye kapalı duruma tekrarlama

\*4 0,5 saniye boyunca ışık açık durumda / 2,5 saniye kapalı duruma tekrarlama

**Termal projektör etkinleştirildiğinde:**

Projektörün iç sıcaklığı çok yüksek veya çok düşük hale geldiğinde POWER göstergesi kısa aralıklarla kırmızı yanıp sönmeye başlar. Bu gerçekleşikten sonra termal koruyucu etkinleşecektir ve projektör kapanabilir.

Bu durumda, lütfen aşağıdaki önlemleri alın:

- Elektrik fişini duvar prizinden çekin.
- Yüksek ortam sıcaklığına yerleştirilmişse projektörü serin bir yere yerleştirin.
- Üzerinde toz birikmişse hava çıkışı temizleyin.
- İç sıcaklığı düşene kadar projektörü yaklaşık bir saat bekletin.

## 9-10. Projektörde tarihi ve saati ayarlama

Projektörde geçerli tarihi ve saati ve gün ışığından yararlanma saatini ayarlayın. Ayarlandığında tarih ve saat MultiPresenter başlangıç ekranının sağ üst köşesinde görünür.

Aşağıda gösterildiği gibi [TARİH VE SAAT AYARLARI] ekranını görüntülemenin 2 yolu vardır.

1. Ekran menüsünü görüntüleyin ve [AYARLAMA] → [GENEL] → [TARİH VE SAAT AYARLARI] ögesini seçin. (NOT: Bu noktada, giriş terminali [LAN] olarak değişir.)



2. Giriş terminalini [LAN] olarak değiştirin, "MultiPresenter başlangıç ekranını" görüntüleyin ve [ARAÇLAR] → [TARİH VE SAAT] ögesini seçin.



Öge adı	Açıklama
SAAT DİLİMİ AYARLARI	Projektörün kullanıldığı bölge ile UTC (Evrensel Zaman, Koordineli) arasındaki zaman farkını ayarlayın. <ul style="list-style-type: none"> <li>• Başlangıç değeri: +00:00</li> <li>• Projektörü Japonya'da kullanırken, saati [+09:00] olarak ayarlayın.</li> </ul>
TARİH VE SAAT AYARLARI	Geçerli tarih ve saati ayarlar. <ul style="list-style-type: none"> <li>• Fabrikadan gönderildiğinde, saat UTC (Evrensel Zaman, Koordineli) olarak ayarlanır. Bölgenizin saat dilimini ayarlayarak mevcut tarih ve saat görüntülenir.</li> <li>• Doğru saati elde etmek için ağdaki NTP sunucusu ile saati senkronize ederken [INTERNET ZAMAN SUNUCUSUNA SENKRONİZE ET.] ögesini [ETKİN] olarak ayarlayın. Ardından NTP sunucusunun IP adresini veya [ANA BİLGİSAYAR ADI]'nı girin ve [GÜNCELLE] işlemi gerçekleştirin.</li> </ul>
YAZ SAATİ AYARLARI	Gün ışığından yararlanma saatini ayarlayın. <ul style="list-style-type: none"> <li>• Gün ışığından yararlanma saati ayarını [ETKİN] olarak ayarlayın.</li> <li>• Zaman farkının her ögesinin yanı sıra gün ışığından yararlanma saatinin başlangıcını ve sonunu ayarlayın.</li> </ul>



### Önemli:

- Projektörün güç kablosunun bağlantısını kestikten sonra yaklaşık bir ay veya daha uzun bir süre geçtiğinde, saat sıfırlanacak ve saat işlevi duracaktır. Sıfırlandığında tarih [01/01/2018], saat ise [00:00] olacaktır. Saati işlevi durduysa [TARİH VE SAAT AYARLARI]'nı tekrar yapılandırın.

### NOT:

- Tarih ve saati doğrudan girerek değiştirmek için halihazırda görüntülenen sayıları silin ve ardından yeni sayıları girin (üzerine yazma mümkün değildir).
- [YAZ SAATİ AYARLARI] etkinleştirildiğinde, gün ışığından yararlanma saatinde belirtilen aynı başlangıç tarihi ve bitiş tarihi [TARİH VE SAAT AYARLARI] için ayarlanamaz.

## 9-11. Sorun Giderme Kontrol Listesi

Satıcınız veya servis personeli ile görüşmeden önce, onarım gerektiğinden emin olmak için aşağıdaki listeyi kontrol ettiğinizden emin olun, ayrıca kullanım kılavuzunuzdaki "Sorun giderme" bölümüne de bakın. Aşağıdaki kontrol listesi sorununuzu daha etkin şekilde çözüme yardımcı olacaktır.

\* Kontrol için bu sayfayı ve sonraki sayfayı yazdırın.

### Meydana gelme sıklığı:

her zaman  bazen (Ne sıklıkta? \_\_\_\_\_)  diğer (\_\_\_\_\_)

### Güç

- Güç yok (POWER göstergesi mavi yanmıyor). Ayrıca bkz "Durum Göstergesi (STATUS)".
  - Güç kablosunun fişi prize tam olarak oturmuş.
  - Ana güç anahtarı AÇIK durumda.
  - POWER düğmesine basmanıza ve basılı tutmanıza rağmen enerji yok.
- Çalışma sırasında kapatın.
  - Güç kablosunun fişi prize tam olarak oturmuş.
  - [OTOMATİK KAPANMA] kapalı (sadece [OTOMATİK KAPANMA] fonksiyonuna sahip modellerde).
  - [ZAMANLAYICI KAPALI] kapalı (sadece [ZAMANLAYICI KAPALI] fonksiyonlu modellerde).

### Video ve Ses

- PC veya video ekipmanınızdan projektöre görüntü gelmiyor.
  - Projektörü önce PC'ye bağlayıp sonra PC'yi açmış olmanıza rağmen hala görüntü yok.
  - Dizüstü PC'nizin sinyalini projektöre gönderme.
    - Fonksiyon tuşlarının kombinasyonu harici ekranı etkinleştirir/devre dışı bırakır. Genellikle, "Fn" tuşu ile birlikte 12 fonksiyon tuşundan biri harici ekranı açar veya kapatır.
  - Görüntü yok (mavi veya siyah arka plan, görüntü yok).
  - AUTO ADJ. düğmesine basmanıza rağmen hala görüntü yok.
  - Projektör menüsünden [SIFIRLA] gerçekleştirmiş olmanıza rağmen hala görüntü yok.
  - Sinyal kablosunun fişi giriş terminaline tam olarak oturmuş.
  - Ekranda bir mesaj belirir. (\_\_\_\_\_)
  - Projektöre bağlı olan kaynak aktif ve kullanılabilir.
  - Parlaklık ve/veya kontrastı ayarlamazsanız rağmen hala görüntü yok.
  - Giriş kaynağının çözünürlük ve frekansı projektör tarafından desteklenir.
- Görüntü çok karanlık.
  - Parlaklık ve/veya kontrastı ayarlamazsanız rağmen hala değişmiyor.
- Görüntü bozuk.
  - Görüntü trapezoidal beliriyor ([KİLİTTASI]) ayarlamazsanız rağmen değişmiyor.
- Görüntünün bir kısmı kayıp.
  - AUTO ADJ. düğmesine basmanıza rağmen hala değişmiyor.
  - Projektör menüsünden [SIFIRLA] gerçekleştirmiş olmanıza rağmen hala değişmiyor.
- Görüntü dikey veya yatay yönde kaymış.
  - Yatay ve dikey pozisyonlar bilgisayar sinyalinde doğru bir şekilde ayarlandı.
  - Giriş kaynağının çözünürlük ve frekansı projektör tarafından desteklenir.
  - Bazı pikseller kayıp.
- Görüntü titriyor.
  - AUTO ADJ. düğmesine basmanıza rağmen hala değişmiyor.
  - Projektör menüsünden [SIFIRLA] gerçekleştirmiş olmanıza rağmen hala değişmiyor.
  - Bilgisayar sinyalinde görüntü titriyor veya renk kayması var.
  - [FAN MODU] [YÜKSEK İRTİFA] yerine [OTOM.] yapıldığı halde hala değişmiyor.
- Görüntü bulanık veya net değil.
  - PC'de sinyalin çözünürlüğünü kontrol etmenize ve projektörün doğal çözünürlüğüne değiştirmenize rağmen hala değişmiyor.
  - Odaklamazsanız rağmen hala değişmiyor.
- Ses yok.
  - Ses kablosu projektörün ses girişine düzgün şekilde bağlı.
  - Ses seviyesini ayarlamazsanız rağmen hala değişmiyor.
  - AUDIO OUT ses ekipmanınıza bağlı (sadece AUDIO OUT terminale sahip ekipmanlarda).

### Diğer:

- Uzaktan kumanda çalışmıyor.
  - Projektörün sensörü ile uzaktan kumanda arasında hiçbir engel yok.
  - Projektör kızılötesi uzaktan kumanda kontrollerini bozabilecek floresan ışık yakınına konulmuş.
  - Projektör kimliği ve uzaktan kumanda kimliği aynıdır.
- Projektör kasası üzerindeki düğmeler çalışmıyor (sadece [KUMANDA PANELİ KİLİDİ] fonksiyonuna sahip modellerde)
  - Menüden [KUMANDA PANELİ KİLİDİ] açılmamış veya devre dışı.
  - En az 10 saniye boyunca INPUT düğmesine basmanıza rağmen değişmiyor.

Aşağıdaki boşluğa sorununuzu ayrıntılı biçimde yazın.

### Projektörün kullanıldığı uygulama ve ortam ile ilgili bilgi

#### Projektör

Model numarası:

Seri No.:

Satın alma tarihi:

Işık modülü çalışma süresi (saat):

EKO. MODU:  KAPALI  EKO.  
 UZUN ÖMÜR

Giriş sinyali ile ilgili bilgi:

Yatay senk. frekansı

[ ] kHz

Dikey senk. frekansı

[ ] Hz

Senk. polaritesi

H  (+)  (-)

V  (+)  (-)

Senk tipi

Ayrı  Kompozit

Yeşilde Senk.

STATUS Göstergesi:

Sürekli yanan ışık

Turuncu  Yeşil

Yanıp sönen ışık

[ ] döngü

Uzaktan kumanda model numarası:

#### Kurulum ortamı

Ekran boyutu: inç

Ekran tipi:  Beyaz mat  Boncuk  Polarizasyon  
 Geniş açı  Yüksek kontrast

Atış mesafesi: feet/inç/m

Yönlendirme:  Tavan montajı  Masaüstü

Elektrik prizi bağlantısı:

Doğrudan prize bağlı

Güç kablosu uzatma kablosuna veya başka bir bağlantıya bağlı (bağlı olan ekipman sayısı \_\_\_\_\_)

Güç kablosu makarasına veya başka bir bağlantıya bağlı (bağlı olan ekipman sayısı \_\_\_\_\_)

#### Bilgisayar

Üretici:

Model numarası:

Dizüstü PC  / Masaüstü

Doğal çözünürlük:

Yenileme oranı:

Video adaptörü:

Diğer:

#### Video ekipmanı

VCR, DVD oynatıcı, Video kamera, Video oyunu veya diğerleri

Üretici:

Model numarası:

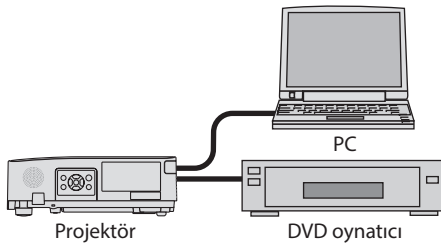

#### Sinyal kablosu

NEC standardı veya diğer üreticinin kablosu?

Model numarası: Uzunluk: inç/m

Dağıtım yükseltici

Model numarası:

Değiştirici

Model numarası:

Adaptör

Model numarası:

## **9-12. PROJEKTÖRÜNÜZÜ KAYIT ETTİRİN! (Amerika Birleşik Devletleri'nde, Kanada'da ve Meksika'da yaşayanlar için)**

Lütfen yeni projektörünüzü kaydettirmek için zaman ayırın. Bu sizin sınırlı parça, çalışma garantisi ve InstaCare servis programınızı etkinleştirecektir.

Web sitemizi ziyaret edin; <https://www.sharpnecdisplays.us>, support center/register product (destek merkezi/ürün kaydet)'i tıklayın ve doldurulmuş formunuzu online olarak gönderin.

Formunuzu aldıktan sonra endüstri lideri Sharp NEC Display Solutions of America, Inc'den, hızlı, güvenilir garanti ve servis programları avantajını almak için gerek duyacağınız tüm detayları içeren bir teyit mektubu göndereceğiz.

**NEC**