

Projektör

PV800UL-W/PV800UL-B
PV710UL-W/PV710UL-B

Kullanıcı Kılavuzu

Model No.

NP-PV800UL-W/NP-PV800UL-B/NP-PV710UL-W/NP-PV710UL-B

İçindekiler

Giriş	ii
Önemli Bilgi	iii
1. Ürüne genel bakış bölümünü, birlikte verilen öğeleri ve parça adlarını kontrol edin	1
1-1. Projektöre Giriş	1
1-2. Kutuda Neler Var?	3
1-3. Projektör Parçalarının İsimleri	4
1-4. Uzaktan Kumandanın Parça İsimleri	9
2. Görüntü Yansıtma (Temel İşlem)	16
2-1. Görüntü Yansıtma Akışı	16
2-2. Bilgisayarınızı Bağlama/Güç Kablosunu Bağlama	17
2-3. Projektörü Açma	19
2-4. Bir Kaynak Seçme	22
2-5. Resim Boyutu ve Konumunu Ayarlama	24
2-6. Görüntü ve sesi ayarlama	34
2-7. Projektörü Kapatma	35
2-8. Kullanım Sonrası	36
3. Ekler	37
3-1. Teknik Özellikler	37
3-2. Sorun Giderme	40
3-3. Bir lens takma (ayrıca satılır)	45
3-4. PROJEKTÖRÜNÜZÜ KAYDEDİN! (Amerika Birleşik Devletleri, Kanada ve Meksika'da ikamet edenler için)	49

Giriş

NEC projektörü satın aldığınız için teşekkür ederiz.

Bu projektör, görüntüleri bir ekran üzerine hızlı bir şekilde yansıtmak için bilgisayarlara, video cihazlarına vb. bağlanabilir.

Lütfen projektörünüzü kullanmadan önce bu kılavuzu dikkatle okuyun.

Projektörün çalışması hakkında herhangi bir şüpheniz varsa veya projektörün arızalı olabileceğine inanıyorsanız bu kılavuzu okuyun.

Kurulum, ayarlamalar, bakım vb. ile ilgili ayrıntılı talimatlar sağlayan Kurulum Kılavuzu (İngilizce), web sitemizde yayınlanmıştır.

https://www.sharp-nec-displays.com/dl/en/pj_manual/lineup.html



NOTLAR

- (1) Bu kılavuzun içindekiler izin alınmadığı takdirde kısmen veya tamamen tekrar basılamaz.
- (2) Bu kılavuzun içindekiler önceden haber verilmeksizin değiştirilebilir.
- (3) Bu kılavuz büyük dikkat gösterilerek hazırlanmıştır, bununla birlikte yanlış olabilecek noktalar, hatalar veya atlanmış yerler için lütfen bizimle temasa geçin.
- (4) Bu kılavuzda gösterilen resim yalnızca açıklama amaçlıdır. Resim ile gerçek ürün arasında tutarsızlık varsa gerçek ürün geçerli olacaktır.
- (5) Madde (3) ve (4)'ten bağımsız olarak, bu cihazın kullanımından kaynaklanabilecek kâr kayıpları veya diğer konulardaki herhangi bir iddiadan sorumlu olmayacağız.
- (6) Bu kılavuz tüm bölgelerde aynı şekilde sağlanmaktadır, bu nedenle diğer ülkelere özgü açıklamalar içerebilir.









Önemli Bilgi

Semboller hakkında

Bu ürünün güvenli ve düzgün kullanılmasını sağlamak üzere, bu kılavuzda sizin ve başkalarının yaralanmasını ve ayrıca maddi hasarı önlemek için çeşitli semboller kullanılmaktadır. Semboller ve anlamları aşağıda açıklanmıştır. Bu kılavuzu okumadan önce bunları iyice anladığınızdan emin olun.

 UYARI	Bu sembolü önemsememek ve ürünü hatalı bir şekilde kullanmak ölüme veya ağır yaralanmalara neden olan kazalara yol açabilir.
 DİKKAT	Bu sembolü önemsememek ve ürünü hatalı bir şekilde kullanmak kişisel yaralanmaya veya çevredeki eşyalarda hasara neden olabilir.

Sembol örnekleri

	Bu sembol elektrik çarpmasına karşı dikkatli olmanız gerektiğini gösterir.
	Bu sembol yüksek sıcaklıklara karşı dikkatli olmanız gerektiğini gösterir.
	Bu sembol yasaklanması gereken bir şeyi gösterir.
	Bu sembol ıslanmaması gereken bir şeyi gösterir.
	Bu sembol ıslak ellerle dokunmamanız gerektiğini gösterir.
	Bu sembol, parçalarına ayrılması gereken bir şeyi gösterir.
	Bu sembol, yapmanız gereken şeyleri gösterir.
	Bu sembol, güç kablosunun elektrik prizinden çıkarılması gerektiğini gösterir.

Güvenlik Uyarıları

**UYARI****Yansıtılan ışık****YASAK****Yansıtılan ışık ve kasa üzerinde gösterilen piktogram/etiket**

- Projektörün merceğinin içine bakmayın. Projektör çalışırken, görüşünüze zarar verebilecek güçlü bir ışık yansıtılır. Diyaframa yakın lazer enerjisine maruz kalmak yanıklara neden olabilir. Etrafta çocuklar varken özellikle dikkatli olun.
- Optik cihazları (büyüteçler, reflektörler vb.) kullanarak yansıtılan ışığa bakmayın. Bunun yapılması görme bozukluğuna neden olabilir.
- Projektörü açmadan önce, yansıtma menzili içinde hiç kimsenin merceğe bakmadığını kontrol edin.
- Çocukların projektörü tek başına çalıştırmasına izin vermeyin. Bir çocuk projektörü kullanırken, bir yetişkin her zaman orada olmalı ve çocuğu dikkatli bir şekilde izlemelidir.
- Kasa üzerindeki merceğin yakınında gösterilen aşağıdaki piktogram, projektörün içine doğru bakmanın yasak olduğunu anlatır.

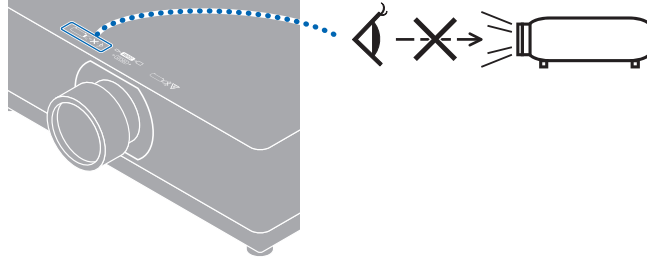

Sonraki sayfaya devam edin

UYARI

- Aşağıdaki etiketler projektörün üzerine yapıştırılmıştır.

Etiket 1

Lazer açıklama etiketi



Bu ürün, NP15ZL ve NP43ZL merceklerinin kullanıldığı durumlar haricinde EN 50689:2021 ile uyumludur.

Etiket 1

Etiket 2

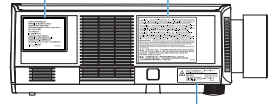

Etiket 3

Etiket 2

Mercek değiştirme uyarı etiketi

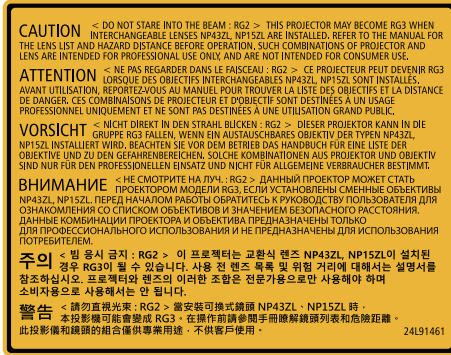

Etiket 4

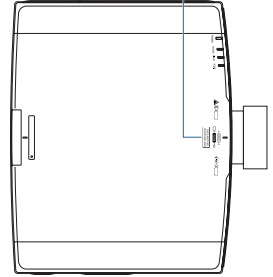

Etiket 3

ABD için lazer açıklama etiketi



Etiket 4

Lazer açıklık etiketi



- [ABD dışındaki bölgeler için]

Bu projektör, mercek ünitesine bağlı olarak IEC/EN 62471-5:2015 risk grubu 2 veya risk grubu 3 olarak sınıflandırılmaktadır.

Risk grubu 3 olarak sınıflandırıldığında, bu projektör profesyonel kullanım için tasarlanmıştır ve güvenli olduğundan emin olmak için kurulumu profesyonel bir kurulum görevlisi tarafından yapılmalıdır.

Risk grupları için bkz. sayfa **xvi**.

[ABD için]

Kurulum kısıtlaması yoktur.

- Lazer Güvenlik Uyarısı için bkz. Sayfa **xiii**.



UYARI
Güç kaynağı

GEREKLİ
Uygun voltaja sahip bir güç kaynağı kullanın.

- Bu projektör, 100–240 V AC, 50/60 Hz güç kaynağı ile kullanılmak üzere tasarlanmıştır. Projektörü kullanmadan önce, projektörün bağlanacağı güç kablosunun bu gereksinimleri karşıladığını kontrol edin.
- Projektörün güç kaynağı olarak bir elektrik prizi kullanın. Projektörü doğrudan elektrikli ışık kablolarına bağlamayın. Bunun yapılması tehlikelidir.

GEREKLİ
Güç kablosunun kullanılması

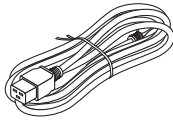
- Lütfen bu projektörle birlikte verilen güç kablosunu kullanın. Birlikte verilen güç kablosu, ülkenizin güvenlik standardı ile bölgenizdeki voltaj ve akım gereksinimlerini karşılamıyorsa, bunlara uyan ve karşılayan bir güç kablosu kullandığınızdan emin olun.



- Kullandığınız güç kablosu ülkenizin güvenlik standartlarına uygun ve onaylanmış olmalıdır. Güç kablosu teknik özellikleri için lütfen sayfa 38'e bakın. Uygun bir güç kablosu seçmek için lütfen bölgenizdeki için nominal voltajı kendiniz kontrol edin.

YASAK

**TEHLİKELİ
VOLTAJ**

- Bu projektörle birlikte verilen güç kablosu yalnızca bu projektörle kullanım içindir. Güvenlik için diğer cihazlarla birlikte kullanmayın.
- Güç kablosunu dikkatli kullanın. Kablonun hasar görmesi yangına veya elektrik çarpmasına neden olabilir.
 - Kablonun üzerine ağır nesnelere koymayın.
 - Kabloyu projektörün altına yerleştirmeyin.
 - Kabloyu bir kilim vb. ile örtmeyin.
 - Kabloyu çizmeyin veya modifiye etmeyin.
 - Kabloyu aşırı güç kullanarak bükmeyin, burmayın veya çekmeyin.
 - Kabloya ısı uygulamayın.
- Kablonun hasar görmesi halinde (açığa çıkan çekirdek teller, kırık teller vb.), satıcınızdan kabloyu değiştirmesini isteyin.
- Gök gürültüsü duymanız halinde elektrik fişine dokunmayın. Bunun yapılması elektrik çarpmasına neden olabilir.

UYARI
Kurulum**YASAK****ISLATMAYIN****GÜÇ KABLOSUNU
PRİZDEN ÇEKİN****Aşağıda açıklananlar gibi yerlerde kullanmayın.**

- Aşağıda açıklananlar gibi yerlerde kullanmayın. Bunun yapılması yangına veya elektrik çarpmasına neden olabilir.
 - Sallantılı masalar, eğimli yüzeyler veya diğer dengesiz yerler
 - Isıtma cihazlarının yakını veya ağır titreşimlere maruz kalan yerler
 - Dış mekanlar veya nemli ya da tozlu yerler
 - Yağ dumanına veya buhara maruz kalan yerler
 - Pişirme cihazlarının, nemlendiricilerin vb. yakını
 - Projektörün ıslanabileceği, aşağıda açıklananlar gibi yerlerde kullanmayın. Bunun yapılması yangına veya elektrik çarpmasına neden olabilir.
 - Yağmurda veya karda, deniz kenarında ya da su kenarlarında vb. kullanmayın
 - Banyoda veya duş odasında kullanmayın.
 - Projektörün üzerine vazo veya saksı bitkileri koymayın.
 - Projektörün üzerine fincanlar, kozmetik malzemeleri veya ilaçlar koymayın.
- Projektörün içine su vb. girmesi halinde, öncelikle projektörün gücünü kapatın ardından güç kablosunu elektrik prizinden çekin ve satıcınızla iletişim kurun.









**DİKKAT****Tavandan asılı olarak kurulum**

- Projektörün tavana kurulumu için satıcınıza danışın. Tavan montajı için özel beceriler gerekir. Kurulum işlerini kurulum görevlileri dışındaki kişiler ile YAPMAYIN. Bunun yapılması projektörün düşmesine ve yaralanmalara neden olmasına yol açabilir.
- Yanlış kurulum veya taşıma, yanlış kullanım, modifikasyon veya doğal afetlerden kaynaklanan herhangi bir kaza veya/ve hasardan sorumlu olmayacağız.
- Kurulum tavandan vb. asılı bir şekilde yapıldığında projektörden sarkmayın. Projektör düşebilir ve yaralanmaya neden olabilir.
- Tavana asılı bir şekilde kurulum yaparken, güç kablosunun kolayca takılıp çıkarılabilmesi için erişilebilir bir elektrik prizini kullanın.

Kullanım sırasında**YASAK****GÜÇ KABLOSUNU
PRİZDEN ÇEKİN****Projektörün içine nesnelere yerleştirmeyin.**

- Havalandırma deliklerinden projektörün içine metal veya yanıcı nesnelere ya da başka yabancı maddelere sokmayın veya düşürmeyin. Bunun yapılması yangına veya elektrik çarpmasına neden olabilir. Evde çocuklar varsa özellikle dikkat edin. Projektörün içine yabancı bir madde girmesi halinde, öncelikle projektörün gücünü kapatın, ardından güç kablosunu elektrik prizinden çekin ve satıcınızla iletişim kurun.

UYARI

 <p>GÜÇ KABLOSUNU PRİZDEN ÇEKİN</p>	<p>Projektör arızalanırsa güç kablosunu prizden çekin.</p> <ul style="list-style-type: none"> Projektörden duman veya garip kokular ya da sesler yayılması halinde veya projektör düşürülmüş ya da kasası kırılmışsa, projektörün gücünü kapatın ve ardından güç kablosunu elektrik prizinden çekin. Sadece yangına veya elektrik çarpmasına değil, aynı zamanda görme yeteneğinize ciddi zararlar verebilir veya yanıklara neden olabilir. Onarımlar için satıcınızla iletişim kurun. Projektörü asla kendi başınıza onarmaya çalışmayın. Bunun yapılması tehlikelidir.
 <p>PARÇALARINA AYIRMAYIN</p>	<p>Projektörü parçalarına ayırmayın.</p> <ul style="list-style-type: none"> Projektörün kasasını çıkarmayın veya açmayın. Aynı zamanda, projektörü modifiye etmeyin. Projektörde yüksek voltajlı alanlar bulunmaktadır. Yangına, elektrik çarpmasına veya lazer ışık sızıntısına neden olarak ve görme yeteneğinize ciddi zarar verebilir veya yanıklara neden olabilir. Yetkili servis personelinin projektörün iç kontrol, ayar ve onarım işlemlerini gerçekleştirmesini sağlayın.
 <p>YASAK</p>  <p>YÜKSEK SICAKLIK UYARISI</p>	<p>Projektör çalışırken merceğin önüne nesnelere koymayın.</p> <ul style="list-style-type: none"> Projektör çalışırken mercek kapağını mercek üzerinde bırakmayın. Mercek kapağı ısınabilir ve bükülebilir. Projektör çalışırken merceğin önüne ışığı engelleyen nesnelere yerleştirmeyin. Nesne ısınabilir, kırılabilir veya alev alabilir. Kasa üzerinde gösterilen aşağıdaki piktogram, projektör merceğinin önüne nesnelere yerleştirmekten kaçınılması için alınması gereken önlem anlamına gelmektedir. 
 <p>YASAK</p>	<p>Projektörü temizlerken</p> <ul style="list-style-type: none"> Mercek, kasa vb. üzerindeki tozu temizlemek için yanıcı gaz spreylere kullanmayın. Bunun yapılması yangına neden olabilir.
 <p>GEREKLİ</p>  <p>YASAK</p>	<p>Kablo kapağı (ayrıca satılır) hakkında</p> <ul style="list-style-type: none"> Kablo kapağını taktıktan sonra vidaları sıktığınızdan emin olun. Bunun yapılmaması, kablo kapağının çıkmasına ve düşmesine neden olarak yaralanmaya veya kablo kapağının hasar görmesine yol açabilir. Sarılmış kabloları kablo kapağı içerisine koymayın. Bunun yapılması, güç kablosuna zarar vererek yangına neden olabilir. Projektörü taşıırken kablo kapağından tutmayın veya kablo kapağına aşırı güç uygulamayın. Bunun yapılması, kablo kapağına zarar vererek yaralanmaya neden olabilir.

 **UYARI**



YASAK

Yüksek güvenli konumlarda kullanmayın.

- Ürünün kullanılması, nükleer bir tesisteki nükleer reaksiyon kontrolünde, tıbbi yaşam destek sisteminde ve bir silah sisteminde füze fırlatma kontrolünde olduğu gibi doğrudan ölüme, kişisel yaralanmalara yol açabilecek ölümcül riskler ve tehlikeler barındırmamalıdır.

DİKKAT
Güç kaynağı**GEREKLİ****Güç kablosunun topraklama hattına bağlanması**

- Bu cihaz güç kablosunun topraklama hattına bağlı olması koşulu altında kullanım için tasarlanmıştır. Güç kablosunun topraklama hattına bağlı olmaması durumunda, elektrik çarpmasına neden olabilir. Lütfen güç kablosunun doğrudan duvar prizine bağlandığından ve düzgün bir şekilde topraklandığından emin olun.
2 pimli bir fiş dönüştürme adaptörü kullanmayın.
- Projektörü ve bilgisayarı (sinyal kaynağı) aynı topraklama noktasına bağladığınızdan emin olun. Projektör ve bilgisayar (sinyal kaynağı) farklı topraklama noktalarına bağlanırsa topraklama potansiyelindeki dalgalanmalar yangına veya dumana neden olabilir.





**GEREKLİ****ISLAK ELLERLE
DOKUNMAYIN****GÜÇ KABLOSUNU
PRİZDEN ÇEKİN****Güç kablosunun kullanılması**

- Güç kablosunu projektörün AC IN terminaline bağlarken konektörün tamamen ve sıkıca takıldığından emin olun. Güç kablosunu güç kablosu stoperini kullanarak sabitlediğinizden emin olun. Güç kablosunun gevşek bağlanması yangına veya elektrik çarpmasına neden olabilir.
- Islak ellerle güç kablosunu bağlamayın veya kablonun bağlantısını kesmeyin. Bunun yapılması elektrik çarpmasına neden olabilir.
- Projektörü temizlerken, güvenlik nedeniyle güç kablosunu önceden elektrik prizinden çıkarın.
- Projektörü taşıırken, öncelikle gücü kapattığınızdan, güç kablosunu elektrik prizinden çıkardığınızdan ve projektörü diğer cihazlara bağlayan tüm bağlantı kablolarının çıkarıldığından emin olun.
- Projektörü uzun süre kullanmamayı planlarken, güç kablosunu daima elektrik prizinden çıkarın.





Kurulum**GEREKLİ****Mercek ünitesinin düşme önleyici tel ile sabitlenmesi**

- Projektör tavana veya yüksek bir yere asılacaksa düşme önleyici tel (ayrı olarak satılır) kullanarak mercek ünitesini sabitleyin. Mercek ünitesinin sabitlenmesi durumunda, gevşerse düşebilir.

DİKKAT
Kullanım sırasında

 <p>YASAK</p>	<p>Aşırı gerilime maruz kalan şebekelerde kullanmayın.</p> <ul style="list-style-type: none"> • Projektörün Ethernet/HDBaseT bağlantı noktasını ve LAN bağlantı noktasını aşırı gerilim uygulanma riski olmayan bir ağa bağlayın. Ethernet/HDBaseT veya LAN bağlantı noktasına aşırı gerilim uygulanması elektrik çarpmasına neden olabilir.
 <p>GEREKLİ</p>	<p>Mercek kaydırma, odaklama ve yakınlaştırma işlemleri</p> <ul style="list-style-type: none"> • Merceği kaydırırken veya odaklamayı veya yakınlaştırmayı ayarlarken, bunu projektörün arkasından veya projektörün yanından yapın. Ayarlamaların ön taraftan gerçekleştirilmesi durumunda, gözleriniz güçlü ışığa maruz kalabilir ve yaralanabilir. • Mercek kaydırma işlemini gerçekleştirirken, ellerinizi mercek alanından uzak tutun. Aksi takdirde, parmaklarınız kasa ile mercek arasındaki boşluğa sıkışabilir.
 <p>YASAK</p>	<p>Bataryaların kullanımı</p> <ul style="list-style-type: none"> • Bataryaları dikkatli bir şekilde kullanın. Bunun yapılmaması, yangına, yaralanmaya veya çevrenin kirlenmesine yol açabilir. <ul style="list-style-type: none"> - Bataryalara kısa devre yaptırmayın veya parçalarına ayırmayın ya da ateşe atarak imha etmeyin. - Belirtilenler dışındaki bataryaları kullanmayın. - Yeni bataryaları eskileriyle birlikte kullanmayın. - Bataryaları takarken, kutuplarına (+ ve – yönlerine) dikkat edin ve onları belirtildiği gibi taktığınızdan emin olun. • Bataryaları imha ederken, satıcınızla veya yerel yönetimle iletişim kurun.
 <p>YASAK</p>  <p>YÜKSEK SICAKLIK UYARISI</p>	<p>Havalandırma delikleri hakkında</p> <ul style="list-style-type: none"> • Projektörün havalandırma deliklerini tıkamayın. Ayrıca, projektörün altına kağıt veya bez gibi yumuşak nesnelere koymayın. Bunun yapılması, yangına yol açabilir. Projektörün kurulumunun yapıldığı yer ile etrafındaki nesnelere arasında yeterli boşluk bırakın. (→ sayfa xxvi) • Görüntüleri yansıtırken veya görüntüleri yansıttıktan hemen sonra çıkış havalandırması bölgesine dokunmayın. Çıkış havalandırması bölgesi bu sırada sıcak olabilir ve bu bölgeye dokunmak yanıklara neden olabilir.

DİKKAT

 <p>YASAK</p>	<p>Projektörün taşınması</p> <ul style="list-style-type: none"> • Projektörü taşıırken, mercek bölümünü tutmayın. Odaklama halkası dönerek projektörün düşmesine ve yaralanmaya neden olabilir. Ayrıca, elinizi kasa ve mercek arasındaki boşluğa koymanız durumunda, projektör hasar görebilir, düşebilir ve yaralanmalara neden olabilir. • Projektörü, mercek ünitesi çıkarılmış olarak taşıırken, merceğin montaj alanına elinizle dokunmayın. Ayrıca, elinizi bağlantı terminalinin yuvasına sokmayın. Projektör hasar görebilir veya düşebilir ve yaralanmalara neden olabilir. Projektörü, filtre kapağı çıkarıldıktan sonra açığa çıkan girintili alandan tutarak taşımayın. Bunun yapılması, kasaya zarar verebilir ve projektör düşerek bir yaralanmaya neden olabilir. • Projektörü kablo kapağı takılı halde taşıırken, kablo kapağından tutmayın. Kablo kapağı gevşeyebilir ve ana ünite düşerek yaralanmalara yol açabilir.
 <p>GEREKLİ</p>	<p>Merceğin takılması/çıkarılması</p> <ul style="list-style-type: none"> • Mercek ünitesini takmadan ya da çıkarmadan önce projektörü kapatın ve güç kablosunun bağlantısını kesin. Bunu yapmamak, görme bozukluğuna veya yanıklara neden olabilir.
 <p>GEREKLİ</p>	<p>Aşırı sıcaklıklara ve neme maruz kalan konumlardan kaçının</p> <ul style="list-style-type: none"> • Bunun yapılmaması yangına veya elektrik çarpmasına ya da projektörün hasar görmesine neden olabilir. Bu projektör için kullanım ortamı aşağıdaki gibidir: <ul style="list-style-type: none"> - Çalışma sıcaklığı: 0 °C ila 45 °C / 32 °F ila 113 °F / nem oranı: %20 ila 80 (yoğuşmasız) - Depolama sıcaklığı: -10 °C ila 50 °C / 14 °F ila 122 °F / nem oranı: %20 ila 80 (yoğuşmasız)
<p>Kontroller ve Temizlik</p>	
 <p>GEREKLİ</p>	<p>Projektörün incelenmesi ve iinin temizlenmesi</p> <ul style="list-style-type: none"> • Projektörün iini temizlemek için yılda bir kez satıcınıza danışın. Uzun süre temizlenmemesi durumunda, projektörün iinde toz birikerek yangına veya arızaya neden olabilir.

Lazer Güvenlik Uyarısı

ABD için



UYARI - IEC 60825-1:2007 UYARINCA 3R SINIFI LAZER ÜRÜNÜ

LAZER RADYASYONU - DOĞRUDAN GÖZ TEMASINDAN KAÇININ

- Burada belirtilenlerin dışında kontroller veya ayar ya da performans prosedürlerinin kullanılması, tehlikeli radyasyona maruz kalınmasına sebep olabilir.

- Bu ürün, IEC 60825-1:2007 standardına göre Sınıf 3R olarak sınıflandırılmaktadır. 24 Haziran 2007 tarihli 50 sayılı Lazer Bildirimi uyarınca belirlenen sapmalar dışında lazer ürünleri için FDA performans standartları ile uyumludur.

ABD dışındaki bölgeler için



UYARI

SINIF 1 LAZER ÜRÜNÜ [IEC 60825-1:2014]

EN 60825-1:2014+A11:2021'E GÖRE SINIF 1 TÜKETİCİ LAZER ÜRÜNÜ (AB ve Birleşik Krallık için)

- Bu üründe lazer modülü bulunmaktadır. Burada belirtilenlerin dışında kontroller veya ayar prosedürlerinin kullanılması, tehlikeli radyasyon maruziyetine neden olabilir. Diyaframa yakın lazer enerjisine maruz kalmak yanıklara neden olabilir.

- Bu ürün IEC 60825-1:2014 uyarınca Sınıf 1 olarak sınıflandırılmıştır.
- AB ve Birleşik Krallık için, EN 60825-1:2014+A11:2021 ve EN 50689:2021 ile de uygundur. NP15ZL ve NP43ZL mercek kullanımı hariç.
- Cihazın kurulumu ve idaresine ilişkin olarak ülkenizdeki yasa ve yönetmeliklere riayet edin.

- Dahili ışık modülünden yayılan lazer hakkında genel bilgi:
 - Dalga boyu: 455 nm
 - Maksimum güç: 176 W (PV800UL-W/PV800UL-B), 154 W (PV710UL-W/PV710UL-B)
- Koruyucu muhafazadan yayılan ışıma örüntüsü:
 - Dalga boyu: 455 nm
 - Maksimum lazer radyasyonu çıkış gücü: 333 mW

Işık Modülü

- Işık kaynağı olarak, ürün birden fazla lazer diyot içeren bir ışık modülüyle donatılmıştır.
- Bu lazer diyotları ışık modülünde sızdırmaz bir şekilde muhafazalanmıştır. Işık modülünün performansı için herhangi bir bakım veya servis gerekmemektedir.
- Son kullanıcının ışık modülünü değiştirmesine izin verilmez.
- Işık modülünün değiştirilmesi ve daha fazla bilgi için yetkili distribütör ile irtibata geçin.

Lazer ışığı radyasyon aralığı

Aşağıdaki şekilde lazer ışığının maksimum radyasyon aralığı gösterilmektedir.

Yatay açı (birim: derece)

Mercek birimi	Yakınlaştırma	Mercek konumu		
		En sağ	Merkez (Referans değeri)	En sol
		YSAĞ	YM	YSOL
NP11FL		31,8	31,8	31,8
NP12ZL	Uzak	27,4	18,0	27,4
	Geniş	34,0	22,9	34,0
NP13ZL	Uzak	15,1	9,6	15,1
	Geniş	28,3	18,6	28,3
NP14ZL	Uzak	9,6	6,0	9,6
	Geniş	15,1	9,6	15,1
NP15ZL	Uzak	6,4	4,0	6,4
	Geniş	9,7	6,1	9,7
NP40ZL	Uzak	31,7	23,8	31,7
	Geniş	41,0	31,8	41,0
NP41ZL	Uzak	13,0	9,4	13,0
	Geniş	27,9	20,7	27,9
NP43ZL	Uzak	6,8	4,9	6,8
	Geniş	13,4	9,7	13,4
NP50ZL	Uzak	42,0	32,7	42,0
	Geniş	48,2	38,6	48,2

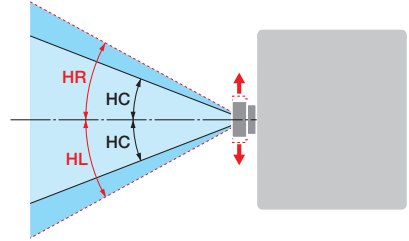

Dikey açı (birim: derece)

Mercek birimi	Yakınlaştırma	Mercek konumu		
		En üst	Merkez (Referans değeri)	En alt
		DÜ	DM	VA
NP11FL		21,2	21,2	21,2
NP12ZL	Uzak	24,0	11,5	13,7
	Geniş	30,1	14,8	17,6
NP13ZL	Uzak	13,0	6,0	7,2
	Geniş	24,8	11,9	14,1
NP14ZL	Uzak	8,3	3,8	4,5
	Geniş	13,1	6,0	7,2
NP15ZL	Uzak	5,5	2,5	3,0
	Geniş	8,4	3,8	4,6
NP40ZL	Uzak	28,9	15,4	18,3
	Geniş	37,8	21,2	24,9
NP41ZL	Uzak	11,6	5,9	7,0
	Geniş	25,3	13,3	15,8
NP43ZL	Uzak	6,1	3,0	3,7
	Geniş	12,0	6,1	7,3
NP50ZL	Uzak	38,8	21,9	25,7
	Geniş	44,9	26,5	30,9

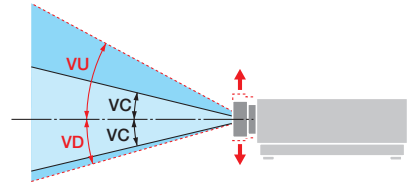

Yatay açı (birim: derece)

Mercek birimi	Yakınlaştırma	
	Uzak	Geniş
NP44ML	—	55,8

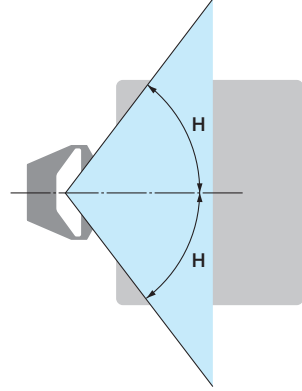

Dikey açı (birim: derece)

Mercek birimi	Yakınlaştırma		
	Uzak	D1	D2
NP44ML	—	10,7	24,6

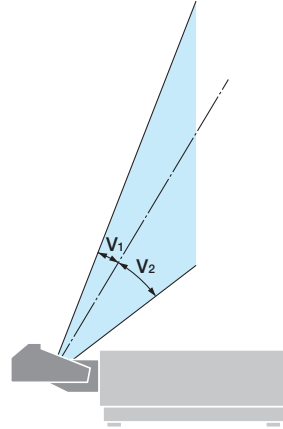

Risk grupları (ABD dışındaki bölgeler için)

Bu projektör, lens ünitesine bağlı olarak IEC/EN 62471-5:2015 risk grubu 2 veya risk grubu 3 olarak sınıflandırılmaktadır.

Risk grubu 2 (RG2)

UYARI

Tüm parlak ışık kaynaklarında olduğu gibi ışık huzmesine doğrudan bakmayın, RG2 IEC/EN 62471-5:2015.

Risk grubu 3 (RG3)

UYARI

IEC/EN 62471-5:2015 RG3 ÜRÜNÜ

- RG3 olarak sınıflandırıldığında, projektör profesyonel kullanım içindir ve güvenliğin sağlandığı bir yere kurulmalıdır. Bu nedenle, kurulumun profesyonel bir servis personeli tarafından gerçekleştirilmesi gerektiği için satıcınıza danıştığınızdan emin olun. Projektörü asla kendi başınıza kurmaya çalışmayın. Bu, görme bozukluğu vb. ile sonuçlanabilir.
- Işına doğrudan maruz kalmaya izin verilmemelidir, RG3 IEC/EN 62471-5:2015.
- Projektörün merceğinin içine bakmayın. Gözlerinizde ciddi hasar meydana gelebilir.
- Operatörler, tehlike mesafesi içinde ışına erişimi kontrol etmelidir veya ürünü, tehlike mesafesi içinde izleyicilerin gözlerinin ışına maruz kalmasını önleyecek yüksekliğe kurmalıdır.
- Gücü açarken, projektörün yanından veya arkasından (tehlike bölgesinin dışından) çalıştırın. Ayrıca, gücü açarken, projeksiyon mesafesinde bulunan hiç kimsenin merceğe bakmadığından emin olun.

• Projektörün kurulumunu yapmadan önce kontrol edin**① Mercek modeli adı**

Mercek ünitesi modeli aşağıdaki resimlerdeki  içindeki konumlardan birinde listelenmektedir.

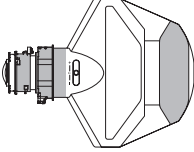
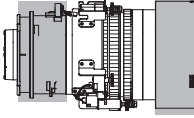
NP44ML'nin Şeması	NP44ML olmayan modellerin şeması
	

② Risk Grubu 3 kategorisi ürünlerle birleştirilmesi

Projektör modeli adı	Mercek modeli adı
PV800UL-W/PV800UL-B/PV710UL-W/PV710UL-B	NP15ZL, NP43ZL

• Tehlike bölgesi

Aşağıdaki şekilde, IEC/EN 62471-5:2015 uyarınca Risk Grubu 3 (RG3) olarak sınıflandırılan projektör tarafından yayılan ışığın radyasyon bölgesi (tehlike bölgesi) açıklanmaktadır.

Kuş bakışı görünüm

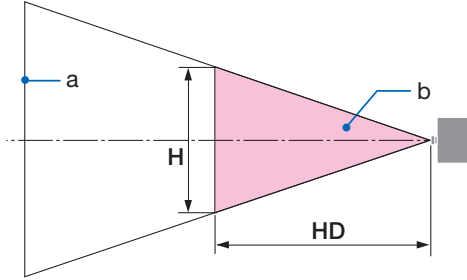

a: Ekran / b: Tehlike bölgesi

Yandan görünüm

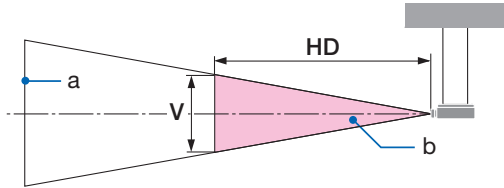

a: Ekran / b: Tehlike bölgesi

PV800UL-W/PV800UL-B

Mercek		Tehlike bölgesi (m)		
		HD	H	V
NP15ZL	Geniş	1,0	0,25	0,16
	Uzak	1,5	0,23	0,15
NP43ZL	Geniş	0,7	0,26	0,16
	Uzak	1,4	0,24	0,16

PV710UL-W/PV710UL-B

Mercek		Tehlike bölgesi (m)		
		HD	H	V
NP15ZL	Geniş	0,9	0,23	0,14
	Uzak	1,3	0,21	0,13
NP43ZL	Geniş	0,7	0,23	0,15
	Uzak	1,2	0,21	0,13

• Önlem bölgesi hakkında

Bir önlem bölgesi veya fiziksel bariyerler sağlayarak insan gözlerinin tehlike bölgesine girmesini önlemek mümkündür.

Projektörün yöneticisi (operatör) halka açık tesislerde olduğu gibi izleyicilerin tehlike bölgesine girmesini engelleyememesi durumunda, izleyicilerin güvenliği için tehlike bölgesinden 1 m veya daha fazla boşluğun "önlem bölgesi" olarak bırakılması önerilir. Projektörün kurulumu tavana yapılırken, zemin ile tehlike bölgesi arasındaki mesafenin düşey yönde en az 3 m olması önerilir.

• Önlem bölgesinin dikkate alındığı kurulum örneği

① Zemin veya masaüstü kurulum örneği

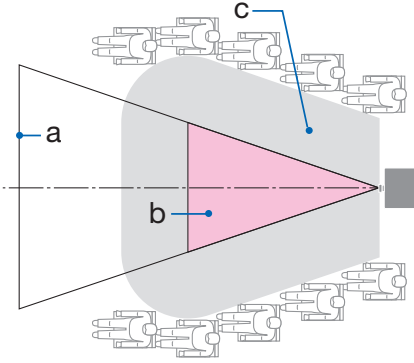

② Tavana kurulum örneği

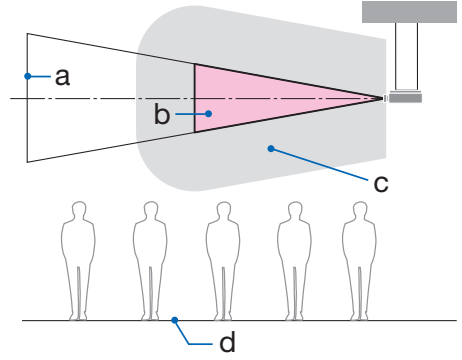

a: Ekran / b: Tehlike bölgesi / c: Önlem bölgesi / d: Zemin



DİKKAT

Kurulumu tavana yapıldığında, izleyicilerin tehlike bölgesine gireceği bekleniyorsa izleyicilerin bu alana girmesini önlemek gerekir.

③ Tavana monte edilmiş aşağı yönlü projeksiyon örneği

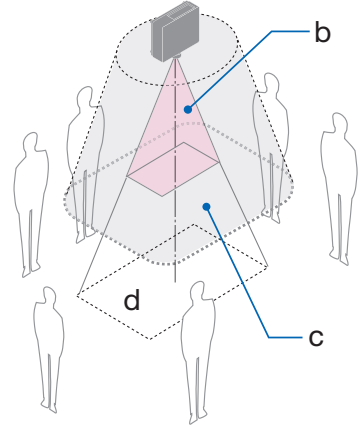
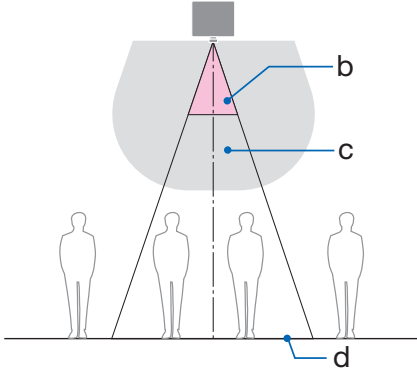

a: Ekran / b: Tehlike bölgesi / c: Önlem bölgesi / d: Zemin



DİKKAT

Zemin ile tehlike bölgesi arasında önlem bölgesi sağlanıyorsa sağdaki şekilde gösterildiği gibi izleyicilerin ekranın etrafındaki alana girmesini önlemek gerekir.

* Mercek kaydırma kullanılıyorsa lütfen yansıtılan görüntünün mercek kaydırma hacmine göre kaydırılmasını göz önünde bulundurun. Önlem bölgesinin dikkate alındığı kurulum örneği



Lütfen tüm güvenlik önlemlerine uyun.

Projektörün kurulumu

- Projektörün yerleşimini planlarken, kurulum kılavuzunda listelenen güvenlik önlemlerine uduğunuzdan emin olun.
- Tehlikeyi önlemek için cihazın kurulumunu bir duvar prizine kolayca ulaşılabilir bir yere yapın ya da acil durumda projektörün elektrik bağlantısını kesmek için kesici gibi bir cihaz sağlayın.
- İnsan gözlerinin tehlike bölgesine girmesini önlemek için güvenlik önlemleri alın.
- Kurulum konumu için uygun bir mercek seçin ve her bir mercek için belirlenen güvenlik bölgesini sağlayın.
Projektörü çalıştırırken, ışığı ayarlarken vb. uygun güvenlik önlemlerinin alındığından emin olun.
- Takılan mercek için uygun güvenlik bölgesinin yeterince sağlanıp sağlanmadığını kontrol edin. Bölgeyi periyodik olarak kontrol edin ve bir doğrulama kaydı tutun.

Kurulum görevlisi veya satıcı, projektörün yöneticisine (operatör) aşağıdaki talimatları vermelidir:

- Projektörü çalıştırmadan önce projektörün yöneticisini (operatör) güvenlik konusunda eğitin.
- Projektörü açmadan önce, projektörün yöneticisine (operatör) incelemeler (projektör tarafından yayılan ışık üzerindeki güvenlik kontrolleri dahil olmak üzere) gerçekleştirmesi için talimat verin.
- Projektörün yöneticisine (operatör) projektör acil bir durumda her açıldığında projektörü kontrol edebilme konusunda eğitim verin.
- Projektörün yöneticisine (operatör) kurulum kılavuzunu, kullanım kılavuzunu ve inceleme kayıtlarını, ulaşması kolay bir yerde tutma talimatı verin.
- Projektörün her ülke ve bölgenin standartlarına uygun olup olmadığını belirleyebilmeleri konusunda eğitim verin.

Kablo bilgileri

Radyo ve televizyon sinyalleri ile çakışmaması için blendajlı kabloları veya ferrit çekirdekli kabloları kullanın.

Elektromanyetik Parazit (EMI) İle İlgili Uyarı

UYARI:

Bu cihazın bir yerleşim ortamında kullanılması radyo parazitine neden olabilir.



Kullanılmış ürünlerinizin atılması



Avrupa Birliği'nde

AB genelinde, her Üye Devlet'te uygulanan mevzuat, kullanılmış elektrik ve elektronik ürünlerden (soldaki) işareti taşıyanların normal evsel atıklardan ayrı olarak imha edilmesini gerektirir. Buna projektör veya bir güç kablosu gibi elektrikli aksesuarlar dahildir. Bu gibi ürünleri imha ederken, lütfen yerel yetkililerinizin talimatlarına uyun ve/veya ürünü satın aldığınız mağazaya sorun.

Kullanılmış ürünler toplandıktan sonra, tekrar kullanılabilir ve uygun şekilde geri dönüştürülür. Bu çaba, atıkları azaltmanın yanı sıra insan sağlığına ve çevreye olan negatif etkiyi en aza indirmemize yardımcı olacaktır.

Elektrikli ve elektronik ürünler üzerindeki işaret sadece mevcut Avrupa Birliği Üyesi Ülkelerde geçerlidir.

Avrupa Birliği Dışında

Avrupa birliği dışında, kullanılmış elektrikli ve elektronik ürünleri imha etmek istiyorsanız lütfen yerel yönetimle iletişim kurun ve doğru imha etme yöntemi hakkında bilgi alın.



AB için: Üzeri çarpı ile çizilmiş tekerlekli çöp kutusu, bataryaların genel evsel atığa atılmaması gerektiğini gösterir! Kullanılmış bataryalar için mevzuata uygun olarak uygun işleme ve geri dönüşüm sağlamak üzere ayrı bir toplama sistemi vardır.

2006/66/EC sayılı AB yönergesine göre, bataryalar uygun olmayan şekilde imha edilemez. Batarya yerel hizmet tarafından toplanmak üzere ayrılmalıdır.

Kurulum ve bakımla ilgili notlar

Aşağıda tarif edilen yerlerde kurulumunu yapmayın veya depolamayın.

- Titreşimleri ve darbeleri büyüten yerler
Projektör, güç kaynaklarından ve benzerlerinden kaynaklanan titreşimlerin iletiildiği yerlere veya araçlara ya da gemilere vb. kurulursa dahili parçalara zarar verebilecek ve arızaya yol açabilecek titreşimler veya çarpmalardan etkilenebilir.
- Yüksek voltajlı enerji hatlarına ve güç kaynaklarına yakın yerler
Üniteyi bozabilir.
- Güçlü manyetik alanların oluşturulduğu yerler
Bunun yapılması, arızaya yol açabilir.
- Dış mekanlar ve nemli veya tozlu yerler
Yağ dumanına veya buhara maruz kalan yerler
Aşındırıcı gazların oluşturulduğu yerler
Yağ, kimyasallar gibi yapışan maddeler ve nem kasanın deformasyonuna veya çatlamasına, metal parçaların korozyonuna veya arızaya neden olabilir.

Satıcı ve kurulum görevlisinin dikkatine

Projektörün kurulumunu yaparken, lütfen web sitemizde sağlanan Kurulum Kılavuzuna bakın.

1. Projektörün düşmesini önlemek için projektörün ve tavana montaj ünitesinin toplam ağırlığına uzun bir süre boyunca dayanabilecek yeterli sağlamlığı sağlayacak bir şekilde tavana takın.
2. Projektörü tavana takarken, bunu Tavana Montaj Ünitesinin kurulum kılavuzuna uygun şekilde doğru bir şekilde yaptığınızdan emin olun. Sabit metal bağlantı elemanlarını kullandığınızdan ve vidaları sağlam bir şekilde sıktığınızdan emin olun.
3. Projektörün düşmesini önlemek için düşme önleme telleri kullanın.
 - Bir binanın veya yapının sağlam bir parçası ile projektörün güvenlik çubuğunu düşme önleme telleriyle birleştirmek için piyasada satılan metal bağlantı elemanlarını kullanın.
 - Projektörün ve tavana montaj ünitesinin toplam ağırlığına dayanabilecek yeterli dayanıma sahip, piyasada satılan metal bağlantı elemanları ve düşme önleme telleri kullanın.
 - Projektörün üzerine yük binmemesi için düşme önleme tellerini hafifçe gevşetin.
 - Güvenlik çubuğunun konumu için "Projektörün Parçalarının Adları" bölümüne başvurun. (→ sayfa 4)

Projektörün performansını sağlamak için uyarılar

- Lazer ışınları gibi yoğun ışık mercekten içeri girerse bu, arızaya neden olabilir.
- Yoğun sigara dumanı veya toz olan yerlerde kullanmadan önce satıcınıza danışın.
- Aynı durağan görüntü bir bilgisayar vb. ile uzun bir süre boyunca yansıtıldığında, görüntü deseni projeksiyon durdurulduktan sonra ekranda kalabilir, ancak bir süre sonra gözden kaybolacaktır. Bu, sıvı kristal panellerin özellikleri dolayısıyla gerçekleşir ve bir arıza değildir. Bilgisayar tarafında bir ekran koruyucu kullanmanızı öneririz.
- Projektörü yaklaşık 5500 feet/1600 metre veya daha yüksek irtifalarda kullanırken, [FAN MODU] ögesini [YÜKSEK İRTİFA] olarak ayarladığınızdan emin olun. Bu yapılmazsa projektörün içi ısınabilir ve arızaya neden olabilir.
- Projektör yüksek irtifalarda (atmosfer basıncının düşük olduğu yerlerde) kullanıldığında, optik parçaların normalden daha kısa sürede değiştirilmesi gerekebilir.
- Projektörün taşınması hakkında
 - Mercek ünitesini bir kez çıkarın ve merceği çizmemek için mercek kapağını taktığınızdan emin olun. Ayrıca, projektöre toz koruyucu bir kapak takın.
 - Projektörü titreşimlere veya güçlü darbelere maruz bırakmayın.Aksi takdirde projektör hasar görebilir.
- Eğim ayaklarını projektörün eğimini ayarlamadan dışında bir amaç için kullanmayın. Projektörü eğim ayaklarından tutarak taşımak veya duvara dayalı olarak kullanmak gibi yanlış kullanım, arızaya neden olabilir.
- Projeksiyon merceğinin yüzeyine çıplak ellerle dokunmayın. Projeksiyon merceği yüzeyindeki parmak izleri veya kir büyütülecek ve ekrana yansıtılacaktır. Projeksiyon merceğinin yüzeyine dokunmayın.
- Projeksiyon sırasında, güç kablosunu projektörden veya elektrik prizinden çıkarmayın. Bunun yapılması, projektörün AC IN terminalinin veya elektrik fişi kantağının bozulmasına neden olabilir. Görüntüleri yansıtılırken AC güç kaynağını kesintiye uğratmak için bir kesici vb. kullanın.
- Uzaktan kumandanın kullanılması hakkında
 - Projektörün uzaktan kumanda sinyal sensörü veya uzaktan kumandanın sinyal vericisi güçlü bir ışığa maruz kalırsa veya aralarında sinyalleri engelleyen engeller varsa, uzaktan kumanda çalışmayacaktır.
 - Uzaktan kumandayı projektörden 20 metre mesafede ve projektörün uzaktan kumanda sinyal sensörüne doğrultarak kullanın.
 - Uzaktan kumandayı düşürmeyin veya uygun olmayan bir şekilde kullanmayın.
 - Su veya başka sıvıların uzaktan kumandaya girmesine izin vermeyin. Uzaktan kumanda ıslanırsa derhal kurulayın.
 - Sıcak ve nemli yerlerde mümkün olduğunca kullanmaktan kaçının.
 - Uzaktan kumandayı uzun süre kullanmamayı planladığınızda, her iki pili de çıkarın.
- Harici ışığın ekran üzerine parlamaması için önlemler alın. Yalnızca projektörden gelen ışığın ekrana yansıdığından emin olun. Ekranda ne kadar az harici ışık olursa, kontrast o kadar yüksek ve görüntüler o kadar güzel olur.
- Ekranlar hakkında Ekranınızda kir, çizikler, renk bozulması vb. olması durumunda, görüntüler net olmayacaktır. Ekranı uçucu maddelerden, çiziklerden ve kirden koruyarak özenli bir şekilde kullanın.
- Tüm bakım işlemleriyle ilgili olarak, Kurulum Kılavuzuna başvurun ve tüm talimatları uygun bir şekilde izleyin.

Projektörün Kurulumu için Boşluk

- Projektörün kurulumunu yaparken, aşağıda açıklandığı üzere etrafında yeterli boşluk bırakın. Bırakmazsanız projektörden yayılan sıcak hava tekrar içeri alınabilir. Ayrıca, bir klimadan gelen esintinin projektöre vurmadığından emin olun. Projektörün ısı kontrol sistemi bir anormallik (sıcaklık hatası) algılayabilir ve otomatik olarak gücü kesebilir.

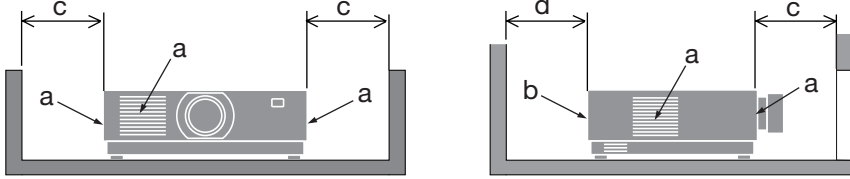

a: Hava girişi / b: Hava çıkışı / c: 20 cm/8" veya daha büyük / d: 30 cm/12" veya daha fazla

NOT:

- Yukarıdaki şekilde, projektörün üzerinde yeterli boşluk olduğu varsayılmaktadır.
- Birden fazla projektörü bir arada kullanırken, projektörler arasında hava girişi ve çıkışı için yeterli boşluk sağlayın. Hava girişleri ve çıkışları engellendiğinde, projektörün içindeki sıcaklık artacaktır ve bu, bir arızaya neden olabilir.

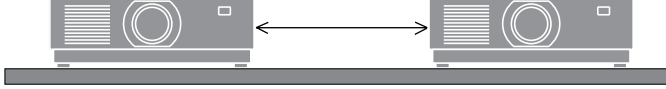

Projeksiyonla gösterilen orijinal resimlerin Telif Hakkı hakkında:

Bu projektörün ticari amaçla ya da kahve dükkanı veya otel gibi bir yerde halkın ilgisini çekmek amacıyla kullanılmasının, ekrandaki görüntünün aşağıdaki fonksiyonların kullanımı ile sıkıştırılması veya genişletilmesinin telif hakkı yasaları ile korunmakta olan telif haklarının ihlali hakkında edişe yaratabileceğini lütfen unutmayın.

[GÖRÜNÜŞ ORANI], [KİLİTTAŞI], Büyütme özelliği ve diğer benzer özellikler.

Güç yönetim işlevi

Projektörde güç yönetim işlevleri bulunmaktadır. Güç tüketimini azaltmak için güç yönetim işlevleri (1 ve 2) aşağıda gösterildiği gibi fabrikada önceden ayarlanmıştır. Projektörü, bir LAN veya seri kablo bağlantısı aracılığıyla harici bir cihazdan kontrol etmek için ayarları 1 ve 2 şeklinde değiştirmek üzere ekran menüsünü kullanın.

1. BEKLEME MODU (Fabrika ön ayarı: NORMAL)

Projektörü harici bir cihazdan kontrol etmek için [BEKLEME MODU] için [AĞ BEKLEMESİ] veya [UYKU] öğelerini seçin.

2. OTOMATİK KAPATMA (Fabrika ön ayarı: 1 saat)

Projektörü harici bir cihazdan kontrol etmek için [OTOMATİK KAPANMA] için [KAPALI] öğesini seçin.

Kayıt Bilgileri ve Yazılım Lisansı

- ProAssist ve Virtual Remote, Sharp NEC Display Solutions, Ltd.'nin Japonya, Birleşik Devletler ve diğer ülkelerdeki ticari markaları veya tescilli ticari markalarıdır.
- HDMI, HDMI Yüksek Çözünürlüklü Multimedya Ara Yüzü terimleri, HDMI Ticari takdim şekli ve HDMI Logoları HDMI Licensing Administrator, Inc.'nin ticari markaları veya tescilli ticari markalarıdır.



- HDBaseT™ ve HDBaseT Alliance logosu HDBaseT Alliance'ın ticari markalarıdır.



- PJLink ticari markası, Japonya, Amerika Birleşik Devletleri ve diğer ülkeler ile bölgelerde ticari marka hakları için uygulanan bir ticari markadır.
- Blu-ray, Blu-ray Disc Association'ın ticari markasıdır.
- CRESTRON ve CRESTRON ROOMVIEW, Amerika Birleşik Devletleri ve diğer ülkelerde Crestron Electronics, Inc.'in ticari markaları veya tescilli ticari markalarıdır.
- Extron ve XTP, Amerika Birleşik Devletleri'nde RGB Systems, Inc.'nin tescilli ticari markalarıdır.
- Ethernet, FUJIFILM Business Innovation Corp. şirketinin tescilli ticari markası veya ticari markasıdır.
- Bu kılavuzda adı geçen diğer ürün ve şirket adları, kendi sahiplerinin ticari markaları veya tescilli ticari markaları olabilir.
- Virtual Remote Tool WinI2C/DDC kütüphanesini kullanır, © Nicomsoft Ltd.
- GPL/LGPL Yazılım Lisansları
Ürün GNU Genel Kamu Lisansı (GPL), GNU Kısıtlı Genel Kamu Lisansı (LGPL) ve diğerleri altında lisanslanmış yazılım içerir.

Her bir yazılım hakkında daha fazla bilgi için web sitemizi ziyaret edin.

https://www.sharp-nec-displays.com/dl/en/pj_manual/lineup.html

1. Ürüne genel bakış bölümünü, birlikte verilen öğeleri ve parça adlarını kontrol edin

1-1. Projektöre Giriş

Bu bölüm size yeni projektörünüzü tanıtır ve özellikleri ile kontrollerini açıklar.

- **Likit kristal tip yüksek parlaklıklı/yüksek çözünürlüklü projektör**

Bu projektör, 1920 nokta × 1200 satır (WUXGA) ekran çözünürlüğüne ve 16:10 en boy oranına sahiptir.

Model	Parlaklık
PV800UL-W/PV800UL-B	8000 lm
PV710UL-W/PV710UL-B	7100 lm

- **Işık modülünde uzun ömürlü bir lazer diyot bulunmaktadır**

Ürün, lazer ışık kaynağı değiştirme veya bakım gerektirmeden uzun süre kullanılabilirdiği için düşük maliyetle çalıştırılabilir.

- **Kurulum yerine göre kullanabileceğiniz çok çeşitli opsiyonel lens seçenekleri mevcuttur**

Bu projektör, çeşitli kurulum yerlerine ve projeksiyon yöntemlerine uyarlanmış bir dizi lens sunarak 10 tip isteğe bağlı lensi destekler.

Fabrikadan çıkışında herhangi bir lensin takılmadığını unutmayın. Lütfen isteğe bağlı lensleri ayrı olarak satın alın.

- **Yansıtılan görüntünün konumunu kolayca ayarlamak için motorlu lens kontrolü işlevi**

Yansıtılan görüntünün konumu (lens kaydırma) kasanın arkasındaki kontrol paneli veya uzaktan kumanda üzerindeki düğmelerle ayarlanabilir.

- **360 derece serbest projeksiyon**

Bu projektör, evrensel olarak her açıda kurulabilir.

Hassas eğimi kontrol etmek için eğim ayağını kullanın. Kurulum açısını kontrol etmek üzere projektörü desteklemek için, uygun bir metal ve yeterince güçlü bir platform kurulumu yapın.

- **Sinyal değiştirilirken, daha yumuşak ekran değişiklikleri için kesintisiz geçiş fonksiyonu**

Giriş konektörü değiştirildiğinde, değişim öncesindeki görüntü yeni görüntüye geçerken sinyal yokluğu sebebiyle görüntü kesilmesi olmaması amacıyla tutulur.

- **Kablolu LAN'ı destekler**

LAN ve Ethernet/HDBaseT (RJ-45) bağlantı noktalarına sahiptir. Bu bağlantı noktalarına bağlı bir kablolu LAN'ı kullanarak projektörün bir bilgisayar tarafından kontrol edilmesine olanak sağlar.

1. Ürüne genel bakış bölümünü, birlikte verilen öğeleri ve parça adlarını kontrol edin

• Kullanışlı yazılım uygulamaları

Yazılım uygulamalarımızla uyumludur (NaViSet Administrator 2, ProAssist, Virtual Remote Tool vb.). Projektör, kablolu LAN bağlanan bir bilgisayardan kontrol edilebilir.

• NaViSet Administrator 2

Projektörün durumunu izleyebilir ve çeşitli işlevleri kontrol edebilirsiniz.

• ProAssist

Dairesel, küresel gibi özel bir şekle sahip ekranlara ya da başka yüzeylere yansıtıran projektörü kontrol edebilir ve tüm bozulmaları düzeltebilirsiniz.

• Virtual Remote Tool

Projektörü açma/kapatma, sinyalleri değiştirme vb. gibi basit kontrolleri gerçekleştirmek için bilgisayar ekranında sanal bir uzaktan kumanda görüntülenir. Projektörün arka plan logosunu değiştirmek de mümkündür.

Lütfen her yazılımı indirmek için web sitemizi ziyaret edin.

URL: <https://www.sharp-nec-displays.com/dl/en/index.html>

• CRESTRON ROOMVIEW ve Extron XTP uyumluluğu

Projektör, CRESTRON ROOMVIEW ve Extron XTP'u destekleyerek ağa bağlı birden fazla cihazın bir bilgisayardan yönetilmesini ve kontrol edilmesini sağlar. Ayrıca, projektöre bağlı bir Extron XTP vericisi üzerinden görüntü çıkışı ve kontrolünü sağlar.

• Enerji tasarruf teknolojisi ile bekleme durumunda 0,16 W (100-130 V AC)/0,32 W (200-240 V AC)

Menüden [BEKLEME MODU] için [NORMAL] öğesinin seçilmesi projektörü güç tasarrufu moduna geçirebilir.

NORMAL: 0,16 W (100-130 V AC) / 0,32 W (200-240 V AC)

AĞ BEKLEMESİ: 1,6 W (100 -130 V AC)/1,8 W (200 -240 V AC)

• [IŞIK MODU] ve “Karbon Ölçer” ekranı

Kullanım amacına göre üç [IŞIK MODU] seçeneği seçilebilir. [LAMBA AYARI] çıkış gücünü azaltmak ve enerji tüketimini kontrol etmek için de kullanılabilir. Bu süre boyunca yapılan enerji tasarrufunun etkisi azaltılan CO₂ emisyonu miktarına eklenecek ve ekran menüsündeki [BİLGİ] alanında (KARBON ÖLÇER) ve gücü kapatırken gösterilen onay mesajında görüntülenecektir.

1. Ürüne genel bakış bölümünü, birlikte verilen öğeleri ve parça adlarını kontrol edin

1-2. Kutuda Neler Var?

Listedeki her şeyin kutuda olduğundan emin olun. Eksik bir şey varsa satıcınızla görüşün. Projektörünüzü göndermenizi gerektirecek durumlar için lütfen orijinal kutuyu ve ambalajları saklayın.

Projektör

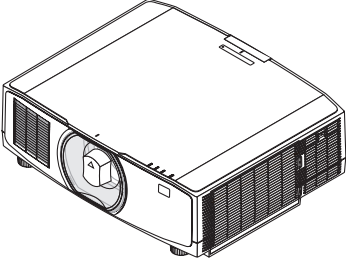

Lens için toz kapağı
(24F53241)

* Projektör lens olmadan gönderilir.

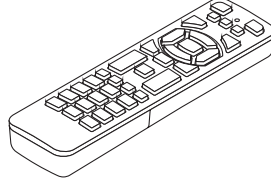

Uzaktan kumanda
(7N901322)

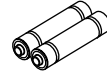

AAA alkalin pil (x2)

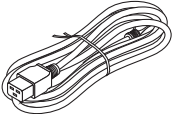

Güç kablosu

Fiş tipi	
ABD için	AB için
7N080242	7N080028

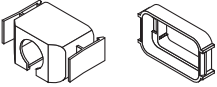

Güç kablosu stoperi
(24F53221/24F53232)



Askı
(24F54153)



Lens hırsızlık önleme vidası
(24V00941)

Dokümanlar

- Önemli Bilgiler (TINS-0003VW02/TINS-0004VW02/TINS-0023VW01)
Satın aldığınız bölgeye bağlı olarak, bunlardan biri veya ikisi dahil olabilir.
- Hızlı Ayarlama Kılavuzu (TINS-0005VW01)
- Güvenlik Etiket (Güvenlik şifresi etkin olduğunda bu etiketi kullanın.)

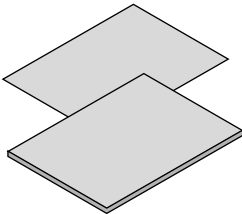

Yalnızca Kuzey Amerika için

Sınırlı garanti

Avrupa'daki müşteriler için

Mevcut geçerli Garanti Politikamızı Web Sitemizde bulabilirsiniz:

<https://www.sharpedisplays.eu>

1-3. Projektör Parçalarının İsimleri

Ön

Lens ayrıca satılır. Aşağıdaki açıklama NP13ZL lens takıldığı zaman geçerlidir.

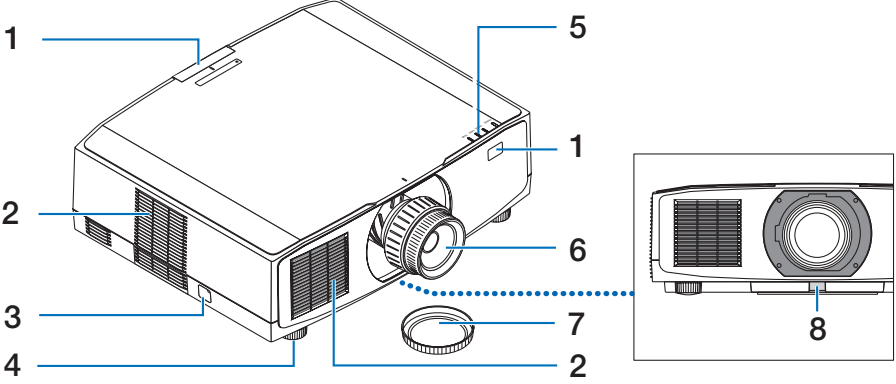

1. Uzak Sensörler

Bu parça uzaktan kumandadan gelen sinyalleri alır. Projektörün önünde ve arkasında olmak üzere iki yerdedir.

2. Giriş havalandırması

Üniteyi soğutmak için dışarıdan hava çeker.

3. Güvenlik Çubuğu

Bir hırsızlık önleme cihazı takın. Güvenlik çubuğu, çapı en fazla 4,6 m olan güvenlik telleri veya zincirleri için uygundur.

4. Ayarlanabilir Eğim Ayağı

Sol/sağ yönlendirmesini ayarlamak için eğim ayaklarını döndürün.

5. Gösterge Bölümü

Gösterge ışığı yanar ve projektörün durumunu (Güç AÇIK / Bekleme vb.) göstermek için yanıp söner

6. Lens

Görüntüler buradan yansıtılır. (Lens ünitesi ayrıca satılır.)

7. Lens Kapağı

(Opsiyonel lens, lens kapağı ile birlikte gönderilir.)

8. Lens Çıkartma Düğmesi

Lens ünitesini çıkarmak için bunu kullanın.

1. Ürüne genel bakış bölümünü, birlikte verilen öğeleri ve parça adlarını kontrol edin

Arka

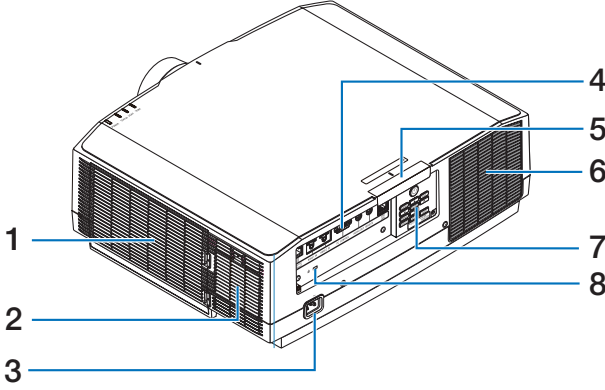

1. Hava girişi/Filtre

Üniteyi soğutmak için dışarıdan hava çeker. Filtre tozun ve kirin içeri girmesini engeller.

2. Giriş havalandırması

Üniteyi soğutmak için dışarıdan hava çeker.

3. AC IN Terminali

Temin edilen güç kablosunun üç pimli fişini buraya takın ve diğer ucu çalışan bir duvar prizine takın.

4. Terminaller

Çeşitli ses ve video sinyalleri için kabloları bağlayın.

5. Uzak Sensörler

Bu parça uzaktan kumandadan gelen sinyalleri alır. Projektörün önünde ve arkasında olmak üzere iki yerdedir.

6. Çıkış havalandırması

Sıcak hava buradan dışarı verilir.

7. Kontroller

Projektörün gücü AÇIK/KAPALI duruma getirilebilir ve yansıtılan görüntünün sinyali buradan değiştirilebilir.

8. Güvenlik Yuvası (K)

Bu, bir hırsızlık önleyici kablo takarken kullanılır.

* Güvenlik ve hırsızlığa karşı koruma kilidi, Kensington güvenlik kabloları/ekipmanları ile uyumludur. Ürünler için Kensington'ın web sitesini ziyaret edin.

1. Ürüne genel bakış bölümünü, birlikte verilen öğeleri ve parça adlarını kontrol edin

Kontroller/Göstergeler

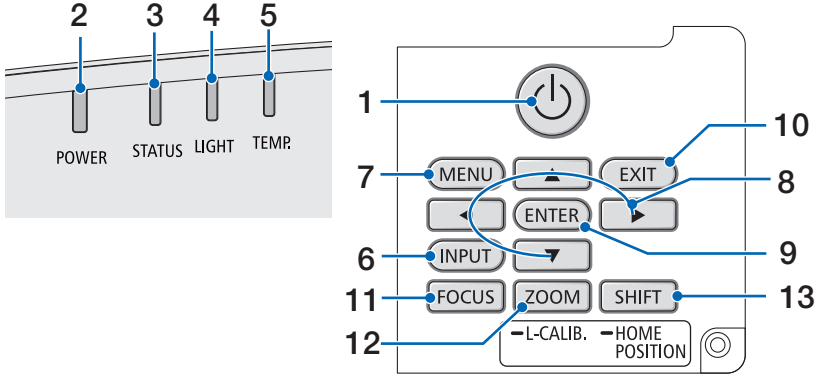

1. ⏻ (POWER) Düğmesi

Projektörün gücünü açık ve bekleme durumları arasında değiştirir.

Gücü kapatırken (bekleme), düğmeye bir kez basıldığında ekranda bir onay mesajı görünecektir, bu nedenle düğmeye bir kez daha basın.

2. POWER Göstergesi

Projektörün güç durumunu gösterir. Güç açıkken, gösterge mavi yanar. Güç durumuna bağlı olarak, güç kapalıyken yeşil veya turuncu renkte yanar veya yanıp söner. Ayrıntılar için "Gösterge Mesajı" bölümüne başvurun. (→ sayfa 40)

3. STATUS Göstergesi

Bu, ünite tuş kilidi modundayken, lens kalibre edilirken vb. bir işlem düğmesine basıldığında yanar veya yanıp söner. Ayrıntılar için "Gösterge Mesajı" bölümüne başvurun. (→ sayfa 40)

4. LIGHT Göstergesi

Işık kaynağının durumunu gösterir.

5. TEMP. Göstergesi

Projektörün etrafındaki yüksek sıcaklıkları gösterir.

6. INPUT Düğmesi

Giriş sinyalini seçer. Hızlı bir şekilde basmak giriş seçim ekranını görüntüler. Bir saniye veya daha uzun süre basmak, HDMI1 → HDMI2 → HDBaseT sırasıyla bir dizi otomatik kontrol başlatır ve bir giriş sinyali algılanırsa o zaman bu sinyal yansıtılır.

7. MENU Düğmesi

Çeşitli ayarlar ve ayarlamalar için ekran menüsünü görüntüler.

8. ▲▼◀▶ / Ses Düğmeleri ◀▶

- Ekran menüsü görüntülenirken, ayarlamak veya değiştirmek istediğiniz öğeyi seçmek için ▼▲◀▶ düğmelerini kullanın.
- Test şekli görüntülenirken deseni değiştirir.
- Ekran görüntülenmiyorken, projektörden gelen ses çıkışını ayarlamak için ◀▶ düğmelerini kullanın.

9. ENTER Düğmesi

Ekran menüsü görüntülenirken bir sonraki menüye geçiş yapar. Onay mesajı görüntülenirken öğeyi onaylar.

10. EXIT Düğmesi

Ekran menüsü görüntülenirken önceki seviyedeki menüye geri döner. Ana menüde bir imleç görüntülendiğinde menüyü kapatır. Onay mesajı görüntülenirken işlemi iptal eder.

11. FOCUS Düğmesi

Uygulanabilir lens ünitesi: NP40ZL/NP41ZL/NP43ZL/NP44ML/NP50ZL

Netleme ayarlama ekranını açar ve yansıtılan görüntüye netleme yapar.

12. ZOOM/L-CALIB. Düğmesi

Uygulanabilir lens ünitesi: NP40ZL/NP41ZL/NP43ZL/NP44ML/NP50ZL

- Yakınlaştırma ayarlama ekranını açmak için kısa basın. Yansıtılan görüntünün boyutunda ince ayarlama yapın.
- Takılı lens ünitesinin ayar aralığını düzeltmek için (kalibrasyon) uzun basın (iki saniye veya daha uzun süre).

13. SHIFT/HOME POSITION Düğmesi

- Lens kaydırma ekranını görüntülemek için kısa basın. ▼▲◀▶ düğmelerini kullanarak ayarlayın.
- Lens kaydırma ayarını başlangıç konumuna döndürmek için uzun basın (2 saniye veya daha uzun).

1. Ürüne genel bakış bölümünü, birlikte verilen öğeleri ve parça adlarını kontrol edin

Terminal Paneli Özellikleri

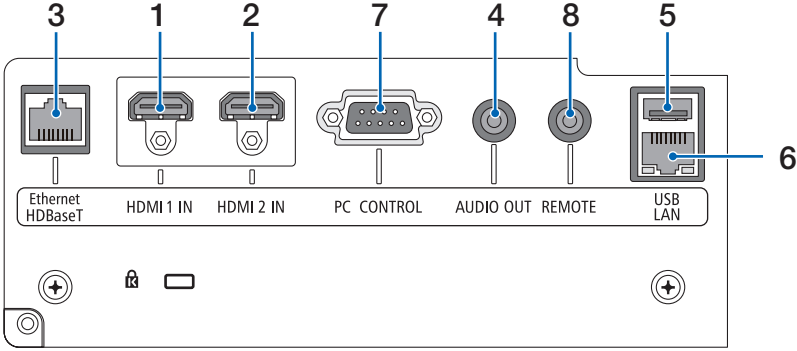

1. HDMI 1 IN Terminali (A Tipi)

Bir bilgisayarın, blu-ray oynatıcısının vb. çıkış terminallerine bağlanır.

2. HDMI 2 IN Terminali (A Tipi)

Bir bilgisayarın, blu-ray oynatıcısının vb. çıkış terminallerine bağlanır.

3. Ethernet/HDBaseT Portu (RJ-45)

Piyasada satılan HDBaseT uyumlu iletim cihazlarına bağlanır.

4. AUDIO OUT Mini Jakı (Stereo Mini)

Projektörden yansıtılan görüntüye karşılık gelen ses sinyali çıkışını sağlar.

5. USB Portu (A Tipi)

5 V / 1,4 A'lık bir güç kaynağı kullanın.

6. LAN Portu (RJ-45)

Üniteyi bir kablolu LAN'a bağlar.

7. PC CONTROL Portu (D-Sub 9 Pim)

Bir PC veya kontrol sistemini bağlamak için bu bağlantı noktasını kullanın. Bu, projektörü seri iletişim protokolü kullanarak kontrol etmenize olanak sağlar.

8. REMOTE Terminali (Stereo Mini)

Projektörü kablo ile uzaktan kumanda etmek için bu terminali kullanın.

NOT:

- REMOTE terminaline uzaktan kumanda kablosu bağlandığında, kızılötesi uzaktan kumanda işlemleri gerçekleştirilemez.
- [UZAK SENSÖRLER]'de [HDBaseT] seçildiğinde ve projektör piyasada bulunabilen HDBaseT destekleyen iletim cihazına bağlı olduğunda, uzaktan kumanda sinyallerinin iletimi iletim cihazında ayarlanmışsa kızılötesi uzaktan kumanda işlemleri yapılamaz. Bununla birlikte, kızılötesi ışınlar kullanan uzaktan kumanda, iletim cihazının güç beslemesi kapandığında kullanılabilir.

1. Ürüne genel bakış bölümünü, birlikte verilen öğeleri ve parça adlarını kontrol edin

1-4. Uzaktan Kumandanın Parça İsimleri

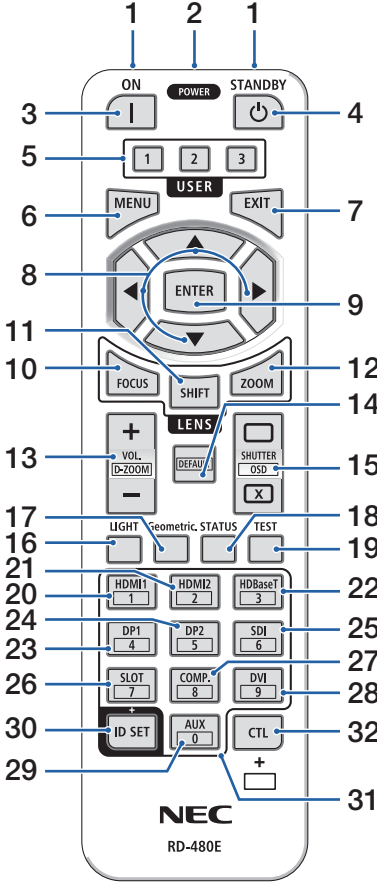

1. Kızılötesi Verici

Uzaktan kumanda sinyalleri kızılötesi sinyal üzerinden gönderilir. Uzaktan kumandayı projektör üzerindeki uzaktan kumanda alıcısına yöneltin.

2. Uzaktan Kumanda Jaki

Kablolu kullanım için buraya piyasada satılan bir uzaktan kumanda kablosu bağlayın.

3. POWER ON Düğmesi (|)

Uyku veya bekleme modunda gücü AÇIK duruma getirin.

4. POWER STANDBY Düğmesi ()

Düğmeye bir kez basmak kapatma onay mesajını görüntüleyecektir. Projektörü kapatmak için POWER STANDBY (veya ENTER) düğmesine bir kez basın.

5. USER 1/2/3 Düğmesi

Aşağıdaki işlevler, sevkiyat sırasında ayarlanmıştır.

USER 1: (işlev yok)

USER 2: İŞİTSEL GÖRSEL SESSİZ

Kısa bir süre için görüntüyü ve sesi kapatır. Sesi açmak için düğmeye tekrar basın.

USER 3: DONMA

Yansıtılan videoyu durağan bir görüntü olarak değiştirir.

Devam etmek için düğmeye tekrar basın.

Fonksiyonlar, 9 fonksiyon tipi arasından seçilerek de ayarlanabilir.

6. MENU Düğmesi

Çeşitli ayarlar ve ayarlamalar için ekran menüsünü görüntüler.

7. EXIT Düğmesi

Ekran menüsü görüntülenirken önceki seviyedeki menüye geri döner. Ana menüde bir imleç görüntülendiğinde menüyü kapatır. Onay mesajı görüntülenirken işlemi iptal eder.

1. Ürüne genel bakış bölümünü, birlikte verilen öğeleri ve parça adlarını kontrol edin

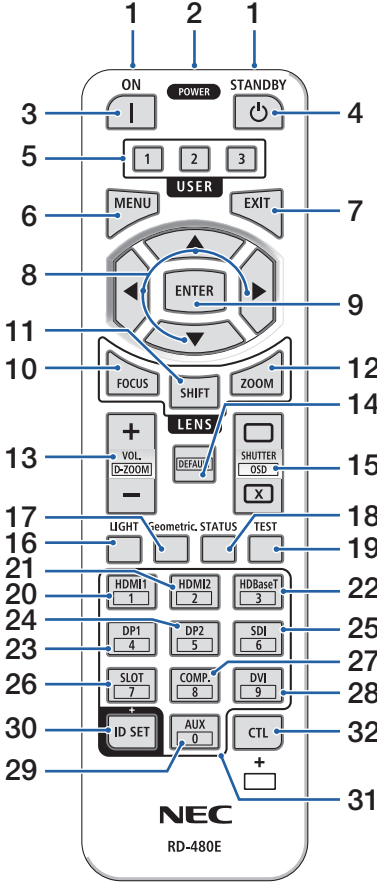

8. ▲▼◀▶ Düğmesi

- Ekran menüsü görüntülenirken, ayarlamak veya değiştirmek istediğiniz öğeyi seçmek için ▼▲◀▶ düğmelerini kullanın.
- Test şekli görüntülenirken deseni değiştirir.

9. ENTER Düğmesi

Ekran menüsü görüntülenirken bir sonraki menüye geçiş yapar. Onay mesajı görüntülenirken öğeyi onaylar.

10. FOCUS Düğmesi

Uygulanabilir lens ünitesi: NP40ZL/NP41ZL/ NP43ZL/NP44ML/NP50ZL

Netleme ayarlama ekranını açar. ◀ / ▶ düğmeleriyle netlemeyi (lensin) ayarlayın.

11. SHIFT Düğmesi

Lens kaydırma ayarlama ekranı görüntülenecektir. Lens konumunu ayarlamak için ▼▲◀▶ düğmeleriyle kullanın.

12. ZOOM Düğmesi

Uygulanabilir lens ünitesi: NP40ZL/NP41ZL/ NP43ZL/NP44ML/NP50ZL

Yakınlaştırma ayarlama ekranını açar. ◀ / ▶ düğmeleriyle yakınlaştırmayı ayarlar.

13. VOL./D-ZOOM (+)(-) Düğmesi

Ses çıkış terminallerinin ses seviyesini ayarlar. CTL düğmesine aynı anda basıldığında görüntü genişleyecek veya küçülecektir (orijinal duruma geri döner).

14. DEFAULT Düğmesi

(Bu projektör serisinde mevcut değildir. Gelecekteki geliştirmeler için)

1. Ürüne genel bakış bölümünü, birlikte verilen öğeleri ve parça adlarını kontrol edin

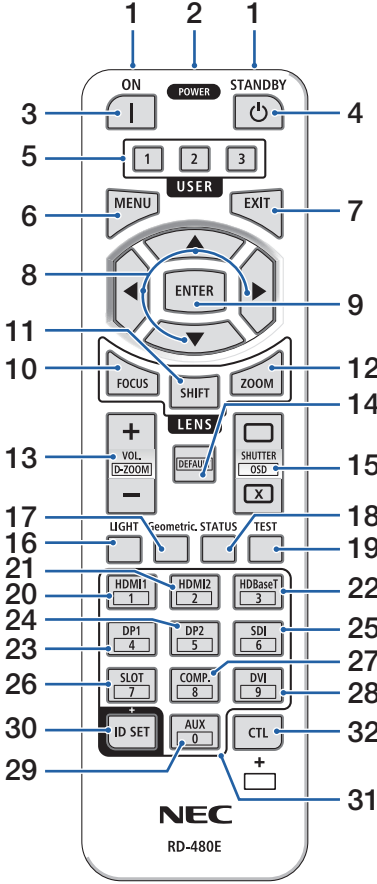

15. SHUTTER/OSD OPEN (□)/CLOSE (X) Düğmesi

Işık kaynağını kapatmak ve geçici olarak yansıtmayı durdurmak için CLOSE düğmesine basın. Devam etmek için OPEN düğmesine basın. Ekran gösterimini kapatmak için CTL ve CLOSE düğmelerine aynı anda basın (Ekran Kapatma). Geri dönmek için CTL ve OPEN düğmelerine aynı anda basın.

16. LIGHT Düğmesi

Işık modu ekranını görüntüleyin.

17. Geometric. Düğmesi

Ekran menüsünden [GEOMETRİK DÜZELTME] seçeneğini görüntüleyin. Yansıtılan görüntülerdeki bozulmaları ayarlamak için kullanın.

18. STATUS Düğmesi

Ekran menüsündeki [BİLGİ] içinden [KULLANIM SÜRESİ] seçeneğini görüntüleyin.

19. TEST Düğmesi

Bir test şekli yansıtır.

20. HDMI1 Düğmesi

HDMI1 girişini seçer.

21. HDMI2 Düğmesi

HDMI2 girişini seçer.

22. HDBaseT Düğmesi

HDBaseT girişini seçer.

23. DP1 Düğmesi

(Bu projektör serisinde mevcut değildir.)

24. DP2 Düğmesi

(Bu projektör serisinde mevcut değildir.)

25. SDI Düğmesi

(Bu projektör serisinde mevcut değildir.)

26. SLOT Düğmesi

(Bu projektör serisinde mevcut değildir.)

27. COMP. Düğmesi

(Bu projektör serisinde mevcut değildir.)

1. Ürüne genel bakış bölümünü, birlikte verilen öğeleri ve parça adlarını kontrol edin

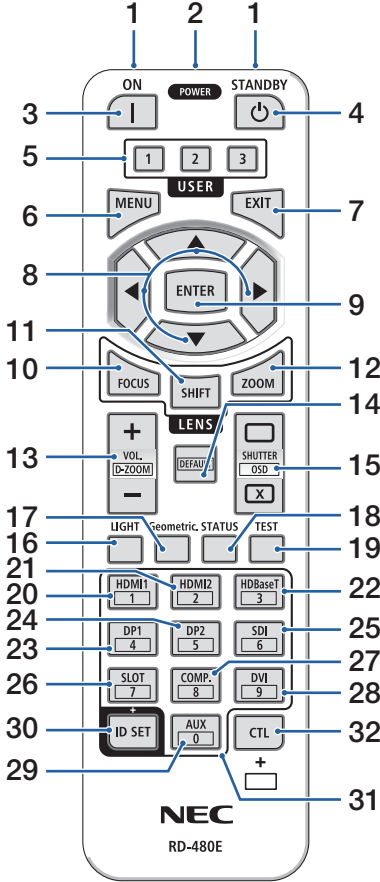

28. DVI Düğmesi

(Bu projektör serisinde mevcut değildir.)

29. AUX Düğmesi

(Bu projektör serisinde mevcut değildir. Gelecekteki geliştirmeler için)

30. ID SET Düğmesi

Uzaktan kumandayı kullanarak birden fazla projektörde ayrı ayrı işlemler gerçekleştirirken kontrol kimliğini ayarlamak için kullanılır.

31. Sayısal Tuş Takımı Düğmesi

Uzaktan kumandayı kullanarak birden fazla projektörde ayrı ayrı işlemler gerçekleştirirken kontrol kimliğini girmek için kullanılır (kontrol kimliğini ayarla). ID SET düğmesini basılı tutarken 0 düğmesine basmak kontrol kimliği ayarlarını kaldıracaktır.

32. CTL Düğmesi

Bu, diğer düğmelerle birlikte kullanıma yönelik çok amaçlı bir düğmedir.

1. Ürüne genel bakış bölümünü, birlikte verilen öğeleri ve parça adlarını kontrol edin

Pilin Takılması

1. Tutucuya basın ve pil kapağını çıkartın.

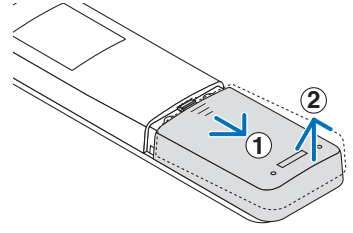

2. Yenilerini (AAA) takın. Pillerin (+/-) kutuplarının doğru hizalandığından emin olun.

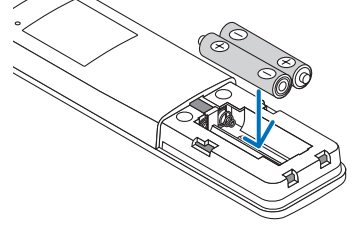

3. Kapağı tam olarak yerine oturana kadar geriye doğru kaydırın.

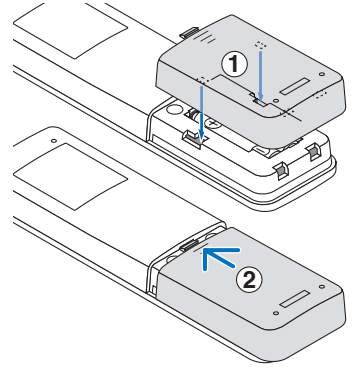

NOT:

- Farklı tiplerdeki pilleri veya yeni ve eski pilleri karıştırmayın.

Uzaktan Kumanda Önlemleri

- Uzaktan kumandayı dikkatlice kullanın.
- Uzaktan kumanda ıslanırsa hemen kurulaşın.
- Aşırı ısı ve nemden kaçının.
- Pilleri kısa devre yaptırmayın, ısıtmayın veya sökmeyin.
- Pilleri ateşe atmayın.
- Uzaktan kumandayı uzun süre kullanmayacaksınız pilleri çıkarın.
- Pillerin (+/-) kutuplarının doğru hizalandığından emin olun.
- Eski ve yeni pilleri veya farklı türdeki pilleri birlikte kullanmayın.
- Kullanılmış pilleri yerel yönetmeliklere uygun şekilde atın.
- Birbirine yakın birden fazla projektör kurulmuşsa lütfen uzaktan kumandayı kullanarak gücü açtığınızda diğer projektörlerin istemeden açılabilceğini unutmayın.

1. Ürüne genel bakış bölümünü, birlikte verilen ölçüleri ve parça adlarını kontrol edin

Kablosuz Uzaktan Kumanda için Çalışma Aralığı

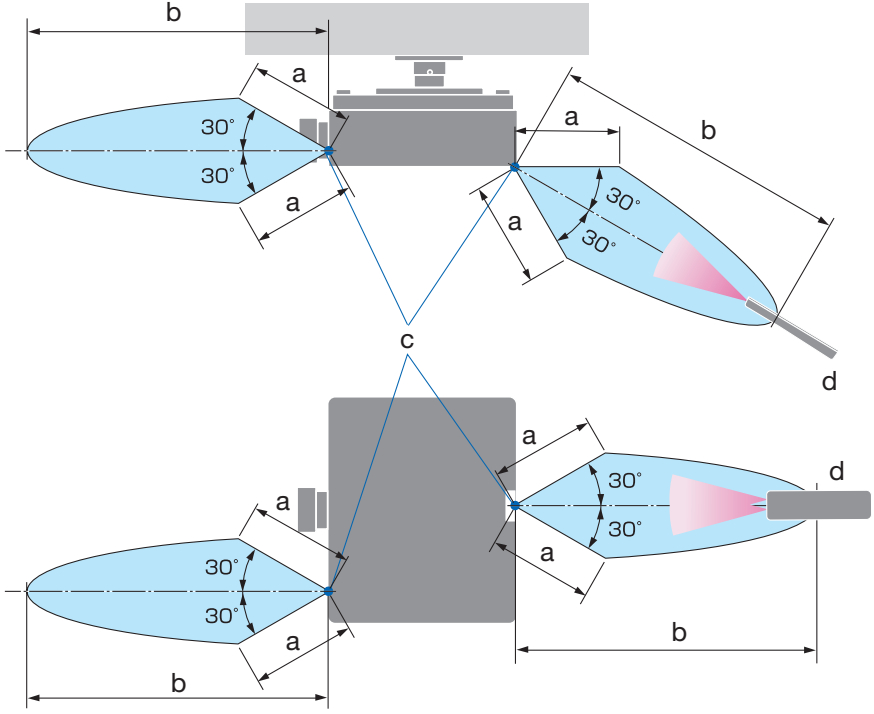

a: 7 m/276" / b: 20 m/787" / c: Projektör kasası üzerindeki uzak sensörler /
d: Uzaktan kumanda

- Uzaktan kumanda ve sensör arasında bir engel olduğunda veya sensör şiddetli bir ışık etkisi altında kaldığında projektör yanıt vermez. Uzaktan kumanda, pil zayıfladığında da projektörü düzgün bir şekilde çalıştırmayacaktır.

1. Ürüne genel bakış bölümünü, birlikte verilen öğeleri ve parça adlarını kontrol edin

Uzaktan Kumandayı Kablolu Kullanımda Kullanma

Uzaktan kumanda kablosunun bir ucunu REMOTE terminaline, diğer ucunu ise uzaktan kumanda üzerindeki uzaktan kumanda jakına bağlayın.

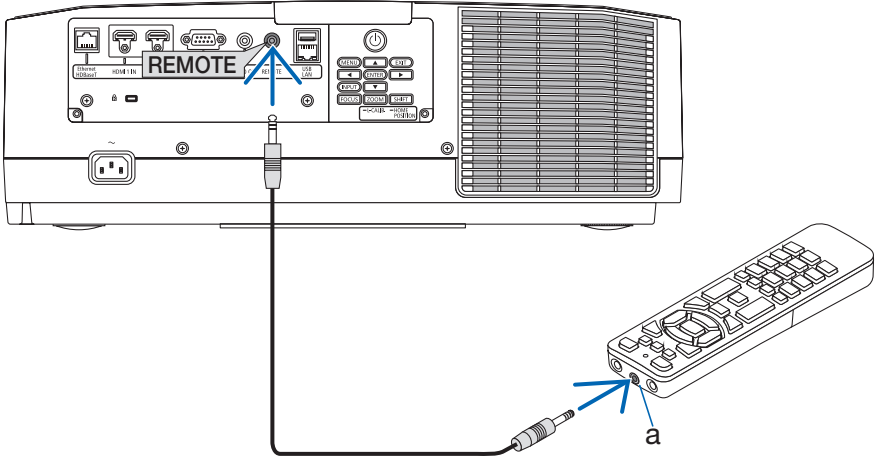

a: Uzaktan kumanda jakı

NOT:

- REMOTE terminaline bir uzaktan kumanda kablosu takılmışsa uzaktan kumanda kızılötesi kablosuz iletişim için çalışmaz.
- REMOTE jakı üzerinden projektörden uzaktan kumandaya güç beslenmeyecektir. Uzaktan kumanda kablolu kullanımda kullanıldığında pil gerekir.

2. Görüntü Yansıtma (Temel İşlem)

Bu bölüm projektörün nasıl açılacağını ve ekran üzerine görüntünün nasıl yansıtılacağını anlatır.

2-1. Görüntü Yansıtma Akışı

1. Adım

- Bilgisayarınızı bağlama/Güç kablosunu bağlama (→ sayfa 17)



2. Adım

- Projektörü açma (→ sayfa 19)



3. Adım

- Kaynak seçme (→ sayfa 22)



4. Adım

- Resim boyutunu ve konumunu ayarlama (→ sayfa 24)



5. Adım

- Görüntü ve sesi ayarlama (→ sayfa 34)



6. Adım

- Bir sunum yapma



7. Adım

- Projektörü kapatma (→ sayfa 35)



8. Adım

- Kullanımdan sonra (→ sayfa 36)

2-2. Bilgisayarınızı Bağlama/Güç Kablosunu Bağlama

1. Bilgisayarınızı projektöre bağlayın.

Bu bölüm içinde temel bir bilgisayar bağlantısının nasıl yapılacağı anlatılmaktadır.

Bilgisayarın HDMI çıkış konnektörü ile projektörün HDMI 1 IN veya HDMI 2 IN konnektörü arasında ticari olarak satılan bir HDMI kablosu bağlayın.

2. Ürünle birlikte verilen güç kablosunu projektöre takın.

Önce ürünle birlikte verilen güç kablosunun üç pimli fişini projektörün AC IN terminaline bağlayın ve sonrasında ürünle birlikte verilen güç kablosunun başka bir fişini doğrudan duvar prizine takın. Hiçbir fiş dönüştürücü kullanmayın.



DİKKAT:

- Bu cihaz güç kablosunun topraklama hattına bağlı olması koşulu altında kullanım için tasarlanmıştır. Güç kablosunun topraklama hattına bağlı olamaması durumunda, elektrik çarpmasına neden olabilir. Lütfen güç kablosunun duvar prizine doğrudan bağlandığından ve düzgün bir şekilde topraklandığından emin olun. 2 pimli priz dönüştürme adaptörü kullanmayın.
- Projektörü ve bilgisayarı (sinyal kaynağı) aynı topraklama noktasına bağladığınızdan emin olun. Projektör ve bilgisayar (sinyal kaynağı) farklı topraklama noktalarına bağlanırsa, topraklama potansiyelindeki dalgalanmalar yangına veya dumana neden olabilir.
- Güç kablosunun gevşemesini önlemek amacıyla güç kablosu stoperini kullanmadan önce güç kablosunun fişinin tüm uçlarının projektörün AC IN terminaline tam olarak takılı olduğundan emin olun. Güç kablosunun gevşek temas etmesi, yangına veya elektrik çarpmasına sebep olabilir.

Güç kablosunun bağlanmasından sonra, projeksiyon cihazındaki POWER göstergesi yanacaktır.

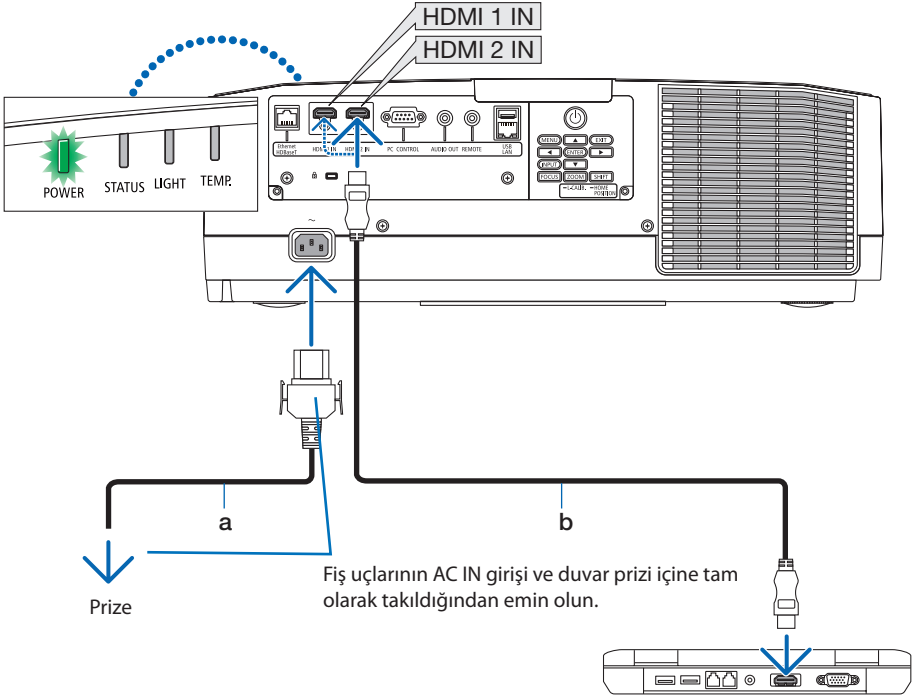

a: Güç kablosu (birlikte verilir) / b: HDMI kablosu (birlikte verilmez)

- Onaylı bir Yüksek Hızlı HDMI® Kablosu Kullanın.
- Güç kablosunun kazayla projektörün AC IN terminalinden çıkmasını önlemek amacıyla güç kablosu stoperini kullanın. Güç kablosu fişini, güç kablosu stoperi tamamen sıkılana ve klik sesi duyulana kadar AC IN terminaline takın.

⚠ DİKKAT:

Projeksiyon cihazının normal çalışması sırasında projeksiyon cihazı POWER düğmesi veya AC güç kaynağının bağlantısının kesilmesi ile kapatıldığında projeksiyon cihazının bazı parçaları geçici olarak ısınabilir.

Projeksiyon cihazını kaldırırken dikkatli olun.

NOT:

- Konektör sabitken güç kaynağı kablosunu çekerseniz ana ünite düşebilir ve hasar görebilir.

2-3. Projektörü Açma



UYARI

Projektör güçlü bir ışık oluşturur. Gücü açarken, projektörün yanından veya arkasından (tehlike bölgesinin dışından) çalıştırın. Ayrıca, gücü açarken, projeksiyon mesafesinde bulunan hiç kimsenin lense bakmadığından emin olun.

1. Lens kapağını çıkartın.

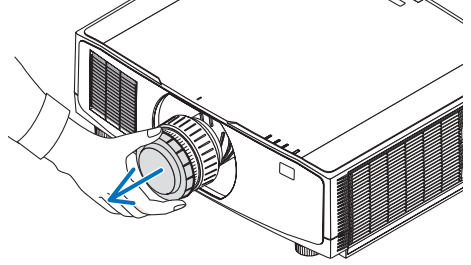

2. Projektör kasası üzerindeki (POWER) düğmesine veya uzak kumanda üzerindeki POWER ON düğmesine basın.

Yeşil yanar POWER göstergesi mavi yanıp sönmeye başlayacaktır. Ardından, görüntü ekrana yansıtılacaktır.

İPUCU:

- “PROJEKTÖR KİLİTLİ! ŞİFRENİZİ GİRİN.” mesajı görüntülediğinde, [GÜVENLİK] özelliği devrede demektir.

Projektörü çalıştırdıktan sonra, bilgisayar veya video kaynağının açık olduğundan emin olun.

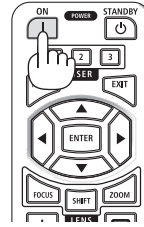

NOT:

- Sinyal girişi olmadığında mavi bir ekran (mavi fon) görüntülenecektir (fabrika varsayılan menü ayarları olarak).

Mercek Kalibrasyonunun Gerçekleştirilmesi

Ayrıca edinilebilen lens ünitesini monte ettikten ya da bir lens ünitesini değiştirdikten sonra, kasa üzerindeki ZOOM/L-CALIB. düğmesini iki saniyeden uzun süre basılı tutarak [MERCEK KALİBRASYONU] işlemini gerçekleştirin.

Kalibrasyon ayarlanabilir yakınlaştırmayı, kaydırmayı ve netleme aralığını düzeltir. Kalibrasyon gerçekleştirilmezse lens için netlemeyi ve yakınlaştırmayı ayarlasanız bile en iyi netlemeyi ve yakınlaştırmayı elde edemeyebilirsiniz.

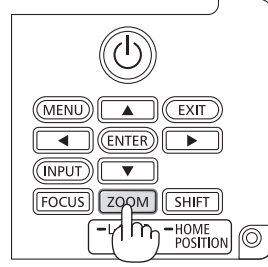

Başlatma ekranı (Menü Dil Seçim ekranı) ile ilgili not

Projektör ilk defa çalıştırıldığında, Başlat menüsü görüntülenecektir. Bu menü size 30 menü dili arasından birini seçme olanağı sağlar.

Bir menü dili seçmek için aşağıdaki adımları izleyin:

1. Menüden 30 dil arasından birini seçmek için ▲, ▼, ◀ veya ▶ düğmesini kullanın.

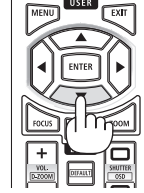

2. Seçimi yürütmek için ENTER düğmesine basın.

Bunu yaptıktan sonra, menü işlemlerine devam edebilirsiniz.

İsterseniz menü dilini daha sonra da seçebilirsiniz.

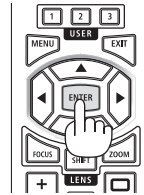

NOT:

- Projektörün gücü açıkken lens kapağını lensten çıkartın.
Lens kapağı takılıysa yüksek sıcaklık sebebiyle bükülebilir.
- Güç düğmesine basıldığında STATUS göstergesi turuncu yanıyorsa [KUMANDA PANELİ KİLİDİ] [AÇMA] durumunda olduğundan projektör açılmayacaktır. Kilidi kapatarak iptal edin.
- POWER göstergesi kısa sürelerle mavi renkte yanıp sönerken projektör güç tuşu kullanılarak kapatılamaz.

2-4. Bir Kaynak Seçme

Bilgisayar veya video kaynağı seçimi

NOT:

- Projektör ile bağlantılı bilgisayar veya video kaynak cihazını açın.

Sinyalin Otomatik Olarak Algılanması

1 saniye veya daha uzun süre INPUT düğmesine basın. Projektör mevcut giriş kaynağını arayacak ve onu görüntüleyecektir. Giriş kaynağı aşağıda verilen biçimde değişir:
HDMI1 → HDMI2 → HDBaseT → HDMI1 → ...

- [GİRİŞ] ekranını görüntülemek için kısa bir süre basın.

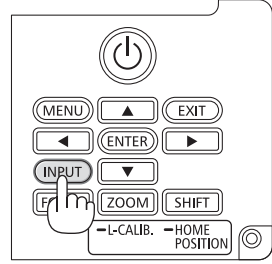

- Hedef giriş terminalini eşleştirmek için ▼/▲ düğmelerine basın ve ardından girişi değiştirmek için ENTER düğmesine basın. [GİRİŞ] ekranında menü ekranını silmek için MENU veya EXIT düğmesine basın.

İPUCU:

- Herhangi bir giriş sinyali yoksa giriş atlanacaktır.

Uzaktan Kumandayı Kullanma

HDMI1, HDMI2 veya HDBaseT düğmelerinden birine basın.

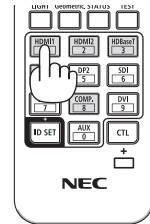

Varsayılan Kaynak Seçimi

Bir kaynağı varsayılan kaynak olarak ayarlayabilirsiniz böylece projektör her çalıştırıldığında bu kaynak görüntülenir.

1. MENU düğmesine basın.

Menü görüntülenecektir.

2. [AYARLAMA] ögesini seçmek için ► düğmesine basın ve ▼ düğmesine ya da ENTER düğmesine basarak [GENEL] ögesini seçin.

3. [SEÇENEKLER(2)] ögesini seçmek için ► düğmesine basın ve ▼ düğmesine ya da ENTER düğmesine basın.

4. [VARSAYILAN GİRİŞ SEÇ] ögesini seçmek için ▼ düğmesine dört defa basın ve ENTER düğmesine basın.



[VARSAYILAN GİRİŞ SEÇ] ekranı görüntülenecektir.



5. Varsayılan kaynak olarak bir kaynak seçin ve ENTER düğmesine basın.

6. Menüyu kapatmak için EXIT düğmesine birkaç defa basın.

7. Projektörü yeniden başlatın.

5. adımda seçilen kaynak görüntülenecektir.

2-5. Resim Boyutu ve Konumunu Ayarlama

Resim boyutu ve konumunu ayarlamak için lens kaydırmayı, ayarlanabilir eğim ayağını, yakınlaştırmayı ve netlemeyi kullanın.

Çizimler ve kablolar anlaşılabilirlik için bu bölüme dahil edilmemiştir.

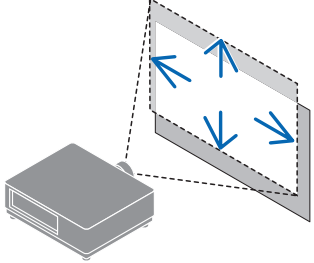
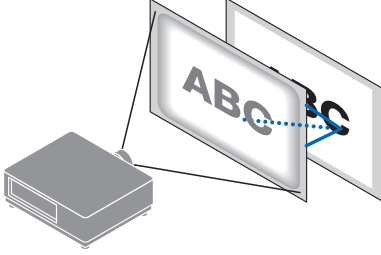
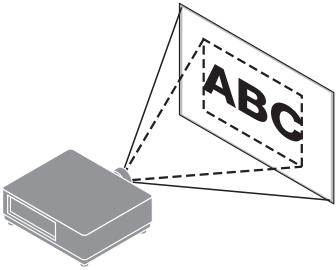
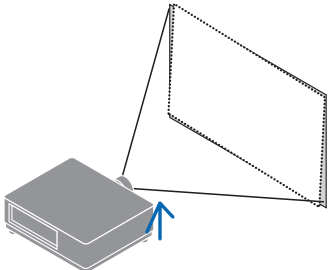
<p>Yansıtılan görüntünün dikey ve yatay pozisyonunu ayarlama "Lens kaydırma" (→ sayfa 25)</p> 	<p>Netleme ayarı "Netleme" (→ sayfa 27)</p> 
<p>Görüntü boyutunun hassas ayarı "Yakınlaştırma" (→ sayfa 32)</p> 	<p>Yansıtılan görüntünün eğimini ayarlama "Eğim ayağı" (→ sayfa 33)</p> 

NOT:

- Lens kayması, motorlu odaklama veya motorlu yakınlaştırma seçeneklerini uzaktan kumandayla veya projektör kasası üzerindeki düğmeleri kullanarak ayarlarken, TEST ŞEKLİ seçeneğini kullanmayın ve aşağıdakilerden birini kullanın.
 - Arka planda odaklamayı ayarlamak için kullanılan deseni görüntüleyin.
 - Projektöre bağlı bir bilgisayardan vb. bir görüntü (ayarlar deseni) yansıtın.

Arka plan olarak odaklamayı ayarlamak için kullanılan deseni görüntüleme

1. Ekran menüsünü görüntüleyin, [AYARLAMA]→[MENÜ]→[FON] öğesini seçin ve [ODAKLAMA] olarak ayarlayın.
2. Cihazı sinyalsiz duruma getirmek için giriş sinyali olmayan bir terminale geçin.

Yansıtılan görüntüyü ayarlamayı bitirdikten sonra, [FON] seçeneğini gerektiği gibi [ODAKLAMA] dışında bir araya getirin.

Yansıtılan bir görüntünün düşey pozisyonunun ayarlanması (Lens kaydırma)

DİKKAT

- Ayarlamayı arkadan veya projektörün yanından yapın. Ayarlamaların ön taraftan gerçekleştirilmesi durumunda, gözleriniz güçlü ışığa maruz kalabilir ve yaralanabilir.
- Lens kaydırma gerçekleştirirken ellerinizi lens takma kısmından uzak tutun. Bunun yapılmaması, parmakların hareket eden lens arasında sıkışmasına yol açabilir.

1. Kasa üzerindeki SHIFT/HOME POSITION düğmesine ya da uzaktan kumanda üzerindeki SHIFT düğmesine basın.

[MERCEK KAYMASI] ekranı görüntülenecektir.



2. Yansıtılan bir görüntüyü hareket ettirmek için ▼▲◀▶ düğmelerine basın.

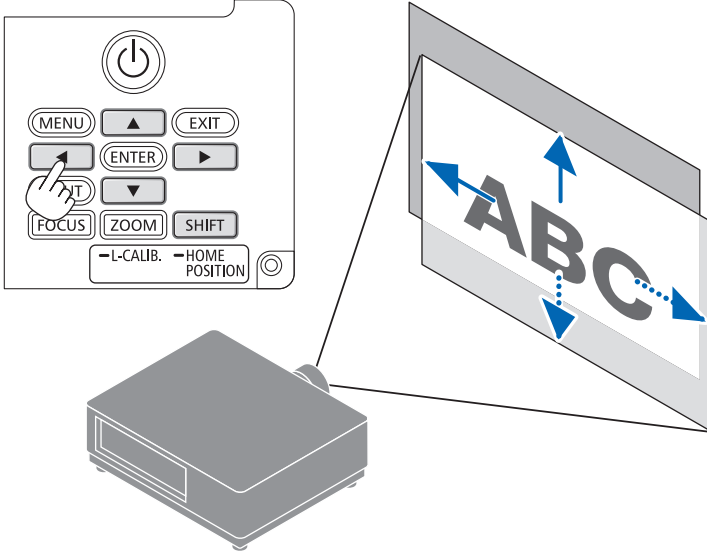

Lensi başlangıç konumuna geri ayarlamak için

SHIFT/HOME POSITION düğmesini 2 saniyeden uzun süre basılı tutun. Projektör üzerine monte edilen lens, başlangıç konumuna geri döner. (kabaca orta konuma)

2. Görüntü Yansıtma (Temel İşlem)

NOT:

- Lens diyagonal yönde maksimuma kaydırıldığında ekranın çevresel alanı kararacak veya gölgelenecektir.
- NP11FL'yi başlangıç konumunda kullanın. Gerekirse lens kaydırma işlevini kullanarak, yansıtılan görüntünün konumunda ince ayarlama yapın.
- NP50ZL'yi birlikte verilen destek kitini kullanarak projektöre sabitleyin. Destek kitinin civatalarını gevşetin, lens kaydırmayı ayarlayabilirsiniz.
- Ayrıca satılan destek kitini (NP01LK) kullanarak NP44ML'yi projektöre sabitleyin. Lens kaydırma, NP44ML için kullanılamaz.

İPUÇU:

- Aşağıdaki şekilde NP41ZL lens kaydırma ünitesinin lens kaydırma ayar aralığı (yansıtma yöntemi: Masaüstü/Ön) gösterilmektedir.

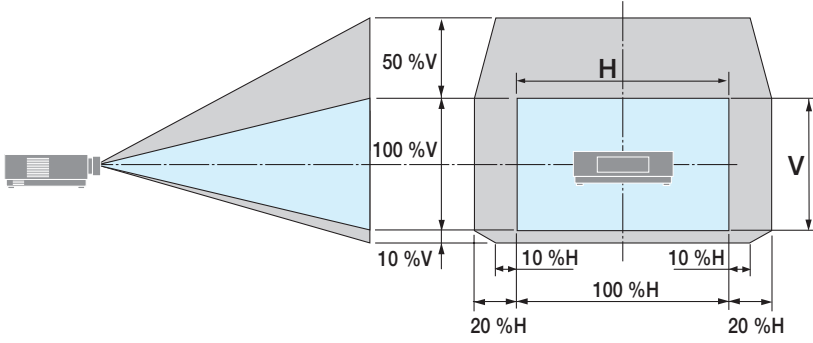

Sembollerin açıklaması: V düşeyi gösterir (yansıtılan görüntünün yüksekliği), H yatayı gösterir (yansıtılan görüntünün genişliği).

Netleme

Arka planda odaklamayı ayarlamak için kullanılan desen 30 dakika boyunca görüntülendikten sonra odaklamayı ayarlamanızı öneririz. (→ sayfa 24)

Uygulanabilir lens: NP12ZL/NP13ZL/NP14ZL/NP15ZL (Manuel netleme)

En iyi netlemeyi elde etmek için netleme halkasını kullanın.

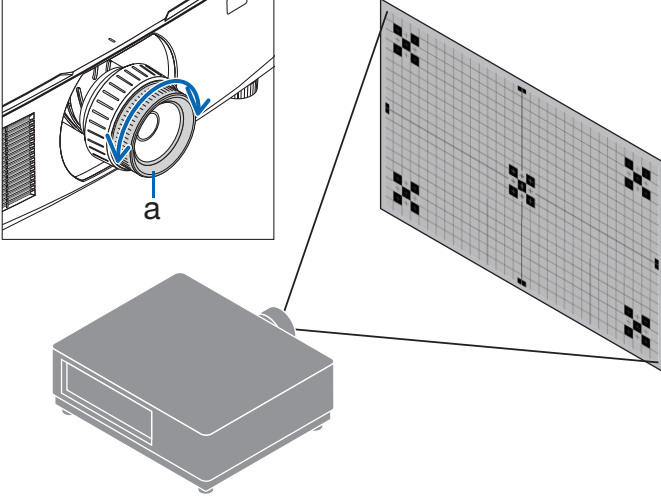

a: Netleme halkası

Uygulanabilir lens: NP11FL (Manuel netleme)

NP11FL lens ile netleme ve görüntü bozulmasını ayarlayın.

Hazırlıklar:

Lensi başlangıç konumuna geri kaydırmak için kasa üzerindeki SHIFT/HOME POSITION düğmesini 2 saniyeden uzun bir süre basılı tutun.

1. Bozulma halkasını sol kenara çevirin.

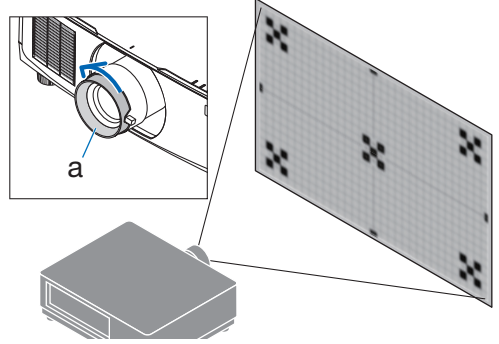

a: Bozulma halkası

2. Ekranın ortasındaki netlemeyi ayarlamak için netleme kolunu saat yönünde ve saat yönünün tersine çevirin.

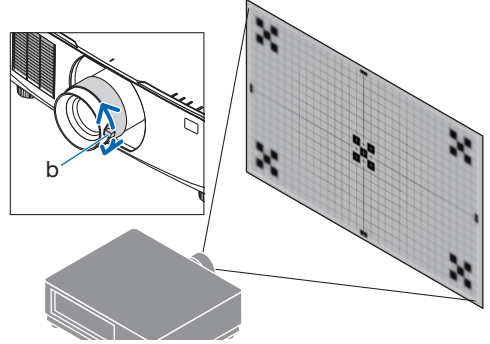

b: Netleme kolu

3. Ekranın bozulmasını düzeltmek için bozulma halkasını kullanın.

(Bu, aynı zamanda ekran çevresel alanını netlemeye getirir.)

4. Ekranın genel netlemesini ayarlamak için netleme kolunu kullanın.

* Ekranın ortasındaki netleme tam olması gerektiği gibi değilse bozulma halkasını biraz saat yönünün tersine çevirin. Ekranın ortasındaki netleme artık netleme kolu ile ayarlanabilir.

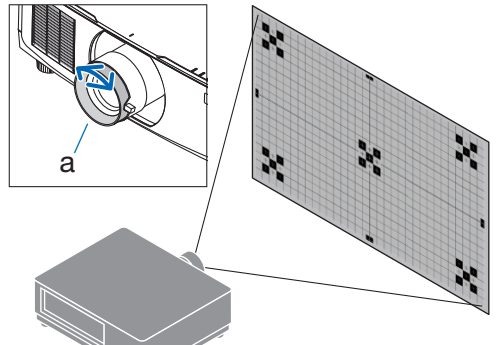

a: Bozulma halkası

Uygulanabilir lens: NP40ZL/NP41ZL (Motorlu netleme)

1. FOCUS düğmesine basın.

[LENS ODAĞI] kontrol ekranı görüntülenecektir.



Netlemeyi ayarlamak için ◀▶ düğmelerine basın.

2. İmleç ekran menüsünde [ORTA] konumda olduğunda netlemeyi optik eksen etrafında hizalamak için ◀ veya ▶ düğmesine basın.

* Resimde lens kaydırmanın yukarıya doğru hareket etmesinin bir örneği gösterilmektedir. Ekranın alt bölümündeki netleme hizalanır.

Lens ortadayken ekranın ortası için netleme hizalanır.

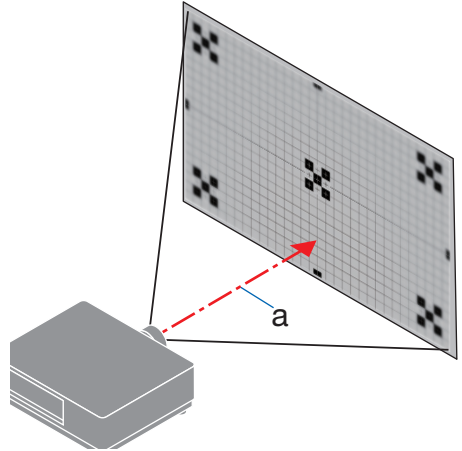
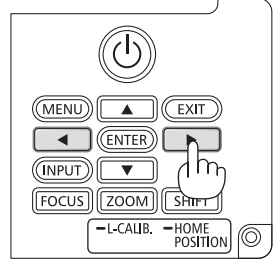
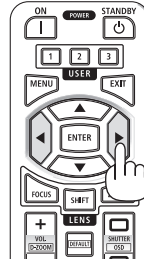
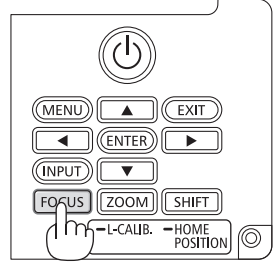
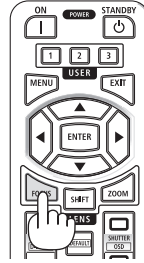

a: Optik eksen

3. Ekran menüsünde [ÇEVRE] öğesini seçmek için ▼ düğmesine basın ve ardından ekran çevresel alanının netlemesini hizalamak için ◀ veya ▶ düğmesine basın. Bu işlem sırasında optik eksen etrafındaki netleme korunacaktır.

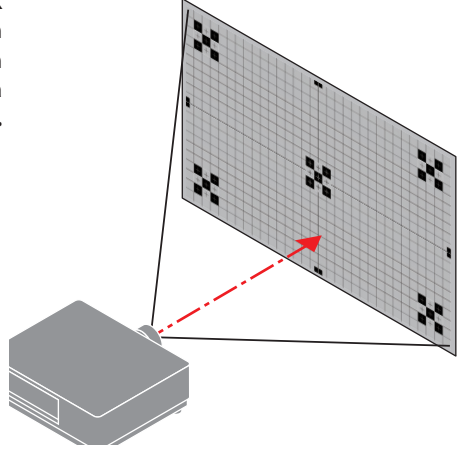

Uygulanabilir lens: NP43ZL/NP50ZL (Motorlu netleme)

1. FOCUS düğmesine basın.

[LENS ODAĞI] kontrol ekranı görüntülenecektir.



Netlemeyi ayarlamak için ◀▶ düğmelerine basın.

* [ÇEVRE] LENS ODAĞI bu lens ünitesinde mevcut değildir.

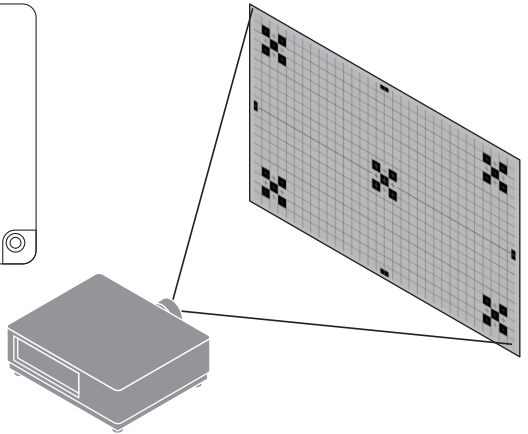
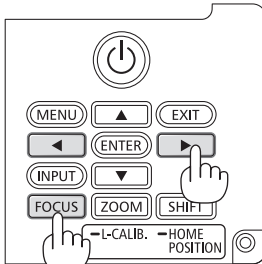
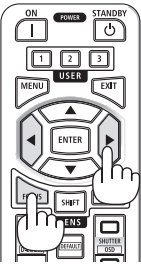

Uygulanabilir lens: NP44ML (Motorlu netleme)

- NP44ML, ayrıca satılan destek kiti (NP01LK) kullanılarak projektöre sabitlenmelidir. Destek kiti bu çizimde gösterilmemiştir.

1. FOCUS düğmesine basın.

[LENS ODAĞI] kontrol ekranı görüntülenecektir.



Ekranın ortasındaki netlemeyi ayarlamak için ◀▶ düğmelerine basın.

- * [LENS ODAĞI] ekranında [ÇEVRE] için çalışmaz. Çevresel alanın netlemesini ayarlamak için [LENS YAKINLAŞTIR] kontrol ekranını kullanın.

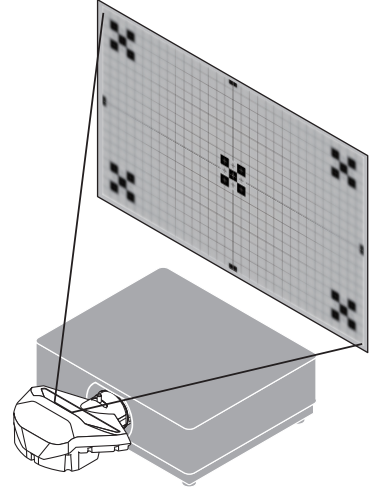
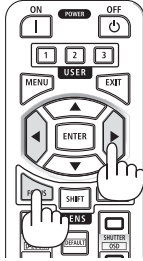

2. Kasanın üzerindeki ZOOM/L-CALIB. düğmesine basın.

[LENS YAKINLAŞTIR] kontrol ekranı görüntülenecektir.

- * Başka bir yöntemle, uzaktan kumanda üzerindeki ZOOM düğmesine basın.



Ekran çevresel alanının netlemesini hizalamak için ◀▶ düğmelerine basın.

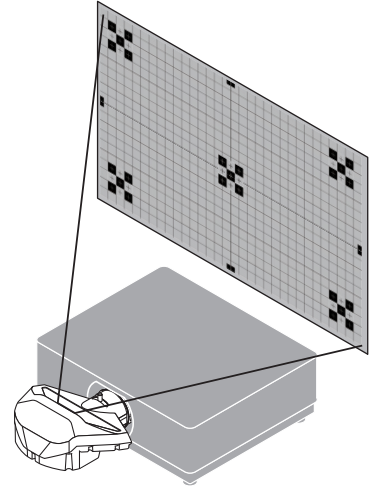
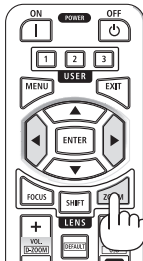

Yakınlaştırma

Uygunabilir lens: NP12ZL/NP13ZL/NP14ZL/NP15ZL (Manuel yakınlaştırma)

Zum halkasını saat yönünde ve saat yönünün tersine çevirin.

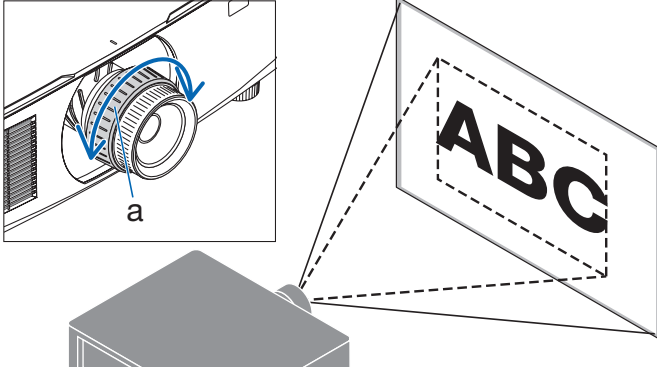

a: Yakınlaştırma halkası

Uygunabilir lens: NP40ZL/NP41ZL/NP43ZL/NP50ZL (Motorlu yakınlaştırma)

1. ZOOM/L-CALIB. düğmesine basın.

[ZUM] ayarlama ekranı görüntülenecektir.



- * Başka bir yöntemle, uzaktan kumanda üzerindeki ZOOM düğmesine basın. Yakınlaştırmayı ayarlamak için ◀▶ düğmelerine basın.

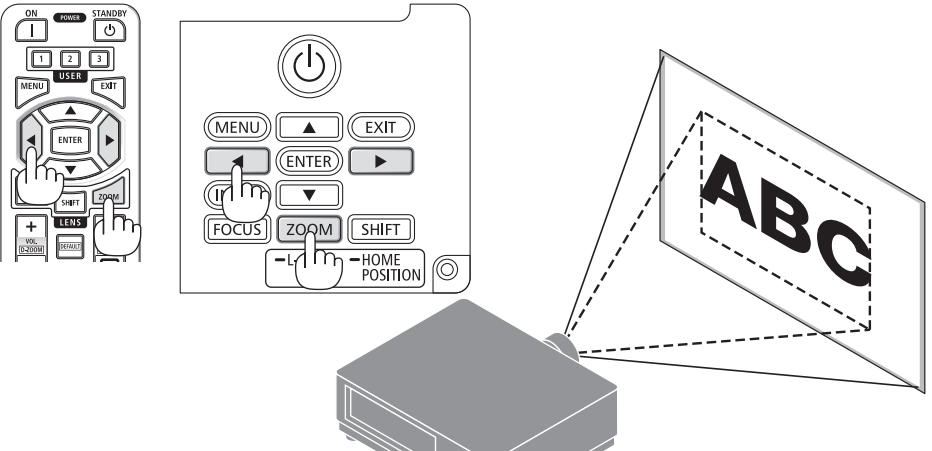

Eğim Ayağının Ayarlanması

1. Ayarlamak için sol ve sağ eğim ayağını döndürün.

Eğim ayağı çevrildiğinde uzar ve kısılır.

Görüntünün dengede olması için eğim ayaklarından birini döndürün.

- Eğim ayağı maksimum 20 mm uzatılabilir.
- Eğim ayağı kullanılarak projektör maksimum 4° eğilebilir.

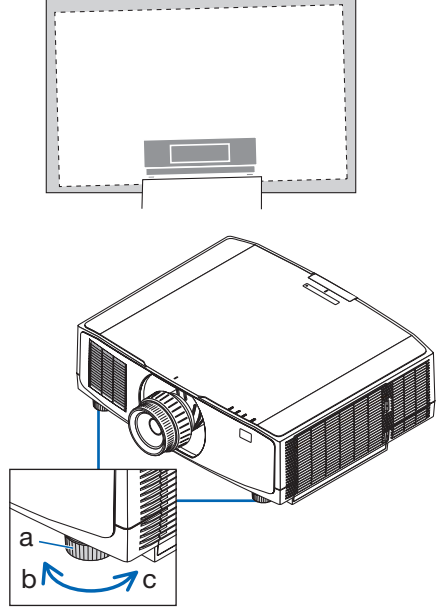

a: Eğim ayağı / b: Yukarı / c: Aşağı

NOT:

- Eğim ayağını 20 mm'den daha fazla uzatmayın. Bunun yapılması projektörü dengesiz hale getirecektir.
- Eğim ayağını projektörün kurulum açısının eğimini ayarlamadan başka bir amaç için kullanmayın. Eğim ayağını uygun olmayan şekilde kullanmak, örneğin eğim ayağından tutarak projektörü taşımak veya duvara eğim ayağından asmak, projektöre zarar verebilir.

2-6. Görüntü ve sesi ayarlama

Görüntünün ayarlanması

Ekran menüsünde [AYAR] öğesini görüntüleyin ve görüntüyü ayarlayın. Ayrıntılar için Kurulum Kılavuzuna başvurun.

Sesin Açılması veya Kısılması

AUDIO OUT terminalinden gelen ses seviyesi ayarlanabilir.

Önemli:

- Projektörün AUDIO OUT terminaline bağlı harici hoparlör sistemindeki ses seviyesini maksimum seviyeye çıkarmayın. Bunu yapmak, projektörün açılma veya kapanma anında beklenmeyen yüksek bir ses oluşturabilir, bu da işitme duyunuzda zarara yol açabilir. Harici hoparlör sistemindeki ses seviyesini ayarlarken, hoparlör sistemindeki ses seviyesini derecelendirmesinin yarısına ayarlayın ve uygun ses seviyesini elde etmek için projektördeki ses seviyesini ayarlayın.

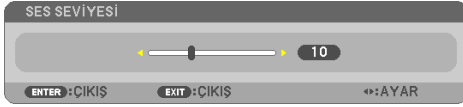

Herhangi bir menü görüntülenmediğinde, projektör kasası üzerindeki ◀ ve ▶ düğmeleri ses kontrolü için kullanılabilir.

- Uzaktan kumandada VOL./D-ZOOM (+) veya (-) düğmesine basın.
 - + : Sesi artır
 - : Sesi azalt

NOT:

- Aşağıdaki durumlarda ses ◀ veya ▶ düğmesi kullanılarak ayarlanamaz.
 - Ekran menüsü görüntülendiğinde
 - Uzaktan kumandada CTL düğmesini basılı tutarken ekran VOL./D-ZOOM (+)(-) düğmelerine basılarak büyütüldüğünde

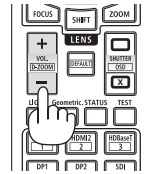
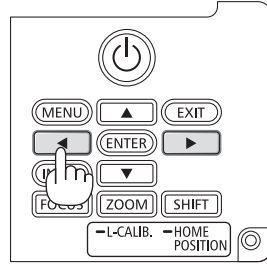

2-7. Projektörü Kapatma

Projektörü kapatmak için:

1. İlk önce, projektör kasası üzerindeki  (POWER) düğmesine veya uzaktan kumanda üzerindeki POWER STANDBY düğmesine basın.

[KAPALI / EMİN MİSİNİZ? / KARBON TASARRUFU-OTURUM 0.000[g-CO2]] mesajı görüntülenir.

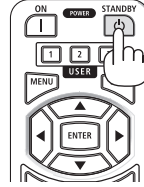

2. İkinci olarak ENTER düğmesine basın veya  (POWER) ya da POWER STANDBY düğmesine tekrar basın.

Işık kaynağı kapanacak ve güç kaynağı kesilecektir.

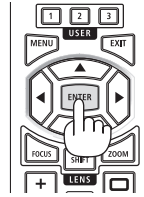

DİKKAT

- Projeksiyon cihazının normal çalışması sırasında projeksiyon cihazı POWER düğmesi veya AC güç kaynağının bağlantısının kesilmesi ile kapatıldığında projeksiyon cihazının bazı parçaları geçici olarak ısınabilir. Projeksiyon cihazını kaldırırken dikkatli olun.

NOT:

- POWER göstergesi kısa sürelerle mavi renkte yanıp sönerken, güç kapatılamaz.
- Lens hareket ederken gücü kapatma işlemi gerçekleştirilirse lensin hareketi tamamlanana kadar güç kapanmayacaktır.
- Bir görüntü yansıtılırken güç kablosunu projektörden veya prizden çıkartmayın. Bunu yapmak projektörün AC IN terminalini veya elektrik fişinin kontağını bozabilir. Bir görüntü yansıtılırken AC gücünü kapatmak için devre kesiciyi vb. kullanın.
- Bir ayar değişikliği sonrasında menüyü kapattıktan sonraki 10 saniye içinde AC güç kaynağının projektörle bağlantısını kesmeyin. Böyle yapılması ayar ve değişikliklerin kaybedilmesine neden olabilir.

2-8. Kullanım Sonrası

1. Güç kablosunu prizden çekin.

Elektrik fişini çıkarmak için güç kablosu stoperinin sol ve sağ taraflarındaki çıkıntılı bölümü basılı tutun.

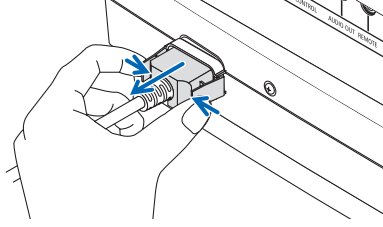

2. Diğer tüm kabloları çıkartın.

3. Lens kapağını lense takın.

4. Projektörü taşımadan önce uzatılmış olan eğim ayağını döndürerek içeri alın.

3. Ekler

3-1. Teknik Özellikler

Model adı		PV800UL-W/PV800UL-B	PV710UL-W/PV710UL-B	
Yöntem		Üç ana renk sıvı kristal obtüratör projeksiyon yöntemi		
Ana parçaların teknik özellikleri				
Sıvı kristal panel	Boyut	0,76" x 3 (görünüş oranı: 16:10)		
	Piksel ^{(*)1}	2304000 (1920 nokta x 1200 satır)		
	Yansıtma lensleri	Opsiyon lensin teknik özelliklerine başvurun (→ 39 sayfa)		
		Yakınlaştırma	Manuel//Motorlu	
		Netleme	Manuel//Motorlu	
Lens kaydırma	Motorlu			
Işık kaynağı	Fosforlu lazer diyotu			
Optik cihaz	Dikroik prizma ile birlikte dikroik ayna ile optik izolasyon			
Işık çıkışı ^{(*)2} ^{(*)3}	8000 lm	7100 lm		
Ekran boyutu (atış mesafesi)	30" - 500" (Atış mesafesi lense bağlıdır)			
Renk üretilebilirliği	10-bit renk işleme (yakl. 1,07 milyar renk)			
Tarama frekansı	Yatay	15 kHz, 24 ila 100 kHz		
	Dikey	24, 25, 30, 48 Hz, 50 ila 85 Hz		
Giriş/çıkış konektörleri				
HDMI	Video girişi	Tip A x 2 LipSync, HDCP ^{(*)4} , 4K		
	Ses girişi	Örnekleme frekansı: 32/44,1/48 kHz Örnekleme biti: 16/20/24 bit		
Ethernet/HDBaseT	Video girişi	RJ-45 x 1, 100BASE-TX, PLink class2, LipSync, HDCP ^{(*)4} , 4K		
	Ses girişi	Örnekleme frekansı: 32/44,1/48 kHz Örnekleme biti: 16/20/24 bit		
Ses çıkışı	Stereo mini jak x 1 (Tüm sinyaller için ortak)			
USB bağlantı noktası	USB tip A x 1			
LAN bağlantı noktası	RJ-45 x 1, 10BASE-T/100BASE-TX, PLink class2			
Kontrol Terminalleri				
PC control	D-Sub 9 pimli x 1, RS232C			
Remote	Stereo mini jak x 1			
Dahili Hoparlör	Geçerli değil			
Kullanım ortamı ^{(*)5}	Çalışma sıcaklığı: 0 ila 45 °C (32 ila 113 °F) Çalışma nemi: %20 ila 80 (yoğunlaşmasız)			
	Depolama sıcaklığı: -10 ila 50 °C (14 ila 122°F) Depolama nemi: %20 ila 80 (yoğunlaşmasız)			
	Çalışma irtifası: 0 ila 2600 m/8500 feet (1600 ila 2600 m/5500 ila 8500 feet: [FAN MODU] öğesini [YÜK-SEK İRTİFA] olarak ayarlayın)			
Güç kaynağı	100-240 V AC, 50/60 Hz			
Güç tüketimi	490 W (100-130 V AC)	456 W (100-130 V AC)		
	467 W (200-240 V AC)	434 W (200-240 V AC)		
Güç tüketimi (Bekleme durumu)				
BEKLEME MODU	NORMAL	0,16 W (100-130 V AC) / 0,32 W (200-240 V AC)		
	AĞ BEKLEMESİ	1,6 W (100-130 V AC) / 1,8 W (200-240 V AC)		

Model adı	PV800UL-W/PV800UL-B	PV710UL-W/PV710UL-B
Nominal giriş akımı	6,1 A (100-130 V AC) 2,5 A (200-240 V AC)	5,3 A (100-130 V AC) 2,2 A (200-240 V AC)
Güç kablosu özellikleri	15 A veya üstü	
Dış boyutlar	19,6" (genişlik) × 6,5" (yükseklik) × 16,0" (derinlik)/ 499 (genişlik) × 164 (yükseklik) × 407 (derinlik) mm (çıkıntı yapan parçaları içermez)	
	19,8" (genişlik) × 6,6" (yükseklik) × 16,0" (derinlik)/ 503 (genişlik) × 168 (yükseklik) × 407 (derinlik) mm (çıkıntılı parçalar dahil olarak)	
Ağırlık	11,2 kg/24,7 lbs (lens hariç)	

*1 Etkin pikseller %99,99'dan fazladır.

*2 ISO21118-2020 ile uyumluluk

*3 Bu, lens ünitesi NP41ZL (ayrıca satılır) takıldığında ve [IŞIK MODU] [NORMAL] olarak ayarlandığında, [LAMBDA AYARI] [100] olarak ayarlandığında ve [AYAR] [Y.PARLAKLIK] olarak ayarlandığındaki parlaklıktır. [LAMBDA AYARI] seçeneğini kullanmak parlaklığı azaltacaktır.

*4 HDMI girişi üzerinden izleme yapamıyorsanız bu her zaman projektörün düzgün şekilde çalışmadığı anlamına gelmez. HDCP'nin uygulanması ile bazı durumlarda HDCP ile korunan belirli içeriklerin HDCP topluluğunun (Digital Content Protection, LLC) kararı/uygulanması sebebiyle gösterilmemesi söz konusu olabilir.

Video: HDR, Deep Color, 8/10/12-bit, Lip Sync.

Ses: LPCM; 2 kanala kadar, örnekleme hızı 32/44,1/48 KHz, örnekleme biti; 16/20/24-bit

HDMI: HDCP 1.4'ü destekler

HDBaseT: HDCP 1.4'ü destekler.

*5 Projektörün koruma işlevleri çalışma ortamının sıcaklığına göre etkinleşecektir.

• Daha fazla bilgi için ziyaret edin:

ABD: <https://www.sharpnecdisplays.us>

Avrupa: <https://www.sharpnecdisplays.eu>

Küresel: <https://www.sharp-nec-displays.com/global/>

Opsiyonel aksesuarlarımızla ilgili bilgi için web sitemizi ziyaret edin veya broşürümüze bakın.

Teknik özellikler haber verilmeksizin değiştirilebilir.

Opsiyonel lens (ayrıca satılır)

NP11FL	Atış oranı 0,81 : 1, F2,3, f =13,2 mm
NP12ZL	Atış oranı 1,16-1,52 : 1, F2,20-2,69, f=19,4-25,3 mm
NP13ZL	Atış oranı 1,46-2,95 : 1, F1,70-2,37, f=24,4-48,6 mm
NP14ZL	Atış oranı 2,90-4,68 : 1, F2,20-2,64, f=48,5-77,6 mm
NP15ZL	Atış oranı 4,59-7,02 : 1, F2,20-2,70, f=76,6-116,5 mm
NP40ZL	Atış oranı 0,79-1,11 : 1, F2,0-2,5, f=13,3-18,6 mm
NP41ZL	Atış oranı 1,30-3,02 : 1, F1,7-2,0, f=21,8-49,8 mm
NP43ZL	Atış oranı 2,99-5,93 : 1, F2,2-2,6, f=49,7-99,8 mm
NP50ZL	Atış oranı 0,60-1,75 : 1, F1,9-2,1, f=10,2-12,8 mm
NP44ML	Atış oranı 0,32 : 1, F2,0, f =6,27 mm

Lens model adı	İşlev	Motorlu lens kaydırma	Yakınlaştırma		Netleme			MERCER KALIBRASYONU	Başlangıç konumu (LENS ANA SAYFASI)	LENS BELLEĞİ
			Motorlu	Manuel	Motorlu		Manuel			
					ORTA	ÇEVRE				
NP11FL	Evet	Hayır	Hayır	Hayır	Hayır	Evet	Evet*1	Evet	Evet*1	
NP12ZL	Evet	Hayır	Evet	Hayır	Hayır	Evet	Evet*1	Evet	Evet*1	
NP13ZL	Evet	Hayır	Evet	Hayır	Hayır	Evet	Evet*1	Evet	Evet*1	
NP14ZL	Evet	Hayır	Evet	Hayır	Hayır	Evet	Evet*1	Evet	Evet*1	
NP15ZL	Evet	Hayır	Evet	Hayır	Hayır	Evet	Evet*1	Evet	Evet*1	
NP40ZL	Evet	Evet	Hayır	Evet	Evet	Hayır	Evet*2	Evet	Evet*2	
NP41ZL	Evet	Evet	Hayır	Evet	Evet	Hayır	Evet*2	Evet	Evet*2	
NP43ZL	Evet	Evet	Hayır	Evet	Hayır	Hayır	Evet*2	Evet	Evet*2	
NP50ZL	Hayır	Evet	Hayır	Evet	Hayır	Hayır	Evet*1	Evet	Hayır	
NP44ML	Hayır	Hayır	Hayır	Evet	Evet*3	Hayır	Evet*1	Evet	Hayır	

*1 Yalnızca lens kayması

*2 [ÇEVRESEL] netleme hariç

*3 [LENS YAKINLAŞTIR] kontrol ekranında ayarlayın

NOT:

- Yukarıdaki atış oranı 100" ekrana yansıtmak içindir.
- NP11FL'yi başlangıç konumunda kullanın. Gerekirse lens kaydırma işlevini kullanarak, yansıtılan görüntünün konumunda ince ayarlama yapın.
- NP50ZL'yi birlikte verilen destek kitini kullanarak projektöre sabitleyin. Destek kitinin civatalarını gevşetin, lens kaydırmayı ayarlayabilirsiniz.
- Ayrıca satılan destek kitini (NP01LK) kullanarak NP44ML'yi projektöre sabitleyin.

3-2. Sorun Giderme





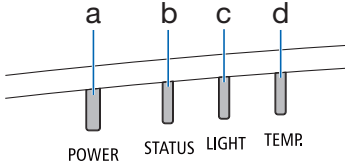





















Bu bölüm projektörünüzü kurarken veya kullanırken karşılaşılabileceğiniz sorunları çözmenizde yardımcı olur.













Her göstergenin özelliği



- a: POWER göstergesi
 b: STATUS göstergesi
 c: LIGHT göstergesi
 d: TEMP. göstergesi

Gösterge Mesajı (Durum mesajı)

POWER	STATUS	LIGHT	TEMP.	Projektör durumu
 Kapalı	 Kapalı	 Kapalı	 Kapalı	Güç kapalı
 Turuncu (Yanıp söner ^{*1})	 Kapalı	 Kapalı	 Kapalı	Bekleme durumunda ([BEKLEME MODU], [NORMAL]'dir)
 Turuncu (Işık)	 Kapalı	 Kapalı	 Kapalı	Bekleme durumunda ([BEKLEME MODU], [AĞ BEKLEME-Sİ]'dir)
 Yeşil (Işık)	 Kapalı	 Kapalı	 Kapalı	Uyku durumunda
 Mavi (Işık)	 Kapalı	 Yeşil (Işık)	 Kapalı	Güç durumu ([IŞIK MODU], [NORMAL]'dir)
 Mavi (Işık)	 Kapalı	 Yeşil (Yanıp söner ^{*2})	 Kapalı	Güç durumu ([IŞIK MODU], [SESSİZ] veya [UZUN ÖMÜR]'dür)
Durum değişir	 Turuncu (Yanıp söner ^{*3})	Durum değişir	 Kapalı	[MERCEK KALİBRASYONU] uygulama isteği.

POWER	STATUS	LIGHT	TEMP.	Projektör durumu
 Mavi (Işık)	 Yeşil (Yanıp söner ^{*3})	Durum değişir	 Kapalı	Mercek kalibrasyonunun gerçekleştirilmesi
 Mavi (Işık)	Durum değişir	 Kapalı	 Kapalı	Obtüratör işlevi etkinleşir
 Mavi (Yanıp söner ^{*2})	 Kapalı	Durum değişir	 Kapalı	[ZAMANLAYICI KAPALI] etkinleştirildi (Güç durumu)
 Mavi (Yanıp söner ^{*4})	 Kapalı	 Kapalı	 Kapalı	Gücü [AÇMA] için hazırlanma













*1 Işık 1,5 saniye açık / 7,5 saniye kapalı olarak tekrarlar

*2 Işık 2,5 saniye açık / 0,5 saniye kapalı olarak tekrarlar

*3 Işık 0,5 saniye açık / 0,5 saniye kapalı / 0,5 saniye açık / 2,5 saniye kapalı olarak tekrarlar

*4 Işık 0,5 saniye açık / 0,5 saniye kapalı olarak tekrarlar

Gösterge Mesajı (Hata mesajı)

POWER	STATUS	LIGHT	TEMP.	Projektör durumu	Prosedür
 Mavi (Işık)	 Turuncu (Işık)	Durum değişir	 Kapalı	[KUMANDA PANELİ KİLİDİ] etkinken bir düğmeye basıldı.	[KUMANDA PANELİ KİLİDİ] etkinleştirilir. Projektörü çalıştırmak için ayar iptal edilmelidir.
				Projektör ve uzaktan kumanda için kimlik numaraları eşleşmiyor.	[KONTROL KİMLİĞİ] ögesi- ni kontrol edin
 Mavi (Işık)	 Kapalı	 Turuncu (Işık)	 Turuncu (Işık)	Sıcaklık sorunu	Ortam sıcaklığı yüksek. Projektörün koruma işlevleri çalışma ortamının sıcaklığına göre etkinle- şecektir. Oda sıcaklığını düşürün.
 Kırmızı (Yanıp söner ^{*5})	 Kapalı	 Kapalı	 Kapalı	Sıcaklık sorunu	Ortam sıcaklığı çalışma sıcaklığının dışındadır. Hava çıkışının yakınında herhangi bir engel olup olmadığını kontrol edin.
 Kırmızı (Işık)	Durum değişir	Durum değişir	 Kapalı	Servis desteği gerektiren hata	Satıcınız veya servis personelinizle irtibata geçin. Onarım talebinde bulunma durumunu kontrol ettiğinizden ve bilgilendirdiğinizden emin olun.

*5 Işık 0,5 saniye açık / 0,5 saniye kapalı olarak tekrarlar

Termal koruyucu etkinleştirildiğinde:

Projektörün iç sıcaklığı çok yüksek veya düşük olduğunda, POWER göstergesi kısa döngüde kırmızı renkte yanıp sönmeye başlar. Bu gerçekleşikten sonra, termal koruyucu etkinleşecektir ve projektör kapanabilir.

Bu durumda, lütfen aşağıdaki önlemleri alın:

- Güç fişini, duvar prizinden çekin.
- Projektör, yüksek ortam sıcaklığına yerleştirilmişse serin bir yere koyun.
- Toz birikmişse havalandırma çıkışını temizleyin.
- Projektörü iç sıcaklığı azalana kadar yaklaşık bir saat soğumaya bırakın.

Sık Karşılaşılan Sorunlar ve Çözümleri

Sorun	Bu Öğeleri Kontrol Edin
Açılmıyor veya kapanmıyor	<ul style="list-style-type: none"> Güç kablosunun takılı olduğundan ve projektör kasası veya uzaktan kumanda üzerindeki güç düğmesinin açık olduğundan emin olun. Projektörde sıcaklık hatası olup olmadığını kontrol edin; projektörü için sıcaklığı çok sıcak veya soğuksa, koruma önlemi olarak projektörün açılması devre dışı bırakılmıştır. Bir süre bekleyin ve projektörü tekrar açmayı deneyin. Projektörü yaklaşık olarak 1600 metre/5500 feet veya daha yüksek irtifalarda kullanırken, [FAN MODU] öğesini [YÜKSEK İRTİFA] olarak ayarlayın. Projektörün [YÜKSEK İRTİFA] olarak ayarlanmadan, yaklaşık 1600 metre/5500 feet veya daha yüksek irtifalarda kullanılması, projektörün aşırı ısınmasına ve projektörün kapanmasına neden olabilir. Bu olduğu takdirde, birkaç dakika bekleyin ve projektörü açın. Projektörü ışık modülü kapatıldıktan hemen sonra çalıştırırsanız, fanlar herhangi bir görüntü görüntülenmeden bir süre çalışır ve ardından projektör görüntüyü görüntüler. Bir süre bekleyin. Sorunun yukarıda belirtilen koşullardan kaynaklanmadığı düşünüldüğünde, güç kablosunu prizden çıkartın. Ardından, tekrar prize takmadan önce 5 dakika bekleyin.
Kapanacaktır	<ul style="list-style-type: none"> [ZAMANLAYICI KAPALI] veya [OTOMATİK KAPANMA] öğesinin kapalı olduğundan emin olun.
Resim yok	<ul style="list-style-type: none"> Uygun girişim seçilip seçilmediğini kontrol edin. Hala resim yoksa INPUT düğmesine veya giriş düğmelerinden birine tekrar basın. Kablolarınızın doğru bir şekilde bağlandığından emin olun. Parlaklık ve kontrastı ayarlamak için menüleri kullanın. SHUTTER CLOSE düğmesinin basılı olmadığını kontrol edin. Menüdeki [SIFIRLA] işlevini kullanarak ayarları veya ayarlamaları fabrika ayarlarına sıfırlayın. Güvenlik işlevi etkinleştirilmişse kayıtlı anahtar kelimenizi girin. HDMI giriş sinyali görüntülenemiyorsa aşağıdakileri deneyin. Bilgisayarınızda yerleşik grafik kartı için sürücünüzü yeniden yükleyin veya güncellenmiş sürücüyü kullanın. Sürücünüzü yeniden yüklemek veya güncellemek için, bilgisayarınız veya grafik kartınızla birlikte verilen kullanım kılavuzuna başvurun ya da bilgisayar üreticinizin destek merkezi ile temasa geçin. Güncellenmiş sürücüyü veya işletim sistemini kendi sorumluluğunuzda kurun. Bu kurulumdan kaynaklanan herhangi bir sorun ve arızadan sorumlu değiliz. HDBaseT iletim cihazına bağlı olarak sinyal desteklenmiyor olabilir. Ayrıca, RS232C arabirimi desteklenmiyor olabilir. Projektör bekleme modundayken ve dizüstü kişisel bilgisayar açmadan önce, projektör ve dizüstü bilgisayar bağlantısını yaptıktan emin olun. Çoğu durumda dizüstü kişisel bilgisayarın çıkış sinyali, güç verilmeden önce projektöre bağlanmadıkça açık hale gelmez. * Uzaktan kumandanızı kullanırken ekran kararır, bunun sebebi bilgisayarın ekran koruyucusu veya güç yönetim yazılımı olabilir.
Resim aniden kararıyor	<ul style="list-style-type: none"> Sıcak bir oda projektörün koruma fonksiyonlarını tetikleyebilir, bu da geçici olarak ışık şiddetinde (parlaklık) azalmaya neden olabilir. Odanın sıcaklığını düşürün.
Renk tonu veya ton olağandışı	<ul style="list-style-type: none"> [DUVAR RENGİ] öğesinde uygun rengin seçilip seçilmediğini kontrol edin. Öyle ise uygun bir seçenek seçin. [RESİM] öğesi içinde [TON] ayarını yapın.

Sorun	Bu Öğeleri Kontrol Edin
Görüntü ekrana dik değil	<ul style="list-style-type: none"> • Ekrana olan açısını iyileştirmek için projektörü yeniden konumlandırın. • Dört kenarlılık bozulduğunda [KİLİTTASI] seçeneğini uygulayın.
Resim bulanık	<ul style="list-style-type: none"> • Netlemeyi ayarlayın. • Ekrana olan açısını iyileştirmek için projektörü yeniden konumlandırın. • Projektör ve ekran arasındaki mesafenin lensin ayar aralığı dahilinde olduğundan emin olun. • Lens garanti edilen aralığı aşan bir miktarda mı kaydırıldı? • Projektör soğukken sıcak bir yere getirilip açıldıktan sonra lenste buğulanma oluşabilir. Bu olduğu takdirde, lensteki buğulanma kayboluncaya kadar projektörü bekletin.
Ekranda titreme var	<ul style="list-style-type: none"> • Projektörü yaklaşık olarak 1600 metre/5500 feet veya daha düşük irtifalarda kullanırken, [FAN MODU] öğesini [YÜKSEK İRTİFA] modu dışındaki bir moda ayarlayın. Projektörü, [YÜKSEK İRTİFA] öğesine ayarlayarak yaklaşık 1600 metre/5500 feet değerinden düşük irtifalarda kullanmak, ışık modülünün aşırı soğumasına ve görüntü titremesine yol açabilir. [FAN MODU] seçeneğini [OTOM.] olarak değiştirin.
Görüntü düşey, yatay veya her iki yönde de kayıyor	<ul style="list-style-type: none"> • Bilgisayarın çözünürlüğünü ve frekansını kontrol edin. Görüntülemeye çalıştığımız çözünürlüğü projektör tarafından desteklendiğinden emin olun.
Uzaktan kumanda çalışmıyor	<ul style="list-style-type: none"> • Uzaktan kumandanın kızılötesi vericisini projektörün uzaktan kumanda alıcısına doğru yöneltin. • Yeni pilleri takın. • Siz ve projektör arasında hiçbir engel olmadığından emin olun. • Projektörden en fazla 20 m/787 inç mesafede durun. • Bir [KONTROL KİMLİĞİ] ayarlanmışsa, uzaktan kumanda için kimlik numarasının projektörün kimlik numarası ile eşleştiğini kontrol edin.
Ekrana menüsü görüntülenmiyor	<ul style="list-style-type: none"> • Ekrana sessiz özelliğinin etkin olup olmadığını kontrol edin. • Ekrana sessiz özelliği aşağıdaki yollardan biri kullanılarak kapatılabilir: <ul style="list-style-type: none"> - Uzaktan kumanda üzerindeki CTL düğmesini basılı tutarken OSD OPEN düğmesine basın. - Projektör kasa üzerindeki MENU düğmesini en az 10 saniye basılı tutun.
Gösterge yanıyor veya yanıp sönüyor	<ul style="list-style-type: none"> • Gösterge Mesajına bakın.

Daha fazla bilgi için satıcınızla görüşün.

3-3. Bir lens takma (ayrıca satılır)

Bu projektörle on farklı sürgü tarzında lens kullanılabilir. Buradaki açıklamalar NP13ZL (2x zoom) lens içindir. Diğer lensleri de aynı şekilde takın.

Lensi değiştirdikten sonra, [MERCEK KALIBRASYONU] işlemini gerçekleştirdiğinizden emin olun.

UYARI :

(1) Gücü kapatın ve soğutma fanının durmasını bekleyin, (2) güç kablosunun bağlantısını kesin ve lensi takmadan veya çıkarmadan önce ünitenin soğumasını bekleyin. Bunun yapılmaması göz yaralanmasına, elektrik çarpmasına veya yanık yaralanmalarına yol açabilir.

Önemli:

- Projektör ve lensler hassas parçalardan yapılmıştır. Bu parçaları darbeye veya aşırı kuvvetlere maruz bırakmayın.
- Projektörü taşıırken ayrıca satılan lensi çıkarın. Aksi takdirde projektörün taşınması sırasında lens darbeye maruz kalabilir ve lens ile lens kaydırma mekanizması hasar görebilir.
- Projektörden lensi sökerken, gücü kapatmadan önce lensi başlangıç konumuna geri döndürün. Bunun yapılmaması projektör ve lens arasındaki dar alandan dolayı lensin takılmasını veya çıkarılmasını önleyebilir.
- Projektör çalışırken lens yüzeyine asla dokunmayın.
- Lens yüzeyine kir, gres vb. bulaşmamasına ve lens yüzeyini çizmemeye özen gösterin.
- Lensin çizilmesini engellemek için bu işlemleri düz bir yüzey üzerine yerleştirilen bir kumaş parçası vb. üzerinde gerçekleştirin.
- Lensi projektörden uzun bir süre ayrı tutacaksanız, projektörün içine toz veya kir kaçmasını önlemek için toz kapağını takın.
- NP50ZL'yi taktıktan sonra projektör gövdesini ve lens ünitesini sabitlemek için her zaman birlikte verilen destek kitini kullanın. Ayrıntılar için lütfen NP50ZL Kurulum Kılavuzuna başvurun.
- NP44ML'yi taktıktan sonra, projektör gövdesini ve lens ünitesini sabitlemek için her zaman destek kitini (NP01LK, ayrıca satılır) kullanın. Ayrıntılar için lütfen destek kitinin Kullanma Kılavuzuna başvurun.

Lensin Takılması

1. Toz kapağını projektörden çıkarın.

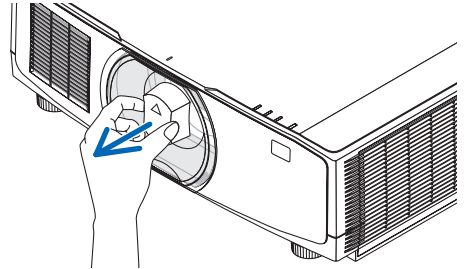

2. Lensin arkasındaki lens kapağını çıkarın.

NOT:

- Ünitenin arka tarafındaki lens kapağını çıkardığınızdan emin olun. Lens kapağı üzerine takılı durumdayken lens ünitesi projektörün üzerine takılırsa bu bir arızaya yol açabilir.

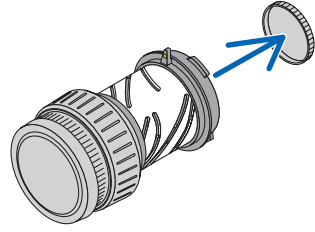

3. Lens üzerindeki çıkıntıyı, projektör lens deliği üzerindeki kılavuz çentik ile hizalayın ve lensi takın.

NP11FL/NP12ZL/NP13ZL/NP14ZL/NP15ZL:

- Her bir çıkıntı sarı renkle işaretlenmiştir.

NP40ZL/NP41ZL/NP43ZL/NP50ZL/NP44ML:

- Lense takılı etiketteki ok işareti, çıkıntının konumunu gösterir.

Lensi yavaşça sonuna kadar takın.

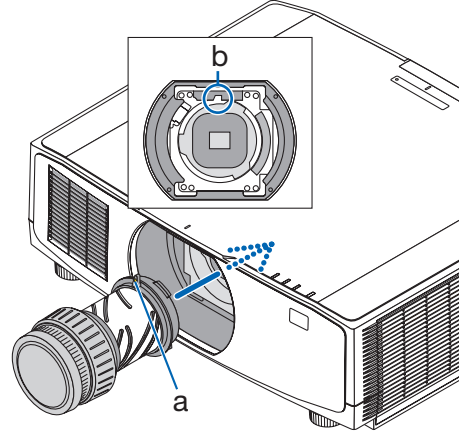

a: Çıkıntı /b: Kılavuz çentik

4. Lensi saat yönünde çevirin.

NOT:

- Lens ünitesini takarken lens takma bölümünün altındaki lens çıkartma düğmesine basmayın. Lens ünitesini doğru konumda sabitleyemeyeceksiniz.

Tık sesi duyulana kadar çevirin.

Lens artık projektöre sabitlenmiştir.

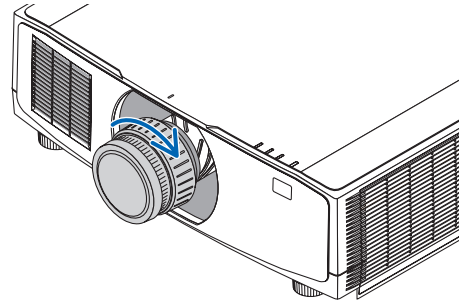

5. Lens hırsızlık önleme vidasını takın.

Lensin kolayca çıkarılmaması için projektörle birlikte verilen hırsızlık önleme vidasını projektörün altına sabitleyin.

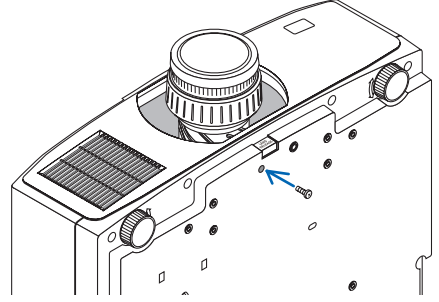
**Lensin çıkarılması****Hazırlıklar:**

1. Projektörü açın ve bir görüntü görüntüleyin.
2. SHIFT/HOME POSITION düğmesini 2 saniyeden uzun süre basılı tutun.
Lens konumu başlangıç konumuna getirilecektir.
3. Ana güç düğmesini kapatın ve ardından güç kablosunu prizden çekin.
4. Projektör kasası tutmaya yetecek kadar soğuyana kadar bekleyin.

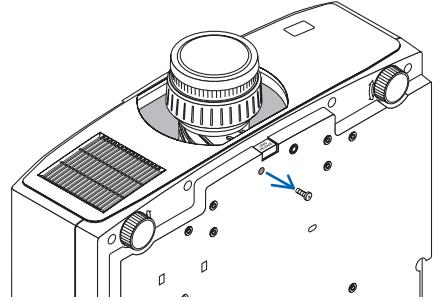
1. Lens hırsızlık önleme vidasını sökün.

2. Projektörün ön paneli üzerindeki lens takma bölümünün altındaki lens çıkartma düğmesini tamamen içeri bastırırken lensi saat yönünün tersi yönde döndürün.

Lens çıkar.

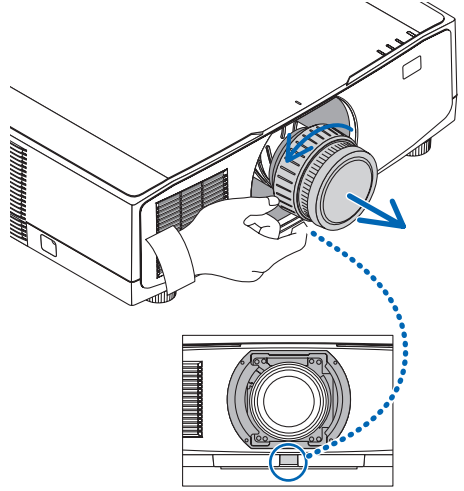

3. Lensi projektörden yavaşça çekip çıkarın.

- Lensi çıkarttıktan sonra, lensi depolamadan önce lensle birlikte verilen lens kapaklarını (ön ve arka) takın.
- Projektörün üzerine lens takılmayacaksa projektörle birlikte verilen toz kapağını takın.

Toz kapağını takma yönünün, kapak üzerindeki ayırt etme işaretinin (Δ) yukarı doğru bakacak şekilde olduğundan emin olun.

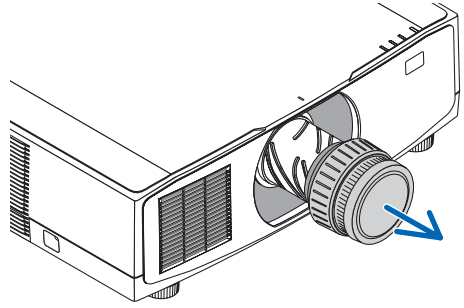

3-4. PROJEKTÖRÜNÜZÜ KAYDEDİN! (Amerika Birleşik Devletleri, Kanada ve Meksika'da ikamet edenler için)

Lütfen yeni projektörünüzü kaydetmek için zaman ayırın. Bu, sizin sınırlı parça, çalışma garantisi ve InstaCare servis programınızı etkinleştirecektir.

<https://www.sharpnecdisplays.us> adresinden web sitemizi ziyaret edin; destek merkezine tıklayın/ürünü kaydedin ve doldurduğunuz formu çevrimiçi olarak gönderin.

Formunuzu aldıktan sonra, endüstri lideri Sharp NEC Display Solutions of America, Inc.'nin sağladığı hızlı, güvenilir garanti ve servis programlarından faydalanmak için ihtiyacınız olan tüm detayları içeren bir onay mektubu göndereceğiz.

NEC