

Manuale dell'utente

Monitor di grande formato

MultiSync® M981

MODELLO: M981

Il nome del modello è riportato sull'etichetta sul lato posteriore del monitor.

Sommario

Informazioni importanti	2	Uso consigliato	8
Uso consigliato e manutenzione.....	8	Manutenzione	8

Caratteristiche

Capitolo 1 Installazione

Panoramica dell'installazione	11	Requisiti di ventilazione	18
Montaggio (per clienti)	14	Collegamento degli accessori di montaggio	19
Montaggio (per installatori qualificati)	15	Installazione e rimozione del supporto da tavolo opzionale.....	20
Orientamento.....	17		

Capitolo 2 Nomi delle parti e funzioni

Pannello di controllo	22	Telecomando	25
Pannello posteriore.....	23		

Capitolo 3 Collegamenti

Schema di collegamento	28	Funzioni dei pulsanti del telecomando HDMI-CEC.....	32
Collegamento a un PC	29	Sorgenti video interne.....	33
Collegamento a un dispositivo multimediale con HDMI	29	Schede opzionali per il monitor	33
Comando HDMI-CEC	31	Collegamento di un dispositivo USB	34

Capitolo 4 Operazioni di base

Modalità di ACCENSIONE e SPEGNIMENTO	36	Commutazione tra le modalità immagine	38
Campo operativo per il telecomando.....	37	Impostazione del rapporto di formato	39
Utilizzo della Gestione di risparmio energia	37	Utilizzo dello zoom sul punto	40
Visualizzazione del menu OSD delle informazioni ...	38	Controlli OSD (On-Screen Display)	41

Capitolo 5 Operazioni avanzate

Creazione di un programma di accensione/spegnimento.....	44	Uso di altre modalità immagine	51
Regolazione avanzata del colore	45	Impostazione della sicurezza e blocco dei controlli sul monitor	52
Utilizzo di SpectraView Engine.....	45	Sicurezza mediante password.....	52
Uso della calibrazione autonoma	48	Blocco dei pulsanti del telecomando	54

Capitolo 6 Configurazione di più monitor

Collegamento di più monitor.....	57	Impostazione della funzione ID del telecomando.....	61
Collegamento dell'uscita video.....	60		

Capitolo 7 Controllo esterno

Controllo del monitor tramite RS-232C.....	63	Impostazioni del menu OSD nei controlli Web del monitor	67
Controllo del monitor tramite LAN	64	Impostazioni di rete	68
Collegamento di più monitor.....	65	Comandi	73
Browser HTTP	66	Proof of Play.....	74

Capitolo 8 Risoluzione dei problemi

Problemi di segnale video e immagine sullo schermo.....	76	Problemi hardware	77
---	----	-------------------------	----

Capitolo 9 Specifiche

Elenco segnali compatibili	80	M981.....	81
----------------------------------	----	-----------	----

Appendice A **Marchi e licenza software**

Appendice B **Risorse esterne**

Appendice C **Elenco dei comandi OSD**

INPUT.....	86	ALLOGGIAMENTO	98
IMMAGINE	89	RETE.....	100
AUDIO	96	PROTEGGI.....	101
PROGRAMMA.....	97	SISTEMA.....	103

Appendice D **Informazioni su riciclo e risparmio energetico del produttore**

Smaltimento del vecchio prodotto NEC.....	109	Risparmio energetico.....	109
---	-----	---------------------------	-----

Informazioni sui cavi

ATTENZIONE: Utilizzare i cavi specifici forniti con questo prodotto per evitare interferenze con la ricezione radiotelevisiva.
Per USB, utilizzare un cavo segnale schermato con nucleo in ferrite.
Per HDMI, RS-232C e DisplayPort, utilizzare un cavo segnale schermato.
L'uso di cavi e adattatori diversi può provocare interferenze con la ricezione radiotelevisiva.

Informazioni FCC

AVVERTENZA: La Federal Communications Commission non consente di apportare alcuna modifica all'unità, TRANNE quelle specificate da Sharp NEC Display Solutions of America, Inc. nel presente manuale. La mancata osservanza di questo regolamento governativo potrebbe invalidare il diritto a utilizzare l'apparecchiatura.

La presente apparecchiatura è stata sottoposta a collaudo ed è risultata conforme ai limiti per un dispositivo digitale di classe B ai sensi della parte 15 delle norme FCC. Tali limiti mirano a fornire una protezione ragionevole dalle interferenze dannose nelle installazioni residenziali. La presente apparecchiatura genera, utilizza e può irradiare energia in radiofrequenza e, se non è installata e utilizzata nel rispetto delle istruzioni, può provocare interferenze dannose alle comunicazioni radio. Tuttavia, non è possibile garantire che non si verifichino interferenze in una specifica installazione. Se l'apparecchiatura dovesse provocare interferenze dannose alla ricezione radiotelevisiva, situazione che può essere determinata spegnendo e riaccendendo l'apparecchiatura, l'utente è invitato a provare a correggere l'interferenza adottando uno o più dei seguenti provvedimenti:

- Riorientare o riposizionare l'antenna ricevente.
- Aumentare la distanza tra l'apparecchiatura e il ricevitore.
- Collegare l'apparecchiatura a una presa su un circuito diverso da quello a cui è collegato il ricevitore.
- Consultare il rivenditore o un tecnico radio/TV esperto per assistenza.

Se necessario, l'utente può contattare il rivenditore o un tecnico radio/TV esperto per ottenere altri suggerimenti.

L'utente può trovare utile il seguente opuscolo, preparato dalla Federal Communications Commission: "How to Identify and Resolve Radio-TV Interference Problems" (Come identificare e risolvere i problemi di interferenza radio/TV). Questo libretto è disponibile presso l'Ufficio Stampa Governativo degli Stati Uniti, Washington, D.C., 20402, N. codice 004-000-00345-4.

DICHIARAZIONE DI CONFORMITÀ DEL FORNITORE

Il presente dispositivo è conforme alla parte 15 delle norme FCC. Il funzionamento è subordinato alle seguenti due condizioni. (1) Il dispositivo non deve provocare interferenze nocive e (2) deve accettare qualsiasi interferenza ricevuta, comprese le interferenze che possono causare anomalie di funzionamento.

Parte responsabile negli Stati Uniti: Sharp NEC Display Solutions of America, Inc.

Indirizzo: 3250 Lacey Rd, Ste 500
Downers Grove, IL 60515
(630) 467-3000

N. Tel.:
Tipo di prodotto: Monitor LCD
Classificazione dell'apparecchiatura: Periferica di classe B
Modello: M981



- NOTA:**
- (1) Il contenuto di questo manuale non può essere ristampato, interamente o in parte, senza autorizzazione.
 - (2) Il contenuto di questo manuale è soggetto a modifica senza preavviso.
 - (3) È stata prestata grande attenzione nella preparazione di questo manuale; tuttavia, se si notassero punti discutibili, errori oppure omissioni, si prega di contattarci.
 - (4) L'immagine mostrata in questo manuale è solo indicativa. In caso di un'incongruenza tra l'immagine e il prodotto effettivo, il prodotto effettivo ha la priorità.
 - (5) In deroga agli articoli (3) e (4), non saremo responsabili per eventuali reclami o perdite di profitti o altre questioni ritenute derivanti dall'utilizzo di questo dispositivo.
 - (6) Questo manuale viene solitamente fornito in tutte le aree, quindi potrebbe contenere descrizioni pertinenti per altri paesi.



Informazioni importanti

Precauzioni di sicurezza e manutenzione



PER PRESTAZIONI OTTIMALI, ATTENERSI ALLE
SEGUENTI ISTRUZIONI PER L'INSTALLAZIONE
E L'UTILIZZO DEL MONITOR A COLORI LCD:





Informazioni sui simboli

Per assicurarsi che il prodotto venga utilizzato in modo sicuro e appropriato, questo manuale utilizza diversi simboli per prevenire lesioni a se stessi e agli altri nonché danni alla proprietà. I simboli e i relativi significati sono descritti di seguito. Assicurarsi di comprenderli pienamente prima di leggere il presente manuale.

 AVVERTENZA	Se non si presta attenzione a questo simbolo e si gestisce il prodotto in modo non corretto, possono verificarsi incidenti con potenziali lesioni gravi o decesso.
 ATTENZIONE	Se non si presta attenzione a questo simbolo e si gestisce il prodotto in modo non corretto, possono verificarsi lesioni personali o danni alla proprietà circostante.

Esempi di simboli

	Questo simbolo indica un'avvertenza o un'attenzione.
	Questo simbolo indica un'azione vietata.
	Questo simbolo indica un'azione obbligatoria.

 AVVERTENZA	
 SCOLLEGARE IL CAVO DI ALIMENTAZIONE	Scollegare il cavo di alimentazione se il prodotto non funziona correttamente. Se il prodotto emette fumo o strani odori o suoni oppure se il prodotto è caduto o il telaio danneggiato, togliere l'alimentazione al prodotto e scollegare il cavo di alimentazione dalla presa elettrica. Contattare il fornitore per la riparazione. Non provare mai a riparare il prodotto da soli. Potrebbe essere pericoloso.
 NON MODIFICARE	Non aprire o rimuovere il telaio del prodotto. Non disassemblare il prodotto. All'interno del prodotto sono presenti aree ad alta tensione. L'apertura o la rimozione delle coperture del prodotto o la modifica del prodotto possono esporre a scosse elettriche, incendio o altri rischi. Per tutti gli interventi di manutenzione, rivolgersi a personale dell'assistenza qualificato.
 DIVIETO	Non utilizzare il prodotto se presenta danni strutturali. Se si notano danni strutturali, come crepe, o se il prodotto risulta stranamente traballante, rivolgersi al personale dell'assistenza qualificato. Se il prodotto viene utilizzato in questa condizione, potrebbe cadere o causare lesioni alle persone.



AVVERTENZA

Precauzioni per l'uso del cavo di alimentazione.



DIVIETO

Non graffiare o modificare il cavo.

- Non appoggiare oggetti pesanti sul cavo.
- Non lasciare che il peso del prodotto ricada sul cavo.
- Non coprire il cavo con un tappeto od oggetti simili.
- Non piegare, torcere o tirare il cavo con eccessiva forza.
- Non applicare calore sul cavo.

Maneggiare il cavo di alimentazione con cura. Eventuali danni del cavo possono causare incendi o scosse elettriche. Se il cavo dovesse danneggiarsi (fili esposti, fili rotti, ecc.), togliere l'alimentazione al prodotto e scollegare il cavo di alimentazione dalla presa elettrica. Chiedere al fornitore di sostituirlo.



**NON
TOCCARE**

Non toccare la spina di alimentazione se si sentono tuoni.
Così facendo, possono verificarsi scosse elettriche.



**NON
TOCCARE
CON LE MANI
BAGNATE**

Non collegare o scollegare il cavo di alimentazione con le mani bagnate.
Può causare scosse elettriche.



**ASSICURARSI
DI FARE**

Utilizzare il cavo di alimentazione fornito con questo prodotto come indicato nella tabella del cavo di alimentazione. Non superare la tensione di alimentazione specificata del prodotto nella posizione di installazione. Se superata, si potrebbe verificare un incendio o scosse elettriche. Fare riferimento alle informazioni sulla tensione di alimentazione nelle specifiche.

Se un cavo di alimentazione non è fornito con questo prodotto, contattaci. In tutti gli altri casi, utilizzare il cavo di alimentazione con la spina corrispondente alla presa di alimentazione disponibile nel luogo in cui si trova il prodotto. Il cavo di alimentazione compatibile corrisponde alla tensione CA della presa di alimentazione ed è stato approvato ed è risultato conforme alle norme di sicurezza nel paese di acquisto.



**DEVE ESSERE
COLLEGATO A
TERRA**

Questa apparecchiatura è progettata per essere utilizzata con il cavo di alimentazione collegato a terra. Se il cavo di alimentazione non è collegato a terra possono verificarsi scosse elettriche. Assicurarsi che il cavo di alimentazione sia collegato direttamente alla presa a muro e collegato a terra correttamente. Non utilizzare un adattatore convertitore spina a 2 pin.



**ASSICURARSI
DI FARE**

Per una corretta installazione si raccomanda di rivolgersi a personale di assistenza qualificato. La mancata osservanza delle procedure di montaggio standard può provocare danni al prodotto o lesioni all'utente o all'installatore.



**ASSICURARSI
DI FARE**

Installare il prodotto in base alle seguenti informazioni.

Questo prodotto non può essere utilizzato o installato senza il supporto da tavolo o altri accessori di montaggio.

Quando si trasporta, si sposta o si installa il prodotto, utilizzare il numero di persone necessario (almeno quattro) per sollevare il prodotto tramite le quattro maniglie senza causare lesioni alle persone o danni al prodotto.

- Per installare il monitor a soffitto o parete, utilizzare un dispositivo di sollevamento collegato ai golfari. Il prodotto non deve essere sollevato solo da persone. Il prodotto può cadere e causare lesioni alle persone.
- NON utilizzare questo prodotto sul pavimento con il supporto da tavolo. Utilizzare questo prodotto su un tavolo o con un accessorio di montaggio per il supporto.

Fare riferimento alle istruzioni fornite con le attrezzature di montaggio opzionali per informazioni dettagliate sul collegamento o la rimozione.



AVVERTENZA



ASSICURARSI
DI FARE

Non coprire le prese d'aria del prodotto. L'installazione non corretta del prodotto può determinare danni al prodotto, scosse elettriche o incendi.

Non installare il prodotto nelle posizioni sotto elencate:

- Spazi scarsamente ventilati.
- Vicino a un termosifone, altre fonti di calore o sotto la luce diretta del sole.
- Aree sottoposte a vibrazione continua.
- Aree soggette a umidità, polvere, vapori o oli.
- Un ambiente in cui sono presenti gas corrosivi (anidride solforosa, acido solfidrico, biossido di azoto, cloro, ammoniaca, ozono, eccetera).
- Aree esterne.
- Ambienti con temperature elevate e dove l'umidità cambia rapidamente e si può formare condensa.
- Un soffitto o una parete non sufficientemente robusto da sostenere il prodotto e gli accessori di montaggio.

Non montare il prodotto capovolto.

Prevenire eventuali ribaltamenti o cadute a causa di scosse telluriche o altri fenomeni.

Per evitare lesioni alle persone o danni al prodotto in seguito a scosse telluriche o altri fenomeni, assicurarsi di installare il prodotto in una posizione stabile e attuare le misure necessarie per impedire che cada.

Le misure per prevenire la caduta e il ribaltamento hanno lo scopo di ridurre il rischio di lesioni, ma potrebbero non essere efficaci in caso di scosse telluriche.

Il prodotto potrebbe ribaltarsi causando lesioni alle persone.

- Se si utilizza il prodotto con il supporto da tavolo opzionale, fissare il prodotto a una parete utilizzando una corda o catena in grado di sostenerne il peso del prodotto stesso onde evitare che possa cadere. In base al supporto da tavolo, la struttura del supporto può prevenire il ribaltamento. Fare riferimento al manuale del supporto da tavolo.
- Assicurarsi di rimuovere la corda o la catena dalla parete prima di spostare il prodotto per prevenire lesioni alle persone o danni al prodotto.

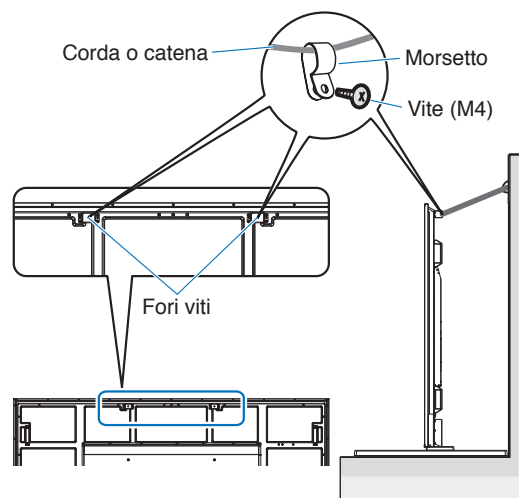







ASSICURARSI
DI FARE

Il prodotto potrebbe cadere causando lesioni alle persone.

- Non tentare di appendere il prodotto utilizzando un cavo di sicurezza per il montaggio.
- Installare il prodotto in un'area della parete o del soffitto abbastanza solida da sostenerne il peso.
- Preparare il prodotto utilizzando accessori di montaggio quali ganci, bulloni a occhiello o componenti di montaggio, quindi fissare il prodotto con un cavo di sicurezza. Il cavo di sicurezza non deve essere stretto.
- Assicurarsi che gli accessori di montaggio siano sufficientemente robusti da sostenere peso e dimensioni del prodotto prima di installarlo.



AVVERTENZA

 <p>ASSICURARSI DI FARE</p>	<p>Pericolo di stabilità. Il prodotto potrebbe cadere, provocando gravi lesioni alle persone o morte. Per prevenire lesioni, questo prodotto deve essere fissato saldamente al pavimento/alla parete in conformità alle istruzioni di installazione. È possibile evitare molte lesioni, in particolare ai bambini, adottando alcune semplici precauzioni, ad esempio:</p> <ul style="list-style-type: none">• Utilizzare SEMPRE supporti o metodi di installazione consigliati dal produttore del prodotto.• Utilizzare SEMPRE mobili in grado di sostenere in modo sicuro il prodotto.• AssicurarSI SEMPRE che il prodotto non sporga dal bordo del mobile su cui è posizionato.• Informare SEMPRE i bambini sui pericoli che corrono se salgono sopra il mobile per raggiungere il prodotto o i suoi comandi.• Posizionare SEMPRE fili e cavi collegati al prodotto in modo che non sia possibile inciamparvi, tirarli o afferrarli involontariamente.• NON collocare MAI un prodotto in una posizione instabile.• NON collocare MAI il prodotto su mobili alti (come credenze o librerie) senza ancorare sia il mobile che il prodotto a un sostegno adeguato.• NON collocare MAI il prodotto su tessuti o altri materiali che possono essere posizionati tra il prodotto e il mobile di sostegno.• NON collocare MAI oggetti che potrebbero incoraggiare i bambini ad arrampicarsi, ad esempio giocattoli e telecomandi, sul prodotto o sul mobile sui cui è posizionato il prodotto. <p>Se il prodotto esistente deve essere conservato e spostato in un'altra posizione, tenere presenti le stesse considerazioni.</p>
 <p>DIVIETO</p>	<p>Non posizionare questo prodotto su un carrello, un supporto o un tavolo inclinato o instabile, Così facendo potrebbe cadere o ribaltarsi, con conseguenti lesioni per le persone.</p>
 <p>DIVIETO</p>	<p>Non inserire oggetti di alcun tipo negli slot del telaio. Potrebbero causare scosse elettriche, incendio o guasti del prodotto. Tenere gli oggetti fuori dalla portata di bambini e neonati. Se qualche oggetto cade all'interno dell'alloggiamento del telaio, togliere l'alimentazione del prodotto e scollegare il cavo di alimentazione dalla presa di alimentazione. Contattare il fornitore per la riparazione.</p>
 <p>NON BAGNARE</p>	<p>Non versare liquidi nel telaio o non utilizzare il prodotto vicino all'acqua. Togliere immediatamente l'alimentazione e scollegare il prodotto dalla presa a muro, quindi contattare il personale dell'assistenza qualificato. Potrebbe essere causa di scosse elettriche o incendi. Non installare il prodotto sotto apparecchiature che scaricano acqua, come condizionatori d'aria.</p>
 <p>DIVIETO</p>	<p>Non utilizzare spray con gas infiammabili per rimuovere la polvere quando si pulisce il prodotto. In caso contrario, potrebbe verificarsi un incendio.</p>
 <p>ASSICURARSI DI FARE</p>	<p>Collegare in modo sicuro la scheda opzionale. Assicurarsi che la scheda opzionale sia fissata saldamente utilizzando le viti originali per evitare che la scheda opzionale fuoriesca dal monitor. La caduta della scheda opzionale potrebbe esporre l'utente a pericoli.</p>
 <p>DIVIETO</p>	<p>Non utilizzare il monitor in presenza di rischi mortali o pericoli che potrebbero causare direttamente morte, lesioni personali, gravi danni fisici o altre perdite, ivi inclusi i sistemi di controllo delle reazioni nucleari in un impianto nucleare, i sistemi medici di supporto vitale e i comandi lanciamissili in un sistema di armi.</p>



ATTENZIONE

Gestione del cavo di alimentazione.

 ASSICURARSI DI FARE	Il monitor deve essere installato in prossimità di una presa di alimentazione facilmente accessibile.
 ASSICURARSI DI FARE	Quando si collega il cavo di alimentazione al terminale di ingresso CA del prodotto, assicurarsi che sia inserito completamente e in modo saldo. Una connessione non completa del cavo di alimentazione può causare surriscaldamento della spina o consentire l'entrata di polvere nel collegamento della spina, che può determinare un incendio. Toccare i piedini di una spina inserita parzialmente può causare una scossa elettrica. Fissare il cavo di alimentazione al prodotto collegando la vite e il morsetto per evitare che il cavo si allenti (forza di fissaggio consigliata: 120 - 190 N•cm).
 ASSICURARSI DI FARE	Maneggiare il cavo di alimentazione attenendosi alle indicazioni di seguito per evitare incendi o scosse elettriche. <ul style="list-style-type: none">• Quando si collega o scollega il cavo di alimentazione, estrarre il cavo tenendolo dalla spina.• Scollegare il cavo di alimentazione dalla presa elettrica prima di pulire il prodotto o quando non si intende utilizzare il prodotto per un periodo prolungato.• Quando il cavo di alimentazione o la spina è surriscaldato o danneggiato, scollegare il cavo di alimentazione dalla presa elettrica e contattare un tecnico dell'assistenza qualificato.
 ASSICURARSI DI FARE	Spolverare regolarmente il cavo di alimentazione utilizzando un panno asciutto morbido.
 ASSICURARSI DI FARE	Prima di spostare il prodotto, assicurarsi che sia spento, scollegare il cavo di alimentazione dalla presa a muro e controllare che tutti i cavi che collegano il prodotto ad altri dispositivi siano scollegati.
 DIVIETO	Non utilizzare il cavo di alimentazione con un trasformatore di tensione. L'aggiunta di una prolunga può causare un incendio come conseguenza di un surriscaldamento.
 DIVIETO	Non legare il cavo di alimentazione e il cavo USB. Potrebbe intrappolare il calore e determinare un incendio.
 DIVIETO	Non collegare a una LAN con tensione eccessiva. Se si utilizza un cavo LAN, non collegarlo a una periferica il cui cablaggio potrebbe avere una tensione eccessiva. L'eccessiva tensione sulla porta LAN potrebbe causare scosse elettriche.
 DIVIETO	Non salire sul tavolo su cui è installato il prodotto. Non installare il prodotto su un carrello se le ruote del carrello non sono state bloccate in modo appropriato. Il prodotto potrebbe cadere, danneggiandosi o causando lesioni alle persone.
 ASSICURARSI DI FARE	Installazione, rimozione e regolazione dell'altezza del supporto da tavolo opzionale. <ul style="list-style-type: none">• Durante l'installazione del supporto da tavolo, maneggiare l'unità con cautela onde evitare di pizzicarsi le dita.• L'installazione del prodotto a un'altezza non corretta potrebbe causarne il ribaltamento. Installare il prodotto all'altezza appropriata per prevenire lesioni alle persone o danni al prodotto.
 DIVIETO	Non spingere o arrampicarsi sul prodotto. Non afferrare o appendersi al prodotto. Non strofinare o toccare il prodotto con oggetti duri. Il prodotto potrebbe cadere, danneggiandosi o causando lesioni alle persone.



ATTENZIONE

 DIVIETO	<p>Non colpire o urtare lo schermo. Non spingere contro lo schermo un oggetto appuntito. Può causare gravi danni al prodotto o lesioni alle persone.</p>
 ASSICURARSI DI FARE	<p>L'uso non corretto delle batterie può dar luogo a perdite o scoppi.</p> <ul style="list-style-type: none">• Utilizzare solo le batterie indicate.• Inserire le batterie in modo che i segni (+) e (-) di ogni batteria corrispondano ai segni (+) e (-) del comparto batterie.• Non utilizzare batterie di marche diverse.• Non utilizzare insieme batterie nuove e vecchie. Si potrebbe causare una riduzione della durata delle batterie o una perdita di liquido.• Rimuovere immediatamente le batterie scariche per impedire che l'acido fuoriesca nel vano batterie. <p>Se il liquido fuoriuscito dalla batteria viene a contatto con la pelle o i vestiti, risciacquare immediatamente e accuratamente. Se viene a contatto con gli occhi, lavare bene gli occhi anziché strofinare e consultare immediatamente un medico. Il liquido fuoriuscito dalla batteria che viene a contatto con gli occhi o i vestiti può causare un'irritazione della pelle o danni agli occhi.</p> <ul style="list-style-type: none">• Se si prevede di non utilizzare il telecomando per lungo tempo, rimuovere le batterie.• Lasciare una batteria in un ambiente con una temperatura molto elevata o esporre una batteria a una pressione dell'aria molto bassa può determinare un'esplosione o una perdita di liquido infiammabile o gas.• Smaltire in modo appropriato le batterie esaurite. Lo smaltimento di una batteria in acqua, fuoco o in un forno caldo o frantumandola o tagliandola meccanicamente oppure la modifica di una batteria può determinare un'esplosione.• Non mettere in corto circuito le batterie.• Non ricaricare le batterie. Le batterie fornite non sono ricaricabili.• Contattare il rivenditore o le autorità locali per lo smaltimento delle batterie.
 DIVIETO	<p>Non rimanere a contatto con le parti del prodotto che diventano calde per lunghi periodi di tempo. Il contatto prolungato può determinare ustioni a bassa temperatura.</p>
 ASSICURARSI DI FARE	<p>Adatto per finalità di intrattenimento in ambienti con luminosità controllata per evitare fastidiosi riflessi sullo schermo.</p>
 ASSICURARSI DI FARE	<p>Si consiglia di pulire i fori di ventilazione almeno una volta al mese. In caso contrario, potrebbero verificarsi incendi o scosse elettriche o danni al prodotto.</p>
 ASSICURARSI DI FARE	<p>Per assicurare l'affidabilità del prodotto, pulire i fori di ventilazione sul retro del telaio almeno una volta l'anno per rimuovere sporcizia e polvere. In caso contrario, potrebbero verificarsi incendi o scosse elettriche o danni al prodotto.</p>
 ASSICURARSI DI FARE	<p>Evitare luoghi con temperatura e umidità estreme. In caso contrario, si potrebbe incorrere in incendi, scosse elettriche o danni al prodotto. L'ambiente d'uso per questo prodotto è il seguente:</p> <ul style="list-style-type: none">• Temperatura di esercizio: da 0 °C a 40 °C/da 32 °F a 104 °F/ umidità: da 20 a 80% (senza condensa)• Temperatura di stoccaggio: da -20 °C a 60 °C/da -4 °F a 140 °F/ umidità: da 10 a 80% (senza condensa)

Tabella cavo di alimentazione

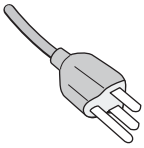
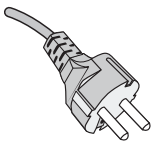
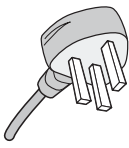
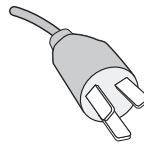
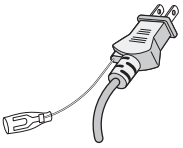
Tipo di spina	Nord America	Europa continentale	Regno Unito	Cinese	Giapponese
Forma spina					
Area geografica	USA/Canada	Unione Europea	Regno Unito	Cina	Giappone
Tensione	120*	230	230	220	100

* Utilizzare questo cavo di alimentazione con alimentazione inferiore a 125 V.

NOTA: Il prodotto può essere riparato solo nel paese in cui è stato acquistato.

Uso consigliato e manutenzione

Uso consigliato

Ergonomia

Per ottenere i massimi vantaggi in fatto di ergonomia, si raccomanda di seguire le seguenti indicazioni:

- Per ottenere prestazioni ottimali del monitor, attendere 20 minuti per il riscaldamento. Evitare la riproduzione prolungata di immagini fisse sul monitor per evitare la persistenza dell'immagine (effetti post-immagine).
- Riposare periodicamente gli occhi concentrandosi su un oggetto lontano almeno 1,5 metri. Sbattere spesso le palpebre.
- Posizionare il monitor a un angolo di 90° rispetto a finestre o altre sorgenti luminose per ridurre il riflesso della luce sullo schermo.
- Regolare i controlli di luminosità, contrasto e nitidezza del monitor per migliorare la leggibilità.
- Sottoporsi regolarmente a esami della vista.
- Utilizzare i controlli di dimensione e posizione preimpostati con i segnali di ingresso standard.
- Utilizzare le preimpostazioni del colore.
- Utilizzare segnali non interlacciati.
- Non utilizzare il colore primario blu su uno sfondo scuro. È difficile da vedere e può causare affaticamento degli occhi a causa di contrasto insufficiente.

Manutenzione

Pulizia dello schermo LCD

- Se il pannello LCD è impolverato, spolverarlo con delicatezza utilizzando un panno morbido.
- Pulire la superficie dello schermo LCD con un panno non abrasivo che non lasci residui. Evitare l'uso di detersivi o detergenti per vetri.
- Non sfregare lo schermo LCD con un materiale duro o abrasivo.
- Non esercitare pressione sulla superficie del pannello LCD.
- Non utilizzare un detergente OA, in quanto provocherebbe il deterioramento o lo scolorimento della superficie del pannello LCD.

Pulizia del telaio

- Scollegare l'alimentazione.
- Pulire delicatamente il telaio con un panno morbido.
- Per pulire il telaio, inumidire il panno con acqua e detergente neutro, strofinare il telaio e passare infine con un panno asciutto.

NOTA: NON pulire con diluente al benzene, detergente alcalino, detergente a base alcolica, detergente per vetri, cera, detergente per smalti, sapone in polvere o insetticidi. Le gomme o le sostanze viniliche non devono rimanere a contatto con il telaio per un periodo prolungato. Questi tipi di fluidi e materiali possono provocare il deterioramento, la screpolatura o la rimozione della vernice.

Caratteristiche

- **Alta definizione**
 - **Pannello UHD utilizzato**

Il display 4K ad alta risoluzione (3840 x 2160), che vanta una risoluzione in pixel di quattro volte superiore alla risoluzione di display Full-HD, consente una riproduzione precisa dei dettagli in video e immagini ad alta risoluzione 4K.
 - **Soluzione 8K**

Supporta segnali 8K. (Input solo tramite DisplayPort 1)

La combinazione di schermate tramite la funzione Tile Matrix (2 MONITOR VERT x 2 MONITOR ORIZZ) che utilizzano il collegamento a catena DisplayPort consente la visualizzazione di video 8K reali.
- **Funzionamento stabile e sicuro**
 - **Ventilatore**

In base alle condizioni o alla posizione di utilizzo, un ventilatore assicura che il display a cristalli liquidi non si surriscaldi in caso di uso prolungato, riducendo il carico sul display.
 - **Modalità collegamento a catena doppio**

L'uso di entrambe le uscite, HDMI e DisplayPort, contemporaneamente assicura che il video continui a essere visualizzato anche se uno dei segnali video si interrompe.
 - **Dotato di sensore G**

Quando si installa il monitor verticalmente, agli utenti vengono fornite linee guida di installazione appropriate.
- **Semplice e conveniente**
 - **Gestore risorse da remoto/gestione stato di funzionamento/controllo**

La compatibilità con NaViSet Administrator 2 consente il funzionamento in rete di più monitor e proiettori NEC, nonché una gestione delle risorse basata sulla rete.
 - **Funzione Tile Matrix semplice**

I segnali video da HDMI e DisplayPort possono essere facilmente mostrati attraverso schermate multiple.
 - **Funzione modalità preimpostata**

La creazione di impostazioni video e audio differenti per scopi vari semplifica il funzionamento del monitor.
 - **Audio/Video muto**

Audio e video possono essere silenziati singolarmente.
 - **Funzione fermo immagine**

Blocca il video in modo che venga visualizzato il fermo immagine.
 - **Funzione Multi immag. (PIP/PBP)**

Supporta la visualizzazione di schermate multiple con due o quattro schermate.
 - **Cambio input rapido**

Consente di passare facilmente tra due sorgenti di ingresso selezionate.
 - **Tasto joystick**

Una chiave simile a un joystick facilmente accessibile sul retro dell'unità consente un facile funzionamento del monitor e del relativo menu OSD.
 - **Impostazione automatica ora**

L'ora corrente viene acquisita da un server NTP per impostare e sincronizzare facilmente l'ora.
- **Espandibilità ad ampio raggio**
 - **Slot opzionale compatibile Intel® Smart Display Module (Intel® SDM) (Intel® SDM Small (Intel® SDM-S)/Intel® SDM Large (Intel® SDM-L))**

Intel® SDM consente la compatibilità con i metodi di ridimensionamento e funzionamento di vari sistemi.

Capitolo 1 Installazione

Questo capitolo include:

- ⇒ “Panoramica dell’installazione” a pagina 11
- ⇒ “Montaggio (per clienti)” a pagina 14
- ⇒ “Montaggio (per installatori qualificati)” a pagina 15

Leggere attentamente “[Informazioni importanti](#)” prima dell’installazione.

NOTA:

Per il contenuto della confezione, fare riferimento al Manuale per il settaggio incluso.

La garanzia del prodotto non copre i danni provocati da un’installazione non corretta. La mancata osservanza di queste raccomandazioni può causare l’annullamento della garanzia.

Panoramica dell'installazione

1. Stabilire la posizione di installazione

NOTA: Per evitare di graffiare il pannello LCD, posizionare sempre sul tavolo un panno morbido, come un telo più grande dell'area dello schermo del monitor, prima di collocare il monitor con lo schermo verso il basso quando si installano il supporto del monitor o gli accessori di montaggio.

2. Posizionare le batterie nel telecomando

Il telecomando è alimentato da due batterie AAA da 1,5 V.

Per installare o sostituire le batterie:

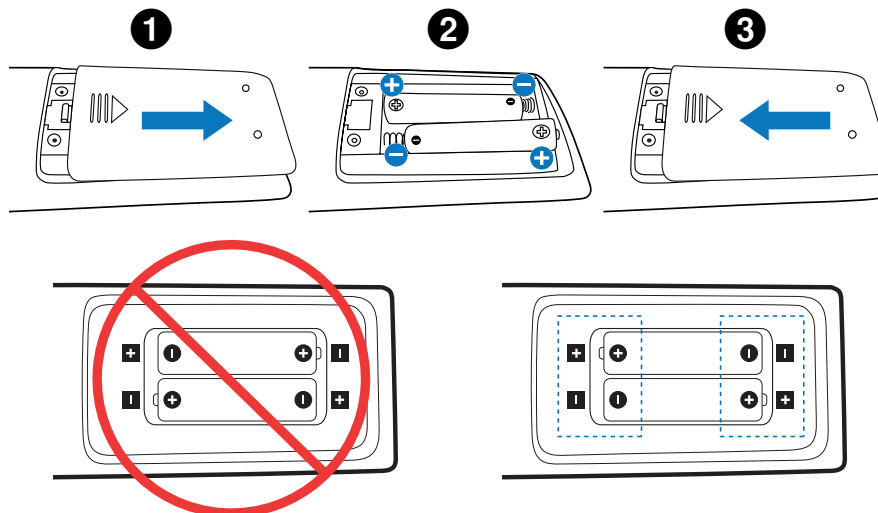

NOTA:

- Se non si intende utilizzare il telecomando per lunghi periodi, rimuovere le batterie.
- Utilizzare solo batterie al manganese o alcalina.

3. Collegare l'apparecchiatura esterna (vedere pagina 27)

- Per proteggere l'apparecchiatura esterna, disattivare l'alimentazione principale prima di effettuare qualsiasi collegamento.
- Consultare il manuale dell'utente dell'apparecchiatura per ulteriori informazioni.

NOTA: Non collegare/scollegare i cavi durante l'accensione del monitor o di altre apparecchiature esterne, onde evitare la perdita dell'immagine del monitor.

4. Collegare il cavo di alimentazione in dotazione

NOTA: Assicurarsi che l'alimentazione fornita al monitor sia sufficiente. Fare riferimento alla sezione "Alimentazione" nelle specifiche (vedere "M981" a pagina 81).

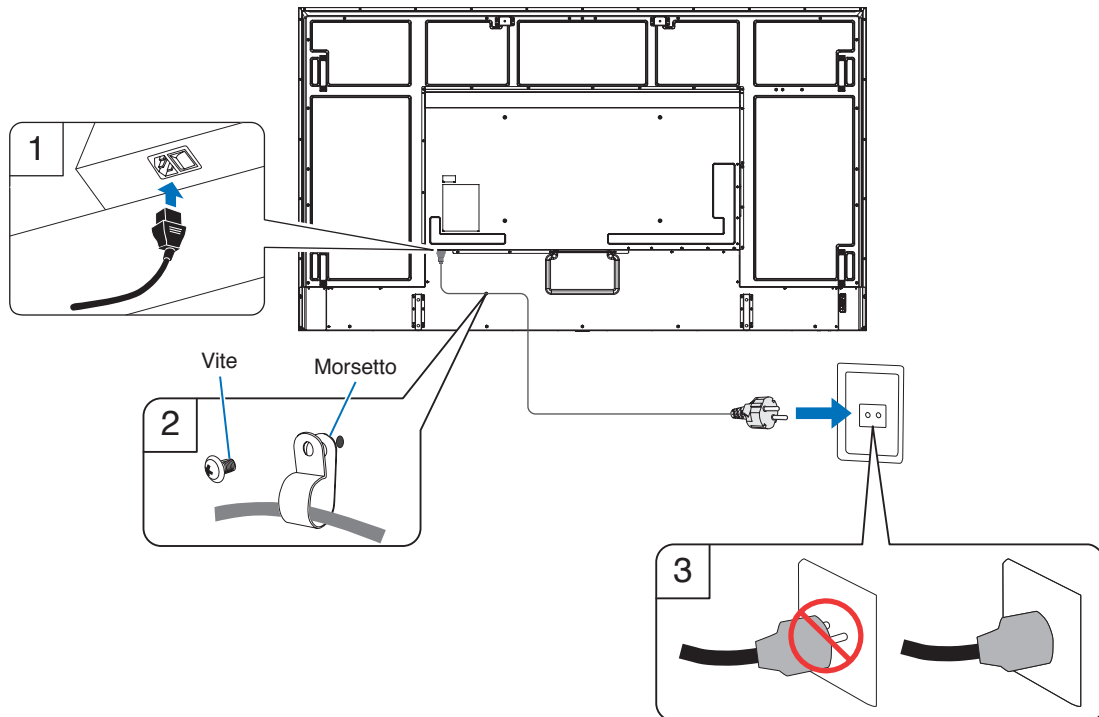

5. Informazioni sui cavi

ATTENZIONE: Utilizzare i cavi specifici forniti con questo prodotto per evitare interferenze con la ricezione radiotelevisiva. Per USB, utilizzare un cavo segnale schermato con nucleo in ferrite. Per HDMI, RS-232C e DisplayPort, utilizzare un cavo segnale schermato. L'uso di cavi e adattatori diversi può provocare interferenze con la ricezione radiotelevisiva.

6. Accendere il monitor e l'apparecchiatura esterna

Accendere prima il monitor.

7. Utilizzare l'apparecchiatura esterna collegata

Selezionare la sorgente di ingresso per l'apparecchiatura collegata in modo da mostrare il segnale di immagine sullo schermo.

NOTA: Se è stato selezionato un input diverso da HDMI1, se l'alimentazione principale è disattivata, la comunicazione DDC non sarà disponibile.

8. Regolare l'audio

Se necessario, apportare regolazioni al volume.

9. Regolare le impostazioni dell'immagine (vedere pagina 89)

Se necessario, regolare controllo luce, colore, contrasto e posizione dell'immagine nel menu OSD IMMAGINE.

10. Regolazioni consigliate

L'impostazione controllo luce utilizzata per questo monitor ha una durata limitata e la relativa luminosità diminuisce con il tempo di utilizzo.

Inoltre, se la stessa immagine fissa viene mostrata per un tempo lungo, può verificarsi la "persistenza" dell'immagine. La "persistenza dell'immagine" è un fenomeno in cui l'immagine di un LCD rimane visibile una volta spento il dispositivo.

La "persistenza dell'immagine" viene gradualmente eliminata cambiando schermo, ma se lo stesso schermo viene mostrato troppo a lungo, la "persistenza dell'immagine" non scompare.

Per evitare una durata più breve del monitor, tenere presente quanto segue:

- Spegnere l'interruttore principale del monitor quando non in uso.
- Utilizzare il pulsante  sull'unità principale o il pulsante STANDBY sul telecomando per attivare sull'unità la modalità standby.
- Utilizzare [IMP RISPARMIO ENERG] nel menu OSD [PROTEGGI]. In mancanza di segnale di ingresso, il monitor passa automaticamente in modalità di risparmio energetico.
- Se si utilizza una cover di vetro o acrilico per proteggere la superficie del pannello dell'unità principale, il pannello è sigillato e la temperatura interna aumenta.
Ridurre la luminosità del monitor per evitare che la temperatura interna aumenti. Se il monitor è collegato a un computer, utilizzare la funzione di gestione dell'alimentazione del computer per controllare lo spegnimento automatico del monitor.
- Per ridurre il carico sul pannello LCD, utilizzare [SALVA SCHERMO] nel menu OSD [PROTEGGI].
- Utilizzare [PROGRAMMA] nel menu OSD per controllare automaticamente gli stati di accensione e standby del monitor come richiesto.

NOTA: Quando si utilizza la funzione di programmazione, impostare [DATA E ORA] nel menu OSD [SISTEMA].

Montaggio (per clienti)

Contattare il fornitore per un elenco di professionisti qualificati per eseguire l'installazione. Il montaggio a parete o a soffitto, così come la richiesta di intervento di un tecnico, sono responsabilità del cliente.

Manutenzione

- Verificare periodicamente la presenza di viti allentate, spazi vuoti anomali, deformazioni o altri problemi che possono verificarsi nell'attrezzatura di montaggio. Nel caso in cui si rilevi un problema, rivolgersi a personale di assistenza qualificato.
- Controllare regolarmente se nella posizione di montaggio sono presenti segni di danni o usura che possono verificarsi nel tempo.

Modifica della posizione del logo decorativo

Quando si utilizza il monitor in posizione verticale, la posizione del logo decorativo può essere modificata.

Rimozione del logo decorativo: Allentare la vite installata, quindi rimuovere il logo decorativo.

Fissaggio del logo decorativo: Assicurarsi che i fori per le viti sul logo decorativo e i fori per le viti sulla mascherina siano allineati. Montare il logo decorativo con le apposite viti. (forza di fissaggio consigliata: 30-40 N·cm).

NOTA: Non utilizzare altre viti per installare il logo decorativo.

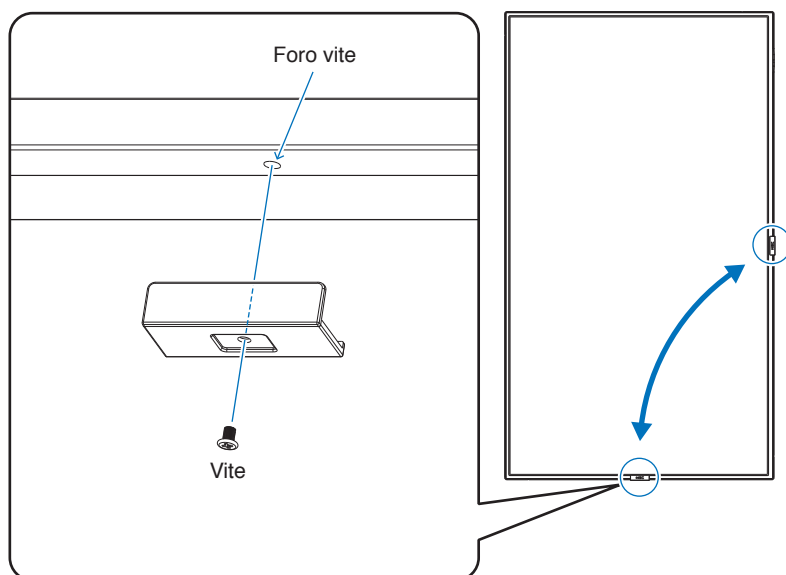

Montaggio (per installatori qualificati)

Ispezionare attentamente la posizione nella quale l'unità andrà montata. Non tutte le pareti o i soffitti sono in grado di sostenere il peso dell'unità. Il peso di questo monitor è indicato nelle specifiche (vedere "M981" a pagina 81). La garanzia del prodotto non copre i danni provocati da un'installazione non corretta, dalla modifica del prodotto o da calamità naturali. La mancata osservanza di queste raccomandazioni può causare l'annullamento della garanzia.

Per garantire un'installazione sicura, utilizzare due o più staffe per montare l'unità.
Fissare l'unità in almeno due punti nella posizione di installazione.

Consentire un'adeguata ventilazione o predisporre il condizionamento dell'aria intorno al monitor in modo tale da dissipare il calore dal monitor e dall'attrezzatura di montaggio.

Per il montaggio a parete o a soffitto, osservare le seguenti indicazioni:

- Si consigliano interfacce di montaggio conformi allo standard UL1678 in Nord America.
- Per informazioni dettagliate, consultare le istruzioni incluse nell'attrezzatura di montaggio.

Si consiglia vivamente di utilizzare le viti mostrate di seguito.

Se si utilizzano viti di lunghezza superiore a quella indicata di seguito, verificare la profondità del foro.

Dimensione vite		Foro staffa	Nessuna filettatura	Forza di fissaggio consigliata
(A)	(B)	(C)	(D)	
M8 (4 parti)	16-18 mm	≤ Ø 12 mm	6 mm	950-1600 N•cm

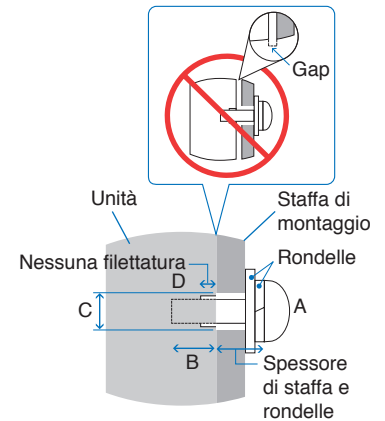

NOTA: Se viene utilizzata per lungo tempo una configurazione video wall, potrebbe verificarsi una leggera espansione dei monitor a causa delle variazioni di temperatura. È consigliabile lasciare almeno un millimetro di spazio tra i bordi dei monitor adiacenti.

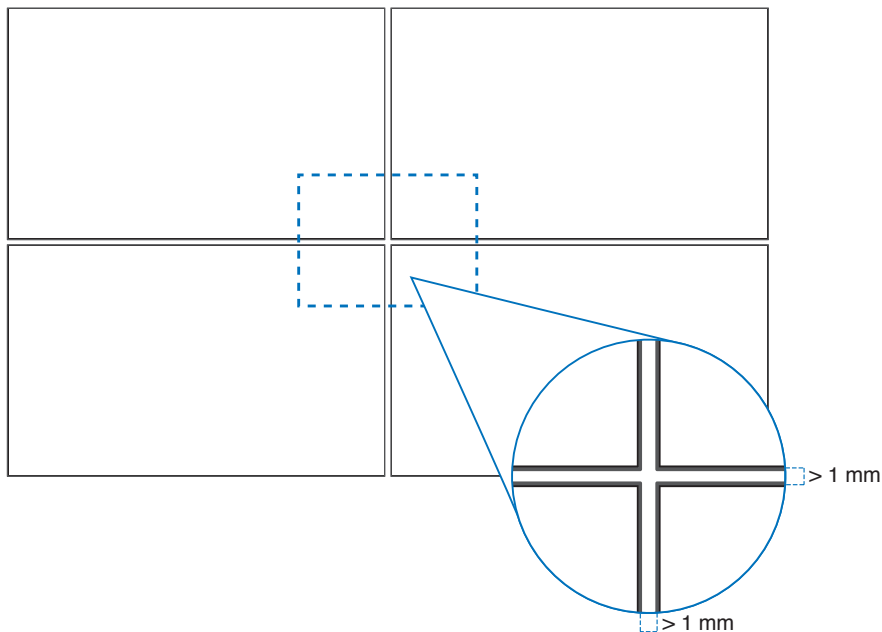

Montaggio di un cavo di sicurezza

NOTA: Al momento dell'installazione, non esercitare pressione sul pannello LCD né forza eccessiva su qualsiasi parte del monitor, premendo o appoggiandosi. In caso contrario, il monitor potrebbe distorcersi o danneggiarsi.

Maniglie per cavo di sicurezza

Collegare il cavo di sicurezza alle maniglie mostrate nella figura seguente.

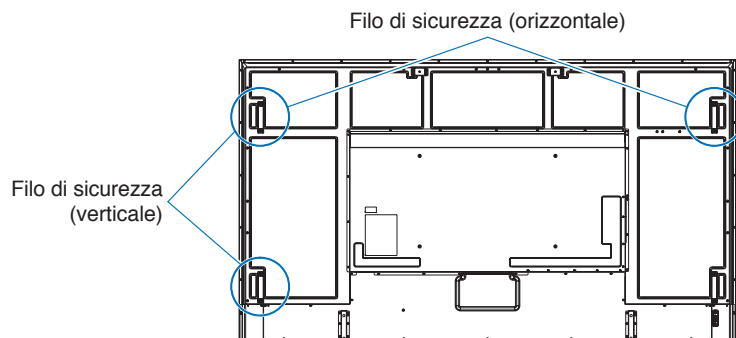

Orientamento

- Quando si utilizza questo monitor in posizione verticale (visto dalla parte anteriore), assicurarsi di ruotare il monitor in senso antiorario, in modo che il lato destro si sposti verso l'alto e il lato sinistro verso il basso.
- Se installato con un orientamento errato, il calore potrebbe rimanere intrappolato all'interno dell'unità principale, con un conseguente impatto negativo sulla durata del monitor.
- Non può essere installato capovolto.

NOTA: Quando si ruota il monitor nella direzione errata, viene visualizzato un messaggio di avvertenza.

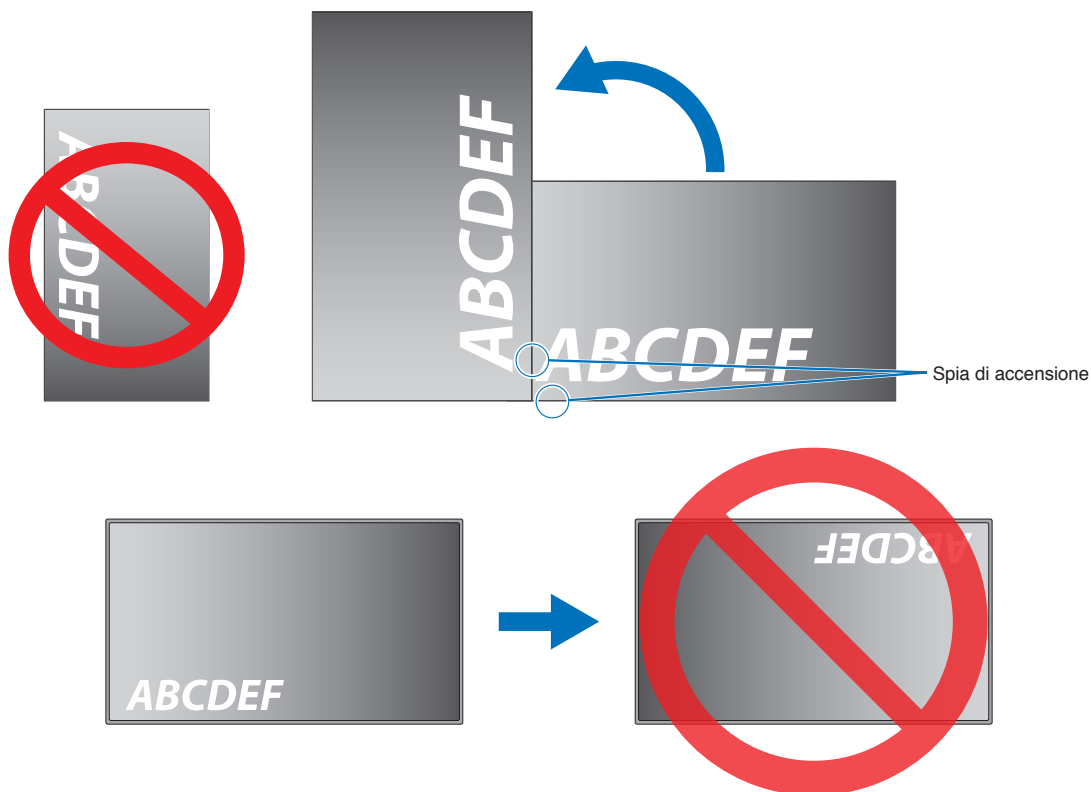

Il monitor non può essere inclinato più di 16°.

NOTA: L'installazione del monitor con un'angolazione superiore a 16° può causare un malfunzionamento.

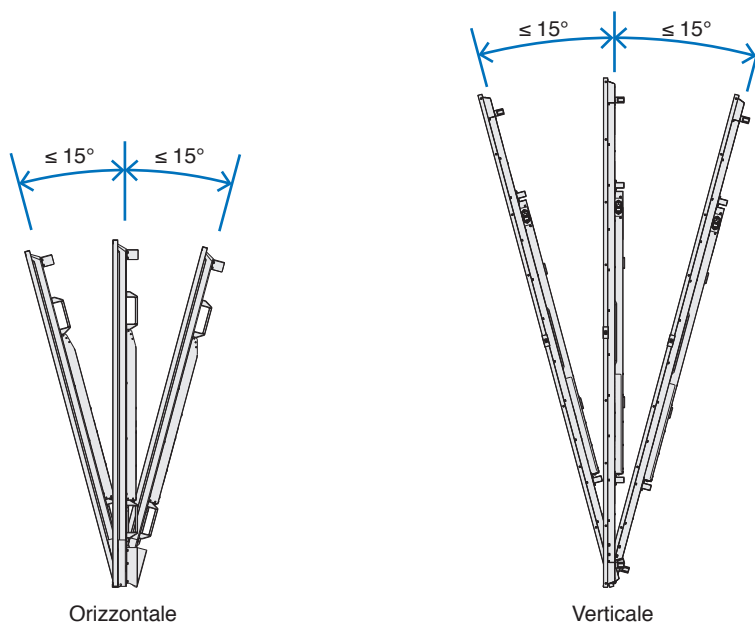

Requisiti di ventilazione

Se si procede al montaggio in uno spazio chiuso o in una nicchia, lasciare abbastanza spazio tra il monitor e la parete per consentire la dispersione del calore, come mostrato di seguito.

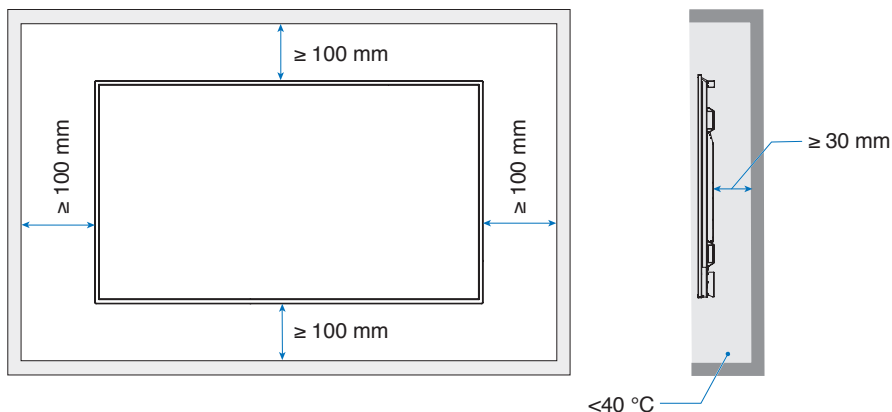

- NOTA:**
- Prevedere un'adeguata ventilazione o il condizionamento dell'aria intorno al monitor in modo tale da dissipare il calore dall'unità e dall'attrezzatura di montaggio, soprattutto quando si usano i monitor in una configurazione con più schermi.
 - Questo monitor è dotato di sensori di temperatura interni.
Se il monitor si surriscalda, viene visualizzato un messaggio di "Attenzione". In tal caso, interrompere l'uso dell'unità, spegnerla e lasciarla raffreddare.
Se il monitor viene utilizzato in un'area chiusa o se il pannello LCD viene coperto con uno schermo protettivo e la temperatura è superiore alla temperatura di funzionamento normale, spostare la ventola di raffreddamento su [ON] nel menu [CONTROLLO VENTILATORE] all'interno del menu OSD (vedere [pagina 101](#)).

Collegamento degli accessori di montaggio

Fare attenzione a non inclinare il monitor quando si collegano gli accessori.

1. Collegare le viti ad anello per il montaggio

Questo modello è dotato di staffe per viti ad anello preinstallate per collegare le viti (non incluse) durante il montaggio.

- Avvitare i bulloni a occhiello nei fori corrispondenti sulle staffe come illustrato nell'immagine.
- Verificare che le viti a anello siano ben fissate.
- NON montare il monitor utilizzando solo le viti ad anello. Le viti ad anello sono solo per uso temporaneo.
- Questo monitor è progettato per essere installato su una parete o un pilastro in cemento. Potrebbe essere necessario aggiungere un rinforzo per alcuni materiali, come intonaco / plastica sottile / legno prima di iniziare l'installazione. Questo monitor e la staffa devono essere installati su una parete che può sostenere un peso almeno 4 volte pari al peso del monitor. Eseguire l'installazione scegliendo il metodo più adatto al materiale e alla struttura.

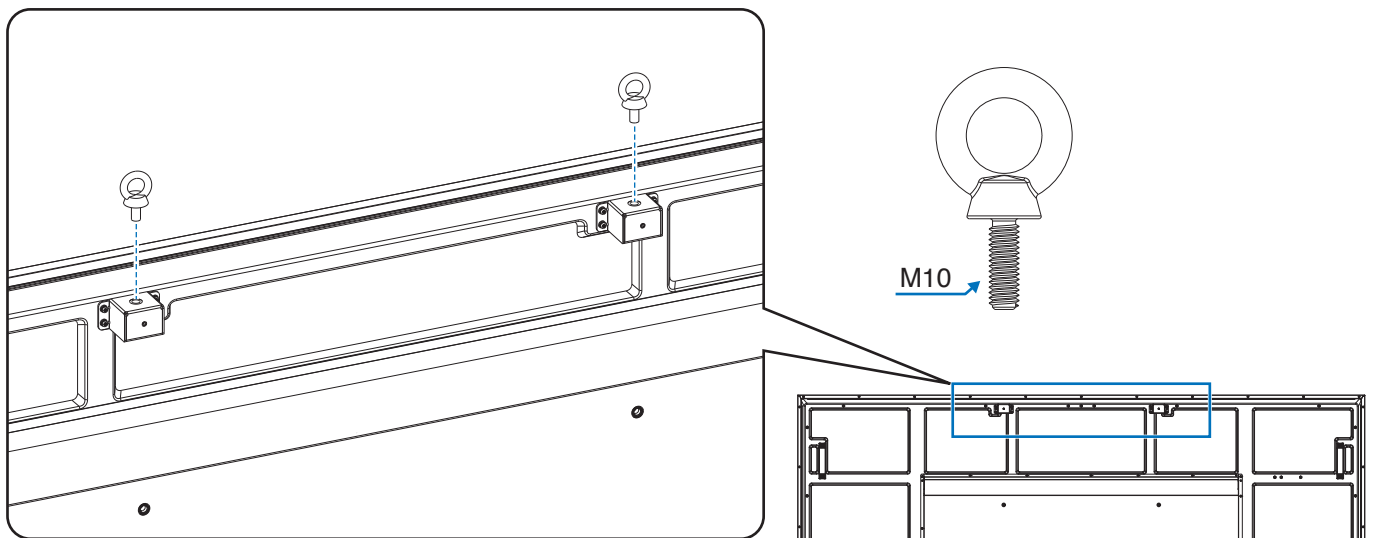

2. Fissaggio degli accessori di montaggio

Prestare attenzione a non ribaltare il monitor quando si fissano gli accessori.

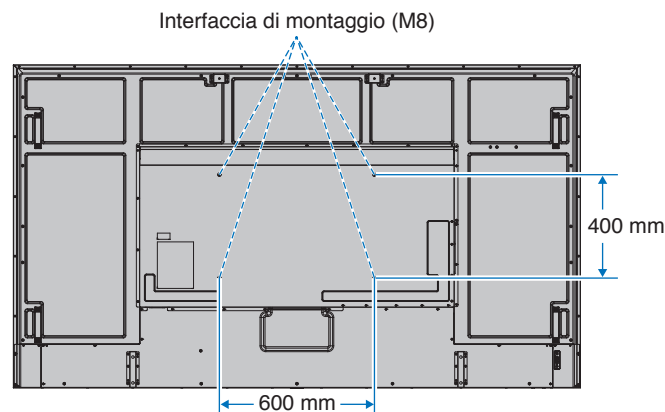

Gli accessori di montaggio possono essere fissati con il monitor rivolto in basso. Per evitare di graffiare il pannello LCD, posizionare sempre sul tavolo un panno morbido, come un telo più grande dell'area dello schermo del monitor, prima di collocare il monitor con lo schermo verso il basso. Accertarsi che sul tavolo non vi sia nulla che possa danneggiare il monitor.

NOTA: Prima dell'installazione, posizionare il monitor con lo schermo rivolto verso il basso su una superficie piana più grande dello schermo del monitor. Utilizzare un tavolo robusto che possa sostenere facilmente il peso del monitor.

Installazione e rimozione del supporto da tavolo opzionale

Attenersi alle istruzioni di installazione fornite con il supporto o l'attrezzatura di montaggio. Utilizzare esclusivamente i dispositivi consigliati dal produttore.

- NOTA:**
- Utilizzare ST-801.
 - Utilizzare **ESCLUSIVAMENTE** le viti fornite con il supporto da tavolo opzionale. Installare il supporto in modo che l'estremità lunga dei piedini sia rivolta in avanti.
 - Il monitor può essere utilizzato solo in orientamento orizzontale con il supporto per il piano di appoggio.

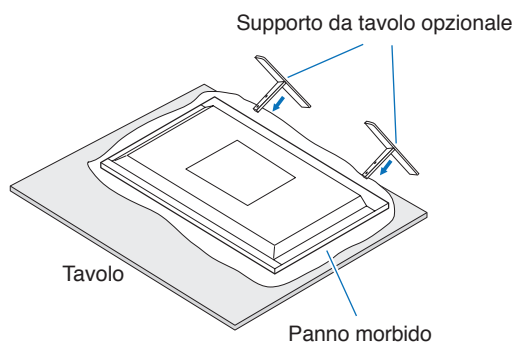

Capitolo 2 Nomi delle parti e funzioni

Questo capitolo include:

- ⇒ “Pannello di controllo” a pagina 22
- ⇒ “Pannello posteriore” a pagina 23
- ⇒ “Telecomando” a pagina 25

Pannello di controllo

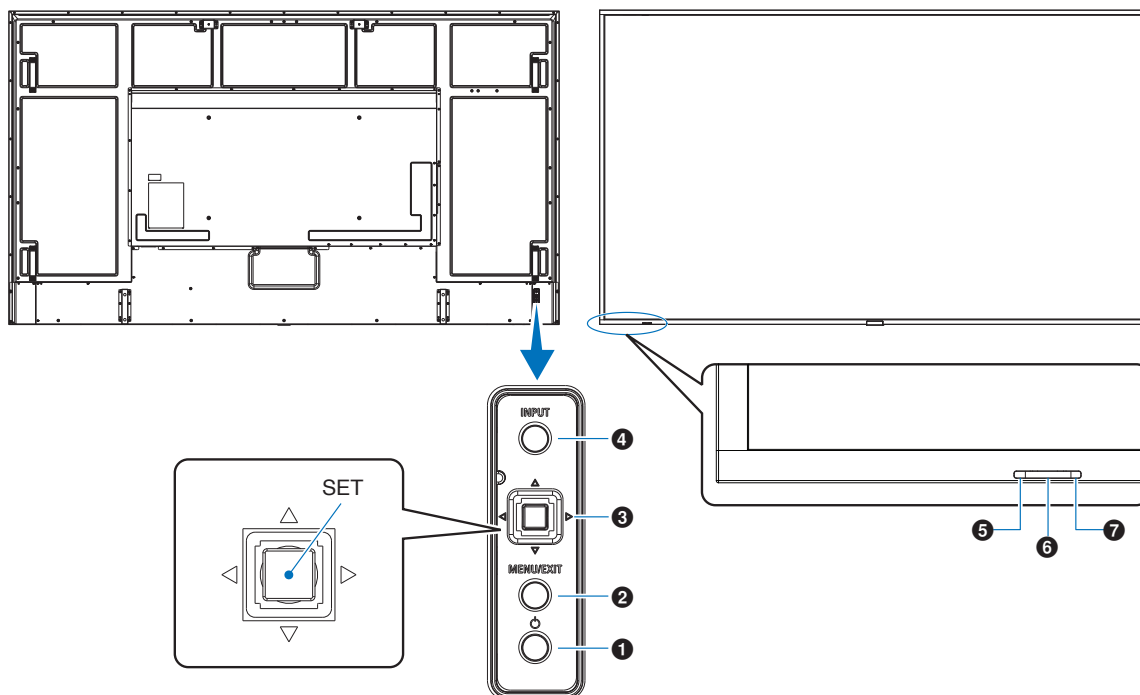

1 Pulsante \mathcal{P} (pulsante di accensione)

Consente di alternare tra gli stati acceso e standby. Vedere [pagina 36](#).

2 Pulsante MENU/EXIT

Consente di aprire il menu OSD quando è chiuso.

Nel menu OSD, funziona come pulsante indietro per tornare al menu OSD precedente.

Nel menu principale, funziona come pulsante di uscita per chiudere il menu OSD.

3 Tasto joystick/pulsante SET*¹

$\triangleleft/\triangleright$: Controllo sinistra/destra.

- Si sposta a sinistra o destra nei menu di controllo OSD.
- Aumenta o riduce le regolazioni per le singole impostazioni OSD.
- Regola direttamente il VOLUME quando viene chiuso il menu OSD.

∇/\triangle : Controllo su/giù.

- Si sposta in alto o in basso nei menu di controllo OSD.

Centrale: (pressione del pulsante)

- Seleziona o imposta la funzione evidenziata nel menu OSD.

*¹: le funzioni \triangleleft , \triangleright , \triangle e ∇ cambiano in base all'orientamento del monitor (orizzontale/verticale).

4 Pulsante INPUT

INPUT: Consente di spostarsi tra gli input disponibili quando il menu OSD è chiuso.

[DisplayPort1], [DisplayPort2], [HDMI1], [HDMI2], [OPTION]*¹, [COMPUTE MODULE]*². Nomi di input vengono mostrati come nome preimpostato di fabbrica.

*¹: questa funzione dipende dalla scheda opzionale installata nel monitor.

*²: questo input è disponibile quando sono installati la scheda di interfaccia del modulo di calcolo Raspberry Pi e il modulo di calcolo Raspberry Pi opzionali. Vedere [pagina 83](#).

5 Spia di accensione

- Si accende in blu quando il monitor è nella modalità attiva*¹.
- Lampeggia alternatamente in verde e arancione quando è attivata la funzione [INFORMAZ PROGRAMMA].
- Se viene rilevata un'anomalia di un componente all'interno del monitor, la spia lampeggia in rosso oppure alternando rosso e blu.
- Fare riferimento alla tabella delle Modalità di accensione e spegnimento a [pagina 36](#).

*¹: se è selezionato [OFF] in [SPIA ACCENSIONE], il LED non si accende quando il monitor è nella modalità attiva. Vedere [pagina 106](#).

6 Sensore telecomando

Riceve il segnale dal telecomando (durante l'uso del telecomando wireless). Vedere [pagina 37](#).

7 Sensore di luce ambientale

Rileva il livello di luce ambientale, consentendo al monitor di regolare automaticamente l'impostazione di controllo luce per rendere la visione più confortevole. Non coprire questo sensore. Vedere [pagina 49](#).

Pannello posteriore

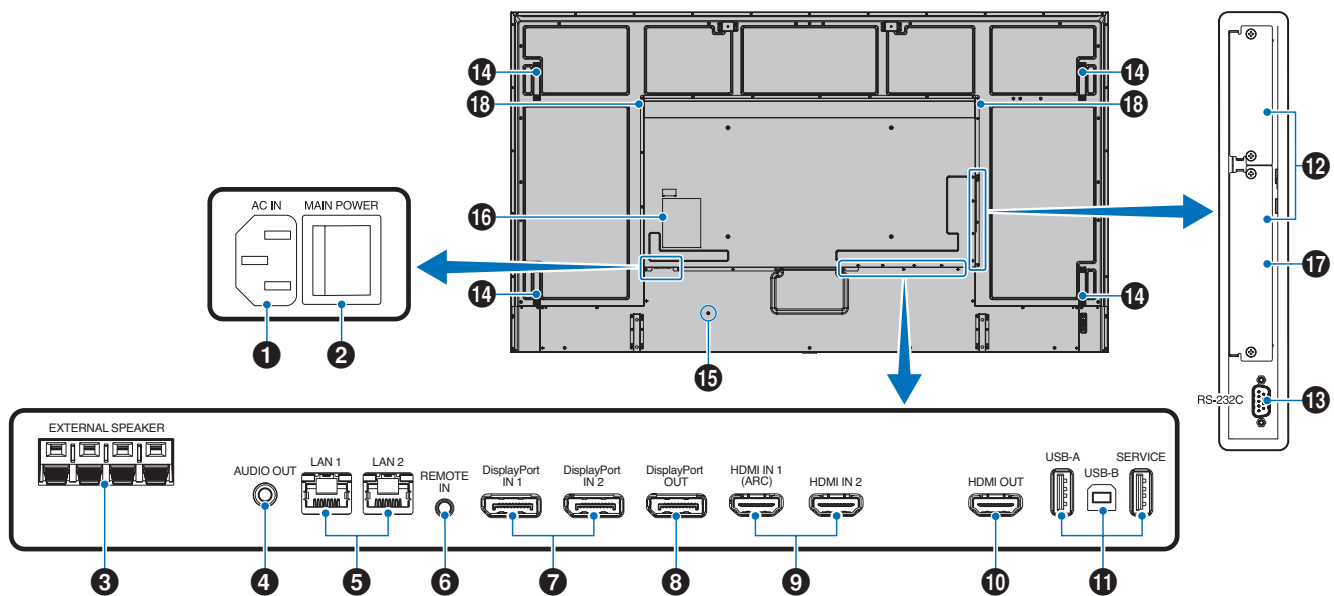

1 Connettore CA IN

Consente di collegare il cavo di alimentazione in dotazione.

2 Interruttore di alimentazione principale

Interruttore On/Off per accendere/spengere l'unità.

3 TERMINALE DEGLI ALTOPARLANTI ESTERNI

Emette il segnale audio.

Il terminale rosso è positivo (+).

Il terminale nero è negativo (-).

NOTA: Contattare il fornitore per un elenco di altoparlanti compatibili.

4 USCITA AUDIO

Uscita del segnale audio da DisplayPort e HDMI a un dispositivo esterno (ricevitore stereo, amplificatore e così via).

NOTA: Questo connettore non è un terminale per cuffie.

5 Porta LAN 1/2 (RJ-45)

Consente il collegamento alla LAN per gestire e controllare il monitor attraverso la rete.

Controlla più monitor quando si utilizza un collegamento LAN in daisy-chain.

NOTA: • Collegare il cavo LAN alla porta LAN1 per le comunicazioni di rete LAN.

- Fare riferimento a Collegamento di più monitor (vedere [pagina 65](#)).

6 REMOTE

Utilizzare un'unità sensore opzionale collegandola al monitor.

NOTA: • Non utilizzare questo connettore a meno che non sia espressamente specificato.

- Quando l'unità sensore opzionale è connessa, il sensore del telecomando del monitor è disattivato.

7 DisplayPort IN 1/2

Ingresso dei segnali DisplayPort.

8 DisplayPort OUT

Uscita dei segnali DisplayPort.

9 HDMI IN 1/2 (HDMI1 (ARC)/HDMI2)

Ingresso dei segnali HDMI.

NOTA: • Il terminale HDMI1 supporta anche ARC (Audio Return Channel) per l'uscita audio.

- ARC invia il suono del monitor all'apparecchiatura audio con un connettore HDMI1 ARC.
- Utilizzare il cavo HDMI supportato da ARC in dotazione. L'apparecchiatura audio emetterà l'audio del monitor.
- L'apparecchiatura audio può essere controllata con il telecomando fornito in dotazione.

10 HDMI OUT

Uscita dei segnali HDMI.

11 Porte USB

Per informazioni sulle porte USB, vedere "[Collegamento di un dispositivo USB](#)" a [pagina 34](#).

USB-A (Hub/0.5 A): Porta a valle (USB Type-A).

USB-B (Ctrl): Porta a monte (USB Type-B).

Servizio (2A): Porta di servizio. Alimentazione per dispositivi USB.

Collegare un sensore di colore MDSVSENSOR 3.

12 Alloggiamento per scheda opzionale

Slot per installazione di Intel® SDM.

NOTA: Rivolgersi al fornitore per un elenco delle schede opzionali compatibili.

13 RS-232C IN (D-Sub 9-pin)

Consente di collegare l'ingresso RS-232C dall'apparecchiatura esterna, ad esempio un computer, per controllare le funzioni RS-232C. Vedere [pagina 63](#).

14 Maniglia

15 Alloggiamento di sicurezza

Alloggiamento per blocco di sicurezza e protezione antifurto compatibile con cavi/apparecchiature di sicurezza Kensington.

NOTA: Per conoscere i prodotti, visitare il sito Web di Kensington.

16 Etichetta

17 Alloggiamento del modulo di calcolo Raspberry Pi

Alloggiamento per l'installazione di una scheda di interfaccia del modulo di calcolo Raspberry Pi e del modulo di calcolo Raspberry Pi. Vedere [pagina 83](#).

NOTA: L'installazione deve essere eseguita da un tecnico qualificato. Non tentare di installare da soli una scheda di interfaccia del modulo di calcolo e un modulo di calcolo Raspberry Pi.

18 Altoparlante interno

Telecomando

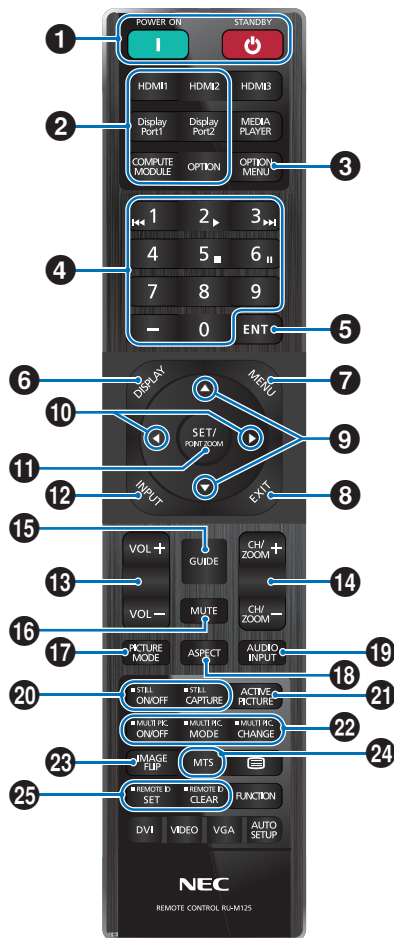

- NOTA:**
- I pulsanti privi di spiegazione non sono utilizzati con il modello del monitor in uso.
 - Alcuni pulsanti del telecomando vengono utilizzati per il CEC (Consumer Electronics Control). I pulsanti CEC sono diversi a seconda che l'impostazione CEC corrente sia [MODO1] o [MODO2]. Vedere [pagina 32](#).

1 Pulsanti POWER ON e STANDBY

POWER ON consente di riattivare il monitor dalla modalità a basso consumo.

STANDBY porta il monitor nella modalità a basso consumo. Vedere [pagina 36](#).

2 Pulsante INPUT DIRETTO

L'input cambia immediatamente nell'input indicato dai nomi dei pulsanti.

I nomi dei pulsanti riflettono il nome preimpostato di fabbrica per l'input.

3 Pulsante OPTION MENU

Da utilizzare quando è installata una scheda opzionale. Vedere [pagina 23](#).

La funzione dipende dalla scheda opzionale installata nel monitor.

4 TASTIERINO

Premere i pulsanti per impostare e modificare le password, cambiare canale e impostare l'ID del telecomando. Vedere [pagina 61](#).

5 Pulsante ENT

Consente di effettuare le selezioni.

Da utilizzare con una scheda opzionale. La funzione dipende dalla scheda opzionale installata nel monitor.

6 Pulsante DISPLAY

Consente di mostrare/nascondere il menu OSD delle informazioni. Vedere [pagina 41](#).

Consente di sbloccare i pulsanti del telecomando se sono stati bloccati in [IMPOST BLOCCO] nel menu [PROTEGGI]. Tenere premuto il pulsante DISPLAY per più di cinque secondi per sbloccare il telecomando. Vedere [pagina 54](#).

7 Pulsante MENU

Consente di aprire e chiudere il menu OSD. Vedere [pagina 41](#).

8 Pulsante EXIT

Nel menu OSD, funziona come pulsante indietro per tornare al menu OSD precedente.

Nel menu principale, funziona come pulsante di uscita per chiudere il menu OSD.

9 Pulsante ▲/▼ (su/giù)

Funziona come pulsante di navigazione, all'interno dei menu OSD per spostare l'area evidenziata in alto o in basso.

10 Pulsante ◀/▶ (sinistra/destra)

Funziona come pulsante di navigazione, all'interno dei menu OSD per spostare l'area evidenziata a sinistra o destra.

Consente di aumentare o diminuire il livello di regolazione all'interno dell'impostazione del menu OSD selezionata.

11 Pulsante SET/POINT ZOOM

SET: Quando il menu OSD è aperto, questo pulsante consente di confermare la selezione effettuata.

POINT ZOOM: Quando il menu OSD è chiuso, questo pulsante consente di eseguire lo zoom in un punto. Vedere [pagina 40](#).

12 Pulsante INPUT

Consente di scorrere ciclicamente gli input.

I nomi degli input riflettono il nome preimpostato di fabbrica per l'input a meno che non siano manualmente rinominati nel menu OSD.

13 Pulsante VOLUME +/-

Consente di aumentare o diminuire il livello dell'uscita audio.

14 Pulsante CH/ZOOM +/-*

Consente di aumentare o diminuire il livello dello zoom sul punto. Consultare le istruzioni per ZOOM. Vedere [pagina 40](#).

*: se utilizzata con una scheda opzionale, il comportamento di questa funzione dipende dalla scheda opzionale installata nel monitor.

15 Pulsante GUIDE

Da utilizzare con una scheda opzionale. La funzione dipende dalla scheda opzionale installata nel monitor.

16 Pulsante MUTE

Consente di silenziare uscita audio e video del monitor. Premere di nuovo per riattivare l'audio dell'uscita audio e video del monitor. Vedere "IMPOSTAZIONE MUTO" a [pagina 106](#) per maggiori dettagli.

17 Pulsante PICTURE MODE

Consente di scorrere le modalità immagine [NATIVE], [RETAIL], [CONFERENCING], [HIGHBRIGHT], [TRANSPORTATION] e [CUSTOM]. Vedere [pagina 38](#).

18 Pulsante ASPECT

Consente di spostarsi tra i rapporti di formato [INTERO], [ESPANDI]*, [1:1], [ZOOM] e [NORMALE]. Vedere [pagina 39](#).

*: solo ingressi HDMI1, HDMI2, OPTION (TMDS)*2, COMPUTE MODULE*1.

*1: questo ingresso è disponibile quando sono installati la scheda di interfaccia del modulo di calcolo Raspberry Pi e il modulo di calcolo Raspberry Pi opzionali.

*2: questa funzione dipende dalla scheda opzionale installata nel monitor.

19 Pulsante AUDIO INPUT

Consente di selezionare la sorgente di ingresso audio [IN1], [IN2], [HDMI1], [HDMI2], [DisplayPort1], [DisplayPort2], [OPTION]*1 e [COMPUTE MODULE]*2.

*1: questa funzione dipende dalla scheda opzionale installata nel monitor.

*2: questo input è disponibile quando sono installati la scheda di interfaccia del modulo di calcolo Raspberry Pi e il modulo di calcolo Raspberry Pi opzionali. Vedere [pagina 83](#).

20 Pulsante STILL

Pulsante ON/OFF: consente di attivare/disattivare la modalità fermo immagine.

Pulsante CAPTURE: Acquisisce un'immagine fissa.

NOTA: • Questa funzione viene rilasciata se viene modificata una delle seguenti funzioni: [ASPETTO], [MULTI IMMAG.], [TILE MATRIX], [MOVIMENTO] in [SALVA SCHERMO], ZOOM, [CAPOVOL IMMAG], [CAMBIO INPUT RAPIDO], [SCANSIONE MAGGIORE], [MOD MARGHERITA DOPPIA], se si modifica l'impostazione [INGRESSO AUDIO] o si imposta [VERSIONE DisplayPort] di [DisplayPort1] su [1.4] mentre FERMO è attivo.

NOTA: • Questa funzione è disattivata quando una delle seguenti funzioni è attiva: [MULTI IMMAG], [MOVIMENTO] in [SALVA SCHERMO], ZOOM, [TILE MATRIX], [CAPOVOL IMMAG], [CAMBIO INPUT RAPIDO], [MOD MARGHERITA DOPPIA], [RUOTA] o se l'input è impostato su [DisplayPort1] e [VERSIONE DisplayPort] è impostata su [1.4].

• Se il segnale di ingresso è [OPTION], il comportamento di questo pulsante dipende dalla scheda opzionale installata nel monitor.

21 Pulsante ACTIVE PICTURE

Consente di selezionare l'immagine attiva quando è attiva la modalità multi-immagine. Vedere [pagina 95](#).

22 Pulsanti MULTI IMMAG

Pulsante ON/OFF: Consente di attivare/disattivare la modalità multi-immagine.

Pulsante MODALITÀ: Consente di passare tra le modalità Picture-In-Picture (2PIP) e Picture-By-Picture (2PBP o 4PBP).

Pulsante MODIFICA: Consente di scambiare gli ingressi selezionati tra l'immagine 1 e l'immagine 2 quando è impostato 2PIP.

Per ulteriori informazioni, vedere [pagina 95](#).

NOTA: Se si preme il pulsante SET/POINT ZOOM mentre MULTI IMMAG. è ON, è possibile modificare le dimensioni dell'immagine attiva.

23 Pulsante CAPOVOL IMMAG

Consente di spostarsi tra [FLIP ORIZZ], [FLIP VERT], [ROT 180°] e [NON AZION]. Vedere [pagina 94](#).

24 Pulsante MTS

Da utilizzare con una scheda opzionale. La funzione dipende dalla scheda opzionale installata nel monitor.

25 Pulsante ID REMOTO

Consente di attivare la funzione ID REMOTO. Vedere [pagina 61](#).

Capitolo 3 Collegamenti

Questo capitolo include:

- ⇒ “Schema di collegamento” a pagina 28
- ⇒ “Collegamento a un PC” a pagina 29
- ⇒ “Collegamento a un dispositivo multimediale con HDMI” a pagina 29
- ⇒ “Comando HDMI-CEC” a pagina 31
- ⇒ “Sorgenti video interne” a pagina 33
- ⇒ “Collegamento di un dispositivo USB” a pagina 34

Collegamento di apparecchiature esterne

- NOTA:**
- Non collegare o scollegare i cavi durante l'accensione del monitor o di altre apparecchiature esterne, onde evitare la perdita dell'immagine del monitor.
 - Non utilizzare un cavo attenuatore audio con resistore integrato. Se si utilizza un cavo audio con resistenza integrata, l'audio risulterà attenuato.

Prima di effettuare i collegamenti:

- Spegnere il dispositivo prima di collegarlo al monitor.
- Consultare il manuale dell'utente del dispositivo per conoscere i tipi di collegamento disponibili e le istruzioni relative al dispositivo.
- Si consiglia di spegnere l'alimentazione principale del monitor prima di collegare o scollegare un dispositivo di archiviazione USB onde evitare il danneggiamento dei dati.

Schema di collegamento

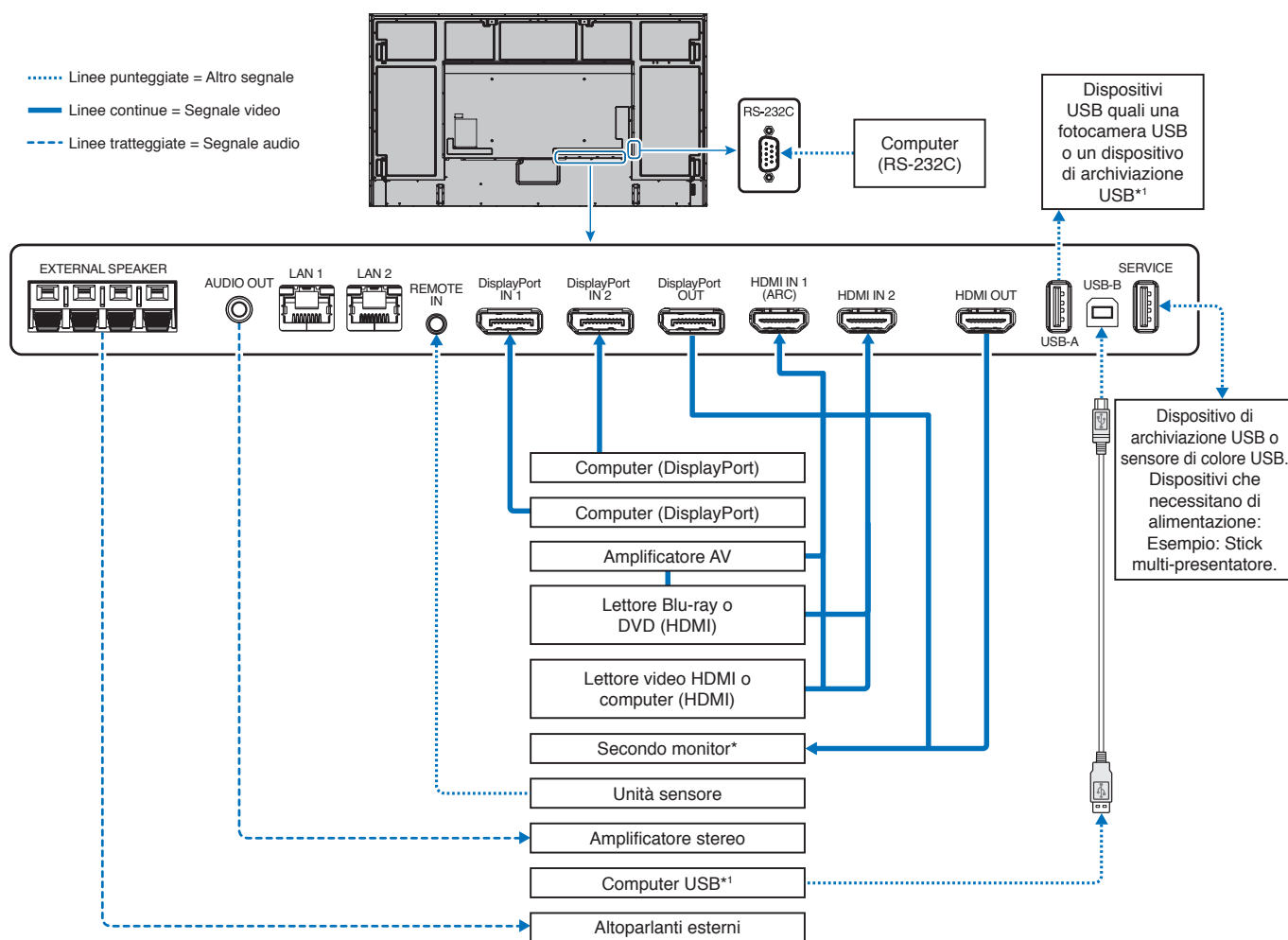

*: esiste un limite al numero di monitor che possono essere collegati a catena.

*1: il dispositivo collegato a USB-B può utilizzare il dispositivo collegato a USB-A. Vedere "Collegamento di un dispositivo USB" a pagina 34.

Collegamento a un PC

Collegamento a un computer con HDMI

- Utilizzare un cavo HDMI recante il logo HDMI.
- La comparsa del segnale dopo l'accensione del computer potrebbe richiedere alcuni istanti.
- Alcune schede video o driver potrebbero non visualizzare correttamente l'immagine.
- Quando si utilizza un computer con HDMI, impostare [SCANSIONE MAGGIORE] su [AUTO] oppure [OFF], in quanto i driver di visualizzazione potrebbero non essere completamente compatibili e potrebbero non visualizzare correttamente l'immagine. Vedere [pagina 88](#).
- Se il segnale sorgente è 4K (50 Hz/60 Hz) o HDCP 2.2 o HDR, impostare [MODO2] su [HDMI] in [AVANZATE]. Vedere [pagina 88](#).
- Se l'alimentazione principale del monitor viene attivata dopo aver acceso il computer collegato, a volte un'immagine non viene visualizzata. In questo caso, spegnere e riaccendere il computer.
- Quando il segnale di input è 4K, utilizzare il cavo HDMI ad alta velocità.

Collegamento a un computer con DisplayPort

- Utilizzare un cavo DisplayPort recante il logo di conformità DisplayPort.
- Per utilizzare il connettore di uscita DisplayPort, fare riferimento a Uscita video. Vedere [pagina 60](#).
- La comparsa del segnale dopo l'accensione del computer potrebbe richiedere alcuni istanti.
- Quando si collega un cavo DisplayPort a un componente con un adattatore di conversione del segnale, potrebbe non essere visualizzata alcuna immagine.
- Alcuni cavi DisplayPort dispongono di una funzione di blocco. Durante la rimozione di questo cavo, tenere premuto il pulsante superiore per rilasciare il fermo.
- Per trasmettere l'audio DisplayPort, impostare [DisplayPort1] o [DisplayPort2] in [INGRESSO AUDIO] nel menu OSD, oppure scegliere [DisplayPort1] o [DisplayPort2] premendo il pulsante AUDIO INPUT del telecomando.
- Se l'alimentazione principale del monitor viene attivata dopo aver acceso il computer collegato, a volte un'immagine non viene visualizzata. In questo caso, spegnere e riaccendere il computer.
- Se il segnale di ingresso è 8K, utilizzare un cavo DisplayPort con il logo 8K.

Collegamento a un dispositivo multimediale con HDMI

Effettuare il collegamento utilizzando un solo cavo HDMI per ottenere la massima qualità dell'immagine e dell'audio da lettori Blu-ray, lettori multimediali in streaming o console di gioco. I contenuti UHD 4K vengono visualizzati quando anche il lettore multimediale collegato supporta contenuti 4K.

Supporta la codifica HDCP (High-bandwidth Digital Contents Protection), un tipo di gestione dei diritti digitali che impedisce ai contenuti ad alta definizione nei dischi Blu-ray, nei DVD e nei supporti in streaming di essere copiati o trasmessi in maniera illecita.

- NOTA:**
- Elenco segnali compatibili disponibile a [pagina 80](#).
 - Collegare il cavo HDMI quando il lettore multimediale e il monitor sono entrambi spenti.
 - Utilizzare un cavo HDMI recante il logo HDMI.
 - Alcuni cavi e dispositivi HDMI potrebbero non visualizzare correttamente l'immagine a causa di specifiche HDMI diverse.
 - HDCP è un sistema per impedire la copia illegale di dati video inviati tramite un segnale digitale. Se non è possibile visualizzare il materiale tramite gli ingressi digitali, non significa necessariamente che il monitor non funzioni correttamente.
 - Quando il segnale di ingresso è 4K, utilizzare il cavo HDMI ad alta velocità.

Collegamento ad apparecchiatura audio con funzione ARC

Se si collega un'apparecchiatura audio con funzione ARC ad HDMI1 (ARC) utilizzando il cavo HDMI supportato da ARC fornito in dotazione, l'apparecchiatura audio emette il suono del monitor.

- Il suono tramite HDMI1 (ARC) non è regolabile dal menu OSD.
- Quando la funzione ARC è attivata, l'altoparlante interno del monitor o gli altoparlanti esterni collegati al monitor sono disattivati.

HDMI-CEC (Consumer Electronics Control)

HDMI-CEC consente ai lettori multimediali compatibili, collegati tramite HDMI, di comunicare e consentire un controllo limitato tra il dispositivo e il monitor. Ad esempio, l'accensione di un lettore Blu-ray può immediatamente commutare l'ingresso sul lettore Blu-ray senza utilizzare il telecomando. Non tutti i dispositivi sono completamente compatibili e, in alcuni casi, il produttore del dispositivo multimediale potrebbe assicurare la compatibilità solo con i propri monitor o televisori. Vedere [“Comando HDMI-CEC” a pagina 31](#).

Se supportato, è possibile utilizzare il telecomando del monitor per controllare il dispositivo multimediale HDMI.

NOTA: Le istruzioni in questa sezione guidano l'utente nella configurazione di [CEC] nel menu OSD del monitor. Queste impostazioni possono essere configurate anche utilizzando i controlli Web del monitor.

Attivazione di CEC

1. Collegare un dispositivo CEC alla porta HDMI.
Premere il pulsante HDMI sul telecomando.
2. Premere il pulsante MENU per aprire il menu OSD.
3. Spostarsi su [INPUT-AVANZATE], quindi su [CEC].
4. Selezionare [MODO1] o [MODO2] per [CEC].
5. Selezionare SET in [RICERCA DISPOSITIVO].

Al termine della ricerca, la porta HDMI a cui è collegato un dispositivo CEC viene visualizzata con il relativo nome. Vedere [pagina 89](#).

Se non viene trovato alcun dispositivo CEC, assicurarsi che il dispositivo sia collegato e acceso, che supporti CEC e che CEC sia attivato. A seconda del produttore, la funzionalità CEC potrebbe avere un nome diverso. Fare riferimento al manuale del dispositivo.

6. Premere il pulsante EXIT sul telecomando.

Comando HDMI-CEC

Collegare un dispositivo compatibile HDMI-CEC alla porta HDMI.

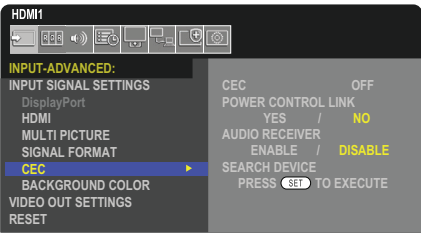
Menu OSD	Nome del comando HDMI-CEC	Spiegazione	Impostazione
CEC (Consumer Electronics Control)	One Touch Play	All'accensione di un dispositivo compatibile HDMI-CEC, anche il monitor collegato al dispositivo mediante un cavo HDMI si accende automaticamente. Dopo aver acceso il monitor, il terminale di ingresso passa automaticamente all'HDMI target. Se il monitor è acceso quando vengono accesi i dispositivi compatibili HDMI-CEC, [INPUT] passa dall'ingresso corrente ad [HDMI2].	 <p>Per impostare le opzioni CEC, procedere come indicato di seguito.</p> <p>Premere il pulsante MENU per aprire il menu OSD.</p> <p>Utilizzare i pulsanti ▲▼◀▶ per passare a [INPUT], [CEC], [AVANZATE], [CEC], quindi premere il pulsante SET/POINT ZOOM per accedere alle opzioni CEC.</p> <p>Utilizzare i pulsanti ◀▶ per evidenziare [MODO1] o [MODO2], quindi premere il pulsante SET/POINT ZOOM per attivare CEC.</p>
	Passthrough del telecomando	I pulsanti del telecomando wireless opzionale del monitor possono essere utilizzati anche con dispositivi compatibili HDMI-CEC. Ad esempio, se si accende il monitor con il telecomando wireless e si preme il pulsante di riproduzione, può essere acceso e impostato sulla riproduzione anche il dispositivo compatibile HDMI-CEC.	
	Stato di alimentazione	I dispositivi compatibili HDMI-CEC collegati ricevono lo stato di alimentazione del monitor, ad esempio se il monitor è in standby o acceso.	
	Informazioni di sistema	Questa funzione consente di ottenere le informazioni per un dispositivo HDMI-CEC collegato (versione CEC, indirizzo fisico). Inoltre, questa funzione gestisce la funzione di cambiamento della lingua. Se viene cambiata la lingua del monitor, sul dispositivo compatibile HDMI-CEC collegato viene impostata la stessa lingua selezionata per il monitor. Per la funzione di cambiamento della lingua è necessario che il dispositivo compatibile HDMI-CEC collegato disponga di un'interfaccia in più lingue.	
COLLEG CONTR ALIMENT	Standby del sistema	Se il monitor viene messo in standby con il telecomando wireless, anche i dispositivi compatibili HDMI-CEC vengono messi in standby. Se il monitor viene messo in standby mentre un dispositivo compatibile HDMI-CEC sta effettuando una registrazione, il dispositivo rimane acceso. Per ulteriori informazioni, consultare il manuale dell'utente fornito con il dispositivo compatibile HDMI-CEC.	<p>Utilizzare i pulsanti ▲▼ per selezionare [COLLEG CONTR ALIMENT].</p> <p>Utilizzare i pulsanti ◀▶ per evidenziare [S1], quindi premere il pulsante SET/POINT ZOOM per selezionare [S1].</p>
RICEVITORE AUDIO	Controllo audio del sistema	Collegare un'apparecchiatura audio con funzione ARC ad HDMI1 (ARC) tramite il cavo HDMI supportato da ARC fornito in dotazione. Il pulsante Volume sul telecomando wireless consente di controllare il volume dell'apparecchiatura audio HDMI ARC collegata. Quando la funzione è attivata, l'altoparlante interno del monitor o l'altoparlante esterno collegato al monitor viene automaticamente impostato su MUTO.	<p>Utilizzare i pulsanti ▲▼ per selezionare [RICEVITORE AUDIO], quindi premere SET/POINT ZOOM.</p> <p>Utilizzare i pulsanti ◀▶ per evidenziare [ATTIVA], quindi premere il pulsante SET/POINT ZOOM per selezionare [ATTIVA].</p>
RICERCA DISPOSITIVO	Trasferimento del nome OSD del dispositivo	Utilizzare i pulsanti ◀▶ per evidenziare S1, quindi premere il pulsante SET/POINT ZOOM per avviare la ricerca.	Utilizzare i pulsanti ▲▼ per selezionare [RICERCA DISPOSITIVO].
	Controllo del routing	Selezionando il nome di un dispositivo, l'ingresso del dispositivo compatibile HDMI-CEC viene commutato nell'ingresso selezionato. Dopo aver selezionato il dispositivo, il telecomando wireless permette di comandare il dispositivo selezionato.	Questa funzione consente di cercare i dispositivi compatibili CEC sui collegamenti HDMI del monitor. Se un dispositivo compatibile HDMI-CEC viene rilevato correttamente, questa funzione recupera il nome del dispositivo. Vengono visualizzati il nome del dispositivo e il collegamento HDMI che utilizza.

Questa funzione CEC supporta "Feature Abort". Consultare Collegamenti (vedere [pagina 27](#)) per il collegamento di dispositivi compatibili HDMI-CEC.

Funzioni dei pulsanti del telecomando HDMI-CEC

HDMI-CEC [MODO1]

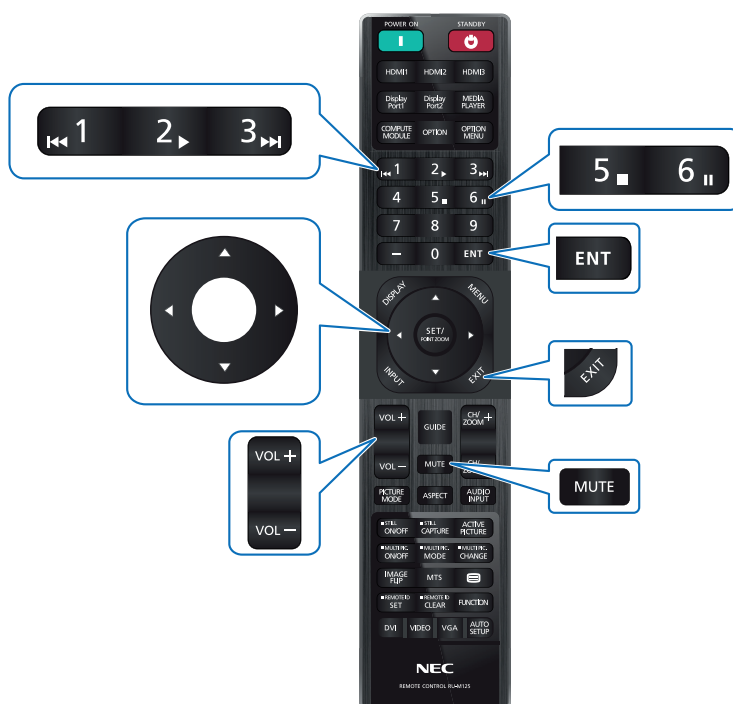

HDMI-CEC [MODO2]

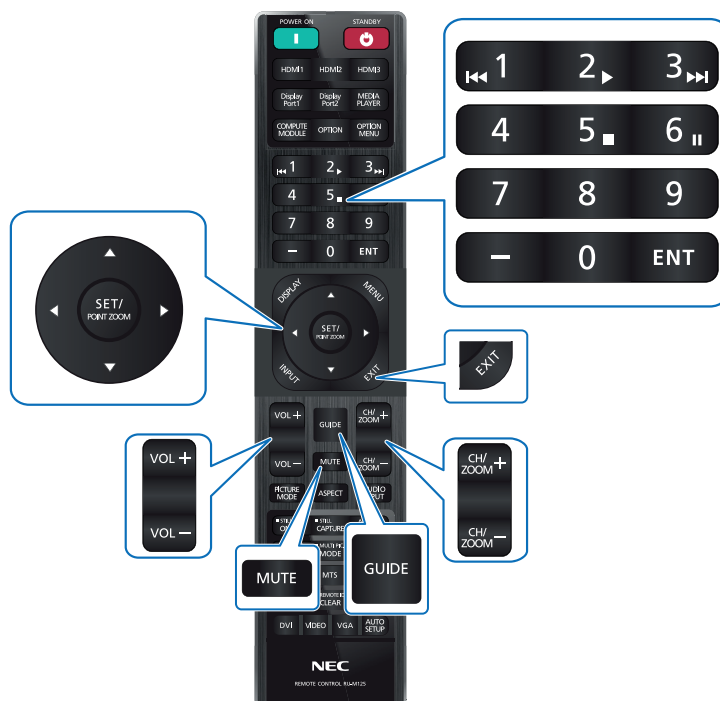

Sorgenti video interne

Schede opzionali per il monitor

Quando nel monitor sono installati una scheda opzionale o una scheda di interfaccia del modulo di calcolo Raspberry Pi e il modulo di calcolo Raspberry Pi, questi dispositivi sono visualizzati come disponibili nell'elenco [INPUT] del menu OSD. Le schede opzionali, la scheda di interfaccia del modulo di calcolo Raspberry Pi e il modulo di calcolo Raspberry Pi sono disponibili separatamente e devono essere installati fisicamente nel monitor. Questo documento contiene istruzioni sull'utilizzo del monitor senza opzioni aggiuntive. Le posizioni in cui una Scheda opzionale e la Scheda interfaccia Raspberry Pi Compute Module sono installate sono indicate sul diagramma del Pannello terminale (vedere [pagina 23](#)). Le istruzioni complete per l'installazione e l'utilizzo sono fornite con il singolo dispositivo oppure sono disponibili online.

- NOTA:**
- La scheda di interfaccia del modulo di calcolo DS1-IF20CE opzionale e il modulo di calcolo Raspberry Pi sono in vendita separatamente. Contattare un rivenditore autorizzato per ulteriori informazioni. L'installazione deve essere eseguita da un tecnico qualificato. Non tentare di installare da soli una scheda di interfaccia del modulo di calcolo e un modulo di calcolo Raspberry Pi. Vedere [pagina 83](#).
 - Contattare il fornitore per conoscere le schede opzionali disponibili.

Collegare un dispositivo di archiviazione USB compatibile

Formattare un dispositivo di memoria USB in formato FAT32. Fare riferimento al manuale dell'utente del computer o al file della Guida per istruzioni su come formattare un dispositivo di memoria USB.

Con questo monitor, utilizzare il dispositivo di archiviazione USB attenendosi allo schema riportato di seguito.

Se le dimensioni fisiche del dispositivo di archiviazione USB sono superiori alle dimensioni supportate elencate di seguito, utilizzare una prolunga USB.

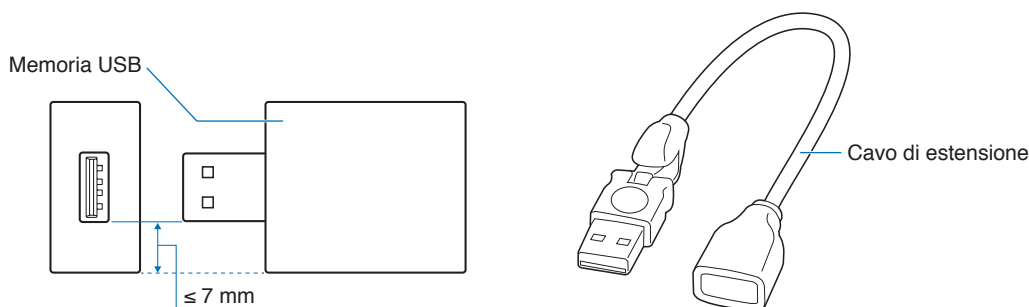

- NOTA:**
- Se il monitor non riconosce un dispositivo di memoria USB collegato, verificare che la struttura di file sia FAT32.
 - Il funzionamento del monitor con tutti i dispositivi di archiviazione USB disponibili in commercio non è garantito.

Collegamento di un dispositivo USB

Alcune porte USB sul pannello dei terminali del monitor hanno usi diversi a seconda del tipo di dispositivo USB collegato. Seguire queste linee guida quando si utilizzano queste porte con dispositivi supportati.

USB-A (Hub/0.5A): Porta USB a valle (Type-A).

Collegamento utilizzato da dispositivi USB esterni (quali, videocamere, memoria flash, tastiere, eccetera)

USB-B (Ctrl): Porta USB a monte (Type-B).

Collegamento a un computer mediante un cavo USB. Un computer USB compatibile collegato a USB-B (Ctrl) può controllare i dispositivi collegati alla porta USB-A (Hub/0.5A).

Servizio (2A): Porta di servizio/porta di alimentazione.

Questa porta è destinata ai futuri aggiornamenti del software.

Fornisce fino a 2 A di alimentazione a un dispositivo USB collegato, ad esempio un supporto di streaming HDMI o uno stick di presentazione. Il consumo energetico effettivo dipende dal dispositivo collegato. Assicurarsi di utilizzare un cavo USB che supporti 2 A.

Attivare [ALIMENTAZIONE USB] nelle impostazioni [USB] del menu [SISTEMA] nel menu OSD. Vedere [pagina 107](#).

Consultare la pagina delle specifiche per informazioni sull'alimentazione. Vedere [pagina 79](#).

Consente di importare o esportare le impostazioni del monitor tramite il dispositivo di archiviazione USB quando si seleziona [IMPOSTAZIONE CLONE].

NOTA: Quando si collega un sensore di colore alla porta di servizio (2A), impostare [COMANDO ESTERNO] in [USB] su [DISATTIVA].

- NOTA:**
- Assicurarsi che la forma e l'orientamento del connettore siano correttamente allineati durante il collegamento del cavo o del dispositivo USB.
 - Si sconsiglia di collegare/scollegare un dispositivo di archiviazione USB al monitor già acceso. Per evitare danni al monitor e possibili danni ai file di dati sul dispositivo collegato, l'interruttore di alimentazione principale del monitor deve essere spento prima di collegare o scollegare il dispositivo.

Capitolo 4 Operazioni di base

Questo capitolo include:

- ⇒ “Modalità di ACCENSIONE e SPEGNIMENTO” a pagina 36
- ⇒ “Campo operativo per il telecomando” a pagina 37
- ⇒ “Utilizzo della Gestione di risparmio energia” a pagina 37
- ⇒ “Visualizzazione del menu OSD delle informazioni” a pagina 38
- ⇒ “Commutazione tra le modalità immagine” a pagina 38
- ⇒ “Impostazione del rapporto di formato” a pagina 39
- ⇒ “Utilizzo dello zoom sul punto” a pagina 40
- ⇒ “Controlli OSD (On-Screen Display)” a pagina 41

Modalità di ACCENSIONE e SPEGNIMENTO

Premere il pulsante  nel pannello di controllo o il pulsante di accensione sul telecomando per accendere il monitor.

Il LED di alimentazione del monitor indica lo stato attuale del monitor. Consultare la seguente tabella per informazioni sulla spia di accensione.

Stato della spia di accensione e schema di illuminazione	Condizione	Ripristino
Blu fisso	Normale	<ol style="list-style-type: none"> 1. Accendere il monitor con il telecomando o il pulsante sul monitor. 2. Inviare un ingresso di segnali AV al monitor.
Verde lampeggiante*1	In una qualsiasi delle condizioni sotto indicate, il monitor non ha rilevato alcun segnale di ingresso nel periodo impostato: <ul style="list-style-type: none"> • Il monitor utilizza una scheda opzionale*2. • [ALIMENTAZIONE USB] è impostato su [ON]. • [ALIMENTAZ ALLOGGIAM] è impostato su [ON]. • [COLLEG CONTR ALIMENT] di [CEC] è impostato su [ATTIVA]. • [VERSIONE DisplayPort] è impostato su [1.2 MST] o [1.4 MST]. • [AVVIO RAPIDO] è impostato su [ATTIVA]. 	
Arancione fisso	Il monitor non ha rilevato alcun segnale di ingresso AV nel periodo impostato (con ingresso segnale di rete).	
Arancione lampeggiante	Il monitor non ha rilevato alcun segnale di ingresso AV nel periodo impostato (nessun ingresso segnale di rete).	
Rosso fisso	Spegnere il monitor con il telecomando o il pulsante sul monitor.	Accendere il monitor con il telecomando o il pulsante sul monitor.

*1: l'impostazione dell'ora per il risparmio energetico automatico è disponibile in [IMP RISPARMIO ENERG] (vedere [pagina 101](#)).

*2: [ALIMENTAZ ALLOGGIAM] è [ON] o [AUTO].

NOTA:

- La spia di accensione blu, che segnala che il monitor è acceso e funziona normalmente, può essere disattivata nelle opzioni del menu OSD del monitor. Vedere [pagina 106](#).
- Se l'indicatore lampeggia in rosso alternando lampeggi lunghi e corti, potrebbe essersi verificato un errore particolare. Contattare il fornitore.

L'interruttore di alimentazione principale deve essere in posizione ON perché sia possibile accendere il monitor utilizzando il pulsante di accensione sul telecomando o il pulsante  sul pannello di controllo.

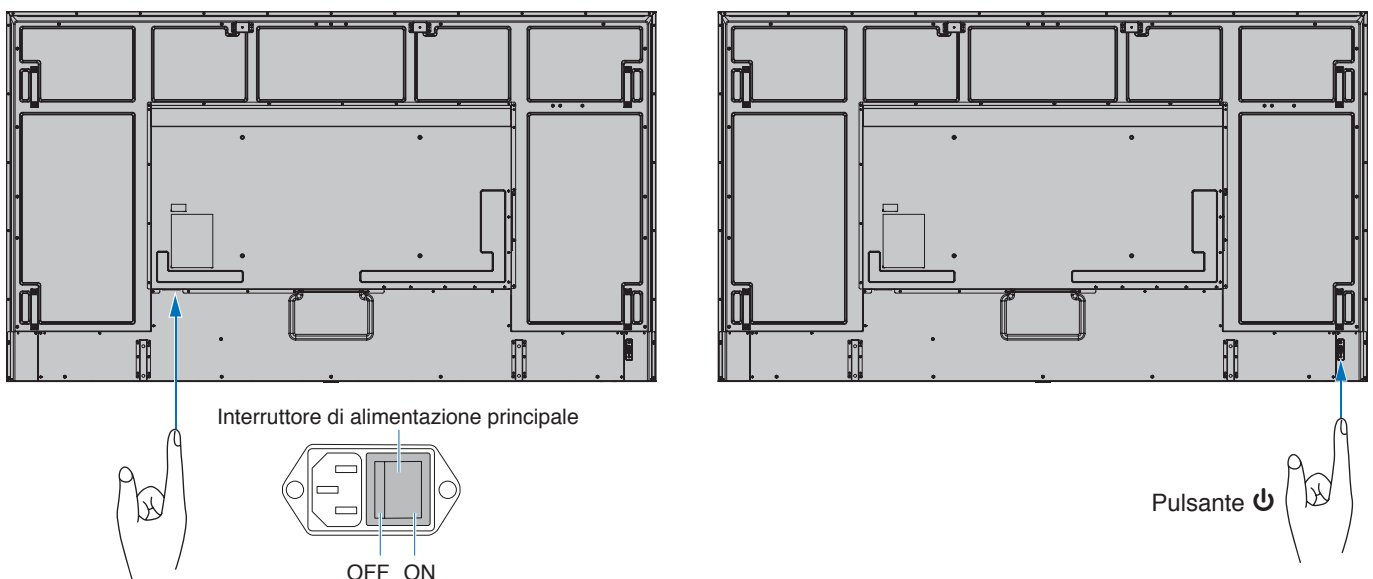

Campo operativo per il telecomando

Durante l'uso dei pulsanti, puntare la parte superiore del telecomando verso il sensore del telecomando sul monitor.

Utilizzare il telecomando entro una distanza di circa 7 m dal sensore del telecomando, oppure a un'angolazione orizzontale e verticale non superiore a 30° e restando entro una distanza massima di circa 3,5 m.

NOTA: Il sistema del telecomando potrebbe non funzionare se la luce del sole o una forte illuminazione colpisce direttamente il sensore del telecomando, oppure se è presente un oggetto sul percorso.

Precauzioni per l'uso del telecomando

- Non sottoporlo a urti violenti.
- Evitare che il telecomando venga bagnato da acqua o altri liquidi. Se il telecomando si bagna, asciugarlo immediatamente.
- Evitare l'esposizione a calore e vapore.
- Non aprire il telecomando, se non per inserire le batterie.

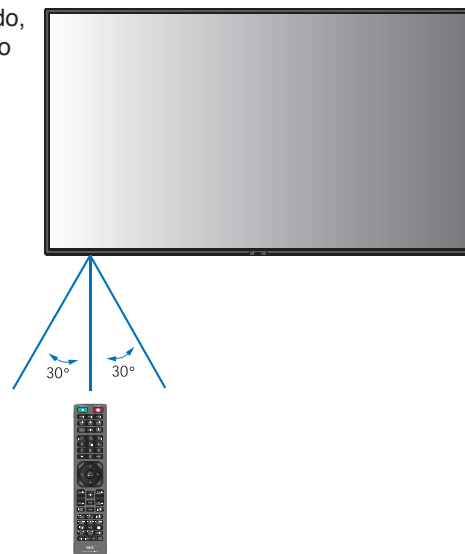

Utilizzo della Gestione di risparmio energia

Questa funzione riduce il consumo energetico del monitor quando non è in uso.

Quando è collegato a un computer, il consumo energetico del monitor si riduce automaticamente se la tastiera o il mouse non vengono utilizzati per il tempo configurato nelle impostazioni di risparmio energetico del computer. Per ulteriori informazioni, consultare il manuale dell'utente del computer.

Se collegato a una sorgente AV, come un lettore Blu-ray, un lettore DVD o un lettore video in streaming, il consumo energetico del monitor si riduce automaticamente dopo che è trascorso un tempo predeterminato dal momento in cui il monitor non ha riconosciuto alcun segnale in ingresso. Questa opzione può essere attivata o disattivata nelle impostazioni [RISPARMIO ENERGIA] nel menu [IMP RISPARMIO ENERG] del menu OSD. Vedere [pagina 101](#).

- NOTA:**
- A seconda del computer e della scheda video in uso, questa funzione potrebbe non essere operativa.
 - Dopo la perdita del segnale video, il monitor si spegne automaticamente trascorso il periodo di tempo preimpostato. Fare riferimento a [IMPOST ORA] in [IMP RISPARMIO ENERG] [pagina 101](#).
 - È possibile creare programmi per l'accensione o la sospensione del monitor in orari specifici. Vedere [pagina 44](#).
 - Fare riferimento a [RISPARMIO ENERGIA] in [IMP RISPARMIO ENERG] per la funzione di gestione dell'alimentazione.

Visualizzazione del menu OSD delle informazioni

Il menu OSD delle informazioni fornisce informazioni relative a: Sorgente di ingresso, eccetera.

Premere il pulsante DISPLAY sul telecomando per visualizzare il menu OSD delle informazioni.

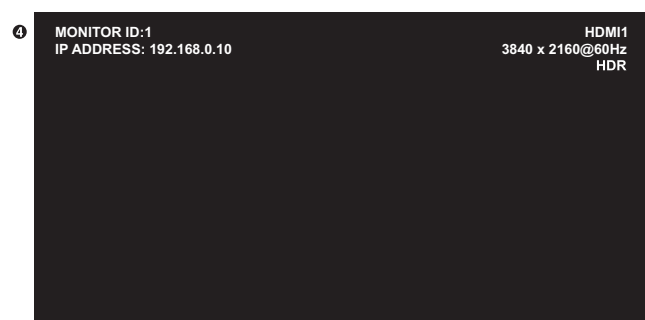

- 1 Nome input
- 2 Informazioni risoluzione
- 3 Informazioni HDR
- 4 Info comunicazioni*

* Mostra se [INFO COMUNICAZIONI] è impostato su [ON].
Verde: Connesso a LAN
Rosso: Non connesso a LAN

Commutazione tra le modalità immagine

Premere il pulsante MOD. IMMAGINE sul telecomando wireless per scorrere le modalità immagine [NATIVE], [RETAIL], [CONFERENCING], [HIGHBRIGHT], [TRANSPORTATION] e [CUSTOM].

Le modalità immagine sono preconfigurate con impostazioni d'uso generale. Vedere ["Uso di altre modalità immagine" a pagina 51](#) per le istruzioni sulla modifica delle impostazioni della modalità immagine.

Impostazione del rapporto di formato

Premere il pulsante ASPETTO sul telecomando per spostarsi tra le opzioni disponibili per il segnale di ingresso corrente.

Per DisplayPort1, DisplayPort2, OPTION (DisplayPort)*1

- [INTERO] → [1:1] → [ZOOM] → [NORMALE]



Per HDMI1, HDMI2, OPTION (TMDS)*1, COMPUTE MODULE*2

- [INTERO] → [ESPANDI] → [1:1] → [ZOOM] → [NORMALE]



*1: questa funzione dipende dalla scheda opzionale installata nel monitor.

*2: questo ingresso è disponibile quando sono installati la scheda di interfaccia del modulo di calcolo Raspberry Pi e il modulo di calcolo Raspberry Pi opzionali.

Rapporto di formato dell'immagine	Visualizzazione inalterata*3	Selezione consigliata per il rapporto di formato*3	Descrizione
4:3		[NORMALE]	Riproduce il rapporto di formato inviato dalla sorgente.
Squeeze		[INTERO]	Consente di riempire l'intero schermo.
Letterbox		[ESPANDI]	Espande un segnale letterbox 16:9 per riempire l'intero schermo.

*3: le aree grigie indicano le parti non utilizzate dello schermo.

[1:1]: Mostra l'immagine nel rapporto di formato 1 pixel per 1 pixel.

[ZOOM]: La funzione di zoom aumenta le dimensioni dell'immagine, espandendo l'immagine oltre l'area attiva dello schermo. Le parti dell'immagine esterne all'area attiva dello schermo non vengono visualizzate.

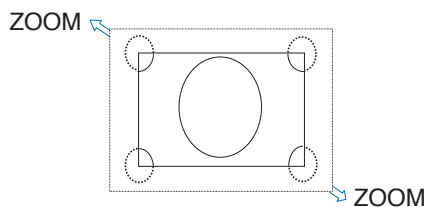

Utilizzo dello zoom sul punto



La funzione ZOOM aumenta le dimensioni dell'immagine e la espande orizzontalmente e verticalmente in maniera simultanea. Le dimensioni dell'immagine possono essere aumentate fino a 10 volte.

1. Premere il pulsante SET/POINT ZOOM sul telecomando. Sullo schermo viene visualizzata un'icona a forma di lente d'ingrandimento.
2. Spostare la lente d'ingrandimento sull'area dell'immagine desiderata premendo i pulsanti ▲ ▼ ◀ ▶.
3. Premere il pulsante CH/ZOOM+ per ingrandire. Premere il pulsante CH/ZOOM- per ridurre. Durante l'ingrandimento, l'immagine si espande oltre l'area attiva dello schermo. L'area nella posizione della lente d'ingrandimento si sposta più vicino al centro dello schermo a ogni livello di ingrandimento.
4. Premere il pulsante SET/POINT ZOOM per chiudere la lente d'ingrandimento.
5. L'immagine rimarrà ingrandita dopo la chiusura della lente d'ingrandimento. Premere il pulsante EXIT per tornare alle dimensioni normali dell'immagine.

- NOTA:**
- L'immagine può apparire distorta quando si utilizza questa funzione.
 - Questa funzione è disattivata quando una delle seguenti funzioni è attiva: [MOVIMENTO] in [SALVA SCHERMO], [TILE MATRIX], [MULTI IMMAG], [CAPOVOL IMMAG], [CAMBIO INPUT RAPIDO], [MODO1] o [MODO2] in [CEC], [MOD MARGHERITA DOPPIA], [RUOTA] o se l'input è impostato su [DisplayPort1] e [VERSIONE DisplayPort] è impostata su [1.4].
 - La funzione FERMO non funziona quando ZOOM è attiva.
 - Se [ASPETTO] è impostato su [ZOOM], premendo il pulsante POINT ZOOM (ZOOM PUNTO) l'impostazione [ASPETTO] viene automaticamente configurata su [INTERO]; solo allora viene attivata la funzione [ZOOM].
 - Dopo l'uscita da ZOOM, [ASPETTO] ritorna all'impostazione precedente. Se [ASPETTO] viene modificato durante un'operazione ZOOM, l'opzione [ZOOM] sarà impostata su [INTERO].
 - L'icona della lente d'ingrandimento non si sposta all'esterno dell'area attiva dell'immagine.
 - L'immagine ritorna alle dimensioni normali dopo aver modificato il segnale di ingresso o quando il monitor viene spento.
 - ZOOM non è disponibile per un segnale DisplayPort 4K (60 Hz) 10 bit.
 - Questa funzione viene rilasciata quando una delle seguenti funzioni è attiva: [MOVIMENTO] in [SALVA SCHERMO], [TILE MATRIX], [MULTI IMMAG], [CAPOVOL IMMAG], [CAMBIO INPUT RAPIDO], [MODO1] o [MODO2] in [CEC], [MOD MARGHERITA DOPPIA], [INGRESSO AUDIO], [RUOTA] o se l'input è impostato su [DisplayPort1] e [VERSIONE DisplayPort] è impostata su [1.4].

Controlli OSD (On-Screen Display)

NOTA: Alcuni menu potrebbero non essere disponibili in base al modello o all'apparecchiatura opzionale.

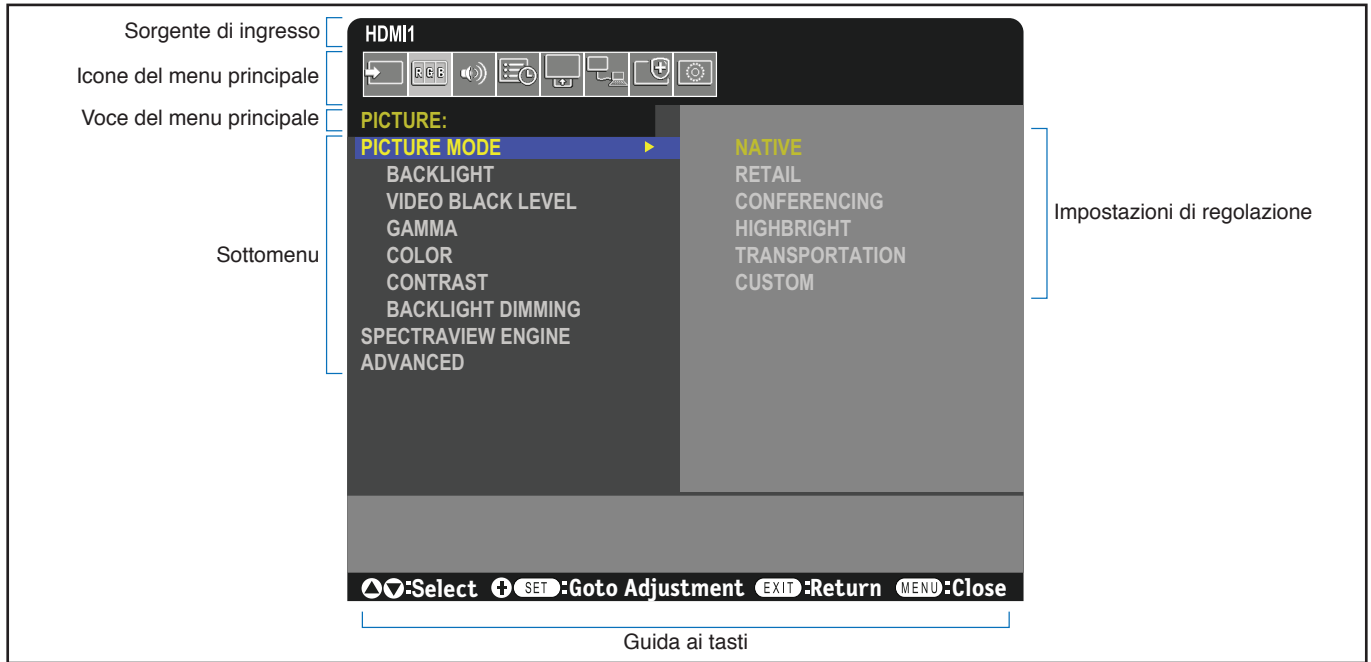

Premere ▲ o ▼ per spostarsi in un sottomenu.

Premere SET/ POINT ZOOM per selezionare.

Premere ▲ o ▼, ◀ o ▶ per selezionare la funzione o l'impostazione da regolare.

Premere MENU o EXIT.

Telecomando

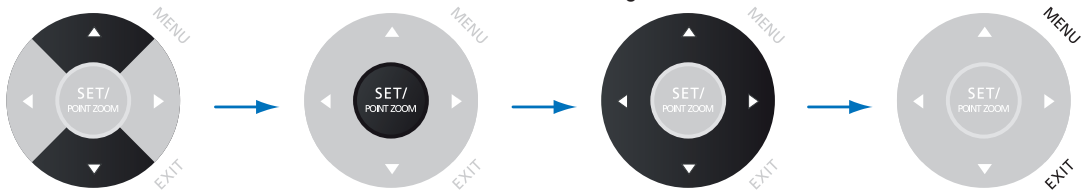

Pannello di controllo

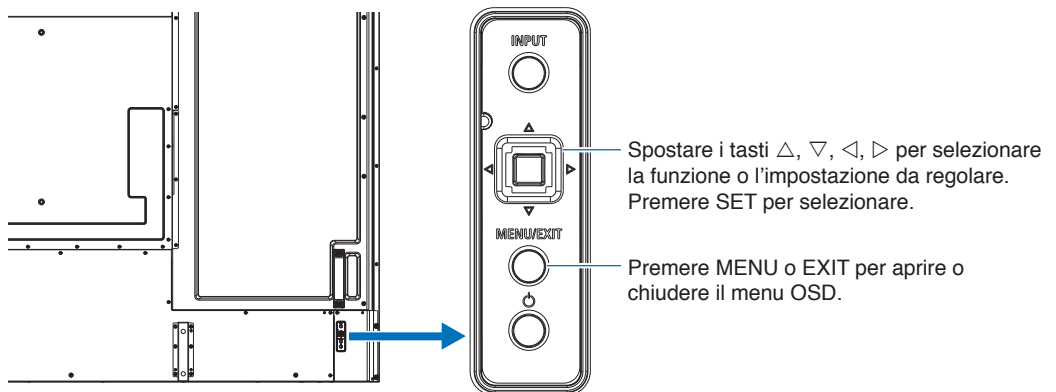

Di seguito è riportato un breve riepilogo della posizione dei controlli all'interno di ciascuna voce del menu. Una tabella che elenca tutte le opzioni è disponibile in ["Elenco dei comandi OSD" a pagina 85](#).



INPUT: Consente di selezionare le impostazioni correlate alla sorgente del segnale di ingresso.



IMMAGINE: Consente di selezionare una delle modalità immagine predefinite, di regolare manualmente le impostazioni del colore, di regolare il rapporto di formato e altre impostazioni correlate all'immagine.



AUDIO: Consente di regolare volume, bilanciamento, equalizzatore e selezionare impostazioni correlate all'audio.



PROGRAMMA: Consente di creare programmi di accensione e spegnimento automatici, impostare l'ora legale e lo spegnimento del timer.



ALLOGGIAMENTO: Consente di selezionare impostazioni correlate alla scheda opzionale, se installata.



RETE: Consente di impostare informazioni di rete, sicurezza e così via.



PROTEGGI: Consente di selezionare le opzioni relative alla protezione dell'hardware del monitor, ad esempio la configurazione delle ventole di raffreddamento, la regolazione del risparmio energetico automatico e il ritardo all'accensione, l'attivazione dell>alert mail da inviare al verificarsi di un errore nel monitor.



SISTEMA: Consente di visualizzare informazioni sul monitor, impostare data e ora, selezionare le lingue del menu display su schermo o eseguire un ripristino delle impostazioni di fabbrica.

Capitolo 5 Operazioni avanzate

Questo capitolo include:

- ⇒ “Creazione di un programma di accensione/spegnimento” a pagina 44
- ⇒ “Regolazione avanzata del colore” a pagina 45
- ⇒ “Uso di altre modalità immagine” a pagina 51
- ⇒ “Impostazione della sicurezza e blocco dei controlli sul monitor” a pagina 52

Creazione di un programma di accensione/ spegnimento

La funzione di programmazione consente di accendere automaticamente il monitor e/o portarlo nella modalità standby in orari diversi.

Per configurare il programma:

1. Accedere al menu [PROGRAMMA].

- ① Utilizzando il telecomando, evidenziare [SETTAGGI PROGRM] con i pulsanti ▲ e ▼.
- ② Premere il pulsante SET/POINT ZOOM o il pulsante ► per accedere al menu delle impostazioni.
- ③ Evidenziare il numero di programma desiderato e premere SET/POINT ZOOM.
- ④ La casella accanto al numero diventa gialla. Ora è possibile configurare il programma.

2. Utilizzare il pulsante ▼ per evidenziare [ALIMENTAZ]. Utilizzare i pulsanti ◀ e ▶ per impostare [ON].

Per configurare un programma di spegnimento, impostare [OFF].

3. Utilizzare il pulsante ▼ per evidenziare [ORA]. Utilizzare i pulsanti ◀ e ▶ per impostare l'ora.

4. Utilizzare i pulsanti ▲ e ▼ per evidenziare [INPUT]. Utilizzare i pulsanti ◀ e ▶ per scegliere la sorgente di ingresso.

5. Utilizzare il pulsante ▼ per selezionare [DATA] o [OGNI SETT.]. Premere il pulsante SET/POINT ZOOM in un menu idoneo per il programma.

Se si desidera eseguire il programma in un giorno specifico, scegliere [DATA] e premere il pulsante SET/POINT ZOOM.

Se si desidera un programma settimanale, scegliere [OGNI SETT.] utilizzando i pulsanti ▲ e ▼ e premere il pulsante SET/POINT ZOOM per selezionare. Quindi, selezionare il giorno specifico e premere SET/POINT ZOOM.

6. Una volta completata la configurazione di un programma, è possibile configurare i programmi rimanenti. Premere il pulsante MENU per uscire dal menu OSD oppure premere il pulsante EXIT per tornare al menu precedente.

- NOTA:**
- È necessario impostare [DATA & ORA] prima di aggiungere i programmi.
 - I programmi configurati vengono salvati all'uscita dalla finestra [INFORMAZ PROGRAMMA].
 - Se si impostano più programmi per l'avvio alla stessa ora, viene data priorità al programma in conflitto con il numero più alto.
 - I programmi non vengono eseguiti se [TEMPO SPEGN. AUT.] è impostato su [ON].
 - Se l'input non è più valido, il testo viene visualizzato in rosso. Ad esempio, se le seguenti impostazioni sono state modificate dopo aver impostato l'input per il programma, il testo cambia in rosso e l'input non viene modificato:
 - [MOD MARGHERITA DOPPIA] è impostato su [ATTIVA] in [IMPOSTAZ USCITA VIDEO] o
 - [CAMBIO INPUT AUTO] è impostato su [RILEVAZIONE PERSONAL.] ma l'input selezionato sul programma non è selezionato in [RILEVAZIONE PERSONAL.].
 - I programmi non vengono eseguiti mentre è aperto il menu [INFORMAZ PROGRAMMA].

Impostare data e ora sul monitor:

FUSO ORARIO: Consente di impostare la differenza di ora tra l'area geografica in cui viene utilizzato il monitor e l'ora UTC (Universal Time Coordinated).

- Valore iniziale: +00:00.
- Quando si utilizza il monitor in Giappone, impostare l'ora come [+09:00].

INTERNET TIME SERVER: Imposta automaticamente data e ora eseguendo la sincronizzazione con il server NTP sulla rete.

- Quando si sincronizza l'ora con il server NTP sulla rete per ottenere l'ora corretta, impostare [INTERNET TIME SERVER] su [ON]. Quindi, inserire l'indirizzo IP del server NTP o [HOST NAME] (NOME HOST) ed eseguire [AGGIORNA].

IMPORTANTE:

- Trascorso un periodo di circa una settimana dallo scollegamento del cavo di alimentazione del monitor, l'ora verrà inizializzata e la funzione orologio si arresterà. Quando inizializzato, la data diventa [01.01.2020] e l'ora diventa [00:00]. Se la funzione dell'orologio è stata arrestata, configurare di nuovo [DATA & ORA].

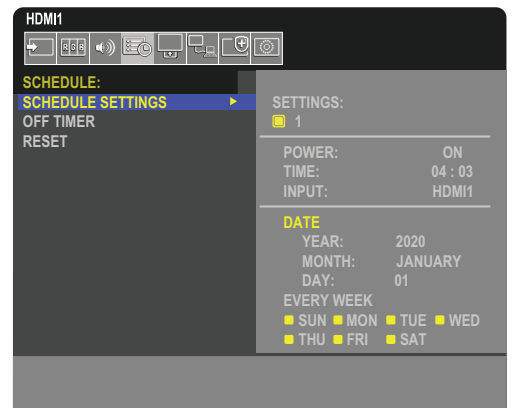

Regolazione avanzata del colore

SpectraView Engine è un motore di elaborazione del colore personalizzato integrato nel monitor. Combina il monitoraggio della temperatura e del tempo con la caratterizzazione e la calibrazione individuali del monitor durante la produzione per fornire livelli senza precedenti di controllo del colore, accuratezza e stabilità.

Offre una correzione regolabile dell'uniformità del colore utilizzando misurazioni dettagliate dello schermo effettuate in fabbrica unitamente a SVE per produrre la migliore corrispondenza del colore sui monitor.

SVE offre la massima versatilità, dalla calibrazione del colore più rapida e avanzata fino alla possibilità di emulare accuratamente spazi cromatici come Adobe®RGB e sRGB, per eseguire emulazioni dell'output stampato utilizzando profili ICC e tabelle di ricerca 3D interne.

SVE può operare in due modalità: On oppure Off.

Per attivare o disattivare SpectraView Engine utilizzando il telecomando:

1. Utilizzando il telecomando, premere il pulsante MENU.
2. Accedere al menu [IMMAGINE] e quindi a [SPECTRAVIEW ENGINE].
Utilizzare i pulsanti ▲▼◀▶ per spostarsi nel menu OSD.
3. Selezionare [ON] oppure [OFF] e premere SET/POINT ZOOM per attivare o disattivare SpectraView Engine.
4. Premere il pulsante EXIT per tornare al menu [IMMAGINE] principale.

Utilizzo di SpectraView Engine

Quando SVE è attivo, l'elaboratore interno del monitor gestisce molte delle funzioni di gestione del colore e i controlli utente del colore consentono di raggiungere un livello unico di precisione. Il punto di bianco viene regolato mediante un controllo CIE x, y e la risposta in scala di grigi del monitor viene calcolata e gestita dal monitor stesso.

SVE include la funzione di correzione dell'uniformità, che permette di selezionare diversi livelli di compensazione per ottenere un compromesso tra uniformità di luminosità/colore e luminosità massima.

SVE dispone di cinque memorie per la modalità immagine che possono essere configurate e selezionate individualmente. Ogni singola modalità immagine può memorizzare impostazioni del colore completamente personalizzate. È quindi possibile passare rapidamente tra le diverse impostazioni semplicemente cambiando la modalità immagine.

L'uso di SVE consente inoltre di accedere ad altre funzionalità avanzate, come la possibilità di emulare diverse modalità di deficit umano della visione del colore nonché la possibilità di selezionare la gamma di colori in uscita del monitor.

Per modificare le impostazioni in ciascuna modalità immagine SVE:

Le preimpostazioni sono state configurate con impostazioni per uso generale come descritto nella tabella “[Tipi di preimpostazione](#)” della pagina successiva. Quando si sceglie una preimpostazione per la modalità immagine SVE, tutte le impostazioni vengono immediatamente regolate in modo da corrispondere alla preimpostazione. Ogni impostazione può essere regolata singolarmente e personalizzata secondo necessità.

1. Utilizzando il telecomando, premere il pulsante MENU.
2. Accedere al menu [IMMAGINE] e quindi a [MOD. IMMAGINE].
Utilizzare i pulsanti ▲▼◀▶ per spostarsi nel menu OSD.
3. Premere il pulsante ▶ per accedere al campo [MOD. IMMAGINE].
4. Selezionare un'impostazione da 1 a 5 per [MOD. IMMAGINE].

- 1 → 2 → 3 → 4 → 5
↑

5. Selezionare una preimpostazione in [PREDEF].

Scegliere la preimpostazione più adatta al tipo di contenuto visualizzato o all'utilizzo previsto.

Ogni [MOD. IMMAGINE] comprende le impostazioni [LUMINOSITÀ], [NERO] (livello di nero), [GAMMA], [BIANCO (K)] (temperatura del colore), [BIANCO (x, y)] (punto di bianco CIE x, y), [ROSSO] (colore primario rosso CIE x, y), [VERDE] (colore primario verde CIE x, y) e [BLU] (colore primario blu CIE x, y). È possibile modificare queste impostazioni nel menu MOD. IMMAGINE.

Se occorre modificare alcune impostazioni, premere il pulsante ▼ per accedere alle varie impostazioni ed effettuare le regolazioni necessarie utilizzando i pulsanti ◀ ▶.

6. Premere il pulsante EXIT per tornare al menu [IMMAGINE] principale.

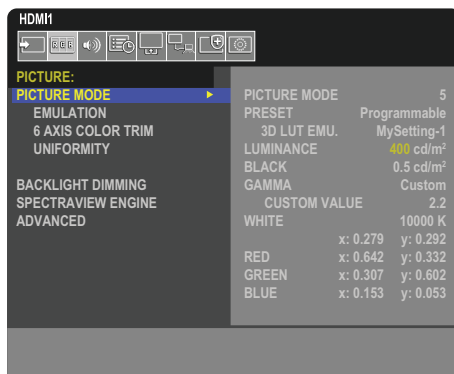

- NOTA:**
- La modifica delle impostazioni nel menu [MOD. IMMAGINE] non modifica le impostazioni predefinite di [PREDEF].
 - Il segno “*” appare se le impostazioni della modalità immagine sono state modificate rispetto alle impostazioni di preimpostazione predefinite.

Tipi di preimpostazione

PREIMPOSTAZIONE	SCOPO
sRGB	L'impostazione di colore standard di Internet, sistemi operativi Windows® e molti altri smartphone e fotocamere digitali. Impostazione consigliata per la gestione generale dei colori.
AdobeRGB	Impostazione con gamma di colori più ampia utilizzata nelle applicazioni grafiche di fascia alta quali fotocamere digitali professionali e stampa.
eciRGB_v2	Impostazione del colore consigliata dal gruppo di stampa europeo ECI (European Color Initiative).
DCI-P3	Impostazione colore per cinema digitale.
Rec.709	Impostazione colore per televisione ad alta definizione.
Rec.2100 (HLG)	Impostazione del colore per le trasmissioni HDR (High Dynamic Range).
Rec.2100 (PQ)	Impostazione del colore per il cinema digitale HDR (High Dynamic Range) su disco e in streaming da Internet.
Low Blue	Consente di ridurre la luce blu emessa dal monitor. Impostazione colore simile alla carta. La funzione Low Blue riduce sostanzialmente la luce blu e aiuta ad alleviare l'affaticamento oculare.
Signage	Impostazione del colore per l'utilizzo in applicazioni di cartellonistica digitale con condizioni di illuminazione ambientale elevate dove può essere utile un punto di bianco luminoso e con temperatura del colore elevata.
TV Studio	Impostazioni del colore per l'utilizzo durante le “riprese sul set”, in cui lo schermo del monitor sarà acquisito dalla telecamera e dovrebbe corrispondere all'illuminazione a incandescenza dello studio.
INTERO	Gamma di colori nativa del pannello LCD. Idoneo all'uso con applicazioni di gestione del colore.
DICOM sim.	Impostazione del colore per l'imaging medico conforme a DICOM GSDF (Grayscale Standard Display Function). NOTA: Non usare per scopi diagnostici.
PROGRAMMABILE	Il nome della preimpostazione può essere modificato dal software.

Impostazioni di SpectraView

IMPOSTAZIONI DI SVE	SCOPO
LUMINOSITÀ	Consente di regolare la luminosità complessiva dell'immagine e dello sfondo dello schermo. Se l'impostazione è troppo alta per la visualizzazione, i caratteri del menu OSD diventano gialli.
NERO	Consente di regolare la luminosità del nero. Se l'impostazione è troppo bassa per la visualizzazione, i caratteri del menu OSD diventano gialli.
GAMMA	Consente di selezionare manualmente il livello di luminosità della scala di grigi.
	sRGB: Impostazione della gamma per sRGB.
	L Star: Impostazione della gamma per lo spazio cromatico Lab di CIELAB.
	Rec.1886: Impostazione della gamma per le trasmissioni HDTV.
	HDR-HYBRID LOG: Impostazione della gamma per HDR, in genere per le trasmissioni UHD. La gamma del sistema può essere regolata. SISTEMA GAMMA: La gamma di sistema è regolabile su un valore compreso tra 0,5 e 2,0. Quando è selezionato "Auto", la gamma del sistema viene selezionata automaticamente in base all'impostazione "LUMINOSITÀ".
	HDR-ST2084(PQ): Impostazione della gamma per HDR, in genere per i dischi UHD e i video in streaming. Il valore di picco della luminosità è regolabile. LUMI. PICCO: Consente di impostare il valore di picco della luminosità per mostrare l'intervallo di luminosità di HDR-ST2084 (PQ). Un valore più alto migliora la saturazione del bianco, ma rende più scura l'immagine. Quando è selezionato "Auto", il valore di "LUMINOSITÀ" viene utilizzato come valore di picco della luminosità.
	DICOM: DICOM GSDF (Grayscale Standard Display Function) è solitamente utilizzato per l'imaging medico.
	PROGRAMMABILE: Una curva gamma programmabile può essere caricata utilizzando il nostro software opzionale.
PERSON: VALORE PERSONALIZ.: Il valore della gamma viene selezionato in un intervallo compreso tra 0,5 e 4,0 pollici con incrementi di 0,1. Per immagini generali viene utilizzato 2,2. Aumentando il valore, il colore intermedio diventa più scuro, mentre riducendo il valore, il colore intermedio diventa più chiaro.	
<p>The graph shows the relationship between Gray Step (0-255) and Luminance (cd/m²) for different gamma curves. The curves are: HDR-ST2084 (PQ) (blue), HDR-Hybrid Log (orange), Custom (grey), Rec.1886 (yellow), L Star (green), DICOM (light green), and sRGB (light blue). HDR-ST2084 (PQ) shows the highest luminance for a given gray step, while sRGB shows the lowest.</p>	
BIANCO (K)	Consente di regolare il bianco in base alla temperatura del colore (K) o all'impostazione CIE x, y. Una temperatura del colore più bassa rende lo schermo rossastro, una temperatura del colore più alta rende lo schermo bluastro. Un valore x più elevato produce uno schermo rossastro, un valore y più elevato produce uno schermo verdastro, mentre valori x, y più bassi producono uno schermo bianco bluastro.
BIANCO (x, y)	
<p>The graph shows the relationship between White Temperature (K) and CIE x, y coordinates. The temperature range is from 15000K to 30000K. The x-axis ranges from 0.25 to 0.48, and the y-axis ranges from 0.25 to 0.43. The curve shows that as temperature increases, the x-value increases and the y-value decreases.</p>	

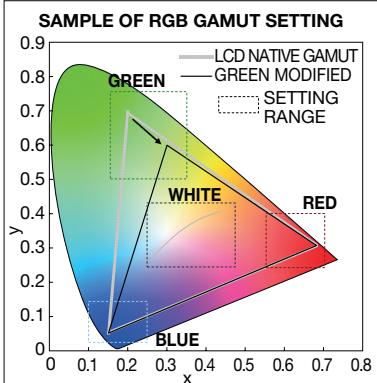
IMPOSTAZIONI DI SVE	SCOPO
ROSSO (x, y) VERDE (x, y) BLU (x, y)	<p data-bbox="357 215 1477 271">Consente di regolare la gamma di colori. Impostare la cromaticità con le coordinate CIE x, y. Influisce su tutti i colori eccetto colori acromatici, come bianco e grigio.</p> 

- NOTA:**
- Le impostazioni per [EMULAZIONE], [6 AXIS COLOR TRIM] e [UNIFORMITÀ] sono memorizzate anche in ciascuna [MOD. IMMAGINE].
 - Se il profilo ICC sul computer non corrisponde alle impostazioni del monitor, la riproduzione del colore potrebbe essere imprecisa.

Uso della calibrazione autonoma

Questa funzione esegue la calibrazione del colore del monitor senza utilizzare un software o un computer esterno. È utile per ottenere rapidamente la corrispondenza del colore su un ridotto numero di monitor. Aggiorna anche i dati di misurazione del colore di fabbrica utilizzati dall'elaboratore del colore SpectraView Engine (SVE) interno al monitor.

L'aggiornamento dei dati sul colore di fabbrica con le misurazioni effettuate da un sensore del colore produce impostazioni relative al colore, mostrate nel menu OSD, strettamente corrispondenti alle misurazioni del sensore del colore. In effetti, le misurazioni del sensore del colore diventano il nuovo riferimento per tutti i calcoli del colore interni di SVE. Tutte le preimpostazioni del colore nel monitor vengono aggiornate automaticamente per utilizzare il nuovo riferimento.

Requisiti per la calibrazione autonoma:

- Sensore del colore MDSVSENSOR 3. Questo sensore si collega direttamente alla porta di servizio USB (2A) del monitor. Il monitor acquisisce in modo automatico le misurazioni dello schermo direttamente dal sensore del colore. Vedere l'[Appendice A](#) per informazioni sull'acquisto e sulla disponibilità.
oppure
- Un colorimetro a portata minima con display di lettura della misura in formato CIE Y/x/y con Y espresso in cd/m². Le misurazioni vengono eseguite manualmente e ogni lettura deve essere inserita nel monitor tramite il menu OSD, utilizzando il telecomando. [CONFERMA] e [COPIA BIANCA] non sono disponibili.

NOTA: Altri modelli e tipi di sensori del colore non sono supportati.

- NOTA:**
- Per ottenere i migliori risultati di calibrazione, si consiglia di lasciar riscaldare il monitor per almeno 30 minuti prima di iniziare il processo di calibrazione o misurazione.
 - Non è necessario ricalibrare le altre modalità immagine nel monitor dopo aver eseguito la calibrazione automatica. L'aggiornamento del riferimento interno del monitor aggiorna automaticamente tutte le impostazioni del colore.
 - Le misurazioni originali di fabbrica possono essere ripristinate in qualsiasi momento.
 - È necessario l'accesso alla porta di servizio USB (2A) di ciascun monitor per utilizzare questa funzione con il sensore del colore MDSVSENSOR 3. Assicurarsi di fornire un accesso adeguato durante l'installazione dei monitor.
 - Occorre aspettarsi differenze tra le misurazioni del colore di fabbrica e quelle effettuate con un sensore del colore. Le differenze possono essere dovute a molti fattori, ad esempio le variazioni tra le tecnologie di misurazione del sensore del colore e la calibrazione/deriva del dispositivo, la posizione di misurazione sullo schermo e le differenze nel segnale video.
 - Per gestire la corrispondenza del colore su un numero elevato di monitor, si consiglia di utilizzare il software Display Wall Calibrator. Vedere [Appendice A](#) per maggiori dettagli.
 - Per aprire il menu OSD CALIBRAZIONE AUTONOMA, selezionare CALIBRAZIONE (vedere [pagina 91](#)) nel menu OSD. Assicurarsi che [SPECTRAVIEW ENGINE] sia impostato su [ON] (vedere [pagina 91](#)).

Per aprire la finestra CALIBRAZIONE AUTONOMA utilizzando il telecomando:

1. Premere il pulsante MENU.
 2. Accedere al menu [IMMAGINE] e quindi a [SPECTRAVIEW ENGINE].
Utilizzare i pulsanti ▲▼◀▶ per spostarsi nel menu OSD.
 3. Selezionare [ON] e premere SET/POINT ZOOM per attivare SpectraView Engine.
 4. Accedere a [CALIBRAZIONE] e premere il pulsante SET/POINT ZOOM. Viene visualizzata la finestra CALIBRAZIONE AUTONOMA.
 5. Selezionare un menu e premere il pulsante SET/POINT ZOOM.
 6. Premere il pulsante EXIT per chiudere il menu OSD.
- Seguire le istruzioni nel messaggio OSD.



Autocalibrazione

Questa funzione aggiorna l'elaboratore del colore SpectraView Engine interno al monitor per utilizzare le misurazioni effettuate utilizzando un sensore del colore supportato. Queste misurazioni diventano il riferimento per tutte le impostazioni del colore nel monitor.

Quando un sensore del colore MDSVSENSOR 3 è collegato alla porta di servizio USB (2A) del monitor, il monitor esegue le misurazioni e viene calibrato automaticamente. Posizionare il sensore del colore al centro dello schermo e seguire i messaggi visualizzati.

Diversamente, se si utilizza un dispositivo colorimetrico a portata minima, le misurazioni devono essere effettuate manualmente con il dispositivo e i valori CIE Y/x/y devono essere inseriti singolarmente tramite il menu OSD utilizzando il telecomando. Y deve essere espresso in cd/m^2 .

A seconda dell'uso del monitor e di altri fattori, si consiglia di eseguire un'autocalibrazione almeno una volta l'anno.

Reset calibration (RIPRISTINA CALIBRAZIONE)

Elimina i dati di misurazione del colore creati dalla funzione di autocalibrazione e ripristina i dati di misurazione del colore originali di fabbrica per il riferimento interno. Tutte le modalità immagine saranno aggiornate automaticamente. Se si utilizza Display Wall Calibrator, vengono eliminati anche i dati di regolazione dell'uniformità.

CONFERMA

Consente di stabilire se occorre eseguire l'operazione di autocalibrazione.

Confronta le misurazioni effettuate dal sensore di colore su vari campioni di colore sullo schermo con i valori previsti e calcolati da SVE, che utilizza i dati correnti di misurazione del colore per il riferimento interno. Il risultato di questo confronto è indicato come un valore medio di differenza cromatica (dE). Valori più elevati indicano una maggiore differenza tra le misurazioni e il riferimento interno. Se il valore dE è superiore a 3,0, si consiglia di eseguire l'autocalibrazione per aggiornare i dati del colore di riferimento interno.

la funzione di autocalibrazione deve essere stata eseguita in precedenza perché questa funzione sia disponibile nel menu OSD.

- NOTA:**
- [AUTOCALIBRAZIONE], [CONFERMA] e [COPIA BIANCA] non sono disponibili se l'ingresso è [DISPLAYPORT1] e [VERSIONE DisplayPort VERSION] è impostato su [1.4].
 - I risultati delle funzioni "AUTOCALIBRAZIONE" e "CONFERMA" sono memorizzati nel monitor insieme a un indicatore di data e ora e possono essere letti dal software sul computer. L'impostazione di [ANNO], [MESE], [GIORNO] e [ORA] in [SISTEMA] → [DATA & ORA] nel menu OSD è necessaria per questa funzione.

COPIA BIANCA

Questa funzione può essere utilizzata per “copiare” la luminosità e il punto di bianco da un altro monitor in un’installazione con più monitor. Questo processo viene eseguito misurando il colore di un monitor e impostando i valori misurati nel monitor da regolare. Può essere utile nei casi in cui è necessario ottenere la corrispondenza del colore su monitor senza dover ricalibrare tutti i monitor.

Prima di iniziare, è necessario inviare un segnale video completamente bianco a tutti i monitor. Selezionare il monitor che sarà utilizzato come target, o sorgente, dell’operazione di copia (A).

Questa funzione misurerà la luminanza e il punto di bianco del monitor target (A) e imposterà questi valori nella modalità immagine corrente del monitor di destinazione (B).

È possibile anche regolare più precisamente il risultato della misurazione mentre si controlla il colore dello schermo. Se si desidera tornare al valore misurato, eseguire una nuova misurazione.

La funzione di autocalibrazione deve essere stata eseguita in precedenza perché questa funzione sia disponibile nel menu OSD.

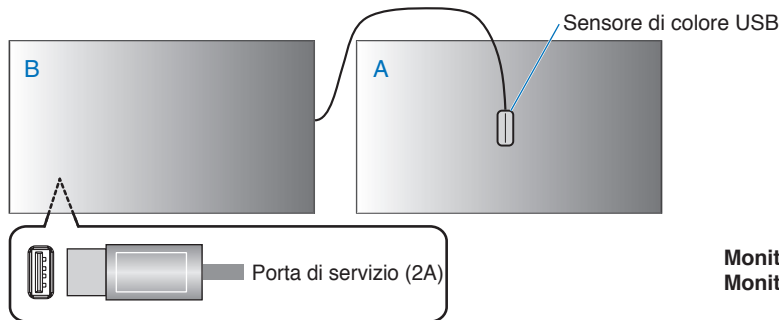

Monitor A: Monitor sorgente del punto di bianco da copiare.

Monitor B: Monitor che esegue la copia.

NOTA: Quando si regola il colore di più monitor, si consiglia di eseguire un’operazione di [AUTOCALIBRAZIONE] da [COPIA BIANCA].

Uso di altre modalità immagine

Quando SpectraView Engine è disattivato sono disponibili diverse modalità immagine nel menu OSD. Queste modalità immagine sono state configurate con impostazioni come descritto nella tabella “[Tipi di modalità immagine](#)” seguente.

Per modificare le modalità immagine:

Premere il pulsante MODALITÀ IMMAGINE sul telecomando wireless per spostarsi tra le modalità oppure selezionare la modalità nell'elenco [IMMAGINE] del menu OSD.

Le modalità di immagine disponibili dipendono dall'ingresso selezionato:

- Per [DisplayPort1], [DisplayPort2], [HDMI1], [HDMI2], [COMPUTE MODULE]*2, [OPTION]*1.

NATIVE → RETAIL → CONFERENCING → HIGHBRIGHT → TRANSPORTATION → CUSTOM
↑

*1: questa funzione dipende dalla scheda opzionale installata nel monitor.

*2: questo ingresso è disponibile quando sono installati la scheda di interfaccia del modulo di calcolo Raspberry Pi e il modulo di calcolo Raspberry Pi opzionali.

Tipi di modalità immagine

MOD. IMMAGINE	SCOPO
NATIVE	Impostazione standard.
RETAIL	Colori luminosi e vivaci, ideale per pubblicità e branding.
CONFERENCING	Temperatura colore più bassa e ottimizzata per carnagioni naturali.
HIGHBRIGHT	Massima luminosità controluce con temperatura colore più alta per ambienti più luminosi.
TRANSPORTATION	Massima luminosità controluce con alto contrasto per leggere il testo in tutte le condizioni.
CUSTOM	Impostazione personalizzata.

NOTA: La modifica di una qualsiasi delle impostazioni di [IMMAGINE] nel menu OSD cambia le impostazioni solo per l'ingresso corrente.

Impostazione della sicurezza e blocco dei controlli sul monitor

Durante il normale funzionamento, il monitor può essere controllato da qualsiasi persona utilizzando il telecomando o il pannello di controllo del monitor. È possibile impedire l'uso non autorizzato e le modifiche alle impostazioni del monitor attivando le opzioni di sicurezza e blocco.

Le funzioni di sicurezza e blocco descritte in questa sezione sono le seguenti:

- Impostazione della password
- Attivazione della sicurezza mediante password
- Blocco dei pulsanti del telecomando (Vedere [pagina 22](#))
- Blocco dei pulsanti del pannello di controllo del monitor (Vedere [pagina 25](#))

Posizione delle impostazioni

Le istruzioni in questa sezione guidano l'utente nella configurazione delle funzioni di blocco e sicurezza nel menu OSD del monitor. Queste impostazioni possono essere configurate anche utilizzando i controlli Web del monitor. Vedere [pagina 67](#).

Le opzioni di menu per le impostazioni di sicurezza e blocco si trovano nel menu [PROTEGGI] sia nel menu OSD che nei controlli Web.

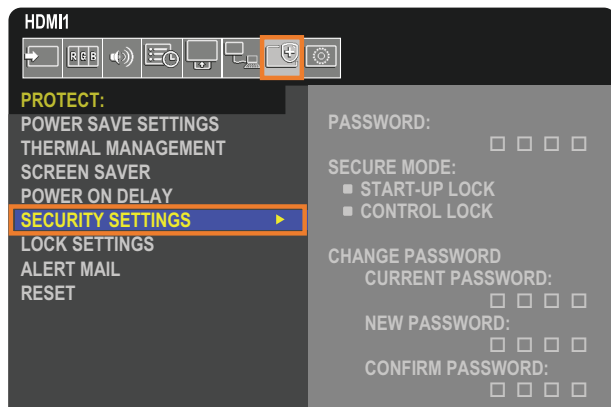

Sicurezza mediante password

Quando è attivata la sicurezza mediante password, è necessario inserire un codice di accesso a 4 cifre quando si accende l'alimentazione principale e/o si accede al menu OSD (vedere [pagina 53](#)). Se non viene premuto alcun pulsante durante il periodo impostato per [ORARIO OSD], il monitor torna automaticamente alla MODALITÀ SICUREZZA e pertanto chiederà nuovamente la password per l'uso.

NOTA: Se si modifica la password, prendere nota della password e conservarla in un luogo sicuro. Se si dimentica la password, è necessario contattare il supporto tecnico per ottenere una password di recupero per accedere al menu OSD del monitor.

Impostare una password per il monitor

Questo passaggio è richiesto solo se si desidera modificare la password.

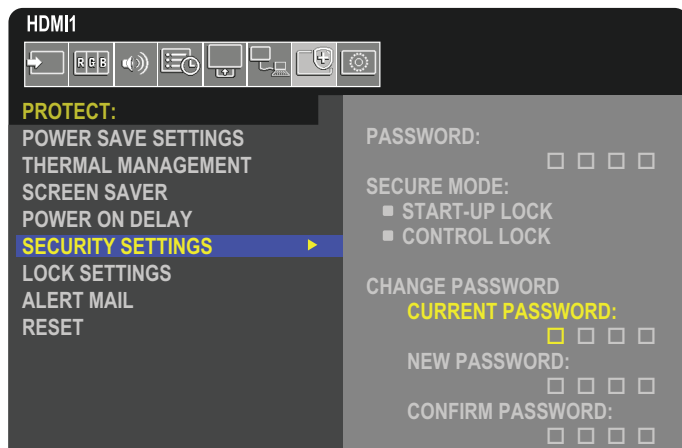

1. Utilizzando il telecomando, spostarsi su [PROTEGGI], quindi su [IMPOSTAZ SICUREZZA].
2. In [MODIFICA PASSWORD], inserire la password nel campo [PASSWORD ATTUALE]. La password predefinita è: 0 0 0 0.
3. Completare il campo [NUOVA PASSWORD], quindi immettere la stessa password nel campo [CONFERMA PASSWORD].
4. La nuova password viene salvata immediatamente.

Attivare la sicurezza mediante password

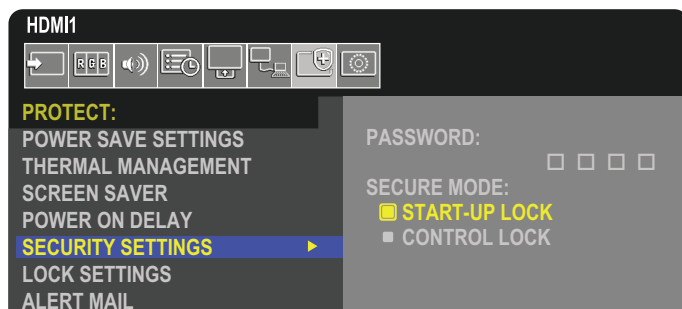

1. Utilizzando il telecomando, spostarsi su [PROTEGGI], quindi su [IMPOSTAZ SICUREZZA].
2. Inserire la password nel campo [PASSWORD] per accedere alle impostazioni di [MODALITÀ SICUREZZA].
3. Selezionare il tipo di [MODALITÀ SICUREZZA] che si desidera utilizzare:
 - **[BLOCCO AVVIO]:** La password viene richiesta quando si accende il monitor dall'interruttore principale. Se l'opzione è selezionata, la password viene richiesta solo durante l'accensione mediante l'interruttore di alimentazione principale o dopo un'interruzione dell'energia elettrica. Questa opzione non richiede una password quando si utilizzano i pulsanti POWER ON e STANDBY del telecomando o il pulsante  sul pannello di controllo del monitor.
 - **[BLOCCO CONTROLLO]:** È necessario specificare la password per utilizzare qualsiasi pulsante sul telecomando o sul monitor.

Blocco dei pulsanti del telecomando

Le impostazioni di blocco impediscono al monitor di rispondere alle pressioni dei pulsanti sul telecomando IR o sul pannello di controllo del monitor. Quando si bloccano i pulsanti di controllo, alcuni pulsanti possono essere configurati per rimanere sbloccati affinché gli utenti possano regolare le impostazioni. Il blocco e lo sblocco dei pulsanti di controllo non richiedono una password.

Blocco dei pulsanti del telecomando IR

[IR] in [IMPOST BLOCCO] impedisce il controllo del monitor dal telecomando. L'attivazione di [IR] non blocca i pulsanti sul pannello di controllo del monitor.

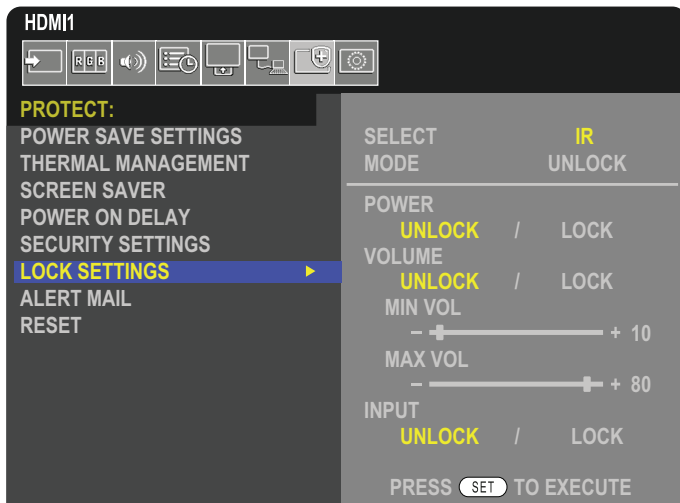

1. Utilizzando il telecomando, spostarsi su [PROTEGGI], quindi su [IMPOST BLOCCO].
2. Sotto l'opzione [SELEZIONA], premere i pulsanti ▲, ▼ per cambiare l'impostazione in [IR].
3. In [MODALITÀ], scegliere la modalità di blocco che si desidera attivare.
 - **[UNLOCK]:** Tutti i pulsanti sono sbloccati.
 - **[ALL LOCK]:** Tutti i pulsanti sono bloccati.
 - **[CUSTOM LOCK]:** Tutti i pulsanti del telecomando sono bloccati, tranne i seguenti pulsanti che possono essere impostati:
 - **[ALIMENTAZ]:** Selezionare [SBLOC.] per poter usare il pulsante  quando il telecomando IR è bloccato. Selezionare [BLOC.] per bloccare il pulsante.
 - **[VOLUME]:** Selezionare [SBLOC.] per poter controllare il volume con i pulsanti VOL+, VOL– quando il telecomando IR è bloccato. Selezionare [BLOC.] per impedire la regolazione del volume.
 - **[MIN VOL] e [MAX VOL]:** I pulsanti del volume sono sbloccati e il livello del volume può essere regolato solo all'interno dell'intervallo [MIN] e [MAX] impostato.
[VOLUME] deve essere impostato su [SBLOC.] per consentire l'utilizzo di questa funzione.
NOTA: Il blocco volume [MIN VOL]/[MAX VOL] funziona solo con l'altoparlante interno, il connettore di uscita dell'altoparlante e l'uscita della linea audio (connettore 3,5 mm). Non funziona quando l'opzione [RICEVITORE AUDIO] è impostata su [ATTIVA].
 - **[INPUT]:** Selezionare [SBLOC.] per sbloccare tutti i pulsanti di ingresso. Selezionare [BLOC.] per bloccare tutti i pulsanti di ingresso.
4. Selezionare [SET] per attivare tutte le impostazioni.

Sblocco dei controlli del telecomando IR

- Telecomando IR: Per tornare alla modalità di funzionamento normale, tenere premuto il pulsante DISPLAY per almeno 5 secondi.

Blocco dei pulsanti del pannello di controllo e tasto

[TASTO] in [IMPOST BLOCCO] impedisce il controllo del monitor con i pulsanti e il tasto sul pannello di controllo del monitor. L'attivazione di [TASTO] non blocca i pulsanti sul telecomando.

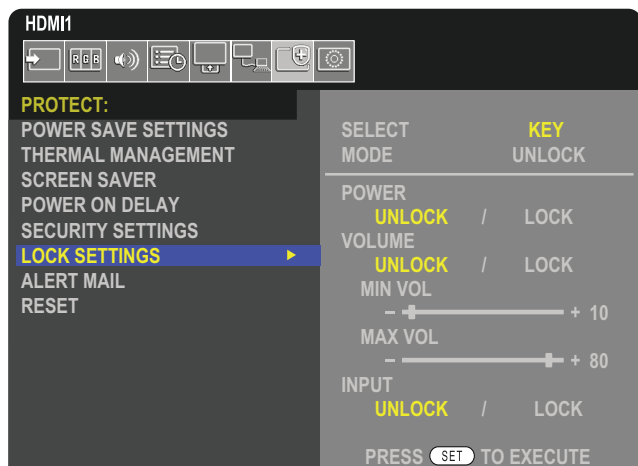

1. Utilizzando il telecomando, spostarsi su [PROTEGGI], quindi su [IMPOST BLOCCO].
2. Sotto l'opzione [SELEZIONA], premere i pulsanti ▲, ▼ per cambiare l'impostazione in [TASTO].
3. In [MODALITÀ], scegliere la modalità di blocco che si desidera attivare.
 - **[UNLOCK]:** Tutti i tasti sono sbloccati.
 - **[ALL LOCK]:** Tutti i tasti vengono bloccati.
 - **[CUSTOM LOCK]:** Tutti i tasti vengono bloccati, tranne i seguenti pulsanti che possono essere impostati singolarmente come bloccati o sbloccati.
 - **[ALIMENTAZ]:** Selezionare [SBLOC.] per poter usare il pulsante  quando i tasti sono bloccati.
 - **[VOLUME]:** Selezionare [SBLOC.] per poter controllare il volume con i tasti </> quando i tasti sono bloccati. Selezionare [BLOC.] per impedire la regolazione del volume.
 - **[MIN VOL] e [MAX VOL]:** I tasti </> sono sbloccati e il livello del volume può essere regolato solo all'interno dell'intervallo [MIN] e [MAX] impostato.
[VOLUME] deve essere impostato su [SBLOC.] per consentire l'utilizzo di questa funzione.
NOTA: Il blocco volume [MIN VOL]/[MAX VOL] funziona solo con l'altoparlante interno, il connettore di uscita dell'altoparlante e l'uscita della linea audio (connettore 3,5 mm). Non funziona quando l'opzione [RICEVITORE AUDIO] è impostata su [ATTIVA].
 - **[INPUT]:** Selezionare [SBLOC.] per poter cambiare gli ingressi utilizzando i pulsanti INPUT.
4. Selezionare [SET] per attivare tutte le impostazioni.

Sblocco dei pulsanti e del tasto del pannello di controllo del monitor

Tasto/Pulsanti: Per tornare al funzionamento normale, sbloccare tutti i pulsanti/tasti sul pannello di controllo dell'unità principale premendo il pulsante SET e il pulsante MENU/EXIT sul pannello di controllo dell'unità principale per almeno 3 secondi.

Menu OSD: Per tornare alla modalità di funzionamento normale, utilizzare il telecomando per spostarsi su [PROTEGGI] e quindi su [IMPOST BLOCCO]. Sotto l'opzione [SELEZIONA], modificare l'impostazione in [TASTO]. In [MODALITÀ], selezionare [UNLOCK] e quindi [SET].

Blocco dei pulsanti del telecomando e dei pulsanti e del tasto del pannello di controllo

Selezionare [PROTEGGI] → [IMPOST BLOCCO] → [SELECT] → [TASTO E IR] nel menu OSD.

Per la procedura di impostazione successiva, i pulsanti/tasti per cui il blocco è attivato e il metodo di sblocco, fare riferimento a "Blocco dei pulsanti del telecomando IR" e "Blocco dei pulsanti del pannello di controllo e tasto".

Capitolo 6 Configurazione di più monitor

Questo capitolo include:

- ⇒ “Collegamento di più monitor” a pagina 57
- ⇒ “Collegamento dell’uscita video” a pagina 60
- ⇒ “Impostazione della funzione ID del telecomando” a pagina 61

Collegamento di più monitor

I monitor possono essere collegati tra loro, in termini di collegamenti di comunicazione e video, in molteplici installazioni. Il concatenamento dei collegamenti video crea un video wall in cui è possibile affiancare una singola immagine su tutti i monitor. Quando si collegano più monitor per installare un video wall, sono necessari collegamenti di comunicazione e video la cui configurazione deve essere valutata con attenzione. Fare riferimento alla sezione [“Schema di collegamento” a pagina 28](#).

Le impostazioni del monitor per la configurazione di un video wall nelle impostazioni OSD e nella pagina Web del monitor sono disponibili in [IMMAGINE], [SISTEMA].

- [IMMAGINE-AVANZATE]-[MULTIMONITOR AUTO]: Consente di configurare automaticamente le impostazioni multi-monitor quando è stato eseguito un collegamento a catena tra le porte di comunicazione e video. Imposta automaticamente [ID MONITOR] e la posizione dei monitor nel video wall seguendo il cablaggio fisico tra i monitor.

Inserire il numero di monitor disposti in orizzontale e in verticale nel monitor principale. Le seguenti impostazioni vengono configurate automaticamente quando si esegue la configurazione automatica: Menu OSD [MONITOR ORIZZ], [MONITOR VERT], [POSIZIONE], [VERSIONE DisplayPort], [MODALITÀ HDMI], [IMPOSTAZ USCITA VIDEO] e Segnale di ingresso.

- NOTA:**
- [ID MONITOR] in [IMP.ID/IP AUTO] verrà automaticamente eseguito.
 - Questa funzione viene rilasciata se viene attivata l'opzione [MOVIMENTO] in [SALVA SCHERMO].
 - Se ingresso è DisplayPort 4K (60Hz) 10bit, questa funzione è disattivata.

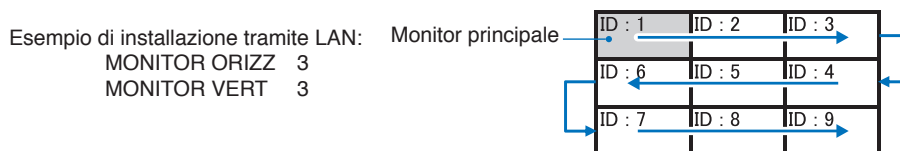

- [IMMAGINE-AVANZATE]-[TILE MATRIX]: Consente di espandere un'immagine e di visualizzarla su più monitor (fino a 100) mediante un amplificatore di distribuzione. Inserire manualmente il numero di monitor in orizzontale e in verticale nel video wall, posizionare il monitor nel wall e attivare o disattivare Compensazione immagini. Per inclinare il contenuto HDCP, consultare [“Collegamento dell'uscita video” a pagina 60](#).
- [TILE COMP]: Consente di ridimensionare l'immagine per compensare la larghezza della mascherina dello schermo e creare un'immagine continua.
- [TAGLIO IMMAGINI]: Consente di selezionare una parte di un'immagine da mostrare a schermo intero.

Esempio di TAGLIO IMMAGINI 1x2 (configurazione verticale)

Per il monitor in alto:

- Impostare MONITOR ORIZZ [2] e MONITOR VERT [2].
Una singola immagine sarà divisa per 4; inserire quindi un numero da 1 a 4.

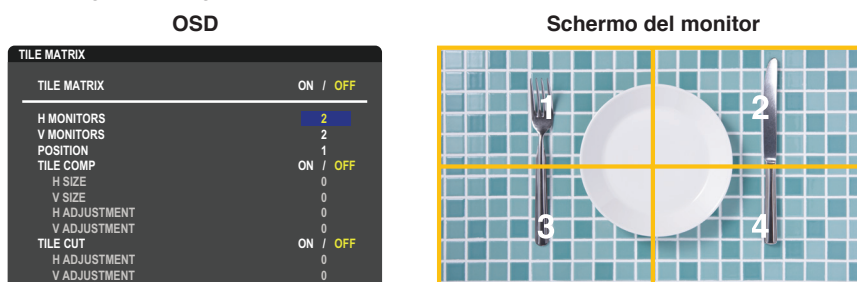

- Selezionare un numero da 1 a 4 in [POSIZIONE].

Esempio: selezione di 1

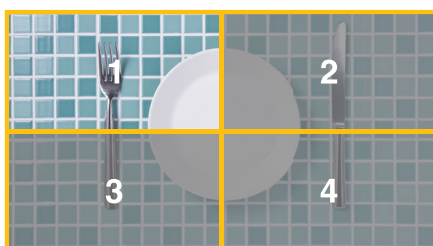

3. Con [REGOLAZIONE H] e [REGOLAZIONE V] in [TAGLIO IMMAGINI] è possibile spostare il quadrato selezionato nel punto esatto in cui si desidera visualizzarlo.

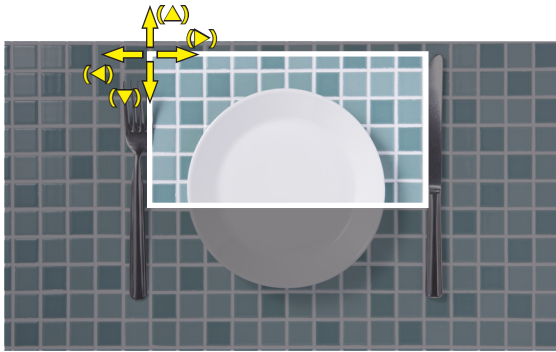

4. Selezionare [ON] in [TILE MATRIX].



Per il monitor in basso:
Ripetere gli stessi passaggi.

Esempio: selezione di 3 in [POSIZIONE]



Dopo la singola impostazione, l'immagine 1x2 (configurazione verticale) verrà mostrata come segue.



- [SISTEMA]-[COMANDO ESTERNO]: Consente di impostare l'ID del monitor e l'IP del gruppo per il monitor corrente. Quando le porte LAN dei monitor vengono collegate a catena, l'ID e l'IP possono essere assegnati automaticamente a tutti i monitor.
- [SISTEMA]-[IMPOSTAZIONE CLONE]: Consente di copiare alcune categorie del menu OSD sugli altri monitor nel video wall, se collegati a catena.

- Collegamento video a catena.
Si consiglia vivamente di utilizzare lo stesso modello di monitor per tutti i monitor nel collegamento a catena.
La posizione dei monitor è diversa dall'ID. Vedere la **Figura 1**.



Figura 1

Collegamento dell'uscita video

Connettore	DisplayPort1	DisplayPort2	HDMI1	HDMI2	OPTION		
	DisplayPort1	DisplayPort2	HDMI1 (ARC)	HDMI2	Alloggiamento DisplayPort	Alloggiamento TMDS	COMPUTE MODULE (MODULO DI CALCOLO)
DisplayPort HDMI	Si	Si	No	No	Si	No	No
	Si*1	Si*1	Si	Si	Si*1	Si	Si

*1: inserendo [CONVERSIONE DP A HDMI] viene impostato su [ATTIVA], l'ingresso DisplayPort può essere l'uscita HDMI. DP e HDMI non possono essere contemporaneamente l'uscita.

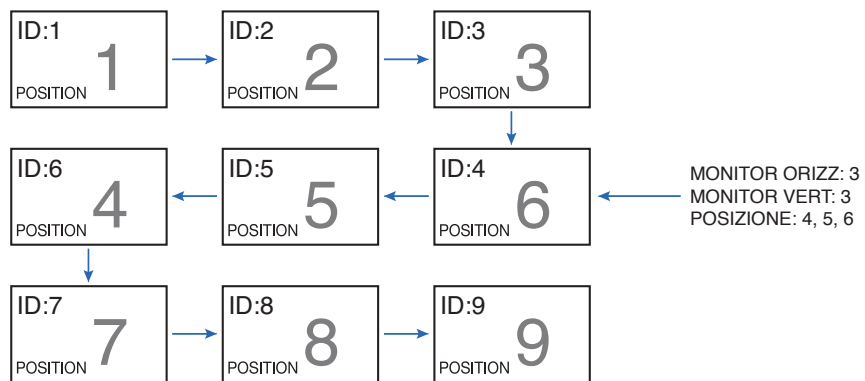
NOTA: • Uscita video non può essere eseguito quando [MULTI IMMAG.] o [CAMBIO INPUT RAPIDO] sono attivati.

Per il collegamento di più monitor con un cavo HDMI

- Utilizzare lo stesso modello di monitor.
- Impostare la stessa modalità ([MODO1] o [MODO2]) in [MODALITÀ HDMI] in [INPUT-AVANZATE] per tutti i monitor collegati.

Per uscita HDMI e uscita DisplayPort

- Selezionare l'ingresso DisplayPort1, DisplayPort2 oppure OPTION per il monitor per trasmettere un segnale dall'uscita DisplayPort.
- Selezionare l'ingresso HDMI1, HDMI2 oppure OPTION per il monitor per trasmettere un segnale dall'uscita HDMI.
- Se [CONVERSIONE DP A HDMI] è impostato su [ATTIVA], anche quando il menu OSD "INPUT" è impostato su [DisplayPort1] o [DisplayPort2], il video viene trasmesso tramite il connettore di uscita HDMI. In questo caso, l'uscita video del connettore di uscita DP si arresterà.

- La funzione di uscita del segnale di questo monitor supporta i contenuti protetti da HDCP.

Il contenuto HDCP può essere distribuito su più monitor collegati come descritto di seguito:

- HDCP1.3/1.4: Fino a 8 monitor (incluso questo monitor).
- HDCP 2: Fino a 5 monitor (incluso questo monitor).
- Il tempo per la visualizzazione dell'immagine dipende dal numero di monitor collegati.
- Senza HDCP: Fino a 9 monitor (incluso questo monitor).
- Quando [MOD MARGHERITA DOPPIA] è impostato su [ATTIVA], è possibile usare contemporaneamente come uscite HDMI e DisplayPort. Tuttavia, un ingresso non può avere come uscita contemporaneamente HDMI e DisplayPort.

Esempio:

- Anche quando [MOD MARGHERITA DOPPIA] è impostato su [ATTIVA], DisplayPort1 non può essere contemporaneamente trasmesso dall'uscita HDMI e dall'uscita DisplayPort.
- Quando [MOD MARGHERITA DOPPIA] è impostato su [ATTIVA], DisplayPort1 può essere trasmesso dall'uscita DisplayPort e HDMI2 può essere trasmesso dall'uscita HDMI.

- NOTA:** • Non spegnere/accedere l'alimentazione principale e non collegare/scollegare il cavo durante la riproduzione di contenuto video protetto-HDCP in un collegamento a catena. La riproduzione del contenuto video potrebbe interrompersi. Se la riproduzione si interrompe, riprovare.
- In base al dispositivo utilizzato, il numero di connessioni del monitor cambieranno.
 - Durante la visualizzazione di un'immagine in un'impostazione multi-monitor, non scollegare i cavi dai monitor. Se occorre scollegare i cavi, spegnere prima l'alimentazione principale.

Impostazione della funzione ID del telecomando

Il telecomando opzionale consente di controllare fino a 100 monitor MultiSync individuali tramite la cosiddetta modalità ID TELCOMANDO. Tale modalità funziona in combinazione con l'ID monitor e consente di controllare fino a 100 monitor MultiSync individuali. Ad esempio, se nella stessa area sono utilizzati più monitor, un telecomando in modalità normale invierebbe segnali a tutti i monitor contemporaneamente (vedere la **Figura 1**). Con la modalità ID telecomando è possibile controllare un solo monitor all'interno del gruppo (vedere la **Figura 2**).

Per impostare ID telecomando

Tenendo premuto il pulsante REMOTE ID SET sul telecomando, utilizzare il tastierino per inserire l'ID monitor (1-100) del monitor da controllare con il telecomando. Il telecomando può quindi essere utilizzato per controllare il monitor con quel numero di ID monitor specifico.

Se si seleziona 0 o se il telecomando è nella modalità normale verranno controllati tutti i monitor.

Per impostare/reimpostare la modalità del telecomando

Modalità ID: Per accedere alla modalità ID, tenere premuto il pulsante REMOTE ID SET per 2 secondi.

Modalità normale: Per tornare alla modalità normale, tenere premuto il pulsante REMOTE ID CLEAR per 2 secondi.

NOTA:

- Affinché l'impostazione funzioni correttamente, è necessario assegnare al monitor un ID monitor univoco. Il numero di ID monitor può essere assegnato nel menu SISTEMA del menu OSD. Vedere [pagina 103](#).
- Puntare il telecomando verso il sensore sul monitor desiderato, quindi premere il pulsante REMOTE ID SET. Sullo schermo viene visualizzato il numero ID MONITOR quando il telecomando è nella modalità ID.

Utilizzare il telecomando per controllare tutti i monitor nel raggio d'azione

1. Sul telecomando, tenere premuto il pulsante REMOTE ID SET mentre si utilizza il tastierino per immettere l'ID telecomando "0".
2. Tutti i monitor nel raggio d'azione del telecomando risponderanno alle pressioni dei pulsanti.

NOTA: Se l'ID telecomando è impostato su "0", premendo il pulsante REMOTE ID SET tutti i monitor nel raggio d'azione del segnale del telecomando visualizzeranno il relativo ID monitor sullo schermo. In questo modo, se si desidera controllare un singolo monitor come descritto di seguito, è possibile visualizzare facilmente il relativo ID monitor.

Utilizzare il telecomando per controllare il monitor a cui è assegnato un numero ID MONITOR specifico

1. Impostare il numero [ID MONITOR] per il monitor (vedere [pagina 103](#)). Il numero [ID MONITOR] può essere compreso tra 1 e 100.

Il numero [ID MONITOR] consente al telecomando di controllare questo monitor specifico senza incidere su altri monitor.

2. Sul telecomando, tenere premuto il pulsante REMOTE ID SET mentre si utilizza il tastierino per immettere l'ID telecomando (1-100). Il numero ID telecomando deve corrispondere al numero ID MONITOR del monitor da controllare.
3. Puntare il telecomando verso il sensore del monitor desiderato, quindi premere il pulsante REMOTE ID SET.

Il numero ID MONITOR viene visualizzato in rosso sul monitor.

Se l'ID telecomando è "0", tutti i monitor nel raggio d'azione visualizzeranno il rispettivo ID MONITOR in rosso.

Se il numero ID MONITOR viene visualizzato in bianco sul monitor, significa che il numero ID MONITOR e l'ID telecomando non sono uguali.



Figura 1
Telecomando nella modalità normale o con ID TELCOMANDO impostato su 0



Figura 2
Configurazione del telecomando per utilizzare ID TELCOMANDO:3

È necessario un telecomando opzionale per questa funzione.

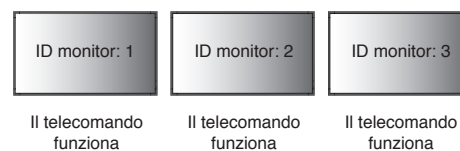
Questo capitolo include:

- ⇒ “Controllo del monitor tramite RS-232C” a pagina 63
- ⇒ “Controllo del monitor tramite LAN” a pagina 64
- ⇒ “Comandi” a pagina 73
- ⇒ “Proof of Play” a pagina 74

Collegamento di un dispositivo esterno

Sono disponibili due opzioni per collegare un dispositivo esterno per controllare il monitor.

- Terminale RS-232C.
Collegamento di un dispositivo esterno al terminale RS-232C del monitor con un cavo RS-232C.
- Porta LAN.
Collegamento di una rete alla porta LAN del monitor con un cavo LAN (RJ-45 categoria 5 o superiore).

Controllo del monitor tramite RS-232C

Questo monitor può essere controllato collegando un personal computer con un terminale RS-232C (tipo inverso).

Alcune delle funzioni che possono essere controllate da un personal computer sono le seguenti:

- Accensione o standby.
- Commutazione tra segnali di ingresso.
- Attivazione o disattivazione dell'audio.

Collegamento

Monitor + computer.

- Spegnerne l'alimentazione principale del monitor prima di collegare un computer al monitor.
- Accendere prima il computer collegato, quindi accendere l'alimentazione principale del monitor.

Se si accendono il computer e il monitor in ordine inverso, la porta COM potrebbe non funzionare.

Per controllare il monitor tramite i comandi inviati da un computer collegato mediante cavo RS-232C, utilizzare il comando di controllo. Le istruzioni per il comando di controllo si trovano nel file "External_Control.pdf". Vedere [pagina 83](#).

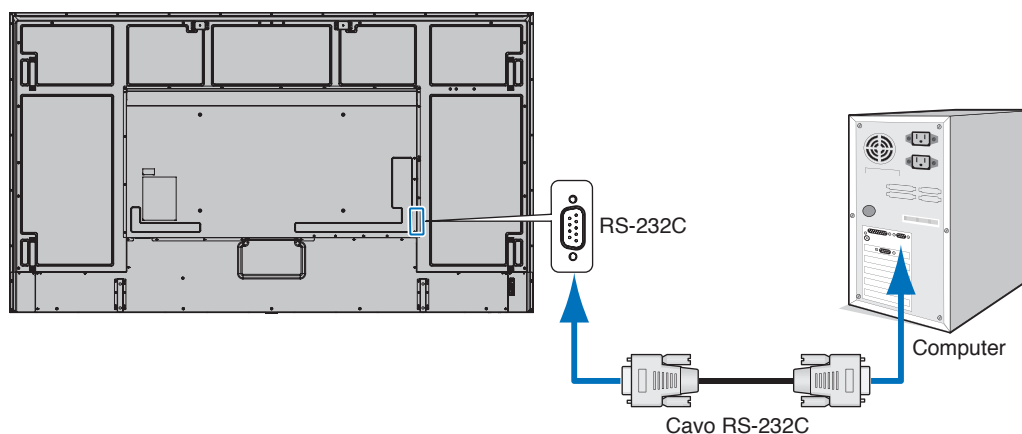

- NOTA:**
- Se il computer è equipaggiato solo con un connettore a porta seriale a 25 pin, è necessario un adattatore per porta seriale a 25 pin. Contattare il fornitore per i dettagli.
 - Per l'assegnazione dei pin, vedere "Ingresso/uscita RS-232C" su [pagina 64](#).

Questo monitor utilizza linee RXD, TXD e GND per il controllo tramite RS-232C.

Per il controllo tramite RS-232C è necessario utilizzare il cavo di tipo inverso (null modem, non in dotazione).

ASSEGNAZIONE PIN

Ingresso/uscita RS-232C

N. pin	Nome
1	NC
2	RXD
3	TXD
4	NC
5	GND
6	NC
7	NC
8	NC
9	NC

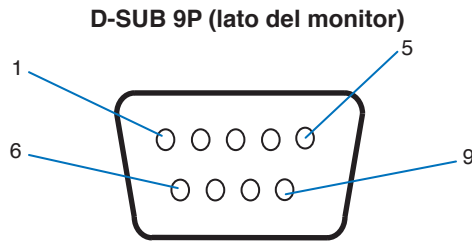

Questo monitor utilizza linee RXD, TXD e GND per il controllo tramite RS-232C.

Controllo del monitor tramite LAN

Collegamento a una rete

L'impiego di un cavo LAN consente di specificare le impostazioni di rete e le impostazioni ALERT MAIL utilizzando una funzione del server HTTP.

Per utilizzare un collegamento LAN è necessario assegnare un indirizzo IP. Il monitor otterrà automaticamente un indirizzo IP se è connesso a una rete DHCP.

Esempio di collegamento LAN:

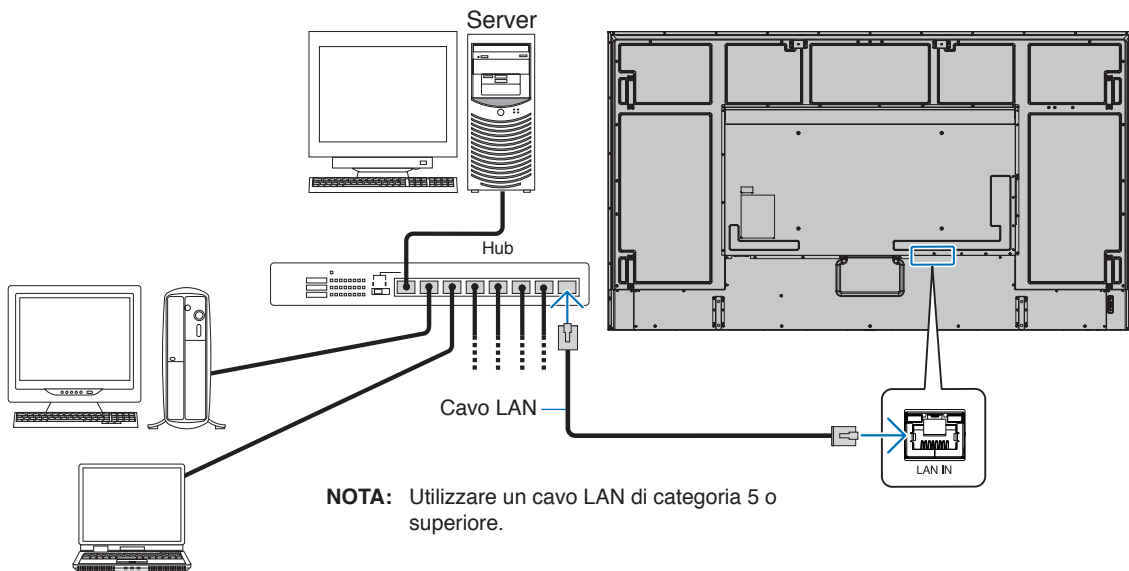

Collegamento di più monitor

È possibile controllare più monitor mediante un collegamento a catena RS-232C, REMOTE o LAN.

NOTA: • È possibile collegare tra loro fino a 100 monitor.

- Eseguire [IMP.ID/IP AUTO] per assegnare automaticamente ID univoci a ciascun monitor (vedere [pagina 104](#)) prima di provare a controllare un monitor specificando manualmente il numero ID.

Fare attenzione a non eseguire collegamenti in loop sulla rete. Un collegamento in loop si verifica quando entrambe LAN 1 e LAN 2 su un singolo monitor sono collegate alla stessa rete.

NOTA: In una configurazione LAN daisy-chain, solo il primo monitor deve essere collegato alla rete. Tutti gli altri monitor devono essere collegati uno all'altro. Nessun cavo deve essere collegato alla porta LAN 2 dell'ultimo monitor della configurazione LAN daisy-chain.

Monitor principale		Monitor secondari	
Connettore		Connettore	
IN	OUT	IN	OUT
RS-232C	LAN2 (DAISY CHAIN OUT)	LAN1 (DAISY CHAIN IN)	LAN2 (DAISY CHAIN OUT)
REMOTE			
LAN1 (DAISY CHAIN IN)			

Collegamento

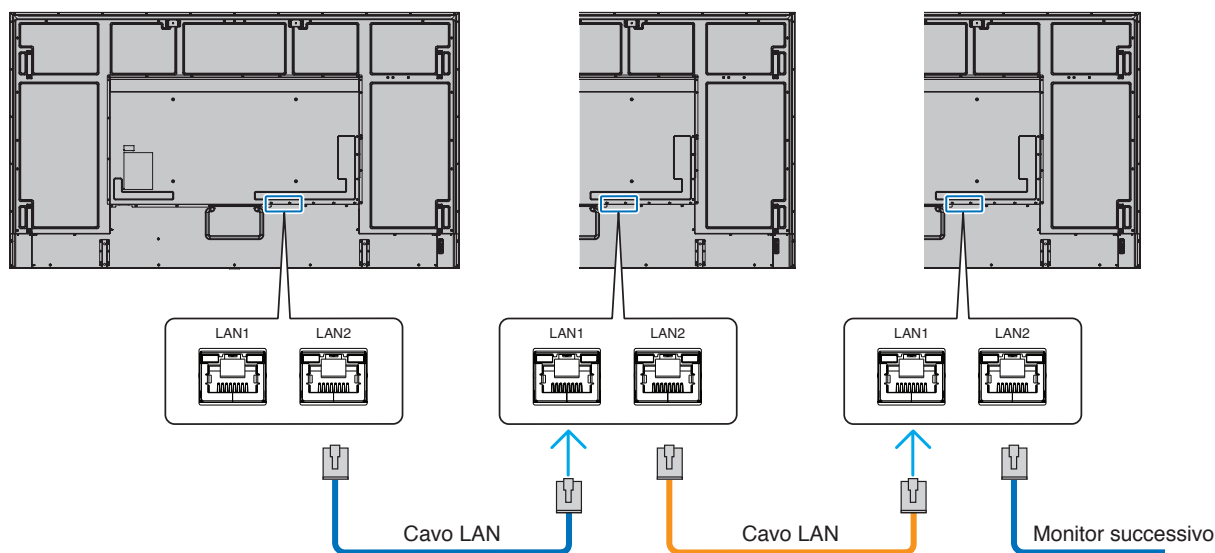

Browser HTTP

Panoramica

Il collegamento del monitor a una rete consente di controllare il monitor da un computer collegato alla stessa rete.

Questo dispositivo utilizza “JavaScript” e “cookie”, pertanto il browser deve essere impostato per accettare queste funzioni. Consultare i file della guida del browser Web per modificare le impostazioni in modo da utilizzare JavaScript e cookie.

Per accedere al server HTTP, avviare un browser Web su un computer collegato alla stessa rete del monitor e inserire il seguente URL nel campo dell’indirizzo Web:

Impostazione della rete

`http://<indirizzo IP del monitor>/index.html`

- NOTA:**
- L’indirizzo IP predefinito viene assegnato automaticamente al monitor.
 - È consigliato il software NaViSet Administrator per la gestione dei monitor sulla rete. Scaricabile dal nostro sito Web (vedere [pagina 83](#)).
 - Se la schermata delle impostazioni di rete del monitor non viene visualizzata nel browser Web, premere i tasti Ctrl+F5 per aggiornare il browser Web (o cancellare la cache).
 - A seconda delle impostazioni o del traffico di rete, è possibile che il tempo di risposta del monitor ai comandi o ai clic sui pulsanti nel browser risulti rallentato, o che la velocità delle operazioni non sia accettabile. In questo caso, rivolgersi all’amministratore di rete.
 - Il monitor potrebbe non rispondere se i pulsanti visualizzati nel browser vengono premuti ripetutamente a intervalli rapidi. In questo caso, attendere un istante e ripetere l’operazione. Se il monitor continua a non rispondere, spegnerlo e riaccenderlo.

Preparazione prima dell’uso

L’uso con un browser che impiega un server proxy potrebbe non essere possibile a seconda del tipo di server proxy e del metodo di impostazione. Sebbene il tipo di server proxy possa incidere sul funzionamento, è possibile che le opzioni impostate non siano visualizzate, a seconda dell’efficienza della cache, e che il funzionamento del monitor non rispecchi i contenuti impostati dal browser. Si consiglia di non utilizzare un server proxy, a meno che l’ambiente di rete non lo richieda.

Gestione dell’indirizzo per il funzionamento tramite browser

Nei seguenti casi può essere utilizzato un nome host (corrispondente all’indirizzo IP del monitor):

Il nome host deve essere stato registrato nel sistema dei nomi di dominio (DNS) dall’amministratore di rete. È possibile accedere alle impostazioni di rete del monitor tramite questo nome host registrato utilizzando un browser compatibile.

Se il nome host è stato configurato nel file “HOSTS” del computer in uso, è possibile accedere alle impostazioni di rete del monitor tramite il nome host utilizzando un browser compatibile.

Esempio 1: Se il nome host del monitor è impostato su “pd.xxx.co.jp”, per accedere alle impostazioni di rete è sufficiente inserire `http://pd.xxx.co.jp/index.html` come indirizzo URL.

Esempio 2: Se l’indirizzo IP del monitor è “192.168.73.1”, per accedere alle impostazioni di notifica tramite posta elettronica è necessario specificare `http://192.168.73.1/index.html` come indirizzo URL.

Funzionamento

Accedere al seguente indirizzo per mostrare la schermata HOME.

http://<indirizzo IP del monitor>/index.html

Fare clic su ciascun link nella colonna di sinistra sotto HOME.

REMOTE CONTROL (TELECOMANDO)

Consente di attivare un'operazione per controllare il monitor equivalente ai tasti sul del telecomando.

Impostazioni del menu OSD nei controlli Web del monitor

Selezionare uno dei link sul lato sinistro dei controlli Web del monitor per configurare le impostazioni disponibili nel menu OSD del monitor. Vedere [pagina 85](#) per l'elenco completo dei controlli del menu OSD.

[INPUT], [IMMAGINE], [AUDIO], [PROGRAMMA], [ALLOGGIAMENTO], [PROTEGGI], [SISTEMA], [RETE]

NEC

HOME
REMOTE_CONTROL
INPUT
PICTURE
AUDIO
SCHEDULE
SLOT
NETWORK
PROTECT
SYSTEM
MAIL
SAMP
AMX
CRESTRON
NAME
NETWORK SERVICE
FD LIST
UPDATE FIRMWARE

REMOTE CONTROL

POWER ON OFF

APPLY CANCEL

INPUT SELECT	<input type="radio"/> DisplayPort1	<input type="radio"/> DisplayPort2	<input type="radio"/> HDMI1	<input type="radio"/> HDMI2
	<input checked="" type="radio"/> COMPUTE MODULE	<input type="radio"/> OPTION		
PICTURE MODE	<input type="radio"/> NATIVE	<input type="radio"/> RETAIL	<input type="radio"/> CONFERENCE	<input type="radio"/> HIGHLIGHT
	<input type="radio"/> TRANSPORTATION	<input type="radio"/> CUSTOM	<input checked="" type="radio"/> SVE-1 SETTING	<input type="radio"/> SVE-2 SETTING
	<input type="radio"/> SVE-3 SETTING	<input type="radio"/> SVE-4 SETTING	<input type="radio"/> SVE-5 SETTING	
ASPECT	<input type="radio"/> NORMAL	<input checked="" type="radio"/> FULL	<input type="radio"/> WIDE	<input type="radio"/> 1:1
	<input type="radio"/> ZOOM			
SURROUND	<input type="radio"/> ON		<input checked="" type="radio"/> OFF	
MUTE	<input type="radio"/> ON		<input checked="" type="radio"/> OFF	
STILL	<input type="radio"/> ON		<input checked="" type="radio"/> OFF	

APPLY CANCEL

RELOAD RESET

NOTA: I pulsanti nei controlli Web del monitor funzionano come indicato di seguito:

[APPLY] (APPLICA): Consente di salvare le impostazioni.

[CANCEL] (ANNULLA): Consente di tornare alle impostazioni precedenti.

NOTA: CANCEL (ANNULLA) viene disattivato dopo aver fatto clic su APPLY (APPLICA).

[RELOAD] (RICARICA): Consente di ricaricare le impostazioni.

[RESET]: Consente di ripristinare le impostazioni iniziali.

Impostazioni di rete

Fare clic su "RETE" nella colonna di sinistra sotto HOME.

IMPOST IP	Selezionare un'opzione per l'impostazione dell'indirizzo IP. AUTO: Consente di assegnare manualmente un indirizzo IP. MANUAL: Consente di impostare manualmente un indirizzo IP per il monitor collegato alla rete. NOTA: Rivolgersi all'amministratore di rete in caso di problemi.
INDIRIZZO IP	Impostare l'indirizzo IP del monitor connesso alla rete quando per [IMPOST IP] è selezionata l'opzione [MANUAL].
SUBNET MASK	Impostare i dati della subnet mask per il monitor connesso alla rete quando per [IMPOST IP] è selezionata l'opzione [MANUAL].
GATEWAY PREDEFINITO	Impostare il gateway predefinito per il monitor connesso alla rete quando per [IMPOST IP] è selezionata l'opzione [MANUAL]. NOTA: Inserire [0.0.0.0] per eliminare l'impostazione.
DNS	Consente di configurare l'impostazione INDIRIZZO IP del server DNS. AUTO: Il server DNS connesso al monitor assegna automaticamente il suo indirizzo IP. MANUAL: Immettere manualmente l'indirizzo IP del server DNS connesso al monitor.
DNS PRINCIPALE	Inserire le impostazioni del server DNS principale della rete a cui è connesso il monitor. NOTA: Inserire [0.0.0.0] per eliminare l'impostazione.
DNS SECONDARIO	Inserire le impostazioni del server DNS secondario della rete a cui è connesso il monitor. NOTA: Inserire [0.0.0.0] per eliminare l'impostazione.

Impostazione della posta

Fare clic su "MAIL" nella colonna di sinistra sotto HOME.

Quando le impostazioni per la posta vengono configurate e attivate, il monitor invia notifiche e-mail quando si verifica un errore o se il segnale di ingresso viene perso. Per utilizzare questa funzione il monitor deve essere collegato a una LAN.

Alert Mail	Quando si verifica un errore, il monitor invia un messaggio di errore agli indirizzi e-mail elencati nei campi degli indirizzi dei destinatari. Consultare la tabella "Elenco dei messaggi di errore" di seguito. Il mancato rilevamento di un segnale di ingresso non è considerato un errore. Il monitor invierà un messaggio e-mail di notifica per assenza di segnale solo quando è attivato il messaggio di stato. Selezionando [ATTIVA] si attiva la funzione Alert Mail. Selezionando [DISATTIVA] si disattiva la funzione Alert Mail.
Status Message (Messaggio di stato)	Questa impostazione è relativa alla possibilità di includere o meno una condizione di assenza di segnale nelle condizioni di avviso. Selezionando [ATTIVA], Alert Mail invia un messaggio e-mail quando il monitor non riceve alcun segnale o se si verifica un errore. Selezionando [DISATTIVA], Alert Mail invia un messaggio e-mail solo quando si verifica un errore. Il messaggio e-mail non viene inviato quando il monitor non riceve alcun segnale.
Sender's Address (Indirizzo mittente)	Digitare l'indirizzo del mittente. È possibile utilizzare fino a 60 caratteri alfanumerici e simboli.
SMTP Server (Server SMTP)	Inserire il nome del server SMTP da connettere al monitor. È possibile utilizzare fino a 60 caratteri alfanumerici.
Recipient's Address 1 to 3 (Indirizzo destinatario 1-3)	Digitare l'indirizzo del destinatario. È possibile utilizzare fino a 60 caratteri alfanumerici e simboli.
Authentication Method (Metodo di autenticazione)	Consente di selezionare il metodo di autenticazione per la trasmissione di posta elettronica.
POP3 Server (Server POP3)	Consente di specificare l'indirizzo del server POP3 utilizzato per l'autenticazione del messaggio e-mail.
User Name (Nome utente)	Consente di configurare il nome utente per l'accesso al server di autenticazione quando per la trasmissione dei messaggi e-mail è necessaria l'autenticazione. È possibile utilizzare fino a 60 caratteri alfanumerici.
Password	Consente di configurare la password per l'accesso al server di autenticazione quando per la trasmissione dei messaggi e-mail è necessaria l'autenticazione. È possibile utilizzare fino a 60 caratteri alfanumerici.
Test Mail (Messaggio di prova)	Fare clic su questo pulsante per inviare un messaggio e-mail di prova e verificare che le impostazioni siano corrette.

- NOTA:**
- Se non si riceve un messaggio e-mail di avviso quando si esegue un Test Mail (Messaggio di prova), verificare che l'indirizzo e-mail del destinatario e le impostazioni della rete e del server siano corretti.
 - Se nel messaggio di prova è stato inserito un indirizzo errato, è possibile che non si riceva l'avviso e-mail. In questo caso, verificare che l'indirizzo del destinatario sia corretto.

Elenco messaggi di errore

Numero errore * Codice errore	Messaggio e-mail di avviso	Spiegazione	Azione
70h ~ 7Fh	The monitor's power supply is not functioning normally. (L'alimentazione del monitor non sta funzionando correttamente.)	Anomalia della modalità standby.	Contattare il fornitore.
80h ~ 8Fh	The cooling fan has stopped. (La ventola di raffreddamento si è fermata.)	Anomalia della ventola di raffreddamento.	Contattare il fornitore.
90h ~ 9Fh	The monitor's backlight unit is not functioning normally. (L'unità di retroilluminazione del monitor non sta funzionando correttamente.)	Anomalia della retroilluminazione.	Contattare il fornitore.
A0h ~ AFh	The monitor is overheated. (Il monitor si è surriscaldato.)	Anomalia di temperatura.	Contattare il fornitore.
B0h ~ BFh	The monitor does not receive an input signal. (Il monitor non riceve segnali di ingresso.)	Nessun segnale.	Consultare "Immagine assente" in "Risoluzione dei problemi".
D0h	The remaining capacity of the error log decreased. (La capacità rimanente del registro errori è diminuita.)	La dimensione della memoria del registro Proof of Play è pari a 1 ora.	Recuperare un registro utilizzando il comando esterno PD. Vedere pagina 74 .
D1h	The battery for clocks is empty. (La batteria per gli orologi è scarica.)	La batteria è scarica.	Collegare il monitor all'alimentazione per ricaricare la batteria. Impostare nuovamente (DATA & ORA) nel menu OSD.
E0h ~ EFh	A system error occurred in the monitor. (Si è verificato un errore di sistema nel monitor.)	Errore di sistema.	Contattare il fornitore.

Impostazioni SNMP

Fare clic su “SNMP” nella colonna di sinistra sotto HOME.

Il protocollo SNMP consente di ottenere informazioni di stato e di controllare un monitor direttamente dalla rete.

Versione:

SNMP v1 Testo in chiaro autenticato per nome della community, non restituisce un messaggio di conferma del trap.

SNMP v2c Testo in chiaro autenticato per nome della community, restituisce un messaggio di conferma del trap.

Community name (Nome community):

L'impostazione predefinita del nome della community è “public”. È di sola lettura. È possibile impostare nomi di community per un massimo di 3 impostazioni.

Trap:

Consente di inviare un messaggio di errore a un indirizzo specifico se si verifica un errore nel monitor.

Casella di controllo	Spiegazione	Codice di errore
Temperatura	Anomalia di temperatura	0xA0, 0xA1, 0xA2
Ventola	Anomalia della ventola di raffreddamento	0x80, 0x81
Alimentazione	Anomalia dell'alimentazione	0x70, 0x71, 0x72, 0x78
Inverter/retroilluminazione	Anomalia dell'inverter o della retroilluminazione	0x90, 0x91
Nessun segnale	Nessun segnale	0xB0
PROOF OF PLAY	Ridurre la memoria del registro	0xD0
Errore di sistema	Errore di sistema	0xE0

Impostazioni AMX

Fare clic su “AMX” nella colonna di sinistra sotto HOME.

AMX BEACON (BEACON AMX)	<p>Per attivare o disattivare il rilevamento da AMX Device Discovery durante la connessione a una rete supportata da un sistema di controllo NetLinx di AMX.</p> <p>SUGGERIMENTO: quando si utilizza un dispositivo che supporta AMX Device Discovery, tutti i sistemi di controllo AMX NetLinx riconosceranno il dispositivo e scaricheranno il modulo Device Discovery appropriato da un server AMX.</p> <p>Selezionando [ATTIVA], AMX Device Discovery rileverà il dispositivo. Selezionando [DISATTIVA], AMX Device Discovery non rileverà il dispositivo.</p>
----------------------------	---

Impostazioni CRESTRON

Fare clic su "CRESTRON" nella colonna di sinistra sotto HOME.

Compatibilità con CRESTRON ROOMVIEW

Il monitor supporta CRESTRON ROOMVIEW, consentendo a più dispositivi connessi in rete di essere gestiti e controllati da un computer o da un controller.

Per ulteriori informazioni visitare <http://www.crestron.com>

ROOMVIEW	ROOMVIEW per la gestione dal computer. ON: consente di attivare ROOMVIEW. OFF: consente di disattivare ROOMVIEW.
CRESTRON CONTROL	CRESTRON CONTROL per la gestione dal controller. ON: consente di attivare CRESTRON CONTROL. OFF: consente di disattivare CRESTRON CONTROL.
CONTROLLER IP ADDRESS (INDIRIZZO IP CONTROLLER)	Consente di specificare l'indirizzo IP di CRESTRON SERVER.
IP ID (ID IP)	Consente di impostare l'ID IP di CRESTRON SERVER.

SUGGERIMENTO: le impostazioni CRESTRON sono necessarie solo per l'uso con CRESTRON ROOMVIEW.
Per ulteriori informazioni visitare <http://www.crestron.com>

Impostazioni dei nomi

Fare clic su "NAME" (NOME) nella colonna di sinistra sotto HOME.

MONITOR NAME (NOME MONITOR)	Consente di personalizzare il nome del monitor, utilizzando fino a 16 caratteri. Questo nome viene visualizzato durante la ricerca dei dispositivi sulla rete quando si utilizza un'applicazione come NaViSet Administrator. Assegnando al monitor un nome univoco è possibile identificarlo facilmente durante la visualizzazione dell'elenco dei monitor sulla rete. Il nome predefinito è il nome del modello del monitor.
HOST NAME (NOME HOST)	Inserire il nome host della rete a cui è connesso al monitor. È possibile utilizzare fino a 15 caratteri alfanumerici.
DOMAIN NAME (NOME DOMINIO)	Inserire il nome di dominio della rete connessa al monitor. È possibile utilizzare fino a 60 caratteri alfanumerici.

Impostazioni del servizio di rete

Fare clic su "NETWORK SERVICE" (SERVIZIO DI RETE) nella colonna di sinistra sotto HOME.

PJLink CLASS (CLASSE PJLink)	Impostare una classe per PJLink*. NOTA: PJLink è uno standard per interfacce di rete definito. http://pjlink.jbmia.or.jp/index.html Questo monitor è disponibile per comando classe1 e classe2.
NOTIFY FUNCTION ENABLE (ATTIVAZIONE FUNZIONE NOTIFICA)	Consente di attivare o disattivare la funzione di notifica delle condizioni della rete del monitor. Questa funzione è solo per i comandi di classe 2.
NOTIFY ADDRESS (INDIRIZZO NOTIFICA)	Impostare l'indirizzo IP a cui sarà comunicato lo stato di rete del monitor. Questa funzione è solo per i comandi di classe 2.
PJLink PASSWORD (PASSWORD PJLink)	Impostare una password per PJLink*. La password deve contenere al massimo 32 caratteri. Non dimenticare la password. Se si dimentica la password, contattare il fornitore.
HTTP PASSWORD (PASSWORD HTTP)	Impostare una password per il server HTTP. La password deve contenere al massimo 32 caratteri.
HTTP PASSWORD ENABLE (ATTIVAZIONE PASSWORD HTTP)	La password HTTP è necessaria per accedere al server HTTP. Impostare il nome del monitor come USER NAME (NOME UTENTE) all'inserimento della password.

*Che cos'è PJLink?

PJLink è una standardizzazione del protocollo utilizzato per il controllo dei dispositivi di diversi produttori. Questo protocollo standard è stato definito dalla Japan Business Machine e Information System Industries Association (JBMIA) nel 2005.

Il dispositivo supporta tutti i comandi di PJLink.

Informazioni su PD LIST (ELENCO PD)

Fare clic su "PD LIST" (ELENCO PD) nella colonna di sinistra sotto HOME.

Viene visualizzato un elenco di ID monitor e indirizzi IP relativi a molteplici monitor collegati a catena.

NOTA: L'elenco può essere visualizzato solo sul monitor principale.

Comandi

Connettendo il monitor all'interfaccia RS-232C o eseguendo la connessione a una rete tramite LAN, i comandi di controllo trasmettono e ricevono tra il monitor e un dispositivo collegato. Consente il controllo remoto del monitor da un dispositivo collegato. Le istruzioni per entrambi i comandi di controllo sono disponibili nel documento esterno "External_Control.pdf" (vedere [pagina 83](#)).

Interfaccia RS-232C

PROTOCOLLO	RS-232C
VELOCITÀ IN BAUD	9600 [bps]
LUNGHEZZA DEI DATI	8 [bit]
PARITÀ	NES
BIT DI STOP	1 [bit]
CONTROLLO DEL FLUSSO	NES

Interfaccia LAN

PROTOCOLLO	TCP
NUMERO DI PORTA	7142
VELOCITÀ DI COMUNICAZIONE	Impostazione AUTO (10/100 Mbps)

Comandi di controllo ASCII

Questo monitor supporta i comandi di controllo elencati nel file "External_Control.pdf" (vedere [pagina 83](#)), ma supporta anche i comandi di controllo ASCII comuni, utilizzati per controllare il proiettore o il monitor NEC da un computer collegato. Per ulteriori informazioni, visitare il nostro sito Web.

Parametro

Comando di ingresso

Nome del segnale di ingresso	Risposta	Parametro
HDMI1	hdmi1	hdmi1 o hdmi
HDMI2	hdmi2	hdmi2
DisplayPort1	DisplayPort1	DisplayPort1
DisplayPort2	DisplayPort2	DisplayPort2
OPTION*	option	option
COMPUTE MODULE* (MODULO DI CALCOLO)	compute_module	compute_module

Comando di stato

Risposta	Stato di errore
error:temp	Anomalia di temperatura
error:fan	Anomalia della ventola di raffreddamento
error:light	Anomalia dell'inverter o della retroilluminazione
error:system	Errore di sistema

*1: questa funzione dipende dalla scheda opzionale installata nel monitor.

*2: questo ingresso è disponibile quando sono installati la scheda di interfaccia del modulo di calcolo Raspberry Pi e il modulo di calcolo Raspberry Pi opzionali.

Proof of Play

Questa funzione consente di inviare messaggi sullo stato corrente del monitor tramite autodiagnosi.

Per la funzione Proof of Play, compresa l'autodiagnosi, vedere "External_Control.pdf". Vedere [pagina 83](#).

Elemento da controllare		Messaggio
①	INPUT	DisplayPort1/DisplayPort2/HDMI1/HDMI2/OPTION*/COMPUTE MODULE* ¹
②	Risoluzione	Esempio: (H)1920, (V)1080, (H)3840, (V)2160 o Nessun segnale o segnale non valido
③	Segnale audio	Ingresso audio o Nessun ingresso audio o N/A
④	Immagine	Immagine normale o Nessuna immagine
⑤	USCITA AUDIO	Audio normale o Audio assente
⑥	ORA	(anno)/(mese)/(giorno)/(ore)/(minuti)/(secondi)
⑦	DATI DI ESPANSIONE	00h: Normale evento di Proof of Play 01h: L'evento Proof of Play è "ultima accensione" 20h: Copia di contenuti da USB 21h: Copia di contenuti da cartella di rete 30h: Copia di contenuti riuscita 31h: Errore nella copia di contenuti (nessun supporto) 32h: Errore nella copia di contenuti (errore di connessione) 33h: Errore nella copia di contenuti (spazio su disco insufficiente) 34h: Errore di lettura/scrittura 40h: Rilevata presenza umana (stato del sensore di presenza) 41h: Rilevamento della presenza umana cancellato (stato del sensore di presenza)

*: questa funzione dipende dalla scheda opzionale installata nel monitor.

*1: questo ingresso è disponibile quando sono installati la scheda di interfaccia del modulo di calcolo Raspberry Pi e il modulo di calcolo Raspberry Pi opzionali.

Esempio:

- ① HDMI1
- ② 3840 x 2160
- ③ Ingresso audio
- ④ Immagine normale
- ⑤ Audio normale
- ⑥ 2020/1/1/0h/0m/0s
- ⑦ 30h: Copia di contenuti riuscita

Capitolo 8 Risoluzione dei problemi

Questo capitolo include:

- ⇒ “Problemi di segnale video e immagine sullo schermo” a pagina 76
- ⇒ “Problemi hardware” a pagina 77

Problemi di segnale video e immagine sullo schermo

Nessuna immagine

- Il cavo dei segnali deve essere ben collegato alla scheda video o al computer.
- La scheda video deve essere completamente inserita nel suo slot.
- Controllare che l'interruttore di alimentazione principale sia in posizione ON.
- Assicurarsi che il computer e il monitor siano entrambi accesi.
- Assicurarsi che sulla scheda video o sul sistema in uso sia selezionata una risoluzione supportata. In caso di dubbi, fare riferimento al manuale dell'utente della scheda video o del sistema per modificare la risoluzione.
- Controllare se il monitor e la scheda video sono compatibili e rispettano le impostazioni di temporizzazioni dei segnali consigliate.
- Controllare che il connettore del cavo dei segnali non abbia contatti piegati o rientrati.
- In caso di perdita del segnale video, il monitor passa automaticamente alla modalità di standby dopo il tempo preimpostato. Premere il pulsante di alimentazione sul telecomando o il pulsante  sul monitor.
- Se si scollega il cavo dei segnali all'avvio del computer, è possibile che le immagini non vengano visualizzate. Spegnerne il monitor e il computer, quindi collegare il cavo dei segnali e accendere il computer e il monitor.
- Controllare l'impostazione [OPTION POWER] quando si utilizzano gli accessori della scheda opzionale.
- Verificare i contenuti HDCP (High-bandwidth Digital Content Protection). HDCP è un sistema per impedire la copia illegale di dati video inviati tramite un segnale digitale. Se non è possibile visualizzare il materiale tramite gli ingressi digitali, non significa necessariamente che il monitor non funzioni correttamente. Con l'implementazione di HDCP, potrebbero esserci casi in cui determinati contenuti risultano protetti da HDCP e quindi non visualizzabili in seguito alla decisione/intenzione della comunità HDCP (Digital Content Protection, LLC).

Persistenza dell'immagine

- Occorre tenere presente che la tecnologia LCD può provocare un fenomeno noto come persistenza dell'immagine. La persistenza dell'immagine si verifica quando un'immagine residua o "fantasma" di un'immagine precedente rimane visibile sullo schermo. A differenza dei monitor CRT, la persistenza dell'immagine sui monitor non è permanente, ma è opportuno evitare di lasciare visualizzato un singolo fermo immagine per lungo tempo. Per eliminare la persistenza dell'immagine, portare il monitor in standby tramite telecomando o spegnere il monitor per un tempo pari al tempo di visualizzazione dell'immagine precedente. Ad esempio, se un'immagine è rimasta sul monitor per un'ora, lasciando un'immagine residua, è necessario togliere l'alimentazione principale del monitor o portarlo in standby per un'ora per cancellare l'immagine.

NOTA: Come per tutti i dispositivi video personali, utilizzare uno screensaver mobile o cambiare le immagini statiche a intervalli regolari ogni volta che lo schermo è inattivo oppure mettere in standby il monitor o spegnerlo quando non è in uso.

Immagine lampeggiante

- Se si utilizza un ripetitore di segnali, un distributore o un cavo lungo, si può verificare un'irregolarità o un lampeggiamento temporaneo dell'immagine. In questo caso, collegare direttamente il cavo al monitor senza utilizzare un ripetitore o un distributore, oppure sostituire il cavo con un cavo di qualità superiore. L'uso di un estensore a doppipli intrecciati può causare irregolarità dell'immagine a seconda dell'ambiente in cui si trova il monitor o del cavo in uso. Per ulteriori informazioni, contattare il fornitore.
- Alcuni cavi HDMI potrebbero non mostrare un'immagine corretta. Se la risoluzione di ingresso è 1920 x 2160, 3840 x 2160 o 4096 x 2160, utilizzare un cavo HDMI che supporti la risoluzione 4K.
- Quando si trasmettono segnali 8K, utilizzare un cavo DisplayPort con il logo 8K.

L'immagine non è stabile, è sfocata o sembra ondeggiare

- Il cavo dei segnali deve essere ben fissato al computer.
- Regolare le impostazioni nel menu [MOD. IMMAGINE] controllando l'immagine visualizzata sullo schermo.
- Se viene cambiata la modalità di visualizzazione, potrebbe essere necessario regolare nuovamente le impostazioni di regolazione dell'immagine nel menu OSD.
- Controllare se il monitor e la scheda video sono compatibili e rispettano le impostazioni di temporizzazioni dei segnali consigliate.
- Se il testo viene visualizzato in modo confuso, cambiare la modalità video scegliendone una non interlacciata e utilizzare una frequenza di aggiornamento di 60 Hz.
- L'immagine può apparire distorta quando si accende il monitor o si modificano le impostazioni.

L'immagine non viene riprodotta correttamente

- Utilizzare i controlli di regolazione dell'immagine nel menu OSD per aumentare o diminuire la regolazione grossolana.
- Assicurarsi che sulla scheda video o sul sistema in uso sia selezionata una risoluzione supportata.
- In caso di dubbi, consultare il manuale dell'utente della scheda video o del sistema per modificare la risoluzione.

Possono apparire leggere righe orizzontali o verticali, a seconda del modello di visualizzazione specifico. Questo problema non dipende da un guasto o una degradazione del prodotto.

Problemi hardware

Il pulsante non risponde

- Scollegare il cavo di alimentazione del monitor dalla presa CA per spegnere e ripristinare il monitor.
- Controllare l'interruttore di accensione principale sul monitor.

Nessun suono

- Controllare che il cavo audio sia collegato correttamente.
- Verificare se è attivato [MUTO]. Utilizzare il telecomando per attivare o disattivare la funzione di esclusione dell'audio.
- Verificare se [VOLUME] è impostato sul valore minimo.
- Controllare se il computer supporta un segnale audio tramite DisplayPort. In caso di dubbi, contattare il fornitore.
- Se il dispositivo audio HDMI-CEC non è collegato, impostare [RICEVITORE AUDIO] su [DISATTIVA].

La risoluzione selezionata non viene visualizzata in modo corretto

- Controllare INFORMAZIONI OSD per verificare che sia stata selezionata la risoluzione appropriata.
- Se la risoluzione impostata è superiore o inferiore all'intervallo, viene visualizzata la finestra con l'avviso "FUORI TOLLERANZA". Impostare una risoluzione supportata sul computer collegato.

Il contrasto video è troppo alto o troppo basso

- Controllare di aver selezionato l'opzione corretta per GAMMA VIDEO per il segnale di ingresso.
 - **I neri sono molto scuri e i bianchi molto chiari:** modificare GAMMA VIDEO in INTERO. Neri troppo scuri e bianchi troppo chiari possono verificarsi quando l'opzione GAMMA VIDEO del monitor è impostata su LIMITATO, mentre i livelli di colore del segnale video sorgente sono RGB Full (RGB 0-255), con una conseguente perdita di dettagli nelle parti ombreggiate ed evidenziate e un contrasto elevato dell'immagine.
 - **I neri vengono visualizzati come grigio scuro e i bianchi sono opachi :** modificare GAMMA VIDEO in LIMITATO. Neri e bianchi opachi possono verificarsi quando GAMMA VIDEO è impostato su INTERO mentre i livelli di colore del segnale video sorgente sono RGB Limited (RGB 16-235), situazione che sembra effettivamente impedire al monitor di ottenere la sua gamma di luminosità completa e il contrasto dell'immagine risulta basso.

- Selezionare l'impostazione [SELEZIONE ALTOPARLANTE]. Se l'impostazione dell'altoparlante viene modificata, il monitor deve essere spento e poi acceso. Dopo aver modificato l'impostazione dell'altoparlante, chiudere il menu OSD e accendere il monitor utilizzando l'interruttore principale.

Il telecomando non funziona

- Le batterie potrebbero essere scariche. Sostituire le batterie e verificare se il telecomando funziona.
- Controllare se le batterie sono inserite correttamente.
- Verificare che il telecomando sia rivolto verso il sensore del telecomando sul monitor.
- Controllare lo stato di [IMPOST BLOCCO].
- Il telecomando potrebbe non funzionare se la luce del sole o una forte illuminazione colpisce direttamente il sensore del telecomando sul monitor, oppure se vi è un ostacolo lungo il percorso.

La funzione PROGRAMMA/TEMPO SPEGN. AUT. non funziona correttamente

- La funzione [PROGRAMMA] viene disattivata quando è impostato [TEMPO SPEGN. AUT.].
- Se la funzione [TEMPO SPEGN. AUT.] è attivata e il monitor si spegne a causa di un'interruzione improvvisa dell'alimentazione, [TEMPO SPEGN. AUT.] viene reimpostato.

Immagine disturbata, audio scadente sul televisore

- Controllare il collegamento dell'antenna o del cavo. Utilizzare un nuovo cavo, se necessario.

L'hub USB non funziona

- Assicurarsi che il cavo USB sia collegato correttamente. Consultare il manuale dell'utente del dispositivo USB.
- Controllare se la porta USB a monte del monitor è collegata alla porta USB a valle del computer. Assicurarsi che il computer sia acceso o che [ALIMENTAZIONE USB] sia [ON].

Interferenza sul televisore

- Controllare la schermatura dei componenti, allontanandoli dal monitor se necessario.

Il controllo USB, RS-232C o LAN non è disponibile

- Controllare il cavo RS-232C (tipo inverso) o il cavo LAN. Utilizzare un cavo LAN di categoria 5 o superiore per il collegamento.
- Controllare che il cavo USB sia collegato alla porta USB-B. Verificare che [COMANDO ESTERNO] sia impostato su [ATTIVA] e che [SORGENTE PC] sia impostato su [PC ESTERNO].

Il monitor entra automaticamente in standby

- Controllare l'impostazione di [TEMPO SPEGN. AUT.].
- Impostare la funzione [CEC] su [OFF]. Il monitor può entrare nella modalità standby quando un dispositivo HDMI-CEC collegato viene portato in standby.
- Controllare [POTENZA] in [INFORMAZ PROGRAMMA].

Schemi dell'indicatore a LED

Il LED sul monitor non è acceso (non si vede alcuna luce blu o rossa) (vedere [pagina 36](#))

- Assicurarsi che il cavo di alimentazione sia collegato correttamente al monitor e alla parete e verificare che l'interruttore di alimentazione principale del monitor sia acceso.
- Assicurarsi che il computer non sia in una modalità di risparmio energetico (toccare la tastiera o muovere il mouse).
- Verificare che [SPIA ACCENSIONE] sia impostato su [ON] nelle impostazioni [CONTROL] del menu OSD.

Il LED, fatta eccezione per il colore blu, è acceso o illuminato

- Potrebbe essersi verificato un errore; contattare il fornitore.
- Se il monitor si spegne perché la temperatura interna è superiore alla normale temperatura di funzionamento, il LED lampeggia per sei volte in verde, arancione o rosso. Lasciare raffreddare il monitor per alcuni minuti, quindi riaccenderlo.
- Il monitor potrebbe essere in standby.
Premere il pulsante di alimentazione sul telecomando o il pulsante  sul monitor.

Questo capitolo include:

- ⇒ “Elenco segnali compatibili” a pagina 80
- ⇒ “M981” a pagina 81

Elenco segnali compatibili

Nome segnale	Risoluzione	Frequenza di scansione		HDMI		DisplayPort	Osservazioni
		Orizzontale	Verticale	MODO1	MODO2		
VGA	640 x 480	31,5 kHz	60 Hz	Si	Si	Si	
SVGA	800 x 600	37,9 kHz	60 Hz	Si	Si	Si	
XGA	1024 x 768	48,4 kHz	60 Hz	Si	Si	Si	
HD	1280 x 720	45,0 kHz	60 Hz	Si	Si	Si	
WXGA	1280 x 800	49,7 kHz	60 Hz	Si	Si	Si	
SXGA	1280 x 1024	64 kHz	60 Hz	Si	Si	Si	
WXGA	1360 x 768	47,7 kHz	60 Hz	Si	No	Si	
	1366 x 768	47,7 kHz	60 Hz	Si	Si	Si	
SXGA+	1400 x 1050	65,3 kHz	60 Hz	Si	Si	Si	
WXGA+	1440 x 900	55,9 kHz	60 Hz	Si	Si	Si	
UXGA	1600 x 1200	75,0 kHz	60 Hz	Si	Si	Si	
WSXGA+	1680 x 1050	65,3 kHz	60 Hz	Si	Si	Si	
Full HD	1920 x 1080	67,5 kHz	60 Hz	Si	Si	Si	
WUXGA	1920 x 1200	74,6 kHz	60 Hz	Si	Si	Si	
4K/2	1920 x 2160	133,3 kHz	60 Hz	Si	Si	Si	
4K	3840 x 2160	54,0 kHz	24 Hz	Si	Si	No	
	3840 x 2160	52,4 kHz	24 Hz	No	No	Si* ³	
	3840 x 2160	56,3 kHz	25 Hz	Si	Si	No	
	3840 x 2160	65,7 kHz	30 Hz	No	No	Si	
	3840 x 2160	67,5 kHz	30 Hz	Si	Si	No	
	3840 x 2160	112,5 kHz	50 Hz	No	Si	No	
	3840 x 2160	133,3 kHz	60 Hz	No	No	Si*	Temporizzazione del segnale consigliata
	3840 x 2160	135,0 kHz	60 Hz	No	Si	No	Temporizzazione del segnale consigliata
	4096 x 2160	52,4 kHz	24 Hz	No	No	Si* ³	Immagine compressa
	4096 x 2160	54,0 kHz	24 Hz	Si	Si	No	Immagine compressa
	4096 x 2160	56,3 kHz	25 Hz	No	Si	No	Immagine compressa
	4096 x 2160	65,7 kHz	30 Hz	No	No	Si	Immagine compressa
	4096 x 2160	67,5 kHz	30 Hz	No	Si	No	Immagine compressa
	4096 x 2160	112,5 kHz	50 Hz	No	Si	No	Immagine compressa
	4096 x 2160	133,3 kHz	60 Hz	No	No	Si*	Immagine compressa
	4096 x 2160	135,0 kHz	60 Hz	No	Si	No	Immagine compressa
8K	7680 x 4320* ⁴	131,4 kHz	30 Hz	No	No	Si* ¹ , * ²	Immagine compressa
	7680 x 4320* ⁵	132,0 kHz	30 Hz	No	No	Si* ¹ , * ²	Immagine compressa
	7680 x 4320* ⁵	264,0 kHz	60 Hz	No	No	Si* ¹ , * ²	Immagine compressa
HDTV (1080p)	1920 x 1080	27,0 kHz	24 Hz	Si	Si	Si	
	1920 x 1080	28,1 kHz	25 Hz	Si	Si	Si	
	1920 x 1080	33,8 kHz	30 Hz	Si	Si	Si	
	1920 x 1080	56,3 kHz	50 Hz	Si	Si	Si	
	1920 x 1080	67,5 kHz	60 Hz	Si	Si	Si	
HDTV (1080i)	1920 x 1080 (Interlacciato)	28,1 kHz	50 Hz	Si	Si	No	
	1920 x 1080 (Interlacciato)	33,8 kHz	60 Hz	Si	Si	No	
HDTV (720p)	1280 x 720	37,5 kHz	50 Hz	Si	Si	Si	
	1280 x 720	45,0 kHz	60 Hz	Si	Si	Si	
SDTV (576p)	720 x 576	31,3 kHz	50 Hz	Si	Si	Si	
SDTV (480p)	720 x 480	31,5 kHz	60 Hz	Si	Si	Si	
SDTV (576i)	720 x 576 (Interlacciato)	15,6 kHz	50 Hz	Si	Si	No	
SDTV (480i)	720 x 480 (Interlacciato)	15,7 kHz	60 Hz	Si	Si	No	

*: Quando [VERSIONE DisplayPort] è impostata su [1.2] o [1.4].

*1: Quando [VERSIONE DisplayPort] è impostata su [DisplayPort1].

*2: Quando [VERSIONE DisplayPort] è impostata su [1.4].

*3: Quando [VERSIONE DisplayPort] è impostata su [1.1a].

*4: Quando [DSC] è impostata su [DISATTIVA].

*5: Quando [DSC] è impostata su [ATTIVA].

NOTA: • In base alla risoluzione del segnale di ingresso, i caratteri possono apparire sfocati o i numeri deformati.
 • In base alla scheda video o al driver in uso, l'immagine potrebbe non essere visualizzata correttamente.

Specifiche del prodotto

Modulo LCD		Passo dei pixel: Risoluzione: Colore: Luminosità*6: Rapporto di contrasto: Angolo di visione:	98"/247,82 cm in diagonale 0,562 mm 3840 x 2160 Oltre 1073 milioni di colori (in base alla scheda video) 500 cd/m ² (max.) 1100:1 89° (tip.) @ CR>10
Frequenza		Orizzontale: Verticale:	15 - 135 kHz (HDMI)/22 - 264 kHz (DisplayPort1)/22 - 134 kHz (DisplayPort2) 23 - 76 Hz
Clock dei pixel			25 - 600 MHz (HDMI) 25 - 2380 MHz (DisplayPort1) 25 - 570 MHz (DisplayPort2)
Dimensione visibile			2158,85 x 1214,35 mm
Segnale di ingresso/uscita			
DisplayPort	Connettore DisplayPort	RGB digitale	DisplayPort (fino a 7680 x 4320 (60 Hz)*1, HDCP 1.3/2.2)
HDMI	Connettore HDMI	YUV digitale RGB digitale	HDMI (fino a 4096 x 2160 (60 Hz)*1, HDCP 1.4/2.2)
Terminale audio			
Ingresso AUDIO	Connettore DisplayPort	Audio digitale	PCM 32, 44,1, 48 kHz (16/20/24 bit)
	Connettore HDMI	Audio digitale	PCM 32, 44,1, 48 kHz (16/20/24 bit)
Uscita AUDIO	Mini jack stereo	Audio analogico	Stereo L/R 0,5 Vrms
	Connettore HDMI (ARC*2)	Audio digitale	PCM 32, 44,1, 48 kHz (16/20/24 bit)
Uscita altoparlanti			Jack altoparlanti esterno 15 W + 15 W (8 ohm) Altoparlante interno 10 W + 10 W (Stereo)
Controllo		RS-232C In: LAN: Remote IN:	D-sub a 9 pin RJ-45 10 BASE-T/100 BASE-TX x 2 Mini jack stereo 3,5 mm Ø
USB	USB-A		Porta downstream USB 2.0, CC 5 V / 500 mA (max.)
	USB-B		Porta upstream USB 2.0
	SERVIZIO		Porta di alimentazione, CC 5 V/2 A (max.) Porta aggiornamento firmware
Alimentazione			7,0 - 2,7 A a CA 100 - 240 V 50/60 Hz
Consumo di energia		Funzionamento normale*5: Modalità risparmio di energia*5 (LED illuminato ambra): Modalità risparmio di energia*5 (LED lampeggiante ambra):	Circa 340 W 2 W o inferiore 0,5 W o inferiore
Ambiente di funzionamento		Temperatura*3: Umidità: Altitudine:	0 - 40 °C / 32 - 104 °F 20 - 80 % (senza condensa) 3000 m o inferiore (possibile diminuzione della luminosità con l'altitudine)
Ambiente di stoccaggio		Temperatura: Umidità:	-20 - 60 °C / -4 - 140 °F 10 - 80 % (senza condensa) / 90 % - 3,5 % x (temp - 40 °C) relativa a oltre 40 °C
Dimensioni*4			2194,7 (L) x 1250,2 (A) x 89,5 (P) mm/86,40 (L) x 49,22 (A) x 3,52 (P) pollici (con impugnatura) 2194,7 (L) x 1250,2 (A) x 84,3 (P) mm/86,40 (L) x 49,22 (A) x 3,32 (P) pollici (senza impugnatura)
Peso			Circa 67,0 kg (147,7 libbre)
Angolo di inclinazione			±15°
Interfaccia di montaggio			600 mm x 400 mm (M8, 4 fori)
Alimentazione per scheda opzionale			12 V/5,5 A (max.)
Alimentazione per modulo di calcolo Raspberry Pi			12 V/1,67 A (max.)
Alimentazione per Scheda opzionale e Raspberry Pi Compute Module			12 V/5,5 A (max.)

NOTA: Le specifiche tecniche sono soggette a modifica senza preavviso.

*1: Immagine compressa.

*2: Solo HDMI IN1.

*3: Se si utilizzano accessori della scheda opzionale, contattare il fornitore per informazioni dettagliate.

*4: Le misurazioni si riferiscono solo al monitor e non includono le parti rimovibili sporgenti.

*5: Senza alcuna opzione, con impostazioni di fabbrica.

*6: Il livello della luminosità cambia in base alle impostazioni dell'input, alle impostazioni delle immagini, all'ambiente di installazione e alle caratteristiche del singolo prodotto. La luminosità generale diminuisce man mano che il prodotto viene utilizzato a causa del deterioramento nel tempo. Il livello di luminosità permanente non viene mantenuto per l'intero ciclo di vita del prodotto.

Appendice A Marchi e licenza software

Marchi

Microsoft® e Windows® sono marchi o marchi registrati di Microsoft Corporation negli Stati Uniti e/o in altri paesi.

NEC è un marchio registrato di NEC Corporation.

DisplayPort™ e il logo DisplayPort™ sono marchi di Video Electronics Standards Association (VESA®) negli Stati Uniti e in altri paesi.

Adobe e il logo Adobe sono marchi o marchi registrati di Adobe Systems Incorporated negli Stati Uniti e/o in altri paesi.

MultiSync è un marchio o un marchio registrato di Sharp NEC Display Solutions, Ltd. in Giappone e altri paesi.

I termini HDMI, Interfaccia multimediale ad alta definizione HDMI (HDMI High-Definition Multimedia Interface), immagine commerciale HDMI (HDMI Trade dress) e i loghi HDMI sono marchi commerciali o marchi commerciali registrati di HDMI Licensing Administrator, Inc.

Il marchio e il logo PLink sono marchi depositati per la registrazione o già registrati in Giappone, Stati Uniti d'America e altri paesi e aree.

Blu-ray è un marchio di Blu-ray Disc Association.

CRESTRON e CRESTRON ROOMVIEW sono marchi o marchi registrati di Creston Electronics, Inc. negli Stati Uniti e in altri Paesi.

Intel e il logo Intel sono marchi di Intel Corporation o delle relative sussidiarie.

Tutti gli altri nomi di marche e prodotti sono marchi o marchi registrati dei rispettivi proprietari.



Appendice B Risorse esterne

Gli ulteriori documenti di specifiche, accessori e applicazioni software opzionali a cui si fa riferimento in questo manuale del prodotto sono elencati di seguito.

Siti Web regionali

Globale: <https://www.sharp-nec-displays.com/global/>

Nord America: <https://www.sharpnecdisplays.us/>

Europa, Russia, Medioriente e Africa: <https://www.sharpnecdisplays.eu/p/hq/en/home.xhtml>

Giappone: <https://www.sharp-nec-displays.com/jp/>

Documentazione aggiuntiva

Documento PDF “Controllo esterno”

Questo documento definisce il protocollo di comunicazione per il controllo esterno e l'interrogazione del monitor tramite RS-232C o LAN. Il protocollo utilizza il formato binario codificato e richiede il calcolo dei checksum; la maggior parte delle funzionalità del monitor può essere controllata utilizzando questi comandi. Per le applicazioni meno esigenti è inoltre disponibile un protocollo semplificato (vedere sotto).

Questo documento è disponibile per il download dal nostro sito Web nella regione di appartenenza.

È disponibile anche un SDK (Software Development Kit) basato sul linguaggio di programmazione Python che incapsula questo protocollo di comunicazione in una libreria Python per uno sviluppo rapido.

<https://github.com/SharpNECDisplaySolutions/necpdsdk>

Documento PDF “Projector/Monitor Common ASCII Control Command - Reference Manual” (Comando di controllo ASCII comune del proiettore/monitor - Manuale di riferimento)

Questo documento definisce il protocollo di comunicazione per controllare esternamente le funzioni di base del monitor tramite LAN usando una sintassi semplice simile all'inglese. Consente una facile integrazione nei sistemi di controllo esistenti. Sono disponibili funzionalità come il controllo e l'interrogazione dello stato di alimentazione, degli ingressi video, del volume e dello stato. Il protocollo utilizza la codifica ASCII e non richiede il calcolo dei checksum.

Questo documento è disponibile per il download dal nostro sito Web nella regione di appartenenza.

Documento PDF “Raspberry Pi Compute Module - Setup Guide” (Modulo di calcolo Raspberry Pi - Guida alla configurazione)



Raspberry Pi

Questo documento descrive le caratteristiche, l'installazione, la connettività e la configurazione del modulo di calcolo Raspberry Pi, un componente opzionale disponibile per questo modello. La scheda di interfaccia del modulo di calcolo Raspberry Pi e il modulo di calcolo Raspberry Pi DS1-IF20CE sono in vendita separatamente. Contattare un rivenditore NEC autorizzato o visitare il nostro sito Web nella regione di appartenenza per informazioni sull'acquisto e disponibilità.

Questo documento può essere scaricato da:

<https://www.sharp-nec-displays.com/dl/en/manual/raspberrypi/>

Software

Il software è disponibile per il download sul nostro sito Web.

https://www.sharp-nec-displays.com/dl/en/dp_soft/lineup.html

Software Display Wall Calibrator



Questo software fornisce una configurazione avanzata del video wall e una corrispondenza dei colori precisa calibrando i monitor mediante un sensore di colore esterno. È utile quando occorre configurare installazioni con più monitor, ad esempio un video wall, per ottenere la migliore luminosità e la migliore corrispondenza dei colori tra gli schermi e le impostazioni di configurazione applicabili al video wall. Il software, disponibile per Microsoft Windows e Mac OS, è disponibile per l'acquisto e potrebbe richiedere l'uso di un sensore di colore esterno supportato. Contattare un rivenditore autorizzato o visitare il nostro sito Web nella regione di appartenenza per informazioni sull'acquisto e disponibilità.

Software NaViSet Administrator



Questo software gratuito è un sistema di controllo, monitoraggio e gestione delle risorse basato su rete avanzato e potente per monitor e proiettori NEC. Il software è disponibile per Microsoft Windows e Mac OS.

L'ultima versione del software dell'amministratore NaViSet è disponibile sul nostro sito Web.

Hardware

Sensore di colore USB MDSVSENSOR 3

Questo sensore colori X-Rite personalizzato può essere utilizzato con il software Display Wall Calibrator indicato sopra. Contattare un rivenditore autorizzato o visitare il nostro sito Web nella regione di appartenenza per informazioni sull'acquisto e disponibilità.

Appendice C **Elenco dei comandi OSD**

Questo capitolo include:

- ⇒ “INPUT” a pagina 86
- ⇒ “IMMAGINE” a pagina 89
- ⇒ “AUDIO” a pagina 96
- ⇒ “PROGRAMMA” a pagina 97
- ⇒ “ALLOGGIAMENTO” a pagina 98
- ⇒ “RETE” a pagina 100
- ⇒ “PROTEGGI” a pagina 101
- ⇒ “SISTEMA” a pagina 103

I valori predefiniti sono forniti su richiesta.

INPUT

MENU INPUT	
SELEZ INPUT	Consente di selezionare la sorgente dei segnali di ingresso. DisplayPort1, DisplayPort2, HDMI1, HDMI2, COMPUTE MODULE*1 oppure OPTION*2.
IMPOSTAZIONI INPUT	
NOME INPUT	<p>Per rinominare l'input:</p> <ol style="list-style-type: none"> Evidenziare il campo del nome. Premere SET sul telecomando per attivare il campo. <ul style="list-style-type: none"> Utilizzare i pulsanti ◀/▶ per spostarsi sul carattere da modificare. Premere i pulsanti ▲/▼ per passare in sequenza tra i caratteri disponibili (A-Z, 0-9, caratteri speciali e spazio). Premere il pulsante SET in corrispondenza di una lettera per passare tra maiuscole e minuscole. Premere EXIT per salvare il nome e uscire dal campo. <p>Possono essere impostati nomi personalizzati con un massimo di 14 caratteri, inclusi gli spazi. I caratteri possono essere una combinazione di lettere (A-Z), numeri (0-9) e alcuni simboli.</p>
RESET NOME	Reimposta il nome input corrente sul valore predefinito in fabbrica. Evidenziare [PROCEDI] e premere SET sul telecomando per reimpostare il nome di input.
CAMBIO INPUT RAPIDO	<p>Consente il passaggio ad alta velocità tra due terminali di ingresso selezionati per [INPUT1] e [INPUT2].</p> <p>OFF: il terminale di ingresso viene cambiato a velocità normale.</p> <p>ON: il terminale di ingresso viene cambiato ad alta velocità.</p> <p>NOTA:</p> <ul style="list-style-type: none"> Se l'opzione [MOD MARGHERITA DOPPIA] è impostata su [ATTIVA] o se l'ingresso è [DisplayPort1] e l'opzione [VERSIONE DisplayPort] è impostata su [1.4], questa funzione è disattivata. Se questa funzione è attivata, [MULTI IMMAG.], FERMO, ZOOM e [INGRESSO AUDIO] sono disattivate immediatamente.
CAMBIO INPUT AUTO*3	<p>Questa funzione rileva automaticamente il terminale di ingresso con un segnale d'ingresso.</p> <p>Quando attivata, questa opzione può rilevare e cambiare gli ingressi quando si riceve o si perde un segnale. Consente la personalizzazione della priorità degli ingressi.</p> <p>NOTA:</p> <ul style="list-style-type: none"> Se l'opzione [MOD MARGHERITA DOPPIA] è impostata su [ATTIVA], questa funzione è disattivata. Quando [RILEV UMANA] è attivato, questa funzione è disattivata.
NON AZION	<p>Il monitor non ricerca il segnale video su altri collegamenti in ingresso.</p> <p>Se si perde il segnale video sull'input corrente o se il monitor viene manualmente spostato su un input che non dispone di segnale video, lo schermo diventa nero. Se [RISPARMIO ENERGIA] è attivata, il monitor entra in modalità di risparmio energetico una volta trascorso il periodo di tempo impostato per [RISPARMIO ENERGIA].</p>
PRIMO RILEVATO	<p>Il monitor non ricerca un segnale video sugli altri collegamenti di ingresso se l'ingresso corrente dispone di un segnale video.</p> <p>Se il collegamento dell'ingresso corrente non dispone di un segnale video, il monitor ricerca un segnale video sugli altri collegamenti di ingresso video. Se trova un segnale video, il monitor passa dall'ingresso corrente all'ingresso con la sorgente video attiva automaticamente.</p>
ULTIMO RILEVATO	<p>Il monitor ricerca attivamente un segnale video sugli altri collegamenti di ingresso, anche se il segnale video corrente è presente. Quando una nuova sorgente di segnale video viene applicata a un altro collegamento di ingresso, il monitor automaticamente passa alla nuova sorgente video trovata.</p> <p>Se il segnale video viene perso sul collegamento di ingresso corrente, il monitor ricerca un segnale video sugli altri collegamenti di ingresso video. Se trova un segnale video, il monitor passa dall'ingresso corrente all'ingresso con la sorgente video attiva automaticamente.</p>
RILEVAZIONE PERSONAL.	<p>Il monitor ricerca il segnale video solo sugli ingressi selezionati per i numeri di priorità. Se il segnale viene perso, il monitor ricerca il segnale nell'ordine di priorità e passa automaticamente all'ingresso con la priorità più alta se trova un segnale video attivo. Il monitor ricerca attivamente questi ingressi. Se l'ingresso del segnale attuale non è di Priorità 1 e viene applicato un nuovo segnale all'ingresso assegnato a Priorità 1, il monitor passa automaticamente all'ingresso con priorità più alta.</p> <p>NOTA:</p> <ul style="list-style-type: none"> Se si seleziona [RILEVAZIONE PERSONAL.], non è possibile passare a un segnale d'ingresso per il quale non sia stata impostata la [PRIORITÀ].

MENU INPUT	
INFORMAZIONI SEGNALE INPUT	Mostra le Informazioni del segnale d'ingresso.
INPUT CORRENTE	<p>Queste funzioni mostrano le impostazioni correnti nel campo [INFORMAZIONI SEGNALE INPUT] per il segnale d'ingresso selezionato.</p> <p>NOTA: Le impostazioni per le funzioni elencate qui non sono disponibili per tutti i terminali d'ingresso.</p>
RISOLUZIONE	
FREQUENCY	
FORMATO COLORE	
HDR EOTF	
PROF COLORE (SEGNALE/DISPLAY)	
HDCP	
GAMMA VIDEO	
CODICE ID VIDEO	
SCANSIONE MAGGIORE	
AVANZATE	
IMP SEGNALE INGRESSO	Configurare le impostazioni specifiche per il terminale d'ingresso video.
DisplayPort Solo ingressi DisplayPort1, DisplayPort2, OPTION (DisplayPort) ¹²	Selezionare la funzione di input DisplayPort.
VERSIONE DisplayPort	<p>Le seguenti impostazioni possono essere effettuate in base alla selezione dell'ingresso.</p> <p>DisplayPort1: 1.1a, 1.2, 1.4</p> <p>DisplayPort2: 1.1a, 1.2</p> <p>OPTION(DisplayPort): 1.1a, 1.2</p> <p>Selezionare [SST] o [MST] se è impostata l'opzione [1.2] o [1.4].</p> <p>NOTA:</p> <ul style="list-style-type: none"> • Quando si riceve un segnale 8K, selezionare [1.4] per [DisplayPort1]. • [MST] è disponibile solo sul terminale di input DisplayPort1. • [1.4] è disponibile solo sul terminale di input DisplayPort1. • Se si seleziona [1.4], si applicano le seguenti restrizioni: <ul style="list-style-type: none"> - Disattiva [MULTI IMMAG.], [MOVIMENTO] in [SALVA SCHERMO], FERMO, ZOOM, [CAPOVOL IMMAG], [CAMBIO INPUT RAPIDO], [MOD MARGHERITA DOPPIA], [INGRESSO AUDIO], [RUOTA], [TILE COMP], [TAGLIO IMMAGINI] e [CONVERSIONE DP A HDMI]. - [MONITOR ORIZZ] e [MONITOR VERT] in [TILE MATRIX] è fino a [2].
VERSIONE HDCP	<p>A seconda della selezione in [VERSIONE DisplayPort], impostare le voci come segue.</p> <p>1.2: HDCP 1.3, HDCP 2.2</p> <p>1.4: HDCP 1.3, HDCP 2.2</p> <p>NOTA: Quando [VERSIONE DisplayPort] è impostata su [1.1a], questa funzione viene impostata automaticamente su [HDCP1.3].</p>
HDR	<p>A seconda della selezione in [VERSIONE DisplayPort], impostare le voci come segue.</p> <p>1.2: ATTIVA, DISATTIVA</p> <p>1.4: ATTIVA, DISATTIVA</p> <p>NOTA: Se [VERSIONE DisplayPort] è impostata su [1.1a], questa funzione è disattivata.</p>
EQUALIZZATORE	<p>Compensa il segnale video per una migliore stabilità dell'immagine.</p> <p>Se l'immagine lampeggia o si presentano disturbi dell'immagine, modificare le impostazioni.</p>
DSC Solo input DisplayPort1	<p>Attiva la visualizzazione di immagini compresse. (DSC è l'abbreviazione di Display Stream Compression).</p> <ul style="list-style-type: none"> - Segnale di ingresso 8K 60 Hz connessione SST. (4 monitor in una configurazione a margherita a più monitor (incluso questo monitor)). - Segnale di ingresso 4K 60 Hz connessione MST. <p>NOTA:</p> <ul style="list-style-type: none"> • DSC è disponibile solo quando [VERSIONE DisplayPort] è impostato su [1.4]. Tenere presente che la versione 1.4 è disponibile solo su DisplayPort1. • Per segnali compressi da DSC, il segnale di ingresso resta invariato in uscita.

MENU INPUT	
HDMI Solo ingressi HDMI1, HDMI2, OPTION (TMDS)*2	
MODALITÀ HDMI	Consente di selezionare il tipo di modalità HDMI (versione) [MODO1] o [MODO2]. MODO1: la risoluzione massima è 3840 x 2160 (30 Hz). MODO2: la risoluzione massima è 3840 x 2160 (60 Hz), HDCP 2.2 o HDR.
VERSIONE HDCP	Selezionare [HDCP 1.4] o [HDCP 2.2].
HDR	MODO2: ATTIVA, DISATTIVA. NOTA: Se la [MODALITÀ HDMI] è impostata su [MODO1], questa funzione è disattivata.
EQUALIZZATORE	Compensa il segnale video per una migliore stabilità dell'immagine. Se l'immagine lampeggia o si presentano disturbi dell'immagine, modificare le impostazioni.
FORMATO SEGNALE	
SCANSIONE MAGGIORE Solo ingressi HDMI1, HDMI2, OPTION (TMDS)*2, COMPUTE MODULE*1	ON: L'immagine viene ridimensionata in scala per adattarsi allo schermo senza modificare le proporzioni. Alcune immagini avranno i lati tagliati. Circa il 95% dell'immagine viene visualizzato sullo schermo. OFF: L'intera immagine viene visualizzata all'interno dell'area dello schermo. Questa impostazione può causare un'immagine distorta sui lati. NOTA: Quando si utilizza un computer con uscita HDMI, impostare [OFF]. AUTO: La dimensione dell'immagine viene impostata automaticamente.
GAMMA VIDEO	Regolare l'angolo di gradazione da visualizzare in base al segnale video per migliorare dissolvenza e blackout dell'immagine. INTERO: Per impostazioni del computer. Visualizza tutti i segnali di input di livelli di grigio da 0 a 255. LIMITATO: Per impostazioni di apparecchiature audio-video. Espande i segnali di input dai livelli di grigio 16-235 ai livelli di grigio 0-255. AUTO: Imposta automaticamente i segnali di input rilevando l'apparecchiatura collegata.
COLORIMETRIA	Seleziona l'impostazione dello spazio colore tra AUTO, RGB, YCbCr (BT.601), YCbCr (BT.709), YCbCr (BT.2020).
CEC	Consente ai lettori multimediali compatibili CEC (Consumer Electronic Control), collegati tramite HDMI, di comunicare e consentire un controllo limitato tra il dispositivo e il monitor. Disponibile solo per ingressi HDMI.
CEC	Quando è selezionato [MODO1] o [MODO2], le seguenti funzioni sono attivate automaticamente: Inoltre, quando il dispositivo compatibile viene avviato dalla modalità standby, anche questa unità contribuisce ad attivare l'alimentazione dalla modalità standby. - Quando un dispositivo multimediale CEC connesso è in funzione, il monitor si accende e/o passa all'ingresso HDMI con il dispositivo multimediale connesso. - Il telecomando wireless del monitor può essere utilizzato per controllare alcune funzioni del lettore multimediale. Quando è selezionato [MODO1], le funzioni CEC del telecomando wireless sono: 1 (◀), 2 (▶), 3 (⏪), 5 (■), 6 (⏩), ENT, EXIT, ▲, ▼, ◀, ▶, MUTE, VOL+, VOL-. Quando è selezionato [MODO2], le funzioni CEC del telecomando wireless sono: da 0 a 9 e – sul tastierino, ENT, EXIT, ▲, ▼, ◀, ▶, GUIDE, MUTE, SET/POINT ZOOM, VOL+, VOL-, CH/ZOOM+, CH/ZOOM-. In base al tipo di dispositivo connesso, le funzioni CEC possono non funzionare come descritto. Non tutti i produttori forniscono lo stesso livello di integrazione CEC e controllo o possono fornire solo supporto per i propri prodotti. NOTA: Quando è selezionato [MODO1] o [MODO2], ZOOM è disattivato.
COLLEG CONTR ALIMENT	Il dispositivo compatibile HDMI-CEC viene messo in standby contemporaneamente al monitor quando si preme il pulsante STANDBY sul telecomando o quando si preme il pulsante  sul monitor. NOTA: Il dispositivo compatibile HDMI-CEC collegato potrebbe non entrare in modalità standby se sta registrando.
RICEVITORE AUDIO	Quando è selezionato [ATTIVA], l'altoparlante interno del monitor o l'altoparlante esterno collegato al monitor sono disattivati e il suono viene emesso dall'apparecchiatura audio collegata con funzione ARC. Quando è selezionato [DISATTIVA], l'apparecchiatura audio collegata con funzione ARC è disattivata e il suono viene emesso dall'altoparlante interno del monitor o dall'altoparlante esterno collegato al monitor. NOTA: L'emissione del suono potrebbe richiedere tempo quando si modificano le impostazioni [RICEVITORE AUDIO]; ma non si tratta di un problema del monitor.

MENU INPUT		
	RICERCA DISPOSITIVO	Ricerca l'ingresso HDMI per un dispositivo compatibile HDMI-CEC collegato. Se viene trovato un dispositivo, vengono visualizzati il tipo di dispositivo compatibile HDMI-CEC collegato e il nome del dispositivo registrato. Dopo aver rilevato i dispositivi compatibili HDMI-CEC, è possibile cambiare l'ingresso del dispositivo selezionando il dispositivo. NOTA: In alcune situazioni, l'intero testo del nome registrato e il tipo di dispositivo potrebbero non essere visualizzati completamente. In tal caso, prendere nota del dispositivo in base al tipo di dispositivo e al nome registrato connesso a un input.
	COLORE SFONDO	Consente di regolare il colore dei bordi mostrati quando un'immagine non occupa l'intero schermo. Ad esempio, questi bordi vengono visualizzati quando viene mostrata un'immagine 4:3 o quando un'opzione picture-by-picture in modalità Multi-Immagine è attiva e gli input non occupano interamente lo schermo. Premere il pulsante ► per rendere più chiari i bordi, il livello può essere aumentato fino ad arrivare al bianco. Premere il pulsante ◀ per rendere più scuri i bordi, il livello può essere diminuito fino ad arrivare al nero.
	IMPOSTAZ USCITA VIDEO	
	MOD MARGHERITA DOPPIA	Se il segnale INPUT PRINCIP non viene rilevato, cambiare l'ingresso dal segnale INPUT PRINCIP al segnale SOTTO INPUT in una configurazione a margherita. INPUT PRINCIP: DisplayPort1, DisplayPort2, HDMI1, HDMI2, CALCOLARE MODULO* ¹ , OPTION* ² . SOTTO INPUT: DisplayPort1, DisplayPort2, HDMI1, HDMI2, CALCOLARE MODULO* ¹ , OPTION* ² . NOTA: <ul style="list-style-type: none"> • Questa funzione disattiva [MULTI IMMAG.], FERMO, ZOOM, [CAMBIO INPUT RAPIDO], [CAMBIO INPUT AUTO] e [INGRESSO AUDIO]. • Se l'ingresso è impostato su [DisplayPort1] e successivamente [VERSIONE DisplayPort] viene impostata su [1.4 SST], questa funzione è disattivata. • Durante il funzionamento in [MOD MARGHERITA DOPPIA], non è possibile passare a un ingresso non specificato in INPUT PRINCIP o SOTTO INPUT.
	CONVERSIONE DP A HDMI	Converte l'ingresso del segnale video dal terminale DisplayPort a HDMI e l'uscita sul terminale HDMI. NOTA: Se l'ingresso è impostato su [DisplayPort1] e [VERSIONE DisplayPort] è impostata su [1.4], questa funzione è disattivata.
	RESET	Ripristina tutte le impostazioni di INPUT di fabbrica ad eccezione di [SELEZ INPUT], [NOME INPUT], [INPUT1] e [INPUT2] in [CAMBIO INPUT RAPIDO] e [PRIORITA] in [RILEVAZIONE PERSONAL.] in [CAMBIO INPUT RAPIDO].

*¹: questa funzione è disponibile solo quando sono installati la scheda di interfaccia del modulo di calcolo Raspberry Pi e il modulo di calcolo Raspberry Pi opzionali. Vedere [pagina 83](#).

*²: questa funzione dipende dalla scheda opzionale in uso. La funzione è disponibile solo se è installata una scheda opzionale.

*³: in base al dispositivo, potrebbe non essere rilevato correttamente.

IMMAGINE

MENU IMMAGINE		
	MOD. IMMAGINE Quando [SPECTRAVIEW ENGINE] è impostato su [OFF]	Fornisce le impostazioni dell'immagine pre-configurate adatte a diversi ambienti in cui il dispositivo può essere utilizzato o consente di personalizzare le impostazioni in base al visualizzatore. Vedere pagina 51 .
	CONTROLUCE	Consente di regolare la luminosità complessiva dell'immagine e dello sfondo. Premere ◀ o ► per eseguire la regolazione. NOTA: Quando si seleziona [ON] in [SENSORE LUCE AMBIENTE] in [AVANZATE], questa funzione non può essere modificata.
	LIVELLO DI NERO VIDEO	Consente di regolare la luminosità del nero.
	GAMMA	
	NATIVA	La correzione della gamma è gestita dal pannello LCD.
	2.2	Tipica gamma del monitor per l'uso con un computer.
	2.4	Impostazioni della gamma tipiche per l'uso con i video, ad esempio DVD e Blu-ray.
	GAMMA S	Gamma speciale per alcuni tipi di filmati. Consente di aumentare le parti chiare e diminuire le parti scure dell'immagine (curva a S).
	DICOM SIM.	Curva DICOM GSDF simulata per il tipo di LCD.
	HDR-ST2084(PQ)	Impostazione della gamma per HDR, in genere per i dischi UHD e i video in streaming.
	HDR-HYBRID LOG	Impostazione della gamma per HDR, in genere per le trasmissioni UHD.
	PROGRAMMABILE1, 2, 3	Una curva gamma programmabile può essere caricata utilizzando il nostro software opzionale.
	SELEZIONE AUTO HDR Solo ingresso HDMI	La correzione di GAMMA del segnale HDR passa automaticamente a [HDR-ST2084(PQ)] o [HDR-HYBRID LOG].

MENU IMMAGINE	
COLORE	
COLORE	Consente di regolare la saturazione del colore dello schermo. Premere il pulsante ◀ o ▶ per eseguire la regolazione.
TEMP. COLORE:	Regola la temperatura del colore dell'intero schermo. Una temperatura colore bassa determina uno schermo rossastro. Una temperatura colore alta determina uno schermo bluastro. Spostando l'indicatore di una posizione dopo la temperatura massima mostrata si attiva l'opzione [NATIVE], che avvia il colore bianco predefinito del pannello senza regolazione della temperatura. Se l'opzione TEMPERATURA richiede ulteriore regolazione, i singoli livelli di GUADAGNO R/G/B del punto di bianco possono essere regolati. Utilizzare gli indicatori per i singoli livelli di GUADAGNO R/G/B per regolare la temperatura del colore. Tenere presente che l'impostazione [TEMP. COLORE] cambierà in [PROPRIA] quando uno degli indicatori dei livelli di GUADAGNO viene regolato. NOTA: Questa funzione non può essere modificata se in [GAMMA CORRECTION] è selezionato [PROGRAMMABILE1], [PROGRAMMABILE2] o [PROGRAMMABILE3].
CONTROLLO COLORE	Consente di regolare individualmente la tonalità dei colori rosso, giallo, verde, ciano, blu e magenta. Ad esempio, è possibile modificare il rosso in giallo o viola.
CONTRASTO	Consente di regolare la luminosità dell'immagine in relazione al segnale di ingresso. Premere il pulsante ◀ o ▶ per eseguire la regolazione.
ATTENUAZ. RETROILLUM.	Consente di regolare automaticamente ciascun cluster di retroilluminazione dello schermo LCD in modo indipendente, a seconda del segnale di ingresso. NOTA: <ul style="list-style-type: none"> • Se [LUMINOSITÀ AUTOM.] è impostata su [MODO2], questa funzione non può essere modificata in [OFF]. • Al momento della spedizione dalla fabbrica, questa funzione è disattivata e non è possibile impostare [OFF]. Per impostarla su [OFF], impostare [LUMINOSITÀ AUTOM.] su un'opzione diversa da [MODO2].
MOD. IMMAGINE Quando [SPECTRAVIEW ENGINE] è impostato su [ON]	Fornisce impostazioni di immagine preconfigurate adatte a vari ambienti in cui può essere utilizzato questo dispositivo o consente di personalizzare le impostazioni in base alle preferenze del visualizzatore.
MOD. IMMAGINE	Cinque memorie Modalità Immagine personalizzabili [1], [2], [3], [4] o [5]. Vedere pagina 45 .
EMULATION	
3D LUT EMU.	La tabella di ricerca (LUT, Look Up Table) 3D è una tabella tridimensionale che associa i colori a spazi cromatici diversi. SpectraView Engine all'interno di questo monitor consente di emulare direttamente sul monitor gamme cromatiche complesse, come quelle delle stampanti a colori. Ad esempio, è possibile eseguire sul monitor stesso anteprime di stampa oppure effetti cinematografici o di gradazione del colore. Questa funzione è utilizzata con un software di supporto. Le tabelle di ricerca 3D vengono caricate sul monitor tramite un software applicativo. ON: Consente di attivare la funzione 3D LUT per la modalità immagine selezionata. OFF: Consente di disattivare la funzione 3D LUT per la modalità immagine selezionata. Confronta: In questa modalità, i colori esterni ai limiti della 3D LUT sono mostrati in grigio. È utile per individuare i colori fuori gamma.
COLOR VISION EMU.	Consente di visualizzare in anteprima l'immagine in base ad alcuni tipici deficit della vista umana; è pertanto utile per valutare come percepiranno i colori le persone affette da tali deficit. L'anteprima è disponibile per i tipi: <ul style="list-style-type: none"> • P (protanopia) • D (deuteranopia) • T (tritanopia) La scala di grigi può essere utilizzata per valutare la leggibilità del contrasto. NOTA: La visione del colore sullo schermo cambia a seconda della capacità visiva dell'utente, anche in relazione a deficit di visione dei colori. La simulazione viene utilizzata per illustrare la visione di coloro che presentano un deficit di visione dei colori. Tuttavia, non corrisponde alla visione effettiva dell'utente. La simulazione è una riproduzione della visione ottenuta dalle persone affette da un forte deficit di visione a colori di tipo P, di tipo D o di tipo T. Le persone con un leggero deficit di visione a colori risconteranno solo lievi differenze rispetto alle persone con una visione dei colori normale.

MENU IMMAGINE																					
6 AXIS COLOR TRIM	Con questi controlli il cerchio del colore standard è suddiviso in 6 aree/intervalli separati: rosso, giallo, verde, ciano, blu e magenta. Ogni intervallo può essere regolato singolarmente in termini di tonalità, saturazione e offset (luminosità) per ottenere una corrispondenza specifica. I colori neutri (grigi) non saranno interessati dalla regolazione.																				
RED (HUE/SAT./ OFFSET)	<p>HUE (TONALITÀ): Consente di cambiare il colore all'interno del relativo intervallo nella ruota dei colori, senza modificare la saturazione e l'offset. Ad esempio, l'intervallo del colore rosso consente di deviare i rossi verso il giallo o il magenta, l'intervallo del colore giallo consente di deviare i gialli verso il rosso o il verde e così via.</p> <p>SAT. (Saturazione): Consente di cambiare l'intensità dell'intervallo di colori senza modificare la tonalità e l'offset.</p> <p>OFFSET: Consente di cambiare la luminosità dell'intervallo di colori senza modificare la tonalità e la saturazione.</p> <p>Esempio: Queste sono le modifiche del colore con il colore rosso impostato sul valore minimo e il valore massimo in tonalità/saturazione/offset.</p> <table border="1"> <thead> <tr> <th></th> <th>Valore minimo</th> <th>0</th> <th>Valore massimo</th> </tr> </thead> <tbody> <tr> <td>Predefinito</td> <td></td> <td></td> <td></td> </tr> <tr> <td>HUE (TONALITÀ)</td> <td></td> <td></td> <td></td> </tr> <tr> <td>SAT.</td> <td></td> <td></td> <td></td> </tr> <tr> <td>OFFSET</td> <td></td> <td></td> <td></td> </tr> </tbody> </table>		Valore minimo	0	Valore massimo	Predefinito				HUE (TONALITÀ)				SAT.				OFFSET			
		Valore minimo	0	Valore massimo																	
Predefinito																					
HUE (TONALITÀ)																					
SAT.																					
OFFSET																					
YELLOW (HUE/SAT./ OFFSET)																					
GREEN (HUE/SAT./ OFFSET)																					
CYAN (HUE/SAT./ OFFSET)																					
BLUE (HUE/SAT./ OFFSET)																					
MAGENTA (HUE/SAT./ OFFSET)																					
UNIFORMITÀ	Questa funzione migliora la riproduzione del colore e uniforma le differenze di luminanza del monitor. NOTA: Un numero più alto produce un effetto migliore, ma ha anche impatto sul consumo di energia e sulla durata del monitor.																				
ATTENUAZ. RETROILLUM. Quando [SPECTRAVIEW ENGINE] è impostato su [ON]	Consente di regolare automaticamente ciascun cluster di controluce dello schermo LCD in modo indipendente, a seconda del segnale di ingresso.																				
SPECTRAVIEW ENGINE																					
SPECTRAVIEW ENGINE	Selezionare [ON] per attivare [SPECTRAVIEW ENGINE] (vedere pagina 45).																				
NUMBER OF PICT. MODES	Consente di limitare il numero di modalità immagine selezionabili. La limitazione del numero di modalità immagine selezionabili può essere utilizzata per i seguenti scopi: <ul style="list-style-type: none"> • Bloccare. Impostando [1], non sarà possibile accedere ad altre modalità immagine e regolarle. • Ignorare. Se sono presenti modalità immagine non utilizzate e non necessarie, è possibile ignorarle durante l'uso del pulsante Modalità immagine sul telecomando per passare da una modalità all'altra. Ad esempio, se si imposta [3] per [NUMBER OF PICT. MODES], le modalità immagine disponibili sono [1,2,3] e le altre modalità vengono ignorate. 																				
METAMERISM	Consente di migliorare la corrispondenza del colore del punto di bianco quando il monitor è utilizzato accanto a un monitor con visualizzazione della gamma standard. Questa funzione compensa il fatto che l'occhio umano percepisce i colori in modo leggermente diverso rispetto allo strumento scientifico utilizzato per regolare il monitor durante la calibrazione. Questa funzione dovrebbe essere disattivata nelle applicazioni in cui il colore ha un'importanza cruciale.																				
CALIBRAZIONE	Consente di avviare "CALIBRAZIONE AUTONOMA" quando si utilizza un sensore di colore USB. Vedere pagina 49 .																				

MENU IMMAGINE	
AVANZATE	
UHD UPSCALING	Produce un effetto ad alta definizione.
NITIDEZZA	Consente di regolare la nitidezza dell'immagine. Premere il pulsante ◀ o ▶ per eseguire la regolazione.
ASPETTO	<p>Selezionare il rapporto di formato dell'immagine sullo schermo.</p> <p>NOTA:</p> <ul style="list-style-type: none"> • Quando si attiva l'affiancamento a matrice nelle installazioni con più monitor, se [ASPETTO] è impostato su [ZOOM] viene cambiato in [INTERO] prima dell'attivazione dell'affiancamento a matrice. Una volta completato l'affiancamento a matrice, il rapporto di formato tornerà a essere [ZOOM]. • Se si modificano le impostazioni [H POS] e [V POS] con un'immagine ridotta, l'immagine non viene modificata. • [ASPETTO] viene impostato automaticamente su [INTERO] all'avvio di [SALVA SCHERMO]. Quando il [SALVA SCHERMO] viene disattivato, [ASPETTO] ritorna all'impostazione precedente. • Questa funzione non è disponibile quando è attiva l'opzione [MOVIMENTO] in [SALVA SCHERMO]. • La funzione [ZOOM] presenta alcune limitazioni quando viene modificato [ASPETTO]. Vedere Point Zoom in pagina 40. • [ZOOM] non è disponibile per un'immagine con un ingresso DisplayPort 4K (60 Hz) 10bit. • Se si imposta [ASPETTO] su [ZOOM] mentre è attivo l'affiancamento a matrice, alla disattivazione di questa funzione [ASPETTO] tornerà all'impostazione [ZOOM].
NORMALE	Mostra il rapporto di formato inviato dalla sorgente.
INTERO	Consente di riempire l'intero schermo.
ESPANDI	Consente di espandere un segnale letterbox 16:9 per riempire l'intero schermo.
1:1	Mostra l'immagine nel rapporto di formato 1 pixel per 1 pixel. Se la risoluzione di ingresso è superiore a quella consigliata, l'immagine viene ridimensionata per adattarsi allo schermo.
ZOOM	<p>Consente di ingrandire/ridurre l'immagine.</p> <p>NOTA: Le aree dell'immagine espansa che risultano al di fuori dell'area dello schermo attiva non vengono visualizzate. L'immagine ridotta potrebbe presentare un certo degrado.</p>
ZOOM	Consente di mantenere il rapporto di formato durante lo zoom.
H ZOOM	Valore di zoom orizzontale.
V ZOOM	Valore di zoom verticale.
H POS	Posizione orizzontale.
V POS	Posizione verticale.
CONTRASTO ADATTATIVO Solo ingressi HDMI1, HDMI2, OPTION(TMDS)*2, COMPUTE MODULE*1	<p>Consente di impostare il livello di regolazione per il contrasto dinamico.</p> <p>Se è impostato ALTA, l'immagine viene visualizzata chiaramente, ma la luminosità risulta instabile a causa dell'ampia variazione di contrasto.</p> <p>NOTA: Questa funzione è disattivata quando [SPECTRAVIEW ENGINE] è impostato su [ON].</p>
UNIFORMITÀ	<p>Questa funzione migliora la riproduzione del colore e uniforma le differenze di luminanza del monitor.</p> <p>NOTA: Quando [SPECTRAVIEW ENGINE] è impostata su [ON], questa funzione è disattivata. Al contrario, [UNIFORMITÀ] è attivata e salvata nelle impostazioni [MOD. IMMAGINE] SpectraView. Vedere pagina 89.</p>
ATTENUAZIONE AUTO	Consente di regolare la retroilluminazione del pannello LCD in maniera automatica, in base alla quantità di luce ambientale nel locale.
LUMINOSITÀ AUTOM.	<p>Consente di regolare il livello di luminosità in base al segnale di ingresso.</p> <p>NOTA:</p> <ul style="list-style-type: none"> • [MODO1] è disattivato quando la funzione [SENSORE LUCE AMBIENTE] è impostata su [ON]. • Questa funzione è disattivata quando [SPECTRAVIEW ENGINE] è impostato su [ON].

MENU IMMAGINE

SENSORE LUCE AMBIENTE

La retroilluminazione del pannello LCD può essere impostata in modo che aumenti o diminuisca a seconda dell'intensità della luce ambientale nella stanza. Se la stanza è luminosa, il monitor assume la luminosità corrispondente.

Se la stanza è più buia, il monitor riduce la luminosità per adeguarla a quella ambientale. Lo scopo di questa funzione è rendere più confortevole la visione dello schermo con diverse condizioni di illuminazione.

Impostazione del parametro ambiente:

[SENSORE LUCE AMBIENTE] in OSD, selezionare [ON] e impostare [ILLUMINAMENTO] e [CONTROLUCE].

ILLUMINATA: Impostazione da utilizzare in un ambiente luminoso.

ILLUMINAMENTO: Il livello di illuminamento in un ambiente luminoso.

CONTROLUCE: Il livello massimo di controluce in un ambiente luminoso.

OSCURATA: Impostazione da utilizzare in un ambiente buio.

ILLUMINAMENTO: Il livello di illuminamento in un ambiente buio.

CONTROLUCE: Il livello minimo di controluce in un ambiente buio,

STATO: mostra il livello dell'impostazione corrente di [ILLUMINAMENTO] e [CONTROLUCE].

Quando è attivato [SENSORE LUCE AMBIENTE], il grado di controluce dello schermo varia automaticamente in funzione delle condizioni di illuminazione dell'ambiente (vedere la figura seguente).

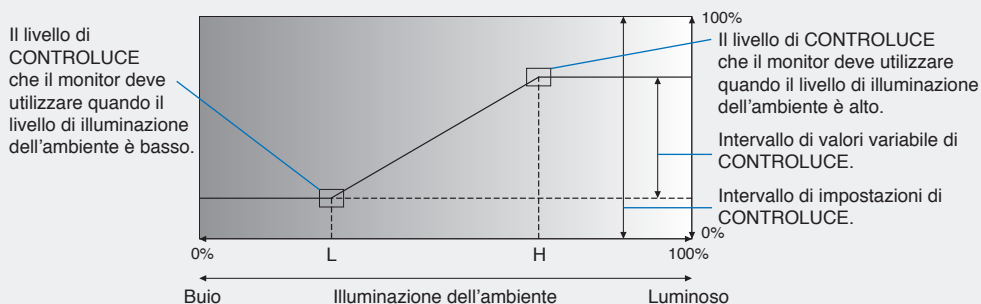

L: Livello di ILLUMINAMENTO che il monitor deve utilizzare quando il livello di illuminazione dell'ambiente è basso.

H: Livello di ILLUMINAMENTO che il monitor deve utilizzare quando il livello di illuminazione dell'ambiente è alto.

- NOTA:
- Quando si imposta [SENSORE LUCE AMBIENTE], le funzioni [CONTROLUCE] e [MODO1] in [LUMINOSITÀ AUTOM.] sono disattivate.
 - Non selezionare questa funzione quando [LUMINOSITÀ AUTOM.] è impostato su [MODO1].
 - Non coprire il sensore opzionale quando l'opzione [SENSORE LUCE AMBIENTE] è attivata. L'opzione [SENSORE LUCE AMBIENTE] è attivata quando è impostata su [ON].
 - Questa funzione è disattivata quando [SPECTRAVIEW ENGINE] è impostato su [ON].

RILEV UMANA*3

Regola automaticamente i livelli di controluce e volume in base al rilevamento di presenza umana davanti al monitor.

NOTA:

- Se [CAMBIO INPUT AUTO] è impostato su un valore diverso da [NON AZION], questa funzione viene impostata su [DISATT].

DISATT.

Funzione di rilevamento di presenza umana disattivata.

AUTO OFF

L'effetto controluce del monitor viene disattivato automaticamente e il volume è silenziato se non viene rilevata alcuna presenza umana durante il periodo impostato in [ATTESA].

Quando una persona si avvicina di nuovo al monitor, si torna automaticamente alla modalità normale.

PROPRIA

I livelli di segnale di ingresso, controluce e volume del monitor passano automaticamente ai valori impostati per [SELEZ INPUT], [CONTROLUCE] e [VOLUME] se non viene rilevata alcuna presenza umana durante il periodo impostato in [ATTESA].



Quando una persona si avvicina di nuovo al monitor, il monitor torna automaticamente ai livelli di controluce e volume normali e riproduce il segnale di ingresso selezionato in [SELEZ INPUT].

NOTA: Quando [SPECTRAVIEW ENGINE] è impostata su [ON], l'opzione [CONTROLUCE] è disattivata. Le impostazioni di controluce non possono essere regolate automaticamente quando l'opzione SpectraView Engine è impostata su ON, perché l'impostazione viene salvata in una modalità immagine.

MULTIMONITOR AUTO

MULTIMONITOR AUTO imposta automaticamente le impostazioni tile matrix per tutti i monitor nella catena a partire dal monitor principale. Fare riferimento a MULTIMONITOR AUTO in "Collegamento di più monitor" a pagina 57.

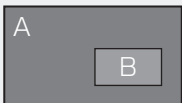
MENU IMMAGINE		
TILE MATRIX		
TILE MATRIX	<p>Consente di espandere un'immagine e di visualizzarla su più schermi (fino a 100) mediante un amplificatore di distribuzione. Questa opzione è per la configurazione manuale delle impostazioni TILE MATRIX che sono automaticamente configurate quando utilizzi [AUTO TILE MATRIX SETUP].</p> <p>NOTA:</p> <ul style="list-style-type: none"> • Una bassa risoluzione non è adatta per l'affiancamento su molti monitor diversi. • È possibile utilizzare un amplificatore di distribuzione o un'uscita DisplayPort o un'uscita HDMI per inviare il segnale ai monitor collegati. Queste funzioni non sono disponibili quando è attivo [TILE MATRIX]: pulsanti del telecomando [MODALITÀ MULTI IMMAG.], FERMO e ZOOM. • La funzione tile matrix si disattiva automaticamente quando viene abilitata una delle seguenti funzioni: <ul style="list-style-type: none"> - Selezionando un'opzione [CAPOVOL IMMAG] nel menu [CAPOVOL IMMAG] (ad eccezione per [NON AZION]) o attivando [MOVIMENTO] nel menu [SALVA SCHERMO]. • Se [ZOOM] è l'impostazione dell'aspetto selezionata, quando tile matrix è attivo, funziona come aspetto [INTERO]. Quando tile matrix è disattivato, l'aspetto cambia in [ZOOM]. • La funzione ZOOM si disattiva automaticamente quando viene attivato [TILE MATRIX]. Fare riferimento alla funzione ZOOM per maggiori dettagli. Vedere pagina 40. • Quando il segnale di ingresso è DisplayPort 4K (60 Hz) 10bit, [TILE MATRIX] non è disponibile. • Se l'input è impostato su [DisplayPort1] e [VERSIONE DisplayPort] è impostata su [1.4], l'impostazione di [MONITOR ORIZZ] e [MONITOR VERT] è fino a [2]. 	
MONITOR ORIZZ	Numero di monitor disposti orizzontalmente.	
MONITOR VERT	Numero di monitor disposti verticalmente.	
POSIZIONE	Selezionare la sezione dell'immagine affiancata da visualizzare sul monitor corrente.	
TILE COMP	<p>Consente di regolare l'immagine per compensare il gap tra i monitor.</p> <p>Quando attivato, la dimensione e la posizione dell'immagine possono essere regolate premendo il pulsante ◀ o ▶ sul telecomando.</p> <p>NOTA: Se l'input è impostato su [DisplayPort1] e [VERSIONE DisplayPort] è impostato su [1.4], questa funzione è disattivata.</p>	
TAGLIO IMMAGINI	<p>Consente di selezionare parte dell'immagine e di visualizzarla sull'intero schermo.</p> <p>Regolare la dimensione della cornice utilizzando [MONITOR ORIZZ] e [MONITOR VERT], quindi scegliere una [POSIZIONE] per la cornice.</p> <p>La posizione della cornice può essere regolata premendo il pulsante ◀ o ▶ sul telecomando.</p> <p>NOTA: Se l'input è impostato su [DisplayPort1] e [VERSIONE DisplayPort] è impostato su [1.4], questa funzione è disattivata.</p>	
CAPOVOL IMMAG		
CAPOVOL IMMAG	<p>Consente di cambiare l'orientamento dell'immagine (sinistra/destra, su/giù, rotazione).</p> <p>Premere il pulsante ◀ o il pulsante ▶ per eseguire la selezione.</p> <p>NOTA:</p> <ul style="list-style-type: none"> • Se è selezionata un'opzione di CAPOVOL IMMAG, ad eccezione di [NON AZION], le seguenti funzioni risultano disattivate: [MODALITÀ MULTI IMMAG.], FERMO, ZOOM, [RUOTA] e [TILE MATRIX]. • Se il segnale di ingresso è interlacciato, l'immagine potrebbe risultare distorta. • Quando un'opzione CAPOVOL IMMAG è selezionata, eccetto [NON AZION], se l'input è impostato su [DisplayPort1] e [VERSIONE DisplayPort] è impostato su [1.4] o [SALVA SCHERMO] è impostato su [MOVIMENTO], questa funzione viene rilasciata. 	
NON AZION	Modalità normale.	AB
FLIP ORIZZ	Consente di capovolgere l'immagine in orizzontale.	BA
FLIP VERT	Consente di capovolgere l'immagine in verticale.	VB
ROT 180°	Consente di ruotare l'immagine di 180 gradi.	AV
OSD FLIP	<p>Consente di stabilire la direzione del menu OSD.</p> <p>Se è selezionato [ON], l'orientamento del menu OSD viene regolato in base alla selezione effettuata per [CAPOVOL IMMAG].</p>	

MENU IMMAGINE	
MULTI IMMAG.	
MODALITA' MULTI IMMAG.	<p>Se è selezionato [OFF], viene visualizzata una sola immagine.</p> <p>Selezionare [2PIP], [2PBP] o [4PBP], quindi impostare l'ingresso per ciascuna immagine.</p> <p>2PIP</p>  <p>2PBP</p>  <p>4PBP</p>  <p>A: IMMAGINE 1 B: IMMAGINE 2 C: IMMAGINE 3 D: IMMAGINE 4</p> <p>NOTA:</p> <ul style="list-style-type: none"> • Questa funzione viene disattivata quando una delle seguenti funzioni è attiva: [MOVIMENTO] in [SALVA SCHERMO], [CAPOVOL IMMAG] (ad eccezione di [NON AZION]), [TILE MATRIX], [CAMBIO INPUT RAPIDO], [MOD MARGHERITA DOPPIA] o se l'input è impostato su [DisplayPort1] e [VERSIONE DisplayPort] è impostata su [1.4]. • Le funzioni FERMO o ZOOM non funzionano quando questa funzione è attivata. • Se [CEC] è impostato su [MODO1] o [MODO2], l'impostazione [MULTI IMMAG.] tramite il telecomando potrebbe presentare alcune limitazioni. • L'ingresso DisplayPort prevede una limitazione quando il numero di immagini è impostato su [4PBP]. Nella selezione di [DisplayPort1], [DisplayPort2], [OPTION (DisplayPort)], è possibile impostare solo due ingressi. • Quando il numero di immagine è impostato su [4PBP], [RUOTA] è disattivato.
AUDIO	<p>Consente di scegliere la sorgente audio da utilizzare quando è attivato [MULTI IMMAG.].</p> <p>Alla selezione di una delle immagini viene trasmesso l'audio di tale immagine.</p> <p>NOTA: Questa funzione disattiva [INGRESSO AUDIO].</p>
ATTIVA IMMAGINE	<p>Quando [MODALITA' MULTI IMMAG.] è impostata su [OFF], [IMMAGINE1] è l'immagine attiva. Quando [MODALITA' MULTI IMMAG.] è impostato ad eccezione di [OFF], selezionare un'immagine attiva da diverse immagini.</p>
ATT. CORNICE	<p>L'immagine attiva è mostrata all'interno di una cornice bianca.</p>
DIMENSIONI IMMAGINE	<p>Consente di impostare le dimensioni dell'immagine attiva.</p> <p>Premere il pulsante SET/POINT ZOOM per regolare le dimensioni dell'immagine. Premere il pulsante ► o il pulsante CH/ZOOM+ per espandere l'immagine.</p> <p>Premere il pulsante ◀ o il pulsante CH/ZOOM- per ridurre l'immagine.</p> <p>NOTA:</p> <ul style="list-style-type: none"> • Quando [MODALITA' MULTI IMMAG.] è impostata su [2PIP] e [ATTIVA IMMAGINE] è impostata su [IMMAGINE1], questa funzione è disattivata. • Quando [MODALITA' MULTI IMMAG.] è impostata su [4PBP], questa funzione è disattivata.
POSIZIONE IMMAGINE	<p>Imposta la posizione dell'immagine attiva.</p> <p>Premendo il pulsante ►, l'immagine attiva si sposta verso destra; premendo il pulsante ◀ si sposta a sinistra.</p> <p>Premendo il pulsante ▲ l'immagine attiva si sposta in alto, premendo il pulsante ▼ l'immagine si sposta in basso.</p> <p>NOTA:</p> <ul style="list-style-type: none"> • Quando [MODALITA' MULTI IMMAG.] è impostata su [2PIP] e [ATTIVA IMMAGINE] è impostata su [IMMAGINE1], questa funzione è disattivata. • Quando [MODALITA' MULTI IMMAG.] è impostata su [4PBP], questa funzione è disattivata.

MENU IMMAGINE	
RUOTA	Consente di impostare la rotazione di più schermi. NOTA: <ul style="list-style-type: none"> • La funzione ZOOM non funziona se questa funzione è attivata. • Questa funzione è annullata quando [VERSIONE DisplayPort] in [DisplayPort1] è impostata su [1.4] o quando [SALVA SCHERMO] è impostata su [MOVIMENTO] o [CAPOVOL IMMAG] è impostata su [NON AZION]. • Se il segnale di ingresso è interlacciato, questa funzione è disabilitata. • Se l'ingresso è DisplayPort 4K (60 Hz) 10bit, questa funzione è disattivata.
RUOT. TUTTO	Ruota tutte le immagini
IMMAGINE1	Ruota [IMMAGINE1].
IMMAGINE2	Ruota [IMMAGINE2].
RESET	Consente di ripristinare tutte le impostazioni dell'immagine, tranne [MOD. IMMAGINE] e [SPECTRAVIEW ENGINE], ai valori di fabbrica.

*1: questa funzione è disponibile solo quando sono installati la scheda di interfaccia del modulo di calcolo Raspberry Pi e il modulo di calcolo Raspberry Pi opzionali. Vedere [pagina 83](#).

*2: questa funzione dipende dalla scheda opzionale in uso. La funzione è disponibile solo se è installata una scheda opzionale.

*3: questa funzione è disponibile solo se si collega l'unità sensore opzionale.

AUDIO

MENU AUDIO	
MODALITÀ AUDIO	Fornisce le impostazioni dell'audio pre-configurate adatte a diversi ambienti in cui il dispositivo può essere utilizzato o consente di personalizzare le impostazioni in base al visualizzatore. NATIVE: Impostazione standard. RETAIL: Audio surround per nitidezza dell'audio nei negozi. CONFERENCING: Impostazioni ottimizzate per nitidezza dell'audio in sale conferenze. HIGHBRIGHT: Volume più basso per concentrarsi sul messaggio visualizzato (audio disattivato in impostazione di fabbrica). TRANSPORTATION: Volume più basso per evitare disturbi in spazi pubblici (audio disattivato in impostazione di fabbrica). CUSTOM: Impostazioni personalizzabili.
VOLUME	Consente di aumentare o diminuire il livello del volume in uscita.
BILANCIAMENTO	Selezionare [STEREO] o [MONO] per l'uscita audio.
STEREO/MONO	STEREO: Canali audio indipendenti per l'indirizzamento del segnale audio. Il bilanciamento del suono dell'altoparlante interno del monitor o dell'altoparlante esterno collegato al monitor tra sinistra e destra può essere regolato. - Premere il pulsante ► per spostare il segnale audio a destra. - Premere il pulsante ◀ per spostare il segnale audio a sinistra. MONO: i segnali audio vengono inoltrati attraverso un singolo canale audio. Non è possibile regolare il bilanciamento e l'indicatore non sarà disponibile.
SURROUND	Produce artificialmente audio surround.
EQUALIZZATORE	
ALTI	Consente di accentuare o ridurre l'intervallo ad alta frequenza dei segnali audio. Premere il pulsante ► per aumentare il valore di [ALTI]. Premere il pulsante ◀ per ridurre il valore di [ALTI].
BASSI	Consente di accentuare o ridurre l'intervallo a bassa frequenza dei segnali audio. Premere il pulsante ► per aumentare il valore di [BASSI]. Premere il pulsante ◀ per ridurre il valore di [BASSI].

MENU AUDIO	
SELEZIONE ALTOPARLANTE	<p>Controlla indirizzamento del segnale audio tra gli altoparlanti interni ed esterni.</p> <p>Se l'impostazione dell'altoparlante viene modificata, il monitor deve essere spento e poi acceso. Dopo aver modificato l'impostazione dell'altoparlante, chiudere il menu OSD e accendere il monitor utilizzando l'interruttore principale.</p> <p>NOTA: Quando si utilizza la connessione di uscita audio sul pannello terminale del monitor, selezionare [ESTERNO]. Il suono è sempre disponibile sulla connessione Audio Out. Quando [INTERNO] è selezionato e gli altoparlanti sono collegati ad Audio Out, il suono è duplicato e può causare feedback audio, eco, statico, eccetera.</p>
INTERNO	Indirizza l'audio agli altoparlanti interni.
ESTERNO	Indirizza l'audio a un altoparlante esterno opzionale.
AVANZATE	
USCITA LINEA	Selezionando [VARIABILE] si attiva il controllo del volume del segnale audio sul connettore AUDIO OUT con il pulsante VOLUME sul telecomando o i tasti </> sul pannello di controllo del monitor.
RIT. AUDIO	Selezionare questa opzione se si avverte un ritardo notevole tra l'immagine video e l'uscita del segnale audio. Quando l'opzione è attiva, il segnale audio può essere ritardato di un tempo compreso tra 0 e 100 millisecondi. Consente di far corrispondere i ritardi nel video, dovuti ad esempio a un'elaborazione del video come DEINTERLACCIO, a un uguale ritardo nel segnale audio per evitare errori di sincronizzazione del labiale.
RITARDO	
INGRESSO AUDIO	<p>Consente di selezionare la sorgente audio dell'ingresso corrente.</p> <p>Consente di selezionare la sorgente di ingresso audio [DisplayPort1], [DisplayPort2], [HDMI1], [HDMI2], [CALCOLARE MODULO*] e [OPTION*1]*.</p> <p>NOTA: Questa funzione è disattivata quando una delle seguenti funzioni è attiva: [MULTI IMMAG], [CAMBIO INPUT RAPIDO], [MOD MARGHERITA DOPPIA] o se l'input è impostato su [DisplayPort1] e [VERSIONE DisplayPort] è impostata su [1.4].</p>
RESET	Consente di ripristinare tutte le impostazioni AUDIO, fatta eccezione per [MODALITÀ AUDIO].

*: questa funzione è disponibile solo quando sono installati la scheda di interfaccia del modulo di calcolo Raspberry Pi e il modulo di calcolo Raspberry Pi opzionali. Vedere [pagina 83](#).

*1: questa funzione dipende dalla scheda opzionale in uso. La funzione è disponibile solo se è installata una scheda opzionale.

PROGRAMMA

MENU SCHEDULE	
SETTAGGI PROGRM	<p>Consente di creare un programma di funzionamento per il monitor (vedere pagina 44).</p> <p>Premere i pulsanti ▲, ▼, ◀, ▶ per spostarsi e modificare le impostazioni di programmazione. Premere il pulsante SET/POINT ZOOM sul telecomando o i pulsanti di modifica dell'ingresso sul monitor per selezionare le impostazioni.</p>
SETTAGGI	Evidenziare il numero e premere SET/POINT ZOOM per attivare il programma. La casella accanto al numero presenta un contorno in evidenza quando il programma è attivato. È possibile creare e attivare fino a 14 programmi. Premere il pulsante ◀ o ▶ per scorrere i numeri di programma.
POTENZA	Consente di impostare lo stato di alimentazione del monitor per il programma. Selezionare [ON] se si desidera che il programma accenda il monitor all'ora specificata. Selezionare [OFF] se si desidera che il programma spenga il monitor all'ora specificata.
ORA	<p>Consente di impostare l'ora di inizio del programma.</p> <p>NOTA: Completare entrambi i campi per l'impostazione ORA. Se uno dei campi mostra [--], il programma non viene eseguito.</p>
INPUT	<p>Consente di selezionare l'ingresso video da utilizzare per il programma. Per mantenere l'ingresso attivo all'avvio del programma, assicurarsi che l'impostazione sia [--].</p> <p>Se si seleziona un ingresso specifico, impostare [ON] per [POTENZA].</p>
DATA	
ANNO	Seleziona questa opzione se il programma deve essere eseguito per un solo giorno o se la relativa pianificazione è irregolare.
MESE	
GIORNO	
OGNI SETT.	Selezionare questa opzione per ripetere il programma ogni settimana.
TEMPO SPEGN. AUT.	<p>Consente di spegnere il monitor una volta trascorso il periodo di tempo mostrato accanto all'indicatore. Premere il pulsante ◀ o ▶ sul telecomando per regolare il timer da 1 a 24 ore.</p> <p>NOTA: I programmi non vengono eseguiti se [TEMPO SPEGN. AUT.] è impostato su [ON].</p>
RESET	Consente di ripristinare tutte le impostazioni di PROGRAMMA, fatta eccezione per [TEMPO SPEGN. AUT.].

ALLOGGIAMENTO

MENU ALLOGGIAMENTO	
OPTION*2	Configurare le impostazioni per una scheda opzionale collegata.
CONTR ALIMENTAZIONE	
ALIMENTAZIONE	Consente di controllare l'alimentazione per una scheda opzionale. Selezionare [ON] e premere SET sul telecomando per accendere il dispositivo. Selezionare [OFF] e premere SET sul telecomando per spegnere il dispositivo. NOTA: L'opzione evidenziata in [ALIMENTAZIONE] quando si apre il menu [CONTR ALIMENTAZIONE] indica lo stato di alimentazione attuale. Se è evidenziato [ON], l'alimentazione è attiva. Se è evidenziato [OFF], l'alimentazione non è attiva.
PULSANTE ALIMENTAZ	Consente di eseguire la stessa operazione del pulsante di accensione sulla scheda opzionale installata.
SPEGNIMENTO FORZATO	Premere SET per forzare uno spegnimento del dispositivo installato nello slot opzionale. NOTA: Utilizzare questa funzione solo quando non è possibile arrestare manualmente il sistema operativo.
RESET	Premere [S] per forzare lo spegnimento e il riavvio della scheda opzionale quando non risponde allo spegnimento richiesto tramite il [PULSANTE ALIMENTAZ] o la funzione [SPEGNIMENTO FORZATO]. NOTA: <ul style="list-style-type: none"> • Questa funzione può danneggiare i file di dati sulla scheda opzionale o i file di dati su un dispositivo di archiviazione collegato a una scheda opzionale installata. • Utilizzare questa funzione solo quando non è possibile utilizzare il [PULSANTE ALIMENTAZ] e la funzione [SPEGNIMENTO FORZATO].
Connection Status*3	Mostra lo stato di connessione di una scheda opzionale. Se lo stato non è "Connected" (Connesso), non è installato un dispositivo.
Power Status*3	Mostra lo stato operativo della scheda opzionale installata.
Module*3	Mostra informazioni sulla scheda opzionale installata.
IMPOST ALIMENTAZIONE	
ACCENSIONE AUTO	La scheda opzionale installata verrà accesa automaticamente quando l'alimentazione del monitor è attiva.
SPEGNIMENTO AUTO*4	La scheda opzionale installata viene accesa quando il monitor è passato in modalità standby.
RIT. SPEG. AUTOMATICO	Quando si seleziona [OFF] in [OPTION POWER], si imposta il ritardo trascorso il quale viene eseguito lo [SPEGNIMENTO AUTO] fino a quando l'alimentazione della scheda opzionale non viene disattivata.
SPEGNIM DISPLAY AUTO	Consente al monitor di passare nello stesso stato quando il dispositivo installato passa in modalità standby o risparmio energetico. NOTA: Questa funzione non ha impatto sull'alimentazione. L'attivazione di questa funzione non causerà l'accensione automatica del monitor quando si accende la scheda opzionale.
OFF WARNING (AVVERTENZA OFF)	Mostra un avvertenza, quando si disattiva l'alimentazione della scheda opzionale, per indicare che il dispositivo deve essere spento dall'interno del sistema operativo del dispositivo. Questo messaggio non può essere modificato. Questo messaggio viene visualizzato quando [ALIMENTAZIONE] è impostato su [OFF].
IMPOSTAZIONE AVANZATA	
SELEZIONE CANALE	Consente al monitor di mostrare due segnali video, DisplayPort e TMDS, del dispositivo installato nello slot opzionale. Se si seleziona [AUTO], la schermata visualizzata viene impostata in base alle specifiche del dispositivo installato nello slot opzionale.
CAPACITÀ INTERFACCIA	Mostra i segnali supportati dal dispositivo installato nello slot opzionale.

MENU ALLOGGIAMENTO	
CALCOLARE MODULO*	Consente di configurare le impostazioni per una scheda di interfaccia del modulo di calcolo Raspberry Pi e del modulo di calcolo Raspberry Pi.
CONTR ALIMENTAZIONE	
ALIMENTAZIONE	Consente di controllare l'alimentazione del modulo di calcolo. Selezionare [ON] e premere SET sul telecomando per accendere il dispositivo. Selezionare [OFF] e premere SET sul telecomando per spegnere il dispositivo. NOTA: L'opzione evidenziata in [ALIMENTAZIONE] quando si apre il menu [CONTR ALIMENTAZIONE] indica lo stato di alimentazione attuale. Se è evidenziato [ON], l'alimentazione è attiva. Se è evidenziato [OFF], l'alimentazione non è attiva.
PULSANTE ALIMENTAZ	Esegue un normale spegnimento del modulo di calcolo.
RESET	Premere SET per forzare lo spegnimento e il riavvio del modulo di calcolo quando non risponde allo spegnimento tramite la funzione [PULSANTE ALIMENTAZ]. NOTA: Questa funzione può danneggiare i file di dati nel modulo di calcolo e i file di dati su un dispositivo di memorizzazione collegato dalla scheda di interfaccia del modulo di calcolo.
Connection Status* ³	Mostra lo stato di connessione di un modulo di calcolo. Se lo stato non è "Connected" (Connesso), non è installato un dispositivo.
Power Status* ³	Mostra lo stato operativo del modulo di calcolo.
Module* ³	Mostra informazioni sulla scheda di interfaccia del modulo di calcolo.
IMPOST ALIMENTAZIONE	
ACCENSIONE AUTO	Il modulo di calcolo verrà acceso automaticamente quando viene accesa l'alimentazione del monitor.
SPEGNIMENTO AUTO* ⁴	Il modulo di calcolo viene spento quando il monitor passa in modalità standby.
RIT. SPEG. AUTOMATICO	Consente di impostare il tempo che trascorre tra l'attivazione del segnale di spegnimento e la disattivazione dell'alimentazione del modulo di calcolo. Configurare l'impostazione per disporre di un tempo sufficiente per l'arresto sicuro di qualsiasi software.
SPEGNIM DISPLAY AUTO	Consente al monitor di passare nello stesso stato quando il modulo di calcolo passa in modalità standby o risparmio energetico. NOTA: Questa funzione non ha impatto sull'alimentazione. L'attivazione di questa funzione non causerà l'accensione automatica del monitor quando si attiva il Compute Module.
OFF WARNING (AVVERTENZA OFF)	Mostra un'avvertenza, quando si disattiva l'alimentazione del modulo di calcolo, per indicare che il dispositivo deve essere spento dall'interno del sistema operativo del dispositivo. Questo messaggio non può essere modificato. Questo messaggio viene visualizzato quando [ALIMENTAZIONE] è impostato su [OFF].
IMPOSTAZIONE AVANZATA	
SEGNALE SPEGNIMENTO	Consente di attivare o disattivare l'uso di GPIO 23 per segnalare che l'alimentazione del modulo di calcolo sta per essere interrotta.
SEGNALE IR	Consente di attivare o disattivare l'inoltro dei segnali del telecomando IR.
CONTROLLO MONITOR	Consente di attivare o disattivare il collegamento in serie interno tra il monitor e il modulo di calcolo.
WDT	Consente di attivare o disattivare la funzione del timer watchdog integrata nel monitor per il modulo di calcolo. Quando attivata, il monitor prevede di ricevere un comando di ripristino periodico dal modulo di calcolo tramite l'UART interno. Se il comando non viene ricevuto per tre periodi di timeout consecutivi, il monitor riavvia il modulo di calcolo.
ORA AVVIO	Consente di impostare il ritardo per quando il monitor deve iniziare a ricevere comandi di ripristino WDT dopo l'accensione del modulo di calcolo.
ORA PERIODO	Consente di impostare il tempo massimo entro il quale il monitor deve ricevere i comandi di ripristino WDT dal modulo di calcolo.
ALIMENTAZ ALLOGGIAM	Consente al monitor di fornire alimentazione allo slot per scheda opzionale nella modalità di risparmio energetico o nella modalità standby. [AUTO]: L'alimentazione viene fornita continuamente all'alloggiamento della scheda opzionale, anche con le modalità di risparmio energetico e standby attive. L'alimentazione dell'alloggiamento della scheda opzionale viene interrotta durante le modalità di risparmio energetico e standby, quando non è installato un dispositivo. [ON]: L'alimentazione viene fornita continuamente all'alloggiamento della scheda opzionale, anche con le modalità di risparmio energetico e standby attive. [OFF]: L'alimentazione dell'alloggiamento della scheda opzionale viene interrotta durante le modalità di risparmio energetico e standby. NOTA: Per attivare la funzione di risparmio energetico senza alcun segnale in ingresso da un dispositivo collegato alla scheda opzionale, impostare [OPTION POWER] su [AUTO] o su [ON].
RESET	Consente di ripristinare tutte le impostazioni SLOT ai valori di fabbrica, ad eccezione per [ALIMENTAZIONE] in [OPTION], [ALIMENTAZIONE] e [IMPOSTAZIONE AVANZATA] in [CALCOLARE MODULO].

*: questo ingresso è disponibile quando sono installati la scheda di interfaccia del modulo di calcolo Raspberry Pi e il modulo di calcolo Raspberry Pi opzionali. Vedere [pagina 83](#).

*²: questa funzione dipende dalla scheda opzionale in uso. La funzione è disponibile solo se è installata una scheda opzionale.

*³: alcune schede opzionali potrebbe non visualizzarlo correttamente.

*⁴: se la scheda opzionale è un computer, controllare le impostazioni sul lato computer.

RETE

MENU RETE	
INFORMAZIONI DI RETE	Configura le impostazioni di rete del monitor automaticamente o manualmente.
IMPOST IP	Quando si seleziona [AUTO], l'indirizzo IP viene ottenuto automaticamente dal server DHCP. Quando si seleziona [MANUAL], le impostazioni di rete devono essere inserite manualmente. Contattare l'amministratore di rete per queste informazioni. NOTA: Richiedere l'indirizzo IP all'amministratore di rete quando è selezionato [AUTO] per [IMPOST IP].
INDIRIZZO IP	Impostare l'indirizzo IP del monitor connesso alla rete quando per [IMPOST IP] è selezionata l'opzione [MANUAL].
SUBNET MASK	Impostare i dati della subnet mask per il monitor collegato alla rete quando per [IMPOST IP] è selezionata l'opzione [MANUAL].
GATEWAY PREDEFINITO	Impostare il gateway predefinito per il monitor connesso alla rete quando per [IMPOST IP] è selezionata l'opzione [MANUAL]. NOTA: Inserire [0.0.0.0] per eliminare l'impostazione.
DNS	Impostare gli indirizzi IP dei server DHCP. [AUTO]: Il server DNS connesso al monitor assegna automaticamente il suo indirizzo IP. [MANUAL]: Immettere manualmente l'indirizzo IP del server DNS connesso al monitor. NOTA: Richiedere l'indirizzo IP all'amministratore di rete quando è selezionato [AUTO] per [DNS].
DNS PRINCIPALE	Inserire le impostazioni del server DNS principale della rete a cui è connesso il monitor. NOTA: Inserire [0.0.0.0] per eliminare l'impostazione.
DNS SECONDARIO	Inserire le impostazioni del server DNS secondario della rete a cui è connesso il monitor. NOTA: Inserire [0.0.0.0] per eliminare l'impostazione.
MAC ADDRESS	Mostra il [MAC ADDRESS] del monitor.
ESEGUI	Esegue le impostazioni delle informazioni di rete.
SICUREZZA DI RETE	Consente di attivare o disattivare singolarmente i componenti di rete per queste funzioni del monitor. Quando si esegue l'aggiornamento di revisione del firmware sulla rete, attivare tutte le impostazioni.
INTERFACCIA	Consente di attivare o disattivare la funzione di rete per il controllo da remoto del monitor. Se [DISPLAY] è disattivato, queste funzioni non sono utilizzabili: Controllo esterno, posta elettronica, funzioni di collegamento a catena, server HTTP, SNMP, Crestron, AMX, PJLink. Disabilitando l'impostazione [CALCOLARE MODULO], viene disabilitata la possibilità di controllare le connessioni di rete e i monitor utilizzando [CALCOLARE MODULO]. NOTA: Se si disattiva DISPLAY, il controllo dei monitor collegati a catena non è disponibile. È bene essere consapevoli dell'impatto sulle installazioni multi-monitor prima di disattivare l'opzione.
PORTA DI RETE	Attiva o disattiva la porta di rete dell'elemento selezionato. Disabilitando questa opzione, si chiude la porta e si disabilita ciascuna funzione.
APPLY	Applica le impostazioni di sicurezza di rete.
PING	Consente di confermare la corretta connessione con la rete comunicando con un indirizzo IP predefinito.
INDIRIZZO IP	Consente di impostare un [INDIRIZZO IP] per l'invio di [PING].
ESEGUI	Consente di controllare che sia possibile inviare una risposta monitor da [INDIRIZZO IP] inviando [PING].
RESET	Consente di ripristinare tutte le impostazioni di RETE ai valori di fabbrica.

PROTEGGI

MENU PROTEGGI	
IMP RISPARMIO ENER	
RISPARMIO ENERGIA	<p>Consente di attivare o disattivare la modalità di risparmio energetico del monitor. Quando si seleziona [ATTIVA], il monitor passa in modalità di risparmio energetico trascorso il periodo di tempo senza alcun segnale di ingresso o in caso di perdita del segnale. Quando il monitor è in modalità di risparmio energetico, la spia di accensione a LED cambia colore. Consultare la tabella della spia di accensione (vedere pagina 78). Quando si seleziona [DISATTIVA], il monitor non passa in modalità di risparmio energetico.</p> <p>Fare riferimento alle specifiche del monitor (vedere "M981" a pagina 81) per informazioni sul consumo energetico.</p> <p>NOTA:</p> <ul style="list-style-type: none"> Quando il monitor è collegato a un computer, l'adattatore video del computer potrebbe continuare a inviare dati digitali anche se non è presente alcuna immagine sullo schermo. In tal caso, il monitor non passa alla modalità di risparmio energetico. Se viene selezionato [AUTO OFF] o [PROPRIA] in [RILEV UMANA]*1, la funzione di risparmio energetico non funziona. <p>*1: questa funzione è disponibile solo se si collega l'unità sensore opzionale.</p>
IMPOST ORA	Consente di impostare il tempo che il monitor deve attendere il segnale di ingresso prima di entrare in modalità di risparmio energetico.
MESSAGGIO RISP ENER	Mostra un messaggio quando il monitor entra nella modalità di alimentazione bassa.
AVVIO RAPIDO	Se è selezionato [ATTIVA], il monitor ritorna rapidamente allo stato [ON] nel momento in cui viene rilevato un segnale. Attivando questa opzione si aumenta il consumo di energia nella modalità di standby.
GESTIONE TERMICA	
CONTROLLO VENTILATORE	<p>Imposta il funzionamento della ventola.</p> <p>[AUTO] per proteggere i componenti interni, la ventola si accende quando la temperatura interna del monitor supera i parametri di esercizio. La ventola si spegne automaticamente quando la temperatura interna del monitor rientra nelle specifiche di esercizio normale.</p> <p>[ON] la ventola del monitor è sempre accesa.</p> <p>NOTA: La ventola non può essere controllata manualmente. È sempre accesa quando è selezionato [ON] nel menu OSD o quando è selezionato [AUTO] e la temperatura interna del monitor supera le temperature di esercizio specificate.</p>
VEL VENTILA	È possibile impostare [VEL VENTILA] sui valori ALTA e BASSA.
DISPLAY	
STATO VENTOLA	Mostra lo stato della ventola interna del monitor.
TEMPERATURA INTERNA	Mostra lo stato della temperatura interna del monitor.
ALLOGGIAMENTO	Mostra lo stato della temperatura interna della scheda opzionale.
STATO VENTOLA	Mostra lo stato della ventola per la scheda opzionale.
TEMPERATURA INTERNA	Mostra lo stato della temperatura interna della Scheda opzionale.
REQ VENTOLA SISTEMA	Mostra il funzionamento richiesto della scheda opzionale.
OPTION	
CALCOLARE MODULO	

MENU PROTEGGI	
SALVA SCHERMO	Riduce il rischio di persistenza dell'immagine. NOTA: <ul style="list-style-type: none"> • Quando il salva schermo viene avviato, l'aspetto dell'immagine cambia in [INTERO]. Se il salva schermo si arresta, l'aspetto torna all'impostazione [ASPETTO] attuale. • Quando l'opzione [MOVIMENTO] è impostata su [ON], queste funzioni non sono disponibili: [MULTI IMMAG.], [CAPOVOL IMMAG] (ad eccezione di [NON AZION]), [TILE MATRIX], FERMO, [RUOTA] e ZOOM. • Se l'input è impostato su [DisplayPort1] e [VERSIONE DisplayPort] è impostato su [1.4], questa funzione viene rilasciata.
MOVIMENTO	Consente di espandere leggermente l'immagine dello schermo al livello di zoom preimpostato, quindi sposta l'immagine in quattro direzioni (in alto, in basso, a destra, a sinistra) all'intervallo preimpostato. Utilizzare il pulsante ◀ e ▶ sul telecomando per impostare l'ora con l'indicatore [INTERVALLO] e la percentuale di zoom con l'indicatore [ZOOM]. NOTA: Se l'ingresso è DisplayPort 4K (60 Hz) 10bit, questa funzione è disattivata.
ACCENSIONE RITARDATA	Consente di ritardare l'accensione del monitor del periodo di tempo impostato quando viene premuto il pulsante di accensione.
RITARDO	Il ritardo può essere impostato su un valore compreso tra 0 e 50 secondi.
COLLEGA A ID	Collega [RITARDO] all'ID monitor. Questo consente di evitare sbalzi di tensione che possono verificarsi se tutti i monitor in un'installazione a più monitor dovessero essere accesi contemporaneamente. Più alto è l'ID monitor, più lungo è il ritardo prima dell'accensione del monitor. Ad esempio, se l'ID monitor è 20 e il [RITARDO] è 5 secondi, la quantità di tempo che passa tra quando viene premuto il pulsante di accensione e quando il monitor viene effettivamente acceso è 95 secondi. Ciò consente ai 19 monitor nell'installazione a più monitor di accendersi a intervalli di 5 secondi tra ogni accensione. NOTA: Se il [RITARDO] è impostato su 0 secondi, non verrà esteso per [COLLEGA A ID]. Il ritardo deve essere 1 secondo o un valore più alto per ritardare l'accensione.
IMPOSTAZ SICUREZZA	Consente di impostare la funzione di sicurezza.
PASSWORD	Consente di inserire la password attuale per modificare le impostazioni in questo menu. La password predefinita è 0000.
MODALITÀ SICUREZZA	Consente di selezionare quando occorre inserire una password di sicurezza per utilizzare il monitor.
BLOCCO AVVIO	Quando si accende il monitor, viene richiesta la password di sicurezza.
BLOCCO CONTROLLO	Quando si preme un pulsante sul pannello dei pulsanti del display o sul telecomando, viene richiesta la password.
MODIFICA PASSWORD	Consente di modificare la password per la funzione di sicurezza. NOTA: La password preimpostata in fabbrica è [0000].
PASSWORD ATTUALE	Inserire la password attuale.
NUOVA PASSWORD	Inserire una nuova password.
CONFERMA PASSWORD	Inserire di nuovo la nuova password per confermare la modifica della password.
IMPOST BLOCCO	Impedisce il controllo del monitor dal telecomando wireless, dai pulsanti e dai tasti sul monitor o da entrambi. Fare riferimento a "Blocco dei pulsanti del telecomando" (pagina 54 e pagina 55).
ALERT MAIL	Quando impostato su [ON] e quando il monitor è collegato a una rete, il monitor può inviare un messaggio e-mail in caso di errore. Le impostazioni e-mail devono essere configurate nelle impostazioni del server HTTP del monitor affinché venga inviato un ALERT MAIL. Vedere pagina 69 .
RESET	Ripristina tutte le impostazioni del menu SICUREZZA sui valori di fabbrica, eccetto [ACCENSIONE RITARDATA] e [IMPOSTAZ SICUREZZA].

SISTEMA

MENU SISTEMA	
INFORMAZIONI MONITOR	Consente di visualizzare il nome del modello, il numero di serie e la versione del firmware del monitor.
MODELLO	
SERIE	
RISPARMIO DI CO2	Mostra le informazioni sul risparmio di CO2 stimato in kg-CO2. Il fattore di impatto della CO2 nel calcolo del risparmio si basa sul rapporto dell'OCSE (edizione 2008).
USO DI CO2	Mostra le informazioni sull'utilizzo stimato di CO2 in kg-CO2. È una stima aritmetica, non un valore effettivamente misurato. Questa stima è basata sull'utilizzo senza alcun optional.
FIRMWARE	Mostra la versione del firmware corrente del monitor.
MAC ADDRESS	Mostra il [MAC ADDRESS] del monitor.
DATA & ORA	NOTA: Se l'alimentazione del monitor è stata disattivata per una settimana, l'orologio non funzionerà. In questo caso, impostare di nuovo [DATA & ORA].
FUSO ORARIO	Consente di impostare la differenza di ora tra l'area geografica in cui viene utilizzato il monitor e l'ora UTC (Universal Time Coordinated).
INTERNET TIME SERVER	Imposta automaticamente data e ora eseguendo la sincronizzazione con il server NTP sulla rete. Selezionare [ON], quindi immettere l'indirizzo IP o il nome host nel server NTP. Selezionare [AGGIORNA].
ANNO	Consente di impostare l'anno corrente. Premere il pulsante ◀ o ▶ sul telecomando per scorrere gli anni fino all'anno corrente. Premere [AGGIORNA] per applicare la modifica.
MESE	Consente di impostare il mese corrente. Premere il pulsante ◀ o ▶ sul telecomando per scorrere i mesi fino al mese corrente. Premere [AGGIORNA] per applicare la modifica.
GIORNO	Consente di impostare il giorno corrente del mese. Premere il pulsante ◀ o ▶ sul telecomando per scorrere i giorni fino al giorno corrente. Premere [AGGIORNA] per applicare la modifica.
ORA	Consente di impostare l'ora corrente. Selezionare il campo dell'ora, quindi premere il pulsante ◀ o ▶ sul telecomando per scorrere fino all'ora corrente, quindi ripetere questa operazione per il campo dei minuti. Premere [AGGIORNA] per applicare la modifica. NOTA: <ul style="list-style-type: none"> • L'orologio del monitor usa il formato a 24 ore. • Se il monitor si trova in una posizione in cui attualmente è attiva l'ora legale, impostare il campo ORA sull'ora attuale senza considerare l'ora legale. Quindi, attivare la funzione [ORA LEGALE] per fare in modo che l'orologio venga impostato automaticamente sull'ora attuale. • Se [INTERNET TIME SERVER] è impostato su [ON], questa funzione è disattivata.
DATA ODIERNA ORA	Mostra la data e l'ora correnti. Questi dati non riflettono le modifiche apportate alle impostazioni di data e ora fino a quando non si preme il tasto SET sul telecomando.
AGGIORNA	Consente di impostare la data e l'ora. Se [INTERNET TIME SERVER] è impostato su [ON], l'ora viene aggiornata.
ORA LEGALE	Cambia automaticamente l'orologio in tempo reale in base all'ora legale. NOTA: Impostare [DATA & ORA] prima di attivare l'impostazione [ORA LEGALE].
ORA LEGALE	Regola automaticamente l'ora corrente, quando è in vigore l'ora legale, in base alle date di inizio e fine selezionate in questo menu.
AVVIO MESE/GIORNO/ORA	Consente di impostare mese, giorno e ora di inizio dell'ora legale.
FINE MESE/GIORNO/ORA	Consente di impostare mese, giorno e ora di fine dell'ora legale.
ORA LEGALE	Consente di impostare l'ora legale per la regolazione dell'orologio in tempo reale. Quando inizia l'ora legale, questa è la quantità di tempo per la regolazione dell'orologio in tempo reale.
COMANDO ESTERNO	Consente di impostare il numero ID del monitor e assegnare il monitor a gruppi.
ID MONITOR	Consente di impostare il numero ID del monitor su un numero compreso tra 1 e 100. Questo numero viene utilizzato anche dal telecomando quando in modalità ID. NOTA: È consigliabile che il monitor possa essere identificato e controllato individualmente.
ID GRUPPO	Questa funzione assegna i monitor ai gruppi e consente di inviare comandi a tutti i monitor; tuttavia, solo i monitor con ID gruppo corrispondente eseguono il comando. Gli ID gruppo consentono a specifici gruppi di monitor di essere controllati utilizzando un singolo comando, garantendo un funzionamento in parallelo ad alta velocità. È utile per scenari come il cambio rapido di ingresso video o configurazioni di affiancamento matrice all'interno di un video wall. La funzione [ID GRUPPO] viene utilizzata solo tramite comandi RS-232C dal software o dal sistema di controllo. I monitor possono essere assegnati a qualsiasi ID gruppo dei 10 disponibili, etichettati da A a J. Consultare il file External_Control.pdf (vedere pagina 83) per i codici dei comandi del monitor.

MENU SISTEMA	
IMP.ID/IP AUTO	<p>Imposta automaticamente gli ID monitor e/o gli indirizzi IP in una catena LAN. Evidenziare [AVVIO] e premere SET sul telecomando per visualizzare il menu [IMP.ID/IP AUTO].</p> <p>NOTA:</p> <ul style="list-style-type: none"> • Tutte le modifiche al menu [IMP.ID/IP AUTO] devono essere eseguite sul monitor principale, ossia il primo monitor nella catena LAN. La numerazione automatica aumenta consecutivamente di 1 a partire dal monitor principale. • Non spegnere gli interruttori principali dei monitor e non portarli in standby mentre è in corso l'attivazione di [IMP.ID/IP AUTO] o [RIP.ID/IP AUTO]. • Non interrompere la catena LAN dei monitor collegando i dispositivi di rete tra i monitor.
IMPOST. VOCE	Consente di selezionare la funzione da numerare automaticamente nella catena LAN. Ciascun numero viene assegnato consecutivamente a partire dai numeri base impostati in questo menu.
ID MONITOR	<p>I numeri degli ID monitor vengono assegnati automaticamente per tutti i monitor nella catena LAN a partire dal numero impostato per [NUMERO DI AVVIO].</p> <p>Questa opzione non modifica gli indirizzi IP attuali.</p>
INDIRIZZO IP	<p>Gli indirizzi IP vengono automaticamente assegnati per tutti i monitor nella catena LAN. I primi tre ottetti vengono impostati utilizzando il formato in [INDIR. BASE], il quarto ottetto inizia dal NUMERO DI AVVIO e aumenta di 1 per ciascun monitor successivo nella catena LAN.</p> <p>Questa opzione non modifica gli ID monitor attuali.</p>
ID e IP	Sia l'ID monitor sia l'indirizzo IP vengono assegnati per tutti i monitor nella catena LAN a partire da [NUMERO DI AVVIO] e [INDIR. BASE].
NUMERO DI AVVIO	<p>Consente di impostare il numero iniziale per l'ID monitor e/o l'indirizzo IP.</p> <p>Questo è il numero assegnato al monitor principale. La numerazione automatica assegna numeri consecutivi a partire da questo numero e aumentando di 1 per ogni monitor nella catena LAN.</p> <p>Quando si esegue IMP.ID:</p> <ul style="list-style-type: none"> - I numeri dei monitor possono essere compresi tra 1 e 99. Tuttavia, il monitor principale deve avere un numero iniziale sufficientemente basso per includere tutti i monitor nella catena LAN. La numerazione automatica aumenta di 1 finché non raggiunge 99. Ad esempio, se sono presenti 20 monitor nella catena LAN, il NUMERO DI AVVIO deve essere 80 o un numero inferiore. <p>Quando si esegue AUTO IP:</p> <ul style="list-style-type: none"> - Questo è il quarto ottetto nell'indirizzo IP. Gli ottetti da uno a tre sono impostati su INDIR. BASE. Il NUMERO DI AVVIO viene automaticamente assegnato al monitor principale e aumenta di 1 fino alla fine della catena LAN. - Se il monitor principale è collegato alla rete, accertarsi che non vi siano indirizzi IP in conflitto prima di eseguire l'AUTO IP. <p>Quando si esegue IP e ID:</p> <ul style="list-style-type: none"> - Il NUMERO DI AVVIO è il numero iniziale per l'ID monitor e il quarto ottetto dell'indirizzo IP. Per questo motivo, se il monitor principale verrà collegato a una rete e non è disponibile un blocco di indirizzi a un numero sufficientemente basso per iniziare l'ID automatico, si consiglia di eseguire separatamente IMP. ID e AUTO IP anziché utilizzare la funzione ID e IP automatici raggruppati.
INDIR. BASE	<p>Consente di impostare il primo ottetto sul terzo ottetto per gli indirizzi IP assegnati durante la numerazione automatica. Se il monitor principale è collegato a una rete, questi campi devono corrispondere ai numeri degli IP di rete per consentire l'accesso ai monitor su una LAN, come 192.168.0 o 10.0.0.</p> <p>Il quarto ottetto viene impostato sul [NUMERO DI AVVIO] e aumenta di 1 a partire dal monitor principale.</p> <p>NOTA: [INDIR. BASE] è disponibile solo se si seleziona [INDIRIZZO IP] o [ID e IP] in [IMPOST. VOCE].</p>
AV.IMP. ID/IP	Evidenziare SÌ, quindi premere SET sul telecomando per attivare la funzione di numerazione automatica che rileva il numero di monitor collegati nella catena LAN prima di procedere.

MENU SISTEMA	
MONITOR TROV	<p>Mostra il numero di monitor rilevati collegati nella catena LAN. Se il numero è corretto, evidenziare CONTINUARE, quindi premere SET sul telecomando per avviare la numerazione automatica.</p> <p>Se il numero di monitor è errato, accertarsi che tutti i monitor siano accesi e verificare la connessione del cavo LAN tra i monitor. Successivamente, evidenziare RIPROVARE e premere SET per riavviare il rilevamento dei monitor.</p> <p>Al termine di [IMP.ID/IP AUTO], sullo schermo viene visualizzato lo stato FINISH!.</p> <p>NOTA: Non spegnere gli interruttori principali dei monitor e non portarli in standby mentre è in corso l'operazione [IMP.ID/IP AUTO].</p>
RIP.ID/IP AUTO	Ripristina tutti gli ID monitor e/o gli indirizzi IP in una catena LAN. Evidenziare [AVVIO] e premere SET sul telecomando per visualizzare il menu [RIP.ID/IP AUTO].
RIPRIS. VOCE	Selezionare la voce da ripristinare per tutti i monitor nella catena LAN.
AV.RIP. ID/IP	<p>[ID MONITOR] modifica tutti gli ID monitor in 1 (impostazione predefinita).</p> <p>[INDIRIZZO IP] riporta tutti gli indirizzi IP dei monitor all'impostazione precedente.</p> <p>[ID e IP] ripristina sia gli ID monitor e gli indirizzi IP.</p> <p>Evidenziare il campo [PREMERE (SET) PER ESEGUIRE] e premere SET.</p>
MONITOR TROV	Mostra il numero di monitor rilevati.
TRAS. COMANDO	Se si seleziona [ON], i comandi inviati al monitor principale vengono trasferiti agli altri monitor nella catena LAN.
LINGUA	Consente di selezionare la lingua utilizzata dal menu OSD.
OSD	
ORARIO OSD	Consente di disattivare il menu OSD dopo un periodo di inattività. Le scelte preimpostate sono tra 10 e 240 secondi.
POSIZIONE OSD	Consente di stabilire la posizione di visualizzazione del menu OSD sullo schermo.
DIMENSIONE OSD	Consente di modificare la dimensione dell'OSD sullo schermo.
INFORMAZIONI OSD	<p>Consente di selezionare se mostrare o meno automaticamente informazioni sul monitor all'accensione, quando si modifica l'ingresso o il segnale di ingresso attuale.</p> <p>Le informazioni includono l'ingresso corrente, la sorgente audio, il rapporto proporzionale, la risoluzione e la frequenza di aggiornamento. Vengono visualizzati anche ID del monitor e indirizzo IP a meno che non siano impostati su OFF.</p> <p>Tenere presente che le informazioni OSD vengono visualizzate anche quando si preme il pulsante DISPLAY sul telecomando. Il funzionamento del telecomando non può essere disattivato.</p>
INFO. COMUNICAZIONI	<p>Consente di selezionare se visualizzare o meno [ID MONITOR] e [INDIRIZZO IP] quando [INFORMAZIONI OSD] è [ON] o quando si preme il pulsante DISPLAY sul telecomando.</p> <p>Le informazioni vengono selezionate in [COMANDO ESTERNO] o [INFORMAZIONI DI RETE] in [RETE].</p>
TRASPARENZA OSD	Rende l'OSD parzialmente trasparente.
ROTAZIONE OSD	Consente di modificare l'orientamento del menu OSD in orizzontale o verticale.
AUTO	Il sensore G rileva la direzione del monitor e mostra il menu OSD nell'orientamento appropriato.
ORIZZONTALE	Mostra il menu OSD con orientamento orizzontale.
VERTICALE	Mostra il menu OSD con orientamento verticale.
GUIDA CHIAVE	<p>Mostra la Guida chiave dei tasti del monitor quando si apre il menu OSD.</p> <p>La Guida chiave è allineata al pannello di controllo del monitor e non si sposta se si modifica la POSIZIONE OSD. È una guida visiva che indica la posizione dei pulsanti in modo che le funzioni possono essere regolate facilmente quando non si utilizza un telecomando.</p> <p>NOTA: Questa funzione non è disponibile quando [OSD FLIP] è impostato su [ON].</p>

MENU SISTEMA	
IMPOSTAZIONE CLONE	Consente l'esportazione e l'importazione di alcune impostazioni del menu OSD tra monitor.
IMPOSTAZIONE CLONE	<p>Seleziona l'opzione per importare o esportare le impostazioni del menu OSD.</p> <p>SCRVI USB: Esporta le impostazioni del monitor in un dispositivo di memoria USB collegato.</p> <p>LGGI USB: Importa le impostazioni del monitor da un dispositivo di memoria USB collegato.</p> <p>LAN: Esporta le impostazioni del monitor in un altro monitor tramite un cavo LAN.</p> <p>NOTA: Quando si importano le impostazioni tramite un dispositivo di memoria USB:</p> <ul style="list-style-type: none"> • Formattare il dispositivo di memoria USB per FAT32. • Collegare il dispositivo di memoria USB alla porta di servizio USB (vedere pagina 33).
INPUT DESTINAZIONE	<p>Seleziona per importare impostazioni per [TUTTO], ossia tutti gli input, o solo per l'input [ATTUALE].</p> <p>Selezionare individualmente le impostazioni di ogni funzione del menu OSD da importare. Le impostazioni sono importate dal dispositivo [IMPOSTAZIONE CLONE] selezionato.</p> <p>Le opzioni sono le seguenti.</p> <p>NOTA:</p> <ul style="list-style-type: none"> • Queste opzioni sono disattivate se per [IMPOSTAZIONE CLONE] è selezionata [SCRVI USB]. • L'opzione [HTTP] è per la copia delle impostazioni dell'interfaccia Web del monitor. Solo le impostazioni che sono specifiche del monitor vengono esportate e importate durante questo processo.
INPUT	
IMMAGINE	
AUDIO	
PROGRAMMA	
ALLOGGIAMENTO	
RETE	
PROTEZ	
SISTEMA	
HTTP	
AVVIO COPIA	<p>Evidenziare [PREMERE (SET) PER ESEGUIRE] e premere SET per avviare l'importazione o l'esportazione delle impostazioni del menu OSD.</p> <p>Questo campo è attivato quando:</p> <ul style="list-style-type: none"> - [IMPOSTAZIONE CLONE] è impostato su [SCRVI USB]. Premendo SET verrà avviata l'esportazione delle impostazioni del menu OSD in un dispositivo di memoria USB collegato. - [IMPOSTAZIONE CLONE] è impostato su [SCRVI USB] o [LAN] e almeno un'opzione del menu OSD in [INPUT DESTINAZIONE] è selezionata. Premendo SET verrà avviata l'importazione delle impostazioni del menu OSD selezionate nell'[INPUT DESTINAZIONE] selezionato. <p>NOTA: Una volta avviato questo processo non può essere annullato.</p>
SPIA ACCENSIONE	Accende [ON] o spegne [OFF] il LED che indica che il monitor è acceso e in modalità attiva. Il LED di alimentazione del monitor non si accende quando questa impostazione è impostata su [OFF].
IMPOSTAZIONE MUTO	<p>Consente di silenziare l'uscita audio e video del monitor.</p> <p>AUDIO: Consente di silenziare l'uscita audio quando viene premuto il pulsante MUTE del telecomando.</p> <p>VIDEO: Consente di silenziare l'uscita video quando viene premuto il pulsante MUTE del telecomando.</p> <p>AUDIO e VIDEO: Consente di silenziare l'uscita audio e video quando viene premuto il pulsante MUTE del telecomando.</p> <p>NOTA: L'impostazione MUTO viene rilasciata nei seguenti casi:</p> <ul style="list-style-type: none"> • Modificare [INPUT]. • Spegnerne/accendere il monitor tramite l'interruttore principale. • Spegnerne/accendere il monitor con il pulsante  sul telecomando o l'unità principale. • Uscire da risparmio energetico. • Modificare [IMPOSTAZIONE MUTO]. • Modificare l'impostazione [MODALITÀ AUDIO]. • Il volume viene regolato con il telecomando o il tasto dell'unità principale. • Il segnale video (risoluzione/frequenza scansione) viene modificato.

MENU SISTEMA	
USB	
SORGENTE PC	<p>Selezionare il dispositivo da utilizzare per controllare il monitor e un dispositivo collegato a USB-A.</p> <p>AUTO: Consente di selezionare automaticamente il tipo di SORGENTE PC.</p> <p>PC ESTERNO: Selezionare questa opzione per utilizzare un PC quando è collegato alla porta USB2.</p> <p>OPTION: Selezionare questa opzione per utilizzare una scheda opzionale. Se non è installata una scheda opzionale, OPZIONE non sarà disponibile come selezione.</p> <p>CALCOLARE MODULO: Selezionare questa opzione se sono installati un modulo di calcolo Raspberry Pi e una scheda di interfaccia. Se non è installato un modulo di calcolo Raspberry Pi, CALCOLARE MODULO non sarà disponibile per la selezione.</p> <p>NOTA: <ul style="list-style-type: none"> Le opzioni disponibili variano a seconda che siano installate sorgenti PC interne o sia collegato un PC a USB-B. L'hub upstream USB interno passa a un dispositivo collegato a USB-B quando è impostato [PC ESTERNO]. </p>
ALIMENTAZIONE USB	<p>Fornisce alimentazione alla porta del servizio USB (2A). Selezionare [ON] per fornire l'alimentazione durante lo standby.</p> <p>NOTA: Il consumo energetico dei dispositivi collegati a questa porta dipende dai dispositivi USB.</p>
COMANDO ESTERNO	<p>Attivare questa opzione per consentire di controllare il monitor tramite un dispositivo collegato alla porta USB-B.</p>
UPDATE FIRMWARE (AGGIORNA FIRMWARE)	<p>Aggiorna il firmware collegando il dispositivo di archiviazione USB (FAT32) che contiene il file immagine del FIRMWARE (file PAC) al monitor.</p>
RESET	<p>Ripristina tutte le impostazioni di sistema sui valori di fabbrica, eccetto [LINGUA], [ROTAZIONE OSD], [GUIDA CHIAVE], [DATA & ORA] e [ORA LEGALE].</p>
CONFIG. DI FABBRICA	
RESET	<p>Viene ripristinato lo stato di fabbrica per tutti i componenti, eccetto per:</p> <ul style="list-style-type: none"> - [ALIMENTAZIONE] in [ALLOGGIAMENTO] → [OPZIONE] → [CONTR ALIMENTAZIONE]. - [ALIMENTAZIONE] in [ALLOGGIAMENTO] → [CALCOLARE MODULO] → [CONTR ALIMENTAZIONE]. - [IMPOSTAZIONE AVANZATA] in [ALLOGGIAMENTO] → [CALCOLARE MODULO]. - [PASSWORD] in [PROTEZ] → [IMPOSTAZ SICUREZZA]. <p>NOTA: Verranno reimpostate tutte le voci in tutti i monitor collegati in serie. Fare attenzione ad evitare di reimpostare tutte le voci inavvertitamente.</p>

Appendice D Informazioni su riciclo e risparmio energetico del produttore

Questo capitolo include:

- ⇒ “Smaltimento del vecchio prodotto NEC” a pagina 109
- ⇒ “Risparmio energetico” a pagina 109
- ⇒ “Simbolo RAEE (Direttiva europea 2012/19/UE ed eventuali rettifiche)” a pagina 109

Siamo profondamente impegnati verso la protezione ambientale e riteniamo il riciclaggio una delle principali priorità della nostra società nel tentativo di ridurre al minimo l'impatto sull'ambiente. L'impegno a sviluppare i prodotti nel pieno rispetto dell'ambiente si unisce allo sforzo costante di favorire la definizione e la conformità agli standard indipendenti più recenti messi a punto da enti come ISO (International Organization for Standardization) e TCO (Swedish Trades Union).

Smaltimento del vecchio prodotto NEC

L'obiettivo del riciclaggio è ottenere un vantaggio ambientale attraverso il riutilizzo, il ricondizionamento e il recupero del materiale. Siti di riciclaggio dedicati assicurano che i componenti dannosi per l'ambiente vengano gestiti correttamente e smaltiti in sicurezza. Per assicurare il migliore riciclaggio dei nostri prodotti, offriamo una varietà di procedure di riciclaggio e forniamo consigli su come gestire il prodotto nel rispetto dell'ambiente, una volta che ha raggiunto la fine del ciclo di vita.

Tutte le informazioni necessarie relative allo smaltimento del prodotto e le informazioni specifiche di ogni paese sui centri di riciclo sono reperibili sui seguenti siti Web:

<https://www.sharpnecdisplays.eu/p/greenvision/en/greenvision.xhtml> (in Europa)

<https://www.sharp-nec-displays.com/jp/> (in Giappone)

<https://www.sharpnecdisplays.us/> (in USA).

Protezione delle informazioni personali: Informazioni di identificazione personale, come gli indirizzi IP, possono essere salvate sul monitor. Prima di trasferire o smaltire il monitor, cancellare questi dati eseguendo la funzione CONFIG. DI FABBRICA.

Risparmio energetico

Questo monitor dispone di una funzionalità avanzata per il risparmio energetico. Quando al monitor viene inviato un segnale DPMS (Display Power Management Signalling), viene attivata la modalità di risparmio energetico. Il monitor può accedere a una sola modalità di risparmio energetico.

Per ulteriori informazioni visitare:

<https://www.sharpnecdisplays.us/> (in USA)

<https://www.sharpnecdisplays.eu/p/hq/en/home.xhtml> (in Europa)

<https://www.sharp-nec-displays.com/global/index.html> (internazionale)

Simbolo RAEE (Direttiva europea 2012/19/UE ed eventuali rettifiche)



Smaltimento del prodotto usato: Nell'Unione Europea

La legislazione in vigore nell'UE e applicata dal singolo Stato Membro prevede che i prodotti elettrici ed elettronici dismessi che recano il simbolo illustrato a sinistra debbano essere smaltiti separatamente rispetto agli altri rifiuti domestici. Questo comprende i monitor e gli accessori elettrici, come i cavi del segnale o i cavi di alimentazione. Per lo smaltimento di tali prodotti, occorre informarsi presso gli enti locali oppure chiedere al punto vendita dove è stato acquistato il prodotto; in alternativa, occorre attenersi alle leggi o agli accordi in vigore. Il marchio sui prodotti elettrici ed elettronici viene applicato unicamente nei paesi che fanno parte dell'Unione Europea.

Al di fuori dell'Unione Europea

Se si desidera smaltire prodotti elettrici ed elettronici al di fuori dell'Unione Europea, informarsi presso gli enti locali in merito al corretto metodo di smaltimento.



UE: Il simbolo del cestino barrato implica che le batterie usate non debbano essere smaltite con i normali rifiuti. È previsto un sistema di raccolta separato per le batterie usate, che consente il trattamento e il riciclaggio corretto in base alla legislazione in vigore.

La direttiva UE 2006/66/EC (con i relativi emendamenti) prevede che le batterie debbano essere smaltite in modo corretto. Le batterie devono essere mantenute separate dai normali rifiuti e raccolte dal servizio di smaltimento locale.