

Εγχειρίδιο χρήσης

Οθόνη μεγάλου φορμά

MultiSync UN552

MultiSync UN552V

ΜΟΝΤΕΛΟ: UN552, UN552V

Ο αριθμός μοντέλου και ο αριθμός σειράς μπορούν να βρεθούν στην πινακίδα τεχνικών χαρακτηριστικών στην πίσω όψη της οθόνης.

Πίνακας περιεχομένων

| | | | |
|---|---|--|---|
| Πληροφορίες εγγραφής..... | 1 | Προφυλάξεις ασφαλείας και συντήρηση..... | 3 |
| Σημαντικές πληροφορίες | 2 | Προτεινόμενη Χρήση..... | 4 |
| Προφυλάξεις ασφαλείας, συντήρηση και προτεινόμενη χρήση..... | 3 | Καθαρισμός της οθόνης LCD..... | 4 |
| | | Καθαρισμός της κονσόλας..... | 4 |

Χαρακτηριστικά

Κεφάλαιο 1 Εγκατάσταση

| | | | |
|------------------------------|----|---|----|
| Επισκόπηση εγκατάστασης..... | 7 | Τοποθέτηση εξαρτημάτων στερέωσης..... | 13 |
| Στερέωση | 9 | Χρήση προσαρμογέα στηρίγματος τοίχου | 13 |
| Θέση στερέωσης..... | 11 | Τοποθέτηση και αφαίρεση της προαιρετικής επιτραπέζιας βάσης..... | 14 |
| Προσανατολισμός..... | 11 | Τοποθέτηση προαιρετικής πλακέτας..... | 15 |
| Απαιτήσεις αερισμού | 12 | Εγκατάσταση προαιρετικής μονάδας αισθητήρα | 16 |

Κεφάλαιο 2 Ονομασία και λειτουργίες εξαρτημάτων

| | | | |
|------------------------|----|---|----|
| Πίνακας ελέγχου | 18 | Ασύρματο τηλεχειριστήριο (προαιρετικό)..... | 21 |
| Πίνακας συνδέσεων..... | 19 | | |

Κεφάλαιο 3 Συνδέσεις

| | | | |
|---|----|--|----|
| Διάγραμμα καλωδιώσεων | 24 | Εσωτερικές πηγές βίντεο | 27 |
| Συνδέσεις | 24 | Media Player..... | 28 |
| Εξωτερικές συνδέσεις βίντεο | 25 | Προαιρετικές πλακέτες για την οθόνη..... | 29 |
| Σύνδεση με ηλεκτρονικό υπολογιστή..... | 25 | Σύνδεση συσκευής USB | 30 |
| Σύνδεση σε συσκευή πολυμέσων με HDMI..... | 26 | | |

Κεφάλαιο 4 Βασική λειτουργία

| | | | |
|--|----|---|----|
| Καταστάσεις λειτουργίας ON και OFF (ΕΝΤΟΣ και ΕΚΤΟΣ) | 32 | Ρυθμίσεις OSD (On-Screen Display - Εμφάνιση στην οθόνη) | 37 |
| Εμβέλεια λειτουργίας για το προαιρετικό τηλεχειριστήριο..... | 33 | Χρήση του Media Player | 39 |
| Χρήση διαχείρισης ενέργειας..... | 33 | Οθόνη προβολής αρχείων..... | 40 |
| Προβολή των πληροφοριών OSD | 34 | Αναπαραγωγή αρχείων | 41 |
| Εναλλαγή μεταξύ λειτουργιών εικόνας | 34 | Διαμόρφωση των ρυθμίσεων παρουσίασης..... | 42 |
| Ρύθμιση της αναλογίας διαστάσεων | 35 | Ενεργοποίηση αυτόματης αναπαραγωγής..... | 43 |
| Χρήση του ζουμ σημείου..... | 36 | Αρχεία που μπορούν να προβληθούν/να αναπαραχθούν | 44 |

Κεφάλαιο 5 Εξελιγμένος χειρισμός

| | | | |
|---|----|--|----|
| Δημιουργία ενός χρονοδιαγράμματος ενέργειας..... | 46 | Ρύθμιση ασφάλειας και κλείδωμα των ρυθμίσεων της οθόνης..... | 58 |
| Εξελιγμένη ρύθμιση χρωμάτων | 47 | Ασφάλεια με κωδικό πρόσβασης..... | 58 |
| Χρήση του SpectraView Engine..... | 47 | Κλείδωμα των ρυθμίσεων πλήκτρων | 59 |
| Χρήση της αυτόνομης διακρίβωσης..... | 50 | Ρυθμίσεις Media Player | 62 |
| Χρήση άλλων λειτουργιών εικόνας..... | 53 | Ρυθμίσεις δικτύου και άλλες..... | 63 |
| Multi-Picture Mode (Λειτουργία πολλαπλών εικόνων) | 54 | Αντιγραφή αρχείων στην κάρτα μνήμης microSD..... | 64 |
| Πίνακας PIP (Εικόνα μέσα σε εικόνα)..... | 56 | Χρήση των περιεχομένων έκτακτης ανάγκης..... | 68 |

Κεφάλαιο 6 Σύνθεση πολλών οθονών

| | | | |
|-----------------------------|----|--|----|
| Σύνδεση πολλών οθονών..... | 70 | Ρύθμιση της λειτουργίας αναγνωριστικού τηλεχειριστηρίου..... | 73 |
| Σύνδεση εξόδου βίντεο | 72 | | |

Κεφάλαιο 7 Εξωτερικός έλεγχος

| | | | |
|---------------------------------------|----|---|----|
| Σύνδεση διασυνδέσεων..... | 76 | Ρύθμιση δικτύου με χρήση προγράμματος περιήγησης HTTP | 82 |
| Εντολές..... | 76 | Ρυθμίσεις μενού OSD από τις ρυθμίσεις web της οθόνης..... | 83 |
| Υποστήριξη εντολών HDMI CEC..... | 78 | Ρυθμίσεις δικτύου | 84 |
| Έλεγχος της οθόνης μέσω RS-232C | 79 | Ευφυή ασύρματα δεδομένα..... | 88 |
| Έλεγχος της οθόνης μέσω LAN..... | 80 | Απόδειξη αναπαραγωγής..... | 89 |
| Σύνδεση πολλών οθονών..... | 81 | | |

Κεφάλαιο 8 Εντοπισμός βλαβών

| | | | |
|---|----|-----------------------|----|
| Θέματα μεγέθους εικόνας και σήματος βίντεο..... | 91 | Παραμονή ειδώλου..... | 94 |
| Θέματα υλικού..... | 92 | | |

Κεφάλαιο 9 Προδιαγραφές

| | | | |
|------------|----|--------------|----|
| UN552..... | 96 | UN552V | 97 |
|------------|----|--------------|----|

Παράρτημα Α Εξωτερικοί πόροι

Παράρτημα Β Λίστα ρυθμίσεων OSD

| | | | |
|-------------------------------------|-----|---|-----|
| INPUT (ΕΙΣΟΔΟΣ) | 101 | MULTI DISPLAY (ΠΟΛΛΕΣ ΟΘΟΝΕΣ) | 112 |
| PICTURE (ΕΙΚΟΝΑ) | 101 | DISPLAY PROTECTION (ΠΡΟΣΤΑΣΙΑ ΟΘΟΝΗΣ) | 116 |
| AUDIO (ΗΧΟΣ) | 106 | CONTROL (ΕΛΕΓΧΟΣ) | 117 |
| SCHEDULE (ΧΡΟΝΟΔΙΑΓΡΑΜΜΑ)..... | 106 | OPTION (ΠΡΟΑΙΡΕΤΙΚΗ) | 122 |
| MULTI-INPUT (ΠΟΛΛΑΠΛΗ ΕΙΣΟΔΟΣ)..... | 108 | SYSTEM (ΣΥΣΤΗΜΑ) | 122 |
| OSD..... | 111 | COMPUTE MODULE | 123 |

Παράρτημα C Πληροφορίες ανακύκλωσης και ενέργειας του κατασκευαστή

| | | | |
|-------------------------------------|-----|------------------------------|-----|
| Απόρριψη παλιών προϊόντων NEC | 125 | Εξοικονόμηση ενέργειας | 125 |
|-------------------------------------|-----|------------------------------|-----|

Πληροφορίες εγγραφής

Πληροφορίες για τα καλώδια

ΠΡΟΣΟΧΗ: Χρησιμοποιήστε τα παρεχόμενα καλώδια με αυτό το προϊόν για την αποφυγή παρεμβολών στη ραδιοηλεκτρονική λήψη. Για το DVI, το USB και το mini D-Sub 15 ακίδων χρησιμοποιήστε θωρακισμένο καλώδιο σήματος με πυρήνα φερρίτη. Για το HDMI, το DisplayPort και το D-Sub 9 ακίδων χρησιμοποιήστε θωρακισμένο καλώδιο σήματος. Η χρήση άλλων καλωδίων και προσαρμογών μπορεί να προκαλέσει παρεμβολές στη ραδιοφωνική και τηλεοπτική λήψη.

Πληροφορίες ΟΕΕ

⚠ ΠΡΟΕΙΔΟΠΟΙΗΣΗ: Η Ομοσπονδιακή Επιτροπή Επικοινωνιών δεν επιτρέπει τροποποιήσεις ή αλλαγές της μονάδας ΕΚΤΟΣ από εκείνες που ορίζονται από την NEC Display Solutions of America, Inc. στο παρόν εγχειρίδιο. Η μη συμμόρφωση με αυτόν τον κυβερνητικό κανονισμό μπορεί να ακυρώσει το δικαίωμά σας για χρήση αυτού του εξοπλισμού.

Αυτός ο εξοπλισμός έχει δοκιμασθεί και βρεθεί σε συμμόρφωση με τους περιορισμούς για ψηφιακή συσκευή Κατηγορίας Β, σύμφωνα με το άρθρο 15 των Κανονισμών της FCC. Αυτοί οι περιορισμοί έχουν τεθεί για την παροχή λογικής προστασίας ενάντια σε βλαβερές παρεμβολές όταν ο εξοπλισμός λειτουργεί σε εμπορικό περιβάλλον. Αυτός ο εξοπλισμός παράγει, χρησιμοποιεί και μπορεί να εκπέμψει ενέργεια σε ραδιοσυχνότητες και, εάν δεν τοποθετηθεί και χρησιμοποιηθεί σύμφωνα με τις οδηγίες, μπορεί να προκαλέσει επικίνδυνες παρεμβολές στις ραδιοεπικοινωνίες. Η λειτουργία αυτού του εξοπλισμού σε κατοικημένη περιοχή μπορεί να προκαλέσει βλαβερές παρεμβολές και σε μια τέτοια περίπτωση ο απαιτείται από το χρήστη να διορθώσει την παρεμβολή με δικά του έξοδα.

Αν είναι απαραίτητο, ο χρήστης θα πρέπει να επικοινωνήσει με τον αντιπρόσωπο ή έναν έμπειρο τεχνικό ραδιοφώνου/τηλεόρασης για πρόσθετες υποδείξεις. Ο χρήστης μπορεί να βρει χρήσιμο το ακόλουθο φυλλάδιο, που έχει ετοιμάσει η ΟΕΕ (Ομοσπονδιακή Επιτροπή Επικοινωνιών, Federal Communications Commission (FCC)): «How to Identify and Resolve Radio-TV Interference Problems» (Πώς να αναγνωρίσετε και να επιλύσετε τα προβλήματα ραδιοηλεκτρονικών παρεμβολών). Αυτό το φυλλάδιο διατίθεται από το Κυβερνητικό Γραφείο Τύπου των Η.Π.Α. (U.S. Government Printing Office), Washington, D.C., 20402, Stock No. 004-000-00345-4.

ΔΗΛΩΣΗ ΣΥΜΜΟΡΦΩΣΗΣ ΠΡΟΜΗΘΕΥΤΗ

Αυτή η συσκευή συμμορφώνεται με το άρθρο 15 των κανονισμών της ΟΕΕ. Η λειτουργία της υπόκειται στις ακόλουθες δύο συνθήκες. (1) Αυτή η συσκευή ενδέχεται να μην προκαλέσει επικίνδυνες παρεμβολές και (2) αυτή η συσκευή πρέπει να δέχεται κάθε παρεμβολή που λαμβάνει, συμπεριλαμβανομένων και των παρεμβολών που μπορούν να προκαλέσουν ανεπιθύμητη λειτουργία.

Υπεύθυνος Αντιπρόσωπος για τις Η.Π.Α.: NEC Display Solutions of America, Inc.

Διεύθυνση:

3250 Lacey Rd, Ste 500
Downers Grove, IL 60515
(630) 467-3000

Tel. No.:

Οθόνη

Τύπος προϊόντος:

Κατάταξη εξοπλισμού:

Περιφερειακό Κατηγορίας Α

Μοντέλο:

UN552
UN552V



Η ονομασία Windows είναι σήμα κατατεθέν της Microsoft Corporation.

Η ονομασία NEC είναι σήμα κατατεθέν της NEC Corporation.

Η επωνυμία DisplayPort και το λογότυπο συμμόρφωσης με το DisplayPort είναι εμπορικά σήματα της ένωσης Video Electronics Standards Association στις Η.Π.Α. και σε άλλες χώρες.

Ο όρος MultiSync είναι εμπορικό σήμα ή σήμα κατατεθέν της NEC Display Solutions, Ltd., στην Ιαπωνία και σε άλλες χώρες.

Όλες οι άλλες φίρμες και οι ονομασίες προϊόντων αποτελούν σήματα κατατεθέντα των αντίστοιχων κατόχων τους.

Οι όροι HDMI και HDMI High-Definition Multimedia Interface, και το λογότυπο HDMI είναι εμπορικά σήματα ή σήματα κατατεθέντα της HDMI Licensing Administrator, Inc. στις Η.Π.Α. και σε άλλες χώρες.

Ο όρος Trademark PLink είναι σήμα κατατεθέν στην Ιαπωνία, στις Η.Π.Α. και σε άλλες χώρες και περιοχές.

Ο όρος microSD και τα λογότυπα microSD SDHC είναι εμπορικά σήματα της SD-3C, LLC.

Οι όροι CRESTRON και CRESTRON ROOMVIEW είναι εμπορικά σήματα ή σήματα κατατεθέντα της Crestron Electronics, Inc. στις Η.Π.Α. και σε άλλες χώρες.

Ο όρος Adobe και το λογότυπο Adobe είναι εμπορικά σήματα κατατεθέντα ή εμπορικά σήματα της Adobe Systems Incorporated στις Η.Π.Α. ή/και σε άλλες χώρες.

Ο όρος Raspberry Pi είναι εμπορικό σήμα του Raspberry Pi Foundation.

Άδειες Χρήσης Λογισμικού GPL/LGPL

Το προϊόν περιλαμβάνει λογισμικό με άδεια χρήσης που έχει χορηγηθεί υπό τη Γενική Δημόσια Άδεια GNU (General Public License - GPL), τη Μικρότερη Γενική Δημόσια Άδεια GNU (Lesser General Public License - LGPL) και άλλες. Για περισσότερες πληροφορίες για το κάθε λογισμικό, δείτε το αρχείο «readme.pdf» μέσα στον φάκελο «about GPL&LGPL» στην ιστοσελίδα της NEC.

- ΣΗΜΕΙΩΣΗ:** (1) Δεν επιτρέπεται η ανατύπωση του παρόντος εγχειριδίου χρήσης, μερικώς ή εξ ολοκλήρου, χωρίς άδεια.
(2) Τα περιεχόμενα του παρόντος εγχειριδίου υπόκεινται σε αλλαγές χωρίς ειδοποίηση.
(3) Έχει δοθεί μεγάλη προσοχή κατά την προετοιμασία του παρόντος εγχειριδίου χρήσης. Ωστόσο, αν παρατηρήσετε τυχόν αμφίβολα σημεία, λάθη ή παραβλέψεις, παρακαλούμε επικοινωνήστε μαζί μας.
(4) Κατά παρέκκλιση του άρθρου (3), η NEC δεν ευθύνεται για τυχόν αιτήματα αποζημίωσης λόγω απώλειας κέρδους ή λόγω άλλων αιτιών που δεν θεωρείται ότι απορρέουν από τη χρήση της συσκευής.



Σημαντικές πληροφορίες



ΠΡΟΕΙΔΟΠΟΙΗΣΗ



ΓΙΑ ΝΑ ΑΠΟΦΥΓΕΤΕ ΤΟΝ ΚΙΝΔΥΝΟ ΠΥΡΚΑΓΙΑΣ Ή ΗΛΕΚΤΡΟΠΛΗΞΙΑΣ, ΜΗΝ ΕΚΘΕΤΕΤΕ ΑΥΤΗ ΤΗ ΣΥΣΚΕΥΗ ΣΕ ΒΡΟΧΗ Ή ΥΓΡΑΣΙΑ. ΕΠΙΣΗΣ, ΜΗ ΧΡΗΣΙΜΟΠΟΙΕΙΤΕ ΤΟ ΠΟΛΩΜΕΝΟ ΦΙΣ ΑΥΤΗΣ ΤΗΣ ΣΥΣΚΕΥΗΣ ΜΕ ΥΠΟΔΟΧΗ ΚΑΛΩΔΙΟΥ ΠΡΟΕΚΤΑΣΗΣ Ή ΑΛΛΕΣ ΕΞΟΔΟΥΣ, ΕΑΝ ΟΙ ΑΚΡΟΔΕΚΤΕΣ ΤΟΥ ΦΙΣ ΔΕΝ ΜΠΟΡΟΥΝ ΝΑ ΕΙΣΑΧΘΟΥΝ ΠΛΗΡΩΣ.

ΑΠΟΦΥΓΕΤΕ ΝΑ ΑΝΟΙΓΕΤΕ ΤΗ ΣΥΣΚΕΥΗ ΚΑΘΩΣ ΣΤΟ ΕΣΩΤΕΡΙΚΟ ΥΠΑΡΧΟΥΝ ΕΞΑΡΤΗΜΑΤΑ ΜΕ ΥΨΗΛΗ ΤΑΣΗ. ΓΙΑ ΤΟ ΣΕΡΒΙΣ ΑΠΕΥΘΥΝΘΕΙΤΕ ΣΕ ΕΞΟΥΣΙΟΔΟΤΗΜΕΝΟ ΠΡΟΣΩΠΙΚΟ.



ΠΡΟΣΟΧΗ



ΓΙΑ ΝΑ ΜΕΙΩΣΕΤΕ ΤΟΝ ΚΙΝΔΥΝΟ ΗΛΕΚΤΡΟΠΛΗΞΙΑΣ, ΒΕΒΑΙΩΘΕΙΤΕ ΟΤΙ ΤΟ ΚΑΛΩΔΙΟ ΡΕΥΜΑΤΟΣ ΔΕΝ ΕΙΝΑΙ ΣΥΝΔΕΔΕΜΕΝΟ ΣΤΗΝ ΠΡΙΖΑ. ΓΙΑ ΝΑ ΑΠΟΣΥΝΔΕΣΕΤΕ ΠΛΗΡΩΣ ΤΗ ΣΥΣΚΕΥΗ ΑΠΟ ΤΗΝ ΗΛΕΚΤΡΙΚΗ ΤΡΟΦΟΔΟΣΙΑ, ΑΠΟΣΥΝΔΕΣΤΕ ΤΟ ΚΑΛΩΔΙΟ ΡΕΥΜΑΤΟΣ ΑΠΟ ΤΗΝ ΠΡΙΖΑ. ΜΗΝ ΑΦΑΙΡΕΙΤΕ ΤΟ ΚΑΛΥΜΜΑ (ΜΠΡΟΣΤΙΝΟ Ή ΠΙΣΩ). ΔΕΝ ΥΠΑΡΧΟΥΝ ΕΞΑΡΤΗΜΑΤΑ ΣΤΟ ΕΣΩΤΕΡΙΚΟ ΤΗΣ ΣΥΣΚΕΥΗΣ ΤΑ ΟΠΟΙΑ ΜΠΟΡΕΙ ΝΑ ΕΠΙΣΚΕΥΑΣΕΙ Ο ΧΡΗΣΤΗΣ. ΓΙΑ ΤΟ ΣΕΡΒΙΣ ΑΠΕΥΘΥΝΘΕΙΤΕ ΣΕ ΕΞΟΥΣΙΟΔΟΤΗΜΕΝΟ ΠΡΟΣΩΠΙΚΟ.



Αυτό το σύμβολο προειδοποιεί το χρήστη ότι στο εσωτερικό της συσκευής υπάρχουν εξαρτήματα χωρίς μόνωση με αρκετά υψηλή τάση, ώστε να προκληθεί ηλεκτροπληξία. Συνεπώς, είναι επικίνδυνο να αγγίζετε τα εξαρτήματα στο εσωτερικό της συσκευής.



Αυτό το σύμβολο προειδοποιεί το χρήστη ότι περιλαμβάνονται σημαντικές οδηγίες σχετικά με τη λειτουργία και τη συντήρηση αυτής της συσκευής. Συνεπώς, πρέπει να τις διαβάσετε προσεκτικά, ώστε να αποφύγετε τυχόν προβλήματα.

ΠΡΟΣΟΧΗ: Χρησιμοποιείτε το καλώδιο τροφοδοσίας που παρέχεται με αυτή την οθόνη σύμφωνα με τον παρακάτω πίνακα. Αν η οθόνη δεν συνοδεύεται από καλώδιο τροφοδοσίας, απευθυνθείτε στην NEC. Για κάθε άλλη περίπτωση, χρησιμοποιείτε το καλώδιο τροφοδοσίας με τύπο βύσματος που ταιριάζει στην πρίζα ηλεκτρικού στο σημείο όπου θα εγκατασταθεί η οθόνη. Το συμβατό καλώδιο τροφοδοσίας αντιστοιχεί στην τάση εναλλασσόμενου ρεύματος της πρίζας ηλεκτρικού και έχει εγκριθεί από και συμμορφώνεται με τα πρότυπα ασφαλείας στη χώρα αγοράς.

Ο εξοπλισμός αυτός είναι σχεδιασμένος για χρήση με καλώδιο τροφοδοσίας που περιλαμβάνει προστατευτικό πείρο γείωσης συνδεδεμένο στη γείωση του δικτύου. Αν το καλώδιο τροφοδοσίας δεν είναι συνδεδεμένο με τη γείωση μπορεί να προκληθεί ηλεκτροπληξία. Φροντίστε το καλώδιο τροφοδοσίας να είναι σωστά γειωμένο.

| Τύπος βύσματος | Βόρεια Αμερική | Ηπειρωτική Ευρώπη | H.B. | Κινέζικος | Ιαπωνικός |
|----------------|----------------|-------------------|------|-----------|-----------|
| Σχήμα βύσματος | | | | | |
| Περιοχή | Η.Π.Α./Καναδάς | ΕΕ | H.B. | Κίνα | Ιαπωνία |
| Τάση | 120* | 230 | 230 | 220 | 100 |

* Όταν χρησιμοποιείτε την οθόνη MultiSync με τάση τροφοδοσίας εναλλασσόμενου ρεύματος 125-240 V, να χρησιμοποιείτε καλώδιο τροφοδοσίας κατάλληλο για την τάση παροχής της πρίζας ηλεκτρικού ρεύματος που χρησιμοποιείτε.

ΣΗΜΕΙΩΣΗ: Αυτό το προϊόν μπορεί να επισκευαστεί μόνο στη χώρα αγοράς.

- Η προβλεπόμενη βασική χρήση αυτού του προϊόντος είναι ως τεχνικός εξοπλισμός πληροφορικής σε περιβάλλον γραφείου ή οικιακό περιβάλλον.
- Το προϊόν προορίζεται για σύνδεση με υπολογιστή και όχι για την προβολή τηλεοπτικών σημάτων εκπομπής.

ΠΡΟΕΙΔΟΠΟΙΗΣΗ

Αυτός ο εξοπλισμός είναι συμβατός με την Κατηγορία A του CISPR 32. Σε οικιακό περιβάλλον, ο εξοπλισμός αυτός ενδέχεται να προκαλέσει παρεμβολές ραδιοσυχνότητας.



Προφυλάξεις ασφαλείας, συντήρηση και προτεινόμενη χρήση

Προφυλάξεις ασφαλείας και συντήρηση

ΓΙΑ ΒΕΛΤΙΣΤΗ ΑΠΟΔΟΣΗ, ΟΤΑΝ ΡΥΘΜΙΖΕΤΕ ΚΑΙ ΧΡΗΣΙΜΟΠΟΙΕΙΤΕ ΤΗΝ ΟΘΟΝΗ ΠΟΛΛΑΠΛΩΝ ΛΕΙΤΟΥΡΓΙΩΝ ΕΧΕΤΕ ΥΠΟΨΗ ΣΑΣ ΤΑ ΕΞΗΣ:

- ΜΗΝ ΑΝΟΙΓΕΤΕ ΤΟ ΠΕΡΙΒΛΗΜΑ ΤΗΣ ΟΘΟΝΗΣ. Δεν υπάρχουν εξαρτήματα στο εσωτερικό της οθόνης τα οποία μπορεί να επισκευάσει ο χρήστης. Αν ανοίξετε ή αφαιρέσετε τα καλύμματα μπορεί να πάθετε ηλεκτροπληξία ή να εκτεθείτε σε άλλους κινδύνους. Για κάθε εργασία σέρβις, απευθυνθείτε σε προσωπικό με τις κατάλληλες γνώσεις και προσόντα.
- Μη λυγίζετε, τσακίζετε ή προκαλείτε άλλου είδους ζημιά στο καλώδιο τροφοδοσίας.
- Μην τοποθετείτε βαριά αντικείμενα πάνω στο καλώδιο τροφοδοσίας. Αν καταστραφεί το καλώδιο, μπορεί να προκληθεί ηλεκτροπληξία ή πυρκαγιά.
- Στερεώστε το καλώδιο τροφοδοσίας στην οθόνη, συνδέοντας τη βίδα και τον σφιγκτήρα, ώστε να αποτρέψετε τη χαλαρή σύνδεση. (Προτεινόμενη δύναμη στερέωσης: 139 - 189 N·cm).
- Φροντίστε να παρέχεται επαρκής ηλεκτρική τροφοδοσία στην οθόνη. Ανατρέξτε στην ενότητα «Ηλεκτρική τροφοδοσία» στις προδιαγραφές.
- Το καλώδιο τροφοδοσίας που χρησιμοποιείτε πρέπει να είναι εγκεκριμένο και να συμμορφώνεται με τα πρότυπα ασφαλείας της χώρας σας. (π.χ. στην Ευρώπη πρέπει να χρησιμοποιείται καλώδιο τύπου H05VV-F 3G 1 mm²).
- Στο Ηνωμένο Βασίλειο, χρησιμοποιήστε ένα καλώδιο τροφοδοσίας εγκεκριμένο κατά BS με βύσμα το οποίο να διαθέτει μαύρη ασφάλεια (5 A) για χρήση με αυτή την οθόνη.
- Ο συνδετήρας του καλωδίου ρεύματος αποτελεί το κύριο μέσο αποσύνδεσης του συστήματος από την ηλεκτρική τροφοδοσία. Η οθόνη πρέπει να τοποθετηθεί κοντά σε μια εύκολα προσβάσιμη πρίζα ηλεκτρικού ρεύματος.
- Μη χύνετε υγρά μέσα στο περίβλημα και μη χρησιμοποιείτε την οθόνη κοντά σε νερό.
- Μην εισαγάγετε οποιοδήποτε αντικείμενο μέσα στις σχισμές του περιβλήματος, επειδή μπορεί να έρθει σε επαφή με σημεία υψηλής και επικίνδυνης τάσης και να προκληθούν ζημιές ή ατυχήματα, όπως ηλεκτροπληξία, πυρκαγιά ή βλάβη του εξοπλισμού.
- Μην τοποθετείτε την οθόνη πάνω σε κεκλιμένη ή ασταθή βάση ή τραπέζι, επειδή μπορεί να πέσει και να προκληθούν σοβαρές βλάβες στην οθόνη.
- Μην τοποθετείτε το προϊόν αυτό με την οθόνη προς τα πάνω, προς τα κάτω ή ανάποδα για μεγάλο χρονικό διάστημα. Ενδέχεται να προκληθεί μόνιμη ζημιά στην οθόνη.
- Μη χρησιμοποιείτε την οθόνη σε εξωτερικούς χώρους.
- Αν σπάσει το κρύσταλλο, χειριστείτε με προσοχή.
- Αυτή οθόνη είναι εξοπλισμένη με ανεμιστήρες ελέγχου της θερμοκρασίας. Για αξιόπιστη απόδοση και μακροχρόνια χρήση αυτού του προϊόντος, απαιτείται να μην είναι καλυμμένοι οι αεραγωγοί της οθόνης.
- Αν σπάσει η οθόνη ή το κρύσταλλο, μην αγγίζετε τους υγρούς κρυστάλλους και χειριστείτε με προσοχή.
- Αφήστε αρκετό χώρο γύρω από την οθόνη για επαρκή αερισμό και ψύξη (σωστή διάχυση της θερμότητας).
- Μην καλύπτετε τα ανοίγματα αερισμού και μην τοποθετείτε την οθόνη κοντά σε σώματα καλοριφέρ ή άλλες πηγές θερμότητας.
- Μην τοποθετείτε αντικείμενα στο πάνω μέρος της οθόνης.
- Μεταχειρίζεστε με προσοχή την οθόνη κατά τις μεταφορές. Φυλάξτε τα υλικά της συσκευασίας για τις μεταφορές.
- Αν χρησιμοποιείτε τον ανεμιστήρα ψύξης συνεχώς, συνιστάται να σκουπίζετε τις οπές εξαερισμού τουλάχιστον μία φορά το μήνα.
- Για να διασφαλίσετε την αξιοπιστία της οθόνης, καθαρίζετε τις οπές εξαερισμού στην πίσω πλευρά του ντουλαπιού τουλάχιστον μία φορά τον χρόνο για να αφαιρέσετε τη βρωμιά και τη σκόνη.
- Όταν χρησιμοποιείτε καλώδιο LAN, μην το συνδέετε με περιφερειακές συσκευές με καλωδιώσεις με υπέρταση.
- Μη χρησιμοποιείτε την οθόνη σε χώρους με υψηλή θερμοκρασία, υγρασία, σκόνη και σε χώρους όπου υπάρχουν λάδια.
- Μη χρησιμοποιείτε την οθόνη σε συνθήκες γρήγορης μεταβολής της θερμοκρασίας και της υγρασίας και αποφεύγετε να την τοποθετείτε σε σημείο όπου κατευθύνεται απευθείας ψυχρός αέρας από κλιματιστικό. Αυτές οι συνθήκες μπορεί να μειώσουν τη διάρκεια ζωής της οθόνης ή να προκαλέσουν συμπίκνωση υδρατμών. Αν προκληθεί συμπίκνωση υδρατμών, αποσυνδέστε την οθόνη από την πρίζα μέχρι να εξατμιστούν οι συμπακνωμένοι υδρατμοί.

Σύνδεση σε τηλεόραση*1

- Το σύστημα κατανομής καλωδίων θα πρέπει να γειώνεται σύμφωνα με την οδηγία ANSI/NFPA 70 του Εθνικού Ηλεκτρικού Κώδικα (NEC), Παράγραφο 820,93, Γείωση Εξωτερικής Αγωγίμης Θωράκισης Ομοαξονικού Καλωδίου.
- Η οθόνη του ομοαξονικού καλωδίου πρέπει να συνδεθεί στη γείωση της κτιριακής εγκατάστασης.

Αν ισχύει κάποια από τις παρακάτω συνθήκες, αποσυνδέστε αμέσως την οθόνη από την πρίζα και ζητήστε βοήθεια από το ειδικευμένο προσωπικό του σέρβις:

- Αν καταστραφούν το καλώδιο τροφοδοσίας ή το βύσμα.
- Αν χυθούν υγρά ή πέσουν αντικείμενα μέσα στην οθόνη.
- Αν η οθόνη εκτεθεί στη βροχή ή πέσει πάνω της νερό.
- Αν η οθόνη σας έχει πέσει κάτω ή αν η κονσόλα έχει υποστεί ζημιά.
- Αν παρατηρήσετε οποιαδήποτε ζημιά στη συσκευή, όπως ρωγμές ή ασυνήθιστες ταλαντεύσεις.
- Αν, παρά τη συμμόρφωση προς τις οδηγίες χρήσης, η οθόνη δεν λειτουργεί κανονικά.

*1: Το προϊόν που αγοράσατε ενδέχεται να μην διαθέτει αυτή τη δυνατότητα.

Προτεινόμενη Χρήση

Εργονομία

Για να επιτύχετε τα μέγιστα οφέλη από την εργονομία, σας συνιστούμε τα εξής:

- Για τη βέλτιστη απόδοση της οθόνης, αφήστε την να προθερμανθεί για 20 λεπτά. Αποφεύγετε την αναπαραγωγή στην οθόνη αμετάβλητων μοτίβων για μεγάλες χρονικές περιόδους για να αποφύγετε το φαινόμενο της παραμονής ειδώλου (μετείκασμα).
- Περιοδικά, να ξεκουράζετε τα μάτια σας εστιάζοντας σε κάποιο αντικείμενο που βρίσκεται τουλάχιστον 1,5 μέτρα μακριά. Να ανοιγοκλείνετε τα μάτια σας συχνά.
- Τοποθετήστε την οθόνη υπό γωνία 90° ως προς το παράθυρο ή άλλες πηγές φωτισμού για να ελαχιστοποιήσετε το θάμπωμα και τις αντανακλάσεις.
- Ρυθμίστε τα πλήκτρα ελέγχου φωτεινότητας, αντίθεσης και ευκρίνειας της οθόνης για να βελτιώσετε την αναγνωσιμότητά της.
- Εξετάζετε τακτικά τα μάτια σας στον οφθαλμίατρο.
- Χρησιμοποιήστε τις εργοστασιακές ρυθμίσεις των πλήκτρων ελέγχου μεγέθους και θέσης με τυποποιημένα σήματα εισόδου.
- Χρησιμοποιήστε τις εργοστασιακές ρυθμίσεις χρώματος.
- Χρησιμοποιήστε μη πεπλεγμένα σήματα.
- Μην προβάλλετε το βασικό χρώμα μπλε σε σκούρο φόντο. Είναι δύσκολο να διακριθεί και μπορεί να προκαλέσει κούραση στα μάτια, λόγω ανεπαρκούς αντίθεσης.
- Είναι κατάλληλο για ψυχαγωγικούς σκοπούς σε ελεγχόμενα φωτεινά περιβάλλοντα, ώστε να αποφεύγονται οι ενοχλητικές αντανακλάσεις από την οθόνη.

Καθαρισμός της οθόνης LCD

- Όταν η οθόνη LCD είναι σκονισμένη, σκουπίστε την απαλά με ένα μαλακό ύφασμα.
- Καθαρίστε την επιφάνεια LCD με ένα μαλακό ύφασμα χωρίς χνούδια. Αποφεύγετε τη χρήση διαλυτικών και καθαριστικών για τζάμια!
- Μην τρίβετε την επιφάνεια LCD με σκληρά ή άγρια υλικά.
- Μην ασκείτε πίεση στην επιφάνεια LCD.
- Μην χρησιμοποιείτε καθαριστικό ΟΑ (Οργανικών Οξέων) καθώς αυτό θα προκαλέσει φθορά ή αποχρωματισμό της επιφάνειας LCD.

Καθαρισμός της κονσόλας

- Αποσυνδέστε την παροχή ρεύματος
- Σκουπίστε απαλά την κονσόλα με ένα μαλακό πανί.
- Για να καθαρίσετε το περίβλημα, βρέξτε το πανί με ένα ουδέτερο καθαριστικό και νερό, σκουπίστε με αυτό το περίβλημα και μετά με ένα στεγνό πανί.

ΣΗΜΕΙΩΣΗ: ΜΗΝ καθαρίζετε με διαλυτικό βενζόλης, αλκαλικά απορρυπαντικά, απορρυπαντικά με αλκοόλ, καθαριστικό τζαμιών, κεριά, καθαριστικό λείανσης, σκόνη σαπουνιού ή εντομοκτόνο. Το περίβλημα δεν πρέπει να έρχεται σε επαφή με πλαστικό ή βινύλιο για πολλή ώρα. Τέτοιου είδους υγρά ή υλικά ενδέχεται να προκαλέσουν φθορά, ξεφλούδισμα ή σπάσιμο της βαφής.

Χαρακτηριστικά

- **Βελτιστοποιημένη για video wall**

- **Πολύ λεπτό πλαίσιο**

Παρέχει τη βέλτιστη λύση σε ένα περιβάλλον παράθεσης.

- **Tile Matrix (Πίνακας τετραγωνιδίων) και Tile Compensation (TILE COMP-Αντιστάθμιση παράθεσης), Tile Cut (Αποκοπή παράθεσης)**

Προβάλλει μία εικόνα διαιρεμένη σε πολλές οθόνες με ακρίβεια, κάνοντας αντιστάθμιση για το πλάτος του πλαισίου.

- **Frame Comp (Αντιστάθμιση πλαισίου) και V Scan Reverse (Αντιστροφή κατακόρυφης σάρωσης)**

Κάνει αντιστάθμιση για την καθυστέρηση προβολής περιεχομένου σε μεγαλύτερα video wall με οριζόντια κινούμενα αντικείμενα.

- **Αλυσιδωτή σύνδεση HDMI / DisplayPort**

Βελτιωμένες δυνατότητες αλυσιδωτής σύνδεσης για αλυσιδωτή σύνδεση 4K για χρήση σε video wall.

- **Τροφοδοσία USB**

Επιτρέπει στην οθόνη να παρέχει ηλεκτρική τροφοδοσία σε μια εξωτερική συσκευή μέσω τερματικού USB CM1 (5 V/2 A (μέγ.)).

- **Απρόσκοπτη και ακριβής αναπαραγωγή χρωμάτων**

- **SpectraView Engine**

Ο εξελιγμένος αποκλειστικός μηχανισμός επεξεργασίας χρωμάτων της NEC είναι ενσωματωμένος στην οθόνη. Συνδυάζει παρακολούθηση εσωτερικής φωταύγειας, λευκού σημείου, φωτισμού περιβάλλοντος, θερμοκρασίας και χρόνου, μαζί με μεμονωμένο χαρακτηρισμό και διακρίβωση κάθε οθόνης κατά τη διάρκεια της παραγωγής, ώστε να παρέχεται απaráμιλλο επίπεδο ελέγχου χρώματος, ομοιομορφίας, ακρίβειας και σταθερότητας. Ο SpectraView Engine παρέχει την απόλυτη ευελιξία. Από ταχύτερη και πιο εξελιγμένη διακρίβωση χρώματος μέχρι τη δυνατότητα ακριβούς εξομοίωσης χρωματικών χώρων όπως τα Adobe®RGB και sRGB και την εκτέλεση εξομοιώσεων εξόδου εκτυπωτών με τη βοήθεια προφίλ ICC και εσωτερικών πινάκων αναζήτησης 3D.

- **Λειτουργίες εικόνας που περιλαμβάνουν HDR (βλ. σελίδα 53)**

Έως 5 προγραμματιζόμενα προφίλ λειτουργίας εικόνας για γρήγορη πρόσβαση σε τυποποιημένους χρωματικούς χώρους του κλάδου ή σε προσαρμοσμένες από τον χρήστη ρυθμίσεις. Υποστηρίζεται επίσης και βίντεο HDR.

- **Υποστηρίζονται NEC Display Wall Calibrator (NDWC) και MultiProfiler**

Οι λειτουργίες πολλών χρωμάτων διαμορφώνονται και επιλέγονται με ευκολία με το λογισμικό MultiProfiler, το οποίο μπορεί να ληφθεί από την ιστοσελίδα μας.

- **Ομοιομορφία (βλ. σελίδα 105)**

Παρέχει μεγαλύτερη συνέπεια στη φωταύγεια και το χρώμα σε όλη την οθόνη, κάνοντας αντιστάθμιση των εγγενών στις οθόνες LCD διαφοροποιήσεων φωταύγειας και χρώματος.

- **Αυτόνομη διακρίβωση (βλ. σελίδα 50)**

Αυτή η λειτουργία ενημερώνει τα δεδομένα αναφοράς του εσωτερικού επεξεργαστή χρωμάτων της οθόνης, με μετρήσεις που λαμβάνονται από τον αισθητήρα χρωμάτων για βελτίωση της παρουσίασης των χρωμάτων.

Θα πρέπει να κάνετε διακρίβωση της οθόνης σας στις εξής περιπτώσεις:

- Όλες οι οθόνες έχουν ρυθμιστεί στην ίδια λειτουργία εικόνας αλλά κάθε οθόνη φαίνεται να προβάλλει ανεξάρτητα τα χρώματα.
- Υποβάθμιση των χρωμάτων λόγω μακροχρόνιας χρήσης.

Με τη χρήση ενός αισθητήρα διακρίβωσης, η προκαθορισμένη τιμή της εικόνας OSD θα ταιριάζει με την τιμή που μετρά ο αισθητήρας.

- **Πολλές έξοδοι σήματος**

- **Υποδοχή προαιρετικής πλακέτας**

Μπορείτε να χρησιμοποιήσετε μια προαιρετική πλακέτα. Επικοινωνήστε με τον προμηθευτή σας για λεπτομερείς πληροφορίες.

- **Media player (βλ. σελίδα 28)**

Το εσωτερικό Media Player παίζει αρχεία ήχου και βίντεο αποθηκευμένα σε μια κάρτα μνήμης microSD ή σε μια μνήμη USB συνδεδεμένη στον πλευρικό πίνακα συνδέσεων της οθόνης.

- **Διασυνδέσεις DisplayPort και HDMI (βλ. σελίδα 26)**

Έχουν σχεδιαστεί για να αποτελούν έτοιμες για το μέλλον διαβαθμιζόμενες λύσεις για υψηλής απόδοσης δυνατότητα σύνδεσης ψηφιακής οθόνης. Και οι δύο διασυνδέσεις επιτρέπουν τη μεγαλύτερη δυνατή ευκρίνεια, τους ταχύτερους ρυθμούς ανανέωσης και τις μεγαλύτερες τιμές βάθους χρωμάτων.

- **Picture-By-Picture/Picture-In-Picture (βλ. σελίδα 54)**

Αυξάνει την παραγωγικότητα προβάλλοντας δύο πηγές εικόνας ταυτόχρονα, είτε πλάι-πλάι (Picture-By-Picture) είτε σε μια μικρή δευτερεύουσα οθόνη επάνω σε μια μεγαλύτερη κύρια οθόνη (Picture-In-Picture). Αυτή λειτουργία χρησιμεύει και για την εμφάνιση μίας πηγής εισόδου σε δύο διαφορετικές λειτουργίες εικόνας για σύγκριση διαφορετικών ρυθμίσεων τοποθετημένων πλάι-πλάι.

Αυτό το κεφάλαιο περιλαμβάνει τα εξής:

- ⇒ «Επισκόπηση εγκατάστασης» στη σελίδα 7
- ⇒ «Στερέωση» στη σελίδα 9
- ⇒ «Τοποθέτηση εξαρτημάτων στερέωσης» στη σελίδα 13
- ⇒ «Τοποθέτηση προαιρετικής πλακέτας» στη σελίδα 15
- ⇒ «Εγκατάσταση προαιρετικής μονάδας αισθητήρα» στη σελίδα 16

⚠ ΠΡΟΣΟΧΗ:

Σχετικά με τα περιεχόμενα του κουτιού, ανατρέξτε στο φύλλο έντυπων περιεχομένων που παρέχεται στο κουτί.

Η συσκευή αυτή δεν μπορεί να χρησιμοποιηθεί ή να τοποθετηθεί χωρίς την επιτραπέζια βάση ή άλλο αξεσουάρ στερέωσης για την υποστήριξή της. Για κατάλληλη εγκατάσταση, συνιστάται ιδιαίτερα η απασχόληση εκπαιδευμένου τεχνικού, εξουσιοδοτημένου από τη NEC. Αν δεν τηρηθούν οι τυπικές διαδικασίες τοποθέτησης της NEC, μπορεί να προκληθεί ζημιά στον εξοπλισμό ή τραυματισμός του χρήστη ή του τεχνικού εγκατάστασης. Η εγγύηση του προϊόντος δεν καλύπτει ζημιές που προκλήθηκαν λόγω εσφαλμένης τοποθέτησης. Αν δεν τηρήσετε αυτές τις συστάσεις, υπάρχει περίπτωση ακύρωσης της εγγύησής σας.

Επισκόπηση εγκατάστασης

1. Προσδιορισμός της θέσης τοποθέτησης

- ⚠ ΠΡΟΣΟΧΗ:**
- Η τοποθέτηση της οθόνης πρέπει να γίνει από έμπειρο τεχνικό. Για περισσότερες πληροφορίες, επικοινωνήστε με τον προμηθευτή σας.
 - Η ΜΕΤΑΚΙΝΗΣΗ Ή Η ΤΟΠΟΘΕΤΗΣΗ ΤΗΣ ΟΘΟΝΗΣ ΠΡΕΠΕΙ ΝΑ ΓΙΝΕΤΑΙ ΑΠΟ ΔΥΟ Ή ΠΕΡΙΣΣΟΤΕΡΑ ΑΤΟΜΑ. Η μη συμμόρφωση με την παραπάνω οδηγία προφύλαξης ενδέχεται να οδηγήσει σε τραυματισμό σε περίπτωση πτώσης της οθόνης.
 - Αυτή η οθόνη διαθέτει εσωτερικούς αισθητήρες θερμοκρασίας και ανεμιστήρες ψύξης, συμπεριλαμβανομένου ενός ανεμιστήρα για την προαιρετική πλακέτα.

Αν η οθόνη θερμανθεί πολύ, οι ανεμιστήρες ψύξης θα ενεργοποιηθούν αυτόματα.

Ο ανεμιστήρας της προαιρετικής πλακέτας λειτουργεί ακόμα και όταν η θερμοκρασία είναι χαμηλότερη από τη φυσιολογική θερμοκρασία λειτουργίας, για να ψύχει την προαιρετική πλακέτα. Αν η οθόνη υπερθερμανθεί ενώ ο ανεμιστήρας ψύξης λειτουργεί, θα εμφανιστεί προειδοποίηση «Caution» (Προσοχή). Αν εμφανιστεί η προειδοποίηση «Caution» (Προσοχή), σταματήστε να χρησιμοποιείτε τη μονάδα, διακόψτε την τροφοδοσία της και αφήστε την να κρυώσει. Η χρήση των ανεμιστήρων ψύξης μειώνει την πιθανότητα βλάβης στη συσκευή και ενδέχεται να βοηθήσει στη μείωση της υποβάθμισης της εικόνας και της «Παραμονής της εικόνας».

Αν η οθόνη χρησιμοποιείται σε κλειστό χώρο ή αν καλύπτεται από προστατευτική οθόνη, ελέγξτε τη θερμοκρασία στο εσωτερικό της οθόνης χρησιμοποιώντας το χειριστήριο «HEAT STATUS» (ΚΑΤΑΣΤΑΣΗ ΘΕΡΜΟΤΗΤΑΣ) στο OSD (βλ. [σελίδα 116](#)). Αν η θερμοκρασία είναι μεγαλύτερη από την κανονική θερμοκρασία λειτουργίας, ενεργοποιήστε τον ανεμιστήρα ψύξης από το μενού [FAN CONTROL] (ΕΛΕΓΧΟΣ ΑΝΕΜΙΣΤΗΡΑ) στο OSD (βλ. [σελίδα 116](#)).

ΣΗΜΕΙΩΣΗ: Για να μην προκληθούν γρατζουνιές στην οθόνη, τοποθετείτε πάντα ένα μαλακό πανί, όπως μια κουβέρτα, μεγαλύτερων διαστάσεων από την επιφάνεια της οθόνης, στο τραπέζι πριν ξαπλώσετε την οθόνη με την πρόσοψη προς τα κάτω.

2. Τοποθετήστε τις μπαταρίες στο τηλεχειριστήριο (Προαιρετικό).

Το τηλεχειριστήριο τροφοδοτείται από μπαταρίες AAA 1,5 V.

Για να τοποθετήσετε ή να αντικαταστήσετε τις μπαταρίες:

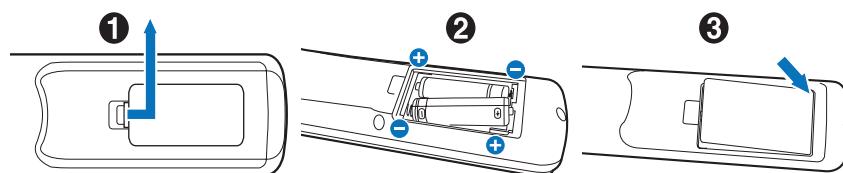

1. Πατήστε και σύρετε για να ανοίξετε το κάλυμμα.
2. Τοποθετήστε τους πόλους των μπαταριών σύμφωνα με τις ενδείξεις (+) και (-) στο εσωτερικό της θήκης.
3. Τοποθετήστε ξανά το κάλυμμα.

Η NEC συνιστά τη χρήση των ακόλουθων μπαταριών:

- ⚠ ΠΡΟΣΟΧΗ:** Η εσφαλμένη χρήση των μπαταριών μπορεί να προκαλέσει διαρροές ή θραύση.
- Τοποθετήστε μπαταρίες μεγέθους «AAA» προσαρμόζοντας τις ενδείξεις (+) και (-) κάθε μπαταρίας στις ενδείξεις (+) και (-) της θήκης των μπαταριών.
 - Μη χρησιμοποιείτε μαζί μπαταρίες διαφορετικής εταιρείας.
 - Μη συνδυάζετε καινούριες και παλιές μπαταρίες. Αυτό μπορεί να μικρύνει τη διάρκεια ζωής της μπαταρίας ή να προκαλέσει διαρροή υγρών μπαταρίας.
 - Αφαιρέστε τις εξαντλημένες μπαταρίες αμέσως για αποφυγή διαρροής οξέων μπαταρίας στη θήκη των μπαταριών.
 - Μην αγγίζετε το εκτεθειμένο οξύ μπαταρίας, καθώς μπορεί να τραυματίσει το δέρμα σας.

ΣΗΜΕΙΩΣΗ: Αν δεν σκοπεύετε να χρησιμοποιήσετε το τηλεχειριστήριο για μεγάλο χρονικό διάστημα, βγάλτε τις μπαταρίες.

3. Συνδέστε τον εξωτερικό εξοπλισμό (βλ. [σελίδα 23](#))

- Για να προστατεύσετε τον εξωτερικό εξοπλισμό, θέστε την οθόνη εκτός λειτουργίας πριν κάνετε οποιαδήποτε σύνδεση.
- Για περισσότερες πληροφορίες, ανατρέξτε στο εγχειρίδιο χρήσης του εξοπλισμού σας.

ΣΗΜΕΙΩΣΗ: Μην συνδέετε/ αποσυνδέετε καλώδια όταν ενεργοποιείτε την οθόνη ή άλλο εξωτερικό εξοπλισμό, καθώς αυτό ενδέχεται να οδηγήσει σε απώλεια της εικόνας.

4. Συνδέστε το παρεχόμενο καλώδιο τροφοδοσίας

- Η οθόνη πρέπει να εγκαθίσταται κοντά σε πρίζα ρεύματος με εύκολη πρόσβαση.

- ⚠ ΠΡΟΣΟΧΗ:**
- Στερεώστε το καλώδιο τροφοδοσίας στην οθόνη τοποθετώντας τη βίδα και το κολάρο. (Προτεινόμενη δύναμη στερέωσης: 139 - 189 N·cm).
 - Φροντίστε να παρέχεται επαρκής ηλεκτρική τροφοδοσία στην οθόνη. Ανατρέξτε στην ενότητα «Ηλεκτρική τροφοδοσία» στις προδιαγραφές (βλ. «UN552» στη σελίδα 96 και «UN552V» στη σελίδα 97).

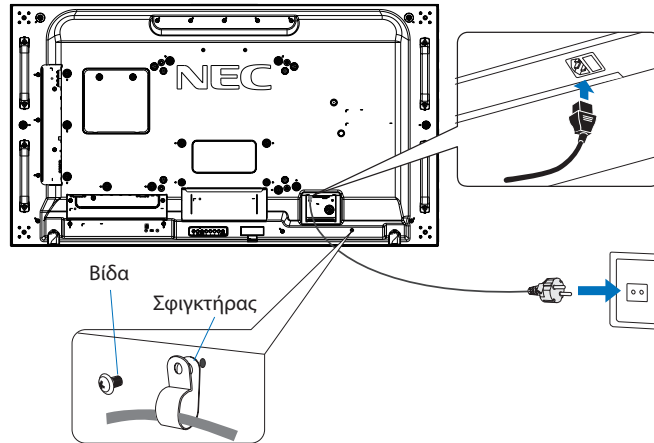

- ⚠ ΠΡΟΕΙΔΟΠΟΙΗΣΗ:**
- Ανατρέξτε στην ενότητα «Σημαντικές πληροφορίες» αυτού του εγχειριδίου χρήσης για τη σωστή επιλογή καλωδίου τροφοδοσίας AC.
 - Εισαγάγετε τους ακροδέκτες του φισ τελείως μέσα στην πρίζα. Μια χαλαρή σύνδεση ενδέχεται να προκαλέσει αστάθεια της εικόνας και να αποτελέσει κίνδυνο πυρκαγιάς.

5. Πληροφορίες για τα καλώδια

- ⚠ ΠΡΟΣΟΧΗ:** Χρησιμοποιήστε τα παρεχόμενα καλώδια με αυτό το προϊόν για την αποφυγή παρεμβολών στη ραδιοηλεκτρονική λήψη.
- Για το DVI, το USB και το mini D-Sub 15 ακίδων χρησιμοποιήστε θωρακισμένο καλώδιο σήματος με πυρήνα φερρίτη. Για το HDMI, το DisplayPort και το D-Sub 9 ακίδων χρησιμοποιήστε θωρακισμένο καλώδιο σήματος. Η χρήση άλλων καλωδίων και προσαρμογέων μπορεί να προκαλέσει παρεμβολές στη ραδιοφωνική και τηλεοπτική λήψη.

6. Θέστε σε λειτουργία τον εξωτερικό εξοπλισμό και την οθόνη

Αν η οθόνη είναι συνδεδεμένη σε ηλεκτρονικό υπολογιστή, θέστε πρώτα σε λειτουργία την οθόνη.

7. Λειτουργήστε τον προσαρμοσμένο εξωτερικό εξοπλισμό

Επιλέξτε την πηγή εισόδου για τον συνδεδεμένο εξοπλισμό, ώστε να εμφανιστεί στην οθόνη το σήμα εικόνας.

8. Ρυθμίστε τον ήχο

Ρυθμίστε όποτε χρειάζεται ρύθμιση του ήχου.

9. Ρυθμίστε την εικόνα (βλ. σελίδα 101)

Αν χρειάζεται, κάντε ρυθμίσεις στον κρυφό φωτισμό, τα χρώματα, την αντίθεση και τη θέση της εικόνας από την επιλογή PICTURE (ΕΙΚΟΝΑ) του μενού OSD.

10. Προτεινόμενες ρυθμίσεις

Για να μειώσετε τον κίνδυνο «παραμονής ειδώλου», ρυθμίστε τα ακόλουθα στοιχεία με βάση την εφαρμογή που χρησιμοποιείτε:

- [SCREEN SAVER] (ΠΡΟΣΤΑΣΙΑ ΟΘΟΝΗΣ) και [SIDE BORDER COLOR] (ΧΡΩΜΑ ΠΛΕΥΡΙΚΟΥ ΠΕΡΙΘΩΡΙΟΥ) στο μενού [OSD PROTECT] (ΠΡΟΣΤΑΣΙΑ OSD) (βλ. σελίδα 116).
- Συνιστάται η ρύθμιση [FAN CONTROL] (ΕΛΕΓΧΟΣ ΑΝΕΜΙΣΤΗΡΑ) να είναι επίσης επιλεγμένη στη θέση [ON] (ΕΝΕΡΓΟΣ).
- [DATE & TIME] (ΗΜΕΡΟΜΗΝΙΑ ΚΑΙ ΩΡΑ) και [SCHEDULE SETTINGS] (ΡΥΘΜΙΣΕΙΣ ΧΡΟΝΟΔΙΑΓΡΑΜΜΑΤΟΣ) στο μενού [OSD SCHEDULE] (ΠΡΟΓΡΑΜΜΑΤΙΣΜΟΣ OSD) (βλ. σελίδα 106).

Στερέωση

⚠ ΠΡΟΣΟΧΗ:

Για τον πελάτη:

ΜΗ στερεώνετε την οθόνη μόνοι σας. Για τη σωστή εγκατάσταση, σας συνιστούμε ανεπιφύλακτα να προτιμήσετε έναν εκπαιδευμένο, αρμόδιο τεχνικό. Επικοινωνήστε με τον προμηθευτή σας που πιθανότατα θα μπορέσει να σας προμηθεύσει έναν κατάλογο με αδειούχους επαγγελματίες εγκαταστάτες. Η στερέωση σε τοίχο ή οροφή και η πρόσληψη τεχνικού αποτελεί ευθύνη του πελάτη.

Συντήρηση

- Ελέγχετε περιοδικά για χαλαρές βίδες, κενά, αλλοιώσεις ή άλλα προβλήματα της διάταξης στερέωσης. Αν εντοπίσετε πρόβλημα, συμβουλευτείτε το αρμόδιο τεχνικό προσωπικό.
- Ελέγχετε τακτικά τη θέση εγκατάστασης για ενδείξεις βλάβης ή φθοράς που μπορεί να παρουσιαστούν με την πάροδο του χρόνου.

ΜΗ φράζετε τα ανοίγματα αερισμού με αξεσουάρ στερέωσης ή άλλα αξεσουάρ.

Για αδειούχο προσωπικό της NEC:

Κίνδυνος σταθερότητας

Η συσκευή μπορεί να πέσει και να προκαλέσει σοβαρό τραυματισμό ή θάνατο. Για να αποτραπεί τυχόν τραυματισμός, η συσκευή πρέπει να είναι στερεωμένη με ασφάλεια στο δάπεδο/στον τοίχο, σύμφωνα με τις οδηγίες εγκατάστασης.

Ελέγξτε προσεκτικά τη θέση στην οποία πρόκειται να στερεωθεί η μονάδα. Δεν έχουν όλοι οι τοίχοι ή οι οροφές την ικανότητα να υποβαστάζουν το βάρος της μονάδας. Το βάρος αυτής της οθόνης αναφέρεται στις προδιαγραφές (βλ. «UN552» στη σελίδα 96 και «UN552V» στη σελίδα 97). Η εγγύηση του προϊόντος δεν καλύπτει ζημιές που προκλήθηκαν λόγω εσφαλμένης τοποθέτησης, ανακατασκευής ή φυσικών καταστροφών. Αν δεν τηρήσετε αυτές τις συστάσεις, υπάρχει περίπτωση ακύρωσης της εγγύησής σας.

Για να διασφαλίσετε τη σωστή τοποθέτηση, χρησιμοποιήστε δύο ή περισσότερα στηρίγματα για να στερεώσετε τη μονάδα. Στερεώστε τη μονάδα σε τουλάχιστον δύο σημεία στη θέση εγκατάστασης.

Σημειώστε τα εξής κατά τη στερέωση σε τοίχο ή οροφή:

⚠ ΠΡΟΣΟΧΗ:

- Όταν χρησιμοποιείτε εξαρτήματα στερέωσης που δεν είναι εγκεκριμένα από τη NEC, πρέπει να συμμορφώνονται με τη μέθοδο στερέωσης που είναι συμβατή με το VESA (FDMin1).
- Η NEC προτείνει τη χρήση διασύνδεσης στερέωσης που να συμμορφώνεται με το πρότυπο UL1678 στη Βόρεια Αμερική.
- Η NEC συνιστά ανεπιφύλακτα τη χρήση βιδών μεγέθους M6 (10-12 mm + πάχος βραχίονα και ροδέλας). Αν χρησιμοποιήσετε βίδες μεγαλύτερες από 10-12 mm, ελέγξτε το βάθος της οπής. (Προτεινόμενη δύναμη στερέωσης: 470 - 635 N·cm). Η οπή του βραχίονα πρέπει να έχει διάμετρο μικρότερη από φ 8,5 mm.
- Πριν τη στερέωση, ελέγξτε τη θέση εγκατάστασης για να διασφαλίσετε ότι είναι αρκετά ανθεκτική ώστε να στηρίζει το βάρος της μονάδας κι ότι η μονάδα δεν θα διατρέχει κίνδυνο.
- Για λεπτομερείς πληροφορίες, ανατρέξτε στις οδηγίες που συνοδεύουν τον εξοπλισμό στερέωσης.
- Βεβαιωθείτε ότι δεν υπάρχει κενό μεταξύ της οθόνης και του βραχίονα.

ΣΗΜΕΙΩΣΗ: Κατά τη χρήση σε διαμόρφωση γιγαντοοθόνης για μεγάλο χρονικό διάστημα, ενδέχεται να παρουσιαστεί ελαφρά διαστολή των οθονών λόγω αλλαγών θερμοκρασίας. Συνιστάται να διατηρείτε κενό μεγαλύτερο του ενός χιλιοστού μεταξύ των παρακείμενων άκρων των οθονών.

Κατά τη χρήση σε διαμόρφωση video wall, μπορείτε να χρησιμοποιήσετε αποστάτες για να διατηρήσετε ένα κενό μεταξύ των οθονών. Στερεώστε τους αποστάτες στα σημεία που υποδεικνύονται παρακάτω.

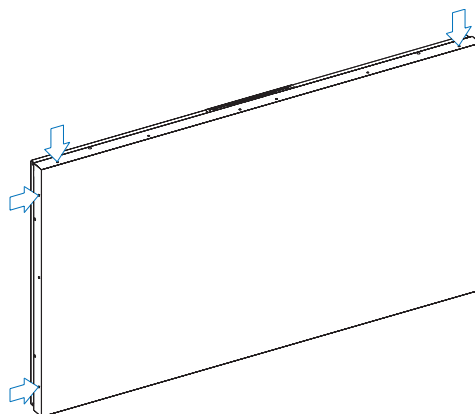
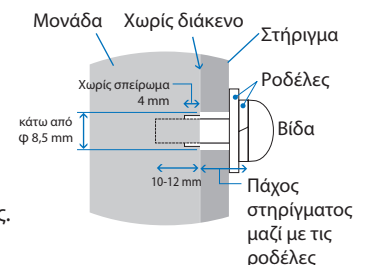

- Στερεώστε τους αποστάτες με ένα κατσαβίδι.
- Η ροπή σύσφιξης πρέπει να είναι το πολύ 0,63 N·m.

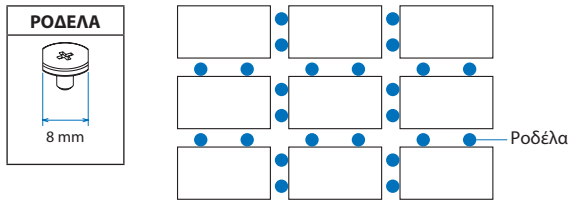

Παράδειγμα τοποθέτησης ροδέλας σε σύνθεση πολλών οθονών.

Τοποθέτηση σύρματος ασφαλείας

- ⚠ ΠΡΟΣΟΧΗ:**
- Μην επιχειρήσετε να κρεμάσετε την οθόνη χρησιμοποιώντας σύρμα ασφαλείας. Η οθόνη πρέπει να εγκατασταθεί σωστά.
 - Κατά την εγκατάσταση μην ασκείτε πίεση στην επιφάνεια LCD ή υπερβολική δύναμη σε οποιοδήποτε μέρος της οθόνης πατώντας το ή ακουμπώντας σε αυτό. Αυτό ενδέχεται να προκαλέσει παραμόρφωση ή ζημιά στην οθόνη.
 - Εγκαταστήστε την οθόνη σε σημείο όπου ο τοίχος ή η οροφή είναι αρκετά ανθεκτικά για να σηκώσουν το βάρος της.
 - Για να μην πέσει η οθόνη από τον τοίχο ή την οροφή, η NEC συνιστά ανεπιφύλακτα τη χρήση ενός σύρματος ασφαλείας.
 - Προετοιμάστε την οθόνη με τη χρήση εξαρτημάτων στερέωσης όπως ένας γάντζος, ένας κρίκος ή άλλα εξαρτήματα και στερεώστε την με ένα σύρμα ασφαλείας. Το σύρμα ασφαλείας δεν θα πρέπει να σφίγγει την οθόνη.
 - Πριν στερεώσετε την οθόνη, βεβαιωθείτε ότι τα εξαρτήματα στερέωσης είναι αρκετά γερά και μπορούν να την υποστηρίξουν.

Εγκατάσταση καλωδίου σε οθόνη με εγκατεστημένα ηχεία (μόνο στην οριζόντια θέση)

Για να στερεώσετε ένα σύρμα στην οθόνη, χρησιμοποιήστε εξαρτήματα στερέωσης ηχείου.

Το προαιρετικό ηχείο τοποθετείται στο πίσω μέρος της οθόνης:

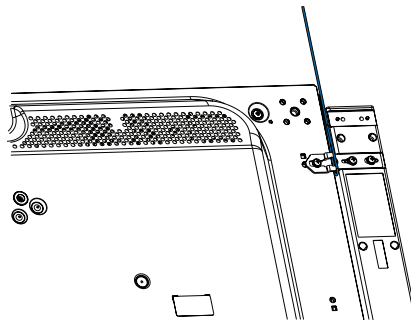

Λαβές για σύρμα ασφαλείας

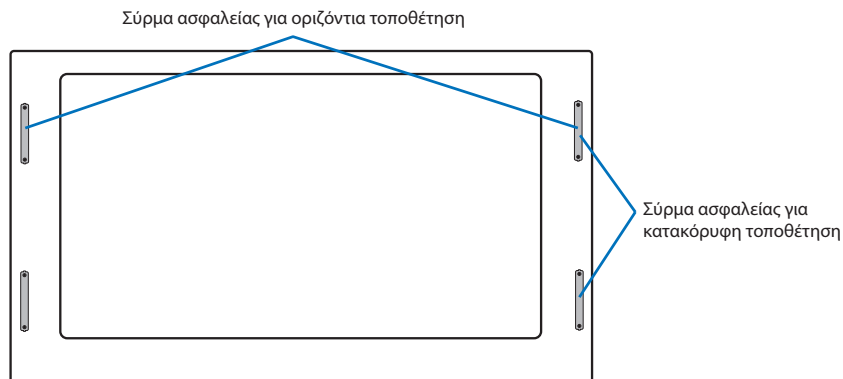

Θέση στερέωσης

⚠ ΠΡΟΣΟΧΗ:

- Η οροφή ή ο τοίχος πρέπει να είναι αρκετά ανθεκτικά έτσι ώστε να στηρίζουν την οθόνη και τα εξαρτήματα στερέωσης.
- ΜΗΝ τοποθετείτε την οθόνη σε θέσεις όπου η μονάδα μπορεί να χτυπηθεί από πόρτα.
- ΜΗΝ τοποθετείτε σε θέσεις όπου η μονάδα θα υπόκειται σε ισχυρές δονήσεις και σκόνη.
- ΜΗΝ κάνετε την εγκατάσταση της οθόνης κοντά στην είσοδο της κύριας παροχής ρεύματος στο κτίριο.
- ΜΗΝ τοποθετείτε την οθόνη σε μέρη όπου μπορεί κάποιος με ευκολία να πιαστεί και να κρεμαστεί από τη μονάδα ή από τον εξοπλισμό στερέωσης.
- Κατά την τοποθέτηση σε εσοχή στον τοίχο, αφήστε κενό χώρο τουλάχιστον 100 χιλ. (4 ίν.) μεταξύ της οθόνης και του τοίχου για λόγους εξαερισμού.

ΣΗΜΕΙΩΣΗ: Χορηγήστε επαρκή εξαερισμό ή κλιματισμό γύρω από την οθόνη, έτσι ώστε να απομακρύνεται κατάλληλα η θερμότητα από την οθόνη μονάδα και τον εξοπλισμό στερέωσης.

Προσανατολισμός

- Όταν χρησιμοποιείτε την οθόνη σε κατακόρυφη θέση, περιστρέψτε την οθόνη δεξιόστροφα φέρνοντας την αριστερή πλευρά πάνω και την δεξιά πλευρά κάτω. Με τον τρόπο αυτό, εξασφαλίζετε τον απαραίτητο εξαερισμό και μεγαλύτερη διάρκεια ζωής για την οθόνη. Ο εσφαλμένος εξαερισμός μπορεί να μικρύνει τη διάρκεια ζωής της οθόνης.



⚠ ΠΡΟΣΟΧΗ:

- Μην τοποθετείτε την οθόνη με κλίση.
- Μην τοποθετείτε το προϊόν αυτό με την οθόνη προς τα πάνω, προς τα κάτω ή ανάποδα για μεγάλο χρονικό διάστημα. Ενδέχεται να προκληθεί μόνιμη ζημιά στην οθόνη.

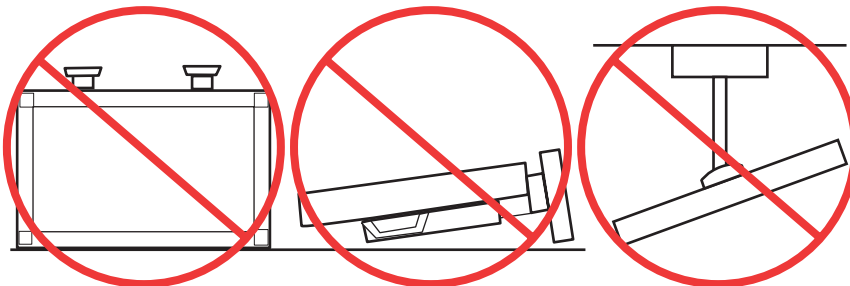

Απαιτήσεις αερισμού

Όταν αναρτάτε σε έναν κλειστό χώρο ή σε μια περιορισμένη περιοχή, αφήστε αρκετό χώρο ανάμεσα στην οθόνη και στο περίβλημα για να μπορεί να διασκορπιστεί η θερμότητα, όπως φαίνεται πιο κάτω.

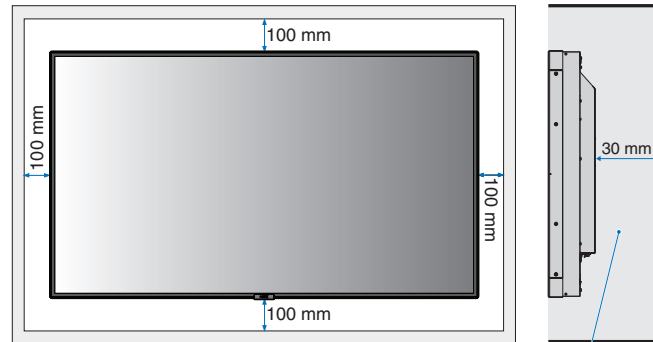

Πρέπει να είναι μικρότερη των 40 βαθμών Κελσίου.

ΣΗΜΕΙΩΣΗ: Εξασφαλίστε επαρκή εξαερισμό ή κλιματισμό γύρω από την οθόνη, έτσι ώστε να απομακρύνεται κατάλληλα η θερμότητα από τη μονάδα και τη διάταξη στερέωσης, ειδικά όταν χρησιμοποιείτε διαμόρφωση πολλών οθονών.

Στερέωση σε οροφή

ΠΡΟΣΟΧΗ:

- Βεβαιωθείτε ότι η οροφή είναι επαρκώς ανθεκτική έτσι ώστε να υποβαστάζει το βάρος της μονάδας και του εξοπλισμού στερέωσης σε περίπτωση σεισμού, αναπάντεχων δονήσεων κι άλλων εξωτερικών δυνάμεων.
- Βεβαιωθείτε ότι η μονάδα είναι στερεωμένη σε συμπαγή δομή της οροφής όπως σε δοκάρι υποστήριξης. Ασφαλίστε την οθόνη χρησιμοποιώντας μπουλόνια, σπειροειδείς ροδέλες ασφάλισης, τη ροδέλα και το παξιμάδι.
- ΜΗΝ τη στερεώνετε σε περιοχές που δεν έχουν εσωτερική δομή υποστήριξης. ΜΗ χρησιμοποιείτε για τη στερέωση ξυλόβιδες ή βίδες αγκύρωσης. ΜΗ στερεώνετε τη μονάδα σε ψευδοροφές ή σε εκκρεμείς διατάξεις στερέωσης.

Τοποθέτηση εξαρτημάτων στερέωσης

Η οθόνη έχει σχεδιαστεί για χρήση με το σύστημα στερέωσης VESA. Προσέξτε μην αναποδογυρίσει η οθόνη όταν τοποθετείτε εξαρτήματα.

Μόνο για εξαρτήματα στερέωσης της NEC*1

Διασύνδεση στήριξης τύπου VESA (M6)

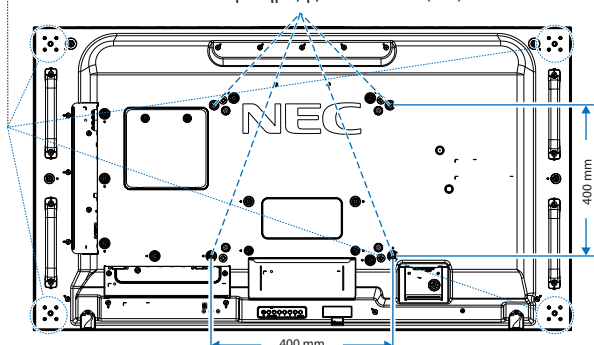

Η τοποθέτηση των εξαρτημάτων στερέωσης είναι δυνατή με την οθόνη τοποθετημένη με την μπροστινή της πλευρά προς τα κάτω. Για να μην προκληθούν γρατζουνιές στην οθόνη, τοποθετείτε πάντα ένα μαλακό πανί, όπως μια κουβέρτα, μεγαλύτερων διαστάσεων από την επιφάνεια της οθόνης, στο τραπέζι πριν ξαπλώσετε την οθόνη με την πρόσοψη προς τα κάτω. Βεβαιωθείτε ότι δεν υπάρχει τίποτα πάνω στο τραπέζι που να μπορεί να προκαλέσει βλάβη στην οθόνη.

Όταν χρησιμοποιείτε εξαρτήματα στερέωσης που δεν είναι συμβατά και εγκεκριμένα από τη NEC, πρέπει να συμμορφώνονται με το πρότυπο διασύνδεσης στερέωσης επίπεδων οθονών (FDMI) VESA.

ΣΗΜΕΙΩΣΗ: Πριν την τοποθέτηση, ακουμπήστε την οθόνη με την πρόσοψη προς τα κάτω σε μια επίπεδη οριζόντια επιφάνεια μεγαλύτερων διαστάσεων από την επιφάνεια της οθόνης. Χρησιμοποιήστε ένα γερό τραπέζι που μπορεί να στηρίξει με ευκολία το βάρος της οθόνης.

*1: WM-55UN-L ή WM-55UN-P.

Χρήση προσαρμογέα στηρίγματος τοίχου

Αν το εξάρτημα στερέωσης φράζει τις οπές αερισμού, χρησιμοποιήστε τους περιλαμβανομένους προσαρμογείς στηρίγματος τοίχου (διαμέτρου 14 mm) και τις αντίστοιχες βίδες. Αν οι βίδες των προσαρμογών είναι πολύ μακριές, χρησιμοποιήστε ροδέλα για να μειώσετε το βάθος. Δεν περιλαμβάνονται ροδέλες.

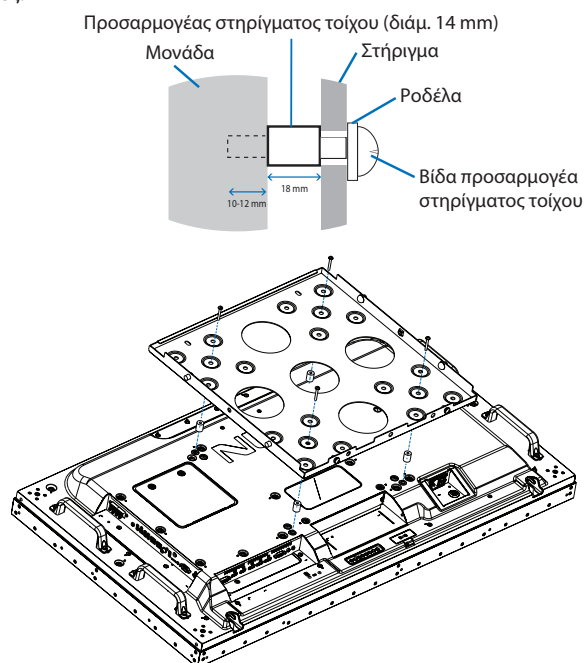

ΣΗΜΕΙΩΣΗ: Τα εικονιζόμενα εξαρτήματα στήριξης ενδέχεται να μην είναι διαθέσιμα σε όλες τις χώρες.

Τοποθέτηση και αφαίρεση της προαιρετικής επιτραπέζιας βάσης

- ⚠ ΠΡΟΣΟΧΗ:**
- Η εγκατάσταση και η αφαίρεση της βάσης πρέπει να γίνεται από δύο ή περισσότερα άτομα.
 - Κατά την εγκατάσταση της βάσης της οθόνης, χειρίζεστε με προσοχή τη μονάδα προς αποφυγή παγίδευσης των δαχτύλων σας.

Για την τοποθέτηση, ακολουθήστε τις οδηγίες που παρέχονται με τη βάση ή τον εξοπλισμό στερέωσης. Χρησιμοποιήστε μόνο τις διατάξεις που συνιστά ο κατασκευαστής.

- ΣΗΜΕΙΩΣΗ:**
- Χρησιμοποιήστε ΜΟΝΟ τις χειρόβιδες που περιλαμβάνονται με την οθόνη.
 - Εγκαταστήστε τη βάση, έτσι ώστε το μεγάλο άκρο των σκελών να είναι στραμμένο προς τα εμπρός. Χρησιμοποιήστε τη βάση ST-5220.

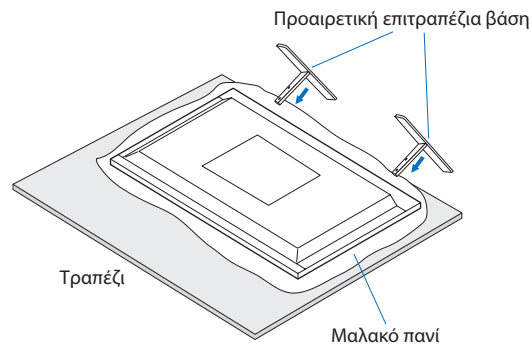

Αποφυγή ανατροπής

⚠ ΠΡΟΣΟΧΗ:

Όταν χρησιμοποιείτε την οθόνη με την προαιρετική επιτραπέζια βάση, στερεώστε την οθόνη σε τοίχο χρησιμοποιώντας σκοινί ή αλυσίδα που να μπορεί να αντέξει το βάρος της οθόνης ώστε να αποφευχθεί η πτώση της. Στερεώστε το σκοινί ή την αλυσίδα στην οθόνη χρησιμοποιώντας τους παρεχόμενους σφιγκτήρες και βίδες.

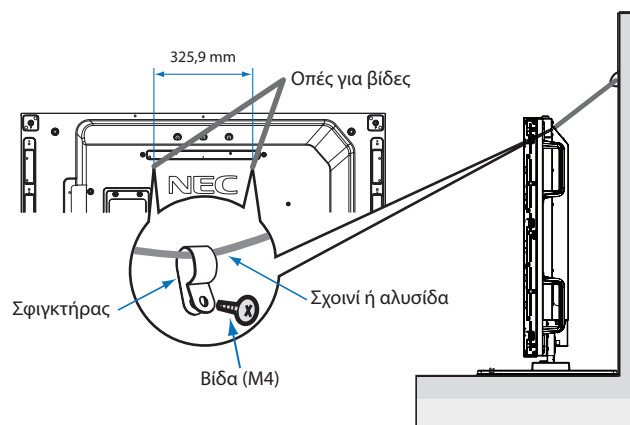

Πριν εγκαταστήσετε την οθόνη στον τοίχο, βεβαιωθείτε ότι ο τοίχος μπορεί να στηρίξει το βάρος της οθόνης.

- ⚠ ΠΡΟΣΟΧΗ:** Φροντίστε να αφαιρέσετε το σκοινί ή την αλυσίδα από τον τοίχο πριν μετακινήσετε την οθόνη.

Τοποθέτηση προαιρετικής πλακέτας

1. Θέστε εκτός λειτουργίας τον κύριο διακόπτη λειτουργίας.
2. Ακουμπήστε την οθόνη με την πρόσοψη προς τα κάτω σε μια επίπεδη οριζόντια επιφάνεια μεγαλύτερων διαστάσεων από την επιφάνεια της οθόνης. Χρησιμοποιήστε ένα γερό τραπέζι που μπορεί να στηρίξει με ευκολία το βάρος της οθόνης.
ΣΗΜΕΙΩΣΗ: Για να μην προκληθούν γρατζουνιές στην οθόνη, τοποθετείτε πάντα ένα μαλακό πανί, όπως μια κουβέρτα, μεγαλύτερων διαστάσεων από την επιφάνεια της οθόνης, στο τραπέζι πριν ξαπλώσετε την οθόνη με την πρόσοψη προς τα κάτω. Βεβαιωθείτε ότι δεν υπάρχει τίποτα πάνω στο τραπέζι που να μπορεί να προκαλέσει βλάβη στην οθόνη.
3. Αφαιρέστε το προσαρτημένο καπάκι της υποδοχής, ξεβιδώνοντας τις τοποθετημένες βίδες (**Σχήμα 1**), ολισθαίνοντάς το προς τα δεξιά (**Σχήμα 2**) και μετακινώντας το προς τα επάνω (**Σχήμα 3**).

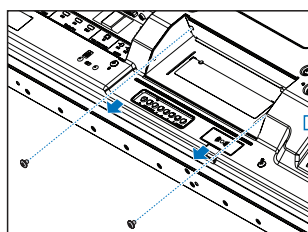
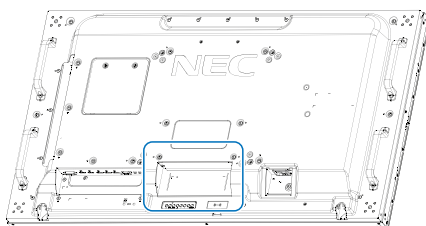

Σχήμα 1

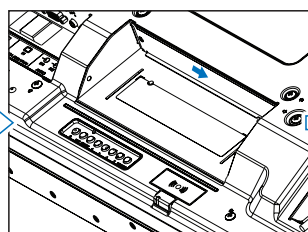

Σχήμα 2

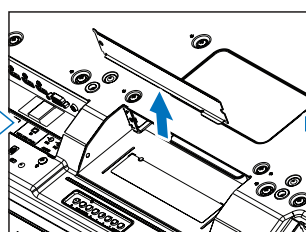

Σχήμα 3

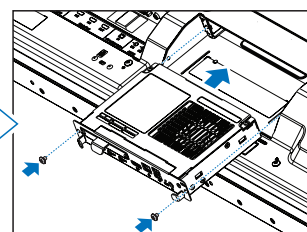

Σχήμα 4

4. Τοποθετήστε την προαιρετική πλακέτα στην οθόνη και στερεώστε την με τις βίδες που αφαιρέσατε προηγουμένως (**Σχήμα 4**). (Προτεινόμενη δύναμη στερέωσης: 139 - 189 N·cm).

ΣΗΜΕΙΩΣΗ: Εφόσον η οθόνη σας δεν έχει αγοραστεί ως τμήμα ενός ειδικού συνδυαστικού πακέτου, δεν παρέχονται προαιρετικές πλακέτες στη συσκευασία της ή ήδη εγκατεστημένες στην οθόνη. Είναι προαιρετικά εξαρτήματα που διατίθενται για ξεχωριστή αγορά. Επικοινωνήστε με τον προμηθευτή σας για έναν κατάλογο με προαιρετικές πλακέτες που είναι διαθέσιμες για την οθόνη σας.

Βεβαιωθείτε ότι εισαγάγει την πλακέτα στην υποδοχή με τον σωστό προσανατολισμό.

Μην εφαρμόζετε υπερβολική δύναμη για τον χειρισμό της προαιρετικής πλακέτας πριν τη στερεώσετε με βίδες.

- ⚠ ΠΡΟΕΙΔΟΠΟΙΗΣΗ:** Για να μην πέσει η προαιρετική πλακέτα από την οθόνη, φροντίστε να τη στερεώσετε με ασφάλεια με τις αρχικές βίδες. Αν μια προαιρετική πλακέτα πέσει κάτω, μπορεί να εκτεθεί σε κίνδυνο.

Εγκατάσταση προαιρετικής μονάδας αισθητήρα

Για να εγκαταστήσετε τον αισθητήρα στην οθόνη, χρησιμοποιήστε τη βίδα ή την αυτοκόλλητη ταινία δύο όψεων, όπως φαίνεται παρακάτω:

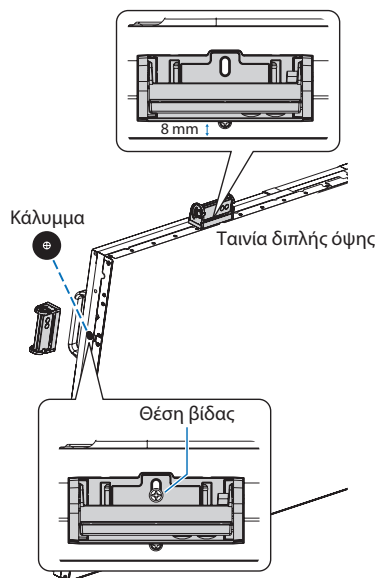

Στερέωση με βίδα: Αφαιρέστε την τάπα που καλύπτει τις οπές για βίδες στο πλαίσιο. Στερεώστε τη μονάδα με την προσαρτημένη βίδα. Τοποθετήστε τη μονάδα αισθητήρα κοντά στην πίσω πλευρά της οθόνης.

Στερέωση με ταινία διπλής όψης: Μπορείτε να τοποθετήσετε τη μονάδα αισθητήρα σε οποιαδήποτε πλευρά της οθόνης. Τοποθετήστε τη μονάδα αισθητήρα σε απόσταση 8 mm από την μπροστινή άκρη.

Ονομασία και λειτουργίες εξαρτημάτων

Αυτό το κεφάλαιο περιλαμβάνει τα εξής:

- ⇒ «Πίνακας ελέγχου» στη σελίδα 18
- ⇒ «Πίνακας συνδέσεων» στη σελίδα 19
- ⇒ «Ασύρματο τηλεχειριστήριο (προαιρετικό)» στη σελίδα 21

Πίνακας ελέγχου

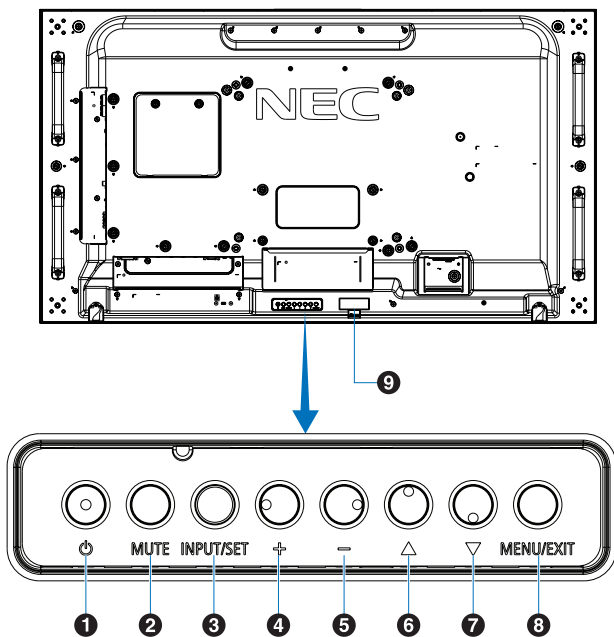

1 Πλήκτρο (πλήκτρο λειτουργίας)

Εναλλάσσει την οθόνη σε κατάσταση εντός λειτουργίας και σε αναμονή. Βλ. [σελίδα 32](#).

2 Πλήκτρο MUTE (ΣΙΓΑΣΗ ΗΧΟΥ)

Εναλλάσσει την κατάσταση σίγασης σε ενεργ/ανενεργή.

3 Πλήκτρο INPUT/SET (ΕΙΣΟΔΟΣ/ΡΥΘΜΙΣΗ)

INPUT (ΕΙΣΟΔΟΣ): Κάνει κυκλική εναλλαγή στις διαθέσιμες εισόδους όταν το μενού OSD είναι απενεργοποιημένο. Βλ. [σελίδα 25](#) και [σελίδα 27](#).

[DVI], [HDMI1], [HDMI2], [DisplayPort1], [DisplayPort2], [VGA (YPbPr/RGB)], [VIDEO], [MP], [OPTION]^{*1}, [COMPUTE MODULE]^{*2}. Αυτά είναι διαθέσιμα μόνο ως εισοδοί και εμφανίζονται με το προκαθορισμένο εργοστασιακό τους όνομα.

ΣΗΜΕΙΩΣΗ: Το MP είναι συντομογραφία του Media Player.

SET (ΡΥΘΜΙΣΗ): Ενεργεί ως πλήκτρο ρύθμισης όταν κάνετε μια επιλογή ενώ είναι ανοικτό το μενού OSD.

*1: Η λειτουργία αυτή εξαρτάται από την προαιρετική πλακέτα που έχει εγκατασταθεί στην οθόνη.

*2: Αυτή η είσοδος είναι διαθέσιμη εφόσον έχουν εγκατασταθεί η προαιρετική πλακέτα διασύνδεσης μονάδας υπολογισμού Raspberry Pi και η μονάδα υπολογισμού Raspberry Pi. Βλ. [σελίδα 98](#).

4 Πλήκτρο + (πλήκτρο συν)

Αυξάνει την ένταση εξόδου του ήχου όταν το μενού OSD είναι ανενεργό.

Μετακινεί την επισημασμένη περιοχή δεξιά όταν γίνεται πλοήγηση στις επιλογές του μενού OSD.

Ενεργεί ως πλήκτρο συν για αύξηση της ρύθμισης μιας επιλογής στο μενού OSD, αφού έχει επιλεγεί με το πλήκτρο [INPUT/SET] (ΕΙΣΟΔΟΣ/ΡΥΘΜΙΣΗ).

5 Πλήκτρο - (πλήκτρο πλην)

Μειώνει την ένταση εξόδου του ήχου όταν το μενού OSD είναι ανενεργό.

Μετακινεί την επισημασμένη περιοχή αριστερά όταν γίνεται πλοήγηση στις επιλογές του μενού OSD.

Ενεργεί ως πλήκτρο πλην για μείωση της ρύθμισης μιας επιλογής στο μενού OSD, αφού έχει επιλεγεί με το πλήκτρο [INPUT/SET] (ΕΙΣΟΔΟΣ/ΡΥΘΜΙΣΗ).

6 Πλήκτρο (πλήκτρο επάνω)

Ενεργοποιεί το μενού OSD όταν το μενού OSD είναι ανενεργό.

Λειτουργεί όπως το πλήκτρο επάνω για μετακίνηση της επιλεγμένης περιοχής προς τα επάνω προκειμένου να επιλεγούν στοιχεία ρύθμισης στο μενού OSD.

7 Πλήκτρο (πλήκτρο κάτω)

Ενεργοποιεί το μενού OSD όταν το μενού OSD είναι ανενεργό.

Λειτουργεί όπως το πλήκτρο κάτω για μετακίνηση της επιλεγμένης περιοχής προς τα κάτω προκειμένου να επιλεγούν στοιχεία ρύθμισης στο μενού OSD.

8 Πλήκτρο MENU/EXIT (ΜΕΝΟΥ/ΕΞΟΔΟΣ)

Ενεργοποιεί το μενού OSD όταν το μενού OSD είναι ανενεργό.

Στο OSD λειτουργεί ως πλήκτρο επιστροφής για μετακίνηση στο προηγούμενο μενού OSD.

Λειτουργεί όπως το πλήκτρο εξόδου για κλείσιμο του OSD όταν βρίσκεστε στο κεντρικό μενού.

9 Αισθητήρας τηλεχειρισμού και ενδεικτική λυχνία λειτουργίας

Λαμβάνει το σήμα από το τηλεχειριστήριο (κατά τη χρήση του ασύρματου τηλεχειριστηρίου). Βλ. [σελίδα 33](#).

Ανάβει με μπλε χρώμα όταν η οθόνη βρίσκεται σε κατάσταση λειτουργίας^{*1}.

Αναβοσβήνει εναλλάξ με πράσινο και πορτοκαλί χρώμα όταν είναι ενεργή η λειτουργία [SCHEDULE SETTINGS] (ΡΥΘΜΙΣΕΙΣ ΠΡΟΓΡΑΜΜΑΤΙΣΜΟΥ)^{*2}.

Όταν ανιχνευτεί σφάλμα εξαρτήματος στην οθόνη, η ενδεικτική λυχνία αναβοσβήνει με κόκκινο χρώμα ή αναβοσβήνει με συνδυασμό κόκκινου και μπλε χρώματος.

Ανατρέξτε στον πίνακα Καταστάσεις λειτουργίας ON και OFF (ΕΝΤΟΣ και ΕΚΤΟΣ) στη [σελίδα 32](#).

*1: Αν επιλέξετε [OFF] (ΑΠΕΝΕΡΓΟΠΟΙΗΣΗ) στο [POWER INDICATOR] (ΕΝΔΕΙΚΤΙΚΗ ΛΥΧΝΙΑ ΛΕΙΤΟΥΡΓΙΑΣ), η λυχνία LED δεν θα ανάβει όταν η οθόνη είναι ενεργοποιημένη. Βλ. [σελίδα 120](#).

*2: Αν επιλέξετε [OFF] (ΑΠΕΝΕΡΓΟΠΟΙΗΣΗ) στη λειτουργία [SCHEDULE INDICATOR] (ΕΝΔΕΙΚΤΙΚΗ ΛΥΧΝΙΑ ΠΡΟΓΡΑΜΜΑΤΙΣΜΟΥ), η λυχνία LED δεν θα αναβοσβήνει. Βλ. [σελίδα 120](#).

Πίνακας συνδέσεων

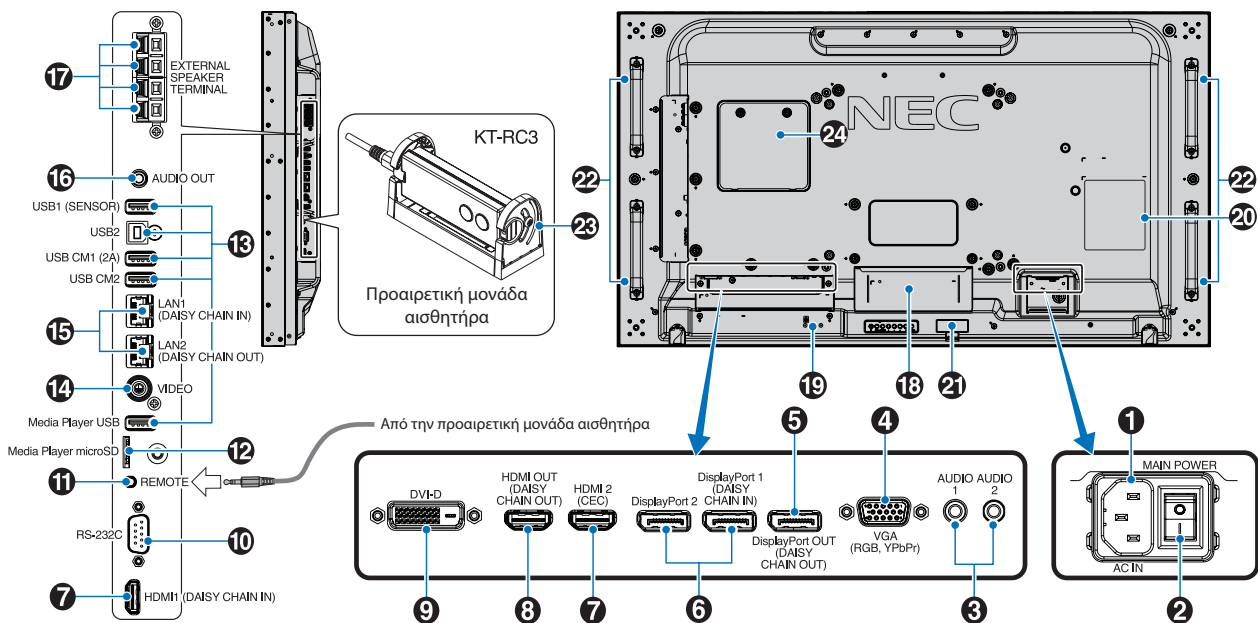

1 Υποδοχή AC IN (είσοδος εναλλασσόμενου ρεύματος)

Συνδέεται με το παρεχόμενο καλώδιο τροφοδοσίας.

2 Κύριος διακόπτης λειτουργίας

Διακόπτης ενεργοποίησης/απενεργοποίησης για τη θέση εντός/εκτός λειτουργίας.

3 AUDIO IN (ΕΙΣΟΔΟΣ ΗΧΟΥ) (AUDIO1/AUDIO2)

Είσοδος σήματος ήχου από εξωτερικό εξοπλισμό, π.χ. υπολογιστή ή συσκευή αναπαραγωγής.

4 VGA IN (ΕΙΣΟΔΟΣ VGA) (Mini D-Sub 15 ακίδων)

Είσοδος αναλογικών σημάτων RGB από ηλεκτρονικό υπολογιστή ή άλλες συσκευές RGB. Αυτή η είσοδος μπορεί να χρησιμοποιηθεί με RGB, DVD/HD ή πηγή YPbPr. Επιλέξτε τύπο σήματος στη ρύθμιση [TERMINAL SETTINGS] (ΡΥΘΜΙΣΕΙΣ ΑΚΡΟΔΕΚΤΗ). Βλ. [σελίδα 110](#).

ΣΗΜΕΙΩΣΗ: Όταν χρησιμοποιείτε αυτή τη σύνδεση για σήμα YPbPr, φροντίζετε να χρησιμοποιήσετε κατάλληλο καλώδιο σήματος. Αν έχετε οποιοσδήποτε απορίες, ρωτήστε τον προμηθευτή σας.

5 DisplayPort OUT (DisplayPort OUT (DAISY CHAIN OUT)) (ΕΞΟΔΟΣ ΑΛΥΣΙΔΩΤΗΣ ΣΥΝΔΕΣΗΣ)

Σήμα εξόδου από το DisplayPort 1 ή την έξοδο OPTION.

6 DisplayPort IN (DisplayPort1 (DAISY CHAIN IN) (ΕΙΣΟΔΟΣ ΑΛΥΣΙΔΩΤΗΣ ΣΥΝΔΕΣΗΣ)/DisplayPort2))

Είσοδος σημάτων DisplayPort.

7 HDMI IN (HDMI1 (DAISY CHAIN IN) (ΕΙΣΟΔΟΣ ΑΛΥΣΙΔΩΤΗΣ ΣΥΝΔΕΣΗΣ)/HDMI2 (CEC))

Είσοδος σημάτων HDMI.

8 HDMI OUT (HDMI OUT (DAISY CHAIN OUT)) (ΕΞΟΔΟΣ ΑΛΥΣΙΔΩΤΗΣ ΣΥΝΔΕΣΗΣ)

Σήμα εξόδου από το HDMI 1, το DVI IN ή την έξοδο OPTION.

9 DVI IN (DVI-D)

Είσοδος ψηφιακών σημάτων RGB από ηλεκτρονικό υπολογιστή ή συσκευή HDTV με ψηφιακή έξοδο RGB. Βλ. [σελίδα 110](#).

ΣΗΜΕΙΩΣΗ: Αυτός ο σύνδεσμος δεν υποστηρίζει αναλογική είσοδο.

10 RS-232C IN (D-sub 9 ακίδων)

Συνδέστε την είσοδο RS-232C του εξωτερικού εξοπλισμού, π.χ. ενός υπολογιστή, για να μπορέσετε να χειριστείτε τις λειτουργίες RS-232C. Βλ. [σελίδα 79](#).

11 REMOTE (ΤΗΛΕΧΕΙΡΙΣΤΗΡΙΟ)

Χρησιμοποιήστε την προαιρετική μονάδα αισθητήρα συνδέοντάς την με την οθόνη. Βλ. [σελίδα 16](#).

ΣΗΜΕΙΩΣΗ: Μη χρησιμοποιείτε αυτό τον σύνδεσμο εκτός αν προδιαγράφεται.

12 Υποδοχή κάρτας microSD (Media Player microSD)

Συσκευή ανάγνωσης καρτών μνήμης microSD για χρήση με το Media Player. Βλ. [σελίδα 39](#).

Για να τοποθετήσετε το καπάκι της υποδοχής κάρτας microSD, ανατρέξτε στην ενότητα «Τοποθέτηση καπακιού υποδοχής κάρτας microSD». Βλ. [σελίδα 28](#).

13 Θύρες USB

Για πληροφορίες σχετικά με τις θύρες USB, ανατρέξτε στην ενότητα «Σύνδεση συσκευής USB» στη σελίδα 30.

USB1 (ΑΙΣΘΗΤΗΡΑΣ): Θύρα εισόδου (USB Type-A).

USB2: Θύρα εξόδου (USB Type-B).

USB CM1 (2A): Θύρα παροχής τροφοδοσίας.

USB CM2*1: Θύρα σέρβις. Μην συνδέετε συσκευές.

Media Player USB: Συσκευή ανάγνωσης συσκευών αποθήκευσης USB για χρήση με το Media Player.

*1: Η λειτουργία USB είναι διαθέσιμη εφόσον έχουν εγκατασταθεί η προαιρετική πλακέτα διασύνδεσης μονάδας υπολογισμού Raspberry Pi και η μονάδα υπολογισμού Raspberry Pi. Βλ. σελίδα 98.

14 VIDEO IN (ΕΙΣΟΔΟΣ ΒΙΝΤΕΟ)

Είσοδος σύνθετων σημάτων εικόνας.

15 LAN Port IN/OUT (RJ-45) (LAN1 (DAISY CHAIN IN) (ΕΙΣΟΔΟΣ ΑΛΥΣΙΔΩΤΗΣ ΣΥΝΔΕΣΗΣ)/LAN2 (DAISY CHAIN OUT) (ΕΞΟΔΟΣ ΑΛΥΣΙΔΩΤΗΣ ΣΥΝΔΕΣΗΣ))

Σύνδεση στο LAN για διαχείριση και έλεγχο της οθόνης μέσω δικτύου. Βλ. σελίδα 80.

ΣΗΜΕΙΩΣΗ: Δώστε προτεραιότητα χρήσης στο LAN1.

16 AUDIO (ΗΧΟΣ)

Για την έξοδο του σήματος ήχου που εισέρχεται από είσοδο AUDIO 1/2, την είσοδο DisplayPort ή την είσοδο HDMI σε εξωτερική συσκευή (στερεοφωνικός δέκτης, ενισχυτής κ.λπ.).

ΣΗΜΕΙΩΣΗ: Αυτός ο σύνδεσμος δεν είναι σύνδεσμος για ακουστικά.

17 EXTERNAL SPEAKER TERMINAL (ΣΥΝΔΕΣΜΟΣ ΕΞΩΤΕΡΙΚΟΥ ΗΧΕΙΟΥ)

Έξοδος σήματος ήχου.

Ο κόκκινος ακροδέκτης είναι θετικός (+).

Ο μαύρος ακροδέκτης είναι αρνητικός (-).

ΣΗΜΕΙΩΣΗ: Αυτός ο σύνδεσμος ηχείου είναι για ηχείο 15 W + 15 W (8 Ω).

18 Υποδοχή προαιρετικής πλακέτας

Υποδοχή τοποθέτησης προαιρετικής πλακέτας τύπου Slot2.

Βλ. σελίδα 15.

ΣΗΜΕΙΩΣΗ: Για έναν κατάλογο με τις συμβατές προαιρετικές πλακέτες, επικοινωνήστε με τον προμηθευτή σας.

19 Υποδοχή ασφαλείας

Σχισμή κλειδαριάς για ασφάλεια και προστασία από κλοπή συμβατή με τα καλώδια/εξοπλισμό ασφαλείας της Kensington.

ΣΗΜΕΙΩΣΗ: Για προϊόντα, επισκεφθείτε τον ιστότοπο της Kensington.

20 Πινακίδα χαρακτηριστικών

21 Ευφυής αισθητήρας ασύρματων δεδομένων

Αισθητήρας ασύρματης επικοινωνίας με την οθόνη για πληροφορίες και ρυθμίσεις. Βλ. σελίδα 88.

22 Οπές στερέωσης προαιρετικού ηχείου

ΣΗΜΕΙΩΣΗ: Για έναν κατάλογο με τα συμβατά ηχεία, επικοινωνήστε με τον προμηθευτή σας.

23 Προαιρετική μονάδα αισθητήρα (τηλεχειριστήριο, αισθητήρας φωτισμού δωματίου και ανθρώπου)

Λαμβάνει το σήμα από το τηλεχειριστήριο.

Ανιχνεύει τα επίπεδα του φωτισμού περιβάλλοντος, δίνοντας τη δυνατότητα για αυτόματες προσαρμογές στη ρύθμιση κρυφού φωτισμού της οθόνης, για μια πιο άνετη εμπειρία θέασης.

Να μην καλύπτετε αυτόν τον αισθητήρα.

Ανιχνεύει την παρουσία ανθρώπου μπροστά από την οθόνη.

24 Υποδοχή Raspberry Pi Compute Module

Υποδοχή για τοποθέτηση μιας κάρτας διασύνδεσης Raspberry Pi Compute Module και ενός Raspberry Pi Compute Module.

Βλ. σελίδα 98.

⚠ ΠΡΟΣΟΧΗ: Η εγκατάσταση πρέπει να γίνει από ειδικευμένο τεχνικό. Μην επιχειρήσετε να τοποθετήσετε κάρτα διασύνδεσης Compute Module και ένα Raspberry Pi Compute Module μόνοι σας.

Ασύρματο τηλεχειριστήριο (προαιρετικό)

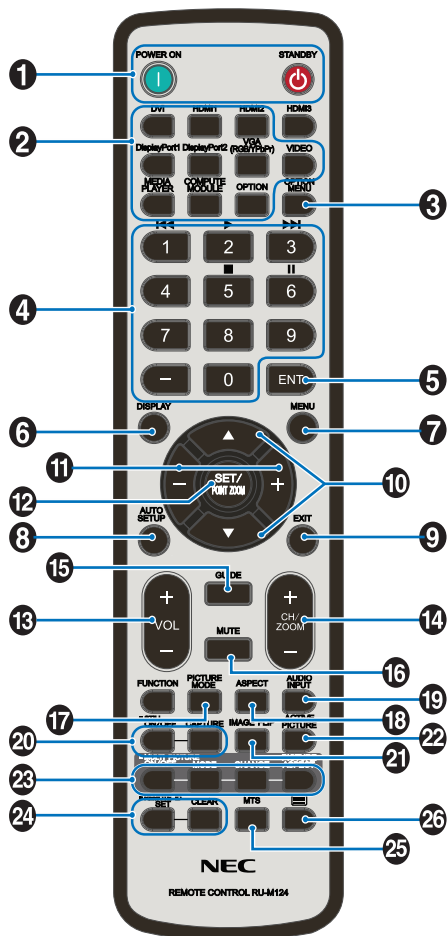

ΣΗΜΕΙΩΣΗ: Όσα πλήκτρα δεν έχουν επεξήγηση δεν χρησιμοποιούνται στο μοντέλο οθόνης σας.

1 Πλήκτρα POWER ON (ΕΝΕΡΓΟΠΟΙΗΣΗ) και STANDBY (ΑΝΑΜΟΝΗ)

Με το πλήκτρο POWER ON (ΕΝΕΡΓΟΠΟΙΗΣΗ) επανέρχεται η πλήρης ενεργοποίηση από τη λειτουργία εξοικονόμησης ενέργειας.

Το πλήκτρο STANDBY (ΑΝΑΜΟΝΗ) θέτει την οθόνη σε λειτουργία εξοικονόμησης ενέργειας. Βλ. [σελίδα 32](#).

2 Πλήκτρο INPUT (ΕΙΣΟΔΟΣ)

Κάνει κυκλική εναλλαγή στις διαθέσιμες εισόδους. Βλ. [σελίδα 25](#) και [σελίδα 27](#).

Αυτά είναι διαθέσιμα μόνο ως εισόδοι και εμφανίζονται με το προκαθορισμένο εργοστασιακό τους όνομα.

ΣΗΜΕΙΩΣΗ: Το MP είναι συντομογραφία του Media Player.

3 Πλήκτρο OPTION MENU (ΜΕΝΟΥ ΠΡΟΑΙΡΕΤΙΚΗΣ ΠΛΑΚΕΤΑΣ)

Για χρήση όταν έχει τοποθετηθεί μια προαιρετική πλακέτα. Βλ. [σελίδα 15](#).

Η λειτουργία εξαρτάται από την προαιρετική πλακέτα που έχει εγκατασταθεί στην οθόνη.

4 ΚΕΥΡΑΔ (ΠΛΗΚΤΡΟΛΟΓΙΟ)

Πατήστε τα πλήκτρα για να θέσετε και να αλλάξετε κωδικούς πρόσβασης, να αλλάξετε κανάλι και να ορίσετε το REMOTE ID (ΑΝΑΓΝΩΡΙΣΤΙΚΟ ΤΗΛΕΧΕΙΡΙΣΤΗΡΙΟΥ). Βλ. [σελίδα 73](#).

Ορισμένα πλήκτρα χρησιμοποιούνται για τη λειτουργία CEC (Consumer Electronics Control) και τη λειτουργία Media Player («Χρήση του τηλεχειριστηρίου» στη [σελίδα 41](#)).

5 Πλήκτρο ENT

Κάνει επιλογές στις ρυθμίσεις του Media Player. Βλ. [σελίδα 63](#).

Για χρήση με μια προαιρετική πλακέτα. Η λειτουργία εξαρτάται από την προαιρετική πλακέτα που έχει εγκατασταθεί στην οθόνη.

6 Πλήκτρο DISPLAY (ΕΜΦΑΝΙΣΗ)

Εμφανίζει/Αποκρύπτει τις πληροφορίες OSD. Βλ. [σελίδα 37](#).

Ξεκλειδώνει τα πλήκτρα του τηλεχειριστηρίου αν έχουν κλειδωθεί στις IR LOCK SETTINGS (ΚΛΕΙΔΩΜΑ ΡΥΘΜΙΣΕΩΝ IR). Πατήστε και κρατήστε πατημένο το πλήκτρο DISPLAY (ΕΜΦΑΝΙΣΗ) για τουλάχιστον 5 δευτερόλεπτα για να ξεκλειδώσετε το τηλεχειριστήριο. Βλ. [σελίδα 60](#).

7 Πλήκτρο MENU (ΜΕΝΟΥ)

Ανοίγει και κλείνει το μενού OSD. Βλ. [σελίδα 37](#).

8 Πλήκτρο AUTO SET UP (ΑΥΤΟΜΑΤΗ ΡΥΘΜΙΣΗ)

Μετάβαση στο μενού αυτόματης ρύθμισης. Βλ. [σελίδα 103](#).

9 Πλήκτρο EXIT (ΕΞΟΔΟΣ)

Στο OSD λειτουργεί ως πλήκτρο επιστροφής για μετακίνηση στο προηγούμενο μενού OSD.

Λειτουργεί όπως το πλήκτρο EXIT (ΕΞΟΔΟΣ) για κλείσιμο του OSD όταν βρίσκεστε στο κεντρικό μενού.

10 Πλήκτρο ▲/▼ (επάνω/κάτω)

Λειτουργεί ως πλήκτρα πλοήγησης, εντός των μενού OSD και Media Player, για μετακίνηση της επιλεγμένης περιοχής επάνω/κάτω.

Μετακινεί την ενεργή εικόνα επάνω ή κάτω όταν χρησιμοποιείται η λειτουργία Multi Picture (Πολλαπλές εικόνες). Βλ. [σελίδα 54](#).

11 Πλήκτρο -/+ (πλην/συν)

Λειτουργεί ως πλήκτρα πλοήγησης, εντός των μενού OSD και Media Player, για μετακίνηση της επιλεγμένης περιοχής αριστερά/δεξιά.

Αυξομειώνει το επίπεδο προσαρμογής της επιλεγμένης ρύθμισης του μενού OSD.

Μετακινεί την ενεργή εικόνα αριστερά ή δεξιά όταν χρησιμοποιείται η λειτουργία Multi Picture (Πολλαπλές εικόνες). Βλ. [σελίδα 54](#).

12 Πλήκτρο SET/POINT ZOOM (ΟΡΙΣΜΟΣ/ΖΟΥΜ ΣΗΜΕΙΟΥ)

SET (ΡΥΘΜΙΣΗ): Όταν εμφανίζεται το OSD, αυτό το πλήκτρο λειτουργεί ως πλήκτρο ρύθμισης όταν κάνετε μια επιλογή.

POINT ZOOM (ΖΟΥΜ ΣΗΜΕΙΟΥ): Όταν δεν εμφανίζεται το OSD, αυτό το πλήκτρο λειτουργεί ως πλήκτρο ζουμ σημείου. Βλ. [σελίδα 36](#).

13 Πλήκτρο VOLUME +/- (ΕΝΤΑΣΗ +/-)

Αύξηση ή μείωση του επιπέδου εξόδου του ήχου.

14 Πλήκτρο CH/ZOOM +/- (ΚΑΝΑΛΙ/ΖΟΥΜ +/-)*

Αυξάνει ή μειώνει το επίπεδο ζουμ σημείου. Ανατρέξτε στις οδηγίες ζουμ σημείου. Βλ. [σελίδα 36](#).

*: Όταν χρησιμοποιείτε μια προαιρετική πλακέτα, η λειτουργία αυτή εξαρτάται από την προαιρετική πλακέτα που έχει εγκατασταθεί στην οθόνη.

15 Πλήκτρο GUIDE (ΟΔΗΓΟΣ)

Για χρήση με μια προαιρετική πλακέτα. Η λειτουργία εξαρτάται από την προαιρετική πλακέτα που έχει εγκατασταθεί στην οθόνη.

16 Πλήκτρο MUTE (ΣΙΓΑΣΗ ΗΧΟΥ)

Κάνει σίγαση του ηχητικού σήματος.

17 Πλήκτρο PICTURE MODE (ΚΑΤΑΣΤΑΣΗ ΕΙΚΟΝΑΣ)

Κάνει κυκλική εναλλαγή μεταξύ των λειτουργιών εικόνας [HIGHBRIGHT] (ΥΨΗΛΗ ΦΩΤΕΙΝΟΤΗΤΑ), [STANDARD] (ΤΥΠΙΚΗ), [sRGB], [CINEMA] (ΚΙΝΗΜΑΤΟΓΡΑΦΙΚΗ), [CUSTOM1] (ΠΡΟΣΑΡΜΟΣΜΕΝΗ 1), [CUSTOM2] (ΠΡΟΣΑΡΜΟΣΜΕΝΗ 2), [SVE-(1-5) SETTINGS] (ΡΥΘΜΙΣΕΙΣ SVE-(1-5)). Βλ. [σελίδα 34](#).

18 Πλήκτρο ASPECT (ΑΝΑΛΟΓΙΑ)

Κάνει κυκλική εναλλαγή μεταξύ των αναλογιών εικόνας [FULL] (ΠΛΗΡΗΣ), [WIDE] (ΕΥΡΕΙΑ)*, [DYNAMIC] (ΔΥΝΑΜΙΚΗ)*, [1:1], [ZOOM] (ΖΟΥΜ) και [NORMAL] (ΚΑΝΟΝΙΚΗ). Βλ. [σελίδα 35](#).

*: Μόνο είσοδοι HDMI1, HDMI2, VGA (YPbPr).

19 Πλήκτρο AUDIO INPUT (ΕΙΣΟΔΟΣ ΗΧΟΥ)

Επιλέγει την πηγή εισόδου του ήχου [IN1], [IN2], [HDMI1], [HDMI2], [DisplayPort1], [DisplayPort2], [OPTION] (ΠΡΟΑΙΡΕΤΙΚΗ)*1, [MP] and [COMPUTE MODULE] (ΥΠΟΛΟΓΙΣΤΙΚΗ ΜΟΝΑΔΑ)*2.

*1: Η λειτουργία αυτή εξαρτάται από την προαιρετική πλακέτα που έχει εγκατασταθεί στην οθόνη.

*2: Αυτή η είσοδος είναι διαθέσιμη εφόσον έχουν εγκατασταθεί η προαιρετική πλακέτα διασύνδεσης μονάδας υπολογισμού Raspberry Pi και η μονάδα υπολογισμού Raspberry Pi. Βλ. [σελίδα 98](#).

20 Πλήκτρο STILL (ΑΚΙΝΗΤΗ ΕΙΚΟΝΑ)

Πλήκτρο ON/OFF (ΕΝΕΡΓΟΠΟΙΗΣΗ/ΑΠΕΝΕΡΓΟΠΟΙΗΣΗ): Ενεργοποιεί/Απενεργοποιεί τη λειτουργία ακίνητης εικόνας.

Πλήκτρο CAPTURE (ΚΑΤΑΓΡΑΦΗ): Κάνει καταγραφή ακίνητης εικόνας.

- ΣΗΜΕΙΩΣΗ:**
- Αυτή η λειτουργία απενεργοποιείται όταν έχει επιλεγεί MULTI PICTURE MODE (ΛΕΙΤΟΥΡΓΙΑ ΠΟΛΛΑΠΛΩΝ ΕΙΚΟΝΩΝ), [TEXT TICKER] (ΚΥΛΙΟΜΕΝΟ ΚΕΙΜΕΝΟ), [SCREEN SAVER] (ΠΡΟΣΤΑΣΙΑ ΟΘΟΝΗΣ), [POINT ZOOM] (ΖΟΥΜ ΣΗΜΕΙΟΥ), [IMAGE FLIP (ΑΝΑΣΤΡΟΦΗ ΕΙΚΟΝΑΣ) εκτός της επιλογής NONE (ΚΑΜΙΑ)], [SUPER (ΣΟΥΠΕΡ) στη ρύθμιση INPUT CHANGE (ΑΛΛΑΓΗ ΕΙΣΟΔΟΥ)], [TILE MATRIX] (ΠΙΝΑΚΑΣ ΤΕΤΡΑΓΩΝΙΔΙΩΝ).
 - Η επιλογή [CLOSED CAPTION] (ΚΛΕΙΣΤΗ ΛΕΖΑΝΤΑ) δεν είναι διαθέσιμη όταν είναι ενεργοποιημένη η λειτουργία STILL (ΑΚΙΝΗΤΗ ΕΙΚΟΝΑ).
 - Αν το σήμα εισόδου είναι η προαιρετική πλακέτα, η λειτουργία αυτού του πλήκτρου εξαρτάται από την προαιρετική πλακέτα που έχει εγκατασταθεί στην οθόνη.

21 Πλήκτρο IMAGE FLIP (ΑΝΑΣΤΡΟΦΗ ΕΙΚΟΝΑΣ)

Πραγματοποιείτε εναλλαγή μεταξύ των επιλογών [H FLIP] (ΟΡΙΖΟΝΤΙΑ ΑΝΑΣΤΡΟΦΗ), [V FLIP] (ΚΑΤΑΚΟΡΥΦΗ ΑΝΑΣΤΡΟΦΗ), [180° ROTATE] (ΠΕΡΙΣΤΡΟΦΗ 180°) και [NONE] (ΚΑΜΙΑ). Βλ. [σελίδα 105](#).

22 Πλήκτρο ACTIVE PICTURE (ΕΝΕΡΓΗ ΕΙΚΟΝΑ)

Επιλέγει την ενεργή εικόνα όταν είναι ενεργοποιημένη η λειτουργία Multi Picture (Πολλαπλές εικόνες). Βλ. [σελίδα 54](#).

23 Πλήκτρα MULTI PICTURE (ΠΟΛΛΑΠΛΕΣ ΕΙΚΟΝΕΣ)

Πλήκτρο ON/OFF (ΕΝΕΡΓΟΠΟΙΗΣΗ/ΑΠΕΝΕΡΓΟΠΟΙΗΣΗ): Ενεργοποιεί και απενεργοποιεί τη λειτουργία Multi Picture (Πολλαπλές εικόνες).

Πλήκτρο MODE (ΛΕΙΤΟΥΡΓΙΑ): Κάνει εναλλαγή λειτουργίας μεταξύ PIP (Εικόνα σε εικόνα) και PBP (Εικόνες πλάι-πλάι).

Πλήκτρο CHANGE (ΑΛΛΑΓΗ): Κάνει εναλλαγή των επιλεγμένων εισόδων μεταξύ Picture 1 (Εικόνα 1) και Picture 2 (Εικόνα 2).

Πλήκτρο PICTURE ASPECT (ΑΝΑΛΟΓΙΑ ΕΙΚΟΝΑΣ): Επιλέγει την αναλογία πλαισίου της ενεργής εικόνας.

Για περισσότερες πληροφορίες, βλ. [σελίδα 54](#).

ΣΗΜΕΙΩΣΗ: Αν πατήσετε το πλήκτρο SET/INPUT ZOOM (ΡΥΘΜΙΣΗ/ΖΟΥΜ ΕΙΣΟΔΟΥ) ενώ είναι ενεργή η λειτουργία Multi Picture (Πολλαπλές εικόνες), μπορείτε να αλλάξετε το μέγεθος εικόνας της ενεργής εικόνας.

24 Πλήκτρο REMOTE ID (ΑΝΑΓΝΩΡΙΣΤΙΚΟ ΤΗΛΕΧΕΙΡΙΣΤΗΡΙΟΥ)

Ενεργοποιεί τη λειτουργία REMOTE ID (ΑΝΑΓΝΩΡΙΣΤΙΚΟ ΤΗΛΕΧΕΙΡΙΣΤΗΡΙΟΥ). Βλ. [σελίδα 73](#).

25 Πλήκτρο MTS

Για χρήση με μια προαιρετική πλακέτα: Η λειτουργία εξαρτάται από την προαιρετική πλακέτα που έχει εγκατασταθεί στην οθόνη.

26 Πλήκτρο *

Ενεργοποιεί τους υπότιτλους closed caption για την είσοδο VIDEO μόνο.

*: Όταν χρησιμοποιείτε μια προαιρετική πλακέτα, η λειτουργία αυτή εξαρτάται από την προαιρετική πλακέτα που έχει εγκατασταθεί στην οθόνη. Για περισσότερες πληροφορίες, ανατρέξτε στο εγχειρίδιο χρήσης της προαιρετικής πλακέτας.

Αυτό το κεφάλαιο περιλαμβάνει τα εξής:

- ⇒ «Διάγραμμα καλωδιώσεων» στη σελίδα 24
- ⇒ «Συνδέσεις» στη σελίδα 24
- ⇒ «Εξωτερικές συνδέσεις βίντεο» στη σελίδα 25
- ⇒ «Εσωτερικές πηγές βίντεο» στη σελίδα 27
- ⇒ «Σύνδεση συσκευής USB» στη σελίδα 30

Σύνδεση με εξωτερικό εξοπλισμό

- ΣΗΜΕΙΩΣΗ:**
- Μην συνδέετε ή αποσυνδέετε καλώδια όταν ενεργοποιείτε την τροφοδοσία της οθόνης ή άλλου εξωτερικού εξοπλισμού, καθώς αυτό ενδέχεται να οδηγήσει σε απώλεια της εικόνας.
 - Μην χρησιμοποιείτε καλώδιο ήχου με εξασθένιση (με ενσωματωμένο αντιστάτη). Η χρήση καλωδίου ήχου με ενσωματωμένο αντιστάτη μειώνει την ένταση του ήχου.

Πριν από οποιαδήποτε σύνδεση:

- Διακόψτε την τροφοδοσία της συσκευής πριν τη συνδέσετε με την οθόνη.
- Ανατρέξτε στο εγχειρίδιο χρήσης της συσκευής για τους διαθέσιμους τύπους σύνδεσης και για οδηγίες για τη συσκευή.
- Συνιστούμε να διακόψετε την τροφοδοσία της οθόνης πριν συνδέσετε ή αποσυνδέσετε μια συσκευή αποθήκευσης USB ή μια κάρτα μνήμης microSD, για να αποτραπεί η καταστροφή των δεδομένων.

Διάγραμμα καλωδιώσεων

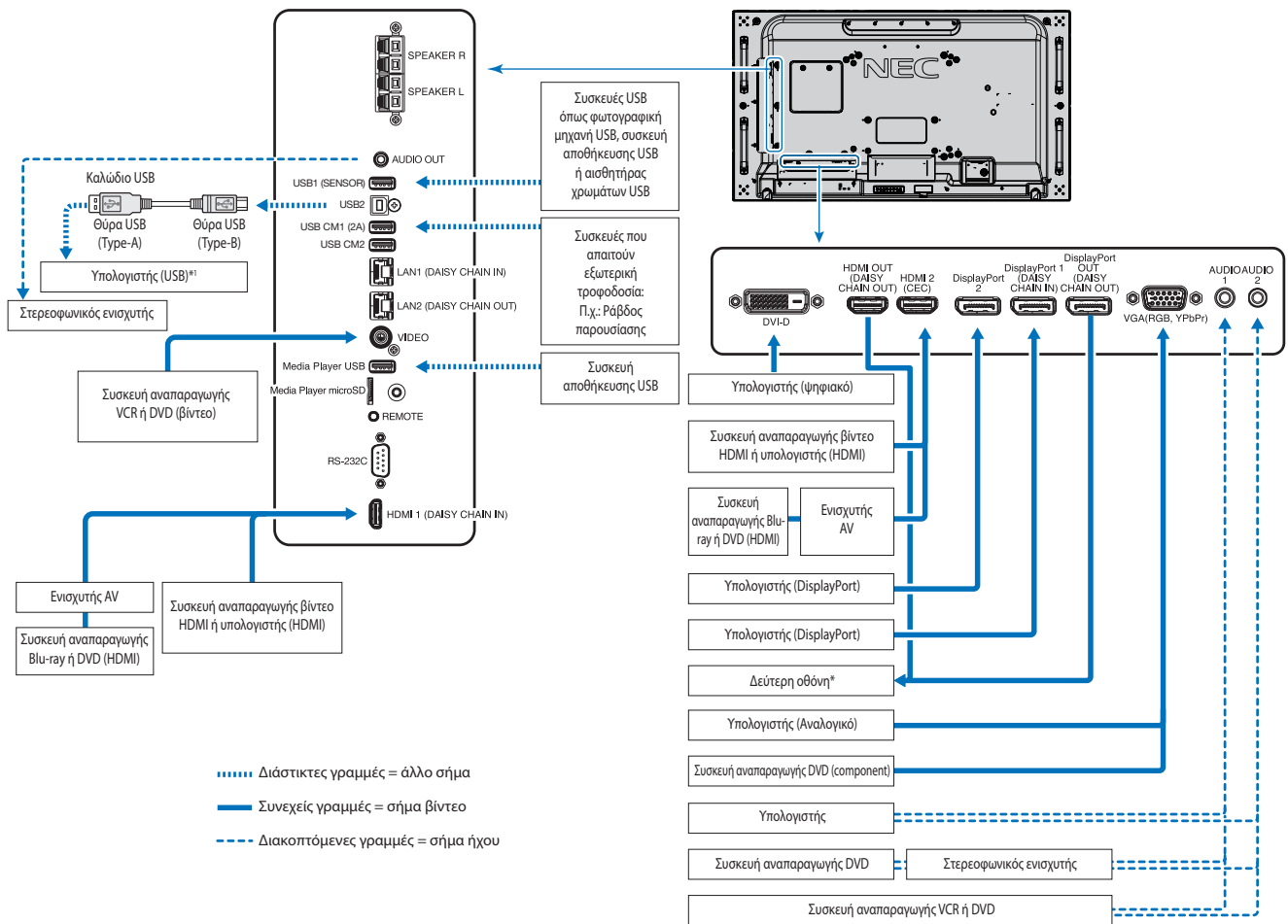

*: Υπάρχει περιορισμός για τον αριθμό των συνδεδεμένων αλυσιδωτά οθονών. Βλ. [σελίδα 70](#).

*1: Η συσκευή που είναι συνδεδεμένη στη υποδοχή USB2 μπορεί να ελέγχει τη συσκευή που είναι συνδεδεμένη στην υποδοχή USB1 (ΑΙΣΘΗΤΗΡΑΣ). Βλ. «Σύνδεση συσκευής USB» στη [σελίδα 30](#).

Συνδέσεις

| Σύνδεση ακροδέκτη | Ρυθμίσεις στην ενότητα TERMINAL SETTINGS (ΡΥΘΜΙΣΕΙΣ ΤΕΡΜΑΤΙΚΟΥ) | Όνομα σήματος εισόδου | Σύνδεση ακροδέκτη ήχου | Πλήκτρο εισόδου στο τηλεχειριστήριο |
|--|---|-----------------------|---|-------------------------------------|
| DVI (DVI-D) | DVI MODE (ΛΕΙΤΟΥΡΓΙΑ DVI): DVI-PC/DVI-HD | DVI | IN1/IN2 | DVI |
| HDMI1 (DAISY CHAIN IN) (ΕΙΣΟΔΟΣ ΑΛΥΣΙΔΩΤΗΣ ΣΥΝΔΕΣΗΣ) | VIDEO LEVEL (ΕΠΙΠΕΔΟ ΒΙΝΤΕΟ): RAW/EXPAND (ΕΠΕΚΤΑΣΗ)*2 | HDMI1 | HDMI1 | HDMI1 |
| HDMI2 (CEC) | VIDEO LEVEL (ΕΠΙΠΕΔΟ ΒΙΝΤΕΟ): RAW/EXPAND (ΕΠΕΚΤΑΣΗ)*2 | HDMI2 | HDMI2 | HDMI2 |
| DisplayPort 1 (DAISY CHAIN IN) (ΕΙΣΟΔΟΣ ΑΛΥΣΙΔΩΤΗΣ ΣΥΝΔΕΣΗΣ) | VIDEO LEVEL (ΕΠΙΠΕΔΟ ΒΙΝΤΕΟ): RAW/EXPAND (ΕΠΕΚΤΑΣΗ)*2 | DisplayPort 1 | DisplayPort 1 | DisplayPort 1 |
| DisplayPort 2 | VIDEO LEVEL (ΕΠΙΠΕΔΟ ΒΙΝΤΕΟ): RAW/EXPAND (ΕΠΕΚΤΑΣΗ)*2 | DisplayPort 2 | DisplayPort 2 | DisplayPort 2 |
| VGA (RGB, YPbPr) | ΛΕΙΤΟΥΡΓΙΑ VGA: RGB/YPbPr | VGA: RGB/YPbPr | IN1/IN2 | VGA (RGB/YPbPr) |
| VIDEO | — | VIDEO | IN1/IN2 | VIDEO |
| Υποδοχή προαιρετικής πλακέτας (SLOT2) | VIDEO LEVEL (ΕΠΙΠΕΔΟ ΒΙΝΤΕΟ): RAW/EXPAND (ΕΠΕΚΤΑΣΗ)*2 | OPTION (ΠΡΟΑΙΡΕΤΙΚΗ) | OPTION (ANALOG/DIGITAL) (ΠΡΟΑΙΡΕΤΙΚΗ (ΑΝΑΛΟΓΙΚΗ/ΨΗΦΙΑΚΗ))*2 | OPTION (ΠΡΟΑΙΡΕΤΙΚΗ) |
| Media Player USB/microSD | — | MP | Media Player USB/microSD | MEDIA PLAYER |
| Υποδοχή Raspberry Pi Compute Module | VIDEO LEVEL (ΕΠΙΠΕΔΟ ΒΙΝΤΕΟ): RAW/EXPAND (ΕΠΕΚΤΑΣΗ)*2 | COMPUTE MODULE | COMPUTE MODULE | COMPUTE MODULE |

*2: Ορίστε κατάλληλη ρύθμιση για το σήμα εισόδου.

Εξωτερικές συνδέσεις βίντεο

Είσοδοι βίντεο

- Composite Video (RCA) – Είσοδος σήματος αναλογικού βίντεο με ποιότητα βίντεο τυπικής ευκρίνειας, χωρίς σήμα ήχου.
- VGA – Σύνδεση αναλογικού σήματος βίντεο προς έναν υπολογιστή. Μόνο βίντεο, χωρίς σήμα ήχου.
- DVI-D -- Σύνδεση ψηφιακού σήματος βίντεο προς έναν υπολογιστή. Μόνο βίντεο, χωρίς σήμα ήχου.
- HDMI – Σύνδεση ψηφιακού βίντεο υψηλής ευκρίνειας και σήματος ήχου προς υπολογιστή, συσκευή αναπαραγωγής συνεχούς ροής, συσκευή αναπαραγωγής Blu-ray, κονσόλα παιχνιδιών κ.λπ.
- DisplayPort (DP) – Σύνδεση ψηφιακού βίντεο υψηλής ευκρίνειας και σήματος ήχου προς έναν υπολογιστή.

Σύνδεση με ηλεκτρονικό υπολογιστή

Ο τύπος συνδέσεων εικόνας που μπορούν να χρησιμοποιηθούν για σύνδεση με υπολογιστή εξαρτώνται από την κάρτα οθόνης του υπολογιστή.

Ο παρακάτω πίνακας παρουσιάζει τον τυπικό εργοστασιακά προκαθορισμένο χρονισμό σήματος για κάθε τύπο σύνδεσης. Ορισμένες κάρτες οθόνης ίσως να μην μπορούν να υποστηρίξουν την επιθυμητή ευκρίνεια για σωστή αναπαραγωγή της εικόνας με την επιλεγμένη σύνδεση. Η οθόνη θα προβάλλει τη σωστή εικόνα κάνοντας αυτόματη ρύθμιση του εργοστασιακά προεπιλεγμένου χρονισμού σήματος.

<Τυπικός εργοστασιακά προκαθορισμένος χρονισμός σήματος>

| Resolution (Ευκρίνεια) | Συχνότητα σάρωσης | | VGA | DVI | HDMI | | DisplayPort | | Σχόλια |
|---------------------------|-------------------|------------|------|------|-------------------------|-------------------------|-------------|------|------------------------|
| | Οριζόντια | Κατακόρυφα | | | MODE1 (ΛΕΙΤΟΥΡΓΙΑ 1) | MODE2 (ΛΕΙΤΟΥΡΓΙΑ 2) | 1.1a | 1.2 | |
| 640 x 480 | 31,5 kHz | 60 Hz | Ναι | Ναι | Ναι | Ναι | Ναι | Ναι | |
| 800 x 600 | 37,9 kHz | 60 Hz | Ναι | Ναι | Ναι | Ναι | Ναι | Ναι | |
| 1024 x 768 | 48,4 kHz | 60 Hz | Ναι | Ναι | Ναι | Ναι | Ναι | Ναι | |
| 1280 x 720 | 45,0 kHz | 60 Hz | Ναι | Ναι | Ναι | Ναι | Ναι | Ναι | |
| 1280 x 768 | 47,8 kHz | 60 Hz | Ναι | Ναι | Ναι | Ναι | Ναι | Ναι | |
| 1280 x 800 | 49,7 kHz | 60 Hz | Ναι | Ναι | Ναι | Ναι | Ναι | Ναι | |
| 1280 x 960 | 60,0 kHz | 60 Hz | Ναι | Ναι | Όχι | Όχι | Όχι | Όχι | |
| 1280 x 1024 | 64 kHz | 60 Hz | Ναι | Ναι | Ναι | Ναι | Ναι | Ναι | |
| 1360 x 768 | 47,7 kHz | 60 Hz | Ναι | Ναι | Ναι | Ναι | Ναι | Ναι | |
| 1366 x 768 | 47,7 kHz | 60 Hz | Ναι | Ναι | Ναι | Ναι | Ναι | Ναι | |
| 1400 x 1050 | 65,3 kHz | 60 Hz | Ναι | Ναι | Ναι | Ναι | Ναι | Ναι | |
| 1440 x 900 | 55,9 kHz | 60 Hz | Ναι | Ναι | Ναι | Ναι | Ναι | Ναι | |
| 1600 x 1200 | 75,0 kHz | 60 Hz | Ναι | Ναι | Ναι | Ναι | Ναι | Ναι | Συμπίεσμένη εικόνα |
| 1680 x 1050 | 65,3 kHz | 60 Hz | Ναι | Ναι | Ναι | Ναι | Ναι | Ναι | |
| 1920 x 1080 | 67,5 kHz | 60 Hz | Ναι | Ναι | Ναι | Ναι | Ναι | Ναι | Προτεινόμενη ευκρίνεια |
| 1920 x 1200 | 74,6 kHz | 60 Hz | Ναι* | Ναι* | Ναι | Ναι | Ναι | Ναι | Συμπίεσμένη εικόνα |
| 1920 x 2160 | 133,3 kHz | 60 Hz | Όχι | Όχι | Ναι | Ναι | Ναι | Ναι | Συμπίεσμένη εικόνα |
| 3840 x 2160 | 65,7 kHz | 30 Hz | Όχι | Όχι | Όχι | Όχι | Ναι | Ναι | Συμπίεσμένη εικόνα |
| 3840 x 2160 | 67,5 kHz | 30 Hz | Όχι | Όχι | Ναι | Ναι | Όχι | Όχι | Συμπίεσμένη εικόνα |
| 3840 x 2160 | 133,3 kHz | 60 Hz | Όχι | Όχι | Όχι | Ναι | Όχι | Ναι* | Συμπίεσμένη εικόνα |
| 3840 x 2160 | 135,0 kHz | 60 Hz | Όχι | Όχι | Όχι | Ναι | Όχι | Ναι* | Συμπίεσμένη εικόνα |
| 4096 x 2160 | 54,0 kHz | 24 Hz | Όχι | Όχι | Ναι | Ναι | Όχι | Όχι | Συμπίεσμένη εικόνα |

*: Έχει ρυθμιστεί μόνο HBR2.

*1: Μείωση αμαύρωσης.

Σύνδεση σε υπολογιστή με HDMI

- Χρησιμοποιήστε καλώδιο HDMI με το λογότυπο HDMI.
- Ίσως χρειαστούν μερικά δευτερόλεπτα για να εμφανιστεί το σήμα αφού ενεργοποιηθεί ο υπολογιστής.
- Ορισμένες κάρτες γραφικών ή οδηγοί ενδέχεται να μην προβάλλουν μία εικόνα σωστά.
- Όταν χρησιμοποιείτε έναν υπολογιστή με σύνδεση HDMI, ρυθμίστε την επιλογή [OVERSCAN] (ΣΑΡΩΣΗ ΕΚΤΟΣ ΟΘΟΝΗΣ) σε [AUTO] (ΑΥΤΟΜΑΤΗ) ή [OFF] (ΑΝΕΝΕΡΓΗ), γιατί τα προγράμματα οδήγησης οθόνης ίσως να μην είναι απολύτως συμβατά και να μην εμφανίζουν μια εικόνα σωστά. Βλ. [σελίδα 104](#).
- Για έξοδο ήχου HDMI, ρυθμίστε το [HDMI1] ή [HDMI2] σε AUDIO INPUT (ΕΙΣΟΔΟΣ ΗΧΟΥ) στο μενού OSD ή επιλέξτε [HDMI1] ή [HDMI2] πατώντας το πλήκτρο AUDIO INPUT (ΕΙΣΟΔΟΣ ΗΧΟΥ) από το τηλεχειριστήριο.
- Αν το σήμα πηγής είναι 3840 x 2160 (60 Hz) ή HDCP 2.2 ή HDR, ρυθμίστε την επιλογή [MODE2] (ΛΕΙΤΟΥΡΓΙΑ 2) στην τιμή [HDMI] στις [TERMINAL SETTINGS] (ΡΥΘΜΙΣΕΙΣ ΤΕΡΜΑΤΙΚΟΥ). Βλ. [σελίδα 110](#).
- Αν η οθόνη ενεργοποιηθεί μετά από την ενεργοποίηση ενός συνδεδεμένου υπολογιστή, μερικές φορές δεν εμφανίζεται εικόνα. Σε αυτήν την περίπτωση, απενεργοποιήστε τον υπολογιστή και, στη συνέχεια, ενεργοποιήστε τον ξανά.

Σύνδεση Υπολογιστή με DisplayPort

- Χρησιμοποιήστε ένα καλώδιο DisplayPort που φέρει το λογότυπο συμμόρφωσης DisplayPort.
- Για να χρησιμοποιήσετε τη σύνδεση εξόδου DisplayPort, ανατρέξτε στην ενότητα Σύνδεση εξόδου βίντεο. Βλ. [σελίδα 72](#).
- Ίσως χρειαστούν μερικά δευτερόλεπτα για να εμφανιστεί το σήμα αφού ενεργοποιηθεί ο υπολογιστής.
- Όταν συνδέετε ένα καλώδιο DisplayPort σε εξοπλισμό με μετατροπέα σήματος, ίσως να μην εμφανιστεί εικόνα.
- Ορισμένα καλώδια DisplayPort διαθέτουν μηχανισμό ασφάλισης. Όταν αποσυνδέετε αυτό το καλώδιο, κρατήστε πατημένο το επάνω κουμπί για να απασφαλίσει.
- Για έξοδο ήχου DisplayPort, ρυθμίστε το [DisplayPort1] ή [DisplayPort2] σε [AUDIO INPUT] (ΕΙΣΟΔΟΣ ΗΧΟΥ) στο μενού OSD ή επιλέξτε [DisplayPort1] ή [DisplayPort2] πατώντας το πλήκτρο AUDIO INPUT (ΕΙΣΟΔΟΣ ΗΧΟΥ) από το τηλεχειριστήριο.
- Για να προβάλλονται ξεχωριστές εικόνες σε κάθε συνδεδεμένη οθόνη με τη σύνδεση DisplayPort OUT, ρυθμίστε την επιλογή [DisplayPort1.2] και [MST] στην τιμή [DisplayPort] στις [TERMINAL SETTINGS] (ΡΥΘΜΙΣΕΙΣ ΤΕΡΜΑΤΙΚΟΥ). Βλ. [σελίδα 110](#).
- Αν η οθόνη ενεργοποιηθεί μετά από την ενεργοποίηση ενός συνδεδεμένου υπολογιστή, μερικές φορές δεν εμφανίζεται εικόνα. Σε αυτήν την περίπτωση, απενεργοποιήστε τον υπολογιστή και, στη συνέχεια, ενεργοποιήστε τον ξανά.

Σύνδεση σε συσκευή πολυμέσων με HDMI

Συνδέστε ένα μόνο καλώδιο HDMI για την καλύτερη δυνατή ποιότητα εικόνας και ήχου από συσκευές αναπαραγωγής Blu-ray, συσκευές αναπαραγωγής πολυμέσων συνεχούς ροής ή κονσόλες παιχνιδιών. Εμφανίζεται περιεχόμενο 4K UHD εφόσον το συνδεδεμένο Media Player υποστηρίζει κι αυτό περιεχόμενο 4K.

Υποστηρίζει κωδικοποίηση HDCP (High-bandwidth Digital Contents Protection, Προστασία Ψηφιακού Περιεχομένου Υψηλού Εύρους Ζώνης), έναν τύπο διαχείρισης ψηφιακών δικαιωμάτων που αποτρέπει την παράνομη αντιγραφή ή αναμετάδοση περιεχομένου υψηλής ευκρίνειας από δίσκους Blu-ray, DVD και πολυμέσα συνεχούς ροής.

- ΣΗΜΕΙΩΣΗ:**
- Υποστηρίζει 1920x1080 (60 Hz), 1080p, 1080i, 720p@50Hz/60Hz, 576p@50Hz, 480p@60Hz, 576i@50Hz, 480i@60Hz, 3840x2160 (30Hz/24Hz/25Hz [MODE1]), 3840x2160 (60Hz [MODE2]), 4096x2160 (24Hz).
 - Συνδέστε το καλώδιο HDMI ενώ είναι απενεργοποιημένα και το Media Player και η οθόνη.
 - Χρησιμοποιήστε καλώδιο HDMI με το λογότυπο HDMI.
 - Ορισμένα καλώδια HDMI και ορισμένες συσκευές ενδέχεται να μην εμφανίζουν σωστά μια εικόνα, λόγω διαφορετικών προδιαγραφών HDMI.

HDMI-CEC (Consumer Electronics Control)

Η δυνατότητα HDMI-CEC παρέχει στις συμβατές συσκευές αναπαραγωγής πολυμέσων, εφόσον συνδέονται μέσω HDMI, τη δυνατότητα να επικοινωνούν και να επιτρέπουν τον περιορισμένο έλεγχο μεταξύ της συσκευής και της οθόνης. Για παράδειγμα, με την ενεργοποίηση μιας συσκευής αναπαραγωγής Blu-ray μπορεί να γίνεται αυτόματη εναλλαγή της πηγής εισόδου στη συσκευή αναπαραγωγής Blu-ray, χωρίς χρήση του τηλεχειριστηρίου. Δεν είναι πλήρως συμβατές όλες οι συσκευές και, σε ορισμένες περιπτώσεις, ο κατασκευαστής της συσκευής πολυμέσων μπορεί να παρέχει συμβατότητα μόνο με τις δικές του οθόνες ή τηλεοράσεις. Βλ. «Υποστήριξη εντολών HDMI CEC» στη σελίδα 78.

Όταν υποστηρίζεται, το προαιρετικό τηλεχειριστήριο της οθόνης μπορεί να χρησιμοποιείται για τον έλεγχο της συσκευής πολυμέσων HDMI. Τα πλήκτρα του τηλεχειριστηρίου που είναι συμβατά με τη δυνατότητα CEC είναι τα εξής:

1 (◀◀), 2 (▶), 3 (▶▶), 5 (■), 6 (||), ENT, EXIT, ▲, ▼, +, -

ΣΗΜΕΙΩΣΗ: Οι οδηγίες αυτής της ενότητας σας καθοδηγούν για τη διαμόρφωση του [CEC] στο μενού OSD της οθόνης. Αυτές οι ρυθμίσεις μπορούν επίσης να διαμορφωθούν και από τις ρυθμίσεις web της οθόνης. Τα ονόματα και οι θέσεις των λειτουργιών στις ρυθμίσεις web είναι ίδιες με αυτές στο μενού OSD.

Ενεργοποίηση CEC

1. Συνδέστε μια συσκευή CEC στη θύρα HDMI2.
Πατήστε το πλήκτρο HDMI2 στο τηλεχειριστήριο.
2. Πατήστε το πλήκτρο MENU (MENOY) για να ανοίξει το OSD.
3. Πλοηγηθείτε στις επιλογές [CONTROL] (ΡΥΘΜΙΣΗ) και μετά [CEC].
4. Επιλέξτε [ON] (ΕΝΕΡΓΟ) για το [CEC] και μετά [YES] (ΝΑΙ) για τις επιλογές [AUTO TURN OFF] (ΑΥΤΟΜΑΤΗ ΑΠΕΝΕΡΓΟΠΟΙΗΣΗ) και [AUDIO RECEIVER] (ΔΕΚΤΗΣ ΗΧΟΥ).
5. Επιλέξτε [YES] (ΝΑΙ) στην επιλογή [SEARCH DEVICE] (ΑΝΑΖΗΤΗΣΗ ΣΥΣΚΕΥΗΣ).

Όταν ολοκληρωθεί η αναζήτηση, η θύρα HDMI με συνδεδεμένη συσκευή CEC εμφανίζονται με το όνομα της συσκευής.

Αν δεν βρεθεί καμία συσκευή CEC, βεβαιωθείτε ότι η συσκευή είναι συνδεδεμένη, ενεργοποιημένη, ότι υποστηρίζει CEC και ότι το CEC είναι ενεργό. Ανάλογα με τον κατασκευαστή, η δυνατότητα CEC μπορεί να έχει διαφορετικό όνομα. Ανατρέξτε στο εγχειρίδιο προϊόντος της συσκευής.

6. Πατήστε το πλήκτρο EXIT (ΕΞΟΔΟΣ) στο τηλεχειριστήριο.

Εσωτερικές πηγές βίντεο

Υπάρχουν διαθέσιμες ορισμένες πηγές βίντεο που είναι εσωτερικές και δεν είναι συνδεδεμένες στις θύρες βίντεο του πίνακα συνδέσεων της οθόνης. Αυτές οι πηγές βίντεο είναι οι εξής:

- Media Player
- Προαιρετική πλακέτα OPS
- Raspberry Pi Compute Module

Media Player

Το εσωτερικό Media Player παίζει αρχεία ήχου και βίντεο αποθηκευμένα σε μια κάρτα μνήμης microSD ή σε μια συσκευή αποθήκευσης USB. Βλ. [σελίδα 39](#) για οδηγίες χρήσης του Media Player.

Σύνδεση συμβατής κάρτας μνήμης microSD

Διαμορφώστε μια κάρτα μνήμης microSD με μορφή FAT32 ή FAT16. Ανατρέξτε στο εγχειρίδιο οδηγιών ή στο αρχείο βοήθειας του υπολογιστή για πληροφορίες σχετικά με τη διαμόρφωση μιας κάρτας μνήμης microSD.

ΣΗΜΕΙΩΣΗ: Υποστηρίζονται κάρτες microSDHC έως 32GB.

Δεν είναι εγγυημένο ότι η οθόνη θα λειτουργεί με όλες τις κάρτες μνήμης microSD που διατίθενται στην αγορά.

Δεν υποστηρίζονται κάρτες microSD με CPRM.

Δεν υποστηρίζονται κάρτες microSD UHS-1 ή UHS-2.

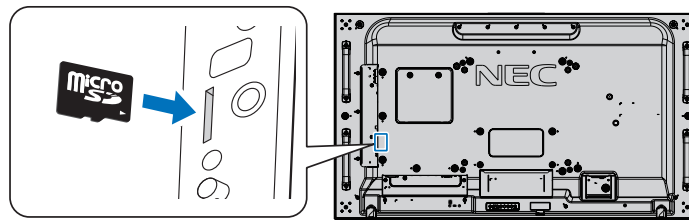

- Όταν εισάγετε μια κάρτα μνήμης microSD, προσέχετε ώστε η κάρτα μνήμης microSD να είναι σωστά προσανατολισμένη κατά την εισαγωγή της. Εισαγάγετε την κάρτα μνήμης εντελώς και πατήστε την προς τα μέσα μέχρι να ασφαλίσει η ελατηριωτή ασφάλεια.
- Για να αφαιρέσετε μια κάρτα μνήμης microSD από την υποδοχή κάρτας microSD, πατήστε το κέντρο της κάρτας μνήμης microSD για να απελευθερωθεί η ελατηριωτή ασφάλεια και, στη συνέχεια, αφαιρέστε την κάρτα τραβώντας την.

Τοποθέτηση καπακιού υποδοχής κάρτας microSD

Για να ασφαλίσετε την κάρτα μνήμης σας microSD, συνιστούμε να τοποθετήσετε το καπάκι της υποδοχής κάρτας microSD.

Εισαγάγετε την άκρη του καπακιού της κάρτας microSD στην οπή. Ασφαλίστε το στη θέση του με την παρεχόμενη βίδα. (Προτεινόμενη δύναμη στερέωσης: 139 - 189 N•cm).

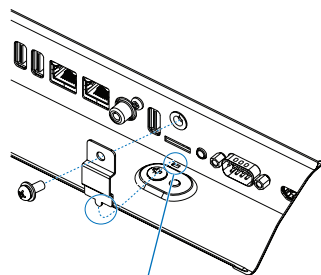

Οπή

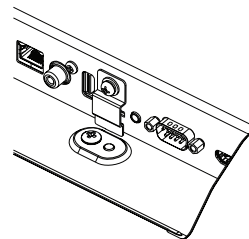

Το καπάκι κάρτας microSD είναι τοποθετημένο.

Σύνδεση συμβατής συσκευής αποθήκευσης USB

Διαμορφώστε μια συσκευή μνήμης USB με μορφή FAT32 ή FAT16 για να τη χρησιμοποιήσετε με το Media Player. Ανατρέξτε στο εγχειρίδιο οδηγιών χρήσης του υπολογιστή ή στο αρχείο βοήθειας για πληροφορίες σχετικά με τη μορφοποίηση μιας συσκευής αποθήκευσης USB.

Με αυτήν την οθόνη να χρησιμοποιείτε συσκευή αποθήκευσης USB σύμφωνα με το παρακάτω σχέδιο.

Αν το φυσικό μέγεθος της συσκευής αποθήκευσης USB είναι μεγαλύτερο από το παρακάτω υποστηριζόμενο μέγεθος, χρησιμοποιήστε καλώδιο προέκτασης USB.

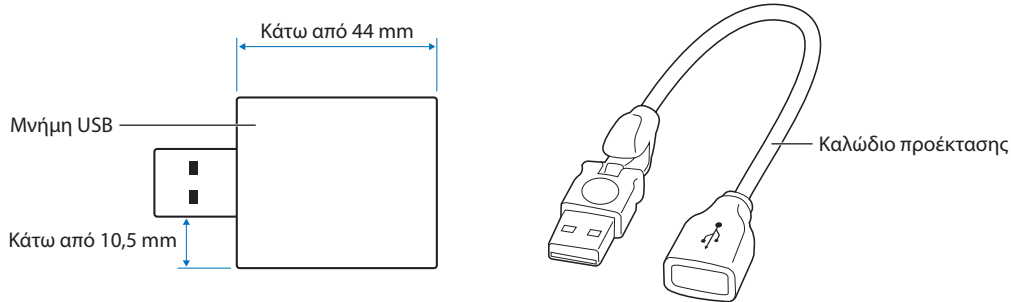

- ΣΗΜΕΙΩΣΗ:**
- Αν η οθόνη δεν αναγνωρίζει μια συνδεδεμένη συσκευή αποθήκευσης USB, βεβαιωθείτε ότι το σύστημα αρχείων είναι FAT32 ή FAT16.
 - Δεν είναι εγγυημένο ότι η οθόνη θα λειτουργεί με όλες τις συσκευές αποθήκευσης USB που διατίθενται στην αγορά.
 - Εισαγάγετε τη συσκευή αποθήκευσης USB στη θύρα Media Player USB στον πίνακα συνδέσεων στο πλάι της οθόνης.
 - Το Media Player δεν χρησιμοποιεί καμία άλλη σύνδεση USB στην οθόνη (βλ. [σελίδα 19](#)).

Προαιρετικές πλακέτες για την οθόνη

Όταν έχει τοποθετηθεί στην οθόνη μια προαιρετική πλακέτα ή μια πλακέτα διασύνδεσης Raspberry Pi Compute Module και Raspberry Pi Compute Module, θα εμφανίζεται ως διαθέσιμη πηγή στη λίστα [INPUT] (ΕΙΣΟΔΟΣ) στο μενού OSD. Οι προαιρετικές πλακέτες και οι πλακέτες διασύνδεσης Raspberry Pi Compute Module και Raspberry Pi Compute Module διατίθενται ξεχωριστά και πρέπει να τοποθετηθούν στην οθόνη. Αυτό το έγγραφο περιλαμβάνει οδηγίες για τον τρόπο χρήσης της οθόνης χωρίς τοποθετημένες προαιρετικές επιλογές. Οι θέσεις όπου τοποθετούνται μια προαιρετική πλακέτα και η πλακέτα διασύνδεσης Raspberry Pi Compute Module και το Raspberry Pi Compute Module επισημαίνονται στο διάγραμμα του πίνακα συνδέσεων (βλ. [σελίδα 19](#)). Πλήρεις οδηγίες εγκατάστασης και χρήσης παρέχονται με κάθε μεμονωμένη συσκευή ή διατίθενται online.

- ΣΗΜΕΙΩΣΗ:**
- Η προαιρετική πλακέτα διασύνδεσης DS1-IF10CE Compute Module και το Raspberry Pi Compute Module διατίθενται χωριστά. Για περισσότερες πληροφορίες, επικοινωνήστε με μια εξουσιοδοτημένη αντιπροσωπεία της NEC. Η εγκατάσταση πρέπει να γίνει από ειδικευμένο τεχνικό. Μην επιχειρήσετε να τοποθετήσετε πλακέτα διασύνδεσης Compute Module και ένα Raspberry Pi Compute Module μόνοι σας. Βλ. [σελίδα 98](#).
 - Για τις διαθέσιμες προαιρετικές πλακέτες, επικοινωνήστε με τον προμηθευτή σας.

Σύνδεση συσκευής USB

Ορισμένες από τις θύρες USB στον πίνακα συνδέσεων της οθόνης έχουν διαφορετικές χρήσεις, ανάλογα με τον τύπο συνδεδεμένης συσκευής USB. Τηρήστε αυτές τις οδηγίες όταν χρησιμοποιείτε αυτές τις θύρες με υποστηριζόμενες συσκευές.

USB1 (ΑΙΣΘΗΤΗΡΑΣ): Θύρα εισόδου USB (Type-A).

Σύνδεση που χρησιμοποιείται από εξωτερικές συσκευές USB (όπως φωτογραφικές μηχανές, μνήμη flash, πληκτρολόγια κ.λπ.) και εσωτερικές συσκευές (μια προαιρετική πλακέτα ή μια πλακέτα διασύνδεσης Raspberry Pi Compute Module και Raspberry Pi Compute Module, εφόσον έχουν τοποθετηθεί).

USB2: Θύρα εξόδου USB (Type-B).

Σύνδεση με έναν υπολογιστή με καλώδιο USB. Ένας συμβατός με USB υπολογιστής συνδεδεμένος στη υποδοχή USB2 μπορεί να ελέγχει τις συσκευές που είναι συνδεδεμένες στην υποδοχή USB1 (ΑΙΣΘΗΤΗΡΑΣ).

USB CM1* (2A): Θύρα παροχής τροφοδοσίας.

Παρέχει ηλεκτρική τροφοδοσία με ρεύμα έως 2 A σε μια συνδεδεμένη συσκευή USB, όπως συσκευές πολυμέσων συνεχούς ροής HDMI ή συσκευές παρουσίασης. Η πραγματική κατανάλωση ενέργειας εξαρτάται από τη συνδεδεμένη συσκευή. Φροντίστε να συνδέσετε καλώδιο USB που υποστηρίζει 2 A.

Ενεργοποιήστε την επιλογή [USB POWER] (ΤΡΟΦΟΔΟΣΙΑ USB) στις ρυθμίσεις [USB] του μενού [CONTROL] (ΡΥΘΜΙΣΗ) στο OSD. Βλ. [σελίδα 121](#).

Για πληροφορίες σχετικά με την παροχή ηλεκτρικής τροφοδοσίας ανατρέξτε στις σελίδες προδιαγραφών. Βλ. [σελίδα 95](#).

* Λειτουργεί ως τυπική θύρα USB όταν χρησιμοποιείται με την προαιρετική πλακέτα διασύνδεσης Raspberry Pi Compute Module και το Raspberry Pi Compute Module. Βλ. [σελίδα 98](#).

USB CM2*: Θύρα σέρβις.

Μην συνδέετε συσκευές.

* Λειτουργεί ως τυπική θύρα USB όταν χρησιμοποιείται με την προαιρετική πλακέτα διασύνδεσης Raspberry Pi Compute Module και το Raspberry Pi Compute Module. Βλ. [σελίδα 98](#).

Media Player USB: Θύρα εισόδου USB (Type-A).

Αυτή η θύρα προορίζεται για μελλοντικές αναβαθμίσεις λογισμικού.

Συσκευή αναγνώρισης συσκευών αποθήκευσης USB για χρήση με το εσωτερικό Media Player. Βλ. [σελίδα 39](#).

⚠ ΠΡΟΣΟΧΗ: Μην δένετε το καλώδιο USB. Μπορεί να γαριδεύσει θερμότητα και να προκαλέσει πυρκαγιά.

- ΣΗΜΕΙΩΣΗ:**
- Κατά τη σύνδεση της συσκευής USB ή του καλωδίου, ελέγξτε αν το σχήμα και ο προσανατολισμός του βύσματος είναι σωστά ευθυγραμμισμένα.
 - Ανάλογα με το αν χρησιμοποιείτε το BIOS ή το λειτουργικό σύστημα του υπολογιστή ή μια συσκευή, η υποδοχή USB μπορεί να μην λειτουργεί. Ελέγξτε το εγχειρίδιο χρήσης του υπολογιστή ή της συσκευής σας.
 - Πριν απενεργοποιήσετε τον κύριο διακόπτη λειτουργίας της οθόνης ή τερματίσετε τη λειτουργία των Windows®, απενεργοποιήστε τη λειτουργία USB και αφαιρέστε τη συσκευή USB από την οθόνη. Αν η συσκευή USB δεν αποσυνδεθεί σωστά, μπορεί να χαθούν δεδομένα.
 - Ίσως χρειαστούν μερικά δευτερόλεπτα μέχρι η οθόνη να αναγνωρίσει την είσοδο USB. Μην αποσυνδέσετε το καλώδιο USB ή μην αποσυνδέσετε και επανασυνδέσετε το καλώδιο USB πριν η οθόνη να αναγνωρίσει την είσοδο.

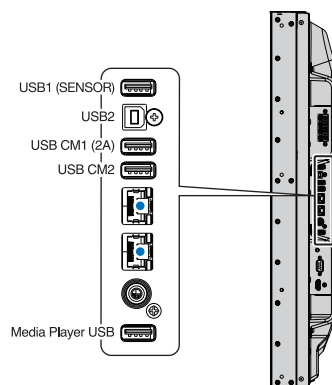

Κεφάλαιο 4 Βασική λειτουργία

Αυτό το κεφάλαιο περιλαμβάνει τα εξής:

- ⇒ «Καταστάσεις λειτουργίας ON και OFF (ΕΝΤΟΣ και ΕΚΤΟΣ)» στη σελίδα 32
- ⇒ «Εμβέλεια λειτουργίας για το προαιρετικό τηλεχειριστήριο» στη σελίδα 33
- ⇒ «Χρήση διαχείρισης ενέργειας» στη σελίδα 33
- ⇒ «Προβολή των πληροφοριών OSD» στη σελίδα 34
- ⇒ «Εναλλαγή μεταξύ λειτουργιών εικόνας» στη σελίδα 34
- ⇒ «Ρύθμιση της αναλογίας διαστάσεων» στη σελίδα 35
- ⇒ «Χρήση του ζουμ σημείου» στη σελίδα 36
- ⇒ «Ρυθμίσεις OSD (On-Screen Display - Εμφάνιση στην οθόνη)» στη σελίδα 37
- ⇒ «Χρήση του Media Player» στη σελίδα 39

Καταστάσεις λειτουργίας ON και OFF (ΕΝΤΟΣ και ΕΚΤΟΣ)

Πατήστε το πλήκτρο  στον πίνακα ελέγχου ή το πλήκτρο POWER ON (ΕΝΕΡΓΟΠΟΙΗΣΗ) στο τηλεχειριστήριο για να ενεργοποιήσετε την οθόνη.

Η ένδειξη LED της οθόνης επισημαίνει την τρέχουσα κατάσταση της οθόνης. Ανατρέξτε στον παρακάτω πίνακα για πληροφορίες σχετικά με την ένδειξη LED.

| Κατάσταση και μοτίβο φωτισμού της ένδειξης LED | Κατάσταση | Ανάκτηση |
|--|--|--|
| Μπλε που αναλάμπει | Κανονική | <ol style="list-style-type: none"> Ενεργοποιήστε την οθόνη από το τηλεχειριστήριο ή το πλήκτρο λειτουργίας της οθόνης. Στείλτε μια είσοδο σήματος AV στην οθόνη. |
| Πράσινο που αναβοσβήνει*1 | <p>Σε οποιαδήποτε από τις παρακάτω συνθήκες, δεν ανιχνεύθηκε σήμα εισόδου από την οθόνη κατά τη χρονική διάρκεια που ορίσατε:</p> <ul style="list-style-type: none"> Η οθόνη χρησιμοποιεί μια προαιρετική πλακέτα. Η επιλογή [INPUT DETECT] (ΑΝΙΧΝΕΥΣΗ ΕΙΣΟΔΟΥ) έχει ρυθμιστεί σε οποιαδήποτε τιμή εκτός από [NONE] (ΚΑΜΙΑ). Η επιλογή [USB POWER] (ΤΡΟΦΟΔΟΣΙΑ USB) έχει ρυθμιστεί στην τιμή [ON] (ΕΝΕΡΓΗ). Η επιλογή DisplayPort στις [TERMINAL SETTINGS] (ΡΥΘΜΙΣΕΙΣ ΤΕΡΜΑΤΙΚΟΥ) έχει ρυθμιστεί σε [MST]. | |
| Πορτοκαλί που αναλάμπει | Δεν ανιχνεύθηκε σήμα AV από την οθόνη κατά τη χρονική διάρκεια που ορίσατε. (με είσοδο σήματος δικτύου) | |
| Πορτοκαλί που αναβοσβήνει | Δεν ανιχνεύθηκε σήμα AV από την οθόνη κατά τη χρονική διάρκεια που ορίσατε. (χωρίς είσοδο σήματος δικτύου) | Ενεργοποιήστε την οθόνη από το τηλεχειριστήριο ή το πλήκτρο λειτουργίας της οθόνης. |
| Κόκκινο που αναλάμπει | Απενεργοποιήστε την οθόνη από το τηλεχειριστήριο ή το πλήκτρο λειτουργίας της οθόνης. | |

*1: Η ρύθμιση χρόνου για τη λειτουργία [AUTO POWER SAVE] (ΑΥΤΟΜΑΤΗ ΕΞΟΙΚΟΝΟΜΗΣΗ ΕΝΕΡΓΕΙΑΣ) είναι διαθέσιμη στη λειτουργία [POWER SAVE] (ΕΞΟΙΚΟΝΟΜΗΣΗ ΕΝΕΡΓΕΙΑΣ) (βλ. σελίδα 116).

- ΣΗΜΕΙΩΣΗ:**
- Η μπλε λυχνία LED που επισημαίνει ότι η οθόνη τροφοδοτείται και λειτουργεί κανονικά μπορεί να σβήσει από τις επιλογές του OSD της οθόνης. Βλ. σελίδα 120.
 - Αν η λυχνία αναβοσβήνει με κόκκινο με έναν συνδυασμό αργής και γρήγορης διάρκειας, ενδέχεται να έχει προκληθεί κάποια βλάβη, οπότε επικοινωνήστε με τον προμηθευτή σας.

Ο κύριος διακόπτης πρέπει να είναι στη θέση ενεργοποίησης για να ενεργοποιήσετε την οθόνη με το πλήκτρο POWER ON (ΕΝΕΡΓΟΠΟΙΗΣΗ) στο τηλεχειριστήριο ή το πλήκτρο  στον πίνακα ελέγχου.

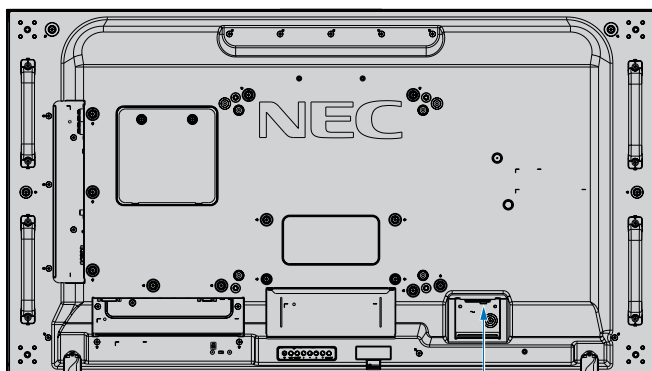

OFF (ΑΝΕΝΕΡΓΟ)  ON (ΕΝΕΡΓΟ)
Κύριος διακόπτης

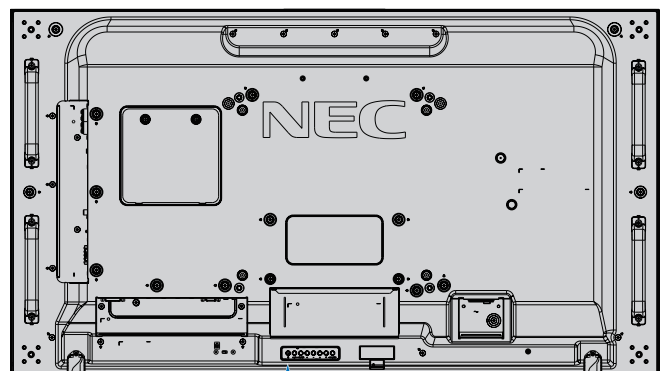

 Πλήκτρο

Εμβέλεια λειτουργίας για το προαιρετικό τηλεχειριστήριο

Στρέψτε το επάνω μέρος του τηλεχειριστηρίου προς τον αισθητήρα του τηλεχειριστηρίου της οθόνης ενώ πατάτε κάποιο πλήκτρο.

Χρησιμοποιήστε το τηλεχειριστήριο σε απόσταση που δεν υπερβαίνει τα 7 m από τον αισθητήρα του τηλεχειριστηρίου ή σε οριζόντια ή κατακόρυφη γωνία έως 30° και σε απόσταση που δεν υπερβαίνει τα 3,5 m.

ΣΗΜΕΙΩΣΗ: Το τηλεχειριστήριο μπορεί να μη λειτουργεί αν πέφτουν ακτίνες ηλιακού ή έντονου τεχνητού φωτός απευθείας πάνω στον αισθητήρα του τηλεχειριστηρίου ή αν υπάρχει κάποιο εμπόδιο στη διαδρομή μεταξύ τηλεχειριστηρίου και οθόνης.

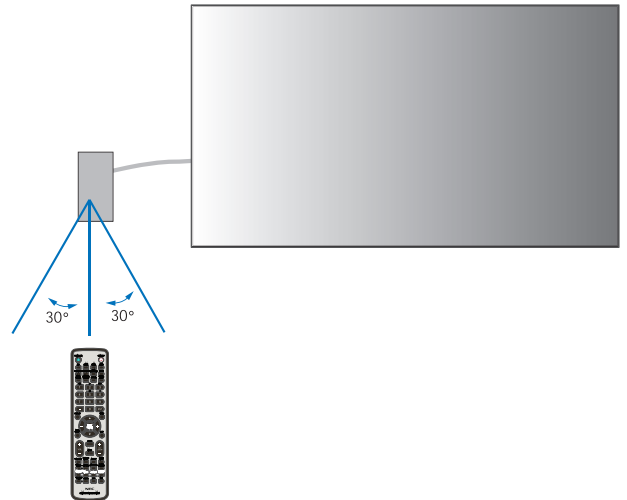

Μεταχείριση του τηλεχειριστηρίου

- Δεν πρέπει να υποστεί σφοδρή πτώση.
- Μην αφήσετε να πέσει νερό ή άλλο υγρό πάνω στο τηλεχειριστήριο. Αν βραχεί το τηλεχειριστήριο, σκουπίστε το αμέσως.
- Αποφύγετε την έκθεση σε θερμότητα και ατό.
- Μην ανοίγετε το τηλεχειριστήριο παρά όνο για να τοποθετήσετε τις μπαταρίες.

Χρήση διαχείρισης ενέργειας

Αυτή η οθόνη ακολουθεί την εγκεκριμένη από τη VESA λειτουργία διαχείρισης ενέργειας DPM. Αυτή η λειτουργία μειώνει την κατανάλωση ενέργειας της οθόνης όταν δεν χρησιμοποιείται.

Όταν είναι συνδεδεμένη σε υπολογιστή, η κατανάλωση ενέργειας της οθόνης μειώνεται αυτόματα αν το πληκτρολόγιο ή το ποντίκι δεν χρησιμοποιηθούν για το χρονικό διάστημα που έχει οριστεί στις ρυθμίσεις διαχείρισης ενέργειας του υπολογιστή. Ανατρέξτε στο εγχειρίδιο χρήσης του υπολογιστή σας για περισσότερες πληροφορίες.

Όταν είναι συνδεδεμένη σε πηγή AV, όπως μια συσκευή αναπαραγωγής Blu-ray, DVD ή βίντεο συνεχούς ροής, η κατανάλωση ενέργειας της οθόνης μειώνεται αυτόματα όταν περάσει ένα συγκεκριμένο χρονικό διάστημα αφού η οθόνη διαπιστώσει «απουσία εισόδου σήματος». Η επιλογή αυτή ενεργοποιείται ή απενεργοποιείται από τις ρυθμίσεις [POWER SAVE] (ΕΞΟΙΚΟΝΟΜΗΣΗ ΕΝΕΡΓΕΙΑΣ) στο μενού [PROTECT] (ΠΡΟΣΤΑΣΙΑ) του OSD. Βλ. [σελίδα 116](#).

- ΣΗΜΕΙΩΣΗ:**
- Ανάλογα με τον υπολογιστή και την κάρτα οθόνης που χρησιμοποιείτε, η λειτουργία αυτή μπορεί να μην είναι διαθέσιμη.
 - Αφού χαθεί το σήμα βίντεο, η οθόνη σβήνει αυτόματα μετά από προκαθορισμένο χρονικό διάστημα. Ανατρέξτε στη ρύθμιση [AUTO POWER SAVE TIME SETTING] (ΡΥΘΜΙΣΗ ΧΡΟΝΟΥ ΑΥΤΟΜΑΤΗΣ ΕΞΟΙΚΟΝΟΜΗΣΗΣ ΕΝΕΡΓΕΙΑΣ) στη λειτουργία [POWER SAVE] (ΕΞΟΙΚΟΝΟΜΗΣΗ ΕΝΕΡΓΕΙΑΣ) [σελίδα 116](#).
 - Μπορούν να δημιουργηθούν χρονοδιαγράμματα για την οθόνη ώστε να τερματίζει τη λειτουργία της σε συγκεκριμένες ώρες. Βλ. [σελίδα 46](#).

Προβολή των πληροφοριών OSD

Το μενού που εμφανίζεται στην οθόνη παρέχει διάφορες πληροφορίες, όπως: Input Source (Πηγή εισόδου), Picture Size (Μέγεθος εικόνας), IP Address (Διεύθυνση IP), Monitor ID (Αναγνωριστικό οθόνης) κ.λπ.

Πατήστε το πλήκτρο DISPLAY (ΠΡΟΒΟΛΗ) στο τηλεχειριστήριο για να εμφανιστεί των πληροφοριών OSD.



The screenshot shows the OSD menu with the following information:

- MONITOR ID: 1
- IP ADDRESS: 192.168.0.10
- DVI
- AUDIO: IN1
- ASPECT: FULL
- 1024 X 768
- 48KHz/60Hz
- HDMI2
- 1360x768
- 48.0kHz/60.0Hz

Numbered callouts 1 through 6 point to specific items in the menu:

- 1 Όνομα εισόδου
- 2 Όνομα εισόδου ήχου
- 3 Αναλογία εικόνας
- 4 Πληροφορίες για το σήμα εισόδου
- 5 Πληροφορίες πολλαπλών εικόνων
- 6 Πληροφορίες επικοινωνίας

Εναλλαγή μεταξύ λειτουργιών εικόνας

Πατήστε το πλήκτρο PICTURE MODE (ΛΕΙΤΟΥΡΓΙΑ ΕΙΚΟΝΑΣ) στο ασύρματο τηλεχειριστήριο για κυκλική εναλλαγή μεταξύ των λειτουργιών εικόνας SpectraView Engine από 1 έως 5.

Οι λειτουργίες εικόνας είναι προδιαμορφωμένες με ρυθμίσεις για γενική χρήση. Βλ. «Εξελεγκμένη ρύθμιση χρωμάτων» στη σελίδα 47 για οδηγίες για την αλλαγή των ρυθμίσεων λειτουργιών εικόνας.

Ρύθμιση της αναλογίας διαστάσεων

Πατήστε το πλήκτρο ASPECT (ΑΝΑΛΟΓΙΑ) στο τηλεχειριστήριο για κυκλική εναλλαγή μεταξύ των διαθέσιμων επιλογών για το τρέχον σήμα εισόδου.

Για MP (Media Player), VIDEO

- FULL (ΠΛΗΡΗΣ) → ZOOM (ΖΟΥΜ) → NORMAL (ΚΑΝΟΝΙΚΗ)



Για DVI, DisplayPort1, DisplayPort2, VGA (RGB), OPTION (ΠΡΟΑΙΡΕΤΙΚΗ)*1, COMPUTE MODULE*2

- FULL (ΠΛΗΡΗΣ) → 1:1 → ZOOM (ΖΟΥΜ) → NORMAL (ΚΑΝΟΝΙΚΗ)



*1: Η λειτουργία αυτή εξαρτάται από την προαιρετική πλακέτα που έχει εγκατασταθεί στην οθόνη.

*2: Αυτή η είσοδος είναι διαθέσιμη εφόσον έχουν εγκατασταθεί η προαιρετική πλακέτα διασύνδεσης μονάδας υπολογισμού Raspberry Pi και η μονάδα υπολογισμού Raspberry Pi.

Για VGA (ΥΡbPr), HDMI1, HDMI2

- FULL (ΠΛΗΡΗΣ) → WIDE (ΕΥΡΕΙΑ) → DYNAMIC (ΔΥΝΑΜΙΚΗ) → 1:1 → ZOOM (ΖΟΥΜ) → NORMAL (ΚΑΝΟΝΙΚΗ)



| Αναλογία διαστάσεων εικόνας | Προβολή χωρίς αλλαγές*2 | Συνιστώμενη επιλογή για αναλογία διαστάσεων εικόνας*2 | Περιγραφή |
|-----------------------------|-------------------------|---|---|
| 4:3 | | [NORMAL] (ΚΑΝΟΝΙΚΗ) | Αναπαράγει την αναλογία διαστάσεων όπως αποστέλλεται από την πηγή. |
| | | [DYNAMIC] (ΔΥΝΑΜΙΚΗ) | Διευρύνει μια εικόνα 4:3 μη γραμμικά σε πλήρη οθόνη. Ένα τμήμα της έξω περιοχής εικόνας θα κοπεί εξαιτίας της διεύρυνσης. |
| Συρρικνωμένη | | [FULL] (ΠΛΗΡΗΣ) | Γεμίζει ολόκληρη την οθόνη. |
| Πανοραμική | | [WIDE] (ΕΥΡΕΙΑ) | Διευρύνει ένα σήμα πανοραμικής οθόνης 16:9 σε πλήρη οθόνη. |

*2: Οι γκρι περιοχές υποδεικνύουν τα μη χρησιμοποιημένα τμήματα της οθόνης.

1:1: Εμφανίζει την εικόνα σε μορφή 1 επί 1 εικονοστοιχείο.

ZOOM (ΖΟΥΜ)

- Η λειτουργία ζουμ αυξάνει το μέγεθος της εικόνας, η οποία εκτείνεται πέρα από την ενεργοποιημένη επιφάνεια της οθόνης. Οι περιοχές της εικόνας που βρίσκονται εκτός της ενεργοποιημένης επιφάνειας της οθόνης δεν εμφανίζονται.

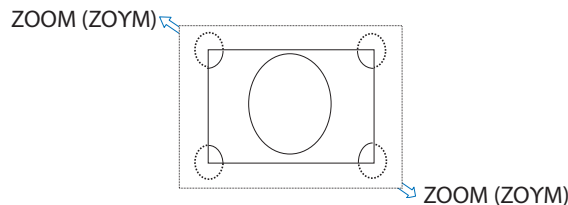

Χρήση του ζουμ σημείου

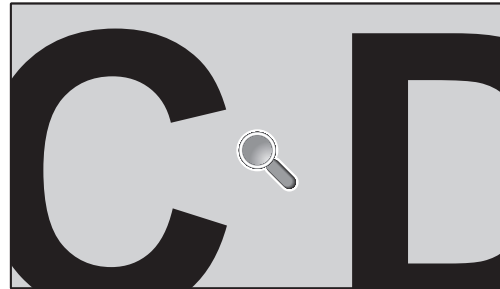
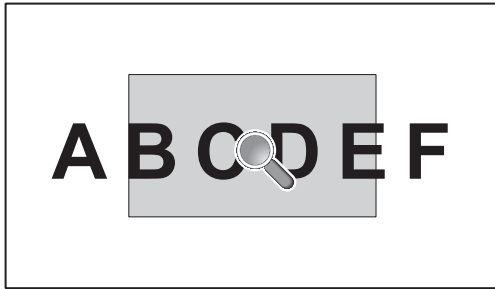

Η λειτουργία [POINT ZOOM] (ΖΟΥΜ ΣΗΜΕΙΟΥ) αυξάνει το μέγεθος της εικόνας και την επεκτείνει ταυτόχρονα οριζόντια και κατακόρυφα. Η εικόνα μπορεί να μεγεθυνθεί μέχρι και 10 φορές.

1. Πατήστε το πλήκτρο SET/POINT ZOOM (ΡΥΘΜΙΣΗ/ΖΟΥΜ ΣΗΜΕΙΟΥ) στο τηλεχειριστήριο. Στην οθόνη θα εμφανιστεί ένας μεγεθυντικός φακός.
2. Μετακινήστε τον μεγεθυντικό φακό στο σημείο της οθόνης όπου θέλετε να επικεντρωθείτε, πατώντας τα πλήκτρα ▲ ▼ + -.
3. Πατήστε το πλήκτρο CH/ZOOM+ (KAN./ΖΟΥΜ+) για μεγέθυνση. Πατήστε το πλήκτρο CH/ZOOM- (KAN./ΖΟΥΜ-) για σμίκρυνση. Όταν κάνετε μεγέθυνση, η εικόνα εκτείνεται πέρα από την ενεργοποιημένη επιφάνεια της οθόνης. Η περιοχή στη θέση του μεγεθυντικού φακού μετακινείται προς το κέντρο της οθόνης με κάθε επίπεδο μεγέθυνσης.
4. Πατήστε το πλήκτρο SET/POINT ZOOM (ΡΥΘΜΙΣΗ/ΖΟΥΜ ΣΗΜΕΙΟΥ) για να κλείσει ο μεγεθυντικός φακός.
5. Η εικόνα θα παραμείνει μεγεθυμένη αφού κλείσει ο μεγεθυντικός φακός. Πατήστε το πλήκτρο EXIT (ΕΞΟΔΟΣ) για να επιστρέψετε στην οθόνη κανονικού μεγέθους.

- ΣΗΜΕΙΩΣΗ:**
- Όταν χρησιμοποιείτε αυτή τη λειτουργία, η εικόνα ίσως να φαίνεται παραμορφωμένη.
 - Η λειτουργία [POINT ZOOM] (ΖΟΥΜ ΣΗΜΕΙΟΥ) δεν είναι διαθέσιμη όταν έχουν ενεργοποιηθεί οι ρυθμίσεις OSD για τις επιλογές [IMAGE FLIP] (ΑΝΑΣΤΡΟΦΗ ΕΙΚΟΝΑΣ) (εκτός της επιλογής NONE (ΚΑΜΙΑ)), [MULTI PICTURE MODE] (ΛΕΙΤΟΥΡΓΙΑ ΠΟΛΛΑΠΛΩΝ ΕΙΚΟΝΩΝ), [SCREEN SAVER] (ΠΡΟΣΤΑΣΙΑ ΟΘΟΝΗΣ), [SUPER] (ΣΟΥΠΕΡ) στη ρύθμιση [INPUT CHANGE] (ΑΛΛΑΓΗ ΕΙΣΟΔΟΥ), [CLOSED CAPTION] (ΚΛΕΙΣΤΗ ΛΕΖΑΝΤΑ), [TILE MATRIX] (ΠΙΝΑΚΑΣ ΤΕΤΡΑΓΩΝΙΔΙΩΝ) και [TEXT TICKER] (ΚΥΛΙΟΜΕΝΟ ΚΕΙΜΕΝΟ).
 - Όταν η λειτουργία [ASPECT] (ΑΝΑΛΟΓΙΑ) έχει ρυθμιστεί σε [DYNAMIC] (ΔΥΝΑΜΙΚΗ) ή [ZOOM] (ΖΟΥΜ), πατώντας το πλήκτρο POINT ZOOM (ΖΟΥΜ ΣΗΜΕΙΟΥ) ρυθμίζεται αυτόματα η λειτουργία [ASPECT] (ΑΝΑΛΟΓΙΑ) σε [FULL] (ΠΛΗΡΗΣ) και, στη συνέχεια, ενεργοποιείται η λειτουργία [POINT ZOOM] (ΖΟΥΜ ΣΗΜΕΙΟΥ).
 - Αφού πραγματοποιήσετε έξοδο από τη λειτουργία [POINT ZOOM] (ΖΟΥΜ ΣΗΜΕΙΟΥ), στο [ASPECT] (ΑΝΑΛΟΓΙΑ) θα γίνει επαναφορά της προηγούμενης ρύθμισης. Αν αλλάξει η ρύθμιση [ASPECT] (ΑΝΑΛΟΓΙΑ) ενώ είναι ενεργή η λειτουργία [POINT ZOOM] (ΖΟΥΜ ΣΗΜΕΙΟΥ), οι επιλογές [DYNAMIC] (ΔΥΝΑΜΙΚΗ) και [ZOOM] (ΖΟΥΜ) ρυθμίζονται σε [FULL] (ΠΛΗΡΗΣ).
 - Το εικονίδιο μεγεθυντικού φακού δεν μπορεί να μετακινηθεί εκτός της ενεργοποιημένης περιοχής της εικόνας.
 - Η εικόνα επανέρχεται στο κανονικό μέγεθος μετά από αλλαγή του σήματος εισόδου ή με την απενεργοποίηση της οθόνης.
 - Η λειτουργία [POINT ZOOM] (ΖΟΥΜ ΣΗΜΕΙΟΥ) απενεργοποιείται αν αλλάξει η ρύθμιση [ASPECT] (ΑΝΑΛΟΓΙΑ) ενώ χρησιμοποιείται η λειτουργία [POINT ZOOM] (ΖΟΥΜ ΣΗΜΕΙΟΥ).
 - Η λειτουργία [STILL] (ΑΚΙΝΗΤΗ ΕΙΚΟΝΑ) δεν είναι διαθέσιμη όταν είναι ενεργή η λειτουργία [POINT ZOOM] (ΖΟΥΜ ΣΗΜΕΙΟΥ).
 - Η λειτουργία [POINT ZOOM] (ΖΟΥΜ ΣΗΜΕΙΟΥ) δεν είναι διαθέσιμη με σήμα 3840 x 2160 (60 Hz) DisplayPort.
 - Όταν η επιλογή [HDMI] στις [TERMINAL SETTINGS] (ΡΥΘΜΙΣΕΙΣ ΤΕΡΜΑΤΙΚΟΥ) έχει οριστεί σε [MODE2] (ΛΕΙΤΟΥΡΓΙΑ 2), δεν είναι διαθέσιμη η λειτουργία [POINT ZOOM] (ΖΟΥΜ ΣΗΜΕΙΟΥ).

Ρυθμίσεις OSD (On-Screen Display - Εμφάνιση στην οθόνη)

ΣΗΜΕΙΩΣΗ: Μερικές λειτουργίες μπορεί να μην είναι διαθέσιμες ανάλογα με το μοντέλο ή τον προαιρετικό εξοπλισμό.

Πηγή εισόδου: HDMI1

Εικονίδια κύριου μενού: INPUT, PICTURE, AUDIO, SCHEDULE, MULTINPUT, OSD, MULTISP, PROTECT, CONTROL, OPTION, SYSTEM, C MODULE

Στοιχείο κύριου μενού: PICTURE: PICTURE MODE, EMULATION, 6 AXIS COLOR TRIM, PICTURE SETTINGS

Δευτερεύον μενού: SHARPNESS, UHD UPSCALING, ADJUST, COLOR SYSTEM, INPUT RESOLUTION, ASPECT, ADVANCED, ROTATION, SPECTRAVIEW ENGINE, RESET

Ρυθμίσεις προσαρμογής: PICTURE MODE 5, PRESET Programmable, 3D LUT EMU. MySetting-1, LUMINANCE 400 cd/m², BLACK 0.5 cd/m², GAMMA Custom, CUSTOM VALUE 2.2, WHITE 10000 K, RED x: 0.279 y: 0.292, GREEN x: 0.642 y: 0.332, BLUE x: 0.307 y: 0.602







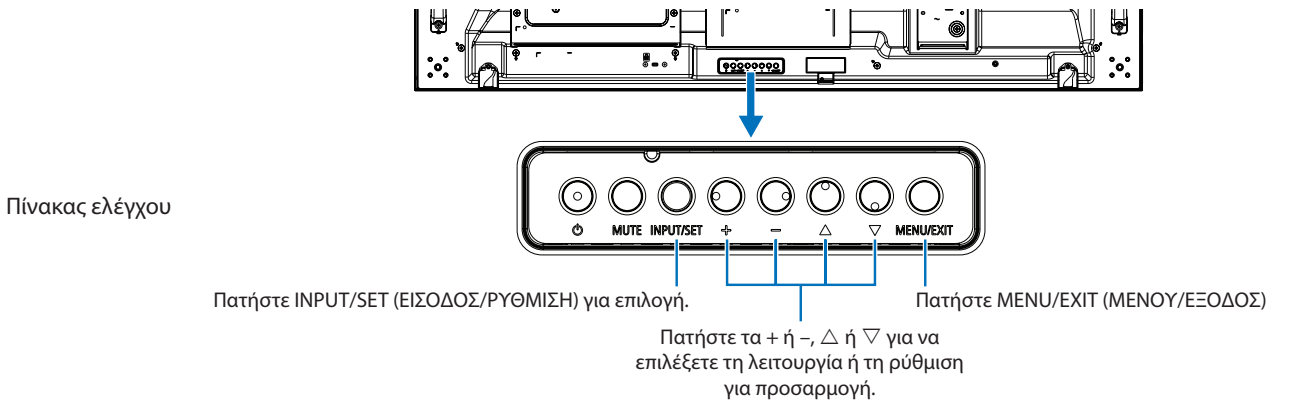
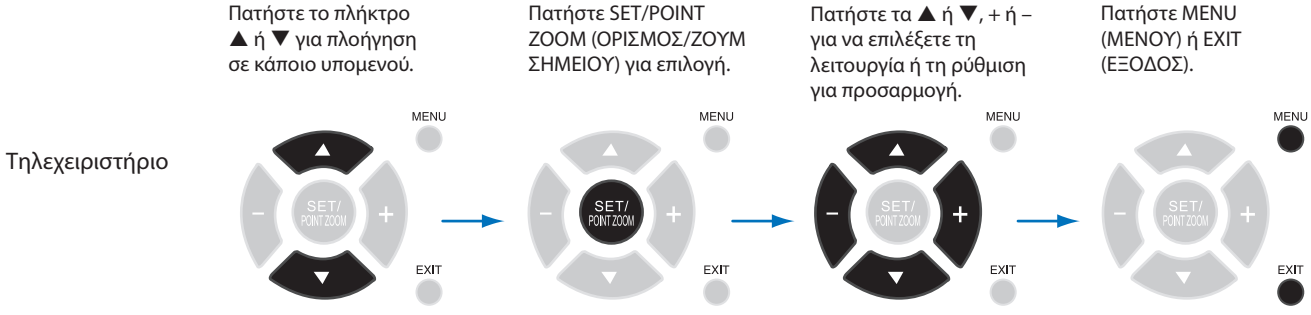





Υπόμνημα πλήκτρων: ▲/▼:Select, +:SET, -:Goto Adjustment, EXIT:Return, MENU:Close

Παρατήρηση: Αυτό το μενού είναι διαθέσιμο μόνο όταν είναι εγκατεστημένη η προαιρετική πλακέτα διασύνδεσης Raspberry Pi Compute Module και ένα Raspberry Pi Compute Module.

Ελληνικά



Ακολουθεί μια σύνοψη του πού βρίσκονται οι ρυθμίσεις σε κάθε στοιχείο μενού. Ένας πίνακας με όλες τις επιλογές βρίσκεται στη «Λίστα ρυθμίσεων OSD» στη σελίδα 100.

| | |
|---|---|
|  | INPUT (ΕΙΣΟΔΟΣ): Επιλογή της πηγής σήματος εισόδου. |
|  | PICTURE (ΕΙΚΟΝΑ): Επιλογή μιας από τις προεπιλεγμένες λειτουργίες εικόνας, μη αυτόματη προσαρμογή των ρυθμίσεων χρώματος, ενεργοποίηση ή απενεργοποίηση του SpectraView Engine και ρύθμιση της αναλογίας εικόνας, της αναστροφής εικόνας και της περιστροφής. |
|  | AUDIO (ΗΧΟΣ): Ρύθμιση έντασης ήχου, ισορροπίας, ισοσταθμιστή, πηγής εισόδου και εξόδου λειτουργίας πολλαπλών εικόνων. |
|  | SCHEDULE (ΧΡΟΝΟΔΙΑΓΡΑΜΜΑ): Δημιουργία χρονοδιαγραμμάτων αυτόματης ενεργοποίησης/απενεργοποίησης, ρύθμιση χρονοδιαγραμμάτων αργιών και εργάσιμων/μη εργάσιμων ημερών, ρύθμιση ημερομηνίας και ώρας, θερινής ώρας και αυτόματης απενεργοποίησης. |
|  | MULTI-INPUT (ΠΟΛΛΑΠΛΗ ΕΙΣΟΔΟΣ): Επιλογή ρυθμίσεων Picture-In-Picture (εικόνας σε εικόνα) και Picture-By-Picture (εικόνας πλάι σε εικόνα), ανίχνευση σήματος εισόδου και ρυθμίσεις συνδέσεων. |
|  | OSD: Επιλογή ρυθμίσεων σχετικών με το μενού εμφάνισης στην οθόνη, όπως η γλώσσα, το χρονικό διάστημα που το OSD παραμένει στην οθόνη, η θέση, η διαφάνεια, η περιστροφή του μενού κ.λπ. |
|  | MULTI-DISPLAY (ΠΟΛΛΕΣ ΟΘΟΝΕΣ): Ρύθμιση του αναγνωριστικού της οθόνης, διαμόρφωση ρυθμίσεων για σύνθεση πολλών οθονών. |
|  | PROTECT (ΠΡΟΣΤΑΣΙΑ): Επιλογή ρυθμίσεων σχετικών με την προστασία του εξοπλισμού της οθόνης, όπως ρύθμιση των ανεμιστήρων, ρύθμιση της αυτόματης εξοικονόμησης ενέργειας και της καθυστέρησης θέσης σε λειτουργία, ενεργοποίηση της προστασίας οθόνης και της αλληλογραφίας ειδοποίησης για σφάλματα που προκύπτουν στην οθόνη. |
|  | CONTROL (ΕΛΕΓΧΟΣ): Ρύθμιση πληροφοριών δικτύου, ασφάλειας, τροφοδοσίας κ.λπ. |
|  | OPTION (ΠΡΟΑΙΡΕΤΙΚΗ): Επιλογή ρυθμίσεων σχετικών με μια προαιρετική πλακέτα, εφόσον είναι εγκατεστημένη. |
|  | SYSTEM (ΣΥΣΤΗΜΑ): Προβολή των πληροφοριών της οθόνης (μοντέλο, αριθμός σειράς, αποτύπωμα άνθρακα), της έκδοσης firmware, της διεύθυνσης mac ή εκτέλεση εργοστασιακής επαναφοράς. |
|  | COMPUTE MODULE (ΜΟΝΑΔΑ ΥΠΟΛΟΓΙΣΜΟΥ): Αυτό το μενού είναι διαθέσιμο μόνο όταν είναι εγκατεστημένη η προαιρετική πλακέτα διασύνδεσης Raspberry Pi Compute Module και ένα Raspberry Pi Compute Module. Βλ. σελίδα 98 . |

Χρήση του Media Player

Το εσωτερικό Media Player παίζει αρχεία εικόνας και βίντεο αποθηκευμένα σε μια κάρτα μνήμης microSD ή σε μια συσκευή αποθήκευσης USB. Το Media Player κάνει αναπαραγωγή βίντεο, ακίνητων εικόνων και μουσικής φόντου (BGM). Βλ. [σελίδα 30](#) για οδηγίες σύνδεσης μιας συσκευής αποθήκευσης USB ή μιας κάρτας μνήμης microSD.

Μπορείτε να αλλάξετε στο Media Player πατώντας το πλήκτρο MEDIA PLAYER στο προαιρετικό τηλεχειριστήριο ή επιλέγοντας την είσοδο MP στο μενού [INPUT] (ΕΙΣΟΔΟΣ) του OSD.

Χρησιμοποιήστε τα πλήκτρα ▲▼ + – και SET/POINT ZOOM (ΡΥΘΜΙΣΗ/ΖΟΥΜ ΣΗΜΕΙΟΥ) για πλοήγηση στα μενού του Media Player.

Αρχική οθόνη Media Player

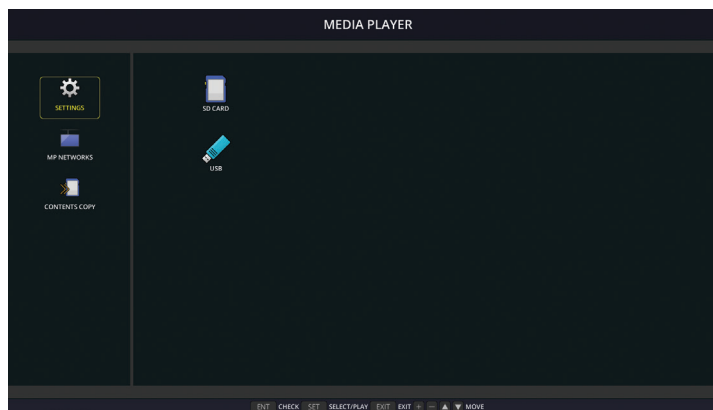

| | | |
|--|--|--|
| | SETTINGS (ΡΥΘΜΙΣΕΙΣ) | Εμφανίζει επιλογές για ρυθμίσεις Slideshow (Παρουσίαση), Auto Play (Αυτόματη αναπαραγωγή) και άνοιγμα της οθόνης Network Settings (Ρυθμίσεις δικτύου). Βλ. σελίδα 63 . |
| | MP NETWORKS (ΔΙΚΤΥΑ MP) | Εμφανίζει επιλογές για ρυθμίσεις Network (Δίκτυο) και Shared Folder (Κοινόχρηστοι φάκελοι). |
| | CONTENTS COPY (ΑΝΤΙΓΡΑΦΗ ΠΕΡΙΕΧΟΜΕΝΩΝ) | Εμφανίζει επιλογές για αντιγραφή περιεχομένου σε μια κάρτα μνήμης microSD συνδεδεμένη στην οθόνη. |
| | SD CARD (ΚΑΡΤΑ SD) | Εμφανίζει τον κατάλογο αρχείων μιας συνδεδεμένης κάρτας μνήμης microSD. (Αυτό το εικονίδιο είναι έγχρωμο όταν συνδέεται μια κάρτα μνήμης microSD και υπάρχει δυνατότητα ανάγνωσης του συστήματος αρχείων. Αν αυτό το εικονίδιο είναι γκριζο, το Media Player δεν ανιχνεύει κάρτα μνήμης microSD ή αδυνατεί να τη διαβάσει.) |
| | USB | Εμφανίζει τον κατάλογο αρχείων μιας συνδεδεμένης συσκευής αποθήκευσης USB. (Αυτό το εικονίδιο είναι έγχρωμο όταν συνδέεται μια συσκευή αποθήκευσης USB και υπάρχει δυνατότητα ανάγνωσης του συστήματος αρχείων. Αν αυτό το εικονίδιο είναι γκριζο, το Media Player δεν ανιχνεύει συσκευή αποθήκευσης USB ή αδυνατεί να τη διαβάσει.) |

- ΣΗΜΕΙΩΣΗ:**
- Αν γίνεται αναπαραγωγή περιεχομένων του Media Player ενώ είναι ενεργή η λειτουργία [TILE MATRIX] (ΠΙΝΑΚΑΣ ΤΕΤΡΑΓΩΝΙΔΙΩΝ), ίσως να υπάρχει μικρή χρονοκαθυστέρηση της εικόνας που αναπαράγεται μεταξύ διαφορετικών οθονών.
 - Αν η οθόνη χρησιμοποιείται σε κατακόρυφο προσανατολισμό ενώ γίνεται αναπαραγωγή αρχείων ακίνητης εικόνας (φωτογραφιών), ρυθμίστε το [OSD ROTATION] (ΠΕΡΙΣΤΡΟΦΗ OSD) σε [PORTRAIT] (ΚΑΤΑΚΟΡΥΦΟΣ ΠΡΟΣΑΝΑΤΟΛΙΣΜΟΣ). Ο προσανατολισμός της εικόνας αλλάζει ανάλογα με τη ρύθμιση του [OSD ROTATION] (ΠΕΡΙΣΤΡΟΦΗ OSD).
 - Αν μια οθόνη χρησιμοποιείται σε κατακόρυφο προσανατολισμό ενώ γίνεται αναπαραγωγή βίντεο, δεν γίνεται αυτόματη περιστροφή των βίντεο αν ορίσετε το [OSD ROTATION] (ΠΕΡΙΣΤΡΟΦΗ OSD) σε [PORTRAIT] (ΚΑΤΑΚΟΡΥΦΟΣ ΠΡΟΣΑΝΑΤΟΛΙΣΜΟΣ). Παίξτε αρχεία βίντεο που έχουν περιστραφεί αριστερόστροφα κατά 90° για να προβάλλονται με σωστό προσανατολισμό.
 - Θα εμφανιστεί μια οθόνη επιλογών αν πατήσετε ένα από τα πλήκτρα του πίνακα ελέγχου της οθόνης ενώ αυτή βρίσκεται σε λειτουργία Media Player. Από τα πλήκτρα του πίνακα ελέγχου, μπορείτε να επιλέξετε να ελέγξετε είτε το μενού OSD είτε το Media Player.

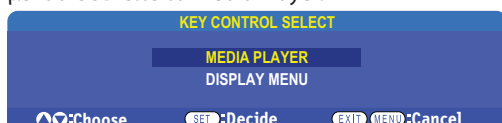





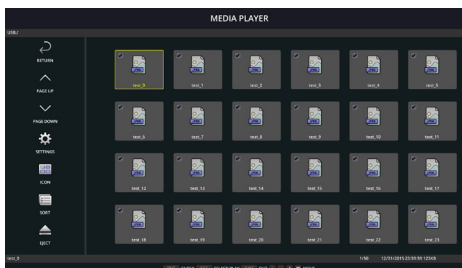



| | | |
|--|-------------------------------|--|
| | DISPLAY MENU (ΜΕΝΟΥ ΠΡΟΒΟΛΗΣ) | Αυτό το εικονίδιο εμφανίζεται στα αριστερά της αρχικής οθόνης του Media Player, αφού επιλέξετε να ελέγξετε το [MEDIA PLAYER] από την οθόνη [KEY CONTROL SELECT] (ΕΠΙΛΟΓΗ ΡΥΘΜΙΣΕΩΝ ΠΛΗΚΤΡΩΝ). Μετακινηθείτε σε αυτό το εικονίδιο και πατήστε INPUT/SET (ΕΙΣΟΔΟΣ/ΡΥΘΜΙΣΗ) για να σταματήσει ο έλεγχος του Media Player από τα πλήκτρα ρυθμίσεων της οθόνης. |
|--|-------------------------------|--|

Οθόνη προβολής αρχείων



Προβολή εικονιδίου

| | | |
|---|---|---|
|  | RETURN (ΕΠΙΣΤΡΟΦΗ) | Επιστρέφει ένα επίπεδο παραπάνω. |
|  | PAGE UP (ΣΕΛΙΔΑ ΕΠΑΝΩ) | Εμφανίζει το προηγούμενο σύνολο αρχείων στον φάκελο. |
|  | PAGE DOWN (ΣΕΛΙΔΑ ΚΑΤΩ) | Εμφανίζει το επόμενο σύνολο αρχείων στον φάκελο. |
|  | SETTINGS (ΡΥΘΜΙΣΕΙΣ) | Εμφανίζει την οθόνη ρυθμίσεων για διαμόρφωση του Media Player. |
|  | THUMBNAILS/ICON (ΜΙΚΡΟΓΡΑΦΙΕΣ/ ΕΙΚΟΝΙΔΙΟ) | Κάνει εναλλαγή μεταξύ της εμφάνισης μικρογραφιών ή εικονιδίων στη θέση των αρχείων. |
|  | SORT (ΤΑΞΙΝΟΜΗΣΗ) | Αλλάζει τη σειρά εμφάνισης των αρχείων, ώστε να ταξινομούνται κατά όνομα (όνομα αρχείου), τύπο (επέκταση αρχείου), ημερομηνία (ημερομηνία δημιουργίας) ή μέγεθος (χωρητικότητα αρχείου). Η προεπιλεγμένη σειρά ταξινόμησης είναι κατά «Name» (Όνομα). |
|  | EJECT (ΑΠΟΒΟΛΗ) | Αποσύνδεση της συσκευής αποθήκευσης USB ή της κάρτα μνήμης microSD. Επιλέξτε EJECT (ΑΠΟΒΟΛΗ) όταν εμφανίζεται η λίστα αρχείων. |
|  | Πλήκτρο ENT (τηλεχειριστήριο) | Επιλογή ή κατάργηση επιλογής μεμονωμένων στοιχείων, όπως αρχεία για συμπερίληψη στο [SLIDESHOW] (ΠΑΡΟΥΣΙΑΣΗ) ή ενός φακέλου που θα χρησιμοποιηθεί για [AUTO PLAY] (ΑΥΤΟΜΑΤΗ ΑΝΑΠΑΡΑΓΩΓΗ) και [PRESET CONTENTS] (ΠΡΟΚΑΘΟΡΙΣΜΕΝΑ ΠΕΡΙΕΧΟΜΕΝΑ). |

- ΣΗΜΕΙΩΣΗ:**
- Το πολύ 300 στοιχεία μπορούν να εμφανίζονται σε έναν φάκελο, συμπεριλαμβανομένων των εικονιδίων φακέλων.
 - Η μέγιστη ιεραρχία φακέλων που μπορεί να εμφανίζεται είναι 16 επίπεδα.
 - Τα αρχεία των οποίων δεν μπορεί να προσδιοριστεί ο τύπος πολυμέσου επισημαίνονται με ένα εικονίδιο «?».
 - Για ορισμένους τύπους πολυμέσων για ορισμένα αρχεία πολυμέσων ίσως να μην είναι δυνατή η εμφάνιση μικρογραφιών.

Αναπαραγωγή αρχείων

Χρησιμοποιήστε τα πλήκτρα ▲▼ + – και SET/POINT ZOOM (ΡΥΘΜΙΣΗ/ΖΟΥΜ ΣΗΜΕΙΟΥ) για πλοήγηση στα μενού του Media Player.

1. Επιλέξτε είτε [SD CARD] (ΚΑΡΤΑ SD) είτε [USB] για προβολή της λίστας αρχείων.
2. Καταργήστε την επιλογή όσων αρχείων δεν επιθυμείτε στην παρουσίαση.







Όλα τα αρχεία του καταλόγου είναι ως προεπιλογή επιλεγμένα. Μετακινηθείτε σε ένα αρχείο και πατήστε το πλήκτρο  στο τηλεχειριστήριο για να καταργήσετε την επιλογή του.

3. Μετακινηθείτε στο πρώτο αρχείο που θέλετε να προβληθεί και μετά πατήστε το πλήκτρο SET/POINT ZOOM (ΡΥΘΜΙΣΗ/ΖΟΥΜ ΣΗΜΕΙΟΥ) στο τηλεχειριστήριο.

Έτσι ξεκινά η μη αυτόματη παρουσίαση και το επιλεγμένο αρχείο θα εμφανιστεί στην οθόνη. Για να αλλάξετε την εικόνα, πατήστε το πλήκτρο  στο τηλεχειριστήριο να εμφανιστεί το επόμενο αρχείο στον κατάλογο. Οι εικόνες προβάλλονται με τη σειρά ταξινόμησης των αρχείων.

ΣΗΜΕΙΩΣΗ: Η παρουσίαση μπορεί να διαμορφωθεί ώστε να κάνει αυτόματη εναλλαγή εικόνων. Βλ. [σελίδα 42](#).

Χρήση του τηλεχειριστηρίου

| | |
|---|--|
|  | Μεταβαίνει στο προηγούμενο αρχείο βίντεο ή αρχείο εικόνας στον τρέχοντα φάκελο. |
|  | Ξεκινά το βίντεο ή την παρουσίαση από το επιλεγμένο αρχείο. Συνεχίζει την αναπαραγωγή του βίντεο ή της παρουσίασης μετά από παύση. Συνεχίζει την αναπαραγωγή του βίντεο μετά από επαναφορά ή γρήγορη προώθηση. |
|  | Μεταβαίνει στο επόμενο αρχείο βίντεο ή αρχείο εικόνας στον τρέχοντα φάκελο. |
|  | Διακόπτει το βίντεο ή την παρουσίαση. |
|  | Κάνει παύση του βίντεο ή της παρουσίασης. |
|  | Κάνει αντίστροφη αναπαραγωγή ενός αρχείου βίντεο, μέχρι να πιεστεί το πλήκτρο Play (Αναπαραγωγή), Pause (Παύση) ή Stop (Διακοπή). |
|  | Κάνει γρήγορη αναπαραγωγή ενός αρχείου βίντεο, μέχρι να πιεστεί το πλήκτρο Play (Αναπαραγωγή), Pause (Παύση) ή Stop (Διακοπή). |

Αλλαγή του χρώματος του πλευρικού περιθωρίου

Το χρώμα του περιθωρίου που εμφανίζεται στα πλάγια μιας εικόνας, όταν αυτή δεν γεμίζει ολόκληρη την οθόνη, μπορεί να αλλάξει από τις ρυθμίσεις του μενού OSD.

1. Πατήστε το πλήκτρο MENU (ΜΕΝΟΥ) στο τηλεχειριστήριο για να εμφανιστεί το μενού OSD.
2. Μετακινηθείτε στο μενού OSD στις επιλογές [DISPLAY PROTECTION] (ΠΡΟΣΤΑΣΙΑ ΟΘΟΝΗΣ) → [SIDE BORDER COLOR] (ΧΡΩΜΑ ΠΛΕΥΡΙΚΟΥ ΠΕΡΙΘΩΡΙΟΥ) και μετά πατήστε το πλήκτρο SET/POINT ZOOM (ΡΥΘΜΙΣΗ/ΖΟΥΜ ΣΗΜΕΙΟΥ).
3. Μετακινήστε το ρυθμιστικό αριστερά ή δεξιά με τα πλήκτρα + και- στο τηλεχειριστήριο. Το χρώμα μπορεί να προσαρμοστεί μεταξύ 0 (μαύρο) και 100 (λευκό).
4. Πατήστε το πλήκτρο EXIT (ΕΞΟΔΟΣ) για να κλείσει το μενού OSD.



Διαμόρφωση των ρυθμίσεων παρουσίασης

Χρησιμοποιήστε τα πλήκτρα ▲▼ + – και SET/POINT ZOOM (ΡΥΘΜΙΣΗ/ΖΟΥΜ ΣΗΜΕΙΟΥ) για πλοήγηση στα μενού του Media Player.

1. Μετακινηθείτε στο εικονίδιο SETTINGS (ΡΥΘΜΙΣΕΙΣ) και πατήστε το πλήκτρο SET/POINT ZOOM (ΡΥΘΜΙΣΗ/ΖΟΥΜ ΣΗΜΕΙΟΥ).
2. Μετακινηθείτε στο [PLAY MODE] (ΛΕΙΤΟΥΡΓΙΑ ΑΝΑΠΑΡΑΓΩΓΗΣ) και πατήστε το πλήκτρο SET/POINT ZOOM (ΡΥΘΜΙΣΗ/ΖΟΥΜ ΣΗΜΕΙΟΥ).
3. Επιλέξτε [AUTO] (ΑΥΤΟΜΑΤΗ) και πατήστε το πλήκτρο SET/POINT ZOOM (ΡΥΘΜΙΣΗ/ΖΟΥΜ ΣΗΜΕΙΟΥ).
4. Μετακινηθείτε στο [INTERVAL] (ΔΙΑΣΤΗΜΑ) και χρησιμοποιήστε τα πλήκτρα [+] και [-] στο τηλεχειριστήριο για να ρυθμίσετε τον χρόνο για τον οποίο εμφανίζεται μια εικόνα πριν αλλάξει.

Αυτή η ρύθμιση μπορεί να οριστεί μεταξύ 5 και 300 δευτερολέπτων.

5. Προσαρμόστε όσες άλλες ρυθμίσεις θέλετε.
 - Για να επαναλαμβάνεται η παρουσίαση μετά από την προβολή του τελευταίου αρχείου στον φάκελο, πατήστε το κάτω βέλος και πατήστε το πλήκτρο SET/POINT ZOOM (ΡΥΘΜΙΣΗ/ΖΟΥΜ ΣΗΜΕΙΟΥ) για να επιλέξετε [REPEAT] (ΕΠΑΝΑΛΗΨΗ).
 - Για να αναπαράγεται μουσική φόντου ενώ προβάλλονται ακίνητες εικόνες, πατήστε το κάτω βέλος και πατήστε το πλήκτρο SET/POINT ZOOM (ΡΥΘΜΙΣΗ/ΖΟΥΜ ΣΗΜΕΙΟΥ) για να εμφανίζετε την οθόνη αρχείου ήχου. Μετακινηθείτε στο σημείο όπου είναι αποθηκευμένο το αρχείο ήχου, επιλέξτε το αρχείο ήχου που θέλετε να αναπαράγεται και μετά πατήστε το πλήκτρο SET/POINT ZOOM (ΡΥΘΜΙΣΗ/ΖΟΥΜ ΣΗΜΕΙΟΥ). Έτσι θα επιστρέψετε αμέσως στην οθόνη [MEDIA PLAYER SETTINGS] (ΡΥΘΜΙΣΕΙΣ MEDIA PLAYER).

Πατήστε το κάτω βέλος και πατήστε το πλήκτρο SET/POINT ZOOM (ΡΥΘΜΙΣΗ/ΖΟΥΜ ΣΗΜΕΙΟΥ) για να επιλέξετε BGM. Αν η επιλογή BGM δεν έχει δίπλα της σημάδι ελέγχου, το αρχείο ήχου που επιλέξατε δεν θα αναπαραχθεί.
 - Για να επιλέξετε τι πρέπει να συμβαίνει όταν η παρουσίαση δεν έχει ρυθμιστεί σε [REPEAT] (ΕΠΑΝΑΛΗΨΗ), πατήστε το κάτω βέλος μέχρι να εμφανιστεί το [PLAY END SCREEN] (ΑΝΑΠΑΡΑΓΩΓΗ ΟΘΟΝΗΣ ΤΕΛΟΥΣ) και μετά πατήστε το πλήκτρο SET/POINT ZOOM (ΡΥΘΜΙΣΗ/ΖΟΥΜ ΣΗΜΕΙΟΥ). Επισημάνετε την επιλογή που θέλετε και πατήστε το πλήκτρο SET/POINT ZOOM (ΡΥΘΜΙΣΗ/ΖΟΥΜ ΣΗΜΕΙΟΥ).
 - **BLACK SCREEN (ΜΑΥΡΗ ΟΘΟΝΗ)** – όταν γίνει αναπαραγωγή του τελευταίου αρχείου, εμφανίζεται μια μαύρη οθόνη μέχρι να πιεστεί το πλήκτρο  στο τηλεχειριστήριο.
 - **FILE LIST (ΛΙΣΤΑ ΑΡΧΕΙΩΝ)** – το Media Player επιστρέφει στην οθόνη με τη λίστα αρχείων.
 - **SAVE LAST SCREEN (ΑΠΟΘΗΚΕΥΣΗ ΤΕΛΕΥΤΑΙΑΣ ΟΘΟΝΗΣ)** – η παρουσίαση κάνει παύση στην τελευταία οθόνη, η εικόνα εμφανίζεται μέχρι να πιεστεί το πλήκτρο  στο τηλεχειριστήριο.
6. Μετακινηθείτε στο [OK] και πατήστε το πλήκτρο SET/POINT ZOOM (ΡΥΘΜΙΣΗ/ΖΟΥΜ ΣΗΜΕΙΟΥ) για αποθήκευση των αλλαγών και επιστροφή στην αρχική οθόνη του [MEDIA PLAYER].

- ΣΗΜΕΙΩΣΗ:**
- Ενώ αναπαράγεται η παρουσίαση, οι εικόνες προβάλλονται με τη σειρά που έγινε η τελευταία ταξινόμηση. Αν υπάρχει μίγμα και αρχείων βίντεο και ακίνητων εικόνων, τα αρχεία θα συνεχίσουν να αναπαράγονται με την ίδια σειρά με της ταξινόμησης. Οι ακίνητες εικόνες θα προβάλλονται κανονικά, όταν έρχεται η σειρά ενός αρχείου βίντεο θα γίνεται αναπαραγωγή του βίντεο, όταν τελειώνει το βίντεο θα προβάλλεται το επόμενο αρχείο ακίνητης εικόνας.
 - Αν γίνεται αναπαραγωγή αρχείου ήχου ως μουσική φόντου για τα αρχεία ακίνητων εικόνων, η μουσική θα διακόπτεται όταν αναπαράγεται ένα αρχείο βίντεο και, στη συνέχεια, θα ξεκινά και πάλι όταν θα συνεχίζεται η προβολή αρχείων ακίνητων εικόνων.

Ενεργοποίηση αυτόματης αναπαραγωγής

Χρησιμοποιήστε τα πλήκτρα ▲▼ + – και SET/POINT ZOOM (ΡΥΘΜΙΣΗ/ΖΟΥΜ ΣΗΜΕΙΟΥ) για πλοήγηση στα μενού του Media Player.

1. Μετακινηθείτε στο εικονίδιο [SETTINGS] (ΡΥΘΜΙΣΕΙΣ) και πατήστε το πλήκτρο SET/POINT ZOOM (ΡΥΘΜΙΣΗ/ΖΟΥΜ ΣΗΜΕΙΟΥ).
2. Μετακινηθείτε στο [AUTO PLAY] (ΑΥΤΟΜΑΤΗ ΑΝΑΠΑΡΑΓΩΓΗ) και πατήστε το πλήκτρο SET/POINT ZOOM (ΡΥΘΜΙΣΗ/ΖΟΥΜ ΣΗΜΕΙΟΥ).
3. Επιλέξτε [SLIDESHOW] (ΠΑΡΟΥΣΙΑΣΗ) και πατήστε το πλήκτρο SET/POINT ZOOM (ΡΥΘΜΙΣΗ/ΖΟΥΜ ΣΗΜΕΙΟΥ).

Το μενού επιστρέφει αυτόματα στην οθόνη MEDIA PLAYER SETTINGS (ΡΥΘΜΙΣΕΙΣ MEDIA PLAYER) όταν πατάτε το πλήκτρο SET/POINT ZOOM (ΡΥΘΜΙΣΗ/ΖΟΥΜ ΣΗΜΕΙΟΥ) στο τηλεχειριστήριο.

4. Μετακινηθείτε στο [FOLDER] (ΦΑΚΕΛΟΣ) και πατήστε το πλήκτρο SET/POINT ZOOM (ΡΥΘΜΙΣΗ/ΖΟΥΜ ΣΗΜΕΙΟΥ).
5. Επιλέξτε είτε [SD CARD] (ΚΑΡΤΑ SD) είτε [USB].

Αυτό εξαρτάται από το τι συσκευή έχετε συνδεδεμένη και περιέχει τα αρχεία της παρουσίασης.

6. Πατήστε το πλήκτρο ENT στο τηλεχειριστήριο για να επιλέξετε τον ριζικό κατάλογο της κάρτας μνήμης microSD ή της συσκευής αποθήκευσης USB.

Αν τα αρχεία βρίσκονται σε δευτερεύοντα φάκελο, πατήστε το πλήκτρο SET/POINT ZOOM (ΡΥΘΜΙΣΗ/ΖΟΥΜ ΣΗΜΕΙΟΥ) στην επιλογή SD CARD (ΚΑΡΤΑ SD) ή USB, μετακινηθείτε στον φάκελο που περιέχει τις εικόνες της παρουσίασης και μετά πατήστε το πλήκτρο ENT στο τηλεχειριστήριο.

Το μενού επιστρέφει αυτόματα στην οθόνη [MEDIA PLAYER SETTINGS (ΡΥΘΜΙΣΕΙΣ MEDIA PLAYER) όταν πατάτε το πλήκτρο ENT στο τηλεχειριστήριο.

7. Μετακινηθείτε στο [OK] και πατήστε το πλήκτρο SET/POINT ZOOM (ΡΥΘΜΙΣΗ/ΖΟΥΜ ΣΗΜΕΙΟΥ) για αποθήκευση των αλλαγών και επιστροφή στην αρχική οθόνη του [MEDIA PLAYER].

Με την αυτόματη αναπαραγωγή γίνεται αναπαραγωγή όσων εικόνων ή βίντεο βρίσκονται στον επιλεγμένο φάκελο. Οι εικόνες και τα βίντεο θα εμφανίζονται με την ίδια σειρά που έχουν ταξινομηθεί.

Όταν έχει ενεργοποιηθεί το [AUTO PLAY] (ΑΥΤΟΜΑΤΗ ΑΝΑΠΑΡΑΓΩΓΗ), η οθόνη θα αρχίσει την αυτόματη αναπαραγωγή ως εξής:

- Όταν ενεργοποιείτε την οθόνη ενώ μια συσκευή αποθήκευσης USB ή μια κάρτα μνήμης είναι ήδη συνδεδεμένη και το Media Player ήταν η πηγή εισόδου κατά την τελευταία απενεργοποίηση.
- Όταν συνδέετε μια συσκευή αποθήκευσης USB στη θύρα Media Player USB (βλ. [σελίδα 30](#)) ενώ η οθόνη είναι ήδη ενεργοποιημένη και εμφανίζεται η αρχική οθόνη Media Player.
- Όταν εισάγετε μια κάρτα μνήμης microSD στην υποδοχή κάρτας microSD (βλ. [σελίδα 28](#)) ενώ η οθόνη είναι ήδη ενεργοποιημένη και εμφανίζεται η αρχική οθόνη Media Player.

- ΣΗΜΕΙΩΣΗ:**
- Δεν συνιστάται η σύνδεση μιας συσκευής αποθήκευσης USB ή μιας κάρτας μνήμης microSD ενώ είναι ήδη ενεργοποιημένη η οθόνη.
Για να μην προκληθεί ζημιά στην οθόνη και πιθανή καταστροφή των αρχείων δεδομένων της συνδεδεμένης συσκευής, ο κύριος διακόπτης τροφοδοσίας της οθόνης πρέπει να είναι κλειστός όταν γίνονται οι συνδέσεις.
 - Μόνο μία συσκευή αποθήκευσης USB μπορεί να αναγνωριστεί από αυτή την οθόνη. Η χρήση εξωτερικού διανομέα δεν υποστηρίζεται σε αυτή την οθόνη.

Αρχεία που μπορούν να προβληθούν/να αναπαραχθούν

Ακίνητες εικόνες — Υποστηριζόμενες μορφές

| Επέκταση αρχείου | Υποστηρίζεται |
|-------------------|----------------------------------|
| .jpg, .jpeg, .jpe | Baseline, Progressive, RGB, CMYK |
| .png | Interlace, α channel |

Κινούμενες εικόνες — Υποστηριζόμενες μορφές

| Επέκταση αρχείου | Κωδικοποιητής βίντεο | Κωδικοποιητής ήχου |
|------------------|----------------------|--|
| .mpg, .mpeg | MPEG1, MPEG2 | MPEG Audio Layer3 (συντομογραφία: MP3) AAC-LC (συντομογραφία: AAC), LPCM |
| .wmv | H.264, WMV | MP3, WMV Standard, WMA 9/10 Professional |
| .mp4 | H.264 | MP3, AAC |
| .mov | H.264 | MP3, AAC |
| .flv, .f4v | H.264 | MP3, AAC |

BGM (μουσική φόντου) — Υποστηριζόμενες μορφές

| Επέκταση αρχείου | Κωδικοποιητής ήχου |
|------------------|--------------------|
| .wav | LPCM |
| .mp3 | MP3 |

Επιπλέον πληροφορίες

| Στοιχείο | Προϋποθέσεις | |
|----------------------------|--------------|--|
| Resolution (Ευκρίνεια) | JPEG | Έως 5000 x 5000 |
| | PNG | Έως 4000 x 4000 |
| | MPEG1 | 480@30fps |
| | MPEG2 | MP@ML, MP@HL, 1080p@30fps / 1080i@60fps |
| | H.264 | High profile Lv.4.2, 1080p@30fps / 1080i@60fps |
| | WMV | Advanced@L3, Simple&Main |
| Ρυθμός bit βίντεο | - | Έως 15 Mbps |
| Ρυθμός δειγματοληψίας ήχου | - | Έως 48 kHz |
| Ρυθμός bit ήχου | MP2 | Έως 384 Kbps |
| | MP3 | Έως 320 Kbps |
| | AAC | Έως 1440 Kbps |

- ΣΗΜΕΙΩΣΗ:**
- Ορισμένα αρχεία ίσως να μην αναπαράγονται σωστά ακόμα κι αν ικανοποιούν τις αναφερόμενες προϋποθέσεις.
 - Ανάλογα με τον ρυθμό bit του αρχείου, τον τύπο συσκευής αποθήκευσης USB ή την κάρτα μνήμης microSD που χρησιμοποιείτε, ίσως αυτό να μην αναπαράγεται σωστά.
 - Δεν είναι δυνατή η αναπαραγωγή αρχείων προστατευμένων με DRM (Digital Right Management).
 - Η μέγιστη επιλογή ευκρίνειας για αρχεία βίντεο είναι 1920 (Οριζόντια) x 1080 (Κατακόρυφη).

Κεφάλαιο 5 Εξελιγμένος χειρισμός

Αυτό το κεφάλαιο περιλαμβάνει τα εξής:

- ⇒ «Δημιουργία ενός χρονοδιαγράμματος ενέργειας» στη σελίδα 46
- ⇒ «Εξελιγμένη ρύθμιση χρωμάτων» στη σελίδα 47
- ⇒ «Multi-Picture Mode (Λειτουργία πολλαπλών εικόνων)» στη σελίδα 54
- ⇒ «Ρύθμιση ασφάλειας και κλείδωμα των ρυθμίσεων της οθόνης» στη σελίδα 58
- ⇒ «Ρυθμίσεις Media Player» στη σελίδα 62

Δημιουργία ενός χρονοδιαγράμματος ενέργειας

Η λειτουργία χρονοδιαγράμματος επιτρέπει στην οθόνη την αυτόματη εναλλαγή μεταξύ λειτουργιών τροφοδοσίας και αναμονής σε διαφορετικές χρονικές στιγμές.

Προγραμματισμός χρονοδιαγράμματος:

1. Εμφανίστε το μενού [SCHEDULE] (ΧΡΟΝΟΔΙΑΓΡΑΜΜΑ).

1. Επισημάνετε το στοιχείο [SCHEDULE SETTINGS] (ΡΥΘΜΙΣΕΙΣ ΧΡΟΝΟΔΙΑΓΡΑΜΜΑΤΟΣ) με τα πλήκτρα ▲ και ▼.
2. Πατήστε το πλήκτρο SET/POINT ZOOM (ΡΥΘΜΙΣΗ/ΖΟΥΜ ΣΗΜΕΙΟΥ) (ή το πλήκτρο + για είσοδο στο μενού Settings (Ρυθμίσεις).
3. Επισημάνετε τον επιθυμητό αριθμό χρονοδιαγράμματος και πατήστε το πλήκτρο SET/POINT ZOOM (ΡΥΘΜΙΣΗ/ΖΟΥΜ ΣΗΜΕΙΟΥ).
4. Το πλαίσιο δίπλα στον αριθμό θα γίνει κίτρινο. Τώρα μπορείτε να προγραμματίσετε το χρονοδιάγραμμα.

2. Χρησιμοποιήστε το πλήκτρο ▼ για να επισημάνετε το [POWER] (ΤΡΟΦΟΔΟΣΙΑ). Χρησιμοποιήστε τα πλήκτρα + και - για να ορίσετε την τιμή [ON] (ΕΝΕΡΓΗ).

Για να ορίσετε ένα χρονοδιάγραμμα απενεργοποίησης, ορίστε την τιμή [OFF] (ΑΝΕΝΕΡΓΗ).

3. Χρησιμοποιήστε το πλήκτρο ▼ για να επισημάνετε το [TIME] (ΩΡΑ). Χρησιμοποιήστε τα πλήκτρα + και - για να ρυθμίσετε την ώρα.

4. Χρησιμοποιήστε τα πλήκτρα ▲ και ▼ για να επισημάνετε το [INPUT] (ΕΙΣΟΔΟΣ). Χρησιμοποιήστε τα πλήκτρα + και - για να επιλέξετε την πηγή εισόδου.

5. Χρησιμοποιήστε τα πλήκτρα ▲ και ▼ για να επισημάνετε το [PIC. MODE] (ΛΕΙΤΟΥΡΓΙΑ ΕΙΚΟΝΑΣ). Χρησιμοποιήστε τα πλήκτρα + και - για να επιλέξετε τη λειτουργία εικόνας.

6. Χρησιμοποιήστε το πλήκτρο ▼ για να επιλέξετε [DATE] (ΗΜΕΡΟΜΗΝΙΑ), [EVERY DAY] (ΚΑΘΕ ΗΜΕΡΑ), [EVERY WEEK] (ΚΑΘΕ ΕΒΔΟΜΑΔΑ), [WEEKDAY] (ΚΑΘΗΜΕΡΙΝΕΣ), [WEEKEND] (ΣΑΒΒΑΤΟΚΥΡΙΑΚΑ) ή [HOLIDAY] (ΑΡΓΙΕΣ). Πατήστε το πλήκτρο SET/POINT ZOOM (ΟΡΙΣΜΟΣ/ΖΟΥΜ ΣΗΜΕΙΟΥ) σε ένα μενού που είναι κατάλληλο για το χρονοδιάγραμμα.

Αν το χρονοδιάγραμμα πρόκειται να λειτουργεί μία συγκεκριμένη ημέρα, επιλέξτε [DATE] (ΗΜΕΡΟΜΗΝΙΑ) και πατήστε το πλήκτρο SET/POINT ZOOM (ΟΡΙΣΜΟΣ/ΖΟΥΜ ΣΗΜΕΙΟΥ).

Αν το χρονοδιάγραμμα πρόκειται να λειτουργεί κάθε ημέρα, επιλέξτε [EVERY DAY] (ΚΑΘΕ ΗΜΕΡΑ) και πατήστε το πλήκτρο SET/POINT ZOOM (ΟΡΙΣΜΟΣ/ΖΟΥΜ ΣΗΜΕΙΟΥ).

Αν είναι επιθυμητό ένα εβδομαδιαίο χρονοδιάγραμμα, επιλέξτε τις ημέρες τις εβδομάδας με τα πλήκτρα ▲ και ▼ και πατήστε το πλήκτρο SET/POINT ZOOM (ΟΡΙΣΜΟΣ/ΖΟΥΜ ΣΗΜΕΙΟΥ) για να επιλέξετε. Κατόπιν, επισημάνετε την επιλογή [EVERY WEEK] (ΚΑΘΕ ΕΒΔΟΜΑΔΑ) και πατήστε το πλήκτρο SET/POINT ZOOM (ΟΡΙΣΜΟΣ/ΖΟΥΜ ΣΗΜΕΙΟΥ). Ρυθμίστε τις επιλογές [WEEKDAY] (ΚΑΘΗΜΕΡΙΝΕΣ), [WEEKEND] (ΣΑΒΒΑΤΟΚΥΡΙΑΚΑ) ή [HOLIDAY] (ΑΡΓΙΕΣ) με τον ίδιο τρόπο.

ΣΗΜΕΙΩΣΗ: Οι ρυθμίσεις [WEEKDAY] (ΚΑΘΗΜΕΡΙΝΕΣ), [WEEKEND] (ΣΑΒΒΑΤΟΚΥΡΙΑΚΑ) και [HOLIDAY] (ΑΡΓΙΕΣ) είναι διαθέσιμες στη ρύθμιση [SCHEDULE] (ΧΡΟΝΟΔΙΑΓΡΑΜΜΑ) (βλ. [σελίδα 106](#)).

7. Μετά τον προγραμματισμό ενός χρονοδιαγράμματος, μπορείτε να ορίσετε τα υπόλοιπα χρονοδιαγράμματα. Πατήστε το πλήκτρο MENU (ΜΕΝΟΥ) για να εξέλθετε από το OSD ή πατήστε το πλήκτρο EXIT (ΕΞΟΔΟΣ) για να επιστρέψετε στο προηγούμενο μενού.

- ΣΗΜΕΙΩΣΗ:**
- Αν γίνεται επικάλυψη των προγραμμάτων, τότε έχει προτεραιότητα το πρόγραμμα με τον μεγαλύτερο αριθμό σε σχέση με το πρόγραμμα με τον μικρότερο αριθμό. Για παράδειγμα, το χρονοδιάγραμμα #7 έχει προτεραιότητα έναντι του χρονοδιαγράμματος #1.
 - Αν μια επιλεγμένη λειτουργία εισόδου ή εικόνας δεν είναι διαθέσιμη αυτή τη στιγμή, η απενεργοποιημένη λειτουργία εισόδου ή εικόνας εμφανίζεται με κόκκινο.

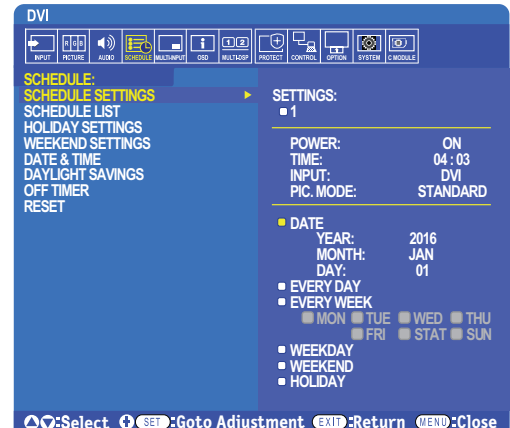

Εξελιγμένη ρύθμιση χρωμάτων

Ο SpectraView Engine (SVE) είναι ένας προσαρμοσμένος μηχανισμός επεξεργασίας χρωμάτων ενσωματωμένος στην οθόνη. Συνδυάζει μεμονωμένο χαρακτηρισμό και διακρίβωση της οθόνης κατά τη διάρκεια της παραγωγής με παρακολούθηση θερμοκρασίας και χρόνου, ώστε να παρέχει απαράμιλλο επίπεδο ελέγχου, ακρίβειας και σταθερότητας των χρωμάτων.

Υπάρχει η δυνατότητα προσαρμόσιμης διόρθωσης ομοιομορφίας των χρωμάτων, με τη βοήθεια λεπτομερών μεμονωμένων εργοστασιακών μετρήσεων της οθόνης, σε συνδυασμό με τον SVE, ώστε να παρέχουν προβολή των χρωμάτων με την καλύτερη δυνατή συμφωνία.

Ο SVE παρέχει την απόλυτη ευελιξία. Από ταχύτερη και πιο εξελιγμένη διακρίβωση χρώματος μέχρι τη δυνατότητα ακριβούς εξομοίωσης χρωματικών χώρων όπως τα Adobe®RGB και sRGB και την εκτέλεση εξομοιώσεων εξόδου εκτυπωτών με τη βοήθεια προφίλ ICC και εσωτερικών πινάκων αναζήτησης 3D.

Ο SVE μπορεί να λειτουργεί με μία από δύο καταστάσεις: Ενεργοποιημένος ή απενεργοποιημένος

Για ενεργοποίηση ή απενεργοποίηση του μηχανισμού SpectraView από το τηλεχειριστήριο:

1. Πατήστε το πλήκτρο MENU.
2. Μετακινηθείτε στο μενού [PICTURE] (ΕΙΚΟΝΑ), στην επιλογή [SPECTRAVIEW ENGINE].
Χρησιμοποιήστε τα πλήκτρα ▲▼ + – για πλοήγηση στο μενού OSD.
3. Επισημάνετε την επιλογή [ON] (ΕΝΕΡΓΟΣ) ή [OFF] (ΑΝΕΝΕΡΓΟΣ) και πατήστε το πλήκτρο SET/POINT ZOOM (ΡΥΘΜΙΣΗ/ΖΟΥΜ ΣΗΜΕΙΟΥ) για ενεργοποίηση ή απενεργοποίηση του μηχανισμού SpectraView.
4. Πατήστε το πλήκτρο EXIT (ΕΞΟΔΟΣ) για επιστροφή στο κυρίως μενού [PICTURE] (ΕΙΚΟΝΑ).

Χρήση του SpectraView Engine

Όταν ο SVE είναι ενεργός, ο εσωτερικός επεξεργαστής της οθόνης διαχειρίζεται πολλές από τις λειτουργίες διαχείρισης χρωμάτων της οθόνης και οι ρυθμίσεις χρώματος από τον χρήστη επιτρέπουν την επίτευξη μοναδικού επιπέδου ακρίβειας. Η ρύθμιση του λευκού σημείου γίνεται με μια ρύθμιση CIE x, y και ο υπολογισμός και η διαχείριση της απόκρισης κλίμακας του γκριζου της οθόνης γίνονται από την ίδια την οθόνη.

Ο SVE περιλαμβάνει διόρθωση ομοιομορφίας, στην οποία μπορούν να επιλεγούν διάφορα επίπεδα αντιστάθμισης ώστε να επιτευχθεί η χρυσή τομή μεταξύ της πλέον ομοιόμορφης φωτεινότητας και χρώματος και της μέγιστης φωτεινότητας.

Ο SVE διαθέτει πέντε μνήμες λειτουργιών εικόνας που μπορούν να διαμορφώνονται και να επιλέγονται μεμονωμένα. Κάθε μεμονωμένη λειτουργία εικόνας μπορεί να αποθηκεύει πλήρως προσαρμοσμένες ρυθμίσεις χρωμάτων. Έτσι μπορείτε να κάνετε γρήγορη εναλλαγή μεταξύ διαφόρων ρυθμίσεων, αλλάζοντας απλά λειτουργία εικόνας.

Με τη χρήση του SVE παρέχεται επίσης πρόσβαση σε άλλες εξελιγμένες λειτουργίες, όπως η δυνατότητα εξομοίωσης διαφόρων τύπων διαταραχών της έγχρωμης όρασης, καθώς και η δυνατότητα επιλογής της γκάμας χρωμάτων εξόδου της οθόνης.

Για να αλλάξετε τις ρυθμίσεις σε κάθε λειτουργία εικόνας SVE:

Υπάρχουν διαμορφωμένες προρρυθμίσεις γενικής χρήσης όπως περιγράφεται στον πίνακα «Τύποι προρρυθμίσεων» στην επόμενη σελίδα. Όταν επιλέγετε μια προρρύθμιση για τη λειτουργία εικόνας SVE, όλες οι ρυθμίσεις προσαρμόζονται αυτόματα ώστε να συμφωνούν με την προρρύθμιση. Κάθε ρύθμιση μπορεί να αλλάξει μεμονωμένα ώστε να προσαρμοστεί ανάλογα με τις ανάγκες.

1. Πατήστε το πλήκτρο MENU.
2. Μετακινηθείτε στο μενού [PICTURE] (ΕΙΚΟΝΑ), στην επιλογή [PICTURE MODE] (ΛΕΙΤΟΥΡΓΙΑ ΕΙΚΟΝΑΣ).
Χρησιμοποιήστε τα πλήκτρα ▲▼ + – για πλοήγηση στο μενού OSD.
3. Πατήστε το πλήκτρο + για να μετακινηθείτε στο πεδίο [PICTURE MODE] (ΛΕΙΤΟΥΡΓΙΑ ΕΙΚΟΝΑΣ).
4. Επιλέξτε μια ρύθμιση από 1 έως 5 στην επιλογή [PICTURE MODE] (ΛΕΙΤΟΥΡΓΙΑ ΕΙΚΟΝΑΣ).

- 1 → 2 → 3 → 4 → 5
↑

5. Επιλέξτε μια προρρυθμισμό στην επιλογή [PRESET] (ΠΡΟΡΡΥΘΜΙΣΕΙΣ).

Επιλέξτε την [PRESET] (ΠΡΟΡΡΥΘΜΙΣΗ) που είναι καταλληλότερη για τον τύπο περιεχομένου που προβάλλεται ή για την εφαρμογή που χρησιμοποιείται.

Κάθε [PICTURE MODE] (ΛΕΙΤΟΥΡΓΙΑ ΕΙΚΟΝΑΣ) περιλαμβάνει ρυθμίσεις [LUMINANCE] (ΦΩΤΑΥΓΕΙΑ), [BLACK] (Επίπεδο μαύρου), [GAMMA] (ΓΑΜΜΑ), [WHITE (K)] (θερμοκρασία λευκού χρώματος), [WHITE (x, y)] (CIE x, y λευκού σημείου), [RED] (CIE x, y βασικού κόκκινου), [GREEN] (CIE x, y βασικού πράσινου) και [BLUE] (CIE x, y βασικού μπλε). Μπορείτε να αλλάξετε αυτές τις ρυθμίσεις στο μενού «Picture Mode» (Λειτουργία εικόνας).

Αν χρειαστεί να αλλάξει οποιαδήποτε ρύθμιση, πατήστε το πλήκτρο ▼ για να πλοηγηθείτε στις ρυθμίσεις και κάντε όσες αλλαγές θέλετε με τα πλήκτρα + -.

6. Πατήστε το πλήκτρο EXIT (ΕΞΟΔΟΣ) για επιστροφή στο κυρίως μενού [PICTURE] (ΕΙΚΟΝΑ).

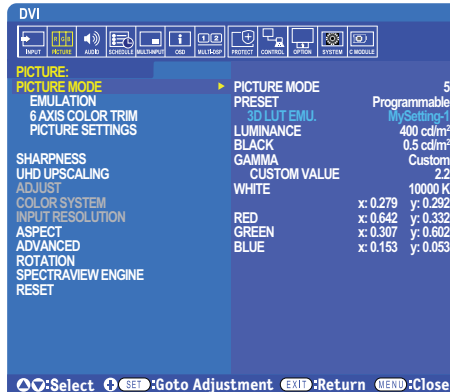

- ΣΗΜΕΙΩΣΗ:**
- Η αλλαγή των ρυθμίσεων στο μενού [PICTURE MODE] (ΛΕΙΤΟΥΡΓΙΑ ΕΙΚΟΝΑΣ) δεν αλλάζει τις προεπιλεγμένες ρυθμίσεις για το [PRESET] (ΠΡΟΡΡΥΘΜΙΣΗ).
 - Αν οι ρυθμίσεις Picture Mode (Λειτουργία εικόνας) έχουν αλλάξει από τις προεπιλεγμένες προρρυθμίσεις, εμφανίζεται η ένδειξη «*».

Τύποι προρρυθμίσεων

| ΠΡΟΡΡΥΘΜΙΣΗ | ΣΤΟΧΟΣ |
|-----------------------------------|---|
| sRGB | Η τυπική ρύθμιση χρωμάτων στο Internet, τα λειτουργικά συστήματα Windows®, πολλά smartphone και άλλες ψηφιακές κάμερες. Προτεινόμενη ρύθμιση για γενική διαχείριση χρωμάτων. |
| AdobeRGB | Ρύθμιση ευρύτερης χρωματικής γκάμας που χρησιμοποιείται σε εφαρμογές γραφικών υψηλού επιπέδου, όπως οι επαγγελματικές ψηφιακές κάμερες σταθερής λήψης και οι τυπογραφικές εργασίες. |
| eciRGB_v2 | Ρύθμιση χρωμάτων που συνιστάται από την ευρωπαϊκή ομάδα εκτυπώσεων, ECI (The European Color Initiative). |
| DCI-P3 | Ρύθμιση χρώματος για ψηφιακό κινηματογράφο. |
| Rec.709 | Ρύθμιση χρώματος για τηλεόραση υψηλής ευκρίνειας. |
| Rec.2100 (HLG) | Ρύθμιση χρώματος για μετάδοση HDR (High Dynamic Range). |
| Rec.2100 (PQ) | Ρύθμιση χρώματος για HDR (High Dynamic Range) σε ψηφιακό κινηματογράφο σε δίσκο και μετάδοση συνεχούς ροής μέσω internet. |
| Low Blue (Περιορισμός μπλε φωτός) | Μειώνει την εκπομπή μπλε φωτός από την οθόνη. Ρύθμιση για χρώματα παρόμοια με αυτά στο χαρτί. (Η λειτουργία Low Blue (Περιορισμός μπλε φωτός) μειώνει δραστικά το μπλε φως και βοηθά στη μείωση της καταπόνησης των ματιών) |
| Signage (Σημάνσεις) | Ρύθμιση χρωμάτων για χρήση σε εφαρμογές ψηφιακών σημάνσεων σε συνθήκες υψηλού φωτισμού περιβάλλοντος, όπου είναι επιθυμητή η μεγάλη φωτεινότητα και η υψηλή θερμοκρασία χρωμάτων. |
| TV Studio (Τηλεοπτικό στούντιο) | Ρύθμιση χρωμάτων για χρήση σε συνθήκες κινηματογράφησης σε στούντιο, όπου η επιφάνεια της οθόνης θα καταγραφεί από την κάμερα και πρέπει να είναι συμβατή με τον φωτισμό φθορισμού του στούντιο. |
| Full (Πλήρης) | Γκάμα φυσικού χρώματος οθόνης LCD. Κατάλληλη για χρήση με εφαρμογές που διαχειρίζονται χρώματα. |
| DICOM sim. | Ρύθμιση χρωμάτων για ιατρική απεικόνιση που συμμορφώνεται με το πρότυπο DICOM GSDF (Grayscale Standard Display Function). |
| Programmable (Προγραμματιζόμενη) | Προγραμματιζόμενη προρρυθμισμό για χρήση στο MultiProfiler και άλλα υποστηριζόμενα προγράμματα λογισμικού. Το όνομα της προρρυθμισμού μπορεί να αλλάξει μέσω του λογισμικού. |

Ρυθμίσεις SpectraView

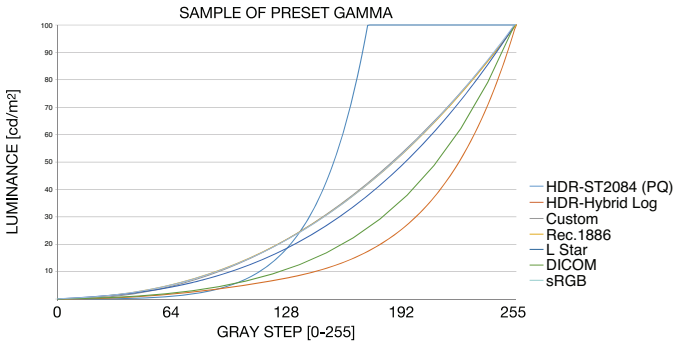
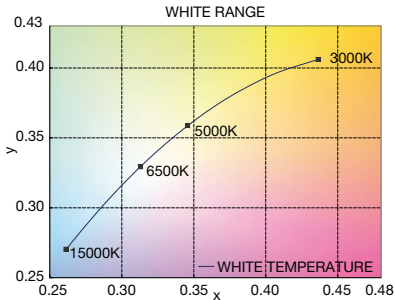
| ΡΥΘΜΙΣΕΙΣ SVE | ΣΤΟΧΟΣ |
|--------------------------------|--|
| LUMINANCE (ΦΩΤΑΥΓΕΙΑ) | Ρυθμίζει τη συνολική φωταύγεια της εικόνας και του φόντου της οθόνης. Όταν η ρύθμιση είναι υπερβολικά υψηλή και δεν είναι δυνατή η προβολή, οι χαρακτήρες OSD αλλάζουν σε πράσινο χρώμα. |
| BLACK (ΜΑΥΡΟ) | Προσαρμόζει τη φωταύγεια του μαύρου. Όταν η ρύθμιση είναι υπερβολικά χαμηλή και δεν είναι δυνατή η προβολή, οι χαρακτήρες OSD αλλάζουν σε πράσινο χρώμα. |
| GAMMA (ΓΑΜΜΑ) | Σας επιτρέπει να επιλέξετε μη αυτόματα το επίπεδο φωτεινότητας της κλίμακας του γκριζου. |
| | sRGB: Ρύθμιση γάμμα για την είσοδο sRGB. |
| | L Star: Ρύθμιση γάμμα για το εργαστήριο χρωματικού χώρου CIELAB. |
| | Rec.1886: Ρύθμιση γάμμα για μετάδοση HDTV. |
| | HDR-Hybrid Log: Ρύθμιση γάμμα για HDR, συνήθως για μετάδοση UHD. Η τιμή γάμμα του συστήματος μπορεί να προσαρμοστεί. SYSTEM GAMMA (ΓΑΜΜΑ ΣΥΣΤΗΜΑΤΟΣ): Το γάμμα του συστήματος μπορεί να προσαρμοστεί σε τιμές 0,5-2,0. Όταν έχει επιλεγεί η τιμή «Auto» (Αυτόματη), το γάμμα του συστήματος επιλέγεται αυτόματα, ανάλογα με τη ρύθμιση «Luminance» (Φωταύγεια). |
| | HDR-ST2084 (PQ): Ρύθμιση γάμμα για HDR, συνήθως για δίσκους πολυμέσων και βίντεο συνεχούς ροής UHD. Η κορυφαία τιμή φωταύγειας είναι ρυθμιζόμενη. PEAK LUMI. (ΚΟΡΥΦΑΙΑ ΦΩΤΑΥΓΕΙΑ): Ρυθμίζει την κορυφαία τιμή φωταύγειας για προβολή του εύρους φωταύγειας HDR-ST2084 (PQ). Με μεγαλύτερη τιμή βελτιώνεται ο κορεσμός του λευκού, αλλά η εικόνα γίνεται λιγότερο φωτεινή. Όταν έχει επιλεγεί η τιμή «Auto» (Αυτόματη), η τιμή «Luminance» (Φωταύγεια) χρησιμοποιείται ως η ρύθμιση κορυφαίας φωταύγειας. |
| | DICOM: Το DICOM GSDF (Λειτουργία προτύπου κλίμακας του γκριζου) χρησιμοποιείται κυρίως για ιατρική απεικόνιση. |
| | Programmable (Προγραμματιζόμενη): Μπορείτε να φορτώσετε μια προγραμματιζόμενη καμπύλη γάμμα χρησιμοποιώντας προαιρετικό λογισμικό της NEC. |
| | Custom (Προσαρμοσμένη): Ορισμός μιας προσαρμοσμένης τιμής για την κορυφαία φωταύγεια. CUSTOM VALUE (ΠΡΟΣΑΡΜΟΣΜΕΝΗ ΤΙΜΗ): Η τιμή γάμμα επιλέγεται μεταξύ των τιμών 0,5 έως 4,0, σε βήματα του 0,1. Για γενικές εικόνες, χρησιμοποιείται η τιμή 2,2. Αυξάνοντας την τιμή, το ενδιάμεσο χρώμα γίνεται πιο σκούρο, ενώ μειώνοντας την τιμή το ενδιάμεσο χρώμα γίνεται πιο φωτεινό. |
| |  |
| WHITE (K) (ΘΕΡΜΟΚΡΑΣΙΑ ΛΕΥΚΟΥ) | Ρυθμίζει το λευκό χρώμα μέσω της θερμοκρασίας χρώματος (K) ή μέσω της ρύθμισης CIE x, y. Η χαμηλότερη θερμοκρασία χρώματος δίνει κοκκινωπή απόχρωση στην οθόνη, ενώ η υψηλότερη θερμοκρασία χρώματος δίνει γαλαζωπή απόχρωση στην οθόνη. Μια μεγαλύτερη τιμή x δίνει κοκκινωπή απόχρωση στην οθόνη, μια μεγαλύτερη τιμή y δίνει πρασινωπή απόχρωση στην οθόνη, ενώ μικρότερες τιμές x,y κάνουν την οθόνη γαλαζωπή προς λευκή. |
| WHITE (x, y) (x, y ΛΕΥΚΟΥ) |  |

| ΡΥΘΜΙΣΕΙΣ SVE | ΣΤΟΧΟΣ |
|---|---|
| RED (x,y) (x, y ΚΟΚΚΙΝΟΥ) GREEN (x,y) (x, y ΠΡΑΣΙΝΟΥ) BLUE (x,y) (x, y ΜΠΛΕ) | Προσαρμόζει τη γκάμα των χρωμάτων. Η χρωματικότητα ρυθμίζεται με συντεταγμένες CIE x, y. Επηρεάζει όλα τα χρώματα εκτός από τα αχρωματικά, όπως το λευκό και το γκριζο. |

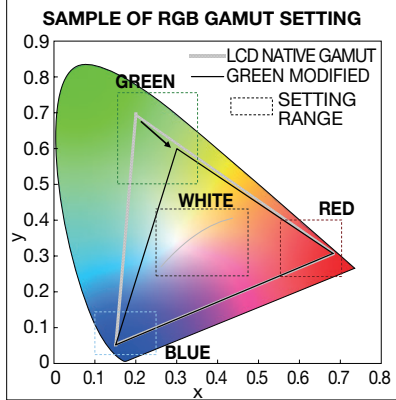

- ΣΗΜΕΙΩΣΗ:**
- Σε κάθε [PICTURE MODE] (ΛΕΙΤΟΥΡΓΙΑ ΕΙΚΟΝΑΣ) αποθηκεύονται και ρυθμίσεις [EMULATION] (ΕΞΟΜΟΙΩΣΗ), [6 AXIS COLOR TRIM] (ΑΠΟΚΟΠΗ ΧΡΩΜΑΤΩΝ 6 ΑΞΟΝΩΝ) και [PICTURE SETTING] (ΡΥΘΜΙΣΗ ΕΙΚΟΝΑΣ).
 - Αν το προφίλ ICC του υπολογιστή σας δεν ταιριάζει με τις ρυθμίσεις της οθόνης, ίσως να μην είναι ακριβής η αναπαραγωγή των χρωμάτων.
 - Για λεπτομερείς ρυθμίσεις χρωμάτων και για αυτόματη ρύθμιση του προφίλ ICC στον υπολογιστή σας, συνιστάται το λογισμικό MultiProfiler. Συνιστάται η σύνδεση του υπολογιστή και της οθόνης με ένα καλώδιο USB. Βλ. [σελίδα 98](#).

Χρήση της αυτόνομης διακρίβωσης

Αυτή η λειτουργία εκτελεί διακρίβωση των χρωμάτων της οθόνης χωρίς τη χρήση εξωτερικού υπολογιστή ή λογισμικού. Αυτό χρησιμεύει για γρήγορη χρωματική συμφωνία σε μικρό αριθμό οθονών. Επίσης, ενημερώνει τα δεδομένα εργοστασιακών μετρήσεων των χρωμάτων που χρησιμοποιούνται από τον επεξεργαστή χρωμάτων του εσωτερικού SpectraView Engine (SVE) της οθόνης.

Με την ενημέρωση των εργοστασιακών δεδομένων χρωμάτων με μετρήσεις από έναν αισθητήρα χρωμάτων επιτυγχάνεται η καλή συμφωνία των σχετικών με τα χρώματα ρυθμίσεων στο μενού OSD με τις μετρήσεις του αισθητήρα χρωμάτων. Στην ουσία, οι μετρήσεις του αισθητήρα χρωμάτων γίνονται το νέο σημείο αναφοράς για όλους τους εσωτερικούς υπολογισμούς χρωμάτων του SVE. Όλες οι προρρυθμίσεις χρωμάτων στην οθόνη ενημερώνονται αυτόματα ώστε να χρησιμοποιούν το νέο σημείο αναφοράς.

Απαιτήσεις για αυτόνομη διακρίβωση:

- Αισθητήρας χρωμάτων NEC MDSVSENSOR3. Αυτός ο αισθητήρας συνδέεται απευθείας στη θύρα USB1 (SENSOR) (ΑΙΣΘΗΤΗΡΑΣ) της οθόνης. Η οθόνη λαμβάνει αυτόματα μετρήσεις της επιφάνειας οθόνης, απευθείας από τον αισθητήρα χρωμάτων. Βλ. το Παράρτημα Α για πληροφορίες αγοράς και διαθεσιμότητας.
- Ένας μετρητής χρώματος μικρής εμβέλειας με οθόνη μετρήσεων μορφής CIE Y/x, y, με απεικόνιση της τιμής Y σε μονάδες cd/m^2 . Οι μετρήσεις λαμβάνονται μη αυτόματα και κάθε μέτρηση πρέπει να καταχωρηθεί στην οθόνη μέσω του μενού OSD με τη βοήθεια του τηλεχειριστηρίου. Οι επιλογές [VALIDATION] (ΕΠΙΚΥΡΩΣΗ) και [WHITE COPY] (ΑΝΤΙΓΡΑΦΗ ΛΕΥΚΟΥ) δεν είναι διαθέσιμες.

ΣΗΜΕΙΩΣΗ: Δεν υποστηρίζονται άλλα μοντέλα και τύποι αισθητήρων χρωμάτων.

- ΣΗΜΕΙΩΣΗ:**
- Για καλύτερα αποτελέσματα από τη διακρίβωση, συνιστάται να αναμένετε να προθερμανθεί η οθόνη, τουλάχιστον για 30 λεπτά πριν αρχίσει η διαδικασία διακρίβωσης ή μέτρησης.
 - Δεν είναι αναγκαία η εκ νέου διακρίβωση των άλλων λειτουργιών εικόνας αφού εκτελεστεί αυτοδιακρίβωση. Με την ενημέρωση του εσωτερικού σημείου αναφοράς της οθόνης, ενημερώνονται αυτόματα και όλες οι ρυθμίσεις χρώματος.
 - Οι αρχικές εργοστασιακές μετρήσεις μπορούν να επανέλθουν ανά πάσα στιγμή.
 - Για τη χρήση αυτής της δυνατότητας με τον αισθητήρα χρωμάτων NEC MDSVSENSOR3 είναι αναγκαία η πρόσβαση στη θύρα USB1 (SENSOR) (ΑΙΣΘΗΤΗΡΑΣ) κάθε οθόνης. Φροντίστε να παρέχετε επαρκή πρόσβαση κατά την εγκατάσταση των οθονών.
 - Είναι αναμενόμενο να υπάρξουν διαφορές μεταξύ των εργοστασιακών μετρήσεων χρωμάτων και αυτών που θα γίνουν με έναν αισθητήρα χρωμάτων. Οι διαφορές μπορεί να οφείλονται σε πολλούς παράγοντες, όπως αποκλίσεις στις τεχνολογίες αισθητήρων χρωμάτων και στη διακρίβωση της συσκευής και τη μετατόπιση, στο σημείο μέτρησης στην οθόνη και σε διαφορές στο σήμα βίντεο.
 - Για συμφωνία και διαχείριση χρωμάτων σε μεγάλο αριθμό οθονών, συνιστάται το λογισμικό NEC Display Wall Calibrator. Βλ. το Παράρτημα Α για λεπτομέρειες.
 - Για να ανοίξετε το μενού αυτόνομης διακρίβωσης στο OSD, επιλέξτε Calibration (Διακρίβωση) (βλ. [σελίδα 105](#)) στο μενού OSD. Βεβαιωθείτε ότι η ρύθμιση [SPECTRAVIEW ENGINE] έχει τιμή [ON] (ΕΝΕΡΓΟΣ) (βλ. [σελίδα 105](#)).

Για να ανοίξετε το παράθυρο **STAND-ALONE CALIBRATION (ΑΥΤΟΝΟΜΗ ΔΙΑΚΡΙΒΩΣΗ)** από το τηλεχειριστήριο:

1. Πατήστε το πλήκτρο MENU.
2. Μετακινηθείτε στο μενού [PICTURE] (ΕΙΚΟΝΑ), στην επιλογή [SPECTRAVIEW ENGINE].
Χρησιμοποιήστε τα πλήκτρα ▲▼ + – για πλοήγηση στο μενού OSD.
3. Επισημάνετε την επιλογή [ON] (ΕΝΕΡΓΟΣ) και πατήστε το πλήκτρο SET/POINT ZOOM (ΠΥΘΜΙΣΗ/ΖΟΥΜ ΣΗΜΕΙΟΥ) για ενεργοποίηση του μηχανισμού SpectraView.
4. Μετακινηθείτε στο [CALIBRATION] (ΔΙΑΚΡΙΒΩΣΗ) και πατήστε το πλήκτρο SET/POINT ZOOM (ΠΥΘΜΙΣΗ/ΖΟΥΜ ΣΗΜΕΙΟΥ). Θα εμφανιστεί το παράθυρο STAND-ALONE CALIBRATION (ΑΥΤΟΝΟΜΗ ΔΙΑΚΡΙΒΩΣΗ).
5. Επισημάνετε ένα μενού και πατήστε το πλήκτρο SET/POINT ZOOM (ΠΥΘΜΙΣΗ/ΖΟΥΜ ΣΗΜΕΙΟΥ).
6. Πατήστε το πλήκτρο EXIT (ΕΞΟΔΟΣ) για να κλείσει το παράθυρο OSD.

Ακολουθήστε τις οδηγίες στο μήνυμα OSD.

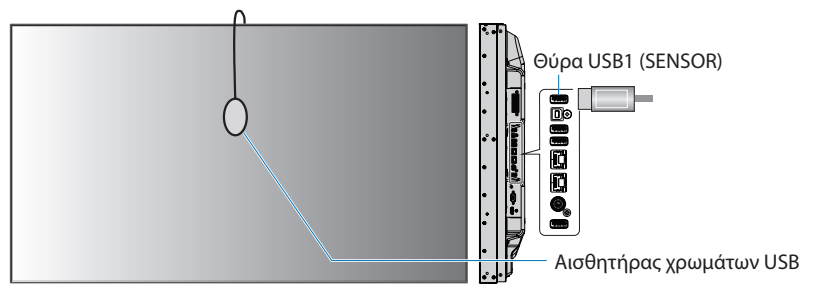
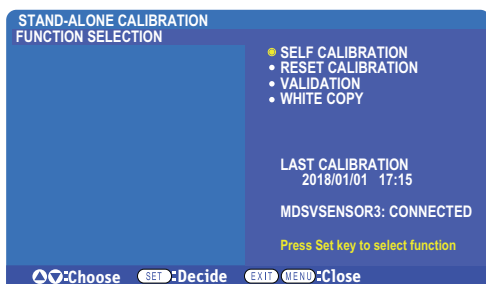

Αυτοδιακρίβωση

Αυτή η λειτουργία ενημερώνει τον εσωτερικό επεξεργαστή χρωμάτων του SpectraView Engine ώστε να χρησιμοποιεί μετρήσεις που λαμβάνονται με μια υποστηριζόμενη συσκευή αισθητήρα χρωμάτων. Αυτές οι μετρήσεις θα αποτελέσουν το σημείο αναφοράς για όλες τις ρυθμίσεις χρωμάτων στην οθόνη.

Όταν συνδέεται ένας αισθητήρας χρωμάτων NEC MDSVSENSOR3 στη θύρα USB1 (SENSOR) (ΑΙΣΘΗΤΗΡΑΣ), η οθόνη λαμβάνει μετρήσεις και διακρίβωνεται αυτόματα. Τοποθετήστε τον αισθητήρα χρωμάτων στο κέντρο της οθόνης και ακολουθήστε τα μηνύματα που εμφανίζονται.

Σε αντίθετη περίπτωση, αν χρησιμοποιείτε συσκευή μετρητή χρώματος μικρής εμβέλειας, οι μετρήσεις πρέπει να λαμβάνονται μη αυτόματα με τη συσκευή και οι τιμές CIE Y/x/y να καταχωρούνται μεμονωμένα μέσω του μενού OSD από το τηλεχειριστήριο. Η τιμή Y είναι σε μονάδες μέτρησης cd/m².

Ανάλογα με τη χρήση της οθόνης και άλλους παράγοντες, συνιστάται η εκτέλεση αυτοδιακρίβωσης τουλάχιστον μία φορά το χρόνο.

Επαναφορά διακρίβωσης

Αυτή η εργασία διαγράφει τα δεδομένα μέτρησης χρωμάτων που έχουν δημιουργηθεί από τη λειτουργία αυτοδιακρίβωσης και κάνει επαναφορά των αρχικών εργοστασιακών δεδομένων μετρήσεων χρωμάτων εσωτερικής αναφοράς. Θα ενημερωθούν αυτόματα όλες οι λειτουργίες εικόνας. Αν χρησιμοποιείτε το λογισμικό NEC display Wall Calibrator, διαγράφονται και τα δεδομένα προσαρμογής ομοιομορφίας.

Επικύρωση*

Αυτή η εργασία μπορεί να χρησιμοποιηθεί για να προσδιοριστεί αν πρέπει να εκτελεστεί η διαδικασία αυτοδιακρίβωσης.

Συγκρίνει τις μετρήσεις που λαμβάνονται από διάφορα τμήματα χρώματος στην οθόνη από τον αισθητήρα χρωμάτων, με τις αναμενόμενες τιμές που υπολογίζονται από τον SVE, που χρησιμοποιεί τα τρέχοντα δεδομένα μετρήσεων χρωμάτων εσωτερικής αναφοράς. Το αποτέλεσμα αυτής της σύγκρισης επισημαίνεται ως μέση τιμή χρωματικής διαφοράς (dE). Οι μεγαλύτερες τιμές σημαίνουν ότι υπάρχει μεγαλύτερη διαφορά ανάμεσα στις μετρήσεις και την εσωτερική αναφορά. Αν η τιμή dE είναι μεγαλύτερη από 3,0, συνιστάται αυτοδιακρίβωση για να ενημερωθούν τα δεδομένα χρωμάτων εσωτερικής αναφοράς.

*: Για να γίνει διαθέσιμη αυτή η λειτουργία στο μενού OSD, πρέπει πρώτα να έχει εκτελεστεί η λειτουργία αυτοδιακρίβωσης.

- ΣΗΜΕΙΩΣΗ:**
- Οι επιλογές [Self calibration] (Αυτοδιακρίβωση), [Validation] (Επικύρωση) και [WHITE COPY] (ΑΝΤΙΓΡΑΦΗ ΛΕΥΚΟΥ) δεν είναι διαθέσιμες αν η ευκρίνεια του σήματος πηγής HDMI είναι 3840 x 2160 (60 Hz).
 - Τα αποτελέσματα των λειτουργιών «αυτοδιακρίβωσης» και «επικύρωσης» με χρονοσήμανση ημερομηνίας και ώρας αποθηκεύονται στην οθόνη και είναι δυνατή η ανάγνωσή τους από λογισμικό στον υπολογιστή σας. Για αυτή τη λειτουργία, είναι αναγκαία η ρύθμιση [SCHEDULE] (ΧΡΟΝΟΔΙΑΓΡΑΜΜΑ) → [DATE & TIME] (ΗΜΕΡΟΜΗΝΙΑ ΚΑΙ ΩΡΑ) στο μενού OSD.

Αντιγραφή λευκού*

Αυτή η λειτουργία μπορεί να χρησιμοποιηθεί για «αντιγραφή» της φωταύγειας και του λευκού σημείου από μια άλλη οθόνη όταν γίνεται χρήση σε εγκατάσταση πολλών οθονών. Αυτή η διαδικασία γίνεται μετρώντας το χρώμα μιας οθόνης και ρυθμίζοντας αυτές τις μετρήσεις στην οθόνη που ρυθμίζεται. Αυτό χρησιμεύει σε περιπτώσεις στις οποίες είναι αναγκαία η συμφωνία του χρώματος μιας οθόνης με γειτονικές οθόνες, χωρίς να χρειαστεί να επαναληφθεί η διακρίβωση σε όλες τις οθόνες.

Πριν ξεκινήσετε, είναι απαραίτητο να δοθεί ως είσοδος σε όλες τις οθόνες ένα σήμα με εξ ολοκλήρου λευκό χρώμα. Επιλέξτε την οθόνη που θα χρησιμοποιηθεί ως στόχος – ή πηγή – της εργασίας αντιγραφής (A).

Αυτή η λειτουργία μετρά τη φωταύγεια και το λευκό σημείο της οθόνης-στόχου (A) και ρυθμίζει αυτές τις τιμές στην τρέχουσα λειτουργία εικόνας της οθόνης προορισμού (B).

Μπορείτε επίσης να προσαρμόσετε το αποτέλεσμα της μέτρησης ενώ ελέγχετε το χρώμα στην οθόνη. Αν θέλετε να επιστρέψετε στην τιμή που μετρήθηκε, επιλέξτε εκ νέου μέτρηση.

*: Για να γίνει διαθέσιμη αυτή η λειτουργία στο μενού OSD, πρέπει πρώτα να έχει εκτελεστεί η λειτουργία αυτοδιακρίβωσης.

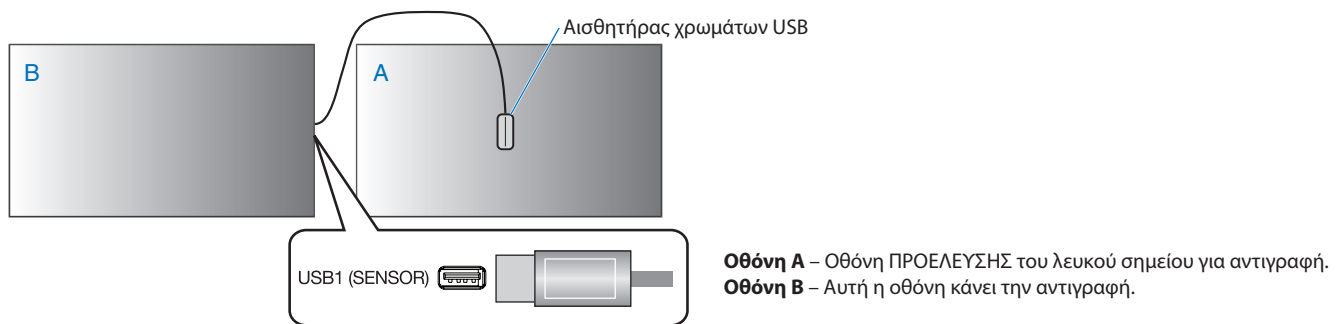

ΣΗΜΕΙΩΣΗ: Όταν προσαρμόζετε το χρώμα περισσότερων από μία οθονών, συνιστούμε να εκτελέσετε [SELF CALIBRATION] (ΑΥΤΟΔΙΑΚΡΙΒΩΣΗ) από το [WHITE COPY] (ΑΝΤΙΓΡΑΦΗ ΛΕΥΚΟΥ).

Χρήση άλλων λειτουργιών εικόνας

Όταν ο SpectraView Engine είναι ανενεργός, το λευκό σημείο μπορεί να προσαρμοστεί με τις οικείες ρυθμίσεις επιπέδου κόκκινου, πράσινου και μπλε. Για να απενεργοποιήσετε τον SpectraView Engine, βλ. [σελίδα 47](#) για οδηγίες.

Όταν ο SpectraView Engine είναι ανενεργός, υπάρχουν διαθέσιμες διάφορες λειτουργίες εικόνας. Αυτές οι λειτουργίες εικόνας μπορεί επίσης να έχουν διαμορφωθεί με ρυθμίσεις γενικής χρήσης όπως περιγράφεται στον πίνακα «[Τύποι λειτουργιών εικόνας](#)» παρακάτω.

Για να αλλάξετε λειτουργία εικόνας:

Πατήστε το πλήκτρο PICTURE MODE (ΛΕΙΤΟΥΡΓΙΑ ΕΙΚΟΝΑΣ) στο ασύρματο τηλεχειριστήριο για κυκλική εναλλαγή μεταξύ των λειτουργιών ή επιλέξτε τη λειτουργία στη λίστα [PICTURE] (ΕΙΚΟΝΑ) στο μενού OSD.

Το ποιες λειτουργίες εικόνας είναι διαθέσιμες εξαρτάται από την επιλεγμένη είσοδο:

- Για [DVI], [DisplayPort1], [DisplayPort2], [OPTION*1] (ΠΡΟΑΙΡΕΤΙΚΗ), [VGA (RGB)], [HDMI1], [HDMI2], [COMPUTE MODULE*2]

STANDARD → sRGB → CINEMA → CUSTOM1 → CUSTOM2 → HIGHBRIGHT



STANDARD (ΤΥΠΙΚΗ), CINEMA (ΣΙΝΕΜΑ), CUSTOM1 (ΠΡΟΣΑΡΜΟΣΜΕΝΗ 1), CUSTOM2 (ΠΡΟΣΑΡΜΟΣΜΕΝΗ 2), HIGHBRIGHT (ΥΨΗΛΗ ΦΩΤΕΙΝΟΤΗΤΑ)

*1: Η λειτουργία αυτή εξαρτάται από την προαιρετική πλακέτα που έχει εγκατασταθεί στην οθόνη.

*2: Αυτή η είσοδος είναι διαθέσιμη εφόσον έχουν εγκατασταθεί η προαιρετική πλακέτα διασύνδεσης μονάδας υπολογισμού Raspberry Pi και η μονάδα υπολογισμού Raspberry Pi. Βλ. [σελίδα 98](#).

- Για [VGA (YPbPr)], [VIDEO], [MP]

STANDARD → CINEMA → CUSTOM1 → CUSTOM2 → HIGHBRIGHT



Τύποι λειτουργιών εικόνας

| PICTURE MODE (ΛΕΙΤΟΥΡΓΙΑ ΕΙΚΟΝΑΣ) | ΣΤΟΧΟΣ |
|--------------------------------------|---|
| HIGH BRIGHT (ΥΨΗΛΗ ΦΩΤΕΙΝΟΤΗΤΑ) | Η ρύθμιση μέγιστης φωτεινότητας. |
| STANDARD (ΤΥΠΙΚΗ) | Η τυπική ρύθμιση. |
| sRGB | Πρότυπη χρωματική περιοχή που χρησιμοποιείται για το Διαδίκτυο, τα λειτουργικά συστήματα Windows® και τις ψηφιακές φωτογραφικές μηχανές. Προτεινόμενη ρύθμιση για γενική διαχείριση χρωμάτων. |
| CINEMA (ΣΙΝΕΜΑ) | Ρύθμιση που δίνει έμφαση στις σκούρες αποχρώσεις. Ενδείκνυται για βίντεο. |
| CUSTOM (ΠΡΟΣΑΡΜΟΣΜΕΝΗ) | Προσαρμογή ρύθμισης. |

ΣΗΜΕΙΩΣΗ: Η αλλαγή οποιωνδήποτε από τις ρυθμίσεις της επιλογής [PICTURE] (ΕΙΚΟΝΑ) στο μενού OSD αλλάζει τις ρυθμίσεις της τρέχουσας εισόδου μόνο.

Multi-Picture Mode (Λειτουργία πολλαπλών εικόνων)

Η λειτουργία πολλαπλών εικόνων σας επιτρέπει να βλέπετε είσοδο βίντεο από δύο διαφορετικές πηγές. Η δεύτερη είσοδος μπορεί να προβληθεί σε ένα ένθετο παράθυρο στο κύριο βίντεο (Picture-In-Picture ή εικόνα μέσα σε εικόνα) ή οι δύο εισόδους μπορούν να προβάλλονται η μία δίπλα στην άλλη (Picture-By-Picture ή εικόνες δίπλα η μία στην άλλη).

Οι οδηγίες αυτής της ενότητας σας καθοδηγούν για τη διαμόρφωση της λειτουργίας πολλαπλών εικόνων στο μενού OSD της οθόνης. Αυτές οι ρυθμίσεις μπορούν επίσης να διαμορφωθούν και από τις ρυθμίσεις web της οθόνης. Τα ονόματα και οι θέσεις των λειτουργιών στις ρυθμίσεις web είναι ίδιες με αυτές στο μενού OSD. Βλ. [σελίδα 83](#).

Για να ενεργοποιήσετε τη λειτουργία πολλαπλών εικόνων:

1. Πατήστε το πλήκτρο MENU (ΜΕΝΟΥ) στο τηλεχειριστήριο για να εμφανιστεί το μενού OSD.
2. Μετακινηθείτε εντός του μενού OSD στις επιλογές [MULTI-INPUT] (ΠΟΛΛΑΠΛΗ ΕΙΣΟΔΟΣ) → [MULTI PICTURE MODE] (ΛΕΙΤΟΥΡΓΙΑ ΠΟΛΛΑΠΛΩΝ ΕΙΚΟΝΩΝ), επιλέξτε [ON] (ΕΝΕΡΓΗ) και στη συνέχεια επιλέξτε είτε [PIP] (ΕΙΚΟΝΑ ΜΕΣΑ ΣΕ ΕΙΚΟΝΑ) είτε [PBP] (ΕΙΚΟΝΕΣ ΔΙΠΛΑ Η ΜΙΑ ΣΤΗΝ ΑΛΛΗ).

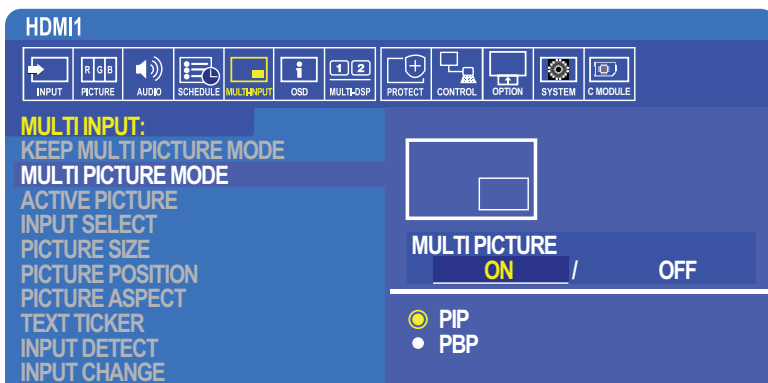

- **PIP (Εικόνα μέσα σε εικόνα)** — κάντε αυτή την επιλογή για να προβάλλετε μια δεύτερη είσοδο μέσα σε ένα ένθετο παράθυρο.
- **PBP (Εικόνες δίπλα η μία στην άλλη)** — κάντε αυτή την επιλογή για να προβάλλετε δύο εισόδους τη μία δίπλα στην άλλη.

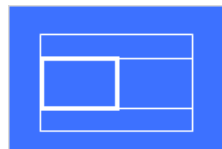
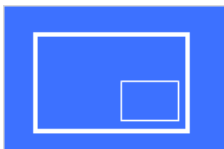

Ρυθμίσεις PIP (Εικόνα μέσα σε εικόνα):

1. Μετακινηθείτε στην επιλογή [INPUT SELECT] (ΕΠΙΛΟΓΗ ΕΙΣΟΔΟΥ) στο μενού OSD.
 - Επιλέξτε μια πηγή εισόδου για την Picture1 (Εικόνα 1 - κύρια είσοδος) και την Picture2 (Εικόνα 2 - δευτερεύουσα είσοδος).
2. Μετακινηθείτε στην επιλογή [ACTIVE PICTURE] (ΕΝΕΡΓΗ ΕΙΚΟΝΑ) στο μενού OSD.
 - Αλλάξτε την ενεργή εικόνα στην [PICTURE2] (ΕΙΚΟΝΑ 2).

Οι λειτουργίες Picture Size (Μέγεθος εικόνας), Position (Θέση) και Aspect (Αναλογία) της εικόνας προορίζονται για διαμόρφωση των ρυθμίσεων του παραθύρου της δευτερεύουσας εικόνας (Picture2 (Εικόνα 2)). Παραμένουν ανενεργές εφόσον η ενεργή εικόνα είναι η [PICTURE1] (ΕΙΚΟΝΑ 1).
 - Το Active Frame (Ενεργό πλαίσιο) είναι το κόκκινο πλαίσιο που εμφανίζεται γύρω από την επιλεγμένη περιοχή της τρέχουσας ενεργής εικόνας όταν ανοίγει το μενού OSD. Μπορείτε να ενεργοποιήσετε ή να απενεργοποιήσετε αυτό το πλαίσιο σε αυτό το μενού. Όταν είναι ενεργοποιημένη η λειτουργία πολλαπλών εικόνων, το κόκκινο πλαίσιο σας διευκολύνει να διακρίνετε ποια εικόνα είναι ενεργή όταν κάνετε αλλαγές σε άλλες περιοχές της επιλογής Multi-Input (Πολλαπλή είσοδος) του μενού OSD.
3. Μπορείτε πλέον να προσαρμόσετε τις ρυθμίσεις του παραθύρου δευτερεύουσας εικόνας.
 - **Picture Size (Μέγεθος εικόνας)** — χρησιμοποιήστε τα πλήκτρα + ή - στο τηλεχειριστήριο για να αυξήσετε ή να μειώσετε το μέγεθος της δευτερεύουσας εικόνας.
 - **Picture Position (Θέση εικόνας)** — χρησιμοποιήστε τα πλήκτρα + ή - στο τηλεχειριστήριο για να μετακινήσετε το παράθυρο της δευτερεύουσας εικόνας.
 - **Picture Aspect (Αναλογία εικόνας)** — προσαρμόστε την αναλογία διαστάσεων για το παράθυρο της δευτερεύουσας εικόνας.

Ρυθμίσεις PBP (Εικόνες δίπλα η μία στην άλλη):

1. Μετακινηθείτε στην επιλογή [INPUT SELECT] (ΕΠΙΛΟΓΗ ΕΙΣΟΔΟΥ) στο μενού OSD.
 - Επιλέξτε μια πηγή εισόδου για την [PICTURE1] (ΕΙΚΟΝΑ 1) και την [PICTURE2] (ΕΙΚΟΝΑ 2).
2. Μετακινηθείτε στην επιλογή [ACTIVE PICTURE] (ΕΝΕΡΓΗ ΕΙΚΟΝΑ) στο μενού OSD.
 - Επιλέξτε είτε [PICTURE1] (ΕΙΚΟΝΑ 2) είτε [PICTURE2] (ΕΙΚΟΝΑ 2).
Οι λειτουργίες Picture Size (Μέγεθος εικόνας), Position (Θέση) και Aspect (Αναλογία) διαμορφώνονται ξεχωριστά για κάθε είσοδο.
 - Το Active Frame (Ενεργό πλαίσιο) είναι το κόκκινο πλαίσιο που εμφανίζεται γύρω από την επιλεγμένη περιοχή της τρέχουσας ενεργής εικόνας όταν ανοίγει το μενού OSD. Μπορείτε να ενεργοποιήσετε ή να απενεργοποιήσετε αυτό το πλαίσιο σε αυτό το μενού. Όταν είναι ενεργοποιημένη η λειτουργία πολλαπλών εικόνων, το κόκκινο πλαίσιο σας διευκολύνει να διακρίνετε ποια εικόνα είναι ενεργή όταν κάνετε αλλαγές σε άλλες περιοχές της επιλογής Multi-Input (Πολλαπλή είσοδος) του μενού OSD.
3. Μπορείτε πλέον να προσαρμόσετε τις ρυθμίσεις κάθε παραθύρου.
 - **Picture Size (Μέγεθος εικόνας)** — χρησιμοποιήστε τα πλήκτρα + ή - στο τηλεχειριστήριο για να αυξήσετε ή να μειώσετε το μέγεθος του παραθύρου της ενεργής εικόνας.
 - **Picture Position (Θέση εικόνας)** — χρησιμοποιήστε τα πλήκτρα + ή - στο τηλεχειριστήριο για να μετακινήσετε το παράθυρο της ενεργής εικόνας.
 - **Picture Aspect (Αναλογία εικόνας)** — προσαρμόστε την αναλογία διαστάσεων για το παράθυρο της ενεργής εικόνας.

Επιπλέον ρυθμίσεις στην επιλογή Multi-Input (Πολλαπλή είσοδος) του μενού OSD:

Keep Multi-Picture Mode (Διατήρηση λειτουργίας πολλαπλών εικόνων) — κάντε αυτή την επιλογή για να παραμείνει η οθόνη στη λειτουργία Multi-Picture (Πολλαπλών εικόνων) και στη λειτουργία Text Ticker (Κυλιόμενο κείμενο) αφού απενεργοποιηθεί.

Text Ticker (Κυλιόμενο κείμενο) — επιλέξτε είτε Horizontal (Οριζόντια) είτε Vertical (Κατακόρυφη) για να ενεργοποιήσετε αυτή την επιλογή. Όταν ενεργοποιηθεί, ένα τμήμα της δευτερεύουσας εισόδου θα εμφανιστεί από τη μία άκρη της οθόνης στην άλλη, είτε οριζόντια είτε κατακόρυφα. Αυτή η περιοχή μπορεί να χρησιμοποιηθεί για την προβολή βίντεο από τη δεύτερη πηγή εισόδου, για παράδειγμα ως εφαρμογή προβολής κυλιόμενου κειμένου.

Η θέση και η ποσότητα (το μέγεθος) όπου θα εμφανιστεί το δευτερεύον βίντεο μπορούν να προσαρμοστούν. Η επάνω ή η αριστερή πλευρά του δευτερεύοντος βίντεο εισόδου χρησιμοποιείται ως πηγή του βίντεο που εμφανίζεται.

- **Position (Θέση)** — χρησιμοποιήστε τα πλήκτρα + ή - στο τηλεχειριστήριο για να μετακινήσετε τη θέση εμφάνισης της δευτερεύουσας εισόδου στην οθόνη.
- **Picture Size (Μέγεθος εικόνας)** — χρησιμοποιήστε τα πλήκτρα + ή - στο τηλεχειριστήριο για να αυξήσετε ή να μειώσετε το μέγεθος της περιοχής του κυλιόμενου κειμένου.
Η λειτουργία Text Ticker (Κυλιόμενο κείμενο) εμφανίζει το επάνω τμήμα της δεύτερης πηγής. Με την προσαρμογή του μεγέθους της περιοχής Text Ticker (Κυλιόμενο κείμενο) ρυθμίζεται πόσο κομμάτι από το επάνω ή αριστερό τμήμα της δεύτερης πηγής εμφανίζεται.
- **Detect (Ανίχνευση)** — ενεργοποιεί και απενεργοποιεί αυτόματα τη λειτουργία Text Ticker (Κυλιόμενο κείμενο) ανάλογα με το υπάρχει ή όχι δευτερεύον σήμα βίντεο.
- **Input Select (Επιλογή εισόδου)** — το σήμα εισόδου για την πρωτεύουσα [PICTURE1] (ΕΙΚΟΝΑ 1) και τη δευτερεύουσα [PICTURE2] (ΕΙΚΟΝΑ 2) πηγή.

Input Detect (Ανίχνευση εισόδου) — επιλέξτε μία από τις λειτουργίες για ενεργοποίηση της αυτόματης ανίχνευσης του σήματος εισόδου.

- **First Detect (Πρώτη ανίχνευση)** — αν η οθόνη δεν ανιχνεύσει σήμα βίντεο στην τρέχουσα είσοδο, θα αναζητήσει σήματα βίντεο στις άλλες εισόδους και θα μεταβεί στο πρώτο ενεργό σήμα βίντεο που θα ανιχνεύσει.
- **Last Detect (Τελευταία ανίχνευση)** — αν η οθόνη προβάλλει ήδη ένα ενεργό σήμα βίντεο και ανιχνευθεί νέα δευτερεύουσα πηγή, η οθόνη μεταβαίνει αυτόματα στη νέα πηγή βίντεο. Αν δεν υπάρχει τρέχον σήμα εισόδου, η οθόνη θα αναζητήσει σήματα βίντεο στις άλλες εισόδους και θα μεταβεί στο πρώτο ενεργό σήμα βίντεο που θα ανιχνεύσει.
- **Custom Detect (Προσαρμοσμένη ανίχνευση)** — κάντε αυτή την επιλογή και μετά επιλέξτε μια πηγή εισόδου για κάθε μία από τις επιλογές. Η οθόνη θα αναζητήσει ενεργό σήμα μόνο στις επιλεγμένες εισόδους βίντεο. Αυτό χρησιμεύει σε εφαρμογές «μετάπτωσης», στις οποίες ένα εφεδρικό σήμα βίντεο χρησιμοποιείται μόνο αν εξαφανιστεί η κύρια πηγή σήματος βίντεο.

Input Change (Αλλαγή εισόδου) — αυτή η επιλογή αλλάζει την ταχύτητα με την οποία η οθόνη αλλάζει σε διαφορετική είσοδο βίντεο. Όταν έχει συνδεθεί καλώδιο στην υποδοχή HDMI OUT, η ταχύτητα αλλαγής εισόδου ίσως να μην είναι ταχύτερη.

Όταν έχει συνδεθεί καλώδιο στην υποδοχή HDMI OUT, εφόσον έχει ρυθμιστεί η επιλογή [QUICK] (ΓΡΗΓΟΡΗ) ή [SUPER] (ΣΟΥΠΕΡ), αυτή η ρύθμιση προκαλεί παραμόρφωση της εικόνας όταν γίνεται εναλλαγή σημάτων.

- **Quick (Γρήγορη)** — αυτή η επιλογή κάνει ταχύτερη εναλλαγή από την προεπιλεγμένη επιλογή Normal (Κανονική) αλλά ίσως να υπάρχει θόρυβος στην εικόνα όταν γίνεται εναλλαγή σημάτων. Όταν έχετε ρυθμίσει την επιλογή QUICK (ΓΡΗΓΟΡΗ) και στη συνέχεια αλλάξετε το σήμα εισόδου σε DisplayPort, η εικόνα που προβάλλεται παραμορφώνεται.
- **Super (Σούπερ)** — κάντε αυτή την επιλογή και μετά επιλέξτε το σήμα βίντεο για τις εισόδους INPUT1 (ΕΙΣΟΔΟΣ 1) και INPUT2 (ΕΙΣΟΔΟΣ 2). Το σήμα βίντεο μεταξύ αυτών των δύο εισόδων.

Terminal Setting (Ρυθμίσεις τερματικού) — οι επιλογές σε αυτή την ενότητα είναι για διαμόρφωση ρυθμίσεων που αφορούν τον τύπο εισόδου σήματος. Ανατρέξτε στις «**TERMINAL SETTINGS (ΡΥΘΜΙΣΕΙΣ ΤΕΡΜΑΤΙΚΟΥ)**» στη σελίδα 110 στους πίνακες στο «**Παράρτημα Β Λίστα ρυθμίσεων OSD**».

Πίνακας PIP (Εικόνα μέσα σε εικόνα)

Ο συνδυασμός συνδέσεων εισόδου που μπορούν να χρησιμοποιηθούν για τη διαμόρφωση PIP (Εικόνα μέσα σε εικόνα) και PBP (Εικόνες δίπλα η μία στην άλλη) είναι περιορισμένος. Αν δεν βλέπετε την είσοδο που θέλετε να χρησιμοποιήσετε για τη δευτερεύουσα εικόνα, ανατρέξτε στους παρακάτω πίνακες για να διαπιστώσετε αν υποστηρίζεται ο συνδυασμός εισόδων σας.

DisplayPort = 1.1a/HDMI = MODE1

| | | Δευτερεύουσα εικόνα | | | | | | | | | | | |
|--|----------------------|---|--------------|-------|--|-------------|------------------|-------------|--------|--|--|-----|-----|
| | | DisplayPort1 | DisplayPort2 | DVI | HDMI1 | HDMI2 | VGA (RGB) | VGA (YPbPr) | Βίντεο | OPTION (ΠΡΟΑΙΡΕΤΙΚΗ) | | MP | |
| Κύρια εικόνα | Σύνδεσμος | DisplayPort1 (DAISY CHAIN IN) (ΕΙΣΟΔΟΣ ΑΛΥΣΙΔΩΤΗΣ ΣΥΝΔΕΣΗΣ) | DisplayPort2 | DVI-D | HDMI1 (DAISY CHAIN IN) (ΕΙΣΟΔΟΣ ΑΛΥΣΙΔΩΤΗΣ ΣΥΝΔΕΣΗΣ) | HDMI2 (CEC) | VGA (RGB, YPbPr) | | VIDEO | Υποδοχή προαιρετικής πλακέτας (SLOT2 (DP)) | Υποδοχή προαιρετικής πλακέτας (SLOT2 (HDMI)) | - | |
| | DisplayPort1 | DisplayPort1 (DAISY CHAIN IN) (ΕΙΣΟΔΟΣ ΑΛΥΣΙΔΩΤΗΣ ΣΥΝΔΕΣΗΣ) | Ναι | Ναι | Ναι | Ναι | Ναι | Ναι | Ναι | Ναι | Όχι | Ναι | Ναι |
| | DisplayPort2 | DisplayPort2 | Ναι | Ναι | Ναι | Ναι | Ναι | Ναι | Ναι | Ναι | Ναι | Ναι | Ναι |
| | DVI | DVI-D | Ναι | Ναι | Ναι | Όχι | Ναι | Ναι | Ναι | Όχι | Ναι | Όχι | Όχι |
| | HDMI1 | HDMI1 (DAISY CHAIN IN) (ΕΙΣΟΔΟΣ ΑΛΥΣΙΔΩΤΗΣ ΣΥΝΔΕΣΗΣ) | Ναι | Ναι | Όχι | Ναι | Ναι | Ναι | Ναι | Όχι | Ναι | Όχι | Όχι |
| | HDMI2 | HDMI2 (CEC) | Ναι | Ναι | Ναι | Ναι | Ναι | Ναι | Ναι | Ναι | Ναι | Ναι | Ναι |
| | VGA (RGB) | VGA (RGB, YPbPr) | Ναι | Ναι | Ναι | Ναι | Ναι | Ναι | Όχι | Ναι | Ναι | Ναι | Ναι |
| | VGA (YPbPr) | | Ναι | Ναι | Ναι | Ναι | Ναι | Όχι | Ναι | Ναι | Ναι | Ναι | Ναι |
| | VIDEO | VIDEO | Ναι | Ναι | Όχι | Όχι | Ναι | Ναι | Ναι | Ναι | Ναι | Όχι | Όχι |
| | OPTION (ΠΡΟΑΙΡΕΤΙΚΗ) | Υποδοχή προαιρετικής πλακέτας (SLOT2 (DP)) | Όχι | Ναι | Ναι | Ναι | Ναι | Ναι | Ναι | Ναι | Ναι | Ναι | Ναι |
| Υποδοχή προαιρετικής πλακέτας (SLOT2 (HDMI)) | | Ναι | Ναι | Όχι | Όχι | Ναι | Ναι | Ναι | Όχι | Ναι | Ναι | Όχι | |
| MP | - | Ναι | Ναι | Όχι | Όχι | Ναι | Ναι | Ναι | Όχι | Ναι | Όχι | Ναι | |

DisplayPort = 1.1a/HDMI = MODE2 (ΛΕΙΤΟΥΡΓΙΑ 2)

| | | Δευτερεύουσα εικόνα | | | | | | | | | | | |
|--|----------------------|---|--------------|-------|--|-------------|------------------|-------------|--------|--|--|-----|-----|
| | | DisplayPort1 | DisplayPort2 | DVI | HDMI1 | HDMI2 | VGA (RGB) | VGA (YPbPr) | Βίντεο | OPTION (ΠΡΟΑΙΡΕΤΙΚΗ) | | MP | |
| Κύρια εικόνα | Σύνδεσμος | DisplayPort1 (DAISY CHAIN IN) (ΕΙΣΟΔΟΣ ΑΛΥΣΙΔΩΤΗΣ ΣΥΝΔΕΣΗΣ) | DisplayPort2 | DVI-D | HDMI1 (DAISY CHAIN IN) (ΕΙΣΟΔΟΣ ΑΛΥΣΙΔΩΤΗΣ ΣΥΝΔΕΣΗΣ) | HDMI2 (CEC) | VGA (RGB, YPbPr) | | VIDEO | Υποδοχή προαιρετικής πλακέτας (SLOT2 (DP)) | Υποδοχή προαιρετικής πλακέτας (SLOT2 (HDMI)) | - | |
| | DisplayPort1 | DisplayPort1 (DAISY CHAIN IN) (ΕΙΣΟΔΟΣ ΑΛΥΣΙΔΩΤΗΣ ΣΥΝΔΕΣΗΣ) | Ναι | Ναι | Ναι | Όχι | Όχι | Ναι | Ναι | Ναι | Όχι | Όχι | Ναι |
| | DisplayPort2 | DisplayPort2 | Ναι | Ναι | Ναι | Όχι | Όχι | Ναι | Ναι | Ναι | Όχι | Ναι | |
| | DVI | DVI-D | Ναι | Ναι | Ναι | Όχι | Όχι | Ναι | Ναι | Όχι | Ναι | Όχι | Όχι |
| | HDMI1 | HDMI1 (DAISY CHAIN IN) (ΕΙΣΟΔΟΣ ΑΛΥΣΙΔΩΤΗΣ ΣΥΝΔΕΣΗΣ) | Όχι | Όχι | Όχι | Όχι | Όχι | Όχι | Όχι | Όχι | Όχι | Όχι | |
| | HDMI2 | HDMI2 (CEC) | Όχι | Όχι | Όχι | Όχι | Όχι | Όχι | Όχι | Όχι | Όχι | Όχι | |
| | VGA (RGB) | VGA (RGB, YPbPr) | Ναι | Ναι | Ναι | Όχι | Όχι | Ναι | Όχι | Ναι | Ναι | Όχι | Ναι |
| | VGA (YPbPr) | | Ναι | Ναι | Ναι | Όχι | Όχι | Όχι | Ναι | Ναι | Ναι | Όχι | Ναι |
| | VIDEO | VIDEO | Ναι | Ναι | Όχι | Όχι | Όχι | Ναι | Ναι | Ναι | Ναι | Όχι | Όχι |
| | OPTION (ΠΡΟΑΙΡΕΤΙΚΗ) | Υποδοχή προαιρετικής πλακέτας (SLOT2 (DP)) | Όχι | Ναι | Ναι | Όχι | Όχι | Ναι | Ναι | Ναι | Ναι | Όχι | Ναι |
| Υποδοχή προαιρετικής πλακέτας (SLOT2 (HDMI)) | | Όχι | Όχι | Όχι | Όχι | Όχι | Όχι | Όχι | Όχι | Όχι | Όχι | Όχι | |
| MP | - | Ναι | Ναι | Όχι | Όχι | Όχι | Ναι | Ναι | Όχι | Ναι | Όχι | Ναι | |

DisplayPort = 1.2/HDMI = MODE1 (ΛΕΙΤΟΥΡΓΙΑ 1)

| | | Δευτερεύουσα εικόνα | | | | | | | | | | | |
|--|----------------------|---|--------------|-------|--|-------------|------------------|------------------|--------|--|--|-----|-----|
| | | DisplayPort1 | DisplayPort2 | DVI | HDMI1 | HDMI2 | VGA (RGB) | VGA (YPbPr) | Βίντεο | OPTION (ΠΡΟΑΙΡΕΤΙΚΗ) | | MP | |
| Κύρια εικόνα | Σύνδεσμος | DisplayPort1 (DAISY CHAIN IN) (ΕΙΣΟΔΟΣ ΑΛΥΣΙΔΩΤΗΣ ΣΥΝΔΕΣΗΣ) | DisplayPort2 | DVI-D | HDMI1 (DAISY CHAIN IN) (ΕΙΣΟΔΟΣ ΑΛΥΣΙΔΩΤΗΣ ΣΥΝΔΕΣΗΣ) | HDMI2 (CEC) | VGA (RGB, YPbPr) | VGA (RGB, YPbPr) | VIDEO | Υποδοχή προαιρετικής πλακέτας (SLOT2 (DP)) | Υποδοχή προαιρετικής πλακέτας (SLOT2 (HDMI)) | - | |
| | DisplayPort1 | DisplayPort1 (DAISY CHAIN IN) (ΕΙΣΟΔΟΣ ΑΛΥΣΙΔΩΤΗΣ ΣΥΝΔΕΣΗΣ) | Όχι | Όχι | Όχι | Όχι | Όχι | Όχι | Όχι | Όχι | Όχι | Όχι | |
| | DisplayPort2 | DisplayPort2 | Όχι | Όχι | Όχι | Όχι | Όχι | Όχι | Όχι | Όχι | Όχι | Όχι | |
| | DVI | DVI-D | Όχι | Όχι | Ναι | Όχι | Ναι | Ναι | Όχι | Όχι | Όχι | Όχι | |
| | HDMI1 | HDMI1 (DAISY CHAIN IN) (ΕΙΣΟΔΟΣ ΑΛΥΣΙΔΩΤΗΣ ΣΥΝΔΕΣΗΣ) | Όχι | Όχι | Όχι | Ναι | Ναι | Ναι | Όχι | Όχι | Όχι | Όχι | |
| | HDMI2 | HDMI2 (CEC) | Όχι | Όχι | Ναι | Ναι | Ναι | Ναι | Ναι | Όχι | Ναι | Ναι | |
| | VGA (RGB) | VGA (RGB, YPbPr) | Όχι | Όχι | Ναι | Ναι | Ναι | Όχι | Όχι | Ναι | Όχι | Ναι | |
| | VGA (YPbPr) | | Όχι | Όχι | Ναι | Ναι | Ναι | Ναι | Ναι | Όχι | Ναι | Ναι | |
| | VIDEO | VIDEO | Όχι | Όχι | Όχι | Όχι | Ναι | Ναι | Ναι | Ναι | Όχι | Όχι | Όχι |
| | OPTION (ΠΡΟΑΙΡΕΤΙΚΗ) | Υποδοχή προαιρετικής πλακέτας (SLOT2 (DP)) | Όχι | Όχι | Όχι | Όχι | Όχι | Όχι | Όχι | Όχι | Όχι | Όχι | Όχι |
| Υποδοχή προαιρετικής πλακέτας (SLOT2 (HDMI)) | | Όχι | Όχι | Όχι | Όχι | Ναι | Ναι | Ναι | Όχι | Όχι | Όχι | Όχι | |
| MP | - | Όχι | Όχι | Όχι | Όχι | Ναι | Ναι | Ναι | Όχι | Όχι | Όχι | Ναι | |

DisplayPort = 1.2/HDMI = MODE2 (ΛΕΙΤΟΥΡΓΙΑ 2)

| | | Δευτερεύουσα εικόνα | | | | | | | | | | | |
|--|----------------------|---|--------------|-------|--|-------------|------------------|------------------|--------|--|--|-----|-----|
| | | DisplayPort1 | DisplayPort2 | DVI | HDMI1 | HDMI2 | VGA (RGB) | VGA (YPbPr) | Βίντεο | OPTION (ΠΡΟΑΙΡΕΤΙΚΗ) | | MP | |
| Κύρια εικόνα | Σύνδεσμος | DisplayPort1 (DAISY CHAIN IN) (ΕΙΣΟΔΟΣ ΑΛΥΣΙΔΩΤΗΣ ΣΥΝΔΕΣΗΣ) | DisplayPort2 | DVI-D | HDMI1 (DAISY CHAIN IN) (ΕΙΣΟΔΟΣ ΑΛΥΣΙΔΩΤΗΣ ΣΥΝΔΕΣΗΣ) | HDMI2 (CEC) | VGA (RGB, YPbPr) | VGA (RGB, YPbPr) | VIDEO | Υποδοχή προαιρετικής πλακέτας (SLOT2 (DP)) | Υποδοχή προαιρετικής πλακέτας (SLOT2 (HDMI)) | - | |
| | DisplayPort1 | DisplayPort1 (DAISY CHAIN IN) (ΕΙΣΟΔΟΣ ΑΛΥΣΙΔΩΤΗΣ ΣΥΝΔΕΣΗΣ) | Όχι | Όχι | Όχι | Όχι | Όχι | Όχι | Όχι | Όχι | Όχι | Όχι | |
| | DisplayPort2 | DisplayPort2 | Όχι | Όχι | Όχι | Όχι | Όχι | Όχι | Όχι | Όχι | Όχι | Όχι | |
| | DVI | DVI-D | Όχι | Όχι | Ναι | Όχι | Όχι | Ναι | Ναι | Όχι | Όχι | Όχι | |
| | HDMI1 | HDMI1 (DAISY CHAIN IN) (ΕΙΣΟΔΟΣ ΑΛΥΣΙΔΩΤΗΣ ΣΥΝΔΕΣΗΣ) | Όχι | Όχι | Όχι | Όχι | Όχι | Όχι | Όχι | Όχι | Όχι | Όχι | |
| | HDMI2 | HDMI2 (CEC) | Όχι | Όχι | Όχι | Όχι | Όχι | Όχι | Όχι | Όχι | Όχι | Όχι | |
| | VGA (RGB) | VGA (RGB, YPbPr) | Όχι | Όχι | Ναι | Όχι | Όχι | Ναι | Όχι | Ναι | Όχι | Όχι | |
| | VGA (YPbPr) | | Όχι | Όχι | Ναι | Όχι | Όχι | Όχι | Ναι | Ναι | Όχι | Όχι | |
| | VIDEO | VIDEO | Όχι | Όχι | Όχι | Όχι | Όχι | Ναι | Ναι | Ναι | Όχι | Όχι | Όχι |
| | OPTION (ΠΡΟΑΙΡΕΤΙΚΗ) | Υποδοχή προαιρετικής πλακέτας (SLOT2 (DP)) | Όχι | Όχι | Όχι | Όχι | Όχι | Όχι | Όχι | Όχι | Όχι | Όχι | Όχι |
| Υποδοχή προαιρετικής πλακέτας (SLOT2 (HDMI)) | | Όχι | Όχι | Όχι | Όχι | Όχι | Όχι | Όχι | Όχι | Όχι | Όχι | Όχι | |
| MP | - | Όχι | Όχι | Όχι | Όχι | Όχι | Ναι | Ναι | Όχι | Όχι | Όχι | Ναι | |

Ρύθμιση ασφάλειας και κλείδωμα των ρυθμίσεων της οθόνης

Στην κανονική λειτουργία, η οθόνη μπορεί να ελεγχθεί από οποιοδήποτε άτομο από το τηλεχειριστήριο ή τον πίνακα ελέγχου στην οθόνη. Μπορείτε να αποτρέψετε τη μη εξουσιοδοτημένη χρήση και τις αλλαγές στις ρυθμίσεις της οθόνης αν ενεργοποιήσετε τις επιλογές ρυθμίσεων ασφάλειας και κλειδώματος.

Σε αυτή την ενότητα καλύπτονται οι εξής λειτουργίες ασφάλειας και κλειδώματος:

- Ρύθμιση του κωδικού πρόσβασης
- Ενεργοποίηση της ασφάλειας με κωδικό πρόσβασης
- Κλείδωμα όλων των πλήκτρων του τηλεχειριστηρίου
- Κλείδωμα των πλήκτρων του πίνακα ελέγχου στην οθόνη

ΣΗΜΕΙΩΣΗ: Οι οδηγίες σε αυτή την ενότητα περιγράφουν το κλείδωμα πρόσβασης στις ρυθμίσεις της οθόνης. Κάποιες άλλες ρυθμίσεις ασφάλειας που διατίθενται για αυτή την οθόνη περιγράφονται στις αντίστοιχες ενότητες για αυτές τις ρυθμίσεις:

- «Ρυθμίσεις κοινόχρηστης κάρτας SD» στη [σελίδα 63](#) για το Media Player.
- «Ρυθμίσεις δικτύου» στη [σελίδα 84](#) για τις ρυθμίσεις web της οθόνης.

Θέση ρυθμίσεων

Οι οδηγίες αυτής της ενότητας σας καθοδηγούν για τη διαμόρφωση των λειτουργιών ασφάλειας και κλειδώματος στο μενού OSD της οθόνης. Αυτές οι ρυθμίσεις μπορούν επίσης να διαμορφωθούν και από τις ρυθμίσεις web της οθόνης. Τα ονόματα και οι θέσεις των λειτουργιών στις ρυθμίσεις web είναι ίδιες με αυτές στο μενού OSD. Βλ. [σελίδα 83](#).

Οι επιλογές μενού για την ασφάλεια και το κλείδωμα βρίσκονται στο μενού [CONTROL] (ΕΛΕΓΧΟΣ), τόσο στο μενού OSD όσο και στις ρυθμίσεις web.

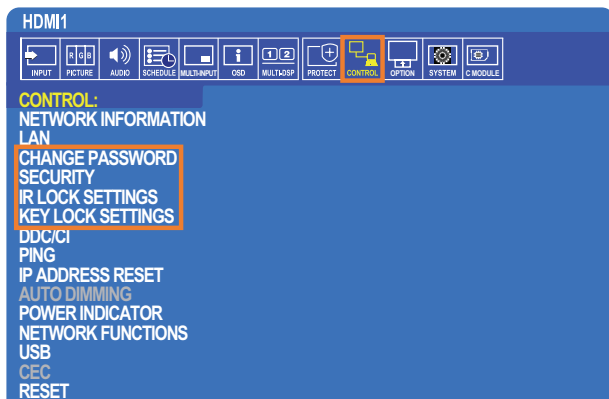

Ασφάλεια με κωδικό πρόσβασης

Όταν είναι ενεργοποιημένη η ασφάλεια με κωδικό πρόσβασης, απαιτείται ένας 4ψήφιος κωδικός πρόσβασης όταν ενεργοποιείται η τροφοδοσία της οθόνης ή/και όταν γίνεται πρόσβαση στο μενού OSD (βλ. [σελίδα 59](#)). Η οθόνη θα λειτουργεί κανονικά αφού καταχωρηθεί ο κωδικός πρόσβασης. Αν δεν πατηθεί κανένα πλήκτρο για 30 δευτερόλεπτα, η οθόνη θα επανέλθει αυτόματα σε SECURE MODE (ΑΣΦΑΛΗ ΛΕΙΤΟΥΡΓΙΑ) και θα ζητηθεί ξανά κωδικός πρόσβασης.

ΣΗΜΕΙΩΣΗ: Αν αλλάξετε τον κωδικό πρόσβασης, σημειώστε τον σε ένα ασφαλές σημείο. Αν καταχωρηθεί τρεις φορές λάθος κωδικός, το μενού OSD θα κλειδώσει. Θα χρειαστεί να επικοινωνήσετε με την τεχνική υποστήριξη για να λάβετε έναν κωδικό πρόσβασης ανάκτησης για πρόσβαση στο μενού OSD της οθόνης.

Ορίστε έναν κωδικό πρόσβασης για την οθόνη

Αυτό το βήμα απαιτείται μόνο αν θέλετε να αλλάξετε τον κωδικό πρόσβασης.

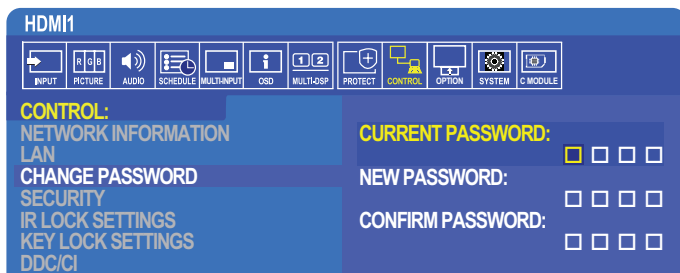

1. Με το τηλεχειριστήριο, πλοηγηθείτε στις επιλογές [CONTROL] (ΕΛΕΓΧΟΣ) και στη συνέχεια [CHANGE PASSWORD] (ΑΛΛΑΓΗ ΚΩΔΙΚΟΥ ΠΡΟΣΒΑΣΗΣ).
2. Καταχωρήστε τον κωδικό πρόσβασης στο πεδίο [CURRENT PASSWORD] (ΤΡΕΧΩΝ ΚΩΔΙΚΟΣ ΠΡΟΣΒΑΣΗΣ). (Ο προεπιλεγμένος κωδικός πρόσβασης είναι: 0 0 0 0).
3. Καταχωρήστε έναν [NEW PASSWORD] (ΝΕΟ ΚΩΔΙΚΟ ΠΡΟΣΒΑΣΗΣ) και στη συνέχεια καταχωρήστε τον ξανά στο πεδίο [CONFIRM PASSWORD] (ΕΠΙΒΕΒΑΙΩΣΗ ΚΩΔΙΚΟΥ ΠΡΟΣΒΑΣΗΣ).
4. Ο νέος κωδικός πρόσβασης αποθηκεύεται αμέσως.

Ενεργοποίηση της ασφάλειας με κωδικό πρόσβασης

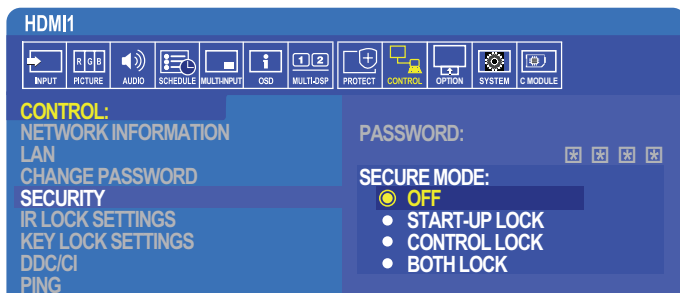

1. Με το τηλεχειριστήριο, πλοηγηθείτε στις επιλογές [CONTROL] (ΕΛΕΓΧΟΣ) και στη συνέχεια [SECURITY] (ΑΣΦΑΛΕΙΑ).
2. Καταχωρήστε τον κωδικό πρόσβασης στο πεδίο [PASSWORD] (ΚΩΔΙΚΟΣ ΠΡΟΣΒΑΣΗΣ) για πρόσβαση στις ρυθμίσεις [SECURE MODE] (ΑΣΦΑΛΗΣ ΛΕΙΤΟΥΡΓΙΑ).
3. Επιλέξτε τον τύπο [SECURE MODE] (ΑΣΦΑΛΟΥΣ ΛΕΙΤΟΥΡΓΙΑΣ) που θέλετε να χρησιμοποιήσετε:
 - **[OFF] (ΑΝΕΝΕΡΓΗ)** – δεν απαιτείται κωδικός πρόσβασης
 - **[START-UP LOCK] (ΚΛΕΙΔΩΜΑ ΚΑΤΑ ΤΗΝ ΕΝΑΡΞΗ)** – ο κωδικός πρόσβασης απαιτείται όταν ενεργοποιείται η οθόνη από τον κεντρικό διακόπτη τροφοδοσίας.
Όταν έχει επιλεγεί αυτή η επιλογή, ο κωδικός πρόσβασης απαιτείται μόνο όταν η οθόνη ενεργοποιείται από τον κεντρικό διακόπτη τροφοδοσίας ή μετά από κάποια διακοπή ρεύματος. Αυτή η επιλογή δεν ζητά κωδικό πρόσβασης όταν χρησιμοποιούνται τα πλήκτρα POWER ON (ΕΝΕΡΓΟΠΟΙΗΣΗ) και STANDBY (ΑΝΑΜΟΝΗ) στο τηλεχειριστήριο ή το πλήκτρο  στον πίνακα ελέγχου της οθόνης.
 - **[CONTROL LOCK] (ΚΛΕΙΔΩΜΑ ΡΥΘΜΙΣΕΩΝ)** – ο κωδικός πρόσβασης απαιτείται για τη χρήση οποιουδήποτε πλήκτρου στο τηλεχειριστήριο ή οποιουδήποτε πλήκτρου στην οθόνη.
 - **[BOTH LOCK] (ΔΙΠΛΟ ΚΛΕΙΔΩΜΑ)** – ο κωδικός πρόσβασης απαιτείται και κατά την έναρξη και για τις ρυθμίσεις.
4. Οι επιλογές αποθηκεύονται αυτόματα.

Κλείδωμα των ρυθμίσεων πλήκτρων

Οι ρυθμίσεις κλειδώματος δεν επιτρέπουν στην οθόνη να ανταποκρίνεται σε πλήκτρα στο τηλεχειριστήριο IR ή στον πίνακα ελέγχου της οθόνης. Όταν κλειδώνονται τα πλήκτρα ρυθμίσεων, ορισμένα πλήκτρα μπορούν να ρυθμιστούν ώστε να παραμένουν ξεκλειδωτά, ώστε να μπορούν να κάνουν ρυθμίσεις οι χρήστες. Για το κλείδωμα και το ξεκλείδωμα των πλήκτρων ρυθμίσεων δεν απαιτείται κωδικός πρόσβασης.

Ασφάλιση των πλήκτρων του τηλεχειριστηρίου IR

Η επιλογή [IR LOCK SETTINGS] (ΚΛΕΙΔΩΜΑ ΡΥΘΜΙΣΕΩΝ IR) αποτρέπει τον έλεγχο της οθόνης από το τηλεχειριστήριο. Αν ενεργοποιηθεί η επιλογή [IR LOCK SETTINGS] (ΚΛΕΙΔΩΜΑ ΡΥΘΜΙΣΕΩΝ IR) δεν κλειδώνουν τα πλήκτρα στον πίνακα ελέγχου στην οθόνη.

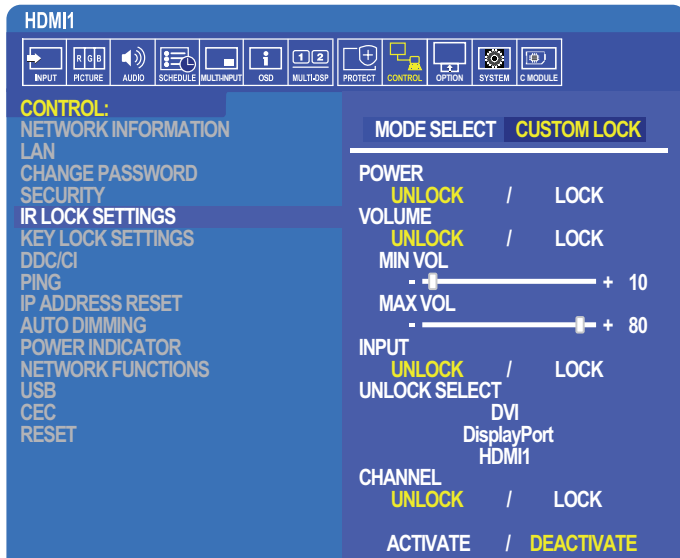

- Με το τηλεχειριστήριο, πλοηγηθείτε στις επιλογές [CONTROL] (ΕΛΕΓΧΟΣ) και στη συνέχεια [IR LOCK SETTINGS] (ΚΛΕΙΔΩΜΑ ΡΥΘΜΙΣΕΩΝ IR).
- Στην [MODE SELECT] (ΕΠΙΛΟΓΗ ΛΕΙΤΟΥΡΓΙΑΣ) επιλέξτε τη λειτουργία κλειδώματος που θέλετε να ενεργοποιηθεί.
 - [LOCK ALL] (ΚΛΕΙΔΩΜΑ ΟΛΩΝ)** – όλα τα πλήκτρα κλειδώνονται.
 - [CUSTOM LOCK] (ΠΡΟΣΑΡΜΟΣΜΕΝΟ ΚΛΕΙΔΩΜΑ)** – όλα τα πλήκτρα του τηλεχειριστηρίου κλειδώνονται εκτός από τα παρακάτω πλήκτρα, που μπορούν να ρυθμιστούν ανεξάρτητα ως κλειδωμένα ή ξεκλειδωτά.
 - [POWER] (ΤΡΟΦΟΔΟΣΙΑ)** – επιλέξτε [UNLOCK] (ΞΕΚΛΕΙΔΩΜΑ) για να μπορείτε να χρησιμοποιείτε το πλήκτρο  όταν είναι κλειδωμένο το τηλεχειριστήριο IR. Επιλέξτε [LOCK] (ΚΛΕΙΔΩΜΑ) για κλειδωμα του πλήκτρου.
 - [VOLUME] (ΕΝΤΑΣΗ ΗΧΟΥ)** – επιλέξτε [UNLOCK] (ΞΕΚΛΕΙΔΩΜΑ) για να μπορείτε να χρησιμοποιείτε τα πλήκτρα VOL+, VOL- όταν είναι κλειδωμένο το τηλεχειριστήριο IR. Επιλέξτε [LOCK] (ΚΛΕΙΔΩΜΑ) για να μην είναι δυνατή η ρύθμιση της έντασης του ήχου.

Όταν ενεργοποιείτε το κλειδωμα της έντασης ήχου, η ένταση του ήχου της οθόνης αλλάζει αμέσως στην τιμή MIN VOL (ΕΛΑΧΙΣΤΗ ΕΝΤΑΣΗ ΗΧΟΥ).
 - [MIN VOL] (ΕΛΑΧΙΣΤΗ ΕΝΤΑΣΗ ΗΧΟΥ)** και **[MAX VOL] (ΜΕΓΙΣΤΗ ΕΝΤΑΣΗ ΗΧΟΥ)** – τα πλήκτρα έντασης ήχου είναι ξεκλειδωτά και η ένταση ήχου μπορεί να ρυθμιστεί μόνο εντός του εύρους [MIN] (ΕΛΑΧΙΣΤΗΣ) και [MAX] (ΜΕΓΙΣΤΗΣ) τιμής.

Για να λειτουργήσει αυτή η ρύθμιση, η επιλογή [VOLUME] (ΕΝΤΑΣΗ ΗΧΟΥ) πρέπει να ρυθμιστεί σε τιμή [UNLOCK] (ΞΕΚΛΕΙΔΩΜΑ).
 - [INPUT] (ΕΙΣΟΔΟΣ)** – επιλέξτε [UNLOCK] (ΞΕΚΛΕΙΔΩΜΑ) και επιλέξτε έως 3 πλήκτρα εισόδων που θα παραμείνουν ξεκλειδωτά. Επιλέξτε [LOCK] (ΚΛΕΙΔΩΜΑ) για κλειδωμα όλων των πλήκτρων εισόδων.
 - [CHANNEL] (ΚΑΝΑΛΙ)** – επιλέξτε [UNLOCK] (ΞΕΚΛΕΙΔΩΜΑ) για να μπορείτε να αλλάζετε κανάλια με τα πλήκτρα CH/ZOOM+ (KAN./ZOYM+), CH/ZOOM- (KAN./ZOYM-) όταν το τηλεχειριστήριο IR είναι κλειδωμένο. Επιλέξτε [LOCK] (ΚΛΕΙΔΩΜΑ) για κλειδωμα αυτών των πλήκτρων.

Πρέπει να έχει εγκατασταθεί μια προαιρετική πλακέτα tuner για να λειτουργούν τα πλήκτρα καναλιών.
- Επιλέξτε [ACTIVATE] (ΕΝΕΡΓΟΠΟΙΗΣΗ) για ενεργοποίηση όλων των ρυθμίσεων.

Ξεκλείδωμα των ρυθμίσεων του τηλεχειριστηρίου IR

- IR Remote Control (Τηλεχειριστήριο IR) – για επιστροφή στην κανονική λειτουργία, πατήστε παρατεταμένα το πλήκτρο DISPLAY (ΠΡΟΒΟΛΗ) τουλάχιστον για 6 δευτερόλεπτα.

Κλειδωμα των πλήκτρων του πίνακα ελέγχου

Η επιλογή [KEY LOCK SETTINGS] (ΚΛΕΙΔΩΜΑ ΡΥΘΜΙΣΕΩΝ ΠΛΗΚΤΡΩΝ) αποτρέπει τον έλεγχο της οθόνης από τα πλήκτρα του πίνακα ελέγχου στην οθόνη. Αν ενεργοποιηθεί η επιλογή [KEY LOCK SETTINGS] (ΚΛΕΙΔΩΜΑ ΡΥΘΜΙΣΕΩΝ ΠΛΗΚΤΡΩΝ) δεν κλειδώνουν τα πλήκτρα στο τηλεχειριστήριο.

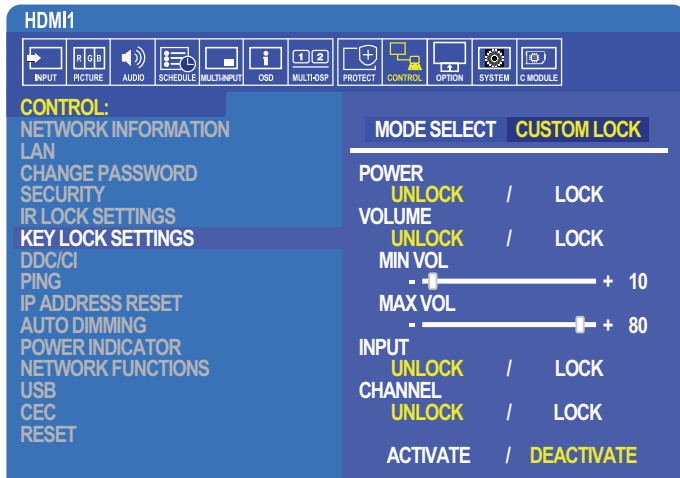

1. Με το τηλεχειριστήριο, πλοηγηθείτε στις επιλογές [CONTROL] (ΕΛΕΓΧΟΣ) και στη συνέχεια [KEY LOCK SETTINGS] (ΚΛΕΙΔΩΜΑ ΡΥΘΜΙΣΕΩΝ ΠΛΗΚΤΡΩΝ).
2. Στην [MODE SELECT] (ΕΠΙΛΟΓΗ ΛΕΙΤΟΥΡΓΙΑΣ) επιλέξτε τη λειτουργία κλειδώματος που θέλετε να ενεργοποιηθεί.
 - **[LOCK ALL] (ΚΛΕΙΔΩΜΑ ΟΛΩΝ)** – όλα τα πλήκτρα κλειδώνονται.
 - **[CUSTOM LOCK] (ΠΡΟΣΑΡΜΟΣΜΕΝΟ ΚΛΕΙΔΩΜΑ)** – όλα τα πλήκτρα κλειδώνονται εκτός από τα παρακάτω πλήκτρα, που μπορούν να ρυθμιστούν ανεξάρτητα ως κλειδωμένα ή ξεκλειδωτά.
 - **[POWER] (ΤΡΟΦΟΔΟΣΙΑ)** – επιλέξτε [UNLOCK] (ΞΕΚΛΕΙΔΩΜΑ) για να μπορείτε να χρησιμοποιείτε το πλήκτρο  όταν είναι κλειδωμένα τα πλήκτρα.
 - **[VOLUME] (ΕΝΤΑΣΗ ΗΧΟΥ)** – επιλέξτε [UNLOCK] (ΞΕΚΛΕΙΔΩΜΑ) για να μπορείτε να ελέγχετε την ένταση του ήχου με τα πλήκτρα + και – όταν είναι κλειδωμένα τα πλήκτρα. Επιλέξτε [LOCK] (ΚΛΕΙΔΩΜΑ) για να μην είναι δυνατή η ρύθμιση της έντασης του ήχου.
Όταν ενεργοποιείτε το κλειδί της έντασης ήχου, η ένταση του ήχου της οθόνης αλλάζει αμέσως στην τιμή [MIN VOL] (ΕΛΑΧΙΣΤΗ ΕΝΤΑΣΗ ΗΧΟΥ).
 - **[MIN VOL] (ΕΛΑΧΙΣΤΗ ΕΝΤΑΣΗ ΗΧΟΥ)** και **[MAX VOL] (ΜΕΓΙΣΤΗ ΕΝΤΑΣΗ ΗΧΟΥ)** – τα πλήκτρα [+] και [-] είναι ξεκλειδωτά και η ένταση μπορεί να ρυθμιστεί μόνο εντός του εύρους [MIN] (ΕΛΑΧΙΣΤΗΣ) και [MAX] (ΜΕΓΙΣΤΗΣ) τιμής.
Για να λειτουργήσει αυτή η ρύθμιση, η επιλογή [VOLUME] (ΕΝΤΑΣΗ ΗΧΟΥ) πρέπει να ρυθμιστεί σε τιμή [UNLOCK] (ΞΕΚΛΕΙΔΩΜΑ).
 - **[INPUT] (ΕΙΣΟΔΟΣ)** – επιλέξτε [UNLOCK] (ΞΕΚΛΕΙΔΩΜΑ) για να μπορείτε να αλλάξετε τις εισόδους με το πλήκτρο INPUT/SET (ΕΙΣΟΔΟΣ/ΡΥΘΜΙΣΗ).
 - **[CHANNEL] (ΚΑΝΑΛΙ)** – επιλέξτε [UNLOCK] (ΞΕΚΛΕΙΔΩΜΑ) για να μπορείτε να χρησιμοποιείτε τα πλήκτρα ▲/▼.
3. Επιλέξτε [ACTIVATE] (ΕΝΕΡΓΟΠΟΙΗΣΗ) για ενεργοποίηση όλων των ρυθμίσεων.

Ξεκλείδωμα των πλήκτρων ρυθμίσεων στον πίνακα ελέγχου στην οθόνη

Πλήκτρα – για επιστροφή στην κανονική λειτουργία, πατήστε τα πλήκτρα ▲ και ▼ ταυτόχρονα στον πίνακα ελέγχου, τουλάχιστον για 4 δευτερόλεπτα, για απενεργοποίηση των ρυθμίσεων κλειδώματος πλήκτρων.

Μενού OSD – για επιστροφή στην κανονική λειτουργία, χρησιμοποιήστε το τηλεχειριστήριο για να μετακινηθείτε στις επιλογές [CONTROL] (ΕΛΕΓΧΟΣ) και στη συνέχεια [KEY LOCK SETTINGS] (ΡΥΘΜΙΣΕΙΣ ΚΛΕΙΔΩΜΑΤΟΣ ΠΛΗΚΤΡΩΝ). Στην [MODE SELECT] (ΕΠΙΛΟΓΗ ΛΕΙΤΟΥΡΓΙΑΣ) επιλέξτε [UNLOCK] (ΞΕΚΛΕΙΔΩΜΑ) και μετά επιλέξτε [ACTIVATE] (ΕΝΕΡΓΟΠΟΙΗΣΗ).

Ρυθμίσεις Media Player

Μπορείτε να αλλάξετε στο Media Player πατώντας το πλήκτρο MEDIA PLAYER στο προαιρετικό τηλεχειριστήριο ή επιλέγοντας την είσοδο MP στην επιλογή INPUT (ΕΙΣΟΔΟΣ) του μενού OSD.

Χρησιμοποιήστε τα πλήκτρα ▲▼ + – και SET/POINT ZOOM (ΡΥΘΜΙΣΗ/ΖΟΥΜ ΣΗΜΕΙΟΥ) για πλοήγηση στα μενού του Media Player.

Επιλέξτε το εικονίδιο ⚙️ στην οθόνη με τη λίστα αρχείων ή στην αρχική οθόνη του Media Player για να εμφανιστεί η οθόνη διαμόρφωσης του Media Player.

Αρχική οθόνη Media Player

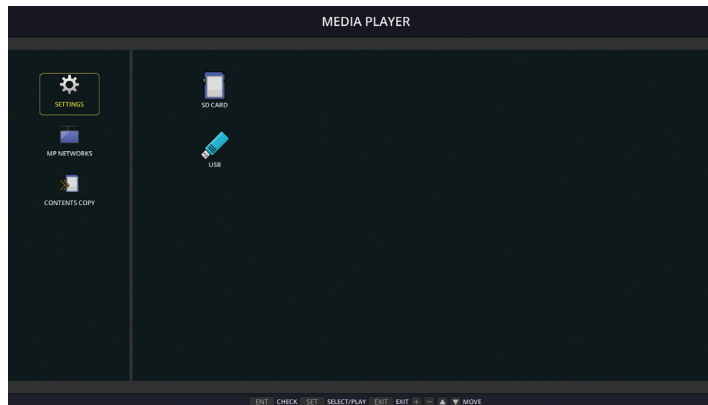

Οι παρακάτω ρυθμίσεις μπορούν να διαμορφωθούν από την οθόνη [SETTINGS] (ΡΥΘΜΙΣΕΙΣ). Επιλέξτε [OK] και μετά πατήστε το πλήκτρο SET/POINT ZOOM (ΡΥΘΜΙΣΗ/ΖΟΥΜ ΣΗΜΕΙΟΥ) για να αποθηκεύσετε οποιοσδήποτε αλλαγές. Σε αντίθετη περίπτωση, οι ρυθμίσεις που επιλέξατε δεν αποθηκεύονται.

Παρουσίαση

| Μενού | Λειτουργία |
|---|--|
| SCREEN SIZE (ΜΕΓΕΘΟΣ ΟΘΟΝΗΣ) | Επιλέγει [ACTUAL SIZE] (ΠΡΑΓΜΑΤΙΚΟ ΜΕΓΕΘΟΣ) ή [BEST FIT] (ΠΡΟΣΑΡΜΟΓΗ). |
| PLAY MODE (ΛΕΙΤΟΥΡΓΙΑ ΑΝΑΠΑΡΑΓΩΓΗΣ) | Επιλέγει [AUTO] (ΑΥΤΟΜΑΤΗ) ή [MANUAL] (ΜΗ ΑΥΤΟΜΑΤΗ). |
| INTERVAL (ΔΙΑΣΤΗΜΑ) | Ρυθμίζει τον ενδιάμεσο χρόνο. |
| REPEAT (ΕΠΑΝΑΛΗΨΗ) | Επιλέξτε το πλαίσιο ελέγχου για επανάληψη της παρουσίασης. |
| AUDIO FILE (ΑΡΧΕΙΟ ΗΧΟΥ) | Επιλέγει ένα αρχείο ήχου. |
| BGM | Επιλέξτε το πλαίσιο ελέγχου για ενεργοποίηση της λειτουργίας BGM. |
| PLAY END SCREEN (ΑΝΑΠΑΡΑΓΩΓΗ ΟΘΟΝΗΣ ΤΕΛΟΥΣ) | Επιλέγει μια ρύθμιση για όταν ολοκληρωθεί η παρουσίαση. Black screen (μαύρη οθόνη): Με την ολοκλήρωση της παρουσίασης, εμφανίζεται μαύρη οθόνη. File list (λίστα αρχείων): Με την ολοκλήρωση της παρουσίασης, γίνεται επιστροφή στην οθόνη λίστας αρχείων. Save last screen (αποθήκευση τελευταίας οθόνης): Με την ολοκλήρωση της παρουσίασης, διατηρείται στην οθόνη η τελευταία εικόνα της παρουσίασης. |

Αυτόματη αναπαραγωγή

Αναπαράγει αυτόματα όσες εικόνες ή όσα βίντεο βρίσκονται στον επιλεγμένο φάκελο όταν η οθόνη τίθεται σε λειτουργία και έχει επιλεγεί MP ως είσοδος. Οι εικόνες και τα βίντεο θα εμφανίζονται με την ίδια σειρά που έχουν ταξινομηθεί.

| Μενού | Λειτουργία |
|----------------------------------|--|
| AUTO PLAY (ΑΥΤΟΜΑΤΗ ΑΝΑΠΑΡΑΓΩΓΗ) | OFF (ΑΠΕΝΕΡΓΟΠΟΙΗΣΗ): Η λειτουργία αυτόματης αναπαραγωγής είναι ανενεργή. SLIDESHOW (ΠΑΡΟΥΣΙΑΣΗ): Κάνει αυτόματη αναπαραγωγή ενός επιλεγμένου αρχείου. |
| FOLDER (ΦΑΚΕΛΟΣ) | Η θέση στη συσκευή αποθήκευσης USB ή στην κάρτα μνήμης microSD όπου βρίσκονται τα αρχεία. Επιλέξτε [SD CARD] (ΚΑΡΤΑ SD) ή [USB] και πατήστε το πλήκτρο ENT για να επιλέξετε τον ριζικό κατάλογο της κάρτας SD ή της συσκευής USB. Αν τα αρχεία βρίσκονται σε δευτερεύοντα φάκελο, επισημάνετε την επιλογή [SD CARD] (ΚΑΡΤΑ SD) ή [USB] και πατήστε το πλήκτρο SET/POINT ZOOM (ΡΥΘΜΙΣΗ/ΖΟΥΜ ΣΗΜΕΙΟΥ), μετακινηθείτε στον φάκελο που περιέχει τα αρχεία και μετά πατήστε το πλήκτρο ENT στο τηλεχειριστήριο. |

Προκαθορισμένα περιεχόμενα

Όταν η οθόνη δεν έχει τρέχον σήμα εισόδου, αλλάζει αυτόματα στην είσοδο του Media Player και αναπαράγει οποιαδήποτε αρχεία εικόνων ή βίντεο βρίσκονται στον επιλεγμένο φάκελο. Για παράδειγμα, όταν μια συσκευή όπως μια συσκευή αναπαραγωγής Blu-ray τερματίζει τη λειτουργία της, η οθόνη αλλάζει είσοδο από HDMI σε MP και κάνει αναπαραγωγή των αρχείων στον φάκελο που έχει επιλεγεί σε αυτή την οθόνη.

| Μενού | Λειτουργία |
|-----------------------|---|
| ENABLE (ΕΝΕΡΓΟΠΟΙΗΣΗ) | Πατήστε [SET] (ΡΥΘΜΙΣΗ) για να επιλεγεί το πλαίσιο και να ενεργοποιηθούν τα προκαθορισμένα περιεχόμενα. |
| FOLDER (ΦΑΚΕΛΟΣ) | Η θέση στη συσκευή αποθήκευσης USB ή στην κάρτα μνήμης microSD όπου βρίσκονται τα αρχεία. Επιλέξτε [SD CARD] (ΚΑΡΤΑ SD) ή [USB] και πατήστε το πλήκτρο ENT για να επιλέξετε τον ριζικό κατάλογο της κάρτας SD ή της συσκευής USB. Αν τα αρχεία βρίσκονται σε δευτερεύοντα φάκελο, επισημάνετε την επιλογή [SD CARD] (ΚΑΡΤΑ SD) ή [USB] και πατήστε το πλήκτρο SET/POINT ZOOM (ΡΥΘΜΙΣΗ/ΖΟΥΜ ΣΗΜΕΙΟΥ), μετακινηθείτε στον φάκελο που περιέχει τα αρχεία και μετά πατήστε το πλήκτρο ENT στο τηλεχειριστήριο. |

Ρυθμίσεις δικτύου και άλλες

Οι παρακάτω επιλογές αφορούν τις ρυθμίσεις δικτύου και κοινόχρηστων φακέλων μόνο για το Media Player.

Για να διαμορφώσετε τις ρυθμίσεις, μετακινηθείτε στην επιλογή [NETWORK & OTHER SETTINGS] (ΡΥΘΜΙΣΕΙΣ ΔΙΚΤΥΟΥ ΚΑΙ ΑΛΛΕΣ) και πατήστε το πλήκτρο SET/POINT ZOOM (ΟΡΙΣΜΟΣ/ΖΟΥΜ ΣΗΜΕΙΟΥ) στο τηλεχειριστήριο.

Ρυθμίσεις δικτύου για το Media Player

| Μενού | Λειτουργία |
|--------------------------------------|---|
| IP SETTING (ΡΥΘΜΙΣΗ IP) | Ρυθμίσεις σχετικές με το δίκτυο που πρέπει να ρυθμιστούν για το Media Player. |
| IP ADDRESS (ΔΙΕΥΘΥΝΣΗ IP) | Να έχετε υπόψη σας ότι η διεύθυνση IP του Media Player είναι διαφορετική από τη διεύθυνση IP της οθόνης. Αν θέλετε να αντιστοιχίσετε μη αυτόματα μια διεύθυνση IP στην οθόνη, θα πρέπει να αντιστοιχίσετε μία και στο Media Player. Σε αντίθετη περίπτωση, θα αντιστοιχιστεί αυτόματα διεύθυνση IP στο Media Player και υπάρχει περίπτωση να υπάρξουν διενέξεις στο δίκτυο. |
| SUBNET MASK (ΜΑΣΚΑ ΥΠΟΔΙΚΤΥΟΥ) | |
| DEFAULT GATEWAY (ΠΡΟΕΠΙΛΕΓΜΕΝΗ ΠΥΛΗ) | |
| DNS | |
| DNS PRIMARY (ΠΡΩΤΕΥΟΝ DNS) | |
| DNS SECONDARY (ΔΕΥΤΕΡΕΥΟΝ DNS) | |

Στο NETWORK INFORMATION (ΠΛΗΡΟΦΟΡΙΕΣ ΔΙΚΤΥΟΥ) φαίνονται οι τρέχουσες ρυθμίσεις δικτύου για το Media Player.

Κοινόχρηστος φάκελος

Οι επιλογές SHARED FOLDER (ΚΟΙΝΟΧΡΗΣΤΟΣ ΦΑΚΕΛΟΣ) παρέχουν δύο διαφορετικούς τρόπους αντιγραφής αρχείων στην κάρτα μνήμης microSD μέσω δικτύου. Βλ. «Αντιγραφή αρχείων στην κάρτα μνήμης microSD» στη σελίδα 64 για οδηγίες για τη χρήση της λειτουργίας SHARED FOLDER (ΚΟΙΝΟΧΡΗΣΤΟΣ ΦΑΚΕΛΟΣ) αφού την ενεργοποιήσετε και τη διαμορφώσετε σε αυτή την οθόνη.

Ρυθμίσεις κοινόχρηστης κάρτας SD

Ενεργοποιήστε αυτή την επιλογή για να επιτρέψετε σε υπολογιστές ή κινητές συσκευές να έχουν πρόσβαση στην κάρτα μνήμης microSD στην οθόνη μέσω της διεύθυνσης IP του Media Player. Υπάρχει η δυνατότητα αντιγραφής αρχείων στην κάρτα μνήμης microSD ή διαγραφής από αυτήν μέσω ενός προγράμματος περιήγησης στο web. Βλ. σελίδα 65.

| Μενού | Λειτουργία |
|------------------------------|---|
| ENABLE (ΕΝΕΡΓΟΠΟΙΗΣΗ) | Επιλέξτε το πλαίσιο ελέγχου για να ενεργοποιηθούν οι [SHARED SD CARD SETTINGS] (ΡΥΘΜΙΣΕΙΣ ΚΟΙΝΟΧΡΗΣΤΗΣ ΚΑΡΤΑΣ SD). |
| USER NAME (ΟΝΟΜΑ ΧΡΗΣΤΗ) | Το όνομα χρήστη για πρόσβαση στην οθόνη. Είναι το όνομα μοντέλου της οθόνης και δεν μπορεί να αλλάξει. |
| PASSWORD (ΚΩΔΙΚΟΣ ΠΡΟΣΒΑΣΗΣ) | Δημιουργήστε έναν κωδικό πρόσβασης για πρόσβαση στην κάρτα μνήμης microSD. Δεν απαιτείται κωδικός πρόσβασης. Αν δεν οριστεί κωδικός πρόσβασης, οποιοσδήποτε χρήστης/οποιοδήποτε άτομο μπορεί να έχει πρόσβαση και να αντιγράψει αρχεία στην κάρτα μνήμης microSD. |

Επιλέξτε OK και μετά πατήστε το πλήκτρο SET/POINT ZOOM (ΡΥΘΜΙΣΗ/ΖΟΥΜ ΣΗΜΕΙΟΥ) στο τηλεχειριστήριο για να αποθηκεύσετε τις ρυθμίσεις. Αν δεν πατήσετε το OK, δεν θα αποθηκευτούν οι ρυθμίσεις που διαμορφώσατε.

Ρυθμίσεις κοινόχρηστου φακέλου

Αυτή η επιλογή σας επιτρέπει να έχετε πρόσβαση σε κοινόχρηστους φακέλους στο δίκτυο, μέσα από το Media Player, για να αντιγράψετε αρχεία στην κάρτα μνήμης microSD. Μπορούν να προστεθούν έως τέσσερις φάκελοι στις ρυθμίσεις κοινόχρηστου φακέλου. Βλ. σελίδα 65.

Αφού ανοίξετε το [SHARED FOLDER SETTINGS] (ΡΥΘΜΙΣΕΙΣ ΚΟΙΝΟΧΡΗΣΤΟΥ ΦΑΚΕΛΟΥ), επιλέξτε έναν από τους φακέλους και μετά πατήστε το πλήκτρο SET/POINT ZOOM (ΡΥΘΜΙΣΗ/ΖΟΥΜ ΣΗΜΕΙΟΥ) για να εμφανιστούν οι ρυθμίσεις για διαμόρφωση των διαπιστευτηρίων δικτύου.

| Μενού | Λειτουργία |
|--------------------------------------|--|
| ENABLE (ΕΝΕΡΓΟΠΟΙΗΣΗ) | Επιλέξτε το πλαίσιο ελέγχου για ενεργοποίηση του επιλεγμένου φακέλου. |
| SHARED FOLDER (ΚΟΙΝΟΧΡΗΣΤΟΣ ΦΑΚΕΛΟΣ) | Ορίστε τη διεύθυνση IP ή το όνομα της τοποθεσίας δικτύου του κοινόχρηστου φακέλου που περιέχει τα αρχεία που θα αντιγραφούν στην κάρτα μνήμης microSD. |
| USER NAME (ΟΝΟΜΑ ΧΡΗΣΤΗ) | Καταχωρήστε το όνομα χρήστη που έχει δικαιώματα πρόσβασης στον κοινόχρηστο φάκελο στο δίκτυο. |
| PASSWORD (ΚΩΔΙΚΟΣ ΠΡΟΣΒΑΣΗΣ) | Καταχωρήστε τον κωδικό πρόσβασης για το όνομα χρήστη που χρησιμοποιείται για πρόσβαση στον κοινόχρηστο φάκελο. |

Επιλέξτε OK και μετά πατήστε το πλήκτρο SET/POINT ZOOM (ΡΥΘΜΙΣΗ/ΖΟΥΜ ΣΗΜΕΙΟΥ) στο τηλεχειριστήριο για να αποθηκεύσετε τις ρυθμίσεις. Αν δεν πατήσετε το OK, δεν θα αποθηκευτούν οι ρυθμίσεις που διαμορφώσατε.

Μετάβαση σε απουσία σήματος



Στην κανονική λειτουργία, στις άλλες συνδέσεις εισόδου βίντεο, όταν χάνεται το σήμα βίντεο, όπως όταν απενεργοποιείται μια συσκευή αναπαραγωγής Blu-ray, η οθόνη καταγράφει «Απουσία σήματος» και μεταβαίνει στη λειτουργία εξοικονόμησης ενέργειας.

Όταν το Media Player είναι η τρέχουσα είσοδος σήματος, το Media Player είναι συνεχώς ενεργό και στέλνει σήμα βίντεο στην οθόνη. Έτσι δεν επιτρέπεται στην οθόνη να μεταβεί στη λειτουργία εξοικονόμησης ενέργειας, ακόμα και όταν το Media Player δεν κάνει αναπαραγωγή αρχείων.

Όταν είναι ενεργοποιημένο το SHIFT TO NO SIGNAL (ΜΕΤΑΒΑΣΗ ΣΕ ΑΠΟΥΣΙΑ ΣΗΜΑΤΟΣ), το Media Player βασικά ενημερώνει την οθόνη ότι δεν υπάρχει τρέχον σήμα βίντεο και ότι μπορεί να μεταβεί σε λειτουργία απουσίας σήματος. Έτσι η οθόνη μπορεί να καταγράψει «Απουσία σήματος» και να μεταβεί στη λειτουργία εξοικονόμησης ενέργειας, όπως θα έκανε και με τις άλλες συνδέσεις εισόδου βίντεο σε περίπτωση απώλειας σήματος.

Υπάρχει η δυνατότητα να προσαρμοστεί το χρονικό διάστημα που μεσολαβεί από τη στιγμή που παύει να χρησιμοποιείται το Media Player μέχρι να ενημερώσει την οθόνη να μεταβεί σε απουσία σήματος.

Η οθόνη μεταβαίνει σε απουσία σήματος όταν ισχύουν οι εξής συνθήκες:

- Αφού το Media Player σταματήσει την αναπαραγωγή περιεχομένου.
- Ενώ η οθόνη προβάλλει την αρχική οθόνη του Media Player, το παράθυρο USB  ή το παράθυρο SD CARD  (KAPTA SD) και δεν έχουν πατηθεί πλήκτρα στο τηλεχειριστήριο ή στον πίνακα ελέγχου στην οθόνη κατά το χρονικό διάστημα που έχετε ορίσει.

| Μενού | Λειτουργία |
|-----------------------|--|
| ENABLE (ΕΝΕΡΓΟΠΟΙΗΣΗ) | Επιλέξτε το πλαίσιο ελέγχου για να ενεργοποιηθούν οι [SHIFT TO NO SIGNAL] (ΜΕΤΑΒΑΣΗ ΣΕ ΑΠΟΥΣΙΑ ΣΗΜΑΤΟΣ). |
| INTERVAL (ΔΙΑΣΤΗΜΑ) | Ορίστε το χρονικό διάστημα που μεσολαβεί από τη στιγμή που παύει να χρησιμοποιείται το Media Player μέχρι να ενημερώσει την οθόνη να μεταβεί σε απουσία σήματος. |

Επιλέξτε OK και μετά πατήστε το πλήκτρο SET/POINT ZOOM (ΡΥΘΜΙΣΗ/ΖΟΥΜ ΣΗΜΕΙΟΥ) στο τηλεχειριστήριο για να αποθηκεύσετε τις ρυθμίσεις. Αν δεν πατήσετε το OK, δεν θα αποθηκευτούν οι ρυθμίσεις που διαμορφώσατε.

Αντιγραφή αρχείων στην κάρτα μνήμης microSD

Υπάρχουν δύο επιλογές για την αντιγραφή αρχείων στην κάρτα μνήμης microSD όταν είναι ήδη τοποθετημένη στην οθόνη. Μπορεί να γίνει αντιγραφή αρχείων από έναν φάκελο στο δίκτυο ή από μια συσκευή αποθήκευσης USB μέσω της επιλογής CONTENTS COPY (ΑΝΤΙΓΡΑΦΗ ΠΕΡΙΕΧΟΜΕΝΩΝ) ή μέσω της επιλογής SD-CARD VIEWER (ΠΡΟΒΟΛΗ ΚΑΡΤΑΣ SD) σε ένα πρόγραμμα περιήγησης στο web.

Η αντιγραφή αρχείων από μια συσκευή αποθήκευσης USB χρησιμεύει για εύκολη αλλαγή του περιεχομένου στην κάρτα μνήμης microSD, χωρίς να αφαιρεθεί η κάρτα μνήμης microSD και το καπάκι της από την οθόνη. Η αντιγραφή των αρχείων από έναν φάκελο δικτύου ή μέσω προγράμματος περιήγησης στο web χρησιμεύει όταν η οθόνη βρίσκεται σε σημείο όπου δεν είναι εύκολη η πρόσβαση.

Χρήση της λειτουργίας CONTENTS COPY (ΑΝΤΙΓΡΑΦΗ ΠΕΡΙΕΧΟΜΕΝΩΝ) στο Media Player

Όταν χρησιμοποιείτε την επιλογή CONTENTS COPY (ΑΝΤΙΓΡΑΦΗ ΠΕΡΙΕΧΟΜΕΝΩΝ), η κάρτα μνήμης microSD θα διαγραφεί από τον επιλεγμένο φάκελο.

Αντιγραφή αρχείων στην κάρτα μνήμης microSD

1. Συνδέστε μια συσκευή αποθήκευσης USB στη θύρα Media Player USB της οθόνης ή διαμορφώστε τη ρύθμιση [SHARED FOLDER SETTINGS] (ΡΥΘΜΙΣΕΙΣ ΚΟΙΝΟΧΡΗΣΤΟΥ ΦΑΚΕΛΟΥ) στις επιλογές [NETWORK & OTHER SETTINGS] (ΡΥΘΜΙΣΕΙΣ ΔΙΚΤΥΟΥ ΚΑΙ ΑΛΛΕΣ) του Media Player (βλ. [σελίδα 63](#)).
2. Από την αρχική οθόνη του Media Player, επιλέξτε [CONTENTS COPY] (ΑΝΤΙΓΡΑΦΗ ΠΕΡΙΕΧΟΜΕΝΩΝ) και μετά πατήστε το πλήκτρο SET/POINT ZOOM (ΡΥΘΜΙΣΗ/ΖΟΥΜ ΣΗΜΕΙΟΥ).
Η οθόνη [CONTENTS COPY] (ΑΝΤΟΓΡΑΦΗ ΠΕΡΙΕΧΟΜΕΝΩΝ) εμφανίζει όσους φακέλους δικτύου έχουν διαμορφωθεί και το εικονίδιο «USB» αν έχει συνδεθεί συσκευή αποθήκευσης USB.
3. Επιλέξτε είτε USB είτε έναν φάκελο δικτύου που περιέχει όσα αρχεία θέλετε να αντιγράψετε στην κάρτα μνήμης microSD και μετά πατήστε το πλήκτρο SET/POINT ZOOM (ΡΥΘΜΙΣΗ/ΖΟΥΜ ΣΗΜΕΙΟΥ).
4. Στην οθόνη επιβεβαίωσης, επιλέξτε OK και μετά πατήστε το πλήκτρο SET/POINT ZOOM (ΡΥΘΜΙΣΗ/ΖΟΥΜ ΣΗΜΕΙΟΥ).
Όλα τα περιεχόμενα του φακέλου δικτύου ή της συσκευής αποθήκευσης USB θα αντιγραφούν στην κάρτα μνήμης microSD. Βεβαιωθείτε ότι η χωρητικότητα αποθήκευσης της κάρτας μνήμης microSD είναι αρκετή ώστε να αποθηκευτούν τα αρχεία που θέλετε να προσθέσετε.

- ΣΗΜΕΙΩΣΗ:**
- Το μήνυμα «Out of disk space» (Ο χώρος δίσκου εξαντλήθηκε) αν η χωρητικότητα αποθήκευσης της κάρτας μνήμης microSD δεν είναι αρκετή ώστε να αποθηκευτεί ο επιλεγμένος φάκελος.
 - Όταν πατάτε το **OK** για να αρχίσει η λειτουργία CONTENTS COPY (ΑΝΤΙΓΡΑΦΗ ΠΕΡΙΕΧΟΜΕΝΩΝ), όσα δεδομένα ήταν προηγουμένως αποθηκευμένα στην κάρτα μνήμης microSD διαγράφονται αμέσως. Αν ακυρωθεί η λειτουργία CONTENTS COPY δεν γίνεται επαναφορά των προηγούμενων αρχείων.
 - Εμφανίζονται μόνο συσκευές συνδεδεμένες στην οθόνη.
 - Όταν η οθόνη αντιγράφει έναν φάκελο, η λυχνία LED αναβοσβήνει με κόκκινο χρώμα.
 - Ενώ η οθόνη αντιγράφει αρχεία, μην κάνετε αποβολή της κάρτας μνήμης microSD από την οθόνη και μην απενεργοποιείτε την τροφοδοσία της οθόνης. Αν αποβάλετε την κάρτα μνήμης microSD ή απενεργοποιήσετε την οθόνη ενώ γίνεται αντιγραφή αρχείων, μπορεί να προκληθεί καταστροφή των δεδομένων.
 - Αν πατήσετε το πλήκτρο STANDBY (ΑΝΑΜΟΝΗ) στο τηλεχειριστήριο ή το πλήκτρο  στην οθόνη ενώ η λυχνία LED αναβοσβήνει με κόκκινο χρώμα, η οθόνη περνά σε κατάσταση αναμονής αφού ολοκληρωθεί η λειτουργία αντιγραφής.

- ΣΗΜΕΙΩΣΗ:** Αν η σύνδεση σε έναν κοινόχρηστο φάκελο αποτύχει, εμφανίζεται ένα μήνυμα σφάλματος και η ένδειξη «x» στο εικονίδιο του φακέλου. Σε αυτή την περίπτωση, ελέγξτε τα εξής:
- Είναι το όνομα του φακέλου δικτύου σωστό;
 - Έχει ο φάκελος δικτύου ρυθμιστεί για κοινή χρήση;
 - Έχουν οριστεί δικαιώματα πρόσβασης στον φάκελο δικτύου;
 - Υπάρχουν αρχεία που μπορούν να προβληθούν τα οποία είναι αποθηκευμένα στον φάκελο δικτύου;

Χρήση της λειτουργίας SD-CARD (ΠΟΒΟΛΗ ΚΑΡΤΑΣ SD) σε ένα πρόγραμμα περιήγησης στο web

Όταν χρησιμοποιείτε τη λειτουργία SD-CARD VIEWER (ΠΟΒΟΛΗ ΚΑΡΤΑΣ SD) για αντιγραφή αρχείων στην κάρτα μνήμης microSD, μπορούν να προστεθούν μεμονωμένα αρχεία στην κάρτα μνήμης microSD χωρίς να διαγραφούν πρώτα τα περιεχόμενά της. Επειδή τα αρχεία προστίθενται στην κάρτα μνήμης microSD μέσω των ρυθμίσεων web σε ένα πρόγραμμα περιήγησης στο internet, είναι δυνατή η αντιγραφή αρχείων είτε από υπολογιστή είτε από κινητή συσκευή, όπως ένα tablet, που έχει συνδεθεί στο ίδιο δίκτυο με την οθόνη.

Αντιγραφή αρχείων στην κάρτα μνήμης microSD

1. Ενεργοποιήστε τις ρυθμίσεις [SHARED SD CARD] (ΚΟΙΝΟΧΡΗΣΤΗ ΚΑΡΤΑ SD) στην επιλογή [NETWORK & OTHER SETTINGS] (ΡΥΘΜΙΣΕΙΣ ΔΙΚΤΥΟΥ ΚΑΙ ΑΛΛΕΣ) του Media Player (βλ. [σελίδα 63](#)).
2. Ανοίξτε ένα πρόγραμμα περιήγησης στο web σε έναν υπολογιστή ή κινητή συσκευή που έχει συνδεθεί στο ίδιο δίκτυο με την οθόνη.
3. Καταχωρήστε τη διεύθυνση IP του Media Player στο πεδίο διεύθυνσης του προγράμματος περιήγησης στο web και μετά πατήστε Enter για πρόσβαση στις ρυθμίσεις web.
Η διεύθυνση IP του Media Player εμφανίζεται στην ενότητα [NETWORK INFORMATION for MEDIA PLAYER] (ΠΛΗΡΟΦΟΡΙΕΣ ΔΙΚΤΥΟΥ για το MEDIA PLAYER) στην οθόνη [NETWORK & OTHER SETTINGS] (ΡΥΘΜΙΣΕΙΣ ΔΙΚΤΥΟΥ ΚΑΙ ΑΛΛΕΣ).
4. Αν έχει δημιουργηθεί κωδικός πρόσβασης για πρόσβαση στην κάρτα, καταχωρήστε το όνομα χρήστη και τον κωδικό πρόσβασης. Το όνομα χρήστη είναι το όνομα μοντέλου της οθόνης. Να γνωρίζετε ότι τόσο στο όνομα χρήστη όσο και στον κωδικό πρόσβασης γίνεται διάκριση πεζών-κεφαλαίων.

5. Όταν ο υπολογιστής ή η κινητή συσκευή συνδεθεί με επιτυχία στο Media Player, οι ρυθμίσεις web του Media Player εμφανίζονται στο πρόγραμμα περιήγησης. Επιλέξτε τον σύνδεσμο **SD-CARD VIEWER** (ΠΡΟΒΟΛΗ ΚΑΡΤΑΣ SD) στο αριστερό τμήμα του παραθύρου του προγράμματος περιήγησης.

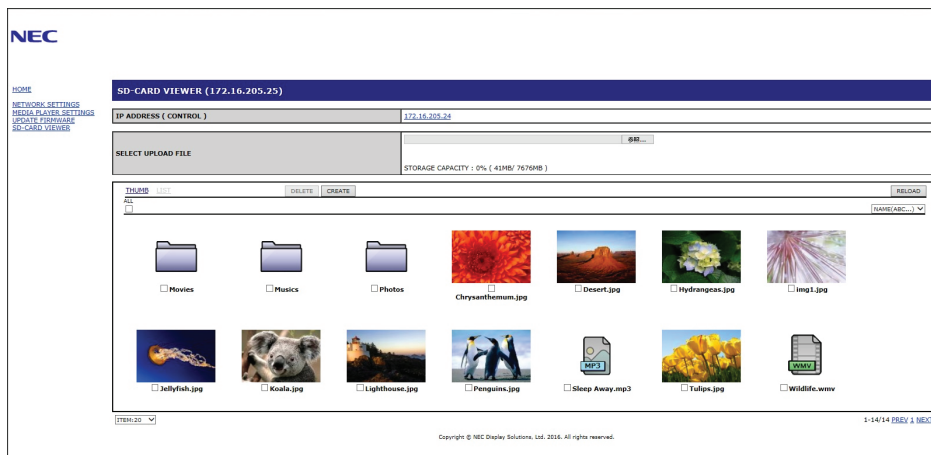

6. Πατήστε το πλήκτρο **Choose File** (Επιλογή αρχείου) για να ανοίξει ένα παράθυρο αναζήτησης αρχείων και μετά επιλέξτε ένα αρχείο.

Το αρχείο θα προστεθεί στον ριζικό κατάλογο της κάρτας μνήμης microSD. Για να κάνετε αποστολή ενός αρχείου σε διαφορετικό φάκελο στην κάρτα μνήμης microSD, κάντε ένα από τα εξής:

- Αποστολή σε υπάρχοντα φάκελο – Αν θέλετε να προσθέσετε το αρχείο σε έναν υπάρχοντα φάκελο στην κάρτα μνήμης microSD, επιλέξτε το όνομα του φακέλου για να ανοίξετε τη λίστα φακέλων και μετά επιλέξτε το κουμπί **Choose File** (Επιλογή αρχείου).
 - Αποστολή σε νέο φάκελο – Αν θέλετε να δημιουργήσετε έναν νέο φάκελο πριν κάνετε αποστολή του αρχείου, πατήστε το πλήκτρο **CREATE** (ΔΗΜΙΟΥΡΓΙΑ) Καταχωρήστε ένα όνομα φακέλου στο πεδίο NAME (ΟΝΟΜΑ) και μετά πατήστε το **OK**. Ο νέος φάκελος θα εμφανιστεί στη λίστα αρχείων της κάρτας μνήμης microSD. Επιλέξτε τον νέο φάκελο για να τον ανοίξετε και μετά επιλέξτε το κουμπί **Choose File** (Επιλογή αρχείου).
7. Μετακινηθείτε στο σημείο όπου βρίσκονται τα αρχεία που θέλετε να προσθέσετε στην κάρτα. Επιλέξτε το αρχείο που θέλετε να αντιγράψετε στην κάρτα μνήμης microSD και μετά επιλέξτε **Open** (Άνοιγμα).
8. Επιλέξτε **OK** για να επιβεβαιώσετε την αποστολή του αρχείου.
9. Τώρα το αρχείο θα αντιγραφεί στην κάρτα μνήμης microSD.

Αν επιλέξατε τύπο αρχείου που δεν μπορεί να διαβάσει το Media Player, θα εμφανιστεί ένα μήνυμα στην οθόνη αποστολής του αρχείου ότι δεν είναι δυνατή η αντιγραφή του αρχείου.

Για να διαγράψετε αρχεία ή φακέλους από την κάρτα μνήμης microSD, πατήστε τα πλαίσια ελέγχου για να επιλέξετε τα στοιχεία που θέλετε να διαγράψετε και μετά επιλέξτε το κουμπί **DELETE** (ΔΙΑΓΡΑΦΗ).

- ΣΗΜΕΙΩΣΗ:**
- Όταν η οθόνη αντιγράφει έναν φάκελο, η λυχνία LED αναβοσβήνει με κόκκινο χρώμα.
 - Ενώ η οθόνη αντιγράφει αρχεία, μην κάνετε αποβολή της κάρτας μνήμης microSD από την οθόνη και μην απενεργοποιείτε την τροφοδοσία της οθόνης. Αν αποβάλετε την κάρτα μνήμης microSD ή απενεργοποιήσετε την οθόνη ενώ γίνεται αντιγραφή αρχείων, μπορεί να προκληθεί καταστροφή των δεδομένων.
 - Αν πατήσετε το πλήκτρο **STANDBY** (ΑΝΑΜΟΝΗ) στο τηλεχειριστήριο ή το πλήκτρο **⏻** στην οθόνη ενώ η λυχνία LED αναβοσβήνει με κόκκινο χρώμα, η οθόνη περνά σε κατάσταση αναμονής αφού ολοκληρωθεί η λειτουργία αντιγραφής.
 - Είναι δυνατή μόνο η αντιγραφή μορφών αρχείων ακίνητων εικόνων, κινούμενων αρχείων βίντεο και ήχου BGM.

Πλήκτρα ρυθμίσεων web SD-CARD VIEWER (ΠΡΟΒΟΛΗ ΚΑΡΤΑΣ SD)

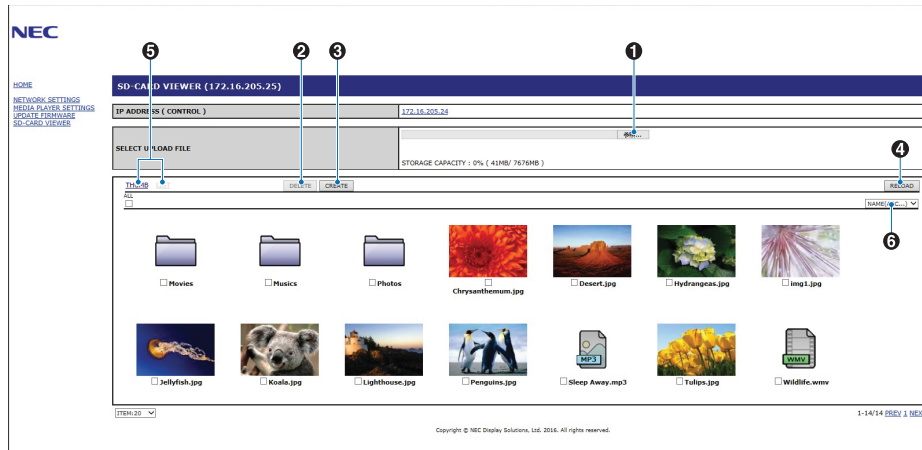

1. CHOOSE FILE (ΕΠΙΛΟΓΗ ΑΡΧΕΙΟΥ)

Το **Choose File** (Επιλογή αρχείου) ανοίγει ένα παράθυρο αναζήτησης αρχείων για να επιλέξετε ένα αρχείο για αντιγραφή στην κάρτα μνήμης microSD.

Αν επιλέξετε **Open** (Ανοίγμα) στο παράθυρο αναζήτησης αρχείων εμφανίζεται το παράθυρο αποστολής με το επιλεγμένο αρχείο.

Αν επιλέξετε **OK** ξεκινά η αποστολή.

ΣΗΜΕΙΩΣΗ: Ελέγξτε τη χωρητικότητα αποθήκευσης της κάρτας μνήμης microSD πριν κάνετε αντιγραφή αρχείων.
Το **STORAGE CAPACITY** (ΧΩΡΗΤΙΚΟΤΗΤΑ ΑΠΟΘΗΚΕΥΣΗΣ) εμφανίζει τη χωρητικότητα της συνδεδεμένης κάρτας μνήμης microSD.

2. DELETE (ΔΙΑΓΡΑΦΗ)

Επιλέξτε τα πλαίσια ελέγχου για να επιλέξετε αρχεία και φακέλους.

Αν επιλέξετε **DELETE** (ΔΙΑΓΡΑΦΗ) ανοίγει το παράθυρο **DELETE FOLDERS/FILES** (ΔΙΑΓΡΑΦΗ ΑΡΧΕΙΩΝ/ΦΑΚΕΛΩΝ).

Αν επιλέξετε **OK** διαγράφονται τα επιλεγμένα αρχεία και φάκελοι.

3. CREATE (ΔΗΜΙΟΥΡΓΙΑ)

Το Create (Δημιουργία) ανοίγει ένα παράθυρο στο οποίο πρέπει να δοθεί όνομα και να προστεθεί ένας νέος φάκελος στην κάρτα μνήμης microSD.

Καταχωρήστε το όνομα του φακέλου και επιλέξτε **OK**. Επιτρέπονται το πολύ 255 αλφαριθμητικοί χαρακτήρες.

4. RELOAD (ΕΚ ΝΕΟΥ ΦΟΡΤΩΣΗ)

Ανανεώνει τα δεδομένα της κάρτας μνήμης microSD στο πρόγραμμα περιήγησης στο web.

5. THUMB/LIST (ΜΙΚΡΟΓΡΑΦΙΕΣ/ΛΙΣΤΑ)

Κάνει εναλλαγή μεταξύ της εμφάνισης των αρχείων με εικονίδια ή μικρογραφίες.

Εμφανίζει μια περιγραφή του αρχείου ή του φακέλου αν επιλέξετε όνομα μικρογραφίας ή όνομα αρχείου.

6. SORT (ΤΑΞΙΝΟΜΗΣΗ)

Επιλέγει τη μέθοδο ταξινόμησης. Οι φάκελοι που αποθηκεύονται στην κάρτα μνήμης microSD ταξινομούνται με την επιλεγμένη μέθοδο ταξινόμησης.

Σύνδεση στο SD-CARD VIEWER (ΠΡΟΒΟΛΗ ΚΑΡΤΑΣ SD) μιας άλλης οθόνης

Αν στο δίκτυο υπάρχουν περισσότερες από μία οθόνες που διαθέτουν Media Player, μπορείτε να κάνετε αναζήτηση από τις βασικές ρυθμίσεις web οποιασδήποτε οθόνης, ώστε να εμφανιστούν όλες οι υποστηριζόμενες οθόνες στο δίκτυο.

1. Καταχωρήστε τη διεύθυνση IP της οθόνης στο πεδίο διεύθυνσης του προγράμματος περιήγησης στο web.

Πατήστε το πλήκτρο DISPLAY (ΠΡΟΒΟΛΗ) στο τηλεχειριστήριο για να εμφανιστούν στο OSD οι πληροφορίες της οθόνης, οι οποίες περιλαμβάνουν τη διεύθυνση IP της οθόνης.

Η οθόνη και το Media Player της έχουν διαφορετικές διευθύνσεις IP. Και οι δύο εκχωρούνται αυτόματα ως προεπιλογή όταν η οθόνη συνδέεται σε ένα δίκτυο DHCP.

2. Επιλέξτε τον σύνδεσμο [SD-CARD VIEWER] (ΠΡΟΒΟΛΗ ΚΑΡΤΑΣ SD) στο αριστερό τμήμα του παραθύρου του προγράμματος περιήγησης.

Έτσι θα εμφανιστεί ένα παράθυρο [GO TO SD-CARD VIEWER] (ΜΕΤΑΒΑΣΗ ΣΤΗΝ ΠΡΟΒΟΛΗ ΚΑΡΤΑΣ SD).

3. Πατήστε το πλήκτρο SEARCH (ΑΝΑΖΗΤΗΣΗ) για να εμφανίσετε το [IP ADDRESS] (ΔΙΕΥΘΥΝΣΗ IP) της τρέχουσας συνδεδεμένης οθόνης και όλων των συμβατών οθονών του ίδιου δικτύου.

4. Επιλέξτε τη διεύθυνση IP, στη στήλη [IP ADDRESS (MP)] (ΔΙΕΥΘΥΝΣΗ IP (MP)), για πρόσβαση στις ρυθμίσεις web του Media Player για την οθόνη στην οποία θέλετε να αντιγράψετε τα αρχεία.

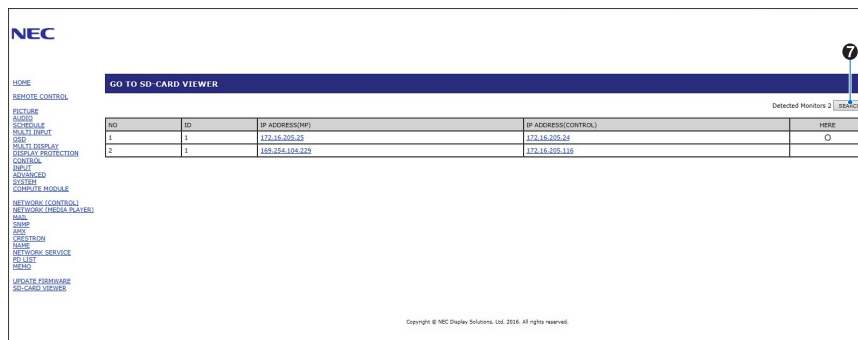

Για να ανοίξετε την ιστοσελίδα της άλλης οθόνης σε μια νέα καρτέλα, κάντε δεξί κλικ στη διεύθυνση IP της. Για να ανοίξετε την ιστοσελίδα της άλλης οθόνης σε ένα νέο παράθυρο, κάντε αριστερό κλικ στη διεύθυνση IP της.

Χρήση των περιεχομένων έκτακτης ανάγκης

Τα αρχεία πολυμέσων για αναπαραγωγή μπορούν να αποθηκεύονται σε έναν ειδικό φάκελο. Δημιουργήστε έναν φάκελο με όνομα «EMERGENCY CONTENTS» (ΠΕΡΙΕΧΟΜΕΝΑ ΕΚΤΑΚΤΗΣ ΑΝΑΓΚΗΣ) στον ριζικό κατάλογο της κάρτας μνήμης microSD και αντιγράψτε τα αρχεία πολυμέσων σε αυτό τον φάκελο. Η αναπαραγωγή έκτακτης ανάγκης μπορεί να ξεκινήσει μέσω εξωτερικής εντολής προς την οθόνη μέσω είτε LAN είτε RS-232C.

Μπορείτε να βρείτε οδηγίες για τα EMERGENCY CONTENTS (ΠΕΡΙΕΧΟΜΕΝΑ ΕΚΤΑΚΤΗΣ ΑΝΑΓΚΗΣ) στο αρχείο με όνομα «External_Control.pdf». Βλ. [σελίδα 98](#).

Κεφάλαιο 6 Σύνθεση πολλών οθονών

Αυτό το κεφάλαιο περιλαμβάνει τα εξής:

- ⇒ «Σύνδεση πολλών οθονών» στη σελίδα 70
- ⇒ «Σύνδεση εξόδου βίντεο» στη σελίδα 72
- ⇒ «Ρύθμιση της λειτουργίας αναγνωριστικού τηλεχειριστηρίου» στη σελίδα 73

Σύνδεση πολλών οθονών

Οι οθόνες μπορούν να συνδέονται η μία με την άλλη, τόσο για επικοινωνία όσο και για βίντεο, σε εγκαταστάσεις πολλών οθονών. Με την αλυσιδωτή διασύνδεση των συνδέσεων βίντεο δημιουργείται ένα video wall στο οποίο μπορεί να εμφανιστεί μία μόνο εικόνα καταλαμβάνοντας όλες τις οθόνες με τη μορφή πλακιδίων. Όταν συνδέονται πολλές οθόνες για την εγκατάσταση ενός video wall, είναι αναγκαίες συνδέσεις επικοινωνίας και βίντεο, ενώ πρέπει να ρυθμίζεται προσεκτικά και η διαμόρφωσή τους. Ανατρέξτε στην ενότητα «Διάγραμμα καλωδίωσης» στη σελίδα 24 για την πραγματοποίηση συνδέσεων επικοινωνιών και βίντεο.

Οι ρυθμίσεις της οθόνης για τη διαμόρφωση ενός video wall στο μενού OSD και στις ρυθμίσεις ιστοσελίδας της οθόνης βρίσκονται στην περιοχή [MULTI-DISPLAY] (ΠΟΛΛΕΣ ΟΘΟΝΕΣ).

- [AUTO TILE MATRIX SETUP] (ΑΥΤΟΜΑΤΗ ΡΥΘΜΙΣΗ ΠΙΝΑΚΑ ΤΕΤΡΑΓΩΝΙΔΙΩΝ) – διαμορφώνει αυτόματα τις ρυθμίσεις πολλών οθονών όταν οι θύρες επικοινωνίας και βίντεο είναι συνδεδεμένες αλυσιδωτά μεταξύ τους. Έτσι ρυθμίζονται αυτόματα το [MONITOR ID] (ΑΝΑΓΝΩΡΙΣΤΙΚΟ ΟΘΟΝΗΣ) και η θέση των οθονών στο video wall, σύμφωνα με την πραγματική καλωδίωση από τη μία οθόνη στην άλλη.

Καταχωρήστε στην κύρια οθόνη τον αριθμό οθονών που παρατάσσονται οριζόντια και κατακόρυφα. Οι παρακάτω ρυθμίσεις γίνονται αυτόματα όταν εκτελείτε την αυτόματη εγκατάσταση: [MONITOR ID] (ΑΝΑΓΝΩΡΙΣΤΙΚΟ ΟΘΟΝΗΣ), [TILE MATRIX] (ΠΙΝΑΚΑΣ ΤΕΤΡΑΓΩΝΙΔΙΩΝ), [TILE MATRIX MEM] (ΜΝΗΜΗ ΠΙΝΑΚΑ ΤΕΤΡΑΓΩΝΙΔΙΩΝ), [Input Signal] (Σήμα εισόδου), [DisplayPort] στις [TERMINAL SETTINGS] (ΡΥΘΜΙΣΕΙΣ ΤΕΡΜΑΤΙΚΟΥ), καθώς και ρυθμίσεις εξόδου βίντεο.

- ΣΗΜΕΙΩΣΗ:**
- Θα εκτελεστεί αυτόματα η λειτουργία [AUTO ID] (ΑΥΤΟΜΑΤΟ ΑΝΑΓΝΩΡΙΣΤΙΚΟ).
 - Όταν χρησιμοποιείτε αυτή τη λειτουργία, συνιστάται οι οθόνες να είναι συνδεδεμένες αλυσιδωτά με καλώδια DisplayPort.
 - Η λειτουργία αυτή διακόπτεται αν ενεργοποιηθεί η επιλογή [MOTION] (ΚΙΝΗΣΗ) στο [SCREEN SAVER] (ΠΡΟΣΤΑΣΙΑ ΟΘΟΝΗΣ).

Παράδειγμα εγκατάστασης μέσω LAN:
ΟΡΙΖΟΝΤΙΕΣ ΟΘΟΝΕΣ 3
ΚΑΤΑΚΟΡΥΦΕΣ ΟΘΟΝΕΣ 3

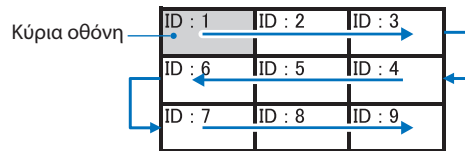

- [SETTING COPY] (ΑΝΤΙΓΡΑΦΗ ΡΥΘΜΙΣΕΩΝ) – αντιγράφει ορισμένες από τις κατηγορίες του μενού OSD στις άλλες οθόνες στο video wall, όταν οι οθόνες είναι αλυσιδωτά συνδεδεμένες.
- [TILE MATRIX] (ΠΙΝΑΚΑΣ ΤΕΤΡΑΓΩΝΙΔΙΩΝ) – επιτρέπει την επέκταση και την προβολή μιας εικόνας σε πολλές οθόνες (έως 100) μέσω ενός ενισχυτή διανομής. Καταχωρήστε μη αυτόματα τον αριθμό οριζόντια και κατακόρυφα παραταγμένων οθονών στο video wall, τη θέση της οθόνης στο wall και ενεργοποιήστε ή απενεργοποιήστε το Tile Compensation (Αντιστάθμιση παράθεσης). Αν πρόκειται να προβληθεί περιεχόμενο HDCP, ανατρέξτε στην ενότητα «Σύνδεση εξόδου βίντεο» στη σελίδα 72.
- [TILE COMP] (ΑΝΤΙΣΤΑΘΜΙΣΗ ΠΑΡΑΘΕΣΗΣ) - κλιμακώνει την προβαλλόμενη εικόνα ώστε να αντισταθμίζεται το πλάτος του πλαισίου της οθόνης και η τελική σύνθεση εικόνας να είναι απρόσκοπτη.
- [TILE CUT] (ΑΠΟΚΟΠΗ ΠΑΡΑΘΕΣΗΣ) - επιλέγει ένα τμήμα της εικόνας από την προβαλλόμενη εικόνα. Το επιλεγμένο τμήμα προβάλλεται ως πλήρης εικόνα στην οθόνη.

Παράδειγμα TILE CUT (ΑΠΟΚΟΠΗΣ ΠΑΡΑΘΕΣΗΣ) 2x1 (Οριζόντια)

Για την αριστερή οθόνη:

- Ορίστε τα H MONITORS (ΟΡΙΖΟΝΤΙΕΣ ΟΘΟΝΕΣ) [2] ΚΑΙ V MONITORS (ΚΑΤΑΚΟΡΥΦΕΣ ΟΘΟΝΕΣ) [2].
Μία εικόνα θα διαιρείται στα 4 και μετά τοποθετήστε τον αριθμό από 1 έως 4.

OSD

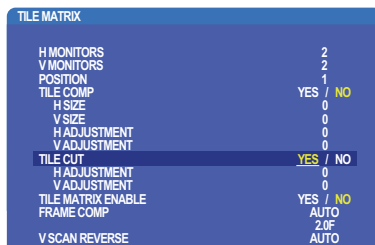

Οθόνη

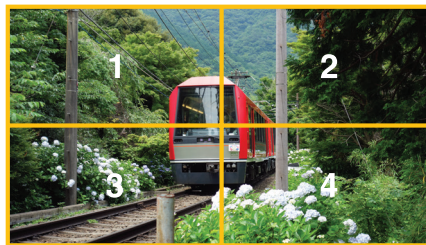

- Επιλέξτε 1 έως 4 στο [POSITION] (ΘΕΣΗ).

π.χ. επιλέγοντας 1

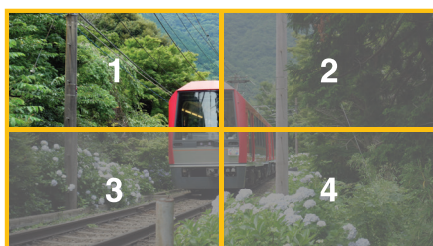

3. Με τα [H ADJUSTMENT] (ΟΡΙΖΟΝΤΙΑ ΠΡΟΣΑΡΜΟΓΗ) και [V ADJUSTMENT] (ΚΑΤΑΚΟΡΥΦΗ ΠΡΟΣΑΡΜΟΓΗ), μπορείτε να μετακινήσετε το επιλεγμένο τετράγωνο στο ακριβές σημείο όπου θέλετε να εμφανίζεται.

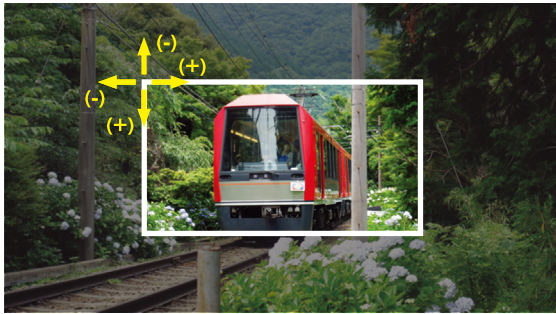

4. Επιλέξτε [YES] (ΝΑΙ) στο [TILE MATRIX ENABLE] (ΕΝΕΡΓΟΠΟΙΗΣΗ ΠΙΝΑΚΑ ΤΕΤΡΑΓΩΝΙΔΙΩΝ).



Για τη δεξιά οθόνη:
Επαναλάβετε τα ίδια βήματα.

π.χ. επιλέγοντας 2 στο [POSITION]

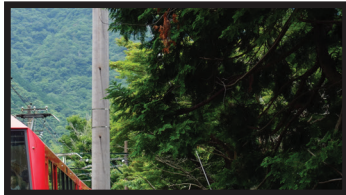

Αφού γίνει η επιμέρους ρύθμιση, η εικόνα 2x1 (σε οριζόντιο προσανατολισμό) θα απεικονίζεται όπως παρακάτω.



- [FRAME COMP] (ΑΝΤΙΣΤΑΘΜΙΣΗ ΠΛΑΙΣΙΩΝ) - Επιτρέπει την αυτόματη ρύθμιση FRAME COMP (ΑΝΤΙΣΤΑΘΜΙΣΗ ΠΛΑΙΣΙΩΝ), καταχωρώντας τον αριθμό οθονών σε οριζόντια και κατακόρυφη παράθεση. Είναι η συνιστώμενη επιλογή και πρέπει να έχει τα καλύτερα αποτελέσματα αν προβάλλετε περιεχόμενη με γρήγορη κίνηση. Η εφαρμογή της ρύθμισης [FRAME COMP] (ΑΝΤΙΣΤΑΘΜΙΣΗ ΠΛΑΙΣΙΩΝ) είναι αναγκαία για μια συγκεκριμένη εγκατάσταση.
[AUTO] (ΑΥΤΟΜΑΤΗ) - Ρυθμίζει την τιμή της συνολικής καθυστέρησης, κάθε τιμή καθυστέρησης ρυθμίζεται αυτόματα όταν οριστούν τιμές στα [H MONITORS] (ΟΡΙΖΟΝΤΙΕΣ ΟΘΟΝΕΣ), [V MONITORS] (ΚΑΤΑΚΟΡΥΦΕΣ ΟΘΟΝΕΣ) και [POSITION] (ΘΕΣΗ) στο TILE MATRIX (ΠΙΝΑΚΑΣ ΤΕΤΡΑΓΩΝΙΔΙΩΝ).
[MANUAL] (ΜΗ ΑΥΤΟΜΑΤΗ) - Ρυθμίζει την τιμή καθυστέρησης σε κάθε οθόνη.
- [V SCAN REVERSE] (ΑΝΤΙΣΤΡΟΦΗ ΚΑΤΑΚΟΡΥΦΗΣ ΣΑΡΩΣΗΣ) - Αντιστρέφει τη φορά της σάρωσης εικόνων για τη δημιουργία μιας ομαλής κινούμενης εικόνας.

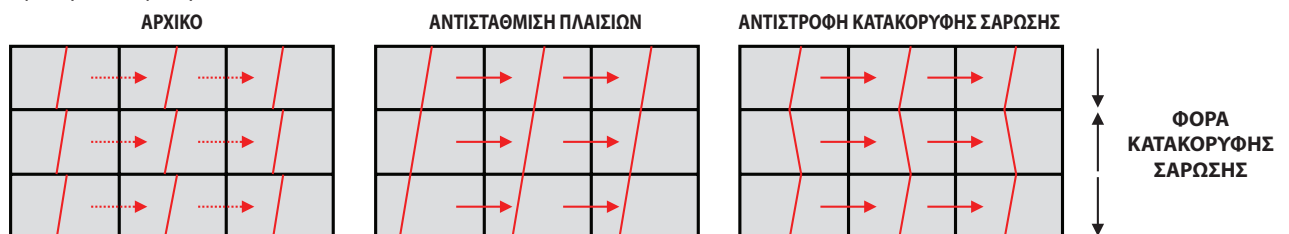

- [TILE MATRIX MEMORY] (ΜΝΗΜΗ ΠΙΝΑΚΑ ΤΕΤΡΑΓΩΝΙΔΙΩΝ) – επιτρέπει την αποθήκευση του του πίνακα τετραγωνιδίων σε όλες τις εισόδους στην οθόνη.
- [ID CONTROL] (ΕΛΕΓΧΟΣ ΑΝΑΓΝΩΡΙΣΤΙΚΟΥ) – ορίζει το αναγνωριστικό της οθόνης και την IP ομάδας για την τρέχουσα οθόνη. Όταν οι θύρες LAN των οθονών είναι αλυσιδωτά συνδεδεμένες μεταξύ τους, το αναγνωριστικό και η IP μπορούν να εκχωρηθούν αυτόματα σε όλες τις οθόνες.

- Αλυσιδωτή σύνδεση βίντεο.
Για να συνδέσετε οθόνες αλυσιδωτά, συνιστούμε να χρησιμοποιήσετε οθόνες με το ίδιο μοντέλο.
Το MONITORS POSITION (ΘΕΣΗ ΟΘΟΝΗΣ) διαφέρει από το ID (ΑΝΑΝΩΡΙΣΤΙΚΟ). Ανατρέξτε στο σχήμα 1.

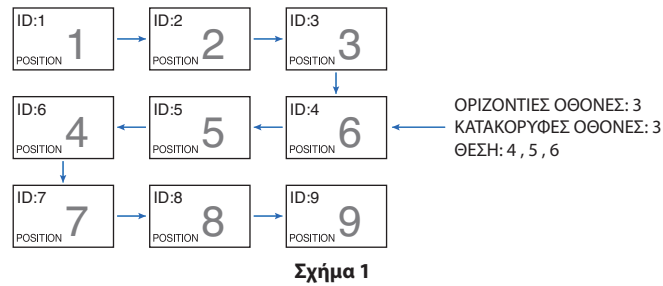

Σύνδεση εξόδου βίντεο

| Κύρια εικόνα | DisplayPort1 | DisplayPort2 | DVI | HDMI1 | HDMI2 | VGA (RGB) | VGA (YPbPr) | Βίντεο | OPTION (ΠΡΟΑΙΡΕΤΙΚΗ) | | MP |
|-------------------------|---|--------------|-------|--|-------------|------------------|-------------|--------|--|--|-----|
| | DisplayPort1 (DAISY CHAIN IN) (ΕΙΣΟΔΟΣ ΑΛΥΣΙΔΩΤΗΣ ΣΥΝΔΕΣΗΣ) | DisplayPort2 | DVI-D | HDMI1 (DAISY CHAIN IN) (ΕΙΣΟΔΟΣ ΑΛΥΣΙΔΩΤΗΣ ΣΥΝΔΕΣΗΣ) | HDMI2 (CEC) | VGA (RGB, YPbPr) | | VIDEO | Υποδοχή προαιρετικής πλακέτας (SLOT2 (DP)) | Υποδοχή προαιρετικής πλακέτας (SLOT2 (HDMI)) | - |
| DisplayPort HDMI | Ναι | Όχι | Όχι | Όχι | Όχι | Όχι | Όχι | Όχι | Ναι | Όχι | Όχι |
| | Όχι | Όχι | Ναι | Ναι | Όχι | Όχι | Όχι | Όχι | Όχι | Ναι | Ναι |

ΣΗΜΕΙΩΣΗ: Η έξοδος σήματος Media Player (MP) είναι δυνατή μόνο μεταξύ ίδιων μοντέλων.

Για σύνδεση πολλών οθονών με καλώδιο HDMI

- Χρησιμοποιήστε το ίδιο μοντέλο οθόνης.
- Ρυθμίστε την ίδια επιλογή [MODE1] (ΛΕΙΤΟΥΡΓΙΑ 1) ή [MODE2] (ΛΕΙΤΟΥΡΓΙΑ 2) στην τιμή [HDMI] στις [TERMINAL SETTINGS] (ΡΥΘΜΙΣΕΙΣ ΤΕΡΜΑΤΙΚΟΥ) σε όλες τις συνδεδεμένες οθόνες.

Για έξοδο DisplayPort

- Επιλέξτε είσοδο είτε DisplayPort1 είτε OPTION (ΠΡΟΑΙΡΕΤΙΚΗ) για την οθόνη, ώστε να δώσει σήμα εξόδου από την έξοδο DisplayPort.
 - Η λειτουργία εξόδου σήματος αυτής της οθόνης υποστηρίζει περιεχόμενο προστατευμένο μέσω HDCP. Η διανομή περιεχομένου HDCP είναι δυνατή σε έως 3 συνδεδεμένες οθόνες.
- Όταν χρησιμοποιείτε προαιρετική πλακέτα, ρυθμίστε το [SLOT2 CH SETTING] (ΡΥΘΜΙΣΗ ΚΑΝΑΛΙΟΥ SLOT2) σε [CH1] (ΚΑΝΑΛΙ 1) και, στη συνέχεια, ρυθμίστε το [SLOT2 CH SELECT] (ΕΠΙΛΟΓΗ ΚΑΝΑΛΙΟΥ SLOT2) σε DisplayPort. Βλ. [σελίδα 122](#).

ΣΗΜΕΙΩΣΗ: Χρησιμοποιείτε προαιρετικές πλακέτες τύπου slot2 που παράγουν σήμα εξόδου DisplayPort.

Για έξοδο HDMI

- Επιλέξτε είσοδο HDMI1, DVI, MP ή OPTION (ΠΡΟΑΙΡΕΤΙΚΗ) για την οθόνη, ώστε να δώσει σήμα εξόδου από την έξοδο HDMI OUT.
- Η λειτουργία εξόδου σήματος αυτής της οθόνης υποστηρίζει περιεχόμενο προστατευμένο μέσω HDCP.

Η διανομή περιεχομένου HDCP σε πολλές συνδεδεμένες οθόνες περιγράφεται παρακάτω:

- HDCP 1: Έως 8 οθόνες / HDCP 2.2: Έως 5 οθόνες.
- Ο χρόνος που μεσολαβεί μέχρι να εμφανιστεί η εικόνα εξαρτάται από τον αριθμό οθονών.
- Χωρίς HDCP: Έως 9 οθόνες.

ΣΗΜΕΙΩΣΗ: Ανάλογα με τη συσκευή που χρησιμοποιείτε, ο αριθμός σύνδεσης οθόνης αλλάζει.

- Όταν προβάλλετε μια εικόνα σε σύνθεση πολλών οθονών, μην αποσυνδέετε καλώδια από τις οθόνες. Αν θέλετε να αποσυνδέσετε καλώδια, απενεργοποιήστε πρώτα τις οθόνες από τον κεντρικό διακόπτη τροφοδοσίας.
- Όταν χρησιμοποιείτε προαιρετική πλακέτα, ρυθμίστε το [SLOT2 CH SETTING] (ΡΥΘΜΙΣΗ ΚΑΝΑΛΙΟΥ SLOT2) σε [CH1] (ΚΑΝΑΛΙ 1) και, στη συνέχεια, ρυθμίστε το [SLOT2 CH SELECT] (ΕΠΙΛΟΓΗ ΚΑΝΑΛΙΟΥ SLOT2) σε TMDS. Βλ. [σελίδα 122](#).

ΣΗΜΕΙΩΣΗ: Χρησιμοποιείτε προαιρετικές πλακέτες τύπου slot2 που παράγουν σήμα εξόδου HDMI.

Για περιεχόμενο HDCP

Το HDCP είναι ένα σύστημα πρόληψης της παράνομης αντιγραφής δεδομένων εικόνας που αποστέλλονται μέσω ψηφιακού σήματος. Αν δεν μπορείτε να δείτε υλικό μέσω των ψηφιακών εισόδων, αυτό δεν σημαίνει απαραίτητα ότι η οθόνη δεν λειτουργεί σωστά. Με την εφαρμογή του HDCP, ενδέχεται να υπάρχουν περιπτώσεις στις οποίες ορισμένα είδη περιεχομένου προστατεύονται μέσω HDCP και μπορεί να μην εμφανίζονται λόγω της απόφασης/πρόθεσης της κοινότητας HDCP (Digital Content Protection, LLC).

Λόγω αυτών των περιορισμών του περιεχομένου βίντεο, το περιεχόμενο βίντεο HDCP μπορεί να προβληθεί σε πίνακα τετραγωνιδίων με περιορισμένο αριθμό οθονών. Εν γένει το προστατευμένο με HDCP περιεχόμενο βίντεο παράγεται εμπορικά από Blu-ray και DVD, τηλεοπτικές μεταδόσεις και υπηρεσίες πολυμέσων συνεχούς ροής.

Ρύθμιση της λειτουργίας αναγνωριστικού τηλεχειριστηρίου

Το προαιρετικό τηλεχειριστήριο μπορεί να χρησιμοποιηθεί για τον έλεγχο έως και 100 διαφορετικές οθονών MultiSync χρησιμοποιώντας αυτό που αποκαλείται λειτουργία REMOTE CONTROL ID (ΑΝΑΓΝΩΡΙΣΤΙΚΟ ΤΗΛΕΧΕΙΡΙΣΤΗΡΙΟΥ). Η λειτουργία REMOTE CONTROL ID (ΑΝΑΓΝΩΡΙΣΤΙΚΟ ΤΗΛΕΧΕΙΡΙΣΤΗΡΙΟΥ) λειτουργεί σε συνδυασμό με τη λειτουργία Monitor ID (Αναγνωριστικό οθόνης), επιτρέποντας τον έλεγχο έως και 100 διαφορετικών οθονών MultiSync. Για παράδειγμα, αν υπάρχουν πολλές οθόνες που χρησιμοποιούνται στην ίδια περιοχή, ένα τηλεχειριστήριο στην κανονική λειτουργία θα έστελνε σήματα σε όλες τις οθόνες ταυτόχρονα (βλ. **Σχήμα 1**). Με τη χρήση του χειριστηρίου στη λειτουργία REMOTE CONTROL ID (ΑΝΑΓΝΩΡΙΣΤΙΚΟ ΤΗΛΕΧΕΙΡΙΣΤΗΡΙΟΥ) θα λειτουργήσει μόνο μία συγκεκριμένη οθόνη εντός της ομάδας (βλ. **Σχήμα 2**).

Για να ρυθμίσετε το αναγνωριστικό τηλεχειριστηρίου

Ενώ πατάτε παρατεταμένα το πλήκτρο REMOTE ID SET (ΟΡΙΣΜΟΣ ΑΝΑΓΝΩΡΙΣΤΙΚΟΥ ΤΗΛΕΧΕΙΡΙΣΤΗΡΙΟΥ) στο τηλεχειριστήριο, χρησιμοποιήστε το KEYPAD (ΠΛΗΚΤΡΟΛΟΓΙΟ) για να καταχωρήσετε το Monitor ID (Αναγνωριστικό οθόνης) (1-100) για την οθόνη που θα χειρίζεστε με το τηλεχειριστήριο. Στη συνέχεια, μπορείτε να χρησιμοποιείτε το τηλεχειριστήριο για να λειτουργείτε την οθόνη με τον συγκεκριμένο αριθμό Monitor ID (Αναγνωριστικό οθόνης).

Όταν επιλεγεί 0 ή όταν το τηλεχειριστήριο βρίσκεται στην κανονική λειτουργία, λειτουργούν όλες οι οθόνες.

Για να ρυθμίσετε/να επαναφέρετε τη λειτουργία του τηλεχειριστηρίου

Λειτουργία αναγνωριστικού – Για μετάβαση στη λειτουργία αναγνωριστικού, πατήστε παρατεταμένα το πλήκτρο REMOTE ID SET (ΟΡΙΣΜΟΣ ΑΝΑΓΝΩΡΙΣΤΙΚΟΥ ΤΗΛΕΧΕΙΡΙΣΤΗΡΙΟΥ) για 2 δευτερόλεπτα.

Κανονική λειτουργία – Για να επιστρέψετε στην κανονική λειτουργία πατήστε παρατεταμένα το πλήκτρο REMOTE ID CLEAR (ΔΙΑΓΡΑΦΗ ΑΝΑΓΝΩΡΙΣΤΙΚΟΥ ΤΗΛΕΧΕΙΡΙΣΤΗΡΙΟΥ) για 2 δευτερόλεπτα.

- ΣΗΜΕΙΩΣΗ:**
- Για να λειτουργεί σωστά αυτή η δυνατότητα, θα πρέπει να εκχωρήσετε έναν αριθμό αναγνωριστικού οθόνης στην οθόνη. Η εκχώρηση του αριθμού αναγνωριστικού οθόνης μπορεί να γίνει στο μενού MULTI DISPLAY (ΠΟΛΛΕΣ ΟΘΟΝΕΣ) του OSD. Βλ. [σελίδα 114](#).
 - Στρέψτε το τηλεχειριστήριο προς τον αισθητήρα του τηλεχειριστηρίου της οθόνης που θέλετε και πατήστε το πλήκτρο REMOTE ID SET (ΟΡΙΣΜΟΣ ΑΝΑΓΝΩΡΙΣΤΙΚΟΥ ΤΗΛΕΧΕΙΡΙΣΤΗΡΙΟΥ). Ο αριθμός MONITOR ID (ΑΝΑΓΝΩΡΙΣΤΙΚΟ ΟΘΟΝΗΣ) εμφανίζεται στην οθόνη όταν το τηλεχειριστήριό σας βρίσκεται στη λειτουργία αναγνωριστικού.

Χρήση του τηλεχειριστηρίου για τον έλεγχο όλων των οθονών που βρίσκονται εντός εμβέλειας

1. Στο τηλεχειριστήριο, πατήστε παρατεταμένα το πλήκτρο REMOTE ID SET (ΟΡΙΣΜΟΣ ΑΝΑΓΝΩΡΙΣΤΙΚΟΥ ΤΗΛΕΧΕΙΡΙΣΤΗΡΙΟΥ) ενώ χρησιμοποιείτε το πληκτρολόγιο για να καταχωρήσετε τον αριθμό REMOTE CONTROL ID (ΑΝΑΓΝΩΡΙΣΤΙΚΟ ΤΗΛΕΧΕΙΡΙΣΤΗΡΙΟΥ) «0».
2. Όλες οι οθόνες που βρίσκονται εντός εμβέλειας του τηλεχειριστηρίου θα αποκρίνονται πλέον στο πάτημα του πληκτρολογίου.

ΣΗΜΕΙΩΣΗ: Αν το REMOTE ID (Αναγνωριστικό τηλεχειριστηρίου) είναι το «0», με το πάτημα του πλήκτρου REMOTE ID SET (ΟΡΙΣΜΟΣ ΑΝΑΓΝΩΡΙΣΤΙΚΟΥ ΤΗΛΕΧΕΙΡΙΣΤΗΡΙΟΥ) σε όλες τις οθόνες, εντός του πεδίου της εμβέλειας σήματος του τηλεχειριστηρίου, θα εμφανιστεί το Monitor ID (Αναγνωριστικό οθόνης). Με αυτόν τον τρόπο μπορείτε εύκολα να δείτε ποιο είναι το αναγνωριστικό οθόνης για να πραγματοποιήσετε έλεγχο μιας συγκεκριμένης οθόνης, όπως περιγράφηκε παραπάνω.



Σχήμα 1
Τηλεχειριστήριο σε κανονική λειτουργία ή ρύθμιση REMOTE ID (ΑΝΑΓΝΩΡΙΣΤΙΚΟ ΤΗΛΕΧΕΙΡΙΣΤΗΡΙΟΥ) στο 0



Σχήμα 2
Ρύθμιση τηλεχειριστηρίου για χρήση REMOTE ID (ΑΝΑΓΝΩΡΙΣΤΙΚΟ ΤΗΛΕΧΕΙΡΙΣΤΗΡΙΟΥ):3

Χρειάζεστε ένα προαιρετικό τηλεχειριστήριο για αυτή τη λειτουργία.

Χρησιμοποιήστε το τηλεχειριστήριο για να χειριστείτε μία οθόνη με συγκεκριμένο αριθμό Monitor ID (Αναγνωριστικό οθόνης).

1. Ρυθμίστε τον αριθμό [MONITOR ID] (ΑΝΑΓΝΩΡΙΣΤΙΚΟ ΟΘΟΝΗΣ) της οθόνης (βλ. [σελίδα 114](#)). Ο αριθμός [MONITOR ID] (ΑΝΑΓΝΩΡΙΣΤΙΚΟ ΟΘΟΝΗΣ) μπορεί να κυμαίνεται μεταξύ 1-100.

Αυτός ο αριθμός [MONITOR ID] (ΑΝΑΓΝΩΡΙΣΤΙΚΟ ΟΘΟΝΗΣ) δίνει τη δυνατότητα στο τηλεχειριστήριο να χειρίζεται τη συγκεκριμένη οθόνη χωρίς να επηρεάζει τις άλλες οθόνες.

2. Στο τηλεχειριστήριο, πατήστε και κρατήστε πατημένο το πλήκτρο REMOTE ID SET (ΟΡΙΣΜΟΣ ΑΝΑΓΝΩΡΙΣΤΙΚΟΥ ΤΗΛΕΧΕΙΡΙΣΤΗΡΙΟΥ) ενώ χρησιμοποιείτε το πληκτρολόγιο για να καταχωρήσετε τον αριθμό REMOTE CONTROL ID (ΑΝΑΓΝΩΡΙΣΤΙΚΟ ΤΗΛΕΧΕΙΡΙΣΤΗΡΙΟΥ) (1-100). Ο αριθμός REMOTE ID (ΑΝΑΓΝΩΡΙΣΤΙΚΟ ΤΗΛΕΧΕΙΡΙΣΤΗΡΙΟΥ) πρέπει να ταιριάζει με τον αριθμό MONITOR ID (ΑΝΑΓΝΩΡΙΣΤΙΚΟ ΟΘΟΝΗΣ) της οθόνης που θα ελέγχει.
3. Στρέψτε το τηλεχειριστήριο προς τον αισθητήρα του τηλεχειριστηρίου της οθόνης που θέλετε και πατήστε το πλήκτρο REMOTE ID SET (ΟΡΙΣΜΟΣ ΑΝΑΓΝΩΡΙΣΤΙΚΟΥ ΤΗΛΕΧΕΙΡΙΣΤΗΡΙΟΥ) .

Ο αριθμός MONITOR ID (ΑΝΑΓΝΩΡΙΣΤΙΚΟ ΟΘΟΝΗΣ) εμφανίζεται με κόκκινο χρώμα στην οθόνη.

Αν το REMOTE CONTROL ID (ΑΝΑΓΝΩΡΙΣΤΙΚΟ ΤΗΛΕΧΕΙΡΙΣΤΗΡΙΟΥ) είναι «0», όλες οι οθόνες εντός της εμβέλειας του σήματος θα εμφανίζουν τον αντίστοιχο αριθμό MONITOR ID (ΑΝΑΓΝΩΡΙΣΤΙΚΟ ΟΘΟΝΗΣ) με κόκκινο χρώμα.

Αν ο αριθμός MONITOR ID (ΑΝΑΓΝΩΡΙΣΤΙΚΟ ΟΘΟΝΗΣ) εμφανίζεται με λευκό χρώμα στην οθόνη, ο αριθμός MONITOR ID (ΑΝΑΓΝΩΡΙΣΤΙΚΟ ΟΘΟΝΗΣ) δεν είναι ο ίδιος με τον αριθμό REMOTE CONTROL ID (ΑΝΑΓΝΩΡΙΣΤΙΚΟ ΤΗΛΕΧΕΙΡΙΣΤΗΡΙΟΥ).

Κεφάλαιο 7 Εξωτερικός έλεγχος

Αυτό το κεφάλαιο περιλαμβάνει τα εξής:

- ⇒ «Σύνδεση διασυνδέσεων» στη σελίδα 76
- ⇒ «Έλεγχος της οθόνης μέσω RS-232C» στη σελίδα 79
- ⇒ «Έλεγχος της οθόνης μέσω LAN» στη σελίδα 80
- ⇒ «Ευφυή ασύρματα δεδομένα» στη σελίδα 88
- ⇒ «Απόδειξη αναπαραγωγής» στη σελίδα 89

Σύνδεση εξωτερικής συσκευής

Υπάρχουν δύο επιλογές για σύνδεση εξωτερικής συσκευής για έλεγχο της οθόνης.

Το NEC Display Wall Calibrator ή το NaViSet Administrator σας επιτρέπει να ελέγχετε τις ρυθμίσεις της οθόνης και να λαμβάνετε την κατάσταση της οθόνης, συμπεριλαμβανομένων πληροφοριών διακρίβωσης.

- Σύνδεσμος RS-232C.

Σύνδεση εξωτερικής συσκευής στον σύνδεσμο RS-232C της οθόνης με καλώδιο RS-232C.

- Θύρα LAN.

Σύνδεση σε δίκτυο μέσω της θύρας LAN1 (DAISY CHAIN IN) (ΕΙΣΟΔΟΣ ΑΛΥΣΙΔΩΤΗΣ ΣΥΝΔΕΣΗΣ) της οθόνης με καλώδιο LAN (RJ45 κατηγορίας 3 ή ανώτερης).

Σύνδεση διασυνδέσεων

Διασύνδεση RS-232C

| | |
|-----------------|--------------|
| ΠΡΩΤΟΚΟΛΛΟ | RS-232C |
| ΤΑΧΥΤΗΤΑ BAUD | 9600 [bps] |
| ΜΗΚΟΣ ΔΕΔΟΜΕΝΩΝ | 8 [bit] |
| ΙΣΟΤΙΜΙΑ | NONE (ΚΑΜΙΑ) |
| BIT ΔΙΑΚΟΠΗΣ | 1 [bit] |
| ΕΛΕΓΧΟΣ ΡΟΗΣ | NONE (ΚΑΜΙΑ) |

Διασύνδεση LAN

| | |
|-----------------------|--------------------------------------|
| ΠΡΩΤΟΚΟΛΛΟ | TCP |
| ΑΡΙΘΜΟΣ ΘΥΡΑΣ | 7142 |
| ΤΑΧΥΤΗΤΑ ΕΠΙΚΟΙΝΩΝΙΑΣ | Ρύθμιση ΑΥΤΟ (ΑΥΤΟΜΑΤΗ) (10/100Mbps) |

Εντολές

Εντολή ελέγχου

Η οθόνη υποστηρίζει δύο βασικούς τύπους μορφών εντολών:

- Δυαδική επικοινωνία: Μια αλληλουχία από κωδικοποιημένα byte, η οποία περιλαμβάνει υποστήριξη για τον έλεγχο σχεδόν όλων των λειτουργιών της οθόνης.
- Εντολές ελέγχου ASCII: Αυτή η μορφή χρησιμοποιεί εντολές ελέγχου με απλή «Σύνταξη παρόμοια με της αγγλικής γλώσσας» μέσω ASCII, για εύκολη εκτέλεση πολλών συνηθισμένων λειτουργιών.

ΣΗΜΕΙΩΣΗ: Οι μορφές εντολών και για τους δύο τύπους εξηγούνται στο εξωτερικό έγγραφο «External_Control.pdf». Βλ. [σελίδα 98](#).

Ο παρακάτω πίνακας περιέχει μερικά παραδείγματα δυαδικών εντολών για αρκετές συνηθισμένες λειτουργίες. Τα δεδομένα αναγράφονται ως δεκαεξαδικά byte. Σε αυτά τα παραδείγματα γίνεται η παραδοχή ότι το αναγνωριστικό της οθόνης είναι 1.

| Λειτουργία (Αναγνωριστικό οθόνης = 1) | Δεδομένα κώδικα |
|---------------------------------------|---|
| Ενεργοποίηση | 01 30 41 30 41 30 43 02 43 32 30 33 44 36 30 30 30 31 03 73 0d |
| Απενεργοποίηση | 01 30 41 30 41 30 43 02 43 32 30 33 44 36 30 30 30 34 03 76 0d |
| Επιλογή πηγής εισόδου DisplayPort1 | 01 30 41 30 45 30 41 02 30 30 36 30 30 30 30 46 03 04 0d ή 01 30 41 30 45 30 41 02 31 31 30 36 30 30 30 46 03 04 0d |
| Επιλογή πηγής εισόδου DisplayPort2 | 01 30 41 30 45 30 41 02 30 30 36 30 30 30 31 30 03 73 0d ή 01 30 41 30 45 30 41 02 31 31 30 36 30 30 31 30 03 73 0d |
| Επιλογή πηγής εισόδου DVI | 01 30 41 30 45 30 41 02 30 30 36 30 30 30 30 33 03 71 0d ή 01 30 41 30 45 30 41 02 31 31 30 36 30 30 30 33 03 71 0d |
| Επιλογή πηγής εισόδου HDMI1 | 01 30 41 30 45 30 41 02 30 30 36 30 30 30 31 31 03 72 0d ή 01 30 41 30 45 30 41 02 31 31 30 36 30 30 31 31 03 72 0d |
| Επιλογή πηγής εισόδου HDMI2 | 01 30 41 30 45 30 41 02 30 30 36 30 30 30 31 32 03 71 0d ή 01 30 41 30 45 30 41 02 31 31 30 36 30 30 31 32 03 71 0d |
| Επιλογή πηγής εισόδου VGA (RGB) | 01 30 41 30 45 30 41 02 30 30 36 30 30 30 30 31 03 73 0d |
| Επιλογή πηγής εισόδου VGA (YPbPr) | 01 30 41 30 45 30 41 02 30 30 36 30 30 30 30 43 03 01 0d |
| Επιλογή πηγής εισόδου VIDEO | 01 30 41 30 45 30 41 02 30 30 36 30 30 30 30 35 03 77 0d |

| Λειτουργία (Αναγνωριστικό οθόνης = 1) | Δεδομένα κώδικα |
|---------------------------------------|---|
| Επιλογή πηγής εισόδου MP | 01 30 41 30 45 30 41 02 30 30 36 30 30 30 38 37 03 7D 0d ή 01 30 41 30 45 30 41 02 31 31 30 36 30 30 38 37 03 7D 0d |
| Επιλογή πηγής εισόδου OPTION | 01 30 41 30 45 30 41 02 30 30 36 30 30 30 30 44 03 06 0d ή 01 30 41 30 45 30 41 02 31 31 30 36 30 30 30 44 03 06 0d |
| Ενεργοποίηση σίγασης ήχου | 01 30 41 30 45 30 41 02 30 30 38 44 30 30 31 03 09 0d |
| Απενεργοποίηση σίγασης ήχου | 01 30 41 30 45 30 41 02 30 30 38 44 30 30 32 03 0a 0d |

Εντολή ελέγχου ASCII

Η συγκεκριμένη οθόνη υποστηρίζει την εντολή ελέγχου που αναφέρεται στο αρχείο «External_Control.pdf» (βλ. [σελίδα 98](#)), ωστόσο υποστηρίζει και τη συνήθη εντολή ελέγχου ASCII που χρησιμοποιείται για τον έλεγχο των οθονών ή των συσκευών προβολής NEC από συνδεδεμένο υπολογιστή. Για περισσότερες πληροφορίες επισκεφθείτε την ιστοσελίδα μας.

Παράμετρος

Εντολή εισόδου

| Όνομα σήματος εισόδου | Απόκριση | Παράμετρος |
|-----------------------|--------------|--|
| DVI | dvi | dvi ή dvi1 |
| HDMI1 | hdmi1 | hdmi1 ή hdmi |
| HDMI2 | hdmi2 | hdmi2 |
| DisplayPort1 | DisplayPort1 | DisplayPort1 ή DisplayPort |
| DisplayPort2 | DisplayPort2 | DisplayPort2 |
| VGA | vga | vga, vga1, computer, computer1, rgb ή rgb1 |
| VIDEO | video | video ή video1 |
| MP | mp | mp |
| OPTION (ΠΡΟΑΙΡΕΤΙΚΗ) | option | option |

Εντολή κατάστασης

| Απόκριση | Κατάσταση σφάλματος |
|--------------|---|
| error:temp | Αφύσικη θερμοκρασία |
| error:fan | Μη κανονική λειτουργία ανεμιστήρα ψύξης |
| error:light | Μη κανονική λειτουργία inverter ή κρυφού φωτισμού |
| error:system | Σφάλμα συστήματος |

Υποστήριξη εντολών HDMI CEC

Συνδέστε μια συσκευή με υποστήριξη CEC στη θύρα HDMI2.

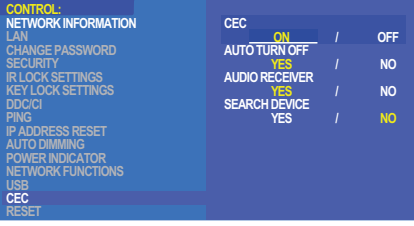
| Μενού OSD | Όνομα εντολής HDMI CEC | Επεξήγηση | Ρύθμιση |
|---|---|--|---|
| CEC (Consumer Electronics Control) | One Touch Play | Όταν ενεργοποιείται μια συσκευή HDMI με υποστήριξη CEC, ενεργοποιείται αυτόματα και η οθόνη που είναι συνδεδεμένη στη συσκευή με καλώδιο HDMI. Αφού ενεργοποιηθεί η οθόνη, το [INPUT] (ΕΙΣΟΔΟΣ) αλλάζει αυτόματα σε [HDMI2]. Αν η οθόνη ενεργοποιηθεί κατά την ενεργοποίηση συσκευών HDMI CEC, το [INPUT] (ΕΙΣΟΔΟΣ) αλλάζει από την τρέχουσα ρύθμιση σε [HDMI2] |  <p>CEC</p> <p>ON / OFF</p> <p>AUTO TURN OFF / NO</p> <p>AUDIO RECEIVER / NO</p> <p>SEARCH DEVICE / NO</p> |
| | Remote Control Pass Through (Διέλευση τηλεχειριστηρίου) | Η λειτουργία των πλήκτρων του προαιρετικού ασύρματου τηλεχειριστηρίου λειτουργεί με συσκευές που υποστηρίζουν HDMI CEC. Για παράδειγμα, αν η οθόνη ενεργοποιηθεί με το ασύρματο τηλεχειριστήριο και πιεστεί το πλήκτρο αναπαραγωγής, ενεργοποιείται και κάνει αναπαραγωγή και μια συσκευή που υποστηρίζει HDMI CEC. | |
| | Power Status (Κατάσταση τροφοδοσίας) | Οι συνδεδεμένες συσκευές που υποστηρίζουν HDMI CEC λαμβάνουν την κατάσταση λειτουργίας της οθόνης όταν η οθόνη βρίσκεται σε κατάσταση αναμονής ή σε λειτουργία. | |
| | System Information (Πληροφορίες συστήματος) | Η λειτουργία αυτή λαμβάνει τις πληροφορίες για μια συνδεδεμένη συσκευή που υποστηρίζει HDMI CEC (έκδοση CEC, φυσική διεύθυνση). Επιπλέον, αυτή η λειτουργία είναι συμβατή με το «Change Language function» (Λειτουργία αλλαγής γλώσσας). Αν αλλάξει η γλώσσα που χρησιμοποιείται στην οθόνη, η γλώσσα στη συνδεδεμένη συσκευή υποστήριξης HDMI CEC αλλάζει αντίστοιχα (στη γλώσσα που έχει επιλεγεί για την οθόνη). Για τη λειτουργία «Change Language» (Αλλαγή γλώσσας), η συνδεδεμένη συσκευή υποστήριξης HDMI CEC θα πρέπει να διαβάζει πολλές γλώσσες. | |
| AUTO TURN OFF (ΑΥΤΟΜΑΤΗ ΑΠΕΝΕΡΓΟΠΟΙΗΣΗ) | System Standby (Αναμονή συστήματος) | Αν η οθόνη έχει ρυθμιστεί σε κατάσταση αναμονής από το οριζόντιο προαιρετικό ασύρματο τηλεχειριστήριο, ταυτόχρονα τίθενται σε κατάσταση αναμονής και οι συσκευές HDMI CEC. Αν η οθόνη αλλάξει σε κατάσταση αναμονής ενώ κάποια συσκευή HDMI CEC καταγράφει, η λειτουργία της συσκευής διατηρείται. Για περισσότερες πληροφορίες ανατρέξτε στο εγχειρίδιο οδηγιών χρήσης της συσκευής HDMI CEC. | Χρησιμοποιήστε τα πλήκτρα ▲▼ για να επιλέξετε [AUTO TURN OFF] (ΑΥΤΟΜΑΤΗ ΑΠΕΝΕΡΓΟΠΟΙΗΣΗ). Χρησιμοποιήστε τα πλήκτρα +- για επισήμανση της τιμής [YES] (ΝΑΙ) και πατήστε το πλήκτρο SET/POINT ZOOM (ΟΡΙΣΜΟΣ/ΖΟΥΜ ΣΗΜΕΙΟΥ) για να επιλέξετε [YES] (ΝΑΙ). |
| AUDIO RECEIVER (ΔΕΚΤΗΣ ΗΧΟΥ) | System Audio Control (Έλεγχος ήχου συστήματος) | Ορίστε έναν ενισχυτή ήχου HDMI CEC μεταξύ της οθόνης και της συσκευής υποστήριξης HDMI CEC χρησιμοποιώντας καλώδιο HDMI. Το πλήκτρο έντασης ήχου στο προαιρετικό ασύρματο τηλεχειριστήριο ελέγχει την ένταση του ήχου του συνδεδεμένου ενισχυτή ήχου HDMI CEC. Για όσο είναι ενεργή αυτή η λειτουργία, το εξωτερικό ηχείο που είναι συνδεδεμένο στην οθόνη ρυθμίζεται αυτόματα σε MUTE (ΣΙΓΑΣΗ). | Χρησιμοποιήστε τα πλήκτρα ▲▼ για να επιλέξετε [AUDIO RECEIVER] (ΔΕΚΤΗΣ ΗΧΟΥ) και μετά πατήστε το πλήκτρο SET/POINT ZOOM (ΠΥΘΜΙΣΗ/ΖΟΥΜ ΣΗΜΕΙΟΥ). Χρησιμοποιήστε τα πλήκτρα +- για επισήμανση της τιμής [YES] (ΝΑΙ) και πατήστε το πλήκτρο SET/POINT ZOOM (ΟΡΙΣΜΟΣ/ΖΟΥΜ ΣΗΜΕΙΟΥ) για να επιλέξετε [YES] (ΝΑΙ). |
| SEARCH DEVICE (ΑΝΑΖΗΤΗΣΗ ΣΥΣΚΕΥΗΣ) | Device OSD Name Transfer (Μεταβίβαση ονόματος συσκευής OSD) | Χρησιμοποιήστε τα πλήκτρα +- για επισήμανση της τιμής YES (ΝΑΙ) και πατήστε το πλήκτρο SET/POINT ZOOM (ΟΡΙΣΜΟΣ/ΖΟΥΜ ΣΗΜΕΙΟΥ) για να αρχίσει η αναζήτηση. | Χρησιμοποιήστε τα πλήκτρα ▲▼ για να επιλέξετε [SEARCH DEVICE] (ΑΝΑΖΗΤΗΣΗ ΣΥΣΚΕΥΗΣ). |
| | Routing Control (Έλεγχος δρομολόγησης) | Με την επιλογή ονόματος συσκευής, η είσοδος της συσκευής HDMI CEC αλλάζει με την επιλεγμένη είσοδο. Μετά την επιλογή συσκευής, το ασύρματο τηλεχειριστήριο ελέγχει τις λειτουργίες της επιλεγμένης συσκευής. | Αυτή η λειτουργία κάνει αναζήτηση για συσκευές με υποστήριξη CEC στις συνδέσεις HDMI της οθόνης. Αν ανιχνευθεί με επιτυχία μια συσκευή CEC, αυτή η λειτουργία λαμβάνει το όνομα της συσκευής. Εμφανίζονται το όνομα της συσκευής και η σύνδεση HDMI στην οποία βρέθηκε. |

Αυτή η λειτουργία CEC υποστηρίζει Feature Abort (Ματαίωση δυνατότητας). Ανατρέξτε στις Συνδέσεις (βλ. σελίδα 23) για τη σύνδεση συσκευών HDMI CEC.

Έλεγχος της οθόνης μέσω RS-232C

Αυτή η οθόνη μπορεί να ελεγχθεί συνδέοντας έναν ηλεκτρονικό υπολογιστή με σύνδεσμο RS-232C (αντίστροφου τύπου).

Για παράδειγμα, μερικές από τις λειτουργίες που μπορούν να ελεγχθούν από ηλεκτρονικό υπολογιστή είναι οι εξής:

- Ενεργοποίηση ή αναμονή.
- Εναλλαγή μεταξύ σημάτων εισόδου.
- Ενεργοποίηση ή απενεργοποίηση σίγασης ήχου.

Σύνδεση

Οθόνη + υπολογιστής.

- Διακόψτε την τροφοδοσία της οθόνης πριν συνδέσετε έναν υπολογιστή με την οθόνη.
- Θέστε πρώτα σε λειτουργία τον συνδεδεμένο υπολογιστή και μετά ενεργοποιήστε την τροφοδοσία της οθόνης.
Αν ενεργοποιήσετε τον υπολογιστή και την οθόνη με αντίστροφη σειρά, ενδέχεται η θύρα com να μην λειτουργεί κανονικά.

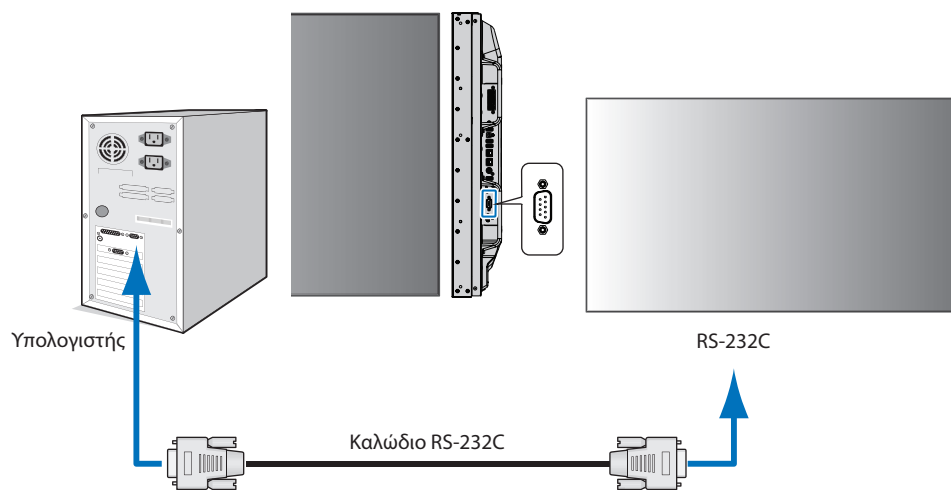

- ΣΗΜΕΙΩΣΗ:**
- Αν ο υπολογιστής σας διαθέτει μόνο σύνδεσμο σειριακής θύρας 25 ακίδων, απαιτείται προσαρμογέας σειριακής θύρας 25 ακίδων. Για περισσότερες λεπτομέρειες, επικοινωνήστε με τον προμηθευτή σας.
 - Για την αντιστοίχιση των ακίδων, ανατρέξτε στην ενότητα «2) Είσοδος/έξοδος RS-232C» στη [σελίδα 80](#).

Για να ελέγχετε την οθόνη μέσω εντολών που στέλνονται από υπολογιστή συνδεδεμένο με καλώδιο RS-232C, χρησιμοποιήστε την εντολή ελέγχου. Μπορείτε να βρείτε τις οδηγίες για την εντολή ελέγχου στο διάγραμμα εντολής ελέγχου (βλ. [σελίδα 76](#)) ή στο αρχείο «External_Control.pdf». Βλ. [σελίδα 98](#).

Διεπαφή

| | |
|-----------------|--------------|
| ΠΡΩΤΟΚΟΛΛΟ | RS-232C |
| ΤΑΧΥΤΗΤΑ BAUD | 9600 [bps] |
| ΜΗΚΟΣ ΔΕΔΟΜΕΝΩΝ | 8 [bit] |
| ΙΣΟΤΙΜΙΑ | NONE (ΚΑΜΙΑ) |
| BIT ΔΙΑΚΟΠΗΣ | 1 [bit] |
| ΕΛΕΓΧΟΣ ΡΟΗΣ | NONE (ΚΑΜΙΑ) |

Αυτή η οθόνη χρησιμοποιεί γραμμές RXD, TXD και GND για έλεγχο με RS-232C.

Το καλώδιο αντιστροφής (καλώδιο μηδενικού μόντεμ) (δεν περιλαμβάνεται) πρέπει να χρησιμοποιείται για τον έλεγχο RS-232C.

ΑΝΤΙΣΤΟΙΧΙΣΗ ΑΚΙΔΩΝ

Είσοδος/έξοδος RS-232C

| Αρ. ακίδας | Ονομασία |
|------------|----------|
| 1 | NC |
| 2 | RXD |
| 3 | TXD |
| 4 | NC |
| 5 | Γείωση |
| 6 | NC |
| 7 | NC |
| 8 | NC |
| 9 | NC |

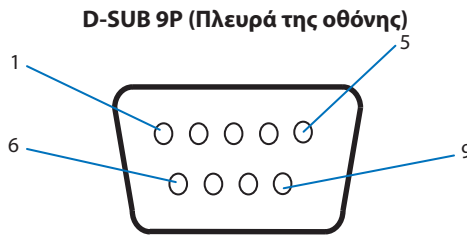

Αυτή η οθόνη χρησιμοποιεί γραμμές RXD, TXD και GND για έλεγχο με RS-232C.

Έλεγχος της οθόνης μέσω LAN

Σύνδεση σε δίκτυο

Με ένα καλώδιο LAN μπορείτε να ορίσετε τις ρυθμίσεις δικτύου και τις ρυθμίσεις ειδοποίησης αλληλογραφίας μέσω της λειτουργίας διακομιστή HTTP.

Για να χρησιμοποιήσετε σύνδεση LAN, θα πρέπει να ορίσετε μια διεύθυνση IP. Η οθόνη θα λάβει αυτόματα διεύθυνση IP όταν συνδεθεί σε δίκτυο DHCP.

Παράδειγμα σύνδεσης LAN:

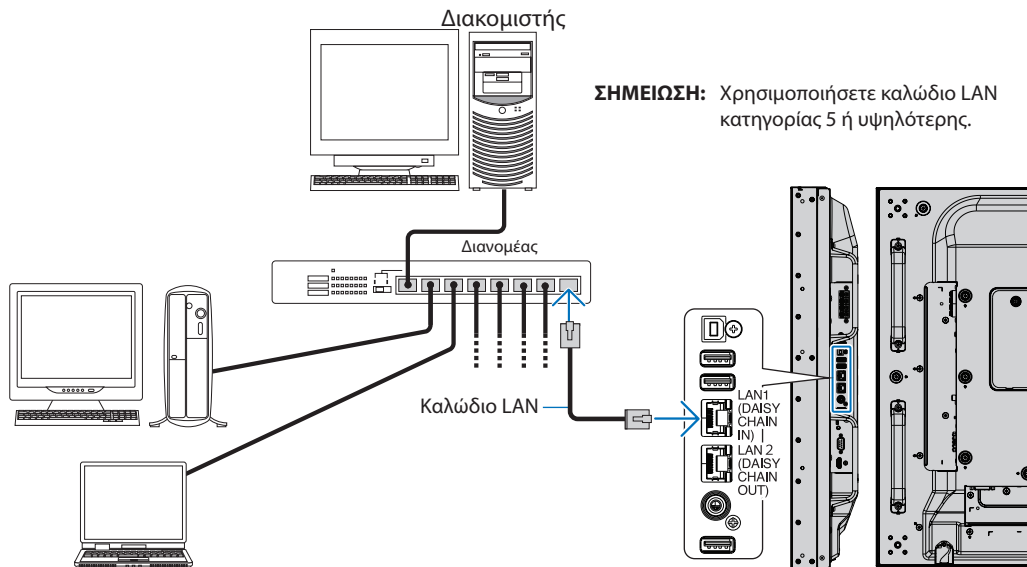

Σύνδεση πολλών οθονών

Μπορείτε να ελέγχετε πολλές οθόνες μέσω της αλυσιδωτής σύνδεσης RS-232C, REMOTE ή LAN.

ΣΗΜΕΙΩΣΗ: • Μπορείτε να συνδέσετε αλυσιδωτά έως και 100 οθόνες. Εκτελέστε τη λειτουργία AUTO ID/IP (ΑΥΤΟΜΑΤΟ ΑΝΑΓΝΩΡΙΣΤΙΚΟ/IP) για αυτόματη αντιστοίχιση μοναδικών αναγνωριστικών σε κάθε οθόνη (βλ. [σελίδα 114](#)) πριν προσπαθήσετε να ελέγξετε μια οθόνη καθορίζοντας μη αυτόματα τον αριθμό αναγνωριστικού της.

| Κύρια οθόνη | | Δευτερεύουσες οθόνες | |
|---------------------------------------|---|--|---|
| Σύνδεσμος | | Σύνδεσμος | |
| IN (ΕΙΣΟΔΟΣ) | OUT (ΕΞΟΔΟΣ) | IN (ΕΙΣΟΔΟΣ) | OUT (ΕΞΟΔΟΣ) |
| RS-232C | LAN2 (ΕΞΟΔΟΣ ΑΛΥΣΙΔΩΤΗΣ ΣΥΝΔΕΣΗΣ) | LAN1 (ΕΙΣΟΔΟΣ ΑΛΥΣΙΔΩΤΗΣ ΣΥΝΔΕΣΗΣ) | LAN2 (ΕΞΟΔΟΣ ΑΛΥΣΙΔΩΤΗΣ ΣΥΝΔΕΣΗΣ) |
| REMOTE (ΤΗΛΕΧΕΙΡΙΣΤΗΡΙΟ) | | | |
| LAN1 (ΕΙΣΟΔΟΣ ΑΛΥΣΙΔΩΤΗΣ ΣΥΝΔΕΣΗΣ) | | | |

Σύνδεση

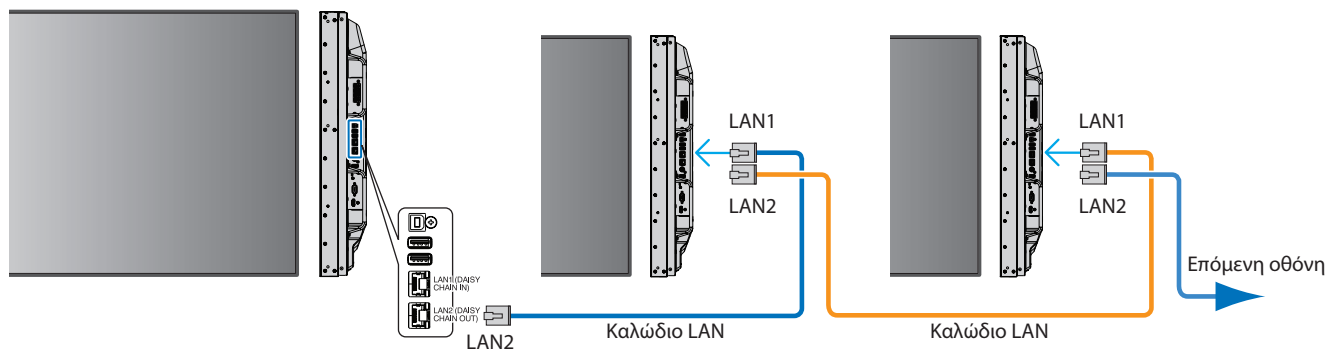

Ρύθμιση δικτύου με χρήση προγράμματος περιήγησης HTTP

Επισκόπηση

Η σύνδεση της οθόνης σε κάποιο δίκτυο επιτρέπει τον τηλεχειρισμό της οθόνης από έναν υπολογιστή συνδεδεμένο στο ίδιο δίκτυο.

Η διεύθυνση IP και η μάσκα υποδικτύου της οθόνης μπορεί να ρυθμιστεί στην οθόνη Network Setting (Ρύθμιση δικτύου) του προγράμματος περιήγησης χρησιμοποιώντας έναν διακομιστή HTTP. Όταν γίνεται σύνδεση σε διακομιστή DHCP, λαμβάνονται αυτόματα η διεύθυνση IP και η μάσκα υποδικτύου όταν ενεργοποιείται η οθόνη. Βεβαιωθείτε ότι χρησιμοποιείτε «Microsoft Internet Explorer 10» ή ανώτερης έκδοσης.

Αυτή η συσκευή χρησιμοποιεί «JavaScript» και «Cookies» και θα πρέπει να ρυθμίσετε το πρόγραμμα περιήγησης, ώστε να δέχεται αυτές τις λειτουργίες. Ανατρέξτε στα αρχεία βοήθειας για το πρόγραμμα περιήγησης στο web για να αλλάξετε τις ρυθμίσεις ώστε να γίνεται χρήση JavaScript και Cookies.

Για πρόσβαση στον διακομιστή HTTP, ξεκινήστε ένα πρόγραμμα περιήγησης στο web σε έναν υπολογιστή συνδεδεμένο στο ίδιο δίκτυο με την οθόνη και καταχωρήστε την εξής διεύθυνση URL στο πεδίο διεύθυνσης web:

Ρύθμιση δικτύου

`http://<η διεύθυνση IP της οθόνης>/index.html`

- ΣΗΜΕΙΩΣΗ:**
- Η προεπιλεγμένη διεύθυνση IP αντιστοιχίζεται αυτόματα στην οθόνη.
 - Συνιστάται η χρήση του λογισμικού NaViSet Administrator για τη διαχείριση οθονών μέσω δικτύου. Η λήψη της είναι δυνατή μέσω της ιστοσελίδας της NEC Display (βλ. [σελίδα 98](#)).
 - Αν δεν εμφανιστεί η οθόνη [MONITOR NETWORK SETTINGS] (ΡΥΘΜΙΣΕΙΣ ΔΙΚΤΥΟΥ ΟΘΟΝΩΝ) στο πρόγραμμα περιήγησης στο web, πατήστε τα πλήκτρα Ctrl+F5 για να ανανεώσετε το πρόγραμμα περιήγησης στο web (ή να διαγράψετε τη μνήμη προσωρινών δεδομένων).
 - Αν η οθόνη φαίνεται να αποκρίνεται με καθυστέρηση στις εντολές ή στο πάτημα των πλήκτρων στο πρόγραμμα περιήγησης ή η γενική ταχύτητα της λειτουργίας της δεν είναι η αναμενόμενη, αυτό μπορεί να οφείλεται σε υπερφόρτωση του δικτύου ή στις ρυθμίσεις του δικτύου σας. Αν συμβεί αυτό, συμβουλευτείτε τον διαχειριστή του δικτύου σας.
 - Η οθόνη ίσως δεν αντιδράσει αν τα κουμπιά που εμφανίζονται στο πρόγραμμα περιήγησης πατηθούν επανειλημμένα κατά σύντομα χρονικά διαστήματα. Αν συμβεί αυτό, περιμένετε λίγο και επαναλάβετε. Αν συνεχίζετε να μη λαμβάνετε καμία απόκριση, απενεργοποιήστε και ενεργοποιήστε ξανά την οθόνη.

Προετοιμασία πριν τη χρήση

Συνδέστε την οθόνη στο δίκτυο μέσω ενός εμπορικά διαθέσιμου καλωδίου LAN, προτού επιχειρήσετε να χρησιμοποιήσετε τις λειτουργίες του προγράμματος περιήγησης.

Η λειτουργία με πρόγραμμα περιήγησης που χρησιμοποιεί διακομιστή μεσολάβησης ίσως να μην είναι δυνατή, ανάλογα με τον τύπο διακομιστή μεσολάβησης και τη μέθοδο ρύθμισης. Παρόλο που ο τύπος του διακομιστή μεσολάβησης είναι ένας παράγοντας, είναι πιθανό τα στοιχεία που έχουν οριστεί να μην εμφανίζονται, ανάλογα με την αποτελεσματικότητα της προσωρινής μνήμης δεδομένων, και τα περιεχόμενα που έχουν ρυθμιστεί από το πρόγραμμα περιήγησης ίσως να μην αντικατοπτρίζονται στη λειτουργία. Δεν συνιστάται η χρήση διακομιστή διαμεσολάβησης αν κάτι τέτοιο δεν απαιτείται από το περιβάλλον δικτύου.

Διαχείριση της διεύθυνσης για λειτουργία μέσω προγράμματος περιήγησης

Μπορεί να χρησιμοποιηθεί όνομα κεντρικού υπολογιστή στις εξής περιπτώσεις (που θα αντιστοιχεί στη διεύθυνση IP της οθόνης):

Το όνομα του κεντρικού υπολογιστή θα πρέπει να καταχωρηθεί στον διακομιστή ονομάτων domain (DNS) από τον διαχειριστή του δικτύου. Έπειτα, μπορείτε να αποκτήσετε πρόσβαση στις ρυθμίσεις δικτύου της οθόνης μέσω αυτού του καταχωρημένου ονόματος κεντρικού υπολογιστή, χρησιμοποιώντας ένα συμβατό πρόγραμμα περιήγησης.

Αν το όνομα του κεντρικού υπολογιστή έχει διαμορφωθεί στο αρχείο HOSTS του χρησιμοποιούμενου υπολογιστή, μπορείτε να έχετε πρόσβαση στις ρυθμίσεις δικτύου της οθόνης μέσω αυτού του ονόματος κεντρικού υπολογιστή, χρησιμοποιώντας ένα συμβατό πρόγραμμα περιήγησης.

Παράδειγμα 1: Όταν το όνομα του κεντρικού υπολογιστή στην οθόνη έχει οριστεί ως «pd.nec.co.jp», η πρόσβαση επιτυγχάνεται με τη ρύθμιση δικτύου πληκτρολογώντας `http://pd.nec.co.jp/index.html` για τη διεύθυνση ή στη στήλη εισαγωγής του URL.

Παράδειγμα 2: Όταν η διεύθυνση IP στην οθόνη έχει οριστεί ως «192.168.73.1», η πρόσβαση επιτυγχάνεται με τις ρυθμίσεις ειδοποίησης αλληλογραφίας πληκτρολογώντας `http://192.168.73.1/index.html` για τη διεύθυνση ή στη στήλη εισαγωγής του URL.

Λειτουργία

Αποκτήστε πρόσβαση στην παρακάτω διεύθυνση για εμφάνιση της σελίδας HOME (ΑΡΧΗ).

http://<η διεύθυνση IP της οθόνης>/index.html

Κάντε κλικ σε κάθε σύνδεση στην αριστερή στήλη κάτω από την ένδειξη HOME (ΑΡΧΗ).

ΤΗΛΕΧΕΙΡΙΣΤΗΡΙΟ

Ενεργοποιήστε μια λειτουργία για τον χειρισμό της οθόνης αντίστοιχα με τα πλήκτρα του τηλεχειριστηρίου.

Ρυθμίσεις μενού OSD από τις ρυθμίσεις web της οθόνης

Επιλέξτε έναν από τους συνδέσμους στο αριστερό τμήμα των ρυθμίσεων web της οθόνης για να διαμορφώσετε τις διαθέσιμες ρυθμίσεις στο μενού OSD της οθόνης. Βλ. [σελίδα 100](#) για μια πλήρη λίστα με τις ρυθμίσεις του μενού OSD.

[INPUT] (ΕΙΣΟΔΟΣ), [PICTURE] (ΕΙΚΟΝΑ), [AUDIO] (ΗΧΟΣ), [SCHEDULE] (ΠΡΟΓΡΑΜΜΑΤΙΣΜΟΣ), [MULTI INPUT] (ΠΟΛΛΑΠΛΗ ΕΙΣΟΔΟΣ), [OSD], [MULTI DISPLAY] (ΠΟΛΛΕΣ ΘΘΟΝΕΣ), [DISPLAY PROTECTION] (ΠΡΟΣΤΑΣΙΑ ΘΘΟΝΗΣ), [CONTROL] (ΕΛΕΓΧΟΣ), [OPTION] (ΠΡΟΑΙΡΕΤΙΚΗ), [SYSTEM] (ΣΥΣΤΗΜΑ), [COMPUTE MODULE]

| NEC | | | |
|------------------------|---|-------------------------------|--------------------------------|
| HOME | OSD | | |
| REMOTE CONTROL | | | |
| INPUT | <input checked="" type="radio"/> ENGLISH | <input type="radio"/> GERMAN | <input type="radio"/> FRENCH |
| PICTURE | <input type="radio"/> ITALIAN | <input type="radio"/> SPANISH | <input type="radio"/> SWEDISH |
| AUDIO | <input type="radio"/> RUSSIAN | <input type="radio"/> CHINESE | <input type="radio"/> JAPANESE |
| SCHEDULE | [APPLY] [CANCEL] | | |
| MULTI INPUT | OSD TIME | | |
| OSD | 6 x 5[SEC] (2 - 48) | | |
| MULTI DISPLAY | [APPLY] [CANCEL] | | |
| DISPLAY PROTECTION | OSD POSITION | | |
| CONTROL | X | 128 | (0 - 255) |
| OPTION | Y | 225 | (0 - 255) |
| SYSTEM | [APPLY] [CANCEL] | | |
| COMPUTE MODULE | INFORMATION OSD | | |
| NETWORK (CONTROL) | <input checked="" type="radio"/> ON <input type="radio"/> OFF | | |
| NETWORK (MEDIA PLAYER) | 3 SEC. (3 - 10) | | |
| MAIL | COMMUNICATION INFO. <input checked="" type="radio"/> ON <input type="radio"/> OFF | | |
| SNMP | [APPLY] [CANCEL] | | |
| AMX | OSD TRANSPARENCY | | |
| CRESTRON | <input type="radio"/> ON <input checked="" type="radio"/> OFF | | |
| NAME | [APPLY] [CANCEL] | | |
| NETWORK SERVICE | | | |
| PD LIST | | | |
| MEMO | | | |
| UPDATE FIRMWARE | | | |
| SD-CARD VIEWER | | | |

ΣΗΜΕΙΩΣΗ: Τα κουμπιά στις ρυθμίσεις web της οθόνης λειτουργούν ως εξής:

[APPLY] (ΕΦΑΡΜΟΓΗ): Αποθηκεύει τις ρυθμίσεις.

[CANCEL] (ΑΚΥΡΟ): Επιστρέφει στις προηγούμενες ρυθμίσεις.

ΣΗΜΕΙΩΣΗ: Το CANCEL (ΑΚΥΡΟ) είναι απενεργοποιημένο αφού κάνετε κλικ στο APPLY (ΕΦΑΡΜΟΓΗ).

[RELOAD] (ΕΚ ΝΕΟΥ ΦΟΡΤΩΣΗ): Φορτώνει ξανά τις ρυθμίσεις.

[RESET] (ΕΠΑΝΑΦΟΡΑ): Κάνει επαναφορά στις αρχικές ρυθμίσεις.

Ρυθμίσεις δικτύου

Κάντε κλικ στην επιλογή «NETWORK» (ΔΙΚΤΥΟ) στην αριστερή στήλη κάτω από την ένδειξη HOME (ΑΡΧΗ).

| | |
|--------------------------------------|---|
| IP SETTING (ΡΥΘΜΙΣΗ IP) | Επιλέξτε μια μέθοδο ρύθμισης για τον ορισμό του IP ADDRESS (ΔΙΕΥΘΥΝΣΗ IP). AUTO (ΑΥΤΟΜΑΤΑ): Αυτόματη αντιστοίχιση μιας διεύθυνσης IP. MANUAL (ΜΗ ΑΥΤΟΜΑΤΑ): Ορίστε μη αυτόματα μια διεύθυνση IP για την οθόνη που είναι συνδεδεμένη στο δίκτυο. ΣΗΜΕΙΩΣΗ: Σε περίπτωση που αντιμετωπίσετε κάποιο πρόβλημα, συμβουλευτείτε τον διαχειριστή του δικτύου σας. |
| IP ADDRESS (ΔΙΕΥΘΥΝΣΗ IP) | Ορίστε τη διεύθυνση IP της οθόνης που είναι συνδεδεμένη στο δίκτυο όταν έχει επιλεγεί [MANUAL] (ΜΗ ΑΥΤΟΜΑΤΗ) στο IP SETTING (ΡΥΘΜΙΣΗ IP). |
| SUBNET MASK (ΜΑΣΚΑ ΥΠΟΔΙΚΤΥΟΥ) | Ορίστε τα δεδομένα αριθμό μάσκας υποδικτύου της οθόνης που είναι συνδεδεμένη στο δίκτυο όταν έχει επιλεγεί [MANUAL] (ΜΗ ΑΥΤΟΜΑΤΗ) στο [IP SETTING] (ΡΥΘΜΙΣΗ IP). |
| DEFAULT GATEWAY (ΠΡΟΕΠΙΛΕΓΜΕΝΗ ΠΥΛΗ) | Ορίστε την προεπιλεγμένη πύλη της οθόνης που είναι συνδεδεμένη στο δίκτυο όταν έχει επιλεγεί [MANUAL] (ΜΗ ΑΥΤΟΜΑΤΗ) στο [IP SETTING] (ΡΥΘΜΙΣΗ IP). ΣΗΜΕΙΩΣΗ: Ρυθμίστε [0.0.0.0] αν θέλετε να διαγραφεί αυτή η ρύθμιση. |
| DNS | Ορίστε τη ρύθμιση IP ADDRESS (ΔΙΕΥΘΥΝΣΗ IP) του διακομιστή DNS. AUTO (ΑΥΤΟΜΑΤΑ): Ο διακομιστής DNS που είναι συνδεδεμένος με την οθόνη εκχωρεί αυτόματα τη διεύθυνση IP που διαθέτει. MANUAL (ΜΗ ΑΥΤΟΜΑΤΑ): Εισαγάγετε χειροκίνητα τη διεύθυνση IP του διακομιστή DNS που είναι συνδεδεμένος με την οθόνη. |
| PRIMARY DNS (ΠΡΩΤΕΥΟΝ DNS) | Ορίστε τη ρύθμιση πρωτεύοντος DNS του δικτύου με το οποίο είναι συνδεδεμένη η οθόνη. ΣΗΜΕΙΩΣΗ: Καταχωρήστε [0.0.0.0] αν θέλετε να διαγραφεί αυτή η ρύθμιση. |
| SECONDARY DNS (ΔΕΥΤΕΡΕΥΟΝ DNS) | Ορίστε τη ρύθμιση δευτερεύοντος DNS του δικτύου με το οποίο είναι συνδεδεμένη η οθόνη. ΣΗΜΕΙΩΣΗ: Καταχωρήστε [0.0.0.0] αν θέλετε να διαγραφεί αυτή η ρύθμιση. |

ΣΗΜΕΙΩΣΗ: Οι παρακάτω ρυθμίσεις θα επανέλθουν στις εργοστασιακές επιλογές όταν επιλεγθεί το IP ADDRESS RESET (ΕΠΑΝΑΦΟΡΑ ΔΙΕΥΘΥΝΣΗΣ IP) από την επιλογή CONTROL (ΕΛΕΓΧΟΣ) του μενού OSD:

[IP SETTING] (ΡΥΘΜΙΣΗ IP): AUTO (ΑΥΤΟΜΑΤΗ), [IP ADDRESS] (ΔΙΕΥΘΥΝΣΗ IP): 192.168.0.10, [SUBNET MASK] (ΜΑΣΚΑ ΥΠΟΔΙΚΤΥΟΥ): 255.255.255.0, [DNS]: AUTO (ΑΥΤΟΜΑΤΟ). Οι ρυθμίσεις [DEFAULT GATEWAY] (ΠΡΟΕΠΙΛΕΓΜΕΝΗ ΠΥΛΗ), [PRIMARY DNS] (ΠΡΩΤΕΥΟΝ DNS) και [SECONDARY DNS] (ΔΕΥΤΕΡΕΥΟΝ DNS) είναι κενές.

Ρύθμιση αλληλογραφίας

Κάντε κλικ στην επιλογή «MAIL» (ΑΛΛΗΛΟΓΡΑΦΙΑ) στην αριστερή στήλη κάτω από την ένδειξη HOME (ΑΡΧΗ).

Όταν έχουν διαμορφωθεί και ενεργοποιηθεί οι ρυθμίσεις Mail (Αλληλογραφία), η οθόνη στέλνει ειδοποιήσεις μέσω email όταν προκύπτει κάποιο σφάλμα ή αν χαθεί το σήμα εισόδου. Για να λειτουργεί αυτή η δυνατότητα, η οθόνη πρέπει να είναι συνδεδεμένη σε δίκτυο LAN.

| | |
|--|--|
| Alert Mail (Ειδοποίηση αλληλογραφίας) | Όταν προκύπτει σφάλμα, η οθόνη στέλνει ένα μήνυμα σφάλματος στις διευθύνσεις email που αναφέρονται στα πεδία διεύθυνσης του αποδέκτη. Ανατρέξτε στον παρακάτω πίνακα «Λίστα μηνυμάτων σφάλματος». Να έχετε υπόψη σας πως όταν δεν ανιχνεύεται σήμα εισόδου δεν πρόκειται για σφάλμα. Η οθόνη στέλνει ειδοποίηση απουσίας σήματος εισόδου μόνο όταν είναι ενεργοποιημένη η ρύθμιση Status Message (Μήνυμα κατάστασης). Επιλέγοντας [ENABLE] (ΕΝΕΡΓΟΠΟΙΗΣΗ), ενεργοποιείται η λειτουργία Alert Mail (Αλληλογραφία ειδοποίησης). Επιλέγοντας [DISABLE] (ΑΠΕΝΕΡΓΟΠΟΙΗΣΗ), απενεργοποιείται η λειτουργία Alert Mail (Αλληλογραφία ειδοποίησης). |
| Status Message (Μήνυμα κατάστασης) | Αυτή η ρύθμιση αφορά το αν θα συμπεριληφθεί ή όχι η κατάσταση απουσίας σήματος ως κατάσταση ειδοποίησης. Επιλέγοντας [ENABLE] (ΕΝΕΡΓΟΠΟΙΗΣΗ), η λειτουργία Alert Mail (Αλληλογραφία ειδοποίησης) στέλνει μηνύματα email όταν η οθόνη ανιχνεύει απουσία σήματος ή όταν ισχύουν συνθήκες ειδοποίησης. Επιλέγοντας [DISABLE] (ΑΠΕΝΕΡΓΟΠΟΙΗΣΗ), η λειτουργία Alert Mail (Αλληλογραφία ειδοποίησης) στέλνει μηνύματα email όταν ισχύουν συνθήκες ειδοποίησης για την οθόνη. Δεν στέλνει μηνύματα email όταν η οθόνη ανιχνεύει απουσία σήματος. |
| Sender's Address (Διεύθυνση αποστολέα) | Πληκτρολογήστε τη διεύθυνση του αποστολέα. Μπορείτε να χρησιμοποιήσετε έως 60 αλφαριθμητικούς χαρακτήρες και σύμβολα. |
| SMTP Server (Διακομιστής SMTP) | Πληκτρολογήστε το όνομα διακομιστή SMTP στο οποίο πρόκειται να συνδεθεί η οθόνη. Μπορείτε να χρησιμοποιήσετε έως 60 αλφαριθμητικούς χαρακτήρες. |
| Recipient's Address 1 to 3 (Διεύθυνση παραλήπτη 1 έως 3) | Πληκτρολογήστε τη δική σας διεύθυνση παραλήπτη. Μπορείτε να χρησιμοποιήσετε έως 60 αλφαριθμητικούς χαρακτήρες και σύμβολα. |
| Authentication Method (Μέθοδος ελέγχου ταυτότητας) | Επιλέγει τη μέθοδο ελέγχου ταυτότητας της μετάδοσης email. |
| POP3 Server (Διακομιστής POP3) | Προσδιορίζει τη διεύθυνση του διακομιστή POP3 που χρησιμοποιείται κατά τον έλεγχο ταυτότητας email. |
| User Name (Όνομα χρήστη) | Ορίζει το όνομα χρήστη για σύνδεση στον διακομιστή ελέγχου ταυτότητας όταν απαιτείται έλεγχος ταυτότητας για τη μετάδοση email. Μπορείτε να χρησιμοποιήσετε έως 60 αλφαριθμητικούς χαρακτήρες. |
| Password (Κωδικός πρόσβασης) | Ορίζει τον κωδικό πρόσβασης για σύνδεση στον διακομιστή ελέγχου ταυτότητας όταν απαιτείται έλεγχος ταυτότητας για τη μετάδοση email. Μπορείτε να χρησιμοποιήσετε έως 60 αλφαριθμητικούς χαρακτήρες. |
| Test Mail (Δοκιμαστική αλληλογραφία) | Κάντε κλικ σε αυτό το κουμπί για να στείλετε ένα δοκιμαστικό μήνυμα email ώστε να ελέγξετε αν οι ρυθμίσεις σας είναι σωστές. |

- ΣΗΜΕΙΩΣΗ:**
- Αν δεν λάβετε μήνυμα email προειδοποίησης όταν εκτελέσετε δοκιμαστική αλληλογραφία, βεβαιωθείτε ότι το δίκτυο, οι ρυθμίσεις διακομιστή και η διεύθυνση email του αποδέκτη είναι σωστά.
 - Αν πληκτρολογήσατε εσφαλμένη διεύθυνση στη δοκιμαστική αποστολή, ίσως δεν λάβετε ειδοποίηση email. Αν συμβεί αυτό, ελέγξτε αν η διεύθυνση παραλήπτη είναι σωστή.

Λίστα μηνυμάτων σφάλματος

| Αριθμός σφάλματος * Κωδικός σφάλματος | Μήνυμα αλληλογραφίας ειδοποίησης | Επεξήγηση | Αντιμετώπιση |
|--|---|---|--|
| 70h ~ 7Fh | The monitor's power supply is not functioning normally. (Η τροφοδοσία της οθόνης δεν λειτουργεί κανονικά.) | Μη κανονική αναμονή λειτουργίας | Επικοινωνήστε με τον προμηθευτή σας. |
| 80h ~ Fh | The cooling fan has stopped. (Ο ανεμιστήρας ψύξης σταμάτησε.) | Μη κανονική λειτουργία ανεμιστήρα ψύξης | Επικοινωνήστε με τον προμηθευτή σας. |
| 90h ~ 9Fh | The monitor's backlight unit is not functioning normally. (Η μονάδα κρυφού φωτισμού της οθόνης δεν λειτουργεί κανονικά.) | Μη κανονική λειτουργία πίσω φωτός | Επικοινωνήστε με τον προμηθευτή σας. |
| A0h ~ AFh | The monitor is overheated. (Η οθόνη υπερθερμάνθηκε.) | Αφύσικη θερμοκρασία | Επικοινωνήστε με τον προμηθευτή σας. |
| A2h | | Ένας αισθητήρας έφτασε το όριο θερμοκρασίας που έχει οριστεί στο μενού OSD. *Προϋπόθεση: DISPLAY PROTECTION-FAN CONTROL-COOLING FAN = AUTO (ΠΡΟΣΤΑΣΙΑ ΟΘΟΝΗΣ-ΕΛΕΓΧΟΣ ΑΝΕΜΙΣΤΗΡΑ-ΑΝΕΜΙΣΤΗΡΑΣ ΨΥΞΗΣ= ΑΥΤΟΜΑΤΗ) | Επιβεβαιώστε ξανά τις ρυθμίσεις της επιλογής [FAN CONTROL] (ΕΛΕΓΧΟΣ ΑΝΕΜΙΣΤΗΡΑ) στο μενού [DISPLAY PROTECTION] (ΠΡΟΣΤΑΣΙΑ ΟΘΟΝΗΣ). Ή επικοινωνήστε με τον προμηθευτή σας. |
| B0h ~ BFh | The monitor does not receive an input signal. (Η οθόνη δεν λαμβάνει σήμα εισόδου.) | Απουσία σήματος | Ελέγξτε την περίπτωση «Δεν υπάρχει εικόνα» στην ενότητα «Εντοπισμός βλαβών». |
| D0h | The remaining capacity of the error log decreased. (Η υπολειπόμενη χωρητικότητα του αρχείου καταγραφής σφαλμάτων είναι περιορισμένη.) | Το μέγεθος μνήμης Proof of Play (Απόδειξης αναπαραγωγής) είναι 1 ακόμα ώρα. | Λάβετε το αρχείο καταγραφής με τη βοήθεια της εξωτερικής εντολής PD. Βλ. σελίδα 89 . |
| D1h | The battery for clocks is empty. (Η μπαταρία των ρολογιών έχει αδειάσει.) | Η μπαταρία έχει αδειάσει. | Συνδέστε την οθόνη στο ρεύμα και μετά επαναφορτίστε την μπαταρία. Ρυθμίστε τα (DATE & TIME) (ΗΜΕΡΟΜΗΝΙΑ και ΩΡΑ) στο μενού OSD. |
| E0h ~ EFh | A system error occurred in the monitor. (Προέκυψε σφάλμα συστήματος στην οθόνη.) | Σφάλμα συστήματος. | Επικοινωνήστε με τον προμηθευτή σας. |

Ρυθμίσεις SNMP

Κάντε κλικ στην επιλογή «SNMP» στην αριστερή στήλη κάτω από την ένδειξη HOME (ΑΡΧΗ).

Το πρωτόκολλο SNMP χρησιμοποιείται για λήψη πληροφοριών κατάστασης και για έλεγχο μιας οθόνης απευθείας μέσω του δικτύου.

Έκδοση:

SNMP v1 Απλό κείμενο με έλεγχο ταυτότητας, βάσει ονόματος κοινότητας, δεν επιστρέφει μήνυμα επιβεβαίωση της παγίδευσης.

SNMP v2c Απλό κείμενο με έλεγχο ταυτότητας, βάσει ονόματος κοινότητας, επιστρέφει μήνυμα επιβεβαίωση της παγίδευσης.

Όνομα κοινότητας:

Η προεπιλεγμένη ρύθμιση για το όνομα κοινότητας είναι «public». Είναι μόνο για ανάγνωση. Μπορείτε να ορίσετε ονόματα κοινότητας για έως 3 ρυθμίσεις.

Παγίδευση:

Αποστολή μηνύματος σφάλματος σε μια συγκεκριμένη διεύθυνση όταν συμβεί κάποιο σφάλμα στην οθόνη.

| Πλαίσιο ελέγχου | Επεξήγηση | Κωδικός σφάλματος |
|---|--|------------------------|
| Temperature (Θερμοκρασία) | Αφύσικη θερμοκρασία | 0xA0, 0xA1, 0xA2 |
| Fan (Ανεμιστήρας) | Μη κανονική λειτουργία ανεμιστήρα ψύξης | 0x80, 0x81 |
| Power (Τροφοδοσία) | Μη κανονική τροφοδοσία | 0x70, 0x71, 0x72, 0x78 |
| Inverter/Backlight (Inverter/Κρυφός φωτισμός) | Μη κανονική λειτουργία inverter ή κρυφού φωτισμού | 0x90, 0x91 |
| No Signal (Απουσία σήματος) | Απουσία σήματος | 0xB0 |
| PROOF OF PLAY (ΑΠΟΔΕΙΞΗ ΑΝΑΠΑΡΑΓΩΓΗΣ) | Περιορισμένος χώρος αποθήκευσης αρχείου καταγραφής | 0xD0 |
| System Error (Σφάλμα συστήματος) | Σφάλμα συστήματος | 0xE0 |

Ρυθμίσεις AMX

Κάντε κλικ στην επιλογή «AMX» στην αριστερή στήλη κάτω από την ένδειξη HOME (ΑΡΧΗ).

| | |
|------------|--|
| AMX BEACON | <p>Για ενεργοποίηση ή απενεργοποίηση της ανίχνευσης από το AMX Device Discovery όταν συνδέεστε σε ένα δίκτυο που υποστηρίζεται από το σύστημα ελέγχου NetLinx της AMX.</p> <p>ΥΠΟΔΕΙΞΗ:</p> <p>Όταν χρησιμοποιείτε μια συσκευή που υποστηρίζει το AMX Device Discovery, όλα τα συστήματα ελέγχου NetLinx της AMX θα αναγνωρίσουν τη συσκευή και θα κάνουν λήψη του κατάλληλου Device Discovery Module (μονάδα εντοπισμού συσκευής) από έναν διακομιστή AMX.</p> <p>Αν επιλέξετε [ENABLE] (ΕΝΕΡΓΟΠΟΙΗΣΗ), το AMX Device Discovery θα ανιχνεύσει τη συσκευή.</p> <p>Αν επιλέξετε [DISABLE] (ΑΠΕΝΕΡΓΟΠΟΙΗΣΗ), το AMX Device Discovery δεν θα ανιχνεύσει τη συσκευή.</p> |
|------------|--|

Ρυθμίσεις CRESTRON

Κάντε κλικ στην επιλογή «CRESTRON» στην αριστερή στήλη κάτω από την ένδειξη HOME (ΑΡΧΗ).

Συμβατότητα με το CRESTRON ROOMVIEW

Η συσκευή προβολής υποστηρίζει το CRESTRON ROOMVIEW, επιτρέποντας τη διαχείριση και τον έλεγχο πολλών συσκευών συνδεδεμένων στο δίκτυο μέσω ενός υπολογιστή ή ενός ελεγκτή.

Για περισσότερες πληροφορίες, επισκεφθείτε τη διεύθυνση <http://www.crestron.com>

| | |
|--|--|
| ROOMVIEW | ROOMVIEW για διαχείριση από τον υπολογιστή. ON (ΕΝΕΡΓΟΠΟΙΗΣΗ): Ενεργοποίηση του ROOMVIEW OFF (ΑΠΕΝΕΡΓΟΠΟΙΗΣΗ): Απενεργοποίηση του ROOMVIEW. |
| CRESTRON CONTROL (ΕΛΕΓΧΟΣ CRESTRON) | CRESTRON CONTROL (ΕΛΕΓΧΟΣ CRESTRON) για διαχείριση από τον ελεγκτή. ON (ΕΝΕΡΓΟΠΟΙΗΣΗ): Ενεργοποίηση του CRESTRON CONTROL. OFF (ΑΠΕΝΕΡΓΟΠΟΙΗΣΗ): Απενεργοποίηση του CRESTRON CONTROL. |
| CONTROLLER IP ADDRESS (ΔΙΕΥΘΥΝΣΗ IP ΕΛΕΓΚΤΗ) | Ρυθμίζει τη διεύθυνση IP του CRESTRON SERVER. |
| IP ID (ΑΝΑΓΝΩΡΙΣΤΙΚΟ IP) | Ρυθμίζει το ΑΝΑΓΝΩΡΙΣΤΙΚΟ IP σας για το CRESTRON SERVER. |

ΥΠΟΔΕΙΞΗ: Οι ρυθμίσεις CRESTRON απαιτούνται μόνο για χρήση με το CRESTRON ROOMVIEW.

Για περισσότερες πληροφορίες, επισκεφθείτε τη διεύθυνση <http://www.crestron.com>

Ρυθμίσεις ονομάτων

Κάντε κλικ στην επιλογή «NAME» (ΟΝΟΜΑ) στην αριστερή στήλη κάτω από την ένδειξη HOME (ΑΡΧΗ).

| | |
|--|---|
| MONITOR NAME (ΟΝΟΜΑ ΟΘΟΝΗΣ) | Σας επιτρέπει να προσαρμόσετε το όνομα της οθόνης, με άνω όριο μήκους τους 16 χαρακτήρες. Αυτό το όνομα εμφανίζεται όταν κάνετε αναζήτηση για συσκευές στο δίκτυο όταν χρησιμοποιείτε μια εφαρμογή όπως το NaViSet Administrator. Δίνοντας στην οθόνη ένα μοναδικό όνομα, επιτρέπετε την εύκολη αναγνώρισή της όταν προβάλλεται μια λίστα οθονών στο δίκτυο. Το προεπιλεγμένο όνομα είναι το όνομα μοντέλου της οθόνης. |
| Host Name (Όνομα κεντρικού υπολογιστή) CONTROL (ΕΛΕΓΧΟΣ) | Πληκτρολογήστε το όνομα κεντρικού υπολογιστή της οθόνης που είναι συνδεδεμένη στο δίκτυο. Μπορείτε να χρησιμοποιήσετε έως 15 αλφαριθμητικούς χαρακτήρες. |
| HOST NAME (ΟΝΟΜΑ ΚΕΝΤΡΙΚΟΥ ΥΠΟΛΟΓΙΣΤΗ) (MP) | Πληκτρολογήστε το όνομα κεντρικού υπολογιστή του δικτύου που θα χρησιμοποιηθεί στο Media Player που είναι συνδεδεμένο στην οθόνη. Μπορείτε να χρησιμοποιήσετε έως 15 αλφαριθμητικούς χαρακτήρες. |
| Domain Name (Όνομα domain) | Πληκτρολογήστε το όνομα domain του δικτύου με το οποίο είναι συνδεδεμένη η οθόνη. Μπορείτε να χρησιμοποιήσετε έως 60 αλφαριθμητικούς χαρακτήρες. |

Ρυθμίσεις υπηρεσίας δικτύου

Κάντε κλικ στην επιλογή «NETWORK SERVICE» (ΥΠΗΡΕΣΙΑ ΔΙΚΤΥΟΥ) στην αριστερή στήλη κάτω από την ένδειξη HOME (ΑΡΧΗ).

| | |
|---|---|
| PJLink CLASS (ΚΑΤΗΓΟΡΙΑ PJLink) | Ορίστε μια κατηγορία για το PJLink*. ΣΗΜΕΙΩΣΗ: Το PJLink είναι ένα πρότυπο διασύνδεσης δικτύων που έχει καθιερωθεί από την JBMIA. http://pjlink.jbmia.or.jp/index.html Αυτή η οθόνη είναι διαθέσιμη για εντολές class1 και class2. |
| NOTIFY FUNCTION ENABLE (ΕΝΕΡΓΟΠΟΙΗΣΗ ΛΕΙΤΟΥΡΓΙΑΣ ΕΙΔΟΠΟΙΗΣΗΣ) | Ενεργοποίηση ή απενεργοποίηση μιας ειδοποίησης για την κατάσταση δικτύου της οθόνης. Αυτή η λειτουργία αφορά μόνο την class2. |
| NOTIFY ADDRESS (ΔΙΕΥΘΥΝΣΗ ΕΙΔΟΠΟΙΗΣΗΣ) | Ορίστε μια IP ADDRESS (ΔΙΕΥΘΥΝΣΗ IP) στην οποία θα στέλνεται η κατάσταση δικτύου της οθόνης. Αυτή η λειτουργία αφορά μόνο την class2. |
| PJLink PASSWORD (ΚΩΔΙΚΟΣ ΠΡΟΣΒΑΣΗΣ PJLink) | Ορίστε έναν κωδικό πρόσβασης για το PJLink*. Ο κωδικός πρόσβασης πρέπει να έχει μήκος το πολύ 32 χαρακτήρες. Μην ξεχνάτε τον κωδικό πρόσβασης σας. Αν ξεχάσετε τον κωδικό πρόσβασης, συμβουλευθείτε τον προμηθευτή σας. |
| HTTP PASSWORD (ΚΩΔΙΚΟΣ ΠΡΟΣΒΑΣΗΣ HTTP) | Ορίστε έναν κωδικό πρόσβασης για τον διακομιστή HTTP. Ο κωδικός πρόσβασης πρέπει να έχει μήκος το πολύ 32 χαρακτήρες. |
| HTTP PASSWORD ENABLE (ΕΝΕΡΓΟΠΟΙΗΣΗ) | Απαιτείται ένα HTTP PASSWORD (ΚΩΔΙΚΟΣ ΠΡΟΣΒΑΣΗΣ HTTP) όταν γίνεται σύνδεση στον διακομιστή HTTP. Ρυθμίστε το όνομα της οθόνης ως το USER NAME (ΟΝΟΜΑ ΧΡΗΣΤΗ) όταν καταχωρείτε τον κωδικό πρόσβασης. |

*Τι είναι το PJLink;

Το PJLink είναι μια τυποποίηση του πρωτοκόλλου που χρησιμοποιείται για τον έλεγχο συσκευών διάφορων κατασκευαστών. Αυτό το πρότυπο πρωτόκολλο θεσπίστηκε από τον Ιαπωνικό Σύνδεσμο Βιομηχανιών Μηχανημάτων και Συστημάτων Πληροφορικής για Επιχειρήσεις (JBMIA) το 2005.

Η συσκευή υποστηρίζει όλες τις εντολές του PJLink.

Πληροφορίες PD LIST (ΛΙΣΤΑΣ PD)

Κάντε κλικ στην επιλογή «PD LIST» (ΛΙΣΤΑ PD) στην αριστερή στήλη κάτω από την ένδειξη HOME (ΑΡΧΗ).

Εμφανίζει μια λίστα με τα αναγνωριστικά οθονών και τις διευθύνσεις IP πολλών οθονών που είναι αλυσιδωτά συνδεδεμένες μεταξύ τους.

ΣΗΜΕΙΩΣΗ: Αυτή η λίστα μπορεί να εμφανιστεί μόνο στην κύρια οθόνη.

Ρυθμίσεις MEMO (ΥΠΟΜΝΗΜΑ)

Κάντε κλικ στην επιλογή «MEMO» (ΥΠΟΜΝΗΜΑ) στην αριστερή στήλη κάτω από την ένδειξη HOME (ΑΡΧΗ).

Χρησιμοποιήστε τις ρυθμίσεις MEMO (ΥΠΟΜΝΗΜΑ) για καθορισμό του κειμένου που θα εμφανίζεται στην οθόνη όταν ένας χρήστης επιλέγει MEMO (ΥΠΟΜΝΗΜΑ) στο μενού OSD. Για παράδειγμα, αν θέλετε να παρέχετε στοιχεία επικοινωνίας για την εξυπηρέτηση πελατών στην εταιρεία σας, μπορείτε να καταχωρήσετε εδώ αυτή την πληροφορία.

Να έχετε υπόψη σας ότι το κείμενο MEMO (ΥΠΟΜΝΗΜΑ) δεν μπορεί να ρυθμιστεί από το μενού OSD της οθόνης μέσω του τηλεχειριστηρίου. Το κείμενο MEMO (ΥΠΟΜΝΗΜΑ) πρέπει να προστεθεί στα πεδία αυτής της ενότητας. Το μήνυμα εμφανίζεται στην οθόνη.

| | |
|---|--|
| TITLE (ΤΙΤΛΟΣ) | Ο τίτλος πρέπει να έχει μήκος το πολύ 24 χαρακτήρες. |
| MESSAGE (ΜΗΝΥΜΑ) | Ένα μήνυμα πρέπει να έχει μήκος το πολύ 240 χαρακτήρες. |
| MEMO PASSWORD (ΚΩΔΙΚΟΣ ΠΡΟΣΒΑΣΗΣ ΜΗΝΥΜΑΤΟΣ) | Η προεπιλογή είναι «0000». |
| MEMO PASSWORD ENABLE (ΕΝΕΡΓΟΠΟΙΗΣΗ ΚΩΔΙΚΟΥ ΠΡΟΣΒΑΣΗΣ ΜΗΝΥΜΑΤΟΣ) | Αν έχει επιλεγεί το MEMO PASSWORD ENABLE (ΕΝΕΡΓΟΠΟΙΗΣΗ ΚΩΔΙΚΟΥ ΠΡΟΣΒΑΣΗΣ ΜΗΝΥΜΑΤΟΣ), το MEMO PASSWORD (ΚΩΔΙΚΟΣ ΠΡΟΣΒΑΣΗΣ ΜΗΝΥΜΑΤΟΣ) είναι υποχρεωτικό. |

Ρύθμιση SD-CARD VIEWER (ΠΡΟΒΟΛΗ ΚΑΡΤΑΣ SD)

Κάντε κλικ στην επιλογή «SD-CARD VIEWER» (ΠΡΟΒΟΛΗ ΚΑΡΤΑΣ SD) στην αριστερή στήλη κάτω από την ένδειξη HOME (ΑΡΧΗ).

Ανατρέξτε στην ενότητα Χρήση των SHARED SD CARD SETTINGS (ΡΥΘΜΙΣΕΙΣ ΚΟΙΝΟΧΡΗΣΤΗΣ ΚΑΡΤΑΣ SD). Βλ. [σελίδα 63](#).

Ευφυή ασύρματα δεδομένα

Αυτή η λειτουργία χρησιμεύει για λήψη της κατάστασης της οθόνης μέσω ασύρματης επικοινωνίας, ακόμα και όταν η ηλεκτρική τροφοδοσία είναι απενεργοποιημένη. Με αυτή τη μέθοδο μπορούν να οριστούν και ορισμένες από τις επιλογές OSD.

Για χρήση αυτής της λειτουργίας, πρέπει να ενεργοποιηθεί στις ρυθμίσεις OSD [DISPLAY PROTECTION] (ΠΡΟΣΤΑΣΙΑ ΟΘΟΝΗΣ) → [INTELLI.WIRELESS DATA] ΕΥΦΥΗ ΑΣΥΡΜΑΤΑ ΔΕΔΟΜΕΝΑ και να έχει εγκατασταθεί η εφαρμογή ασύρματης επικοινωνίας σε μια συμβατή κινητή συσκευή. Αυτή η λειτουργία είναι ενεργοποιημένη ως προεπιλογή. Προς το παρόν, η εφαρμογή για κινητά είναι διαθέσιμη μόνο για συσκευές Android. Για περισσότερες πληροφορίες, ανατρέξτε στην ιστοσελίδα της NEC.

- ΣΗΜΕΙΩΣΗ:**
- Θέση αισθητήρα: Βλ. [σελίδα 19](#) και [σελίδα 20](#).
 - Επικοινωνήστε με τον προμηθευτή σας για λεπτομερείς πληροφορίες.
 - Συμμορφώνεται με το ISO 15693.

| Όνομα λειτουργίας |
|---|
| Setting Copy (Αντιγραφή ρυθμίσεων) |
| Setting read and write function (Λειτουργία ανάγνωσης και εγγραφής ρυθμίσεων) |
| Display information (Εμφάνιση πληροφοριών) |
| Security Setting (Ρύθμιση ασφαλείας) |

Απόδειξη αναπαραγωγής

Αυτή η λειτουργία επιτρέπει την αποστολή μηνυμάτων για την τρέχουσα κατάσταση της οθόνης μέσω αυτο-διάγνωσης.

Για τη λειτουργία Proof of Play (Απόδειξης αναπαραγωγής), συμπεριλαμβανομένης της αυτοδιάγνωσης, ανατρέξτε στο «External_Control.pdf». Βλ. [σελίδα 98](#).

| Στοιχείο ελέγχου | | Μήνυμα |
|------------------|-------------------------------------|--|
| ① | INPUT (ΕΙΣΟΔΟΣ) | DVI, DisplayPort1, DisplayPort2, HDMI1, HDMI2, OPTION*, MP, VGA (RGB/YPbPr), VIDEO |
| ② | Resolution (Ευκρίνεια) | π.χ. (H)1920, (V)1080, (H)1360, (V)768 ή No signal (Απουσία σήματος) ή Invalid signal (Μη έγκυρο σήμα) |
| ③ | AUDIO INPUT (ΕΙΣΟΔΟΣ ΗΧΟΥ) | IN1, IN2, DisplayPort1, DisplayPort2, HDMI1, HDMI2, OPTION*, MP |
| ④ | Audio signal (Σήμα ήχου) | Audio in (Είσοδος ήχου) ή No Audio in (Απουσία εισόδου ήχου) ή N/A (Μ/Δ) (IN1, IN2, OPTION (αναλογική)*) |
| ⑤ | Picture Image (Εικόνα) | Normal Picture (Κανονική εικόνα) ή No Picture (Απουσία εικόνας) |
| ⑥ | AUDIO OUT (ΕΞΟΔΟΣ ΗΧΟΥ) | Normal Audio (Κανονικός ήχος) ή No Audio (Απουσία ήχου) |
| ⑦ | TIME (ΩΡΑ) | (έτος)/(μήνας)/(ημέρα)/(ώρα)/(λεπτά)/(δευτερόλεπτα) |
| ⑧ | EXPANSION DATA (ΔΕΔΟΜΕΝΑ ΕΠΕΚΤΑΣΗΣ) | 00h: Normal Proof of Play event (Φυσιολογικό συμβάν απόδειξης αναπαραγωγής) 01h: Proof of Play event is «last power on time» (Το συμβάν απόδειξης αναπαραγωγής είναι «τελευταία ώρα ενεργοποίησης») 10h: MEDIA PLAYER is stop (Το MEDIA PLAYER βρίσκεται σε διακοπή) 11h: MEDIA PLAYER is start (Το MEDIA PLAYER βρίσκεται σε εκκίνηση) 12h: MEDIA PLAYER is pause (Το MEDIA PLAYER βρίσκεται σε παύση) 13h: MEDIA PLAYER error occur (Προέκυψε σφάλμα στο MEDIA PLAYER) 20h: Contents Copy from USB (Αντιγραφή περιεχομένων από USB) 21h: Contents Copy form network folder (Αντιγραφή περιεχομένων από φάκελο δικτύου) 30h: Contents Copy Success (Επιτυχία αντιγραφής περιεχομένων) 31h: Contents Copy Error (No media) (Σφάλμα αντιγραφής περιεχομένων (Απουσία πολυμέσων)) 32h: Contents Copy Error (Connect error) (Σφάλμα αντιγραφής περιεχομένων (Σφάλμα σύνδεσης 33h: Contents Copy Error (Out of disk space) (Σφάλμα αντιγραφής περιεχομένων (Εξάντληση χώρου δίσκου)) 34h: Contents Copy Error (Read/Write error) (Σφάλμα αντιγραφής περιεχομένων (Σφάλμα ανάγνωσης/εγγραφής) 40h: Human detected (Human sensor Status) (Ανιχνεύθηκε άνθρωπος (κατάσταση αισθητήρα ανθρώπου)) 41h: Human detect cleared (Human sensor Status) (Εκκαθαρίστηκε η ανίχνευση ανθρώπου (κατάσταση αισθητήρα ανθρώπου)) |

*: Η λειτουργία αυτή εξαρτάται από την προαιρετική πλακέτα που έχει εγκατασταθεί στην οθόνη.

Παράδειγμα:

- ① HDMI1
- ② 1920 x 1080
- ③ HDMI1
- ④ IN1
- ⑤ Normal Picture (Κανονική εικόνα)
- ⑥ Normal Audio (Κανονικός ήχος)
- ⑦ 2014/1/1/0h/0m/0s
- ⑧ 10h: MEDIA PLAYER is stop (Το MEDIA PLAYER βρίσκεται σε διακοπή)

Κεφάλαιο 8 Εντοπισμός βλαβών

Αυτό το κεφάλαιο περιλαμβάνει τα εξής:

- ⇒ «Θέματα μεγέθους εικόνας και σήματος βίντεο» στη σελίδα 91
- ⇒ «Θέματα υλικού» στη σελίδα 92
- ⇒ «Παραμονή ειδώλου» στη σελίδα 94

Θέματα μεγέθους εικόνας και σήματος βίντεο

Δεν υπάρχει εικόνα

- Το καλώδιο σήματος πρέπει να έχει συνδεθεί σωστά στην κάρτα οθόνης/στον υπολογιστή.
- Η κάρτα οθόνης πρέπει να είναι σωστά τοποθετημένη στη θέση της.
- Βεβαιωθείτε ότι ο κύριος διακόπτης λειτουργίας βρίσκεται στη θέση ON (ΕΝΕΡΓΟΠΟΙΗΣΗ).
- Βεβαιωθείτε ότι είναι ενεργοποιημένα και ο υπολογιστής και η οθόνη.
- Βεβαιωθείτε ότι έχετε επιλέξει μια συμβατή επιλογή ευκρίνειας για την κάρτα οθόνης ή το χρησιμοποιούμενο σύστημα. Σε περίπτωση αμφιβολίας, ανατρέξτε στο εγχειρίδιο χρήσης της κάρτας οθόνης ή του συστήματος για να αλλάξετε την επιλογή ευκρίνειας.
- Ελέγξτε την οθόνη και την κάρτα οθόνης ως προς τη συμβατότητα και τον προτεινόμενο χρονισμό σήματος.
- Ελέγξτε μήπως είναι στραβωμένος ο σύνδεσμος ας του καλωδίου σήματος ή στραβωμένες οι ακίδες του.
- Η οθόνη μεταβαίνει αυτόματα σε κατάσταση αναμονής μετά από το προκαθορισμένο χρονικό διάστημα αφού χαθεί το σήμα βίντεο. Πατήστε το πλήκτρο λειτουργίας στο τηλεχειριστήριο ή πατήστε το πλήκτρο  στην οθόνη.
- Όταν συνδέετε συσκευή αναπαραγωγής DVD ή υπολογιστή στην είσοδο DVI, να ελέγχετε τη ρύθμιση [DVI MODE] (ΛΕΙΤΟΥΡΓΙΑ DVI).
- Αν αποσυνδέσετε το καλώδιο σήματος κατά την εκκίνηση του υπολογιστή, ενδέχεται να μην εμφανίζονται εικόνες. Απενεργοποιήστε την οθόνη και τον υπολογιστή και, κατόπιν, συνδέστε το καλώδιο σήματος και ενεργοποιήστε τον υπολογιστή και την οθόνη.
- Ελέγξτε τη ρύθμιση [OPTION POWER] (ΤΡΟΦΟΔΟΣΙΑ ΠΡΟΑΙΡΕΤΙΚΗΣ ΠΛΑΚΕΤΑΣ) όταν χρησιμοποιείτε εξαρτήματα προαιρετικής πλακέτας.
- Ελέγξτε για περιεχόμενο HDCP (High-bandwidth Digital Content Protection, Προστασία ψηφιακού περιεχομένου υψηλού εύρους ζώνης). Το HDCP είναι ένα σύστημα πρόληψης της παράνομης αντιγραφής δεδομένων εικόνας που αποστέλλονται μέσω ψηφιακού σήματος. Αν δεν μπορείτε να δείτε υλικό μέσω των ψηφιακών εισόδων, αυτό δεν σημαίνει απαραίτητα ότι η οθόνη δεν λειτουργεί σωστά. Με την εφαρμογή του HDCP, ενδέχεται να υπάρχουν περιπτώσεις στις οποίες ορισμένα είδη περιεχομένου προστατεύονται μέσω HDCP και μπορεί να μην εμφανίζονται λόγω της απόφασης/πρόθεσης της κοινότητας HDCP (Digital Content Protection, LLC).

Εικόνα με χιόνι, μαύρη οθόνη κατά τη χρήση της εισόδου DVI

- Όταν συνδέετε συσκευή αναπαραγωγής DVD ή υπολογιστή στην είσοδο DVI, να ελέγχετε τη ρύθμιση [DVI MODE] (ΛΕΙΤΟΥΡΓΙΑ DVI).

Παραμονή ειδώλου

- Έχετε υπόψη σας ότι στην τεχνολογία LCD μπορεί να παρουσιαστεί ένα φαινόμενο γνωστό ως παραμονή ειδώλου. Η παραμονή ειδώλου παρουσιάζεται όταν συνεχίζει να παραμένει ορατό στην οθόνη ένα είδωλο ή σκιές μιας προηγούμενης εικόνας. Σε αντίθεση με τις οθόνες καθοδικού σωλήνα (CRT), στις οθόνες υγρών κρυστάλλων η παραμονή ειδώλου δεν είναι μόνιμη, αλλά θα πρέπει να αποφεύγεται η προβολή μεμονωμένων σταθερών εικόνων για μεγάλο χρονικό διάστημα. Για να διορθώσετε την παραμονή ειδώλου, θέστε την οθόνη σε κατάσταση αναμονής με το τηλεχειριστήριο ή απενεργοποιήστε την για τόσο χρονικό διάστημα όσο εμφανιζόταν η προηγούμενη εικόνα. Για παράδειγμα, αν στην οθόνη εμφανιζόταν μια εικόνα για μία ώρα και παραμένει ένα είδωλο της, η οθόνη πρέπει να παραμείνει σε κατάσταση αναμονής ή εκτός λειτουργίας για μία ώρα, ώστε να εξαφανιστεί η εικόνα.

ΣΗΜΕΙΩΣΗ: Όπως και με όλες τις συσκευές απεικόνισης προσωπικής χρήσης, η NEC DISPLAY SOLUTIONS συνιστά τη χρήση κινητών εικόνων και τη χρήση προγράμματος προστασίας οθόνης ή εναλλασσόμενων σταθερών εικόνων ανά τακτά διαστήματα όταν η οθόνη παραμένει ανενεργή, την απενεργοποίηση ή την εισαγωγή της σε κατάσταση αναμονής όταν δεν βρίσκεται σε χρήση.

Η εικόνα τρεμοπαίζει

- Αν χρησιμοποιείτε καλώδιο μεγάλου μήκους με επαναλήπτη ή διανομέα, η εικόνα μπορεί να κολλάει ή να τρεμοπαίζει. Σε αυτή την περίπτωση, συνδέστε το καλώδιο απευθείας στην οθόνη χωρίς τη χρήση επαναλήπτη ή διανομέα ή αντικαταστήστε το καλώδιο με άλλο καλώδιο καλύτερης ποιότητας. Η χρήση προέκτασης συνεστραμμένου ζεύγους μπορεί να προκαλέσει τραχύτητα στην εικόνα, ανάλογα με το περιβάλλον στο οποίο βρίσκεται η οθόνη ή με το καλώδιο που χρησιμοποιείτε. Για περισσότερες πληροφορίες ρωτήστε τον προμηθευτή σας.
- Ορισμένα καλώδια HDMI ίσως να μην εμφανίζουν σωστά την εικόνα. Αν η ευκρίνεια εισόδου είναι 1920 x 2160, 3840 x 2160 ή 4096 x 2160, χρησιμοποιήστε καλώδιο HDMI εγκεκριμένο για υποστήριξη ευκρίνειας 4K.

Η εικόνα είναι ασταθής, με προβληματική εστίαση ή τρεμοπαίζει

- Το καλώδιο σήματος πρέπει να συνδεθεί σωστά στον υπολογιστή.
- Προσαρμόστε τις ρυθμίσεις στην επιλογή [ADJUST] (ΠΡΟΣΑΡΜΟΓΗ) της ρύθμισης [PICTURE MODE] (ΛΕΙΤΟΥΡΓΙΑ ΕΙΚΟΝΑΣ) ελέγχοντας την εικόνα που προβάλλεται στην οθόνη.
- Όταν αλλάξετε λειτουργία οθόνης, ενδέχεται να χρειαστεί να προσαρμόσετε ξανά τις ρυθμίσεις προσαρμογής εικόνας στο μενού της οθόνης.
- Ελέγξτε την οθόνη και την κάρτα οθόνης ως προς τη συμβατότητα και τον προτεινόμενο χρονισμό σήματος.
- Αν το κείμενο εμφανίζεται αλλοιωμένο, αλλάξτε τη λειτουργία βίντεο σε «non-interlace» και χρησιμοποιήστε ρυθμό ανανέωσης 60 Hz.
- Κατά την ενεργοποίηση της συσκευής ή τη διενέργεια αλλαγών στις ρυθμίσεις, η εικόνα ενδέχεται να παραμορφωθεί.

Η εικόνα του σήματος component είναι πρασινωπή

- Βεβαιωθείτε ότι έχει επιλεγεί ο σύνδεσμος εισόδου VGA (YPrPb).

Η εικόνα δεν αναπαράγεται σωστά

- Χρησιμοποιήστε τα πλήκτρα ελέγχου Ρύθμισης Εικόνας του OSD για να αυξήσετε ή να μειώσετε το Μέγεθος Κόκκου.
- Βεβαιωθείτε ότι έχετε επιλέξει μια συμβατή επιλογή ευκρίνειας για την κάρτα οθόνης ή το χρησιμοποιούμενο σύστημα.
- Σε περίπτωση αμφιβολίας, ανατρέξτε στο εγχειρίδιο χρήσης της κάρτας οθόνης ή του συστήματος για να αλλάξετε την επιλογή ευκρίνειας.

Μπορεί να εμφανιστούν ψιλές κατακόρυφες ή οριζόντιες γραμμές, ανάλογα με το συγκεκριμένο μοτίβο απεικόνισης. Αυτό δεν αποτελεί ελάττωμα ή φθορά του προϊόντος.

Θέματα υλικού

Το πλήκτρο δεν λειτουργεί

- Αποσυνδέστε το καλώδιο τροφοδοσίας της οθόνης από την πρίζα για να κλείσετε και να επανεκκινήσετε την οθόνη.
- Ελέγξτε τον κύριο διακόπτη λειτουργίας που βρίσκεται πάνω στην οθόνη.

Δεν υπάρχει ήχος

- Βεβαιωθείτε ότι έχει συνδεθεί σωστά το καλώδιο ήχου.
- Ελέγξτε μήπως είναι ενεργοποιημένη η λειτουργία [MUTE] (ΣΙΓΑΣΗ). Χρησιμοποιήστε το τηλεχειριστήριο για να ενεργοποιήσετε ή να απενεργοποιήσετε τη λειτουργία σίγασης.
- Ελέγξτε μήπως το [VOLUME] (ΕΝΤΑΣΗ ΗΧΟΥ) έχει ρυθμιστεί στην ελάχιστη τιμή.
- Ελέγξτε αν ο υπολογιστής υποστηρίζει σήμα ήχου μέσω DisplayPort. Αν δεν είστε βέβαιοι, ρωτήστε τον προμηθευτή σας.

Η επιλεγμένη ευκρίνεια δεν εμφανίζεται κανονικά

- Ελέγξτε τις πληροφορίες στο OSD για να βεβαιωθείτε ότι έχει επιλεγεί η σωστή ευκρίνεια.
- Αν η ευκρίνεια που ορίσατε βρίσκεται εκτός πεδίου τιμών, θα εμφανιστεί ένα προειδοποιητικό παράθυρο «OUT of RANGE» (ΕΚΤΟΣ ΕΥΡΟΥΣ ΤΙΜΩΝ). Ρυθμίστε την υποστηριζόμενη ευκρίνεια στον συνδεδεμένο υπολογιστή.

Η αντίθεση της εικόνας είναι είτε πολύ υψηλή είτε πολύ χαμηλή

- Βεβαιωθείτε ότι έχει επιλεγεί η σωστή επιλογή VIDEO LEVEL (ΕΠΙΠΕΔΟ ΒΙΝΤΕΟ) για το σήμα εισόδου. Αυτό ισχύει μόνο για σήματα βίντεο στις εισόδους DisplayPort, HDMI και OPTION.
 - **Τα μαύρα συνθλίβονται και τα λευκά αποκόπτονται** - αλλάξτε το VIDEO LEVEL (ΕΠΙΠΕΔΟ ΒΙΝΤΕΟ) σε RAW (ΑΝΕΠΕΞΕΡΓΑΣΤΟ). Τα μαύρα που συνθλίβονται και τα λευκά που αποκόπτονται μπορεί να εμφανιστούν αν το VIDEO LEVEL (ΕΠΙΠΕΔΟ ΒΙΝΤΕΟ) της οθόνης έχει οριστεί σε EXPAND (ΕΠΕΚΤΑΣΗ) ενώ τα επίπεδα σήματος βίντεο είναι πλήρους RGB (RGB 0-255), με αποτέλεσμα να χάνονται οι λεπτομέρειες στις σκιές και τα τονισμένα σημεία και η εικόνα να φαίνεται να έχει υπερβολικά υψηλή αντίθεση.
 - **Τα μαύρα εμφανίζονται ως σκούρα γκριζα και τα λευκά είναι άτονα** - αλλάξτε το VIDEO LEVEL (ΕΠΙΠΕΔΟ ΒΙΝΤΕΟ) σε EXPAND (ΕΠΕΚΤΑΣΗ). Τα μαύρα που εμφανίζονται ως σκούρα γκριζα και τα λευκά που είναι άτονα μπορεί να εμφανιστούν αν το VIDEO LEVEL (ΕΠΙΠΕΔΟ ΒΙΝΤΕΟ) έχει οριστεί σε RAW (ΑΝΕΠΕΞΕΡΓΑΣΤΟ) ενώ τα επίπεδα σήματος βίντεο είναι περιορισμένο RGB (RGB 16-235), με αποτέλεσμα να μην επιτρέπεται στην οθόνη να επιτύχει το πλήρες εύρος φωτεινότητάς της και η εικόνα να φαίνεται να μην έχει αρκετή αντίθεση.

- Όταν η έξοδος [LINE OUT] δεν λειτουργεί, ελέγξτε μήπως η ρύθμιση [SURROUND] έχει τιμή [ON] (ΕΝΕΡΓΗ).
- Αν δεν υπάρχει συνδεδεμένη συσκευή ήχου HDMI CEC, ρυθμίστε το [AUDIO RECEIVER] (ΔΕΚΤΗΣ ΗΧΟΥ) σε [OFF] (ΑΝΕΝΕΡΓΟ).

Το τηλεχειριστήριο δεν λειτουργεί

- Ίσως να έχουν εξαντληθεί οι μπαταρίες. Αλλάξτε τις μπαταρίες και ελέγξτε αν το τηλεχειριστήριο λειτουργεί.
- Ελέγξτε αν οι μπαταρίες έχουν τοποθετηθεί σωστά.
- Ελέγξτε αν το τηλεχειριστήριο είναι στραμμένο προς τον αισθητήρα τηλεχειριστηρίου της οθόνης.
- Ελέγξτε την κατάσταση της επιλογής [IR LOCK SETTINGS] (ΚΛΕΙΔΩΜΑ ΡΥΘΜΙΣΕΩΝ IR).
- Το σύστημα του τηλεχειριστηρίου μπορεί να μην λειτουργεί αν πέφτουν ακτίνες ηλιακού ή έντονου τεχνητού φωτός απευθείας πάνω στον αισθητήρα τηλεχειριστηρίου της οθόνης, ή αν υπάρχει κάποιο εμπόδιο στη διαδρομή.

Η λειτουργία SCHEDULE/OFF TIMER (ΧΡΟΝΟΔΙΑΓΡΑΜΜΑ/ΧΡΟΝΟΔΙΑΚΟΠΤΗΣ ΑΠΕΝΕΡΓΟΠΟΙΗΣΗΣ) δεν λειτουργεί σωστά

- Η λειτουργία [SCHEDULE] (ΧΡΟΝΟΔΙΑΓΡΑΜΜΑ) απενεργοποιείται όταν ρυθμίζεται το [OFF TIMER] (ΧΡΟΝΟΔΙΑΚΟΠΤΗΣ ΑΠΕΝΕΡΓΟΠΟΙΗΣΗΣ).
- Αν η λειτουργία [OFF TIMER] (ΧΡΟΝΟΔΙΑΚΟΠΤΗΣ ΑΠΕΝΕΡΓΟΠΟΙΗΣΗΣ) είναι ενεργοποιημένη και η οθόνη εκτός λειτουργίας, σε περίπτωση απρόσμενης διακοπής της ηλεκτρικής τροφοδοσίας, το [OFF TIMER] (ΧΡΟΝΟΔΙΑΚΟΠΤΗΣ ΑΠΕΝΕΡΓΟΠΟΙΗΣΗΣ) θα επαναρυθμιστεί.

Εικόνα με χιόνια, κακός ήχος στην τηλεόραση

- Ελέγξτε τη σύνδεση της κεραίας/καλωδίου. Χρησιμοποιήστε καινούριο καλώδιο, αν είναι απαραίτητο.

Ο διανομέας USB δεν λειτουργεί

- Βεβαιωθείτε ότι το καλώδιο USB έχει συνδεθεί σωστά. Ανατρέξτε στο εγχειρίδιο χρήσης της συσκευής USB.
- Ελέγξτε αν η θύρα εξόδου USB της οθόνης είναι συνδεδεμένη στη θύρα εισόδου USB του υπολογιστή. Βεβαιωθείτε ότι ο υπολογιστής είναι ενεργοποιημένος ή ότι η ρύθμιση [USB POWER] (ΤΡΟΦΟΔΟΣΙΑ USB) έχει τιμή [ON] (ΕΝΕΡΓΗ).
- Αποσυνδέστε ένα καλώδιο εξόδου USB όταν χρησιμοποιείτε 2 εξόδους.

Παρεμβολή στην τηλεόραση

- Ελέγξτε τα στοιχεία για θωράκιση, μετακινήστε τα μακριά από την οθόνη αν είναι απαραίτητο.

Δεν είναι διαθέσιμος ο έλεγχος USB ή RS-232C ή LAN

- Ελέγξτε το καλώδιο RS-232C (αντίστροφου τύπου) ή LAN. Για τη σύνδεση απαιτείται καλώδιο LAN κατηγορίας 5 ή υψηλότερης.
- Ελέγξτε το καλώδιο USB που είναι συνδεδεμένο στην υποδοχή USB2. Ελέγξτε αν η λειτουργία [EXTERNAL CONTROL] (ΕΞΩΤΕΡΙΚΟΣ ΕΛΕΓΧΟΣ) έχει ρυθμιστεί στην τιμή [ENABLE] (ΕΝΕΡΓΟΠΟΙΗΣΗ) και η λειτουργία [PC SOURCE] (ΠΗΓΗ PC) σε [EXTERNAL PC] (ΕΞΩΤΕΡΙΚΟ PC).

Ο οθόνη περνά αυτόματα σε αναμονή

- Ελέγξτε τη ρύθμιση [OFF TIMER] (ΧΡΟΝΟΔΙΑΚΟΠΤΗΣ ΑΠΕΝΕΡΓΟΠΟΙΗΣΗΣ).
- Ρυθμίστε τη λειτουργία [CEC] στην τιμή [OFF] (ΑΝΕΝΕΡΓΗ). Η οθόνη ίσως να περάσει σε κατάσταση αναμονής όταν περάσει σε αναμονή μια συνδεδεμένη υποστηριζόμενη συσκευή CEC.
- Ελέγξτε την επιλογή [POWER] (ΤΡΟΦΟΔΟΣΙΑ) στις [SCHEDULE SETTINGS] (ΡΥΘΜΙΣΕΙΣ ΧΡΟΝΟΔΙΑΓΡΑΜΜΑΤΟΣ).

Η λειτουργία Media Player δεν αναγνωρίζει τη συσκευή αποθήκευσης USB

- Ελέγξτε αν μια συσκευή αποθήκευσης USB είναι συνδεδεμένη στη θύρα Media Player USB.
- Ελέγξτε τη μορφή αρχείου της συσκευής αποθήκευσης USB αν δεν αναγνωρίζεται από την οθόνη.

Η κάρτα μνήμης microSD δεν λειτουργεί

- Ελέγξτε αν η κάρτα μνήμης microSD είναι σωστά συνδεδεμένη.
- Ελέγξτε τη μορφοποίηση της κάρτας microSD.

Μοτίβο φωτισμού της λυχνίας LED

Η λυχνία LED της οθόνης δεν ανάβει (δεν είναι ορατό το μπλε ή κόκκινο χρώμα) (βλ. σελίδα 32)

- Βεβαιωθείτε ότι το καλώδιο τροφοδοσίας είναι σωστά συνδεδεμένο στην οθόνη και την πρίζα και βεβαιωθείτε ότι ο κύριος διακόπτης τροφοδοσίας της οθόνης είναι ενεργοποιημένος.
- Βεβαιωθείτε ότι ο υπολογιστής δεν βρίσκεται σε κατάσταση λειτουργίας εξοικονόμησης ενέργειας (πατήστε το πληκτρολόγιο ή μετακινήστε το ποντίκι).
- Ελέγξτε αν η επιλογή [POWER INDICATOR] (ΕΝΔΕΙΞΗ ΤΡΟΦΟΔΟΣΙΑΣ) έχει ρυθμιστεί στην τιμή [ON] (ΕΝΕΡΓΗ) στις ρυθμίσεις [CONTROL] (ΕΛΕΓΧΟΣ) του μενού OSD.

Τα χρώματα της λυχνίας LED, εκτός από το μπλε, αναβοσβήνουν ή αναλάμπουν

- Ίσως έχει προκληθεί κάποια συγκεκριμένη βλάβη, επικοινωνήστε με τον προμηθευτή σας.
- Αν η οθόνη απενεργοποιηθεί επειδή η εσωτερική θερμοκρασία αυξηθεί περισσότερο από την κανονική θερμοκρασία λειτουργίας, η λυχνία LED θα αναβοσβήσει με πράσινο ή πορτοκαλί ή κόκκινο χρώμα έξι φορές. Αφήστε την οθόνη να κρυώσει λίγα λεπτά πριν την ενεργοποιήσετε ξανά.
- Η οθόνη μπορεί να βρίσκεται σε αναμονή. Πατήστε το πλήκτρο λειτουργίας στο τηλεχειριστήριο ή πατήστε το πλήκτρο  στην οθόνη.

Παραμονή ειδώλου

Έχετε υπόψη σας ότι στην τεχνολογία LCD μπορεί να παρουσιαστεί ένα φαινόμενο γνωστό ως παραμονή ειδώλου. Η παραμονή ειδώλου παρουσιάζεται όταν συνεχίζει να παραμένει ορατό στην οθόνη ένα είδωλο ή σκιές μιας προηγούμενης εικόνας. Σε αντίθεση με τις οθόνες καθοδικού σωλήνα (CRT), στις οθόνες υγρών κρυστάλλων (LCD) η παραμονή ειδώλου δεν είναι μόνιμη, αλλά θα πρέπει να αποφεύγεται η απεικόνιση σταθερών εικόνων για μεγάλο χρονικό διάστημα.

Για να διορθώσετε την παραμονή ειδώλου, διακόψτε την τροφοδοσία της οθόνης από τον κεντρικό διακόπτη τροφοδοσίας ή θέστε την σε αναμονή για χρονικό διάστημα ίσο με τον χρόνο που εμφανιζόταν η προηγούμενη εικόνα στην οθόνη. Για παράδειγμα, αν στην οθόνη εμφανιζόταν μία εικόνα για μία ώρα και παραμένει ένα είδωλο αυτής της εικόνας, η τροφοδοσία της οθόνης πρέπει να διακοπεί ή η οθόνη να τεθεί σε αναμονή για μία ώρα, ώστε να εξαφανιστεί η εικόνα.

Όπως με όλες τις συσκευές απεικόνισης προσωπικής χρήσης, η NEC DISPLAY SOLUTIONS συνιστά τη χρήση κινητών εικόνων και προγράμματος προστασίας οθόνης ανά τακτά διαστήματα όταν η οθόνη παραμένει ανενεργή ή την απενεργοποίησή της ή την εισαγωγή της σε αναμονή όταν δεν βρίσκεται σε χρήση.

Ρυθμίστε τις λειτουργίες [SCREEN SAVER] (ΠΡΟΣΤΑΣΙΑ ΟΘΟΝΗΣ), [DATE & TIME] (ΗΜΕΡΟΜΗΝΙΑ ΚΑΙ ΩΡΑ) και [SCHEDULE SETTINGS] (ΡΥΘΜΙΣΕΙΣ ΧΡΟΝΟΔΙΑΓΡΑΜΜΑΤΟΣ), ώστε να ελαττώσετε περαιτέρω τον κίνδυνο παραμονής ειδώλου.

Για μακροχρόνια χρήση ως οθόνη δημόσιας προβολής

Ακίνητη εικόνα στην οθόνη LCD

Όταν μια οθόνη LCD χρησιμοποιείται συνεχώς για πολλές ώρες, ένα ίχνος του ηλεκτρικού φορτίου παραμένει κοντά στο ηλεκτρόδιο στο εσωτερικό της οθόνης LCD και μπορεί να εμφανιστεί είδωλο ή παραμένουσα σκιά της προηγούμενης εικόνας. (Παραμονή ειδώλου)

Η παραμονή ειδώλου δεν είναι μόνιμη, αλλά όταν μια σταθερή εικόνα εμφανίζεται για πολλή ώρα, υπολείμματα ιόντων στο εσωτερικό της LCD συσσωρεύονται παράλληλα με την εμφανιζόμενη εικόνα και μπορεί να γίνουν μόνιμα. (Ακίνητη εικόνα)

Συστάσεις

Για να αποφύγετε το φαινόμενο ακίνητης εικόνας και για μεγαλύτερη διάρκεια ζωής και χρήσης της οθόνης, συνιστώνται τα εξής.

- Σταθερή εικόνα δεν θα πρέπει να αναπαράγεται για μεγάλα χρονικά διαστήματα. Αλλάζετε τις σταθερές εικόνες μετά από μικρά διαλείμματα.
- Όταν δεν βρίσκεται σε χρήση, απενεργοποιήστε την οθόνη μέσω του τηλεχειριστηρίου ή χρησιμοποιήστε τη λειτουργία διαχείρισης ενέργειας του υπολογιστή ή τις ενσωματωμένες λειτουργίες χρονοδιαγράμματος.
- Οι χαμηλότερες θερμοκρασίες περιβάλλοντος παρατείνουν τη διάρκεια ζωής της οθόνης.

Όταν έχει τοποθετηθεί προστατευτικό (από γυαλί, ακρυλικό) πάνω στην επιφάνεια της οθόνης ή όταν η επιφάνεια της οθόνης βρίσκεται μέσα σε περίβλημα να χρησιμοποιείτε τους αισθητήρες θερμοκρασίας που βρίσκονται στο εσωτερικό της οθόνης.

Για να ελαττώσετε την εσωτερική θερμοκρασία, χρησιμοποιήστε τους ανεμιστήρες ψύξης, την προστασία οθόνης, τη λειτουργία διαχείρισης ενέργειας του υπολογιστή και τη ρύθμιση χαμηλής φωτεινότητας.

- Χρησιμοποιείτε τη λειτουργία προστασίας οθόνης της οθόνης.

Αυτό το κεφάλαιο περιλαμβάνει τα εξής:

- ⇒ «UN552» στη σελίδα 96
- ⇒ «UN552V» στη σελίδα 97

[Ειδοποίηση] Σχετικά με την άδεια MPEG -4 AVC, Άδεια MPEG-4 Visual που περιλαμβάνεται σε αυτό το προϊόν

1. MPEG AVC

ΤΟ ΠΡΟΪΟΝ ΑΥΤΟ ΠΑΡΑΧΩΡΕΙΤΑΙ ΓΙΑ ΧΡΗΣΗ ΒΑΣΕΙ ΤΗΣ ΑΔΕΙΑΣ ΧΑΡΤΟΦΥΛΑΚΙΟΥ ΕΥΡΕΤΙΣΤΕΧΝΙΩΝ AVC ΓΙΑ ΠΡΟΣΩΠΙΚΗ ΧΡΗΣΗ ΑΠΟ ΕΝΑΝ ΚΑΤΑΝΑΛΩΤΗ Ή ΓΙΑ ΑΛΛΕΣ ΧΡΗΣΕΙΣ ΓΙΑ ΤΙΣ ΟΠΟΙΕΣ ΔΕΝ ΛΑΜΒΑΝΕΙ ΑΠΟΖΗΜΙΩΣΗ ΓΙΑ (i) ΚΩΔΙΚΟΠΟΙΗΣΗ ΒΙΝΤΕΟ ΣΥΜΦΩΝΑ ΜΕ ΤΟ ΠΡΟΤΥΠΟ AVC (ΕΦΕΞΗΣ «ΒΙΝΤΕΟ AVC») Ή/ΚΑΙ (ii) ΑΠΟΚΩΔΙΚΟΠΟΙΗΣΗ ΒΙΝΤΕΟ AVC ΠΟΥ ΚΩΔΙΚΟΠΟΙΗΘΗΚΕ ΑΠΟ ΕΝΑΝ ΚΑΤΑΝΑΛΩΤΗ ΣΤΟ ΠΛΑΙΣΙΟ ΠΡΟΣΩΠΙΚΗΣ ΔΡΑΣΤΗΡΙΟΤΗΤΑΣ Ή/ΚΑΙ ΛΗΦΘΗΚΕ ΑΠΟ ΕΝΑΝ ΠΑΡΟΧΟ ΒΙΝΤΕΟ ΠΟΥ ΔΙΑΘΕΤΕΙ ΑΔΕΙΑ ΠΑΡΟΧΗΣ ΒΙΝΤΕΟ AVC. ΔΕΝ ΕΚΧΩΡΕΙΤΑΙ ΟΥΤΕ ΥΠΟΔΗΛΩΝΕΤΑΙ ΑΔΕΙΑ ΓΙΑ ΟΠΟΙΑΔΗΠΟΤΕ ΑΛΛΗ ΧΡΗΣΗ. ΠΡΟΣΘΕΤΕΣ ΠΛΗΡΟΦΟΡΙΕΣ ΜΠΟΡΟΥΝ ΝΑ ΛΗΦΘΟΥΝ ΑΠΟ ΤΗΝ MPEG LA, L.L.C. ΒΛ. [HTTP://WWW.MPEGLA.COM](http://www.mpegla.com)

2. MPEG-4 Visual

ΤΟ ΠΡΟΪΟΝ ΑΥΤΟ ΠΑΡΑΧΩΡΕΙΤΑΙ ΓΙΑ ΧΡΗΣΗ ΒΑΣΕΙ ΤΗΣ ΑΔΕΙΑΣ ΧΑΡΤΟΦΥΛΑΚΙΟΥ ΕΥΡΕΤΙΣΤΕΧΝΙΩΝ MPEG-4 VISUAL ΓΙΑ ΠΡΟΣΩΠΙΚΗ ΚΑΙ ΜΗ ΕΜΠΟΡΙΚΗ ΧΡΗΣΗ ΑΠΟ ΕΝΑΝ ΚΑΤΑΝΑΛΩΤΗ ΓΙΑ (i) ΚΩΔΙΚΟΠΟΙΗΣΗ ΒΙΝΤΕΟ ΣΥΜΦΩΝΑ ΜΕ ΤΟ ΠΡΟΤΥΠΟ MPEG-4 VISUAL (ΕΦΕΞΗΣ «ΒΙΝΤΕΟ MPEG-4») Ή/ΚΑΙ (ii) ΑΠΟΚΩΔΙΚΟΠΟΙΗΣΗ ΒΙΝΤΕΟ MPEG-4 ΠΟΥ ΚΩΔΙΚΟΠΟΙΗΘΗΚΕ ΑΠΟ ΕΝΑΝ ΚΑΤΑΝΑΛΩΤΗ ΣΤΟ ΠΛΑΙΣΙΟ ΠΡΟΣΩΠΙΚΗΣ ΚΑΙ ΜΗ ΕΜΠΟΡΙΚΗΣ ΔΡΑΣΤΗΡΙΟΤΗΤΑΣ Ή/ΚΑΙ ΛΗΦΘΗΚΕ ΑΠΟ ΕΝΑΝ ΠΑΡΟΧΟ ΒΙΝΤΕΟ ΠΟΥ ΔΙΑΘΕΤΕΙ ΑΔΕΙΑ ΑΠΟ ΤΗΝ MPEG LA ΓΙΑ ΤΗΝ ΠΑΡΟΧΗΣ ΒΙΝΤΕΟ MPEG-4. ΔΕΝ ΕΚΧΩΡΕΙΤΑΙ ΟΥΤΕ ΥΠΟΔΗΛΩΝΕΤΑΙ ΑΔΕΙΑ ΓΙΑ ΟΠΟΙΑΔΗΠΟΤΕ ΑΛΛΗ ΧΡΗΣΗ. ΕΠΙΠΛΕΟΝ ΠΛΗΡΟΦΟΡΙΕΣ, ΣΥΜΠΕΡΙΛΑΜΒΑΝΟΜΕΝΩΝ ΠΛΗΡΟΦΟΡΙΩΝ ΣΧΕΤΙΚΩΝ ΜΕ ΠΡΟΩΘΗΤΙΚΕΣ, ΕΣΩΤΕΡΙΚΕΣ ΚΑΙ ΕΜΠΟΡΙΚΕΣ ΧΡΗΣΕΙΣ ΚΑΙ ΠΑΡΑΧΩΡΗΣΗ ΑΔΕΙΩΝ ΧΡΗΣΗΣ ΜΠΟΡΟΥΝ ΝΑ ΛΗΦΘΟΥΝ ΑΠΟ ΤΗΝ MPEG LA, LLC. ΒΛ. [HTTP://WWW.MPEGLA.COM](http://www.mpegla.com).

Προδιαγραφές προϊόντος

| | | | |
|---|--|--|---|
| Μονάδα LCD | Μέγεθος εικονοστοιχείων: Ευκρίνεια: Χρώμα: Φωτεινότητα: Αναλογία αντίθεσης: Γωνία θέασης: | Διαγώνιος 55"/138,8 cm 0,630 mm 1920 x 1080 Ανω των 1073 εκατομμυρίων χρωμάτων (ανάλογα με την κάρτα οθόνης που χρησιμοποιείται) 700 cd/m ² (μέγ.) @25 °C 1200:1 89° (τυπ.) @ CR>10 | |
| Συχνότητα | Οριζόντια: Κατακόρυφη: | 15,625/15,734 kHz, 31,5 kHz - 91,1 kHz 50,0 - 85,0 Hz (Αναλογική είσοδος) 24,0 - 85,0 Hz (Ψηφιακή είσοδος) | |
| Ρολόι χρονισμού εικονοστοιχείων | | Αναλογικό: 13,5 MHz, 25,0 MHz - 200,0 MHz Ψηφιακό: 25,0 MHz - 165,0 MHz (DVI), 25,0 MHz - 600,0 MHz (HDMI/DisplayPort) | |
| Μέγεθος ορατής εικόνας | | 1209,60 x 680,40 mm | |
| Σήμα εισόδου | | | |
| DVI | DVI-D 24 ακίδων | Ψηφιακό RGB | DVI (HDCP 1.4) VGA60, SVGA60, XGA60, WXGA60, SXGA60, UXGA60 ^{*1} , 1920X1080 (60 Hz), 1080p, 1080i |
| DisplayPort | Σύνδεσμος DisplayPort | Ψηφιακό RGB | DisplayPort V1.2 (HDCP 1.3) VGA60, SVGA60, XGA60, WXGA60, SXGA60, UXGA60 ^{*1} , WUXGA60 ^{*1} , 1920x1080 (60 Hz), 1080p, 1080i, 720p@50 Hz/60 Hz, 576p@50 Hz, 480p@60 Hz, 3840x2160 (24 Hz/30 Hz/60 Hz (DisplayPort1.2)) ^{*1,*3} |
| VGA (RGB) ^{*4} | Mini D-Sub 15 ακίδων | Αναλογικό RGB | 0,7 Vp-p/75 Ω VGA60, SVGA60, XGA60, WXGA60, SXGA60, UXGA60 ^{*1} , WUXGA60 ^{*1} , 1920X1080 (60 Hz) |
| | | Συγχρονισμός | Διακριτός: Επίπεδο TTL (Θετικό/Αρνητικό) Σύνθετος συγχρονισμός σε πράσινο βίντεο: 0,3 Vp-p Arv. |
| HDMI | Σύνδεσμος HDMI | Ψηφιακό YUV Ψηφιακό RGB | HDMI (HDCP 1.4/2.2) VGA60, SVGA60, XGA60, WXGA60, SXGA60, UXGA60 ^{*1} , WUXGA60 ^{*1} , 1920x1080 (60 Hz), 1080p, 1080i, 720p@50 Hz/60 Hz, 576p@50 Hz, 480p@60 Hz, 576i@50 Hz, 480i@60 Hz, 3840x2160 (30 Hz/24 Hz/25 Hz/60Hz (MODE2)) ^{*1,*3} , 4096x2160 (24 Hz) ^{*1,*3} |
| VGA (YPbPr) ^{*4} | Mini D-Sub 15 ακίδων | Component | Y: 1,0 Vp-p/75 Ω, Cb/Cr (Pb/Pr): 0,7 Vp-p/75 Ω HDTV/DVD: 1080p, 1080i, 720p@50 Hz/60 Hz, 576p@50 Hz, 480p@60 Hz, 576i@50 Hz, 480i@60 Hz |
| Σήμα εξόδου | | | |
| DisplayPort | Σύνδεσμος DisplayPort | Ψηφιακό RGB | DisplayPort V1.2 (HDCP 1.3) |
| HDMI | Σύνδεσμος HDMI | Ψηφιακό RGB | HDMI (HDCP 1.4/2.2) |
| AUDIO (ΗΧΟΣ) | | | |
| Είσοδος AUDIO (ΗΧΟΥ) | Stereo Mini Jack | Αναλογικός ήχος | Stereo L/R 0,5 Vrms |
| | Σύνδεσμος HDMI | Ψηφιακός ήχος | PCM 32, 44,1, 48 kHz (16/20/24 bit) |
| | Σύνδεσμος DisplayPort | Ψηφιακός ήχος | PCM 32, 44,1, 48 kHz (16/20/24 bit) |
| Έξοδος AUDIO (ΗΧΟΥ) | Stereo Mini Jack | Αναλογικός ήχος | Stereo L/R 0,5 Vrms |
| Έξοδος ηχείου | | | Υποδοχή εξωτερικού ηχείου 15 W + 15 W (8 Ω) |
| Έλεγχος | Είσοδος RS-232C: LAN: Είσοδος τηλεχειριστηρίου: | D-sub 9 ακίδων RJ-45 10 BASE-T/100 BASE-TX x 2 Stereo Mini Jack 3,5 mm Ø | |
| Διανομέας κάρτας SD | | | Θύρα: Κάρτα microSD. Υποστηρίζονται κάρτες microSDHC έως 32 GB. |
| Μονάδα USB | USB1 (ΑΙΣΘΗΤΗΡΑΣ): USB2: USB CM1 (2A): USB CM2: Media Player USB: | Θύρα εισόδου USB 2.0 Θύρα εξόδου USB 2.0 Θύρα παροχής τροφοδοσίας, 5 V/2 A (μέγ.) Θύρα υπηρεσίας USB για συντήρηση Media Player/Θύρα ενημέρωσης firmware | |
| Ηλεκτρική τροφοδοσία | | | 4,2 - 1,7 A @ 100-240V AC, 50/60 Hz |
| Κατανάλωση ενέργειας | Κανονική λειτουργία: | | Περίπου 150 W |
| Περιβάλλον λειτουργίας | Θερμοκρασία ^{*2} : Υγρασία: Υψόμετρο: | 0 - 40 °C / 32 - 104 °F, 0 - 35 °C / 32 - 95 °F (PC τύπου Slot2 με την όψη προς τα πάνω ή με την όψη προς τα κάτω) 20 - 80 % (Χωρίς συμπύκνωση) 0 - 3000 m (Η φωτεινότητα μπορεί να μειώνεται όσο αυξάνει το υψόμετρο) | |
| Περιβάλλον αποθήκευσης | Θερμοκρασία: Υγρασία: | -20 - 60 °C / -4 - 140 °F 10 - 90 % (Χωρίς συμπύκνωση) / 90 % - 3,5 % x (Θερμ. - 40 °C) για θερμ. άνω των 40 °C | |
| Διαστάσεις (χωρίς SIDE SEAL) ^{*5} | | 1213,4 (Π) x 684,2 (Υ) x 103,8 (B) mm / 47,77 (Π) x 26,94 (Υ) x 4,09 (B) ίντσες (χωρίς λαβή) 1213,4 (Π) x 684,2 (Υ) x 107,2 (B) mm / 47,77 (Π) x 26,94 (Υ) x 4,22 (B) ίντσες (με λαβή) | |
| Βάρος | | | 28,1 kg (61,9 λίβρες) |
| Διασύνδεση στήριξης συμβατή με VESA | | | 400 mm x 400 mm (M6, 4 οπές) |
| Διαχείριση ενέργειας | | | VESA DPM |
| Τροφοδοσία ρεύματος για προαιρετική πλακέτα τύπου Slot2 | | | 16 V/3,6 A |

ΣΗΜΕΙΩΣΗ: Οι τεχνικές προδιαγραφές μπορεί να τροποποιηθούν χωρίς προειδοποίηση.

*1: Συμπιεσμένη εικόνα.

*2: Όταν χρησιμοποιείτε προαιρετικές πλακέτες, επικοινωνήστε με τον προμηθευτή σας για αναλυτικές πληροφορίες.

*3: Το κείμενο που αναπαράγεται μπορεί να είναι θαμπό.

*4: Κοινός ακροδέκτης.

*5: Οι μετρήσεις είναι μόνο της οθόνης και δεν περιλαμβάνουν αποσιωπημένα μέρη που προεξέχουν.

Προδιαγραφές προϊόντος

| | | | |
|---|--|--|---|
| Μονάδα LCD | Μέγεθος εικονοστοιχείων: Ευκρίνεια: Χρώμα: Φωτεινότητα: Αναλογία αντίθεσης: Γωνία θέασης: | Διαγώνιος 55"/138,8 cm 0,630 mm 1920 x 1080 Ανω των 1073 εκατομμυρίων χρωμάτων (ανάλογα με την κάρτα οθόνης που χρησιμοποιείται) 500 cd/m ² (μέγ.) @25 °C 1200:1 89° (τυπ.) @ CR>10 | |
| Συχνότητα | Οριζόντια: Κατακόρυφη: | 15,625/15,734 kHz, 31,5 kHz - 91,1 kHz 50,0 - 85,0 Hz (Αναλογική είσοδος) 24,0 - 85,0 Hz (Ψηφιακή είσοδος) | |
| Ρολόι χρονισμού εικονοστοιχείων | | Αναλογικό: 13,5 MHz, 25,0 MHz - 200,0 MHz Ψηφιακό: 25,0 MHz - 165,0 MHz (DVI), 25,0 MHz - 600,0 MHz (HDMI/DisplayPort) | |
| Μέγεθος ορατής εικόνας | | 1209,60 x 680,40 mm | |
| Σήμα εισόδου | | | |
| DVI | DVI-D 24 ακίδων | Ψηφιακό RGB | DVI (HDCP 1.4) VGA60, SVGA60, XGA60, WXGA60, SXGA60, UXGA60 ^{*1} , 1920X1080 (60 Hz), 1080p, 1080i |
| DisplayPort | Σύνδεσμος DisplayPort | Ψηφιακό RGB | DisplayPort V1.2 (HDCP 1.3) VGA60, SVGA60, XGA60, WXGA60, SXGA60, UXGA60 ^{*1} , WUXGA60 ^{*1} , 1920x1080 (60 Hz), 1080p, 1080i, 720p@50 Hz/60 Hz, 576p@50 Hz, 480p@60 Hz, 3840x2160 (24 Hz/30 Hz/60 Hz (DisplayPort1.2)) ^{*1,*3} |
| VGA (RGB) ^{*4} | Mini D-Sub 15 ακίδων | Αναλογικό RGB | 0,7 Vp-p/75 Ω VGA60, SVGA60, XGA60, WXGA60, SXGA60, UXGA60 ^{*1} , WUXGA60 ^{*1} , 1920X1080 (60 Hz) |
| | | Συγχρονισμός | Διακριτός: Επίπεδο TTL (Θετικό/Αρνητικό) Σύνθετος συγχρονισμός σε πράσινο βίντεο: 0,3 Vp-p Arv. |
| HDMI | Σύνδεσμος HDMI | Ψηφιακό YUV Ψηφιακό RGB | HDMI (HDCP 1.4/2.2) VGA60, SVGA60, XGA60, WXGA60, SXGA60, UXGA60 ^{*1} , WUXGA60 ^{*1} , 1920x1080 (60 Hz), 1080p, 1080i, 720p@50 Hz/60 Hz, 576p@50 Hz, 480p@60 Hz, 576i@50 Hz, 480i@60 Hz, 3840x2160 (30 Hz/24 Hz/25 Hz/60Hz (MODE2)) ^{*1,*3} , 4096x2160 (24 Hz) ^{*1,*3} |
| VGA (YPbPr) ^{*4} | Mini D-Sub 15 ακίδων | Component | Y: 1,0 Vp-p/75 Ω, Cb/Cr (Pb/Pr): 0,7 Vp-p/75 Ω HDTV/DVD: 1080p, 1080i, 720p@50 Hz/60 Hz, 576p@50 Hz, 480p@60 Hz, 576i@50 Hz, 480i@60 Hz |
| Σήμα εξόδου | | | |
| DisplayPort | Σύνδεσμος DisplayPort | Ψηφιακό RGB | DisplayPort V1.2 (HDCP 1.3) |
| HDMI | Σύνδεσμος HDMI | Ψηφιακό RGB | HDMI (HDCP 1.4/2.2) |
| AUDIO (ΗΧΟΣ) | | | |
| Είσοδος AUDIO (ΗΧΟΥ) | Stereo Mini Jack | Αναλογικός ήχος | Stereo L/R 0,5 Vrms |
| | Σύνδεσμος HDMI | Ψηφιακός ήχος | PCM 32, 44,1, 48 kHz (16/20/24 bit) |
| | Σύνδεσμος DisplayPort | Ψηφιακός ήχος | PCM 32, 44,1, 48 kHz (16/20/24 bit) |
| Έξοδος AUDIO (ΗΧΟΥ) | Stereo Mini Jack | Αναλογικός ήχος | Stereo L/R 0,5 Vrms |
| Έξοδος ηχείου | | | Υποδοχή εξωτερικού ηχείου 15 W + 15 W (8 Ω) |
| Έλεγχος | Είσοδος RS-232C: LAN: Είσοδος τηλεχειριστηρίου: | D-sub 9 ακίδων RJ-45 10 BASE-T/100 BASE-TX x 2 Stereo Mini Jack 3,5 mm Ø | |
| Διανομέας κάρτας SD | | | Θύρα: Κάρτα microSD. Υποστηρίζονται κάρτες microSDHC έως 32 GB. |
| Μονάδα USB | USB1 (ΑΙΣΘΗΤΗΡΑΣ): USB2: USB CM1 (2A): USB CM2: Media Player USB: | Θύρα εισόδου USB 2.0 Θύρα εξόδου USB 2.0 Θύρα παροχής τροφοδοσίας, 5 V/2 A (μέγ.) Θύρα υπηρεσίας USB για συντήρηση Media Player/Θύρα ενημέρωσης firmware | |
| Ηλεκτρική τροφοδοσία | | | 3,6 - 1,4 A @ 100-240V AC, 50/60 Hz |
| Κατανάλωση ενέργειας | Κανονική λειτουργία: | | Περίπου 110 W |
| Περιβάλλον λειτουργίας | Θερμοκρασία ^{*2} : Υγρασία: Υψόμετρο: | 0 - 40 °C / 32 - 104 °F, 0 - 35 °C / 32 - 95 °F (PC τύπου Slot2 με την όψη προς τα πάνω ή με την όψη προς τα κάτω) 20 - 80 % (Χωρίς συμπύκνωση) 0 - 3000 m (Η φωτεινότητα μπορεί να μειώνεται όσο αυξάνει το υψόμετρο) | |
| Περιβάλλον αποθήκευσης | Θερμοκρασία: Υγρασία: | -20 - 60 °C / -4 - 140 °F 10 - 90 % (Χωρίς συμπύκνωση) / 90 % - 3,5 % x (Θερμ. - 40 °C) για θερμ. άνω των 40 °C | |
| Διαστάσεις (χωρίς SIDE SEAL) ^{*5} | | 1213,4 (Π) x 684,2 (Υ) x 103,8 (B) mm / 47,77 (Π) x 26,94 (Υ) x 4,09 (B) ίντσες (χωρίς λαβή) 1213,4 (Π) x 684,2 (Υ) x 107,2 (B) mm / 47,77 (Π) x 26,94 (Υ) x 4,22 (B) ίντσες (με λαβή) | |
| Βάρος | | | 28,1 kg (61,9 λίβρες) |
| Διασύνδεση στήριξης συμβατή με VESA | | | 400 mm x 400 mm (M6, 4 οπές) |
| Διαχείριση ενέργειας | | | VESA DPM |
| Τροφοδοσία ρεύματος για προαιρετική πλακέτα τύπου Slot2 | | | 16 V/3,6 A |

ΣΗΜΕΙΩΣΗ: Οι τεχνικές προδιαγραφές μπορεί να τροποποιηθούν χωρίς προειδοποίηση.

*1: Συμπίεσμένη εικόνα.

*2: Όταν χρησιμοποιείτε προαιρετικές πλακέτες, επικοινωνήστε με τον προμηθευτή σας για αναλυτικές πληροφορίες.

*3: Το κείμενο που αναπαράγεται μπορεί να είναι θαμπό.

*4: Κοινός ακροδέκτης.

*5: Οι μετρήσεις είναι μόνο της οθόνης και δεν περιλαμβάνουν αποσπώμενα μέρη που προεξέχουν.

Παράρτημα Α Εξωτερικοί πόροι

Παρακάτω αναφέρονται όσα επιπλέον έγγραφα προδιαγραφών και εξαρτήματα, καθώς και προαιρετικές εφαρμογές λογισμικού αναφέρονται σε αυτό το προϊόν.

Κατά τύπους ιστότοποι της NEC Display Solutions

Διεθνής: <https://www.nec-display.com/global/>

Ασία-Ειρηνικός: <https://www.nec-display.com/ap/contact/>

Βόρεια Αμερική: <https://www.necdisplay.com>

Ευρώπη, Ρωσία, Μέση Ανατολή και Αφρική: <https://www.nec-display-solutions.com>

Ιαπωνία: <https://www.nec-display.com/jp/>

Επιπλέον τεκμηρίωση

Έγγραφο PDF «NEC LCD Monitor - External Control» (Οθόνη LCD NEC - Εξωτερικός έλεγχος)

Αυτό το έγγραφο ορίζει το πρωτόκολλο επικοινωνίας για εξωτερικό έλεγχο της οθόνης και επικοινωνία με αυτήν μέσω είτε RS-232C είτε LAN. Το πρωτόκολλο χρησιμοποιεί κωδικοποιημένη δυαδική επικοινωνία και απαιτεί υπολογισμό αθροισμάτων ελέγχου και οι περισσότερες λειτουργίες της οθόνης μπορούν να ελεγχθούν με αυτές τις εντολές. Υπάρχει επίσης διαθέσιμο ένα απλούστερο πρωτόκολλο για λιγότερο απαιτητικές εφαρμογές (βλ. παρακάτω).

Το έγγραφο αυτό είναι διαθέσιμο για λήψη από τον ιστότοπο της NEC Display για την περιοχή σας.

Είναι επίσης διαθέσιμο ένα SDK (Kit ανάπτυξης λογισμικού) σε γλώσσα προγραμματισμού Python, το οποίο διαθέτει ενσωματωμένο αυτό το πρωτόκολλο επικοινωνίας σε μια βιβλιοθήκη Python για ταχεία ανάπτυξη.

<https://github.com/NECDisplaySolutions/necpdsdk>

Έγγραφο PDF «Συνήθης εντολή ελέγχου ASCII συσκευών προβολής / οθονών - Εγχειρίδιο αναφοράς»

Αυτό το έγγραφο ορίζει το πρωτόκολλο επικοινωνίας για εξωτερικό έλεγχο των βασικών λειτουργιών της οθόνης μέσω LAN με μια απλή σύνταξη παρόμοια με της αγγλικής γλώσσας. Είναι κατάλληλη για εύκολη ενσωμάτωση σε υπάρχοντα συστήματα ελέγχου. Υπάρχουν διαθέσιμες λειτουργίες όπως ο έλεγχος και η θέση ερωτημάτων για την κατάσταση λειτουργίας, τις εισόδους βίντεο, την ένταση του ήχου και την κατάσταση. Το πρωτόκολλο χρησιμοποιεί κωδικοποίηση ASCII και δεν απαιτεί τον υπολογισμό αθροισμάτων ελέγχου.

Το έγγραφο αυτό είναι διαθέσιμο για λήψη από τον ιστότοπο της NEC Display για την περιοχή σας.

Έγγραφο PDF «Raspberry Pi Compute Module - Οδηγός εγκατάστασης»



Αυτό το έγγραφο περιγράφει τις δυνατότητες, την εγκατάσταση, τη συνδεσιμότητα και τη διαμόρφωση του Raspberry Pi Compute Module, που είναι ένα προαιρετικό εξάρτημα διαθέσιμο για αυτό το μοντέλο. Η απαιτούμενη πλακέτα διασύνδεσης DS1-IF10CE Compute Module και το Raspberry Pi Compute Module διατίθενται χωριστά. Για πληροφορίες αγοράς και διαθεσιμότητας, επικοινωνήστε με έναν εξουσιοδοτημένο αντιπρόσωπο της NEC ή επισκεφθείτε την ιστοσελίδα της NEC Display Solutions στην περιοχή σας.

Η λήψη αυτού του εγγράφου είναι δυνατή από τη διεύθυνση:

<https://www.nec-display.com/dl/en/manual/raspberrypi/>

Λογισμικό

Υπάρχει διαθέσιμο λογισμικό για λήψη στην παγκόσμια ιστοσελίδα της NEC Display Solutions.

https://www.nec-display.com/dl/en/dp_soft/lineup.html

Λογισμικό NEC MultiProfiler



Αυτό το δωρεάν λογισμικό παρέχει πλήρη έλεγχο στις ρυθμίσεις χρωμάτων του SpectraView Engine σε μια εύχρηστη εφαρμογή διαθέσιμη για Microsoft Windows και macOS. Το λογισμικό μπορεί να χρησιμοποιηθεί για εξομίωση διαφόρων χρωματικών χώρων, εκτέλεση εξομοιώσεων εξόδου εκτυπωτών με τη βοήθεια προφίλ ICC και τη δημιουργία πινάκων αναζήτησης 3D εντός της οθόνης. Απαιτεί σύνδεση USB με την οθόνη.

Η τελευταία έκδοση του λογισμικού MultiProfiler είναι διαθέσιμη στην ιστοσελίδα της NEC Display Solutions.

Λογισμικό NEC Display Wall Calibrator



Αυτό το λογισμικό παρέχει εξελιγμένη διαμόρφωση video wall και ακριβή συμφωνία χρωμάτων, κάνοντας διακρίβωση των οθονών με έναν εξωτερικό αισθητήρα χρωμάτων. Χρησιμεύει για την εγκατάσταση εγκαταστάσεων πολλών οθονών, όπως ένα video wall, για επίτευξη των καλύτερων δυνατών ρυθμίσεων φωτεινότητας και συμφωνίας χρωμάτων μεταξύ οθονών και για τη διαμόρφωση ρυθμίσεων κατάλληλων για το video wall. Το λογισμικό, διαθέσιμο για Microsoft Windows και macOS, είναι διαθέσιμο για αγορά και ίσως να απαιτεί τη χρήση ενός υποστηριζόμενου εξωτερικού αισθητήρα χρωμάτων. Για πληροφορίες αγοράς και διαθεσιμότητας, επικοινωνήστε με έναν εξουσιοδοτημένο αντιπρόσωπο της NEC ή επισκεφθείτε την ιστοσελίδα της NEC Display Solutions στην περιοχή σας.

Λογισμικό NaViSet Administrator



Αυτό το δωρεάν λογισμικό είναι ένα εξελιγμένο και ισχυρό σύστημα ελέγχου μέσω δικτύου, παρακολούθησης και διαχείρισης πόρων για οθόνες και συσκευές προβολής της NEC. Το λογισμικό είναι διαθέσιμο για Microsoft Windows και macOS.

Η τελευταία έκδοση του λογισμικού NaViSet Administrator είναι διαθέσιμη στην ιστοσελίδα της NEC Display Solutions.

Ευφυής εφαρμογή ασύρματων δεδομένων



Αυτό το δωρεάν λογισμικό, διαθέσιμο για συσκευές Android OS με αισθητήρα NFC sensor, παρέχει πρόσβαση σε ανάγνωση και εγγραφή τιμών προσαρμογής και ρυθμίσεων μέσω του ευφυούς αισθητήρα ασύρματων δεδομένων στην οθόνη, ακόμα και όταν η οθόνη είναι απενεργοποιημένη.

Διατίθεται επίσης στο: 

Υλικό / Αισθητήρας χρωμάτων

Αισθητήρας χρωμάτων MDSVSENSOR3 USB

Αυτός ο προσαρμοσμένος αισθητήρας χρωμάτων της X-Rite απαιτείται όταν χρησιμοποιούνται οι λειτουργίες αυτόνομης διακρίβωσης χρωμάτων αυτής της οθόνης, ενώ μπορεί επίσης να χρησιμοποιηθεί με το λογισμικό NEC Display Wall Calibrator που αναφέρεται παραπάνω. Για πληροφορίες αγοράς και διαθεσιμότητας, επικοινωνήστε με έναν εξουσιοδοτημένο αντιπρόσωπο της NEC ή επισκεφθείτε την ιστοσελίδα της NEC Display Solutions στην περιοχή σας.

Παράρτημα Β **Λίστα ρυθμίσεων OSD**

Αυτό το κεφάλαιο περιλαμβάνει τα εξής

- ⇒ «INPUT (ΕΙΣΟΔΟΣ)» στη σελίδα 101
- ⇒ «PICTURE (ΕΙΚΟΝΑ)» στη σελίδα 101
- ⇒ «AUDIO (ΗΧΟΣ)» στη σελίδα 106
- ⇒ «SCHEDULE (ΧΡΟΝΟΔΙΑΓΡΑΜΜΑ)» στη σελίδα 106
- ⇒ «MULTI-INPUT (ΠΟΛΛΑΠΛΗ ΕΙΣΟΔΟΣ)» στη σελίδα 108
- ⇒ «OSD» στη σελίδα 111
- ⇒ «MULTI DISPLAY (ΠΟΛΛΕΣ ΟΘΟΝΕΣ)» στη σελίδα 112
- ⇒ «DISPLAY PROTECTION (ΠΡΟΣΤΑΣΙΑ ΟΘΟΝΗΣ)» στη σελίδα 116
- ⇒ «CONTROL (ΕΛΕΓΧΟΣ)» στη σελίδα 117
- ⇒ «OPTION (ΠΡΟΑΙΡΕΤΙΚΗ)» στη σελίδα 122
- ⇒ «SYSTEM (ΣΥΣΤΗΜΑ)» στη σελίδα 122
- ⇒ «COMPUTE MODULE» στη σελίδα 123

Οι προεπιλεγμένες τιμές είναι διαθέσιμες εφόσον ζητηθούν.

INPUT (ΕΙΣΟΔΟΣ)

| MENOY INPUT (ΕΙΣΟΔΟΣ) | |
|------------------------------------|------------------------------------|
| DVI | Επιλέγει την πηγή σήματος εισόδου. |
| HDMI1 | |
| HDMI2 | |
| DisplayPort1 | |
| DisplayPort2 | |
| VGA (RGB/ YPbPr) | |
| VIDEO | |
| MP | |
| COMPUTE MODULE* ¹ | |
| OPTION (ΠΡΟΑΙΡΕΤΙΚΗ)* ² | |

*¹: Αυτή η λειτουργία είναι διαθέσιμη μόνο όταν είναι εγκατεστημένη η προαιρετική πλακέτα διασύνδεσης Raspberry Pi Compute Module και ένα Raspberry Pi Compute Module. Βλ. [σελίδα 98](#).

*²: Η λειτουργία αυτή εξαρτάται από την προαιρετική πλακέτα που χρησιμοποιείται. Αυτή η λειτουργία είναι διαθέσιμη μόνο όταν είναι εγκατεστημένη μια προαιρετική πλακέτα.

PICTURE (ΕΙΚΟΝΑ)

| MENOY PICTURE (ΕΙΚΟΝΑ) | |
|--|---|
| PICTURE MODE (ΛΕΙΤΟΥΡΓΙΑ ΕΙΚΟΝΑΣ) | <p>SpectraView Engine = OFF (ΑΝΕΡΓΟΣ): Προκαθορισμένες λειτουργίες εικόνας [HIGHBRIGHT] (ΥΨΗΛΗ ΦΩΤΕΙΝΟΤΗΤΑ), [STANDARD] (ΤΥΠΙΚΗ), [sRGB], [CINEMA] (ΣΙΝΕΜΑ), [CUSTOM1] (ΠΡΟΣΑΡΜΟΣΜΕΝΗ 1), [CUSTOM2] (ΠΡΟΣΑΡΜΟΣΜΕΝΗ 2).</p> <p>SpectraView Engine = ON (ΕΝΕΡΓΟΣ): Πέντε προσαρμόσιμες μνήμες λειτουργιών εικόνας [1], [2], [3], [4] ή [5]. Βλ. σελίδα 47.</p> |
| ΕΞΟΜΟΙΩΣΗ* ¹ | |
| 3D LUT EMU. (ΕΞΟΜΟΙΩΣΗ 3D LUT) | <p>Το 3D LUT (πίνακας αναζήτησης) είναι ένας τριδιάστατος πίνακας που αντιστοιχίζει τα χρώματα σε διάφορους χρωματικούς χώρους. Ο SpectraView Engine σε αυτή την οθόνη επιτρέπει στις περίπλοκες γκάμες χρωμάτων, όπως αυτές των έγχρωμων τυπογραφικών εργασιών, να εξομοιώνονται απευθείας στην οθόνη. Για παράδειγμα, έτσι είναι δυνατή η εκτέλεση προεπισκόπησης εκτύπωσης ή η εφαρμογή κινηματογραφικών εφέ ή εφέ διαβάθμισης χρωμάτων στην ίδια την οθόνη.</p> <p>Αυτή η δυνατότητα χρησιμοποιείται με υποστηρικτικό λογισμικό. Οι πίνακες 3D LUT αποστέλλονται στην οθόνη μέσω λογισμικού εφαρμογής.</p> <p>ON (ΕΝΕΡΓΟΠΟΙΗΣΗ): Ενεργοποιεί τη λειτουργία 3D LUT για την επιλεγμένη λειτουργία εικόνας.</p> <p>OFF (ΑΠΕΝΕΡΓΟΠΟΙΗΣΗ): Απενεργοποιεί τη λειτουργία 3D LUT για την επιλεγμένη λειτουργία εικόνας.</p> <p>Compare (Σύγκριση): Σε αυτή τη λειτουργία, όσα χρώματα βρίσκονται εκτός των ορίων του πίνακα 3D LUT απεικονίζονται με γκριζό χρώμα. Χρησιμεύει για τον προσδιορισμό χρωμάτων εκτός γκάμας.</p> |
| COLOR VISION EMU. (ΕΞΟΜΟΙΩΣΗ ΕΓΧΡΩΜΗΣ ΟΡΑΣΗΣ) | <p>Πραγματοποιεί προεπισκόπηση των πιο συνηθισμένων τύπων ανεπάρκειας όρασης στους ανθρώπου και βοηθά στην αξιολόγηση του τρόπου που αντιλαμβάνονται τα χρώματα όσοι άνθρωποι έχουν ανεπάρκεια όρασης. Η προεπισκόπηση αυτή είναι διαθέσιμη σε διάφορους τύπους:</p> <ul style="list-style-type: none"> • P (Πρωτανωπία) • D (Δευτερανωπία) • T (Τριτανωπία) <p>Μπορεί να χρησιμοποιηθεί κλίμακα του γκριζού για να εκτιμηθεί η ευκολία ανάγνωσης βάσει αντίθεσης.</p> <p>ΣΗΜΕΙΩΣΗ: Ανάλογα με την όραση του χρήστη, συμπεριλαμβανομένων όσων έχουν ανεπαρκή αντίληψη των χρωμάτων, υπάρχει ποικιλία χρωματισμού της οθόνης. Η εξομοίωση χρησιμοποιείται για προβολή σε χρήστες με ανεπάρκεια αντίληψης των χρωμάτων. Στην πραγματικότητα, δεν βλέπουν αυτό. Η εξομοίωση αποτελεί αναπαραγωγή των χρωμάτων τύπου P, τύπου D ή τύπου T. Οι άνθρωποι με ελαφρά ανεπάρκεια αντίληψης των χρωμάτων σε λίγο δεν θα έχουν καμία διαφορά στην προβολή με εκείνους με φυσιολογική αντίληψη των χρωμάτων.</p> |

*¹: Αυτή η λειτουργία είναι διαθέσιμη όταν ο [SPECTRAVIEW ENGINE] είναι ρυθμισμένος ως [ON] (ΕΝΕΡΓΟΣ).

| MENOY PICTURE (ΕΙΚΟΝΑ) | | | | | | | | | | | | | | | | | | | | | |
|--|--|---------------|---------------|--------------|--------------|------------|--|--|--|----------------|--|--|--|----------------|--|--|--|-----------------------|--|--|--|
| 6 AXIS COLOR TRIM (ΑΠΟΚΟΠΗ ΧΡΩΜΑΤΩΝ 6 ΑΞΟΝΩΝ) ^{*1} | Με αυτές τις ρυθμίσεις, ο τυπικός χρωματικός κύκλος διαιρείται σε 6 διακριτές περιοχές: Κόκκινα, κίτρινα, πράσινα, κυανά, γαλάζια και ματζέντα. Κάθε περιοχή μπορεί να προσαρμοστεί μεμονωμένα ως προς την απόχρωση, τον κορεσμό και την αντιστάθμιση (φωτεινότητα) για λόγους συγκεκριμένης συμφωνίας. Τα ουδέτερα χρώματα (γκρίζα) δεν επηρεάζονται. | | | | | | | | | | | | | | | | | | | | |
| RED (HUE/SAT/OFFSET) (ΚΟΚΚΙΝΟ (ΑΠΟΧΡΩΣΗ/ΚΟΡΕΣΜΟΣ/ΑΝΤΙΣΤΑΘΜΙΣΗ)) | <p>HUE (ΑΠΟΧΡΩΣΗ): Αλλάζει το πραγματικό χρώμα εντός της περιοχής στον χρωματικό τροχό χωρίς να αλλάξει ο κορεσμός και η μετατόπιση. Για παράδειγμα, η περιοχή κόκκινων χρωμάτων μεταφέρεται προς τα κίτρινα ή τα ματζέντα, η περιοχή κίτρινων χρωμάτων μεταφέρεται προς τα κόκκινα ή τα πράσινα κ.ο.κ.</p> <p>SAT (ΚΟΡΕΣΜΟΣ) (ΚΟΡΕΣΜΟΣ): Αλλάζει την ένταση της περιοχής χρωμάτων χωρίς να αλλάξει την απόχρωση και την αντιστάθμιση.</p> <p>OFFSET (ΑΝΤΙΣΤΑΘΜΙΣΗ): Αλλάζει τη φωτεινότητα της περιοχής χρωμάτων χωρίς να αλλάξει την απόχρωση και τον κορεσμό.</p> <p>π.χ.: Αυτές είναι οι χρωματικές αλλαγές όταν το κόκκινο χρώμα τίθεται στην ελάχιστη τιμή και στη μέγιστη τιμή στις παραμέτρους HUE (ΑΠΟΧΡΩΣΗ)/SAT. (ΚΟΡΕΣΜΟΣ)/OFFSET (ΑΝΤΙΣΤΑΘΜΙΣΗ).</p> <table border="1"> <thead> <tr> <th></th> <th>Ελάχιστη τιμή</th> <th>0</th> <th>Μέγιστη τιμή</th> </tr> </thead> <tbody> <tr> <td>Προεπιλογή</td> <td></td> <td></td> <td></td> </tr> <tr> <td>HUE (ΑΠΟΧΡΩΣΗ)</td> <td></td> <td></td> <td></td> </tr> <tr> <td>SAT (ΚΟΡΕΣΜΟΣ)</td> <td></td> <td></td> <td></td> </tr> <tr> <td>OFFSET (ΑΝΤΙΣΤΑΘΜΙΣΗ)</td> <td></td> <td></td> <td></td> </tr> </tbody> </table> | | Ελάχιστη τιμή | 0 | Μέγιστη τιμή | Προεπιλογή | | | | HUE (ΑΠΟΧΡΩΣΗ) | | | | SAT (ΚΟΡΕΣΜΟΣ) | | | | OFFSET (ΑΝΤΙΣΤΑΘΜΙΣΗ) | | | |
| | | Ελάχιστη τιμή | 0 | Μέγιστη τιμή | | | | | | | | | | | | | | | | | |
| Προεπιλογή | | | | | | | | | | | | | | | | | | | | | |
| HUE (ΑΠΟΧΡΩΣΗ) | | | | | | | | | | | | | | | | | | | | | |
| SAT (ΚΟΡΕΣΜΟΣ) | | | | | | | | | | | | | | | | | | | | | |
| OFFSET (ΑΝΤΙΣΤΑΘΜΙΣΗ) | | | | | | | | | | | | | | | | | | | | | |
| YELLOW (HUE/SAT/OFFSET) (ΚΙΤΡΙΝΟ (ΑΠΟΧΡΩΣΗ/ΚΟΡΕΣΜΟΣ/ΑΝΤΙΣΤΑΘΜΙΣΗ)) | | | | | | | | | | | | | | | | | | | | | |
| GREEN (HUE/SAT/OFFSET) (ΠΡΑΣΙΝΟ (ΑΠΟΧΡΩΣΗ/ΚΟΡΕΣΜΟΣ/ΑΝΤΙΣΤΑΘΜΙΣΗ)) | | | | | | | | | | | | | | | | | | | | | |
| CYAN (HUE/SAT/OFFSET) (ΚΥΑΝΟ (ΑΠΟΧΡΩΣΗ/ΚΟΡΕΣΜΟΣ/ΑΝΤΙΣΤΑΘΜΙΣΗ)) | | | | | | | | | | | | | | | | | | | | | |
| BLUE (HUE/SAT/OFFSET) (ΜΠΛΕ (ΑΠΟΧΡΩΣΗ/ΚΟΡΕΣΜΟΣ/ΑΝΤΙΣΤΑΘΜΙΣΗ)) | | | | | | | | | | | | | | | | | | | | | |
| MAGENTA (HUE/SAT/OFFSET) (ΜΑΤΖΕΝΤΑ (ΑΠΟΧΡΩΣΗ/ΚΟΡΕΣΜΟΣ/ΑΝΤΙΣΤΑΘΜΙΣΗ)) | | | | | | | | | | | | | | | | | | | | | |
| PICTURE SETTING (ΡΥΘΜΙΣΗ ΕΙΚΟΝΑΣ) ^{*1} | | | | | | | | | | | | | | | | | | | | | |
| UNIFORMITY (ΟΜΟΙΟΜΟΡΦΙΑ) | Αυτή η λειτουργία βελτιώνει την αναπαραγωγή χρωμάτων και εξισώνει τη μη ομοιομορφία φωταύγειας της οθόνης. ΣΗΜΕΙΩΣΗ: Όσο μεγαλύτερος ο αριθμός τόσο πιο έντονο το εφέ, αλλά μπορεί επίσης να επηρεάζονται αρνητικά η κατανάλωση ενέργειας και η διάρκεια ζωής της οθόνης. | | | | | | | | | | | | | | | | | | | | |
| BRIGHTNESS (ΦΩΤΕΙΝΟΤΗΤΑ) ^{*2} | | | | | | | | | | | | | | | | | | | | | |
| BACKLIGHT (ΟΠΙΣΘΙΟΣ ΦΩΤΙΣΜΟΣ) | Ρυθμίζει τη συνολική φωτεινότητα της εικόνας και του φόντου. Για να ρυθμίσετε, πατήστε [+] ή [-]. ΣΗΜΕΙΩΣΗ: Όταν έχει επιλεγεί [MODE1] (ΛΕΙΤΟΥΡΓΙΑ 1) ή [MODE2] (ΛΕΙΤΟΥΡΓΙΑ 2) στη ρύθμιση [ROOM LIGHT SENSING] (ΑΙΣΘΗΤΗΡΑΣ ΦΩΤΙΣΜΟΥ ΔΩΜΑΤΙΟΥ), αυτή η λειτουργία δεν μπορεί να αλλάξει. | | | | | | | | | | | | | | | | | | | | |
| BRIGHTNESS (ΦΩΤΕΙΝΟΤΗΤΑ) ^{*3} | Ρυθμίζει τη φωτεινότητα της εικόνας σε σχέση με το φόντο. Για να ρυθμίσετε, πατήστε [+] ή [-]. | | | | | | | | | | | | | | | | | | | | |
| GAMMA (ΓΑΜΜΑ) ^{*2,*3} | Επιλέγει μία διόρθωση γάμμα για την οθόνη για την καλύτερη δυνατή ποιότητα εικόνας. Η επιλογή εξαρτάται από την επιθυμητή χρήση. | | | | | | | | | | | | | | | | | | | | |
| NATIVE (ΦΥΣΙΚΗ) | Η διόρθωση γάμμα πραγματοποιείται από τον επιφάνεια LCD. | | | | | | | | | | | | | | | | | | | | |
| 2.2 | Η τυπική ρύθμιση γάμμα της οθόνης για χρήση με υπολογιστή. | | | | | | | | | | | | | | | | | | | | |
| 2.4 | Τυπικές ρυθμίσεις γάμμα για χρήση με βίντεο, όπως DVD και Blu-ray. | | | | | | | | | | | | | | | | | | | | |
| S GAMMA | Ειδική κατανομή γάμμα για συγκεκριμένα είδη ταινιών. Ανεβάζει τα ανοιχτά τμήματα και χαμηλώνει τα σκούρα τμήματα της εικόνας (S-Curve). | | | | | | | | | | | | | | | | | | | | |
| DICOM SIM. | Καμπύλη DICOM GSDF με προσομοίωση για τον τύπο οθόνης LCD. | | | | | | | | | | | | | | | | | | | | |
| HDR-ST2084 (PQ) | Ρύθμιση γάμμα για HDR, συνήθως για δίσκους πολυμέσων και βίντεο συνεχούς ροής UHD. | | | | | | | | | | | | | | | | | | | | |
| HDR-HYBRID LOG (HDR-ΥΒΡΙΔΙΚΟ ΑΡΧΕΙΟ ΚΑΤΑΓΡΑΦΗΣ) | Ρύθμιση γάμμα για HDR, συνήθως για μετάδοση UHD. | | | | | | | | | | | | | | | | | | | | |
| PROGRAMMABLE1, 2, 3 (ΠΡΟΓΡΑΜΜΑΤΙΖΟΜΕΝΗ 1, 2, 3) | Μπορείτε να φορτώσετε μια προγραμματιζόμενη καμπύλη γάμμα χρησιμοποιώντας προαιρετικό λογισμικό της NEC. | | | | | | | | | | | | | | | | | | | | |
| AUTO HDR SELECT (ΑΥΤΟΜΑΤΗ ΕΠΙΛΟΓΗ HDR) Είσοδος HDMI μόνο | Η διόρθωση GAMMA (ΓΑΜΜΑ) του σήματος HDR αλλάζει αυτόματα σε [HDR-ST2084 (PQ)] ή [HDR-HYBRID LOG] (HDR-Υβριδικό αρχείο καταγραφής). | | | | | | | | | | | | | | | | | | | | |

*1: Αυτή η λειτουργία είναι διαθέσιμη όταν ο [SPECTRAVIEW ENGINE] είναι ρυθμισμένος ως [ON] (ΕΝΕΡΓΟΣ).

*2: Αυτή η λειτουργία είναι διαθέσιμη όταν ο [SPECTRAVIEW ENGINE] είναι ρυθμισμένος ως [OFF] (ΑΝΕΝΕΡΓΟΣ).

*3: Η λειτουργία αυτή δεν είναι διαθέσιμη όταν έχει επιλεγεί το [sRGB] ως [PICTURE MODE] (ΚΑΤΑΣΤΑΣΗ ΕΙΚΟΝΑΣ).

| MENOY PICTURE (ΕΙΚΟΝΑ) | |
|--|--|
| COLOR (ΧΡΩΜΑ) ^{*2, *3} | |
| COLOR (ΧΡΩΜΑ) | Ρυθμίζει τον κορεσμό χρώματος της οθόνης. Πατήστε το πλήκτρο + ή - για να το ρυθμίσετε. |
| COLOR TEMP (ΘΕΡΜΟΚΡΑΣΙΑ ΧΡΩΜΑΤΟΣ) | Ρυθμίζει τη θερμοκρασία χρώματος ολόκληρης της οθόνης. Η χαμηλή θερμοκρασία χρώματος δίνει στην οθόνη κόκκινη απόχρωση. Η υψηλή θερμοκρασία χρώματος δίνει στην οθόνη μπλε απόχρωση. Αν η θερμοκρασία χρειάζεται επιπλέον ρύθμιση, μπορείτε να ρυθμίσετε τα μεμονωμένα επίπεδα R/G/B/ του λευκού σημείου. Για να ρυθμίσετε τα επίπεδα R/G/B, ρυθμίστε την επιλογή [CUSTOM] (ΠΡΟΣΑΡΜΟΓΗ) σε [COLOR TEMP] (ΘΕΡΜΟΚΡΑΣΙΑ ΧΡΩΜΑΤΟΣ). ΣΗΜΕΙΩΣΗ: Όταν έχει επιλεγεί [PROGRAMMABLE1] (ΠΡΟΓΡΑΜΜΑΤΙΖΟΜΕΝΟ 1), [PROGRAMMABLE2] (ΠΡΟΓΡΑΜΜΑΤΙΖΟΜΕΝΟ 2) ή [PROGRAMMABLE3] (ΠΡΟΓΡΑΜΜΑΤΙΖΟΜΕΝΟ 3) στη ρύθμιση [GAMMA CORRECTION] (ΔΙΟΡΘΩΣΗ ΓΑΜΜΑ), αυτή η λειτουργία δεν μπορεί να αλλάξει. |
| COLOR CONTROL (ΕΛΕΓΧΟΣ ΧΡΩΜΑΤΩΝ) | Ρυθμίζει μεμονωμένα την απόχρωση των χρωμάτων κόκκινο, κίτρινο, πράσινο, κυανό, μπλε και ατζέντα. Ρυθμίζει την απόχρωση του συγκεκριμένου χρώματος. Για παράδειγμα, μπορείτε να αλλάξετε το κόκκινο σε κίτρινο ή μωβ. |
| HUE (ΑΠΟΧΡΩΣΗ) ^{*6} Μόνο για τις εισόδους MP, VIDEO | Ρυθμίζει την απόχρωση για όλα τα χρώματα στα συμβατά σήματα εισόδου βίντεο. Πατήστε το πλήκτρο + ή - για να το ρυθμίσετε. |
| CONTRAST (ΑΝΤΙΘΕΣΗ) ^{*2, *3} | |
| SHARPNESS (ΕΥΚΡΙΝΕΙΑ) | |
| UHD UPSCALING (ΑΥΞΗΣΗ UHD) | |
| ADJUST (ΡΥΘΜΙΣΗ) | |
| AUTO SETUP (ΑΥΤΟΜΑΤΗ ΡΥΘΜΙΣΗ) Μόνο εισόδους VGA (RGB) | Ρυθμίζει αυτόματα μέγεθος οθόνης, οριζόντια θέση, κατακόρυφη θέση, ρολόι, φάση και επίπεδο λευκού. |
| AUTO ADJUST (ΑΥΤΟΜΑΤΗ ΡΥΘΜΙΣΗ) Μόνο εισόδους VGA (RGB) | Τα [H POSITION] (ΟΡΙΖΟΝΤΙΑ ΘΕΣΗ), [V POSITION] (ΚΑΤΑΚΟΡΥΦΗ ΘΕΣΗ) και [PHASE] (ΦΑΣΗ) ρυθμίζονται αυτόματα όταν ανιχνεύεται νέος χρονισμός. |
| H POSITION (ΟΡΙΖΟΝΤΙΑ ΘΕΣΗ) Μόνο εισόδοι VGA (RGB), VGA (YPbPr) | Ελέγχει την οριζόντια θέση της εικόνας μέσα στην επιφάνεια απεικόνισης της οθόνης LCD. Πατήστε το πλήκτρο + για μετακίνηση προς τα δεξιά. Πατήστε το πλήκτρο - για μετακίνηση προς τα αριστερά. |
| V POSITION (ΚΑΤΑΚΟΡΥΦΗ ΘΕΣΗ) Μόνο εισόδοι VGA (RGB), VGA (YPbPr) | Ελέγχει την κατακόρυφη θέση της εικόνας μέσα στην επιφάνεια απεικόνισης της οθόνης LCD. Πατήστε το πλήκτρο + για μετακίνηση προς τα επάνω. Πατήστε το πλήκτρο [-] για μετακίνηση προς τα κάτω. |
| CLOCK (ΡΟΛΟΪ) Μόνο εισόδους VGA (RGB) | Πατήστε το πλήκτρο + για να διευρύνετε προς τα δεξιά το πλάτος της εικόνας στην οθόνη. Πατήστε το πλήκτρο - για να μικρύνετε το πλάτος της εικόνας στο αριστερό μέρος της οθόνης. |
| PHASE (ΦΑΣΗ) Μόνο εισόδοι VGA (RGB), VGA (YPbPr) | Ρυθμίζει τον οπτικό «θόρυβο» της εικόνας. |
| H RESOLUTION (ΟΡΙΖΟΝΤΙΑ ΕΥΚΡΙΝΕΙΑ) ^{*7} Μόνο εισόδους VGA (RGB) | Ρυθμίζει την οριζόντια πλευρά της εικόνας. |
| V RESOLUTION (ΚΑΤΑΚΟΡΥΦΗ ΕΥΚΡΙΝΕΙΑ) ^{*7} Μόνο εισόδους VGA (RGB) | Ρυθμίζει την κατακόρυφη πλευρά της εικόνας. |
| COLOR SYSTEM (ΣΥΣΤΗΜΑ ΧΡΩΜΑΤΩΝ) Μόνο εισόδους VIDEO | Το επιλεγμένο σύστημα χρωμάτων εξαρτάται από τη μορφή εικόνας του σήματος εισόδου. |
| AUTO (ΑΥΤΟΜΑΤΑ) | Αυτόματη επιλογή ρύθμισης συστήματος χρωμάτων με βάση το σήμα εισόδου. |
| NTSC | Επιλογή μιας μορφής σήματος. |
| PAL | |
| SECAM | |
| 4.43 NTSC | |
| PAL-60 | |
| INPUT RESOLUTION (ΕΥΚΡΙΝΕΙΑ ΕΙΣΟΔΟΥ) Μόνο εισόδους VGA (RGB) | Αν υπάρχει πρόβλημα με την ανίχνευση σήματος, η λειτουργία αυτή αναγκάζει την οθόνη να προβάλλει το σήμα στην επιθυμητή ευκρίνεια. Μετά την επιλογή, εκτελέστε [AUTO SETUP] (ΑΥΤΟΜΑΤΗ ΕΓΚΑΤΑΣΤΑΣΗ) αν χρειάζεται. Αν δεν ανιχνευτεί κάποιο πρόβλημα, η μόνο διαθέσιμη επιλογή είναι η [AUTO] (ΑΥΤΟΜΑΤΗ). |

*2: Αυτή η λειτουργία είναι διαθέσιμη όταν ο [SPECTRAVIEW ENGINE] είναι ρυθμισμένος ως [OFF] (ΑΝΕΝΕΡΓΟΣ).

*3: Η λειτουργία αυτή δεν είναι διαθέσιμη όταν έχει επιλεγεί το [sRGB] ως [PICTURE MODE] (ΚΑΤΑΣΤΑΣΗ ΕΙΚΟΝΑΣ).

*6: Αυτή η λειτουργία δεν είναι διαθέσιμη για ακίνητες εικόνες από την είσοδο MP.

*7: Συνιστούμε την εκτέλεση [AUTO SETUP] (ΑΥΤΟΜΑΤΗ ΕΓΚΑΤΑΣΤΑΣΗ) μετά από μεμονωμένη προσαρμογή αυτής της επιλογής.

| MENOY PICTURE (ΕΙΚΟΝΑ) | |
|---|--|
| ASPECT (ΑΝΑΛΟΓΙΑ) | <p>Επιλέγει την αναλογία διαστάσεων της εικόνας της οθόνης.</p> <p>ΣΗΜΕΙΩΣΗ: • Όταν επιλέγετε μια επιλογή αναστροφής εικόνας με το [ASPECT] (ΑΝΑΛΟΓΙΑ) ρυθμισμένο σε [DYNAMIC] (ΔΥΝΑΜΙΚΗ), η αναλογία θα αλλάξει αυτόματα σε [FULL] (ΠΛΗΡΗΣ). Η αναλογία θα επιστρέψει σε [DYNAMIC] (ΔΥΝΑΜΙΚΗ) αφού ρυθμιστεί σε [NONE] (ΚΑΜΙΑ) το [IMAGE FLIP] (ΑΝΑΣΤΡΟΦΗ ΕΙΚΟΝΑΣ).</p> <ul style="list-style-type: none"> • Όταν ξεκινά η προβολή πίνακα τετραγωνιδίων σε εγκαταστάσεις πολλών οθονών, αν το [ASPECT] (ΑΝΑΛΟΓΙΑ) είναι [DYNAMIC] (ΔΥΝΑΜΙΚΗ) ή [ZOOM] (ΖΟΥΜ) θα αλλάξει σε [FULL] (ΠΛΗΡΗΣ) πριν ξεκινήσει η προβολή πίνακα τετραγωνιδίων. Αφού ολοκληρωθεί η προβολή πίνακα τετραγωνιδίων, η αναλογία θα επιστρέψει σε [DYNAMIC] (ΔΥΝΑΜΙΚΗ) ή [ZOOM] (ΖΟΥΜ). • Αν έχετε ρυθμίσεις [H POSITION] (ΟΡΙΖΟΝΤΙΑ ΘΕΣΗ) και [V POSITION] (ΚΑΤΑΚΟΡΥΦΗ ΘΕΣΗ) με μειωμένη εικόνα, η εικόνα δεν θα αλλάξει. • Το ASPECT (ΑΝΑΛΟΓΙΑ) αλλάζει αυτόματα σε FULL (ΠΛΗΡΗΣ) όταν ξεκινά το SCREEN SAVER (ΠΡΟΣΤΑΣΙΑ ΟΘΟΝΗΣ). Όταν σταματά το SCREEN SAVER (ΠΡΟΣΤΑΣΙΑ ΟΘΟΝΗΣ), το ASPECT (ΑΝΑΛΟΓΙΑ) επανέρχεται στην προηγούμενη ρύθμιση. • Η λειτουργία αυτή δεν είναι διαθέσιμη όταν έχει ενεργοποιηθεί η επιλογή [MOTION] (ΚΙΝΗΣΗ) στο [SCREEN SAVER] (ΠΡΟΣΤΑΣΙΑ ΟΘΟΝΗΣ). • Η λειτουργία [POINT ZOOM] (ΖΟΥΜ ΣΗΜΕΙΟΥ) έχει περιορισμούς όταν αλλάζει το [ASPECT] (ΑΝΑΛΟΓΙΑ). Ανατρέξτε στις οδηγίες ζουμ σημείου στην σελίδα 36. • Το ZOOM (ΖΟΥΜ) δεν είναι διαθέσιμο για μια εικόνα με ευκρίνεια εισόδου 3840 x 2160 (60 Hz). • Όταν η επιλογή [HDMI] στις [TERMINAL SETTINGS] (ΡΥΘΜΙΣΕΙΣ ΤΕΡΜΑΤΙΚΟΥ) έχει οριστεί σε [MODE2] (ΛΕΙΤΟΥΡΓΙΑ 2), δεν είναι διαθέσιμη η λειτουργία [POINT ZOOM] (ΖΟΥΜ ΣΗΜΕΙΟΥ). • Αν το [ASPECT] (ΑΝΑΛΟΓΙΑ) είναι [DYNAMIC] (ΔΥΝΑΜΙΚΗ) ή [ZOOM] (ΖΟΥΜ) ενώ είναι ενεργός ο πίνακας τετραγωνιδίων, όταν διακοπεί ο πίνακας τετραγωνιδίων το [ASPECT] (ΑΝΑΛΟΓΙΑ) θα είναι είτε [DYNAMIC] (ΔΥΝΑΜΙΚΗ) είτε [ZOOM] (ΖΟΥΜ). |
| NORMAL (ΚΑΝΟΝΙΚΗ) | Προβάλλει την αναλογία διαστάσεων όπως αποστέλλεται από την πηγή. |
| FULL (ΠΛΗΡΗΣ) | Γεμίζει ολόκληρη την οθόνη. |
| WIDE (ΕΥΡΕΙΑ) | Διευρύνει ένα σήμα πανοραμικής οθόνης 16:9 σε πλήρη οθόνη. |
| DYNAMIC (ΔΥΝΑΜΙΚΗ) | Διευρύνει μη γραμμικά εικόνες 4:3 σε πλήρη οθόνη. Ένα τμήμα της έξω περιοχής εικόνας θα κοπεί εξαιτίας της διεύρυνσης. |
| 1:1 | Εμφανίζει την εικόνα σε μορφή 1 επί 1 εικονοστοιχείο. (Αν η ευκρίνεια εισόδου είναι μεγαλύτερη από τη συνιστώμενη, η εικόνα σμικρύνεται για να προσαρμοστεί στην οθόνη.) |
| ZOOM (ΖΟΥΜ) | <p>Επεκτείνει/μειώνει την εικόνα.</p> <p>ΣΗΜΕΙΩΣΗ: Οι περιοχές της διευρυμένης εικόνας που βρίσκονται εκτός της ενεργοποιημένης επιφάνειας της οθόνης δεν εμφανίζονται. Όταν μικραίνετε μια εικόνα, μπορεί να υποβαθμιστεί η ποιότητά της.</p> |
| ZOOM (ΖΟΥΜ) | Διατηρεί την αναλογία διαστάσεων κατά το ζουμ. |
| HZOOM (ΟΡΙΖΟΝΤΙΟ ΖΟΥΜ) | Τιμή οριζόντιου ζουμ. |
| VZOOM (ΚΑΤΑΚΟΡΥΦΟ ΖΟΥΜ) | Τιμή κατακόρυφου ζουμ. |
| H POS (ΟΡΙΖΟΝΤΙΑ ΘΕΣΗ) | Οριζόντια θέση. |
| V POS (ΚΑΤΑΚΟΡΥΦΗ ΘΕΣΗ) | Κατακόρυφη θέση. |
| ADVANCED (ΕΞΕΛΙΓΜΕΝΕΣ) | |
| OVERSCAN (ΣΑΡΩΣΗ ΕΚΤΟΣ ΟΘΟΝΗΣ) Μόνο εισόδοι HDMI1, HDMI2, VGA (YPbPr), VIDEO, MP, OPTION*5 | Ορισμένες μορφές εικόνας μπορεί να απαιτούν διαφορετικές λειτουργίες σάρωσης για καλύτερη εμφάνιση της εικόνας. |
| ON (ΕΝΕΡΓΟ) | Γίνεται κλιμάκωση της εικόνας ώστε να προσαρμόζεται καλύτερα στην οθόνη χωρίς να αλλάξει η αναλογία διαστάσεων. Ορισμένες εικόνες θα εμφανίζονται με περικομμένα τα άκρα. Περίπου το 95 % της εικόνας θα απεικονίζεται στην οθόνη. |
| OFF (ΑΝΕΝΕΡΓΟ) | Στην οθόνη προβάλλεται ολόκληρη η εικόνα. Αυτή η ρύθμιση μπορεί να προκαλέσει παραμόρφωση της εικόνας στα άκρα. ΣΗΜΕΙΩΣΗ: Όταν χρησιμοποιείτε υπολογιστή με έξοδο HDMI, ρυθμίστε αυτή τη λειτουργία σε [OFF] (ΑΝΕΝΕΡΓΗ). |
| AUTO (ΑΥΤΟΜΑΤΑ) | Το μέγεθος εικόνας ρυθμίζεται αυτόματα. ΣΗΜΕΙΩΣΗ: Αυτή η λειτουργία δεν είναι διαθέσιμη αν το σήμα εισόδου είναι VGA (YPbPr), VIDEO ή MP. |

*5: Όταν χρησιμοποιείτε σήμα εισόδου OPTION (ΠΡΟΑΙΡΕΤΙΚΗ), η λειτουργία αυτή εξαρτάται από την προαιρετική πλακέτα που έχει εγκατασταθεί στην οθόνη.

| MENOY PICTURE (ΕΙΚΟΝΑ) | | |
|---|---|-----------|
| DEINTERLACE (ΑΠΟΠΛΕΞΗ) | Επιλέγει τη λειτουργία μετατροπής IP (Interlace-Πεπλεγμένη σε Progressive-Προοδευτική). ΣΗΜΕΙΩΣΗ: • Το [IMAGE FLIP] (ΑΝΑΣΤΡΟΦΗ ΕΙΚΟΝΑΣ) δεν είναι διαθέσιμο. • Όταν έχει επιλεγεί και προβάλλεται [SUPER] (ΣΟΥΠΕΡ) στο [INPUT CHANGE] (ΑΛΛΑΓΗ ΕΙΣΟΔΟΥ), αυτή η λειτουργία δεν μπορεί να αλλάξει. | |
| ON (ΕΝΕΡΓΟ) | Μετατρέπει τα πεπλεγμένα σήματα σε προοδευτικά. Ανάλογα με την ταινία, οι εικόνες ίσως να τρεμοπαίζουν. Είναι η προεπιλεγμένη ρύθμιση. | |
| OFF (ΑΝΕΝΕΡΓΟ) | Απενεργοποιεί τη μετατροπή IP. Η ρύθμιση αυτή είναι καταλληλότερη για βίντεο, αλλά αυξάνει τον κίνδυνο διατήρησης της εικόνας. | |
| NOISE REDUCTION (ΜΕΙΩΣΗ ΘΟΡΥΒΟΥ) Μόνο είσοδος VIDEO | Ρυθμίζει το επίπεδο της μείωσης θορύβου. Πατήστε το πλήκτρο + ή - για να το ρυθμίσετε. | |
| TELECINE (ΤΕΛΕΣΙΝΕ) Μόνο είσοδοι HDMI1, HDMI2, VIDEO, VGA (ΥPbPr), MP | Ανιχνεύει αυτόματα το ρυθμό καρέ των πηγών για βέλτιστη ποιότητα εικόνας. AUTO (ΑΥΤΟΜΑΤΑ): Ανιχνεύει αυτόματα εικόνες με 24 καρέ/δευτ., όπως ταινίες, και μειώνει το τρεμόπαγμα των εικόνων. Όταν επιλέγετε [AUTO] (ΑΥΤΟΜΑΤΑ), ορίστε το [DEINTERLACE] (ΑΠΟΠΛΕΞΗ) σε [ON] (ΕΝΕΡΓΗ). OFF (ΑΠΕΝΕΡΓΟΠΟΙΗΣΗ): Δοκιμάστε το αν η κίνηση της εικόνας είναι αφύσικη. | |
| ADAPTIVE CONTRAST (ΠΡΟΣΑΡΜΟΣΤΙΚΗ ΑΝΤΙΘΕΣΗ)* ² Μόνο είσοδοι HDMI1, HDMI2, VIDEO, VGA (ΥPbPr), MP | Ορίζει το επίπεδο ρύθμισης για τη δυναμική αντίθεση. Αν έχει οριστεί σε τιμή HIGH (ΥΨΗΛΗ), η εικόνα προβάλλεται με σαφήνεια αλλά κάνει τη φωτεινότητα ασταθή λόγω του μεγάλου κενού στη διακύμανση της αντίθεσης. | |
| UNIFORMITY (ΟΜΟΙΟΜΟΡΦΙΑ)* ² | Βελτιώνει την αναπαραγωγή χρωμάτων και εξισώνει τη μη ομοιομορφία φωταύγειας της οθόνης. | |
| ROTATION (ΠΕΡΙΣΤΡΟΦΗ) | Αλλάζει την προσανατολισμό της εικόνας σε αριστερά/δεξιά, επάνω/κάτω ή περιστραμμένη. Πατήστε το πλήκτρο + ή - για να επιλέξετε. ΣΗΜΕΙΩΣΗ: Η λειτουργία αυτή δεν είναι διαθέσιμη όταν έχει ρυθμιστεί σε [ON] (ΕΝΕΡΓΗ) η επιλογή [MOTION] (ΚΙΝΗΣΗ) στο [SCREEN SAVER] (ΠΡΟΣΤΑΣΙΑ ΟΘΟΝΗΣ). | |
| IMAGE FLIP (ΑΝΑΣΤΡΟΦΗ ΕΙΚΟΝΑΣ) | ΣΗΜΕΙΩΣΗ: • Όταν η ρύθμιση [ASPECT] (ΑΝΑΛΟΓΙΑ) έχει οριστεί σε [DYNAMIC] (ΔΥΝΑΜΙΚΗ), η εικόνα μετατρέπεται σε [FULL] (ΠΛΗΡΗΣ) πριν αρχίσει το [ROTATE] (ΠΕΡΙΣΤΡΟΦΗ). • Όταν έχει επιλεγεί μια επιλογή IMAGE FLIP (ΑΝΑΣΤΡΟΦΗ ΕΙΚΟΝΑΣ), εκτός από την επιλογή [NONE] (ΚΑΜΙΑ), οι παρακάτω λειτουργίες είναι απενεργοποιημένες: [MULTI PICTURE MODE] (ΛΕΙΤΟΥΡΓΙΑ ΠΟΛΛΑΠΛΩΝ ΕΙΚΟΝΩΝ), [TEXT TICKER] (ΚΥΛΙΟΜΕΝΟ ΚΕΙΜΕΝΟ), [STILL] (ΑΚΙΝΗΤΗ ΕΙΚΟΝΑ), [POINT ZOOM] (ΖΟΥΜ ΣΗΜΕΙΟΥ) και [TILE MATRIX] (ΠΙΝΑΚΑΣ ΤΕΤΡΑΓΩΝΙΔΙΩΝ). • Όταν το σήμα εισόδου είναι πεπλεγμένο, η εικόνα ενδέχεται να παραμορφωθεί. | |
| NONE (ΚΑΜΙΑ) | Κανονική λειτουργία. | AB |
| H FLIP (ΟΡΙΖΟΝΤΙΑ ΑΝΑΣΤΡΟΦΗ) | Αναστρέφει την εικόνα αριστερά/δεξιά. | BA |
| V FLIP (ΚΑΤΑΚΟΡΥΦΗ ΑΝΑΣΤΡΟΦΗ) | Αναστρέφει την εικόνα επάνω/κάτω. | VB |
| 180° ROTATE (ΠΕΡΙΣΤΡΟΦΗ 180°) | Περιστρέφει την εικόνα 180 μοίρες. | AB |
| OSD FLIP (ΑΝΑΣΤΡΟΦΗ OSD) | Καθορίζει τη φορά του μενού OSD. Αν έχει επιλεγεί [ON] (ΕΝΕΡΓΗ), ο προσανατολισμός του μενού OSD θα προσαρμοστεί βάσει της επιλογής [IMAGE FLIP] (ΑΝΑΣΤΡΟΦΗ ΕΙΚΟΝΑΣ). | |
| SPECTRAVIEW ENGINE | Επιλέξτε ON (ΕΝΕΡΓΟΣ) για να ενεργοποιήσετε τη λειτουργία [SPECTRAVIEW ENGINE] (βλ. σελίδα 47). | |
| NUMBER OF PICT. MODES (ΑΡΙΘΜΟΣ ΛΕΙΤΟΥΡΓΙΩΝ ΕΙΚΟΝΑΣ) | Περιορίζει τον αριθμό των επιλέξιμων λειτουργιών εικόνας. Ο περιορισμός του αριθμού των επιλέξιμων λειτουργιών εικόνας χρησιμεύει για τους εξής σκοπούς: • Κλείδωμα Ρυθμίζοντας στην τιμή [1], αποτρέπει την πρόσβαση σε άλλες λειτουργίες εικόνας και τη ρύθμισή τους. • Παράλειψη Αν υπάρχουν λειτουργίες εικόνας που δεν χρησιμοποιούνται και δεν χρειάζονται, μπορεί να γίνει παράλειψη τους όταν χρησιμοποιείται το πλήκτρο Picture Mode (Λειτουργία εικόνας) στο τηλεχειριστήριο για εναλλαγή λειτουργιών. Για παράδειγμα, αν έχει ρυθμιστεί η τιμή [3] για το [NUMBER OF PICT. MODES] (ΑΡΙΘΜΟΣ ΛΕΙΤΟΥΡΓΙΩΝ ΕΙΚΟΝΑΣ), οι διαθέσιμες λειτουργίες εικόνας είναι οι [1, 2, 3] και θα γίνει παράλειψη των άλλων λειτουργιών. | |
| METAMERISM (ΜΕΤΑΜΕΡΙΣΜΟΣ) | Βελτιώνει τη χρωματική προσαρμογή λευκού σημείου όταν η οθόνη χρησιμοποιείται δίπλα δίπλα με μια οθόνη τυπικής γκάμας χρωμάτων. Η λειτουργία αυτή αντισταθμίζει τον ελάχιστο διαφορετικό τρόπο με τον οποίο αντιλαμβάνεται ο άνθρωπος τα χρώματα σε σύγκριση με το επιστημονικό εργαλείο που χρησιμοποιείται για τη ρύθμιση της οθόνης κατά τη βαθμονόμηση. Αυτή η λειτουργία πρέπει να είναι απενεργοποιημένη σε εφαρμογές όπου το χρώμα έχει μεγάλη σημασία. | |
| COLOR STABILIZER (ΣΤΑΘΕΡΟΠΟΙΗΤΗΣ ΧΡΩΜΑΤΩΝ) (Δεν είναι διαθέσιμο) | | |
| CALIBRATION (ΔΙΑΚΡΙΒΩΣΗ) | Ξεκινά την «Αυτόνομη διακρίβωση» όταν χρησιμοποιείτε αισθητήρα χρωμάτων USB. | |
| RESET (ΕΠΑΝΑΦΟΡΑ) | Επαναφέρει όλες τις επιλογές PICTURE (ΕΙΚΟΝΑ) στις εργοστασιακές τους ρυθμίσεις εκτός του [SPECTRAVIEW ENGINE]. | |

*²: Αυτή η λειτουργία είναι διαθέσιμη όταν ο [SPECTRAVIEW ENGINE] είναι ρυθμισμένος ως [OFF] (ΑΝΕΝΕΡΓΟΣ).

AUDIO (ΗΧΟΣ)

| | |
|--|---|
| MENOY AUDIO (ΗΧΟΣ) | |
| VOLUME (ΕΝΤΑΣΗ ΗΧΟΥ) | Αυξάνει ή μειώνει τη στάθμη εξόδου ήχου. |
| BALANCE (ΙΣΟΡΡΟΠΙΑ) | Επιλέξτε [STEREO] (ΣΤΕΡΕΟΦΩΝΙΚΗ) ή [MONO] (ΜΟΝΟΦΩΝΙΚΗ) για την έξοδο ήχου. |
| BALANCE (ΙΣΟΡΡΟΠΙΑ) | STEREO (ΣΤΕΡΕΟΦΩΝΙΚΗ): Ανεξάρτητα κανάλια ήχου για δρομολόγηση του σήματος ήχου. Η ισορροπία έντασης ήχου μεταξύ του αριστερού και του δεξιού ηχείου μπορεί να ρυθμιστεί. - Πατήστε το πλήκτρο + για να μετακινήσετε το σήμα ήχου προς τα δεξιά. - Πατήστε το πλήκτρο - για να μετακινήσετε το σήμα ήχου προς τα αριστερά. MONO (ΜΟΝΟΦΩΝΙΚΗ): Τα σήματα ήχου δρομολογούνται μέσα από ένα μόνο κανάλι ήχου. Η ισορροπία δεν μπορεί να ρυθμιστεί και το ρυθμιστικό δεν θα είναι διαθέσιμο. |
| SURROUND | Παράγει τεχνητό ήχο surround. ΣΗΜΕΙΩΣΗ: Όταν είναι ενεργοποιημένη αυτή η λειτουργία, η επιλογή [LINE OUT] (ΕΞΟΔΟΣ ΓΡΑΜΜΗΣ) είναι απενεργοποιημένη. |
| EQUALIZER (ΙΣΟΣΤΑΘΜΙΣΤΗΣ) | |
| TREBLE (ΠΡΙΜΑ) | Δυναμώνει ή μειώνει την ένταση του εύρους υψηλών συχνοτήτων των σημάτων ήχου. Πατήστε το πλήκτρο + για να αυξήσετε τα [TREBLE] (ΠΡΙΜΑ). Πατήστε το πλήκτρο - για να μειώσετε τα [TREBLE] (ΠΡΙΜΑ). |
| BASS (ΜΠΑΣΑ) | Δυναμώνει ή μειώνει την ένταση του εύρους χαμηλών συχνοτήτων των σημάτων ήχου. Πατήστε το πλήκτρο + για να αυξήσετε τα [BASS] (ΜΠΑΣΑ). Πατήστε το πλήκτρο - για να μειώσετε τα [BASS] (ΜΠΑΣΑ). |
| AUDIO INPUT (ΕΙΣΟΔΟΣ ΗΧΟΥ) | Επιλέγει την πηγή εισόδου του ήχου: [DVI], [HDMI1], [HDMI2], [DisplayPort1], [DisplayPort2], [IN1], [IN2], [VIDEO], [MP], [OPTION]* ¹ και [C MODULE]. |
| MULTI PICTURE AUDIO (ΗΧΟΣ ΠΟΛΛΑΠΛΩΝ ΕΙΚΟΝΩΝ) | Επιλέγει ποια πηγή ήχου θα χρησιμοποιηθεί όταν είναι ενεργοποιημένη η λειτουργία MULTI-PICTURE (ΠΟΛΛΑΠΛΕΣ ΕΙΚΟΝΕΣ). Όταν έχει επιλεγεί οποιαδήποτε εικόνα, γίνεται έξοδος του ήχου της αντίστοιχης εικόνας. |
| LINE OUT (ΕΞΟΔΟΣ ΓΡΑΜΜΗΣ) | Αν επιλέξετε VARIABLE (ΜΕΤΑΒΛΗΤΟΣ), μπορείτε να ελέγχετε την ένταση της εξόδου γραμμής με το πλήκτρο VOLUME (ΕΝΤΑΣΗ ΗΧΟΥ). |
| AUDIO DELAY (ΚΑΘΥΣΤΕΡΗΣΗ ΗΧΟΥ) | |
| AUDIO DELAY (ΚΑΘΥΣΤΕΡΗΣΗ ΗΧΟΥ) | Κάντε αυτή την επιλογή αν υπάρχει εμφανής καθυστέρηση μεταξύ εικόνας βίντεο και εξόδου σήματος ήχου. Όταν αυτή η επιλογή είναι ενεργή, το σήμα ήχου μπορεί να καθυστερήσει μεταξύ 0 και 100 milliseconds. Έτσι λαμβάνονται υπόψη καθυστερήσεις στο βίντεο, που μπορεί να οφείλονται σε επεξεργασία βίντεο όπως DEINTERLACE (ΑΠΟΠΛΕΞΗ) και εφαρμόζεται ίση καθυστέρηση στο σήμα ήχου ώστε να μην προκύπτει ασυγχρόνιστος ήχος. |
| DELAY TIME (ΧΡΟΝΟΣ ΚΑΘΥΣΤΕΡΗΣΗΣ) | |
| RESET (ΕΠΑΝΑΦΟΡΑ) | Επαναφέρει όλες τις επιλογές AUDIO (ΗΧΟΣ) στις εργοστασιακές τους ρυθμίσεις, εκτός του [VOLUME] (ΕΝΤΑΣΗ ΗΧΟΥ). |

*1: Η λειτουργία αυτή εξαρτάται από την προαιρετική πλακέτα που έχει εγκατασταθεί στην οθόνη.

SCHEDULE (ΧΡΟΝΟΔΙΑΓΡΑΜΜΑ)

| | |
|---|---|
| MENOY SCHEDULE (ΧΡΟΝΟΔΙΑΓΡΑΜΜΑ) | |
| SCHEDULE SETTINGS (ΡΥΘΜΙΣΕΙΣ ΧΡΟΝΟΔΙΑΓΡΑΜΜΑΤΟΣ) | Δημιουργεί ένα χρονοδιάγραμμα εργασιών για την οθόνη (βλ. σελίδα 46). Πατήστε τα πλήκτρα ▲, ▼, +, - για να πλοηγηθείτε και για να αλλάξετε τις ρυθμίσεις χρονοδιαγράμματος. Πατήστε το πλήκτρο SET/ POINT ZOOM (ΡΥΘΜΙΣΗ/ΖΟΥΜ ΣΗΜΕΙΟΥ) στο τηλεχειριστήριο ή τα πλήκτρα αλλαγής εισόδου στην οθόνη για να επιλέξετε ρυθμίσεις. ΣΗΜΕΙΩΣΗ: <ul style="list-style-type: none"> • Το [DATE & TIME] (ΗΜΕΡΟΜΗΝΙΑ ΚΑΙ ΩΡΑ) πρέπει να έχει ρυθμιστεί πριν προσθέσετε χρονοδιαγράμματα. • Τα χρονοδιαγράμματα που διαμορφώνετε αποθηκεύονται όταν εξέρχετε από το παράθυρο [SCHEDULE SETTINGS] (ΡΥΘΜΙΣΕΙΣ ΧΡΟΝΟΔΙΑΓΡΑΜΜΑΤΟΣ). • Αν έχουν ρυθμιστεί πολλά χρονοδιαγράμματα να ξεκινούν ταυτόχρονα, δίνεται προτεραιότητα στο χρονοδιάγραμμα με τον υψηλότερο αριθμό μεταξύ αυτών που έρχονται σε διένεξη. • Τα χρονοδιαγράμματα δεν ενεργοποιούνται όταν το [OFF TIMER] (ΧΡΟΝΟΔΙΑΚΟΠΤΗΣ ΑΠΕΝΕΡΓΟΠΟΙΗΣΗΣ) είναι ρυθμισμένο σε [ON] (ΕΝΕΡΓΟΣ). • Αν ένα σήμα εισόδου ή μια λειτουργία εικόνας δεν είναι πλέον έγκυρα, θα εμφανίσουν το κείμενο τους με κόκκινο χρώμα. Επισημάνετε το κόκκινο κείμενο και πατήστε SET (ΡΥΘΜΙΣΗ) για αλλαγή σε μια έγκυρη ρύθμιση. Για παράδειγμα, ένα σήμα εισόδου μπορεί να γίνει μη έγκυρο αν αλλάξουν οι ρυθμίσεις τερματικού για αυτή την είσοδο αφού αυτή επιλεγεί για το χρονοδιάγραμμα. • Τα χρονοδιαγράμματα δεν εκτελούνται ενώ είναι ανοικτό το μενού [SCHEDULE SETTINGS] (ΡΥΘΜΙΣΕΙΣ ΧΡΟΝΟΔΙΑΓΡΑΜΜΑΤΟΣ). |
| SETTINGS (ΡΥΘΜΙΣΕΙΣ) | Επισημάνετε τον αριθμό και πατήστε το πλήκτρο SET/POINT ZOOM (ΡΥΘΜΙΣΗ/ΖΟΥΜ ΣΗΜΕΙΟΥ) για ενεργοποίηση του χρονοδιαγράμματος. Το πλαίσιο δίπλα από τον αριθμό έχει ένα περίγραμμα όταν το χρονοδιάγραμμα είναι ενεργοποιημένο. Είναι δυνατή η δημιουργία και ενεργοποίηση έως 30 χρονοδιαγραμμάτων. Πατήστε το πλήκτρο + ή - για κυκλική εναλλαγή μεταξύ των αριθμών χρονοδιαγραμμάτων. |
| POWER (ΛΕΙΤΟΥΡΓΙΑ) | Ρυθμίζει την κατάσταση λειτουργίας της οθόνης για το χρονοδιάγραμμα. Επιλέξτε [ON] (ΕΝΕΡΓΗ) αν θέλετε το χρονοδιάγραμμα να ενεργοποιήσει την οθόνη την καθορισμένη ώρα. Επιλέξτε [OFF] (ΑΝΕΝΕΡΓΗ) αν θέλετε το χρονοδιάγραμμα να απενεργοποιήσει την οθόνη την καθορισμένη ώρα. |

| MENOY SCHEDULE (ΧΡΟΝΟΔΙΑΓΡΑΜΜΑ) | |
|---|--|
| TIME (ΩΡΑ) | Ορίστε τον χρόνο έναρξης για τον προγραμματισμό. ΣΗΜΕΙΩΣΗ: Συμπληρώστε και τα δύο πεδία στη ρύθμιση TIME (ΩΡΑ). Αν σε οποιοδήποτε πεδίο παραμείνει η ένδειξη [-], το χρονοδιάγραμμα δεν θα εκτελεστεί. |
| INPUT (ΕΙΣΟΔΟΣ) | Επιλέξτε ποια είσοδος βίντεο θα χρησιμοποιηθεί για το χρονοδιάγραμμα. Για να διατηρήσετε την ενεργή είσοδο όταν αρχίσει το χρονοδιάγραμμα, βεβαιωθείτε ότι η ρύθμιση είναι [--]. Αν επιλέξετε συγκεκριμένη είσοδο, κάντε τη ρύθμιση [ON] (ΕΝΕΡΓΗ) στο [POWER] (ΛΕΙΤΟΥΡΓΙΑ). |
| PIC. MODE (ΛΕΙΤΟΥΡΓΙΑ ΕΙΚΟΝΑΣ)*1 | Επιλέξτε ποια λειτουργία εικόνας θα χρησιμοποιηθεί για το χρονοδιάγραμμα. Για να διατηρήσετε την ενεργή λειτουργία εικόνας όταν αρχίσει το χρονοδιάγραμμα, βεβαιωθείτε ότι η ρύθμιση είναι [--]. Αν επιλέξετε συγκεκριμένη PIC. MODE (ΛΕΙΤΟΥΡΓΙΑ ΕΙΚΟΝΑΣ), κάντε τη ρύθμιση [ON] (ΕΝΕΡΓΗ) στο [POWER] (ΛΕΙΤΟΥΡΓΙΑ). |
| Επιλέξτε ένα από τα παρακάτω (μόνο ένα στοιχείο είναι διαθέσιμο). | |
| DATE (ΗΜΕΡΟΜΗΝΙΑ) | Κάντε αυτή την επιλογή αν το χρονοδιάγραμμα θα εκτελεστεί μία μόνο ημέρα ή αν δεν πρόκειται για τακτικό χρονοδιάγραμμα. |
| EVERY DAY (ΚΑΘΕ ΗΜΕΡΑ) | Κάντε αυτή την επιλογή για να επαναλαμβάνεται το χρονοδιάγραμμα κάθε ημέρα. |
| EVERY WEEK (ΚΑΘΕ ΕΒΔΟΜΑΔΑ) | Κάντε αυτή την επιλογή για να επαναλαμβάνεται το χρονοδιάγραμμα κάθε εβδομάδα. |
| WEEKDAY (ΚΑΘΗΜΕΡΙΝΕΣ) | Κάντε αυτή την επιλογή για να εκτελείται το χρονοδιάγραμμα μόνο τις καθημερινές. ΣΗΜΕΙΩΣΗ: Οι «καθημερινές» είναι οποιαδήποτε ημέρα δεν είναι σαββατοκύριακο ή αργία. Όσες ημέρες δεν έχουν επιλεγεί στις ρυθμίσεις [WEEKEND] (ΣΑΒΒΑΤΟΚΥΡΙΑΚΑ) και [HOLIDAY] (ΑΡΓΙΕΣ) είναι αυτόματα καθημερινές. |
| WEEKEND (ΣΑΒΒΑΤΟΚΥΡΙΑΚΑ) | Κάντε αυτή την επιλογή για να εκτελείται το χρονοδιάγραμμα μόνο τα σαββατοκύριακα. ΣΗΜΕΙΩΣΗ: Οι ημέρες «σαββατοκύριακου» επιλέγονται στο μενού [WEEKEND SETTING] (ΡΥΘΜΙΣΗ ΣΑΒΒΑΤΟΚΥΡΙΑΚΟΥ). |
| HOLIDAY (ΑΡΓΙΕΣ) | Κάντε αυτή την επιλογή για να εκτελείται το χρονοδιάγραμμα μόνο τις αργίες. ΣΗΜΕΙΩΣΗ: Οι ημέρες «αργιών» επιλέγονται στο μενού [HOLIDAY SETTINGS] (ΡΥΘΜΙΣΕΙΣ ΑΡΓΙΩΝ). |
| SCHEDULE LIST (ΛΙΣΤΑ ΧΡΟΝΟΔΙΑΓΡΑΜΜΑΤΩΝ) | Προβάλλει τη λίστα χρονοδιαγραμμάτων και τις τρέχουσες ρυθμίσεις τους. Πατήστε το πλήκτρο + ή - για κύλιση μεταξύ των 30 χρονοδιαγραμμάτων. |
| HOLIDAY SETTINGS (ΡΥΘΜΙΣΕΙΣ ΑΡΓΙΩΝ) | Καθορίζει ποιες ημέρες είναι αργίες για τις ρυθμίσεις SCHEDULE (ΧΡΟΝΟΔΙΑΓΡΑΜΜΑ). Όσα χρονοδιαγράμματα διαμορφώνονται με την επιλογή να εκτελούνται σε [HOLIDAY] (ΑΡΓΙΑ), χρησιμοποιούν αυτή τη λίστα. |
| No. (Αρ.) | Καθορίζει ποιες ημέρες είναι αργίες για τις ρυθμίσεις του χρονοδιαγράμματος. Πατήστε το πλήκτρο + ή - για κυκλική εναλλαγή μεταξύ των αριθμών για διαμόρφωση διαφόρων αργιών. |
| YEAR (ΕΤΟΣ) | Πατήστε το πλήκτρο + ή - για κυκλική εναλλαγή μέχρι να επιλεγεί το έτος που θέλετε να χρησιμοποιήσετε για την αργία. Αν η αργία επαναλαμβάνεται την ίδια ημέρα κάθε έτος, αφήστε το πεδίο κενό [--]. |
| MONTH (ΜΗΝΑΣ) | Πατήστε το πλήκτρο + ή - για κυκλική εναλλαγή μέχρι να επιλεγεί ο μήνας που θέλετε να χρησιμοποιήσετε για την αργία. Αν η αργία επαναλαμβάνεται την ίδια ημέρα κάθε μήνα, αφήστε το πεδίο κενό [--]. |
| DAY (ΗΜΕΡΑ) | Αν η αργία είναι μια συγκεκριμένη ημέρα μέσα στον μήνα, π.χ. την 5η ημέρα, πατήστε SET (ΡΥΘΜΙΣΗ) για να επιλέξετε DAY (ΗΜΕΡΑ). Πατήστε το πλήκτρο ▼ για να επισημάνετε το πεδίο ημέρας και μετά πατήστε το πλήκτρο + ή - για κυκλική εναλλαγή μέχρι να επιλεγεί η ημέρα που θέλετε να χρησιμοποιήσετε για την αργία. ΣΗΜΕΙΩΣΗ: • Αν το πεδίο MONTH (ΜΗΝΑΣ) είναι κενό, τα χρονοδιαγράμματα που διαμορφώνονται να εκτελούνται σε αργίες θα εκτελούνται αυτή την ημέρα κάθε μήνα. • Αν επιλέξετε MONTH (ΜΗΝΑΣ) αλλά δεν ορίσετε μια συγκεκριμένη ημέρα, η αργία θεωρείται ότι είναι κάθε ημέρα. |
| WEEK (ΕΒΔΟΜΑΔΑ) | Αν η αργία είναι μια συγκεκριμένη εβδομάδα μέσα στον μήνα, π.χ. τη 2η Δευτέρα, πατήστε SET (ΡΥΘΜΙΣΗ) για να επιλέξετε WEEK (ΕΒΔΟΜΑΔΑ). Πατήστε το πλήκτρο ▼ για να επισημάνετε το πεδίο εβδομάδας και μετά πατήστε το πλήκτρο + ή - για να επιλέξετε ποια εβδομάδα μέσα στον μήνα (επιλέξτε μεταξύ: 1ης, 2ης, 3ης, 4ης, 5ης). Πατήστε το πλήκτρο ▼ για να επισημάνετε το πεδίο ημέρας και μετά πατήστε το πλήκτρο + ή - για να επιλέξετε ποια ημέρα μέσα σε αυτή την εβδομάδα (επιλέξτε μεταξύ: ΚΥΡ, ΔΕΥ, ΤΡΙ, ΤΕΤ, ΠΕΜ, ΠΑΡ, ΣΑΒ). ΣΗΜΕΙΩΣΗ: Αν το πεδίο MONTH (ΜΗΝΑΣ) είναι κενό, τα χρονοδιαγράμματα που διαμορφώνονται να εκτελούνται σε αργίες θα εκτελούνται αυτή την εβδομάδα κάθε μήνα. |
| END DAY (ΗΜΕΡΑ ΛΗΞΗΣ) | Ορίζει την τελευταία ημέρα μιας αργίας πολλών ημερών. ΣΗΜΕΙΩΣΗ: Αν μια εορτή που διαρκεί περισσότερες από μία ημέρες εκτείνεται από το ένα έτος στο άλλο, δημιουργήστε ξεχωριστές αργίες για κάθε έτος. Για παράδειγμα, αν η αργία εκτείνεται από τις 25 Δεκεμβρίου έως τις 7 Ιανουαρίου, ορίστε δύο ξεχωριστές αργίες. Μία από τις 25 έως τις 31 Δεκεμβρίου και άλλη μία από τις 1 έως τις 7 Ιανουαρίου. |
| SET/DELETE (ΟΡΙΣΜΟΣ/ΔΙΑΓΡΑΦΗ) | Αποθηκεύει ή διαγράφει την τρέχουσα αργία. ΣΗΜΕΙΩΣΗ: Αν τροποποιείτε μια υπάρχουσα αργία, μην παραλείψετε να επισημάνετε το SET (ΟΡΙΣΜΟΣ) και να πατήσετε το πλήκτρο SET (ΟΡΙΣΜΟΣ) στο τηλεχειριστήριο, για να αποθηκεύσετε τις αλλαγές. Αν πατήσετε το πλήκτρο EXIT (ΕΞΟΔΟΣ) στο τηλεχειριστήριο χωρίς να αποθηκεύσετε τις αλλαγές, οι ρυθμίσεις θα χαθούν. |
| WEEKEND SETTING (ΡΥΘΜΙΣΗ ΣΑΒΒΑΤΟΚΥΡΙΑΚΟΥ) | Ορίζει ποιες ημέρες της εβδομάδας θεωρούνται εργάσιμες για τις ρυθμίσεις SCHEDULE (ΧΡΟΝΟΔΙΑΓΡΑΜΜΑ). Όσα χρονοδιαγράμματα διαμορφώνονται με την επιλογή να εκτελούνται είτε σε WEEKDAY (ΕΡΓΑΣΙΜΗ) είτε σε WEEKEND (ΣΑΒΒΑΤΟΚΥΡΙΑΚΟ), χρησιμοποιούν αυτή τη λίστα. |
| WEEKEND (ΣΑΒΒΑΤΟΚΥΡΙΑΚΑ) | Επισημάνετε την ημέρα που θέλετε να επιλέξετε ως εργάσιμη και, στη συνέχεια, πατήστε το πλήκτρο SET (ΟΡΙΣΜΟΣ) στο τηλεχειριστήριο. |

*1: Αν η λειτουργία SPECTRAVIEW ENGINE είναι ενεργοποιημένη, η λειτουργία αυτή δεν είναι διαθέσιμη και εμφανίζεται με γκρι χρώμα.

| MENOY SCHEDULE (ΧΡΟΝΟΔΙΑΓΡΑΜΜΑ) | |
|---|--|
| DATE & TIME (ΗΜΕΡΟΜΗΝΙΑ ΚΑΙ ΩΡΑ) | Ρυθμίζει την ημερομηνία και την ώρα για το ρολόι πραγματικού χρόνου. Η ημερομηνία και η ώρα πρέπει να ρυθμιστούν προκειμένου να λειτουργήσει το [SCHEDULE] (ΧΡΟΝΟΔΙΑΓΡΑΜΜΑ). Αφού ρυθμίσετε την ημερομηνία και την ώρα, πατήστε το πλήκτρο SET (ΟΡΙΣΜΟΣ) στο τηλεχειριστήριο για να αποθηκευτούν οι ρυθμίσεις. Πατήστε EXIT (ΕΞΟΔΟΣ) για να ακυρωθούν οι αλλαγές. ΣΗΜΕΙΩΣΗ: Αν η κύρια τροφοδοσία της οθόνης έχει απενεργοποιηθεί για δύο εβδομάδες, η ρύθμιση [DATE & TIME] (ΗΜΕΡΟΜΗΝΙΑ ΚΑΙ ΩΡΑ) επανέρχεται στην προεπιλεγμένη ρύθμιση και η λειτουργία του ρολογιού σταματά. |
| YEAR (ΕΤΟΣ) | Ρυθμίζει το τρέχον έτος. Πατήστε το πλήκτρο + ή - στο τηλεχειριστήριο για κυκλική εναλλαγή μέχρι να επιλεγεί το τρέχον έτος. |
| MONTH (ΜΗΝΑΣ) | Ρυθμίζει τον τρέχοντα μήνα. Πατήστε το πλήκτρο + ή - στο τηλεχειριστήριο για κυκλική εναλλαγή μέχρι να επιλεγεί ο τρέχων μήνας. |
| DAY (ΗΜΕΡΑ) | Ορίστε την τρέχουσα ημέρα του μήνα. Πατήστε το πλήκτρο + ή - στο τηλεχειριστήριο για κυκλική εναλλαγή μέχρι να επιλεγεί η τρέχουσα ημέρα. |
| TIME (ΩΡΑ) | Ρυθμίζει την τρέχουσα ώρα. Επισημάνετε το πεδίο ώρας και πατήστε το πλήκτρο + ή - στο τηλεχειριστήριο για κυκλική εναλλαγή μέχρι να επιλεγεί η τρέχουσα ώρα, και μετά επαναλάβετε για το πεδίο λεπτών. ΣΗΜΕΙΩΣΗ: • Το ρολόι της οθόνης είναι σε μορφή 24 ωρών. • Αν η οθόνη βρίσκεται σε σημείο που έχει αυτή τη στιγμή θερινή ώρα, ρυθμίστε το πεδίο TIME (ΩΡΑ) σε αυτήν που θα ήταν η τρέχουσα ώρα αν δεν ίσχυε η θερινή ώρα. Στη συνέχεια, ενεργοποιήστε τη ρύθμιση [DAYLIGHT SAVING] (ΘΕΡΙΝΗ ΩΡΑ), για να ρυθμιστεί αυτόματα το ρολόι στην τρέχουσα ώρα. |
| CURRENT DATE TIME (ΤΡΕΧΟΥΣΑ ΗΜΕΡΟΜΗΝΙΑ ΚΑΙ ΩΡΑ) | Προβάλλει την τρέχουσα ημερομηνία και ώρα. Αυτά τα δεδομένα δεν επιφέρουν αλλαγές στις ρυθμίσεις ημερομηνίας και ώρας, παρά μόνο εφόσον πατηθεί το πλήκτρο SET (ΟΡΙΣΜΟΣ) στο τηλεχειριστήριο. |
| DAYLIGHT SAVING (ΘΕΡΙΝΗ ΩΡΑ) | Αλλάζει αυτόματα το ρολόι πραγματικής ώρας ώστε να συμφωνεί με τη θερινή ώρα. ΣΗΜΕΙΩΣΗ: Ορίστε τα [DATE & TIME] (ΗΜΕΡΟΜΗΝΙΑ ΚΑΙ ΩΡΑ) πριν ενεργοποιήσετε τη ρύθμιση [DAYLIGHT SAVING] (ΘΕΡΙΝΗ ΩΡΑ). |
| DAYLIGHT SAVING (ΘΕΡΙΝΗ ΩΡΑ) | Ρυθμίζει αυτόματα την τρέχουσα ώρα, όταν ισχύει η θερινή ώρα, βάσει των ημερομηνιών έναρξης και λήξης που έχουν επιλεγεί σε αυτό το μενού. |
| BEGIN MONTH (ΜΗΝΑΣ ΕΝΑΡΞΗΣ) | Ορίστε τον μήνα, την ημέρα και την ώρα που ξεκινά να ισχύει η θερινή ώρα. |
| END MONTH (ΜΗΝΑΣ ΛΗΞΗΣ) | Ορίστε τον μήνα, την ημέρα και την ώρα που παύει να ισχύει η θερινή ώρα. |
| TIME DIFFERENCE (ΔΙΑΦΟΡΑ ΩΡΑΣ) | Ορίστε τη διαφορά ώρας για την προσαρμογή του ρολογιού πραγματικού χρόνου. Όταν ξεκινά η θερινή ώρα, αυτό είναι το διάστημα κατά το οποίο θα προσαρμοστεί το ρολόι πραγματικού χρόνου. |
| OFF TIMER (ΧΡΟΝΟΔΙΑΚΟΠΤΗΣ ΑΠΕΝΕΡΓΟΠΟΙΗΣΗΣ) | Απενεργοποιεί την οθόνη μετά από το χρονικό διάστημα που εμφανίζεται στο ρυθμιστικό. Πατήστε το πλήκτρο + ή - στο τηλεχειριστήριο για να ρυθμίσετε τον χρονοδιακόπτη μεταξύ 1 και 24 ωρών. ΣΗΜΕΙΩΣΗ: Τα χρονοδιαγράμματα δεν ενεργοποιούνται όταν το [OFF TIMER] (ΧΡΟΝΟΔΙΑΚΟΠΤΗΣ ΑΠΕΝΕΡΓΟΠΟΙΗΣΗΣ) είναι ρυθμισμένο σε [ON] (ΕΝΕΡΓΟΣ). |
| RESET (ΕΠΑΝΑΦΟΡΑ) | Επαναφέρει όλες τις επιλογές SCHEDULE (ΧΡΟΝΟΔΙΑΓΡΑΜΜΑ) στις εργοστασιακές ρυθμίσεις, εκτός από τις [DATE & TIME] (ΗΜΕΡΟΜΗΝΙΑ ΚΑΙ ΩΡΑ) και [DAYLIGHT SAVING] (ΘΕΡΙΝΗ ΩΡΑ). |

MULTI-INPUT (ΠΟΛΛΑΠΛΗ ΕΙΣΟΔΟΣ)

| MENOY MULTI-INPUT (ΠΟΛΛΑΠΛΗ ΕΙΣΟΔΟΣ) | |
|---|--|
| KEEP MULTI PICTURE MODE (ΔΙΑΤΗΡΗΣΗ ΛΕΙΤΟΥΡΓΙΑΣ ΠΟΛΛΑΠΛΩΝ ΕΙΚΟΝΩΝ)*1 | Όταν είναι ενεργοποιημένη αυτή η λειτουργία, η λειτουργία [MULTI PICTURE MODE] (ΛΕΙΤΟΥΡΓΙΑ ΠΟΛΛΩΝ ΕΙΚΟΝΩΝ) ή [TEXT TICKER] (ΚΥΛΙΟΜΕΝΟ ΚΕΙΜΕΝΟ) επαναλαμβάνεται αυτόματα όταν επανενεργοποιηθεί η οθόνη. Όταν είναι απενεργοποιημένη αυτή η λειτουργία, οι λειτουργίες [MULTI PICTURE MODE] (ΛΕΙΤΟΥΡΓΙΑ ΠΟΛΛΩΝ ΕΙΚΟΝΩΝ) και [TEXT TICKER] (ΚΥΛΙΟΜΕΝΟ ΚΕΙΜΕΝΟ) απενεργοποιούνται αυτόματα όταν απενεργοποιείται η οθόνη. Πρέπει να ενεργοποιηθούν και πάλι από τις αντίστοιχες ρυθμίσεις στο μενού MULTI-INPUT (ΠΟΛΛΑΠΛΗ ΕΙΣΟΔΟΣ) ή πατώντας το πλήκτρο MULTI-PICTURE ON/OFF (ΕΝΕΡΓΟΠΟΙΗΣΗ/ΑΠΕΝΕΡΓΟΠΟΙΗΣΗ ΠΟΛΛΩΝ ΕΙΚΟΝΩΝ) στο τηλεχειριστήριο. |
| MULTI PICTURE MODE (ΛΕΙΤΟΥΡΓΙΑ ΠΟΛΛΑΠΛΩΝ ΕΙΚΟΝΩΝ)*1,*3 | Εμφανίζει περιεχόμενο από πολλές εισόδους. |
| MULTI PICTURE (ΠΟΛΛΑΠΛΕΣ ΕΙΚΟΝΕΣ) | Όταν αυτή η επιλογή είναι απενεργοποιημένη, εμφανίζεται η τρέχουσα είσοδος. Όταν αυτή η επιλογή είναι ενεργοποιημένη, εμφανίζονται πολλές εισόδους. Επισημάνετε την επιλογή ON (ΕΝΕΡΓΗ) και πατήστε SET (ΟΡΙΣΜΟΣ) στο τηλεχειριστήριο για να ενεργοποιηθεί αυτή η λειτουργία. Επιλέξτε είτε PIP (Εικόνα σε εικόνα) είτε PBP (Εικόνες πλάι-πλάι). PIP - εμφανίζεται μια δεύτερη είσοδος ως ένθετη εικόνα στην οθόνη. Το μέγεθος και η θέση της ένθετης εικόνας μπορούν να προσαρμοστούν. PBP - οι διάφορες εισοδοί προβάλλονται δίπλα η μία στην άλλη. ΣΗΜΕΙΩΣΗ: Όταν είναι ενεργή αυτή η επιλογή, αυτές οι λειτουργίες στο μενού OSD αποδεσμεύονται αυτόματα αν είναι ήδη ενεργοποιημένες: [TEXT TICKER] (ΚΥΛΙΟΜΕΝΟ ΚΕΙΜΕΝΟ), [CLOSED CAPTION] (ΚΛΕΙΣΤΗ ΛΕΖΑΝΤΑ), [TILE MATRIX] (ΠΙΝΑΚΑΣ ΤΕΤΡΑΓΩΝΙΔΙΩΝ), [MOTION] (ΚΙΝΗΣΗ) στη ρύθμιση [SCREEN SAVER] (ΠΡΟΣΤΑΣΙΑ ΟΘΟΝΗΣ), οποιαδήποτε επιλογή [IMAGE FLIP] (ΑΝΑΣΤΡΟΦΗ ΕΙΚΟΝΑΣ) εξαιρουμένων των επιλογών [NONE] (ΚΑΜΙΑ) και [SUPER] (ΣΟΥΠΕΡ) στη ρύθμιση [INPUT CHANGE] (ΑΛΛΑΓΗ ΕΙΣΟΔΟΥ). |

*1: Αυτή η λειτουργία διακόπτεται όταν επιλέγετε [SUPER] για τη ρύθμιση [INPUT CHANGE], [MOTION] στο [SCREEN SAVER], [TILE MATRIX] και [IMAGE FLIP], εξαιρουμένης της επιλογής [NONE].

*3: Όταν επιλέγετε την είσοδο [OPTION] (ΠΡΟΑΙΡΕΤΙΚΗ), η λειτουργία αυτή εξαρτάται από την προαιρετική πλακέτα που έχει εγκατασταθεί στην οθόνη.

| MENU MULTI-INPUT (ΠΟΛΛΑΠΛΗ ΕΙΣΟΔΟΣ) | |
|---|--|
| ACTIVE PICTURE (ΕΝΕΡΓΗ ΕΙΚΟΝΑ) ^{*1, *2} | Επιλέγει ποια είσοδος διαμορφώνεται αυτή τη στιγμή στις ρυθμίσεις MULTI-PICTURE MODE (ΛΕΙΤΟΥΡΓΙΑ ΠΟΛΛΩΝ ΕΙΚΟΝΩΝ). Όταν το μενού OSD είναι κλειστό, αυτή είναι η είσοδος που ελέγχεται από το τηλεχειριστήριο. ΣΗΜΕΙΩΣΗ: <ul style="list-style-type: none"> Όταν το [MULTI PICTURE MODE] (ΛΕΙΤΟΥΡΓΙΑ ΠΟΛΛΩΝ ΕΙΚΟΝΩΝ) έχει ενεργοποιηθεί, μπορεί να γίνει εναλλαγή της ενεργής εικόνας μεταξύ των εισόδων, πατώντας το πλήκτρο ACTIVE PICTURE (ΕΝΕΡΓΗ ΕΙΚΟΝΑ) στο τηλεχειριστήριο αντί να ανοιχτεί το μενού OSD. Όταν το [ACTIVE FRAME] (ΠΛΑΙΣΙΟ ΕΝΕΡΓΗΣ ΕΙΚΟΝΑΣ) είναι [ON] (ΕΝΕΡΓΟ) (που είναι η προεπιλογή), πατήστε το πλήκτρο ACTIVE PICTURE (ΕΝΕΡΓΗ ΕΙΚΟΝΑ) μία φορά για να εμφανιστεί ένα πλαίσιο γύρω από την τρέχουσα ενεργή εικόνα. Πατήστε το πλήκτρο άλλη μια φορά για εναλλαγή μεταξύ των εισόδων. Αν μία από τις επιλεγμένες εισόδους είναι MP (Media Player), το πρόγραμμα αναπαραγωγής δεν θα ανταποκρίνεται στα πατήματα πλήκτρων, παρά μόνο όταν είναι η ενεργή εικόνα. Όταν το [MULTI PICTURE MODE] (ΛΕΙΤΟΥΡΓΙΑ ΠΟΛΛΩΝ ΕΙΚΟΝΩΝ) έχει απενεργοποιηθεί, όποια είσοδος είναι η τρέχουσα [ACTIVE PICTURE] (ΕΝΕΡΓΗ ΕΙΚΟΝΑ) θα είναι κι αυτή που θα προβάλλεται. |
| ACTIVE (ΕΝΕΡΓΗ) | Όταν η επιλογή [MULTI PICTURE] (ΠΟΛΛΕΣ ΕΙΚΟΝΕΣ) είναι [OFF] (ΑΝΕΝΕΡΓΗ), η [PICTURE 1] (ΕΙΚΟΝΑ 1) είναι η ενεργή εικόνα. Επιλέγει ποια είσοδος θα διαμορφωθεί για τις ρυθμίσεις πολλών εικόνων και θα ελέγχεται από το τηλεχειριστήριο. |
| ACTIVE FRAME (ΠΛΑΙΣΙΟ ΕΝΕΡΓΗΣ ΕΙΚΟΝΑΣ) | Απενεργοποιεί ή ενεργοποιεί το κόκκινο πλαίσιο που εμφανίζεται γύρω από την επιλεγμένη εικόνα. Αυτό το πλαίσιο εμφανίζεται όταν το μενού OSD είναι ανοικτό ή όταν το πατιέται το πλήκτρο ACTIVE PICTURE (ΕΝΕΡΓΗ ΕΙΚΟΝΑ) στο τηλεχειριστήριο. |
| INPUT SELECT (ΕΠΙΛΟΓΗ ΕΙΣΟΔΟΥ) ^{*3, *5} | Επιλέγει ποια είσοδος θα χρησιμοποιηθεί για κάθε PICTURE (ΕΙΚΟΝΑ) που θα προβάλλεται όταν το [MULTI PICTURE MODE] (ΛΕΙΤΟΥΡΓΙΑ ΠΟΛΛΩΝ ΕΙΚΟΝΩΝ) είναι [ON] (ΕΝΕΡΓΟ). |
| PICTURE1 (ΕΙΚΟΝΑ 1) | ΣΗΜΕΙΩΣΗ: <ul style="list-style-type: none"> Όταν αλλάξει η είσοδος για τον αριθμό PICTURE (ΕΙΚΟΝΑ) που είναι το τρέχον ACTIVE PICTURE (ΕΝΕΡΓΗ ΕΙΚΟΝΑ), για παράδειγμα [PICTURE1] (ΕΙΚΟΝΑ 1), η είσοδος δεν μεταβάλλεται παρά μόνο όταν πατηθεί το πλήκτρο SET (ΟΡΙΣΜΟΣ) στο τηλεχειριστήριο. Όταν αλλάξετε μενού χωρίς να πατηθεί το SET (ΟΡΙΣΜΟΣ), το όνομα εισόδου που εμφανίζεται για αυτό το PICTURE (ΕΙΚΟΝΑ) επανέρχεται στην τρέχουσα είσοδο για το ACTIVE PICTURE (ΕΝΕΡΓΗ ΕΙΚΟΝΑ). Όταν αλλάξετε την είσοδο για το PICTURE (ΕΙΚΟΝΑ) που δεν είναι ενεργό, η αλλαγή αποθηκεύεται αμέσως. Η λειτουργία αυτή δεν είναι διαθέσιμη όταν έχει ρυθμιστεί σε [OFF] (ΑΝΕΝΕΡΓΗ) η επιλογή [MULTI PICTURE MODE] (ΛΕΙΤΟΥΡΓΙΑ ΠΟΛΛΩΝ ΕΙΚΟΝΩΝ). |
| PICTURE2 (ΕΙΚΟΝΑ 2) | |
| PICTURE SIZE (ΜΕΓΕΘΟΣ ΕΙΚΟΝΑΣ) ^{*1, *2, *4} | Ορίζει το μέγεθος της ενεργής εικόνας. Στη λειτουργία PIP, μπορεί να ρυθμιστεί μόνο η ένθετη εικόνα (PICTURE2 (ΕΙΚΟΝΑ 2)). Στη λειτουργία PBP, καθώς το μέγεθος της ενεργής εικόνας αυξάνεται, η άλλη εικόνα μειώνεται αυτόματα, ενώ συμβαίνει το αντίστροφο όταν μειώνεται το μέγεθος της ενεργής εικόνας. Χρησιμοποιήστε τα πλήκτρα + και - στο τηλεχειριστήριο για να αυξήσετε ή να μειώσετε το μέγεθος της ενεργής εικόνας. |
| PICTURE POSITION (ΘΕΣΗ ΕΙΚΟΝΑΣ) ^{*1, *2, *4} | Ορίζει τη θέση της ενεργής εικόνας στην οθόνη. Πατώντας το πλήκτρο + μετακινείται η ενεργή εικόνα προς τα δεξιά, ενώ πατώντας το πλήκτρο - μετακινείται προς τα αριστερά. Πατώντας το πλήκτρο ▲ μετακινείται η ενεργή εικόνα προς τα επάνω, ενώ πατώντας το πλήκτρο ▼ μετακινείται προς τα κάτω. ΣΗΜΕΙΩΣΗ: Η θέση της ενεργής εικόνας μπορεί να μετακινηθεί από το τηλεχειριστήριο, χωρίς να ανοίξει το μενού OSD. Πατήστε το πλήκτρο ACTIVE PICTURE (ΕΝΕΡΓΗ ΕΙΚΟΝΑ) στο τηλεχειριστήριο για να επιλέξετε ποια εικόνα θα μετακινηθεί. Χρησιμοποιήστε τα ίδια πλήκτρα στο τηλεχειριστήριο για να αλλάξετε τη θέση της εικόνας. Να έχετε υπόψη σας πως όταν είναι ενεργό το ACTIVE FRAME (ΠΛΑΙΣΙΟ ΕΝΕΡΓΗΣ ΕΙΚΟΝΑΣ), θα εμφανίζεται ένα κόκκινο περίγραμμα γύρω από την ενεργή εικόνα. Στη λειτουργία PIP, το παράθυρο ένθετης εικόνας μπορεί να μετακινηθεί προς όλες τις κατευθύνσεις. Στη λειτουργία PBP, η ενεργή εικόνα μετακινείται μόνο επάνω/κάτω (όταν οι εισοδοί προβάλλονται πλάι-πλάι) ή αριστερά/δεξιά (όταν οι εισοδοί προβάλλονται η μία επάνω και η άλλη κάτω). |
| PICTURE ASPECT (ΑΝΑΛΟΓΙΑ ΕΙΚΟΝΑΣ) ^{*1, *2, *4} | Ορίζει την αναλογία διαστάσεων για το περιεχόμενο του πλαισίου της ενεργής εικόνας. Για να αλλάξετε την αναλογία διαστάσεων της εικόνας της οθόνης, βλ. σελίδα 35 . |
| TEXT TICKER (ΚΥΛΙΟΜΕΝΟ ΚΕΙΜΕΝΟ) ^{*1, *3} | Προβάλλει ένα τμήμα της [PICTURE2] (ΕΙΚΟΝΑ 2), είτε οριζόντια είτε κατακόρυφα επάνω από την εικόνα της PICTURE1 (ΕΙΚΟΝΑ 1). Αυτό χρησιμεύει για την προβολή, για παράδειγμα, μιας εφαρμογής κυλιόμενου κειμένου. ΣΗΜΕΙΩΣΗ: <ul style="list-style-type: none"> Αν το [MULTI PICTURE MODE] (ΛΕΙΤΟΥΡΓΙΑ ΠΟΛΛΩΝ ΕΙΚΟΝΩΝ) είναι [ON] (ΕΝΕΡΓΟ), θα γίνει αυτόματα [OFF] (ΑΝΕΝΕΡΓΟ) όταν ενεργοποιηθεί το [TEXT TICKER] (ΚΥΛΙΟΜΕΝΟ ΚΕΙΜΕΝΟ). Το [TEXT TICKER] (ΚΥΛΙΟΜΕΝΟ ΚΕΙΜΕΝΟ) γίνεται αυτόματα [OFF] (ΑΝΕΝΕΡΓΟ) όταν είναι ενεργοποιημένη οποιαδήποτε από τις παρακάτω λειτουργίες: [MULTI PICTURE MODE] (ΛΕΙΤΟΥΡΓΙΑ ΠΟΛΛΩΝ ΕΙΚΟΝΩΝ), [TILE MATRIX] (ΠΙΝΑΚΑΣ ΤΕΤΡΑΓΩΝΙΔΙΩΝ), [SCREEN SAVER] (ΠΡΟΣΤΑΣΙΑ ΟΘΟΝΗΣ), [IMAGE FLIP] (ΑΝΑΣΤΡΟΦΗ ΕΙΚΟΝΑΣ), [SUPER] (ΣΟΥΠΕΡ) στη ρύθμιση [INPUT CHANGE] (ΑΛΛΑΓΗ ΕΙΣΟΔΟΥ), [CLOSED CAPTION] (ΚΛΕΙΣΤΗ ΛΕΖΑΝΤΑ). Οι λειτουργίες [POINT ZOOM] (ΖΟΥΜ ΣΗΜΕΙΟΥ) και [STILL] (ΑΚΙΝΗΤΗ) δεν είναι διαθέσιμες όταν είναι ενεργοποιημένο το [TEXT TICKER] (ΚΥΛΙΟΜΕΝΟ ΚΕΙΜΕΝΟ). |
| MODE (ΛΕΙΤΟΥΡΓΙΑ) | Επιλέξτε Horizontal (Οριζόντιο) ή Vertical (Κατακόρυφο) και πατήστε το SET (ΟΡΙΣΜΟΣ) για να ενεργοποιηθεί το [TEXT TICKER] (ΚΥΛΙΟΜΕΝΟ ΚΕΙΜΕΝΟ). |
| POSITION (ΘΕΣΗ) | Μετακινεί την περιοχή κυλιόμενου κειμένου. |
| SIZE (ΜΕΓΕΘΟΣ) | Ρυθμίζει το μέγεθος της περιοχής κυλιόμενου κειμένου. Το κυλιόμενο κείμενο εμφανίζεται στο επάνω (αν είναι οριζόντιο) ή στο αριστερό (αν είναι κατακόρυφο) μέρος της δεύτερης πηγής. Με την προσαρμογή του μεγέθους του κυλιόμενου κειμένου καθορίζεται πόσο κομμάτι από το επάνω ή αριστερό τμήμα της δεύτερης πηγής εμφανίζεται. |
| DETECT (ΑΝΙΧΝΕΥΣΗ) | Ενεργοποιεί ή απενεργοποιεί αυτόματα τη λειτουργία κυλιόμενου κειμένου ανάλογα με το αν υπάρχει ή όχι το σήμα εικόνας που έχει επιλεγεί για το [PICTURE2] (ΕΙΚΟΝΑ 2). |
| INPUT SELECT (ΕΠΙΛΟΓΗ ΕΙΣΟΔΟΥ) | Επιλέγει ποιες εισοδοί θα χρησιμοποιηθούν για την κύρια εικόνα (PICTURE1 (ΕΙΚΟΝΑ 1)) και τη δευτερεύουσα εικόνα (PICTURE2 (ΕΙΚΟΝΑ 2)). |

*1: Αυτή η λειτουργία διακόπτεται όταν επιλέξετε [SUPER] για τη ρύθμιση [INPUT CHANGE], [MOTION] στο [SCREEN SAVER], [TILE MATRIX] και [IMAGE FLIP], εξαιρουμένης της επιλογής [NONE].

*2: Όταν είναι ενεργή η επιλογή [TEXT TICKER] (ΚΥΛΙΟΜΕΝΟ ΚΕΙΜΕΝΟ) ή η λειτουργία πολλαπλών εικόνων είναι ανενεργή, αυτή η λειτουργία δεν είναι διαθέσιμη.

*3: Όταν επιλέξετε την είσοδο [OPTION] (ΠΡΟΑΙΡΕΤΙΚΗ), η λειτουργία αυτή εξαρτάται από την προαιρετική πλακέτα που έχει εγκατασταθεί στην οθόνη.

*4: Αυτή η λειτουργία δεν είναι διαθέσιμη αν έχει ρυθμιστεί το [PIP] στην [MULTI PICTURE MODE] και μετά έχει ρυθμιστεί το [PICTURE1] (ΕΙΚΟΝΑ 1) ως [ACTIVE PICTURE] (ΕΝΕΡΓΗ ΕΙΚΟΝΑ).

*5: Αυτή η λειτουργία διακόπτεται όταν επιλέξετε [SUPER] (ΣΟΥΠΕΡ) στο [INPUT CHANGE] (ΑΛΛΑΓΗ ΕΙΣΟΔΟΥ) ή είναι ενεργό το [TEXT TICKER] (ΚΥΛΙΟΜΕΝΟ ΚΕΙΜΕΝΟ).

| ΜΕΝΟΥ MULTI-INPUT (ΠΟΛΛΑΠΛΗ ΕΙΣΟΔΟΣ) | |
|--|---|
| INPUT DETECT (ΑΝΙΧΝΕΥΣΗ ΕΙΣΟΔΟΥ) ^{*6} | Όταν είναι ενεργή, αυτή η επιλογή μπορεί να ανιχνεύει και να αλλάζει τις εισόδους όταν εφαρμόζεται ή χάνεται ένα σήμα. ΣΗΜΕΙΩΣΗ: Αυτή η επιλογή δεν είναι διαθέσιμη όταν είναι ενεργοποιημένες αυτές οι επιλογές στο μενού OSD: <ul style="list-style-type: none"> Έχει επιλεγεί [SUPER] (ΣΟΥΠΕΡ) για τη ρύθμιση [INPUT CHANGE] (ΑΛΛΑΓΗ ΕΙΣΟΔΟΥ). Το [HUMAN SENSING] (ΑΝΙΧΝΕΥΣΗ ΑΝΘΡΩΠΟΥ) είναι [ENABLED] (ΕΝΕΡΓΟ) στις ρυθμίσεις [AUTO DIMMING] (ΑΥΤΟΜΑΤΗ ΜΕΙΩΣΗ ΦΩΤΙΣΜΟΥ) στο μενού [CONTROL] (ΕΛΕΓΧΟΣ). |
| NONE (ΚΑΜΙΑ) | Η οθόνη δεν κάνει αναζήτηση για σήμα βίντεο στις άλλες συνδέσεις εισόδου. Αν το σήμα βίντεο χαθεί στην τρέχουσα είσοδο ή αν η οθόνη μεταβεί μη αυτόματα σε είσοδο για την οποία δεν υπάρχει σήμα βίντεο, η οθόνη θα μαυρίσει και το LED θα αναβοσβήσει με πράσινο χρώμα. Αν έχει ενεργοποιηθεί το [POWER SAVE] (ΕΞΟΙΚΟΝΟΜΗΣΗ ΕΝΕΡΓΕΙΑΣ), η οθόνη θα περάσει στη λειτουργία εξοικονόμησης ενέργειας αφού περάσει το χρονικό διάστημα που έχει οριστεί για το [POWER SAVE] (ΕΞΟΙΚΟΝΟΜΗΣΗ ΕΝΕΡΓΕΙΑΣ). |
| FIRST DETECT (ΑΝΙΧΝΕΥΣΗ ΠΡΩΤΟΥ ΣΗΜΑΤΟΣ) ^{*3, *5} | Εφόσον η τρέχουσα είσοδος έχει σήμα βίντεο, η οθόνη δεν κάνει αναζήτηση για σήμα βίντεο στις άλλες συνδέσεις εισόδου. Αν η τρέχουσα σύνδεση εισόδου δεν έχει παρόν σήμα βίντεο, η οθόνη αναζητά σήμα βίντεο στις άλλες συνδέσεις εισόδου βίντεο. Αν βρεθεί σήμα βίντεο, η οθόνη θα μεταβεί αυτόματα από την τρέχουσα είσοδο στην είσοδο με την ενεργή πηγή βίντεο. |
| LAST DETECT (ΑΝΙΧΝΕΥΣΗ ΤΕΛΕΥΤΑΙΟΥ ΣΗΜΑΤΟΣ) ^{*3, *5} | Η οθόνη αναζητά ενεργά σήμα βίντεο στις άλλες συνδέσεις εισόδου, ακόμα και όταν είναι παρόν το τρέχον σήμα βίντεο. Όταν εφαρμοστεί μια νέα πηγή σήματος βίντεο σε μια άλλη σύνδεση εισόδου, η οθόνη μεταβαίνει αυτόματα στην πηγή βίντεο που βρέθηκε τελευταία. Αν το σήμα βίντεο χαθεί στην τρέχουσα σύνδεση εισόδου, η οθόνη αναζητά σήμα βίντεο στις άλλες συνδέσεις εισόδου βίντεο. Αν βρεθεί σήμα βίντεο, η οθόνη θα μεταβεί αυτόματα από την τρέχουσα είσοδο στην είσοδο με την ενεργή πηγή βίντεο. |
| CUSTOM DETECT (ΠΡΟΣΑΡΜΟΣΜΕΝΗ ΑΝΙΧΝΕΥΣΗ) ^{*3} | Η οθόνη αναζητά σήμα βίντεο μόνο στις εισόδους που έχουν επιλεγεί για τους αριθμούς προτεραιότητας. Αν το σήμα χαθεί, η οθόνη αναζητά σήμα με τη σειρά προτεραιότητας και μεταβαίνει αυτόματα στην είσοδο υψηλότερης προτεραιότητας που θα βρει με ενεργό σήμα βίντεο. Η οθόνη αναζητά ενεργά σε αυτές τις εισόδους. Αν η τρέχουσα είσοδος σήματος δεν είναι η προτεραιότητα 1 και εφαρμοστεί νέο σύμβολο στην είσοδο στην οποία έχει αντιστοιχιστεί η προτεραιότητα 1, η οθόνη μεταβαίνει αυτόματα στην είσοδο με τη μεγαλύτερη προτεραιότητα. ΣΗΜΕΙΩΣΗ: <ul style="list-style-type: none"> Η προτεραιότητα σήματος εισόδου προαιρετικής πλακέτας είναι διαθέσιμη μόνο στην επιλογή [PRIORITY 3] (ΠΡΟΤΕΡΑΙΟΤΗΤΑ 3), με εξαίρεση την προαιρετική πλακέτα PC τύπου slot2. Αν η θύρα DisplayPort1 έχει αντιστοιχιστεί σε PRIORITY (ΠΡΟΤΕΡΑΙΟΤΗΤΑ) [1], [2] ή [3], η είσοδος [OPTION] (ΠΡΟΑΙΡΕΤΙΚΗ) (προαιρετική πλακέτα PC τύπου slot2 (DP)) δεν μπορεί να επιλεγεί για καμία από τις ρυθμίσεις προτεραιότητας. Αν το [OPTION] (ΠΡΟΑΙΡΕΤΙΚΗ) (προαιρετική πλακέτα PC τύπου slot2 (DP)) έχει ρυθμιστεί σε PRIORITY (ΠΡΟΤΕΡΑΙΟΤΗΤΑ) [1] ή [2] ή [3], η είσοδος DisplayPort1 δεν μπορεί να επιλεγεί για καμία από τις ρυθμίσεις προτεραιότητας. |
| INPUT CHANGE (ΑΛΛΑΓΗ ΕΙΣΟΔΟΥ) | Ορίζει την ταχύτητα με την οποία η οθόνη αλλάζει σε διαφορετική είσοδο βίντεο. Με την επιλογή QUICK (ΓΡΗΓΟΡΗ) αυξάνεται η ταχύτητα αλλαγής εισόδων. Να έχετε υπόψη σας ότι μπορεί να υπάρχει θόρυβος στην εικόνα όταν γίνεται εναλλαγή σημάτων. Με την επιλογή SUPER (ΣΟΥΠΕΡ) ενεργοποιείται η εναλλαγή υψηλής ταχύτητας μεταξύ των δύο συνδέσεων εισόδου που έχουν επιλεγεί για τα INPUT1 (ΕΙΣΟΔΟΣ 1) και INPUT2 (ΕΙΣΟΔΟΣ 2). Αφού επιλέξετε αυτή την επιλογή, απενεργοποιήστε και μετά ενεργοποιήστε ξανά την οθόνη. ΣΗΜΕΙΩΣΗ: <ul style="list-style-type: none"> Ανάλογα με την προαιρετική πλακέτα που χρησιμοποιείτε, η επιλογή OPTION (ΠΡΟΑΙΡΕΤΙΚΗ) ίσως να μην είναι διαθέσιμη για χρήση με την επιλογή SUPER (ΣΟΥΠΕΡ). Η είσοδος OPTION (ΠΡΟΑΙΡΕΤΙΚΗ) δεν θα εμφανίζεται ως επιλογή για τα INPUT1 (ΕΙΣΟΔΟΣ 1) και INPUT2 (ΕΙΣΟΔΟΣ 2). Αυτές οι επιλογές δεν είναι διαθέσιμες όταν είναι ενεργή η επιλογή [SUPER] (ΣΟΥΠΕΡ). [MULTI PICTURE MODE] (ΛΕΙΤΟΥΡΓΙΑ ΠΟΛΛΩΝ ΕΙΚΟΝΩΝ), [TEXT TICKER] (ΚΥΛΙΟΜΕΝΟ ΚΕΙΜΕΝΟ), [STILL] (ΑΚΙΝΗΤΗ) και [POINT ZOOM] (ΖΟΥΜ ΣΗΜΕΙΟΥ). Όταν έχετε ρυθμίσει την επιλογή [QUICK] (ΓΡΗΓΟΡΗ) και στη συνέχεια αλλάζετε το σήμα εισόδου σε DisplayPort, η εικόνα που προβάλλεται παραμορφώνεται. Όταν έχει συνδεθεί καλώδιο στην υποδοχή HDMI OUT, η ταχύτητα αλλαγής εισόδου ίσως να μην είναι ταχύτερη. Όταν έχει συνδεθεί καλώδιο στην υποδοχή HDMI OUT, εφόσον έχει ρυθμιστεί η επιλογή [QUICK] (ΓΡΗΓΟΡΗ) ή [SUPER] (ΣΟΥΠΕΡ), αυτή η ρύθμιση προκαλεί παραμόρφωση της εικόνας όταν γίνεται εναλλαγή σημάτων. |
| TERMINAL SETTINGS (ΡΥΘΜΙΣΕΙΣ ΤΕΡΜΑΤΙΚΟΥ) | Προσαρμόζει ρυθμίσεις που αφορούν τον συγκεκριμένο τύπο σήματος εισόδου. |
| DVI MODE (ΛΕΙΤΟΥΡΓΙΑ DVI) | Ορίζει τον τύπο του σήματος εισόδου DVI-D. DVI-HD: Κάντε αυτή την επιλογή αν το σήμα εισόδου απαιτεί έλεγχο ταυτότητας HDCP. Κάντε αυτή την επιλογή αν ο συνδεδεμένος εξοπλισμός είναι συσκευή αναπαραγωγής DVD ή υπολογιστής που προβάλλει περιεχόμενο HDCP. DVI-PC: Κάντε αυτή την επιλογή αν το σήμα εισόδου δεν απαιτεί έλεγχο ταυτότητας HDCP. |
| VGA MODE (ΛΕΙΤΟΥΡΓΙΑ VGA) | Ορίζει τον τύπο της αναλογικής εισόδου. Επιλέξτε είτε [RGB] είτε [YPbPr], βάσει του τύπου του συνδεδεμένου εξοπλισμού. |
| SYNC TYPE (ΤΥΠΟΣ ΣΥΓΧΡΟΝΙΣΜΟΥ) | ΑΥΤΟ (ΑΥΤΟΜΑΤΑ): Κάντε αυτή την επιλογή για να αναγνωρίζει η οθόνη αυτόματα τον τύπο συγχρονισμού του σήματος βίντεο. Αν η εικόνα είναι ασταθής κατά τη χρήση της ρύθμισης [AUTO] (ΑΥΤΟΜΑΤΑ), επιλέξτε τον συγκεκριμένο τύπο συγχρονισμού του σήματος εισόδου. H/V SYNC (ΣΥΓΧΡΟΝΙΣΜΟΣ H/V): Κάντε αυτή την επιλογή αν το σήμα εισόδου απαιτεί H/V SYNC (Οριζόντιος/Κατακόρυφος συγχρονισμός). SOG: Κάντε αυτή την επιλογή αν το σήμα εισόδου απαιτεί SOG (Sync-On-Green). ΣΗΜΕΙΩΣΗ: Το [SYNC TYPE] (ΤΥΠΟΣ ΣΥΓΧΡΟΝΙΣΜΟΥ) είναι απενεργοποιημένο όταν το [VGA MODE] (ΛΕΙΤΟΥΡΓΙΑ VGA) έχει ρυθμιστεί σε [YPbPr]. |

*3: Όταν επιλέγετε την είσοδο OPTION (ΠΡΟΑΙΡΕΤΙΚΗ) ως είσοδο πολλαπλών εικόνων, η λειτουργία αυτή εξαρτάται από την προαιρετική πλακέτα που έχει εγκατασταθεί στην οθόνη.

*5: Εκτός του MP

*6: Ανάλογα με τη συσκευή, ίσως να μην ανιχνεύεται σωστά.

| MENOY MULTI-INPUT (ΠΟΛΛΑΠΛΗ ΕΙΣΟΔΟΣ) | |
|--|--|
| DisplayPort | Επιλέγει τη λειτουργία DisplayPort [1.1a] ή [1.2]. Το DisplayPort 1.1a είναι επιλεγμένο, το [SST] ρυθμίζεται αυτόματα. Το DisplayPort 1.2 είναι επιλεγμένο, ρυθμίστε [SST] ή [MST*]. * Το DisplayPort 1.2 πρέπει να είναι επιλεγμένο όταν χρησιμοποιείτε Multi-Stream Transport (MST, μεταφορά πολλαπλής ροής δεδομένων). Για τη μεταφορά πολλαπλής ροής δεδομένων απαιτείται αντίστοιχη κάρτα οθόνης. Επικοινωνήστε με τον προμηθευτή σας για τους περιορισμούς αυτής της λειτουργίας. ΣΗΜΕΙΩΣΗ: Το MST δεν είναι διαθέσιμο με την είσοδο σήματος DisplayPort2. |
| BIT RATE (ΡΥΘΜΟΣ BIT) | Το DisplayPort 1.1a είναι επιλεγμένο στο DisplayPort, το [HBR] ρυθμίζεται αυτόματα. Τα DisplayPort1.2 και SST είναι επιλεγμένα στο DisplayPort, ρυθμίστε [HBR] ή [HBR2]. Τα DisplayPort1.2 και MST είναι επιλεγμένα στο DisplayPort, το [HBR2] ρυθμίζεται αυτόματα. |
| HDMI | Ορίζει τη λειτουργία HDMI. MODE1 (ΛΕΙΤΟΥΡΓΙΑ 1): Η μέγιστη ευκρίνεια είναι 3840 x 2160 (30 Hz) MODE 2 (ΛΕΙΤΟΥΡΓΙΑ 2): Η μέγιστη ευκρίνεια είναι 3840 x 2160 (60 Hz), HDCP 2.2 ή HDR |
| VIDEO LEVEL (ΕΠΙΠΕΔΟ ΒΙΝΤΕΟ) | Ρυθμίστε το εύρος διαβάθμισης που θα προβάλλεται, ανάλογα με το σήμα βίντεο, ώστε να βελτιωθεί η υπερέκθεση και υποέκθεση της εικόνας. RAW: Για ρυθμίσεις υπολογιστή. Προβολή όλων των σημάτων εισόδου 0-255 επιπέδων του γκριζου. EXPAND (ΕΠΕΚΤΑΣΗ): Για ρυθμίσεις οπτικοακουστικού εξοπλισμού. Επεκτείνει τα σήματα εισόδου από 16-235 επίπεδα του γκριζου σε 0-255 επίπεδα του γκριζου. AUTO (ΑΥΤΟΜΑΤΑ): Ρυθμίζει αυτόματα τα σήματα εισόδου προσαρμόζοντας τον συνδεδεμένο εξοπλισμό. ΣΗΜΕΙΩΣΗ: Η λειτουργία αυτή είναι διαθέσιμη μόνο σε [HDMI] ή [DisplayPort] ή [OPTION] (ΠΡΟΑΙΡΕΤΙΚΗ) και επιλέγεται από το [INPUT SIGNAL] (ΣΗΜΑ ΕΙΣΟΔΟΥ). |
| SIGNAL FORMAT (ΜΟΡΦΗ ΣΗΜΑΤΟΣ) Μόνο HDMI1, HDMI2, DisplayPort1, DisplayPort2, COMPUTE MODULE, OPTION | Επιλέγει τη ρύθμιση χρωματικού χώρου και το RGB για το σήμα HDMI/DisplayPort. ΣΗΜΕΙΩΣΗ: Αν η επιλογή [SLOT2 CH SETTING] (ΡΥΘΜΙΣΗ ΚΑΝ. SLOT2) έχει τιμή [CH2] (ΚΑΝ. 2), η λειτουργία αυτή δεν είναι διαθέσιμη και εμφανίζεται με γκρι χρώμα. |
| RESET (ΕΠΑΝΑΦΟΡΑ) | Επαναφέρει τις επιλογές MULTI INPUT (ΠΟΛΛΑΠΛΗ ΕΙΣΟΔΟΣ) στις εργοστασιακές ρυθμίσεις, εκτός από τις [INPUT DETECT] (ΑΝΙΧΝΕΥΣΗ ΕΙΣΟΔΟΥ) (προτεραιότητα σημάτων εισόδου μόνο), [INPUT CHANGE] (ΑΛΛΑΓΗ ΕΙΣΟΔΟΥ) (INPUT1 (ΕΙΣΟΔΟΣ 1) και INPUT2 (ΕΙΣΟΔΟΣ 2)), [INPUT SELECT] (ΕΠΙΛΟΓΗ ΕΙΣΟΔΟΥ), [PICTURE ASPECT] (ΑΝΑΛΟΓΙΑ ΕΙΚΟΝΑΣ) και [BIT RATE] (ΡΥΘΜΟΣ BIT). |

OSD

| MENOY OSD | |
|-------------------------|--|
| LANGUAGE (ΓΛΩΣΣΑ) | Επιλέξτε τη γλώσσα που χρησιμοποιεί το OSD. |
| ENGLISH (ΑΓΓΛΙΚΑ) | |
| DEUTSCH (ΓΕΡΜΑΝΙΚΑ) | |
| FRANÇAIS (ΓΑΛΛΙΚΑ) | |
| ITALIANO (ΙΤΑΛΙΚΑ) | |
| ESPAÑOL (ΙΣΠΑΝΙΚΑ) | |
| SVENSKA (ΣΟΥΗΔΙΚΑ) | |
| РУССКИЙ (ΡΩΣΙΚΑ) | |
| 中文 | |
| 日本語 | |
| OSD TIME (ΧΡΟΝΟΣ OSD) | Απενεργοποιεί το OSD μετά από κάποιο χρονικό διάστημα αδράνειας. Οι προεπιλεγμένες τιμές είναι 10 -240 δευτερόλεπτα. |
| OSD POSITION (ΘΕΣΗ OSD) | Καθορίζει τη θέση όπου θα εμφανίζεται το OSD στην οθόνη. |
| UP (ΕΠΑΝΩ) | |
| DOWN (ΚΑΤΩ) | |
| RIGHT (ΔΕΞΙΑ) | |
| LEFT (ΑΡΙΣΤΕΡΑ) | |

| | |
|--|---|
| MENU OSD | |
| INFORMATION OSD (ΠΛΗΡΟΦΟΡΙΕΣ OSD) | <p>Επιλέγει αν θα γίνεται ή όχι αυτόματη προβολή πληροφοριών για την οθόνη όταν αυτή ενεργοποιείται, αλλάζει είσοδο ή όταν αλλάζει το τρέχον σήμα εισόδου.</p> <p>Οι πληροφορίες περιλαμβάνουν την τρέχουσα είσοδο, την πηγή ήχου, την αναλογία διαστάσεων, την ευκρίνεια και τον ρυθμό ανανέωσης. Προβάλλονται επίσης το αναγνωριστικό και η διεύθυνση IP της οθόνης, εκτός αν η αντίστοιχη ρύθμιση είναι OFF (ΑΝΕΝΕΡΓΗ).</p> <p>Το χρονικό διάστημα για το οποίο εμφανίζονται οι πληροφορίες OSD στην οθόνη μπορεί να ρυθμιστεί μεταξύ 3 και 10 δευτερολέπτων.</p> <p>Να έχετε υπόψη σας πως οι πληροφορίες OSD προβάλλονται και πατώντας το πλήκτρο DISPLAY (ΠΡΟΒΟΛΗ) στο τηλεχειριστήριο. Η λειτουργία του τηλεχειριστηρίου δεν απενεργοποιείται.</p> |
| COMMUNICATION INFO. (ΠΛΗΡΟΦΟΡΙΕΣ ΕΠΙΚΟΙΝΩΝΙΑΣ) | Επιλέγει αν θα προβάλλονται ή όχι το [MONITOR ID] (ΑΝΑΓΝΩΡΙΣΤΙΚΟ ΟΘΟΝΗΣ) και το [IP ADDRESS] (ΔΙΕΥΘΥΝΣΗ IP) όταν το [INFORMATION OSD] (ΠΛΗΡΟΦΟΡΙΕΣ OSD) είναι [ON] (ΕΝΕΡΓΟ) ή όταν πατιέται το πλήκτρο DISPLAY (ΠΡΟΒΟΛΗ) στο τηλεχειριστήριο. |
| OSD TRANSPARENCY (ΔΙΑΦΑΝΕΙΑ OSD) | Κάνει το OSD εν μέρει διάφανο. |
| OSD ROTATION (ΠΕΡΙΣΤΡΟΦΗ OSD) | Αλλάζει τον προσανατολισμό του μενού OSD ανάμεσα σε οριζόντιο και κατακόρυφο προσανατολισμό. |
| LANDSCAPE (ΟΡΙΖΟΝΤΙΟΣ ΠΡΟΣΑΝΑΤΟΛΙΣΜΟΣ) | Προβάλλει το OSD σε οριζόντιο προσανατολισμό. |
| PORTRAIT (ΚΑΤΑΚΟΡΥΦΟΣ ΠΡΟΣΑΝΑΤΟΛΙΣΜΟΣ) | Προβάλλει το OSD σε κατακόρυφο προσανατολισμό. ΣΗΜΕΙΩΣΗ: Η λειτουργία [CLOSED CAPTION] (ΚΛΕΙΣΤΗ ΛΕΖΑΝΤΑ) δεν είναι διαθέσιμη όταν έχει ρυθμιστεί η λειτουργία [OSD ROTATION] (ΠΕΡΙΣΤΡΟΦΗ OSD) σε [PORTRAIT] (ΚΑΤΑΚΟΡΥΦΟΣ ΠΡΟΣΑΝΑΤΟΛΙΣΜΟΣ). |
| KEY GUIDE (ΥΠΟΜΝΗΜΑ ΠΛΗΚΤΡΩΝ) | <p>Εμφανίζει το υπόμνημα πλήκτρων της οθόνης όταν προβάλλεται το μενού OSD.</p> <p>Το υπόμνημα πλήκτρων ευθυγραμμίζεται με τον πίνακα ελέγχου πλήκτρων της οθόνης και δεν μετακινείται αν αλλάξει το OSD POSITION (ΘΕΣΗ OSD). Είναι ένας οπτικός οδηγός που επισημαίνει τη θέση των πλήκτρων, ώστε οι λειτουργίες να ρυθμίζονται με ευκολία όταν δεν χρησιμοποιείται τηλεχειριστήριο.</p> <p>ΣΗΜΕΙΩΣΗ: Η λειτουργία αυτή δεν είναι διαθέσιμη όταν έχει ρυθμιστεί η λειτουργία [OSD FLIP] (ΑΝΑΣΤΡΟΦΗ OSD) σε [ON] (ΕΝΕΡΓΗ).</p> |
| MEMO (ΥΠΟΜΝΗΜΑ) | Εμφανίζει τον τίτλο MEMO και το μήνυμα που έχει οριστεί μέσω του διακομιστή HTTP. Για περισσότερες λεπτομέρειες, ανατρέξτε στην ενότητα «Ρυθμίσεις MEMO (ΥΠΟΜΝΗΜΑ)» στη σελίδα 88. |
| INPUT NAME (ΟΝΟΜΑ ΕΙΣΟΔΟΥ) | <p>Αλλάζει το όνομα της τρέχουσας εισόδου.</p> <p>Μπορούν να οριστούν προσαρμοσμένα ονόματα με το πολύ 14 χαρακτήρες, συμπεριλαμβανομένων διαστημάτων. Οι χαρακτήρες μπορεί να είναι συνδυασμός λατινικών γραμμάτων (A-Z), αριθμών (0-9) και ορισμένων συμβόλων.</p> |
| CLOSED CAPTION (ΚΛΕΙΣΤΗ ΛΕΖΑΝΤΑ) Μόνο είσοδος VIDEO | <p>Ενεργοποιεί τους υπότιτλους closed caption.</p> <p>ΣΗΜΕΙΩΣΗ: Η λειτουργία αυτή είναι απενεργοποιημένη αν είναι ενεργοποιημένες οι εξής λειτουργίες: [MULTI PICTURE MODE] (ΛΕΙΤΟΥΡΓΙΑ ΠΟΛΛΑΠΛΩΝ ΕΙΚΟΝΩΝ), [TEXT TICKER] (ΚΥΛΙΟΜΕΝΟ ΚΕΙΜΕΝΟ), [PORTRAIT] (ΚΑΤΑΚΟΡΥΦΟΣ ΠΡΟΣΑΝΑΤΟΛΙΣΜΟΣ) στο [OSD ROTATION] (ΠΕΡΙΣΤΡΟΦΗ OSD), [TILE MATRIX] (ΠΙΝΑΚΑΣ ΤΕΤΡΑΓΩΝΙΔΙΩΝ), [SCREEN SAVER] (ΠΡΟΣΤΑΣΙΑ ΟΘΟΝΗΣ), [STILL] (ΑΚΙΝΗΤΗ ΕΙΚΟΝΑ), [POINT ZOOM] (ΖΟΥΜ ΣΗΜΕΙΟΥ), [SUPER] (ΣΟΥΠΕΡ) στη ρύθμιση [INPUT CHANGE] (ΑΛΛΑΓΗ ΕΙΣΟΔΟΥ).</p> |
| RESET (ΕΠΑΝΑΦΟΡΑ) | Επαναφέρει τις ακόλουθες λειτουργίες του μενού OSD στις εργοστασιακές ρυθμίσεις: [OSD TIME] (ΧΡΟΝΟΣ OSD), [OSD POSITION] (ΘΕΣΗ OSD), [INFORMATION OSD] (ΠΛΗΡΟΦΟΡΙΕΣ OSD), [OSD TRANSPARENCY] (ΔΙΑΦΑΝΕΙΑ OSD), [CLOSED CAPTION] (ΚΛΕΙΣΤΗ ΛΕΖΑΝΤΑ). |

MULTI DISPLAY (ΠΟΛΛΕΣ ΟΘΟΝΕΣ)

| | |
|--|---|
| MENU OSD (ΠΟΛΛΕΣ ΟΘΟΝΕΣ) | |
| AUTO TILE MATRIX SETUP (ΑΥΤΟΜΑΤΗ ΡΥΘΜΙΣΗ ΠΙΝΑΚΑ ΤΕΤΡΑΓΩΝΙΔΙΩΝ) | <p>Το AUTO TILE MATRIX (ΑΥΤΟΜΑΤΗ ΡΥΘΜΙΣΗ ΠΙΝΑΚΑ ΤΕΤΡΑΓΩΝΙΔΙΩΝ) ρυθμίζει αυτόματα τις ρυθμίσεις πίνακα τετραγωνιδίων για όλες τις οθόνες στην αλυσίδα, ξεκινώντας από την κύρια οθόνη. Στην κύρια οθόνη, εισαγάγετε τον αριθμό οθονών σε οριζόντια και κατακόρυφη παράθεση και, στη συνέχεια, επιλέξτε [ACTIVATE] (ΕΝΕΡΓΟΠΟΙΗΣΗ).</p> <p>Οι παρακάτω ρυθμίσεις διαμορφώνονται αυτόματα στις συνδεδεμένες οθόνες: [MONITOR ID] (ΑΝΑΓΝΩΡΙΣΤΙΚΟ ΟΘΟΝΗΣ), [TILE MATRIX] (ΠΙΝΑΚΑΣ ΤΕΤΡΑΓΩΝΙΔΙΩΝ), [TILE MATRIX MEM] (ΜΝΗΜΗ ΠΙΝΑΚΑ ΤΕΤΡΑΓΩΝΙΔΙΩΝ), [Input Signal] (Σήμα εισόδου), ρύθμιση εξόδου βίντεο, [DisplayPort] στις [TERMINAL SETTINGS] (ΡΥΘΜΙΣΕΙΣ ΤΕΡΜΑΤΙΚΟΥ).</p> <p>ΣΗΜΕΙΩΣΗ:</p> <ul style="list-style-type: none"> • Το [AUTO ID] (ΑΥΤΟΜΑΤΟ ΑΝΑΓΝΩΡΙΣΤΙΚΟ) αντιστοιχίζει ένα μοναδικό αναγνωριστικό οθόνης σε κάθε οθόνη, διαδοχικά, ξεκινώντας από το αναγνωριστικό της κύριας οθόνης. • Η συνιστώμενη σύνδεση για σύνδεση των οθονών αλυσιδωτά είναι η σύνδεση DisplayPort. • Αυτή η λειτουργία δεν εκτελεί το [AUTO IP] (ΑΥΤΟΜΑΤΗ IP). Η αυτόματη αντιστοίχιση διευθύνσεων IP σε όλες τις οθόνες μπορεί να ενεργοποιηθεί στις ρυθμίσεις [AUTO ID/IP SETTING] (ΑΥΤΟΜΑΤΗ ΡΥΘΜΙΣΗ ΑΝΑΓΝΩΡΙΣΤΙΚΟΥ/IP). • Το [TILE MATRIX] (ΠΙΝΑΚΑΣ ΤΕΤΡΑΓΩΝΙΔΙΩΝ) απενεργοποιείται αυτόματα αν έχει ενεργοποιηθεί η επιλογή [MOTION] (ΚΙΝΗΣΗ) στο [SCREEN SAVER] (ΠΡΟΣΤΑΣΙΑ ΟΘΟΝΗΣ). <p>Παράδειγμα εγκατάστασης μέσω LAN:</p> <p>ΟΡΙΖΟΝΤΙΕΣ ΟΘΟΝΕΣ 3 ΚΑΤΑΚΟΡΥΦΕΣ ΟΘΟΝΕΣ 3</p> <p>Κύρια οθόνη</p> |

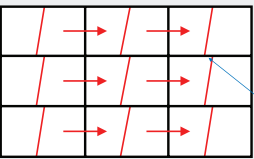
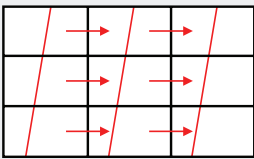
| MENUY MULTI-DSP (ΠΟΛΛΕΣ ΟΘΟΝΕΣ) | |
|---|---|
| SETTING COPY (ΡΥΘΜΙΣΗ ΑΝΤΙΓΡΑΦΗΣ) | Αντιγράφει ορισμένες από τις κατηγορίες του μενού OSD στις άλλες οθόνες όταν αυτές είναι συνδεδεμένες αλυσιδωτά. ΣΗΜΕΙΩΣΗ: Όταν χρησιμοποιείτε αυτή τη λειτουργία, οι οθόνες θα πρέπει να είναι συνδεδεμένες αλυσιδωτά με καλώδια LAN. Η επιλογή των ρυθμίσεων προς αντιγραφή θα επανέλθει στην προεπιλογή όταν διακοπεί η τροφοδοσία της οθόνης. Ο αριθμός οθονών στις οποίες μπορούν να αντιγραφούν οι ρυθμίσεις ενδέχεται να περιορίζεται βάσει της ποιότητας των καλωδίων LAN που χρησιμοποιούνται. Ανατρέξτε στο αρχείο «Setting copy.pdf» στην ιστοσελίδα της NEC. |
| COPY START (ΕΝΑΡΞΗ ΑΝΤΙΓΡΑΦΗΣ) | Επισημάνετε και πατήστε το SET (ΟΡΙΣΜΟΣ) για να επιλέξετε κάθε ρύθμιση που χρειάζεται να αντιγραφεί στις άλλες οθόνες ή επιλέξτε [ALL INPUT] (ΟΛΕΣ ΟΙ ΕΙΣΟΔΟΙ). Επισημάνετε το [YES] (ΝΑΙ) και πατήστε SET (ΡΥΘΜΙΣΗ) για να αρχίσει η αντιγραφή των ρυθμίσεων. |
| ALL INPUT (ΟΛΕΣ ΟΙ ΕΙΣΟΔΟΙ) | Όταν γίνει αυτή η επιλογή, αντιγράφονται όλες οι ρυθμίσεις του τερματικού εισόδου. |
| TILE MATRIX (ΠΙΝΑΚΑΣ ΤΕΤΡΑΓΩΝΙΔΙΩΝ) | Επιτρέπει την επέκταση και την προβολή μίας εικόνας σε πολλές οθόνες (έως 100) μέσω ενός ενισχυτή διανομής. Αυτή η επιλογή είναι για μη αυτόματη διαμόρφωση των ρυθμίσεων TILE MATRIX (ΠΙΝΑΚΑΣ ΤΕΤΡΑΓΩΝΙΔΙΩΝ), οι οποίες διαμορφώνονται αυτόματα όταν χρησιμοποιείται το [AUTO TILE MATRIX SETUP] (ΑΥΤΟΜΑΤΗ ΡΥΘΜΙΣΗ ΠΙΝΑΚΑ ΤΕΤΡΑΓΩΝΙΔΙΩΝ). ΣΗΜΕΙΩΣΗ: <ul style="list-style-type: none"> • Η χαμηλή ευκρίνεια δεν είναι κατάλληλη για παράθεση σε μεγάλο αριθμό οθονών. • Μπορείτε να τη θέσετε σε λειτουργία χωρίς ενισχυτή διανομής σε μικρότερο αριθμό οθονών. Αυτές οι λειτουργίες δεν είναι διαθέσιμες όταν είναι ενεργή η επιλογή [TILE MATRIX] (ΠΙΝΑΚΑΣ ΤΕΤΡΑΓΩΝΙΔΙΩΝ), [MULTI PICTURE MODE] (ΛΕΙΤΟΥΡΓΙΑ ΠΟΛΛΩΝ ΕΙΚΟΝΩΝ), [TEXT TICKER] (ΚΥΛΙΟΜΕΝΟ ΚΕΙΜΕΝΟ) και [CLOSED CAPTION] (ΚΛΕΙΣΤΗ ΛΕΖΑΝΤΑ) στο μενού OSD και τα πλήκτρα STILL (ΑΚΙΝΗΤΗ) και POINT ZOOM (ΖΟΥΜ ΣΗΜΕΙΟΥ) στο τηλεχειριστήριο. • Ο πίνακας τετραγωνιδίων απενεργοποιείται αυτόματα όταν ενεργοποιείται οποιαδήποτε από τις παρακάτω λειτουργίες: <ul style="list-style-type: none"> - Επιλέγεται μια επιλογή [IMAGE FLIP] (ΑΝΑΣΤΡΟΦΗ ΕΙΚΟΝΑΣ) στο μενού [ROTATION] (ΠΕΡΙΣΤΡΟΦΗ) (εκτός της επιλογής [NONE] (ΚΑΜΙΑ)). - Ενεργοποιείται η επιλογή [MOTION] (ΚΙΝΗΣΗ) στο μενού [SCREEN SAVER] (ΠΡΟΣΤΑΣΙΑ ΟΘΟΝΗΣ). • Αν έχει επιλεγεί ρύθμιση αναλογίας [DYNAMIC] (ΔΥΝΑΜΙΚΗ) ή [ZOOM] (ΖΟΥΜ), όταν ο πίνακας είναι ενεργός θα λειτουργεί ως [FULL] (ΠΛΗΡΗΣ) αναλογία. Όταν ο πίνακας τετραγωνιδίων είναι ενεργός, η αλλαγή της ρύθμισης αναλογίας σε [DYNAMIC] (ΔΥΝΑΜΙΚΗ) ή [ZOOM] (ΖΟΥΜ) ή η αλλαγή του επιπέδου ζουμ δεν επηρεάζουν την εικόνα. Όταν απενεργοποιείται ο πίνακας τετραγωνιδίων, εφαρμόζονται αμέσως όσες ρυθμίσεις αλλάχτηκαν ενώ ήταν ενεργός ο πίνακας τετραγωνιδίων. • Η λειτουργία [POINT ZOOM] (ΖΟΥΜ ΣΗΜΕΙΟΥ) απενεργοποιείται αυτόματα όταν ενεργοποιείται το [TILE MATRIX] (ΠΙΝΑΚΑΣ ΤΕΤΡΑΓΩΝΙΔΙΩΝ). Για περισσότερες λεπτομέρειες, ανατρέξτε στη λειτουργία [POINT ZOOM] (ΖΟΥΜ ΣΗΜΕΙΟΥ). • Αν γίνεται αναπαραγωγή περιεχομένων του Media Player ενώ είναι ενεργή η λειτουργία [TILE MATRIX] (ΠΙΝΑΚΑΣ ΤΕΤΡΑΓΩΝΙΔΙΩΝ), ίσως να υπάρχει μικρή χρονοκαυστέρηση της εικόνας που αναπαράγεται μεταξύ διαφορετικών οθονών. • Όταν το σήμα εισόδου είναι σήμα HDMI με 3840 x 2160 (60 Hz), το [TILE MATRIX] (ΠΙΝΑΚΑΣ ΤΕΤΡΑΓΩΝΙΔΙΩΝ) δεν είναι διαθέσιμο. |
| H MONITORS (ΟΡΙΖΟΝΤΙΕΣ ΟΘΟΝΕΣ) | Αριθμός οθονών σε οριζόντια παράθεση. |
| V MONITORS (ΚΑΤΑΚΟΡΥΦΕΣ ΟΘΟΝΕΣ) | Αριθμός οθονών σε κατακόρυφη παράθεση. |
| POSITION (ΘΕΣΗ) | Επιλέξτε το τμήμα της εικόνας σε παράθεση που θα εμφανίζεται στην τρέχουσα οθόνη. |
| TILE COMP (ΣΥΝΘΕΤΗ ΠΑΡΑΘΕΣΗ) | Προσαρμόζει την εικόνα ώστε να αντισταθμίζεται το κενό μεταξύ των οθονών. Όταν είναι ενεργοποιημένη, το μέγεθος και η θέση της εικόνας που προβάλλεται μπορεί να προσαρμοστεί πατώντας το πλήκτρο + ή - στο τηλεχειριστήριο. |
| TILE CUT (ΑΠΟΚΟΠΗ ΠΑΡΑΘΕΣΗΣ) | Επιλέγει τμήμα της προβαλλόμενης εικόνας και την προβάλλει στην πλήρη οθόνη. Προσαρμόστε το μέγεθος του πλαισίου με τις παραμέτρους [H MONITORS] (ΟΡΙΖΟΝΤΙΕΣ ΟΘΟΝΕΣ) και [V MONITORS] (ΚΑΤΑΚΟΡΥΦΕΣ ΟΘΟΝΕΣ) και μετά επιλέξτε [POSITION] (ΘΕΣΗ) για το πλαίσιο. Η θέση του πλαισίου μπορεί να προσαρμοστεί πατώντας το πλήκτρο + ή - στο τηλεχειριστήριο. |
| TILE MATRIX ENABLE (ΕΝΕΡΓΟΠΟΙΗΣΗ ΠΙΝΑΚΑ ΤΕΤΡΑΓΩΝΙΔΙΩΝ) | Ξεκινά τον πίνακα τετραγωνιδίων. |
| FRAME COMP (ΑΝΤΙΣΤΑΘΜΙΣΗ ΠΛΑΙΣΙΩΝ) | Προσθέτει καθυστέρηση στο προβαλλόμενο βίντεο, ώστε να μειωθούν τα κενά πλαισίων μεταξύ των γραμμών σε παράθεση, όταν προβάλλονται κινούμενες εικόνες. ΣΗΜΕΙΩΣΗ: <ul style="list-style-type: none"> • Κατά την ενεργοποίηση της συσκευής ή τη διενέργεια αλλαγών στις ρυθμίσεις, η εικόνα ενδέχεται να παραμορφωθεί. • Αν το [FRAME COMP] (ΑΝΤΙΣΤΑΘΜΙΣΗ ΠΛΑΙΣΙΩΝ) έχει ρυθμιστεί σε [AUTO] (ΑΥΤΟΜΑΤΗ) ή [MANUAL] (ΜΗ ΑΥΤΟΜΑΤΗ), η ρύθμιση [V SCAN REVERSE] (ΑΝΤΙΣΤΡΟΦΗ ΚΑΤΑΚΟΡΥΦΗΣ ΣΑΡΩΣΗΣ) δεν είναι διαθέσιμη. <div style="display: flex; justify-content: space-around; align-items: flex-start;"> <div style="text-align: center;"> <p>Χωρίς αντιστάθμιση πλαισίων</p>  <p>Κενό πλαίσιο</p> </div> <div style="text-align: center;"> <p>Με αντιστάθμιση πλαισίων</p>  <p>Καθυστέρηση x 1 Καθυστέρηση x 2</p> </div> </div> |
| NONE (ΚΑΜΙΑ) | Το FRAME COMP (ΑΝΤΙΣΤΑΘΜΙΣΗ ΠΛΑΙΣΙΩΝ) δεν χρησιμοποιείται. |
| AUTO (ΑΥΤΟΜΑΤΑ) | Ρυθμίζει αυτόματα τον χρονισμό προβολής όλων των οθονών κατακόρυφα. |
| MANUAL (ΜΗ ΑΥΤΟΜΑΤΗ) | Ρυθμίζει τον χρονισμό προβολής της μεμονωμένης οθόνης. |

| ΜΕΝΟΥ MULTI-DSP (ΠΟΛΛΕΣ ΘΘΟΝΕΣ) | |
|--|---|
| V SCAN REVERSE (ΑΝΤΙΣΤΡΟΦΗ ΚΑΤΑΚΟΡΥΦΗΣ ΣΑΡΩΣΗΣ) | <p>Η σάρωση των επιφανειών οθόνης γίνεται κανονικά από επάνω προς τα κάτω. Αναστρέφοντας τη φορά σε εναλλάξ σειρές οθονών σε παράθεση, μπορεί να μειωθούν τα κενά πλαισίων μεταξύ των σειρών όταν προβάλλονται κινούμενες εικόνες.</p> <div style="text-align: center;"> </div> <p>ΣΗΜΕΙΩΣΗ: Αν το [V SCAN REVERSE] (ΑΝΤΙΣΤΡΟΦΗ ΚΑΤΑΚΟΡΥΦΗΣ ΣΑΡΩΣΗΣ) έχει ρυθμιστεί σε [AUTO] (ΑΥΤΟΜΑΤΗ) ή [MANUAL] (ΜΗ ΑΥΤΟΜΑΤΗ), η ρύθμιση [FRAME COMP] (ΑΝΤΙΣΤΑΘΜΙΣΗ ΠΛΑΙΣΙΩΝ) δεν είναι διαθέσιμη.</p> |
| NONE (ΚΑΜΙΑ) | Το [V SCAN REVERSE] (ΑΝΤΙΣΤΡΟΦΗ ΚΑΤΑΚΟΡΥΦΗΣ ΣΑΡΩΣΗΣ) δεν είναι διαθέσιμο. |
| AUTO (ΑΥΤΟΜΑΤΑ) | Ρυθμίζει τη φορά σάρωσης όλων των οθονών, σύμφωνα με αυτόματους υπολογισμούς. |
| MANUAL (ΜΗ ΑΥΤΟΜΑΤΗ) | Ρυθμίζει τη φορά σάρωσης της μεμονωμένης οθόνης. |
| NON REVERSE (ΟΧΙ ΑΝΤΙΣΤΡΟΦΗ) | Ρυθμίζει την κανονική φορά σάρωσης και καθυστερεί τον χρονισμό προβολής εικόνων κατά 1 καρέ. |
| REVERSE (ΑΝΤΙΣΤΡΟΦΗ) | Αντιστρέφει τη φορά σάρωσης της μεμονωμένης οθόνης. |
| TILE MATRIX MEM (ΕΝΕΡΓΟΠΟΙΗΣΗ ΠΙΝΑΚΑ ΤΕΤΡΑΓΩΝΙΔΙΩΝ) | Επιλέγει αν θα είναι ενεργές ή ρυθμίζει τις επιλογές πίνακα τετραγωνιδίων, που είναι διαμορφωμένες για την τρέχουσα είσοδο, στις εισόδους όλων των οθονών. |
| COMMON (ΚΟΙΝΗ) | Όλες οι ρυθμίσεις στη λειτουργία [TILE MATRIX] (ΠΙΝΑΚΑΣ ΤΕΤΡΑΓΩΝΙΔΙΩΝ) αποθηκεύονται για όλες τις εισόδους σήματος. |
| INPUT (ΕΙΣΟΔΟΣ) | Όλες οι ρυθμίσεις στη λειτουργία [TILE MATRIX] (ΠΙΝΑΚΑΣ ΤΕΤΡΑΓΩΝΙΔΙΩΝ) αποθηκεύονται για την επιλεγμένη είσοδο σήματος. |
| ID CONTROL (ΕΛΕΓΧΟΣ ΑΝΑΓΝΩΡΙΣΤΙΚΟΥ) | Ορίζει τον αναγνωριστικό αριθμό της οθόνης, αντιστοιχίζει την οθόνη σε ομάδες και παρέχει τη δυνατότητα αυτόματης παρακολούθησης της αρίθμησης αναγνωριστικών και διευθύνσεων IP σε εγκαταστάσεις πολλών οθονών, στις οποίες η αλυσιδωτή σύνδεση γίνεται με καλώδια LAN. |
| MONITOR ID (ΑΝΑΓΝΩΡΙΣΤΙΚΟ ΘΘΟΝΗΣ) | <p>Ρυθμίζει το αναγνωριστικό της οθόνης, μεταξύ 1-100. Αυτός ο αριθμός χρησιμοποιείται για να αναγνωρίζεται μοναδικά η οθόνη σε εγκαταστάσεις πολλών οθονών. Αυτός ο αριθμός χρησιμοποιείται και από το τηλεχειριστήριο όταν αυτό βρίσκεται σε λειτουργία ID (αναγνωριστικού), για έλεγχο μία μόνο οθόνης σε μια εγκατάσταση πολλών οθονών.</p> <p>ΣΗΜΕΙΩΣΗ: Συνιστάται ανεπιφύλακτα η οθόνη να αναγνωρίζεται και να ελέγχεται μεμονωμένα.</p> |
| GROUP ID (ΑΝΑΓΝΩΡΙΣΤΙΚΟ ΟΜΑΔΑΣ) | Αυτή η λειτουργία αντιστοιχίζει οθόνες σε ομάδες, παρέχοντάς σας τη δυνατότητα να στέλνετε εντολές σε όλες τις οθόνες. Ωστόσο, μόνο όσες οθόνες έχουν το ίδιο αναγνωριστικό ομάδας εκτελούν την εντολή. Τα αναγνωριστικά ομάδας επιτρέπουν σε συγκεκριμένες ομάδες οθονών να στοχευθούν με μία μόνο εντολή, παρέχοντας παράλληλη λειτουργία υψηλής ταχύτητας σε αλυσιδωτά συνδεδεμένες οθόνες. Η δυνατότητα αυτή χρησιμεύει σε σενάρια όπως η γρήγορη εναλλαγή εισόδων βίντεο ή οι διαμορφώσεις πίνακα τετραγωνιδίων σε ένα video wall. Η λειτουργία [GROUP ID] (ΑΝΑΓΝΩΡΙΣΤΙΚΟ ΟΜΑΔΑΣ) χρησιμοποιείται μόνο μέσω εντολών LAN ή RS-232C από το λογισμικό ή το σύστημα ελέγχου σας. Σε κάθε οθόνη μπορεί να αντιστοιχιστεί οποιοδήποτε από τα 10 διαθέσιμα αναγνωριστικά ομάδας, με τη σήμανση A-J. Ανατρέξτε στο αρχείο External_Control.pdf (βλ. σελίδα 98) για τους κωδικούς εντολών της οθόνης. |
| AUTO ID/IP SETTING (ΑΥΤΟΜΑΤΗ ΡΥΘΜΙΣΗ ΑΝΑΓΝΩΡΙΣΤΙΚΟΥ/IP) | <p>Ορίζει αυτόματα όλα τα αναγνωριστικά ή/και τις διευθύνσεις IP των οθονών σε μια αλυσίδα LAN. Επισημάνετε το [START] (ΕΝΑΡΞΗ) και πατήστε SET (ΟΡΙΣΜΟΣ) στο τηλεχειριστήριο για να εμφανιστεί το μενού [AUTO ID/IP SETTING] (ΑΥΤΟΜΑΤΗ ΡΥΘΜΙΣΗ ΑΝΑΓΝΩΡΙΣΤΙΚΟΥ/IP).</p> <p>ΣΗΜΕΙΩΣΗ:</p> <ul style="list-style-type: none"> • Όλες οι αλλαγές στο μενού [AUTO ID/IP SETTING] (ΑΥΤΟΜΑΤΗ ΡΥΘΜΙΣΗ ΑΝΑΓΝΩΡΙΣΤΙΚΟΥ/IP) πρέπει να γίνονται στην κύρια οθόνη, η οποία είναι η πρώτη οθόνη στην αλυσίδα LAN. Η αυτόματη αρίθμηση δίνει διαδοχικούς αριθμούς, ανά 1, ξεκινώντας από την κύρια οθόνη. • Μην απενεργοποιείτε τον κεντρικό διακόπτη τροφοδοσίας της οθόνης ενώ βρίσκεται σε εξέλιξη η λειτουργία [AUTO ID/IP SETTING] (ΑΥΤΟΜΑΤΗ ΡΥΘΜΙΣΗ ΑΝΑΓΝΩΡΙΣΤΙΚΟΥ/IP) ή [AUTO ID/IP RESET] (ΑΥΤΟΜΑΤΗ ΕΠΑΝΑΦΟΡΑ ΑΝΑΓΝΩΡΙΣΤΙΚΟΥ/IP). • Μην διακόπτετε την αλυσίδα LAN των οθονών συνδέοντας δικτυακές συσκευές μεταξύ των οθονών. |
| SETTING ITEM (ΣΤΟΙΧΕΙΟ ΡΥΘΜΙΣΗΣ) | Επιλέγει για ποια λειτουργία θα γίνει αυτόματη αρίθμηση στην αλυσίδα LAN. Κάθε αριθμός αντιστοιχίζεται διαδοχικά, ξεκινώντας από τους αριθμούς βάσης που ορίζονται σε αυτό τον μενού. |
| MONITOR ID (ΑΝΑΓΝΩΡΙΣΤΙΚΟ ΘΘΟΝΗΣ) | <p>Οι αριθμοί αναγνωριστικών οθονών αντιστοιχίζονται αυτόματα για όλες τις οθόνες στην αλυσίδα LAN, ξεκινώντας από τον αριθμό που έχει οριστεί ως [BASE NUMBER] (ΑΡΙΘΜΟΣ ΒΑΣΗΣ).</p> <p>Αυτή η επιλογή δεν αλλάζει τις τρέχουσες διευθύνσεις IP.</p> |
| ΔΙΕΥΘΥΝΣΗ IP (IP ADDRESS) | <p>Οι διευθύνσεις IP αντιστοιχίζονται αυτόματα σε όλες τις οθόνες της αλυσίδας LAN. Τα τρία πρώτα τμήματα ορίζονται βάσει της μορφής στο [BASE ADDRESS] (ΔΙΕΥΘΥΝΣΗ ΒΑΣΗΣ), ενώ το τέταρτο τμήμα αρχίζει από το BASE NUMBER (ΑΡΙΘΜΟΣ ΒΑΣΗΣ) και αυξάνεται κατά 1 για κάθε επόμενη οθόνη στην αλυσίδα LAN.</p> <p>Αυτή η επιλογή δεν αλλάζει τα τρέχοντα αναγνωριστικά οθονών.</p> |
| ID and IP (Αναγνωριστικό και IP) | Τόσο το αναγνωριστικό οθόνης όσο και η διεύθυνση IP αντιστοιχίζονται για όλες τις οθόνες στην αλυσίδα LAN, ξεκινώντας από το [BASE NUMBER] (ΑΡΙΘΜΟΣ ΒΑΣΗΣ) και το [BASE ADDRESS] (ΔΙΕΥΘΥΝΣΗ ΒΑΣΗΣ). |

| ΜΕΝΟΥ MULTI-DSP (ΠΟΛΛΕΣ ΟΘΟΝΕΣ) | |
|--|--|
| BASE NUMBER (ΑΡΙΘΜΟΣ ΒΑΣΗΣ) | <p>Ορίζει τον αριθμό έναρξης για το αναγνωριστικό οθόνης ή/και τη διεύθυνση IP.</p> <p>Αυτός είναι ο αριθμός που αντιστοιχίζεται στην κύρια οθόνη. Η αυτόματη αρίθμηση αντιστοιχίζει διαδοχικούς αριθμούς, ξεκινώντας από αυτό τον αριθμό και αυξάνοντας κατά 1, σε κάθε οθόνη στην αλυσίδα LAN.</p> <p>Όταν εκτελείται η λειτουργία AUTO ID (ΑΥΤΟΜΑΤΟ ΑΝΑΓΝΩΡΙΣΤΙΚΟ):</p> <ul style="list-style-type: none"> - Οι αριθμοί οθονών μπορεί να είναι μεταξύ 1-100. Ωστόσο, η κύρια οθόνη πρέπει να έχει αριθμό έναρξης αρκετά χαμηλό ώστε να μπορούν να συμπεριληφθούν όλες οι οθόνες στην αλυσίδα LAN. Η αυτόματη αρίθμηση μετρά προς τα πάνω, αυξανόμενη κατά 1 μέχρι να φτάσει στο 100. Για παράδειγμα, αν υπάρχουν 20 οθόνες στην αλυσίδα LAN, το BASE NUMBER (ΑΡΙΘΜΟΣ ΒΑΣΗΣ) πρέπει να είναι 80 ή μικρότερο. <p>Όταν εκτελείται η λειτουργία AUTO IP (ΑΥΤΟΜΑΤΗ IP):</p> <ul style="list-style-type: none"> - Αυτό είναι το τέταρτο τμήμα της διεύθυνσης IP. Το πρώτο έως και το τρίτο τμήμα ορίζονται στο BASE ADDRESS (ΔΙΕΥΘΥΝΣΗ ΒΑΣΗΣ). Το BASE NUMBER (ΑΡΙΘΜΟΣ ΒΑΣΗΣ) αντιστοιχίζεται αυτόματα στην κύρια οθόνη και αυξάνεται κατά 1 μέχρι το τέλος της αλυσίδας LAN. - Αν η κύρια οθόνη είναι συνδεδεμένη σε δίκτυο, βεβαιωθείτε ότι δεν υπάρχουν διενέξεις διευθύνσεων IP πριν εκτελέσετε τη λειτουργία AUTO IP (ΑΥΤΟΜΑΤΗ IP). <p>Όταν εκτελείται η λειτουργία ID and IP (Αναγνωριστικό και IP):</p> <ul style="list-style-type: none"> - Το BASE NUMBER (ΑΡΙΘΜΟΣ ΒΑΣΗΣ) είναι ο αρχικός αριθμός τόσο για το αναγνωριστικό οθόνης όσο και για το τέταρτο τμήμα της διεύθυνσης IP. Για αυτό τον λόγο, αν η κύρια οθόνη πρόκειται να συνδεθεί σε δίκτυο και δεν υπάρχει διαθέσιμο μπλοκ διευθύνσεων IP με αριθμούς αρκετά χαμηλούς για να ξεκινήσει η αυτόματη αντιστοίχιση αναγνωριστικών, συνιστάται να εκτελεστούν ξεχωριστά οι λειτουργίες AUTO ID (ΑΥΤΟΜΑΤΟ ΑΝΑΓΝΩΡΙΣΤΙΚΟ) και AUTO IP (ΑΥΤΟΜΑΤΗ IP) και να μην χρησιμοποιηθεί η συνδυαστική λειτουργία αυτόματου αναγνωριστικού και IP. |
| BASE ADDRESS (ΔΙΕΥΘΥΝΣΗ ΒΑΣΗΣ) | <p>Ορίζει το πρώτο μέχρι και το τρίτο τμήμα των διευθύνσεων IP που θα αντιστοιχιστούν κατά την αυτόματη αρίθμηση. Αν η κύρια οθόνη είναι συνδεδεμένη σε δίκτυο, αυτά τα πεδία πρέπει να συμφωνούν με τις διευθύνσεις IP του δικτύου για όσες οθόνες θα προσπελαζόνται μέσω LAN, όπως για παράδειγμα 192.168.0 ή 10.0.0.</p> <p>Το τέταρτο τμήμα ορίζεται στο [BASE NUMBER] (ΑΡΙΘΜΟΣ ΒΑΣΗΣ) και αυξάνεται κατά 1, ξεκινώντας από την κύρια οθόνη.</p> <p>ΣΗΜΕΙΩΣΗ: Το [BASE ADDRESS] (ΔΙΕΥΘΥΝΣΗ ΒΑΣΗΣ) είναι διαθέσιμο μόνο αν έχει επιλεγεί [IP ADDRESS] (ΔΙΕΥΘΥΝΣΗ IP) ή [ID and IP] (Αναγνωριστικό και IP) στο [SETTING ITEM] (ΣΤΟΙΧΕΙΟ ΡΥΘΜΙΣΗΣ).</p> |
| ID/IP SETTING START (ΕΝΑΡΞΗ ΡΥΘΜΙΣΗΣ ΑΝΑΓΝΩΡΙΣΤΙΚΟΥ/IP) | Επισημάνετε το YES (ΝΑΙ) και πατήστε SET (ΟΡΙΣΜΟΣ) στο τηλεχειριστήριο για να ενεργοποιήσετε τη λειτουργία αυτόματης αρίθμησης, η οποία, πριν συνεχίσει, εντοπίζει τον αριθμό των συνδεδεμένων οθονών στην αλυσίδα LAN. |
| DETECTED MONITORS (ΟΘΟΝΕΣ ΠΟΥ ΕΝΤΟΠΙΣΤΗΚΑΝ) | <p>Εμφανίζει τον αριθμό των εντοπισμένων οθονών που είναι συνδεδεμένες στην αλυσίδα LAN. Αν ο αριθμός είναι σωστός, επισημάνετε το CONTINUE (ΣΥΝΕΧΕΙΑ) και μετά πατήστε SET (ΟΡΙΣΜΟΣ) στο τηλεχειριστήριο για να αρχίσει η αυτόματη αρίθμηση.</p> <p>Αν ο αριθμός των οθονών είναι εσφαλμένος, βεβαιωθείτε ότι όλες οι οθόνες είναι ενεργοποιημένες και επαληθεύστε τη σύνδεση με καλώδιο LAN μεταξύ των οθονών. Στη συνέχεια, επισημάνετε το RETRY (ΕΠΑΝΑΛΗΨΗ) και πατήστε SET (ΟΡΙΣΜΟΣ) για να ξεκινήσει ξανά ο εντοπισμός των οθονών.</p> <p>Όταν ολοκληρωθεί το [AUTO ID/IP SETTING] (ΑΥΤΟΜΑΤΗ ΡΥΘΜΙΣΗ ΑΝΑΓΝΩΡΙΣΤΙΚΟΥ/IP), στην οθόνη θα εμφανιστεί η κατάσταση FINISH! (ΤΕΛΟΣ!).</p> <p>ΣΗΜΕΙΩΣΗ: Μην απενεργοποιείτε τον κεντρικό διακόπτη τροφοδοσίας της οθόνης ενώ βρίσκεται σε εξέλιξη η λειτουργία [AUTO ID/IP SETTING] (ΑΥΤΟΜΑΤΗ ΡΥΘΜΙΣΗ ΑΝΑΓΝΩΡΙΣΤΙΚΟΥ/IP).</p> |
| AUTO ID/IP RESET (ΑΥΤΟΜΑΤΗ ΕΠΑΝΑΦΟΡΑ ΑΝΑΓΝΩΡΙΣΤΙΚΟΥ/IP) | Επαναφέρει όλα τα αναγνωριστικά ή/και τις διευθύνσεις IP των οθονών σε μια αλυσίδα LAN. Επισημάνετε το START (ΕΝΑΡΞΗ) και πατήστε SET (ΟΡΙΣΜΟΣ) στο τηλεχειριστήριο για να εμφανιστεί το μενού [AUTO ID/IP RESET] (ΑΥΤΟΜΑΤΗ ΕΠΑΝΑΦΟΡΑ ΑΝΑΓΝΩΡΙΣΤΙΚΟΥ/IP). |
| RESET ITEM (ΕΠΑΝΑΦΟΡΑ ΣΤΟΙΧΕΙΟΥ) | Επιλέξτε ποιο στοιχείο θα επαναφέρετε για όλες τις οθόνες στην αλυσίδα LAN. |
| ID/IP RESET START (ΕΝΑΡΞΗ ΕΠΑΝΑΦΟΡΑΣ ΑΝΑΓΝΩΡΙΣΤΙΚΟΥ/IP) | <p>Επισημάνετε το YES (ΝΑΙ) και πατήστε SET (ΡΥΘΜΙΣΗ) για να γίνει επαναφορά του επιλεγμένου [RESET ITEM] (ΣΤΟΙΧΕΙΟ ΕΠΑΝΑΦΟΡΑΣ).</p> <p>Το [MONITOR ID] (ΑΝΑΓΝΩΡΙΣΤΙΚΟ ΟΘΟΝΗΣ) θα αλλάξει όλα τα αναγνωριστικά οθονών σε 1 (προεπιλεγμένη ρύθμιση).</p> <p>Το [IP ADDRESS] (ΔΙΕΥΘΥΝΣΗ IP) θα αλλάξει όλες τις διευθύνσεις IP οθονών στην προηγούμενη ρύθμισή τους.</p> <p>Το [ID and IP] (Αναγνωριστικό και IP) θα επαναφέρει και τα αναγνωριστικά και τις διευθύνσεις IP των οθονών.</p> |
| DETECTED MONITORS (ΟΘΟΝΕΣ ΠΟΥ ΕΝΤΟΠΙΣΤΗΚΑΝ) | Εμφανίζει τον αριθμό των οθονών που εντοπίστηκαν. |
| COMMAND TRANSFER (ΜΕΤΑΦΟΡΑ ΕΝΤΟΛΗΣ) | Όταν επιλέγεται [ON] (ΕΝΕΡΓΟ), οι εντολές που στέλνονται στην κύρια οθόνη μεταβιβάζονται και στις άλλες οθόνες στην αλυσίδα LAN. |
| RESET (ΕΠΑΝΑΦΟΡΑ) | Επαναφέρει όλες τις ρυθμίσεις του μενού MULTI DISPLAY (ΠΟΛΛΕΣ ΟΘΟΝΕΣ) στις εργοστασιακές ρυθμίσεις. |

DISPLAY PROTECTION (ΠΡΟΣΤΑΣΙΑ ΟΘΟΝΗΣ)

| | |
|--|---|
| MENOY PROTECT (ΠΡΟΣΤΑΣΙΑ) | |
| POWER SAVE (ΕΞΟΙΚΟΝΟΜΗΣΗ ΕΝΕΡΓΕΙΑΣ) | <p>Βάζει την οθόνη σε λειτουργία εξοικονόμησης ενέργειας (χαμηλής κατανάλωσης) αφού περάσει ένα χρονικό διάστημα χωρίς να ανιχνευθεί σήμα εισόδου ή να γίνει απώλεια σήματος. Όταν η οθόνη βρίσκεται σε λειτουργία εξοικονόμησης ενέργειας, η φωτεινή ένδειξη LED τροφοδοσίας αλλάζει χρώμα. Ανατρέξτε στον πίνακα Ενδεικτική λυχνία λειτουργίας (βλ. σελίδα 93).</p> <p>Ανατρέξτε στις προδιαγραφές της οθόνης (βλ. «UN552» στη σελίδα 96 και «UN552V» στη σελίδα 97) για πληροφορίες κατανάλωσης ενέργειας.</p> <p>ΣΗΜΕΙΩΣΗ: • Όταν η οθόνη είναι συνδεδεμένη σε υπολογιστή, η κάρτα οθόνης του υπολογιστή ίσως να μη σταματά να στέλνει ψηφιακά δεδομένα, ακόμα κι αν δεν εμφανίζεται εικόνα στην οθόνη. Σε αυτή την περίπτωση, η οθόνη δεν θα μπει σε λειτουργία αναμονής.</p> <ul style="list-style-type: none"> • Η λειτουργία [POWER SAVE] (ΕΞΟΙΚΟΝΟΜΗΣΗ ΕΝΕΡΓΕΙΑΣ) είναι απενεργοποιημένη όταν είναι ενεργή η λειτουργία [AUTO OFF] (ΑΥΤΟΜΑΤΗ ΑΠΕΝΕΡΓΟΠΟΙΗΣΗ) στο μενού SCHEDULE (ΧΡΟΝΟΔΙΑΓΡΑΜΜΑ) ή όταν έχει ενεργοποιηθεί το [HUMAN SENSING] (ΑΝΙΧΝΕΥΣΗ ΑΝΘΡΩΠΟΥ)*¹ στην ενότητα [AUTO DIMMING] (ΑΥΤΟΜΑΤΗ ΜΕΙΩΣΗ ΦΩΤΙΣΜΟΥ) του μενού CONTROL (ΕΛΕΓΧΟΣ). • Όταν έχει συνδεθεί καλώδιο στην υποδοχή HDMI OUT, αυτή η λειτουργία δεν είναι διαθέσιμη. |
| AUTO POWER SAVE TIME SETTING (ΡΥΘΜΙΣΗ ΧΡΟΝΟΥ ΑΥΤΟΜΑΤΗΣ ΕΞΟΙΚΟΝΟΜΗΣΗΣ ΕΝΕΡΓΕΙΑΣ) | Ορίζει το χρονικό διάστημα για το οποίο η οθόνη πρέπει να αναμένει για σήμα εισόδου πριν περάσει σε λειτουργία εξοικονόμησης ενέργειας. |
| POWER SAVE MESSAGE (ΜΗΝΥΜΑ ΕΞΟΙΚΟΝΟΜΗΣΗΣ ΕΝΕΡΓΕΙΑΣ) | Εμφανίζει ένα μήνυμα καθώς η οθόνη μεταβαίνει σε λειτουργία εξοικονόμησης ενέργειας. |
| FAN CONTROL (ΕΛΕΓΧΟΣ ΑΝΕΜΙΣΤΗΡΑ) | <p>Όταν έχει επιλεγεί [AUTO] (ΑΥΤΟΜΑΤΑ), οι ανεμιστήρες ενεργοποιούνται μόνο όταν η εσωτερική θερμοκρασία φτάσει στη θερμοκρασία που έχει οριστεί σε οποιοδήποτε από τους αισθητήρες σε αυτό το μενού. Οι ανεμιστήρες απενεργοποιούνται αυτόματα όταν η οθόνη είναι λιγότερο ζεστή. Όταν έχει επιλεγεί [ON] (ΕΝΕΡΓΟ), οι ανεμιστήρες είναι συνεχώς ενεργοποιημένοι. Δεν είναι δυνατή η μη αυτόματη απενεργοποίηση των ανεμιστήρων.</p> <p>Το [FAN SPEED] (ΤΑΧΥΤΗΤΑ ΑΝΕΜΙΣΤΗΡΑ) μπορεί να ρυθμιστεί μεταξύ LOW (ΧΑΜΗΛΗ) και HIGH (ΥΨΗΛΗ).</p> <p>Χρησιμοποιήστε τα πλήκτρα + και - στο τηλεχειριστήριο για να ρυθμίσετε τη μέγιστη εσωτερική θερμοκρασία, στην οποία μπορεί να φτάσει η οθόνη πριν ενεργοποιηθούν οι ανεμιστήρες όταν έχει επιλεγεί η ρύθμιση [AUTO] (ΑΥΤΟΜΑΤΑ).</p> |
| HEAT STATUS (ΚΑΤΑΣΤΑΣΗ ΘΕΡΜΟΤΗΤΑΣ) | Εμφανίζει την πραγματική κατάσταση των αισθητήρων ανεμιστήρων, κρυφού φωτισμού και θερμοκρασίας. |
| SCREEN SAVER (ΠΡΟΣΤΑΣΙΑ ΟΘΟΝΗΣ) | <p>Χρησιμοποιήστε τη λειτουργία [SCREEN SAVER] (ΠΡΟΣΤΑΣΙΑ ΟΘΟΝΗΣ) για να ελαττώσετε τον κίνδυνο δημιουργίας «παραμονής ειδώλου».</p> <p>ΣΗΜΕΙΩΣΗ: • Όταν ξεκινά η προστασία οθόνης, η αναλογία διαστάσεων της εικόνας μετατρέπεται σε [FULL] (ΠΛΗΡΗΣ). Όταν σταματήσει η προστασία οθόνης, η αναλογία διαστάσεων επανέρχεται στην τρέχουσα ρύθμιση [ASPECT] (ΑΝΑΛΟΓΙΑ).</p> <ul style="list-style-type: none"> • Η προστασία οθόνης δεν μπορεί να επιλεγεί για είσοδο σήματος 3840 x 2160 στα 60 Hz. • Όταν η επιλογή [MOTION] (ΚΙΝΗΣΗ) έχει οριστεί σε [ON] (ΕΝΕΡΓΗ), αυτές οι λειτουργίες δεν είναι διαθέσιμες: [MULTI PICTURE MODE] (ΛΕΙΤΟΥΡΓΙΑ ΠΟΛΛΩΝ ΕΙΚΟΝΩΝ), [TEXT TICKER] (ΚΥΛΙΟΜΕΝΟ ΚΕΙΜΕΝΟ), [IMAGE FLIP] (ΑΝΑΣΤΡΟΦΗ ΕΙΚΟΝΑΣ) (εκτός από την επιλογή [NONE] (ΚΑΜΙΑ)), [TILE MATRIX] (ΠΙΝΑΚΑΣ ΤΕΤΡΑΓΩΝΙΔΙΩΝ), [CLOSED CAPTION] (ΚΛΕΙΣΤΗ ΛΕΖΑΝΤΑ), STILL (ΑΚΙΝΗΤΗ), [POINT ZOOM] (ΖΟΥΜ ΣΗΜΕΙΟΥ). |
| GAMMA (ΓΑΜΜΑ) ^{*2} | Μεταβαίνει σε τιμή γάμμα κατάλληλη για μείωση της παραμονής ειδώλου. |
| BACKLIGHT (ΚΡΥΦΟΣ ΦΩΤΙΣΜΟΣ) ^{*2} | <p>Μειώνει τη φωτεινότητα του κρυφού φωτισμού όταν είναι [ON] (ΕΝΕΡΓΟ).</p> <p>ΣΗΜΕΙΩΣΗ: Μην ενεργοποιείτε αυτή τη λειτουργία αν η επιλογή [ROOM LIGHT SENSING] (ΑΙΣΘΗΤΗΡΑΣ ΦΩΤΙΣΜΟΥ ΔΩΜΑΤΙΟΥ) έχει ρυθμιστεί σε [MODE1] (ΛΕΙΤΟΥΡΓΙΑ 1) ή [MODE2] (ΛΕΙΤΟΥΡΓΙΑ 2).</p> |
| MOTION (ΚΙΝΗΣΗ) ^{*3} | <p>Εκτείνει ελαφρά την εικόνα της οθόνης στο προκαθορισμένο επίπεδο ζουμ προς τέσσερις κατευθύνσεις (επάνω, κάτω, δεξιά, αριστερά) στο προκαθορισμένο διάστημα. Χρησιμοποιήστε τα πλήκτρα + και - στο τηλεχειριστήριο για να ορίσετε τον χρόνο στο ρυθμιστικό [INTERVAL] (ΔΙΑΣΤΗΜΑ) και το ποσοστό ζουμ στο ρυθμιστικό [ZOOM] (ΖΟΥΜ).</p> <p>ΣΗΜΕΙΩΣΗ: Αν η επιλογή [HDMI] στο [TERMINAL SETTINGS] (ΡΥΘΜΙΣΕΙΣ ΤΕΡΜΑΤΙΚΟΥ) έχει οριστεί σε [MODE 2] (ΛΕΙΤΟΥΡΓΙΑ 2), αυτή η λειτουργία δεν είναι διαθέσιμη.</p> |
| SIDE BORDER COLOR (ΧΡΩΜΑ ΠΛΕΥΡΙΚΟΥ ΠΕΡΙΘΩΡΙΟΥ) | <p>Προσαρμόζει το χρώμα των περιθωρίων που εμφανίζεται όταν μια εικόνα δεν γεμίζει ολόκληρη την οθόνη. Για παράδειγμα, αυτά τα περιθώρια εμφανίζονται όταν προβάλλεται μια εικόνα 4:3, όταν είναι ενεργοποιημένες οι εικόνες πλάι-πλάι στη λειτουργία πολλών εικόνων και οι εισοδοί δεν χωρούν εντελώς στην οθόνη, όταν το Media Player αναπαράγει εικόνες ή βίντεο κ.λπ.</p> <p>Πατήστε το πλήκτρο + για να γίνουν τα περιθώρια πιο φωτεινά. Το επίπεδο μπορεί να αυξηθεί μέχρι το χρώμα να γίνει λευκό.</p> <p>Πατήστε το πλήκτρο - για να γίνουν τα περιθώρια πιο σκούρα. Το επίπεδο μπορεί να μειωθεί μέχρι το χρώμα να γίνει μαύρο.</p> <p>ΣΗΜΕΙΩΣΗ: Έτσι αλλάζει επίσης και το χρώμα φόντου του παραθύρου Slideshow (Παρουσίαση).</p> |

*1: Η λειτουργία είναι διαθέσιμη μόνο κατά τη σύνδεση προαιρετικής μονάδας ελέγχου.

*2: Αν η λειτουργία [SPECTRAVIEW ENGINE] είναι [ON] (ΕΝΕΡΓΗ), η λειτουργία αυτή δεν είναι διαθέσιμη και εμφανίζεται με γκρι χρώμα.

*3: Όταν χρησιμοποιείτε σήμα εισόδου [OPTION] (ΠΡΟΑΙΡΕΤΙΚΗ), λειτουργία αυτή εξαρτάται από την προαιρετική πλακέτα που έχει εγκατασταθεί στην οθόνη.

| MENOY PROTECT (ΠΡΟΣΤΑΣΙΑ) | |
|--|--|
| POWER ON DELAY (ΚΑΘΥΣΤΕΡΗΣΗ ΘΕΣΗΣ ΣΕ ΛΕΙΤΟΥΡΓΙΑ) | Καθυστερεί την ενεργοποίηση της οθόνης για το χρονικό διάστημα που ορίζεται όταν πατιέται το πλήκτρο POWER ON (ΕΝΕΡΓΟΠΟΙΗΣΗ). |
| DELAY TIME (ΧΡΟΝΟΣ ΚΑΘΥΣΤΕΡΗΣΗΣ) | Η καθυστέρηση μπορεί να οριστεί μεταξύ 0 και 50 δευτερολέπτων. |
| LINK TO ID (ΣΥΝΔΕΣΗ ΜΕ ΑΝΑΓΝΩΡΙΣΤΙΚΟ) | Συνδέει το [DELAY TIME] (ΧΡΟΝΟΣ ΚΑΘΥΣΤΕΡΗΣΗΣ) με το αναγνωριστικό της οθόνης. Έτσι αποτρέπονται οι απότομες αυξήσεις της τάσης αν όλες οι οθόνες σε μια εγκατάσταση πολλών οθονών ενεργοποιηθούν ταυτόχρονα. Όσο μεγαλύτερο το αναγνωριστικό μιας οθόνης, τόσο μεγαλύτερη η καθυστέρηση μέχρι να ενεργοποιηθεί η οθόνη. Για παράδειγμα, αν το αναγνωριστικό μιας οθόνης είναι 20 και το [DELAY TIME] (ΧΡΟΝΟΣ ΚΑΘΥΣΤΕΡΗΣΗΣ) είναι 5 δευτερόλεπτα, το χρονικό διάστημα που θα περάσει από τη στιγμή που θα πατηθεί το πλήκτρο POWER ON (ΕΝΕΡΓΟΠΟΙΗΣΗ) μέχρι να ενεργοποιηθεί εντέλει η οθόνη είναι 95 δευτερόλεπτα. Έτσι γίνεται δυνατό οι 19 οθόνες στην εγκατάσταση πολλών οθονών να ενεργοποιηθούν με διαστήματα 5 δευτερολέπτων η μία μετά την άλλη. ΣΗΜΕΙΩΣΗ: αν το [DELAY TIME] (ΧΡΟΝΟΣ ΚΑΘΥΣΤΕΡΗΣΗΣ) οριστεί σε 0 δευτερόλεπτα, δεν θα υπάρχει εκτεταμένη καθυστέρηση για το [LINK TO ID] (ΣΥΝΔΕΣΗ ΜΕ ΑΝΑΓΝΩΡΙΣΤΙΚΟ). Ο χρόνος καθυστέρησης της ενεργοποίησης πρέπει να είναι 1 δευτερόλεπτο ή μεγαλύτερος. |
| ALERT MAIL (ΑΛΛΗΛΟΓΡΑΦΙΑ ΕΙΔΟΠΟΙΗΣΗΣ) | Όταν οριστεί σε [ON] (ΕΝΕΡΓΟ) και η οθόνη είναι συνδεδεμένη σε δίκτυο, η οθόνη μπορεί να στείλει ένα μήνυμα αν προκύψει κάποιο σφάλμα. Για να μπορεί να σταλεί ένα ALERT MAIL (EMAIL ΕΙΔΟΠΟΙΗΣΗΣ), θα πρέπει να έχουν διαμορφωθεί οι ρυθμίσεις email στον HTTP server της οθόνης. Βλ. σελίδα 85 . |
| INTELLI. WIRELESS DATA (ΕΥΦΥΗ ΑΣΥΡΜΑΤΑ ΔΕΔΟΜΕΝΑ) | Επιτρέπει την ασύρματη επικοινωνία με την οθόνη από μια κινητή συσκευή Android. Επιλέξτε [ON] (ΕΝΕΡΓΟ) για να ενεργοποιήσετε τη λειτουργία [INTELLIGENT WIRELESS DATA] (ΕΥΦΥΗ ΑΣΥΡΜΑΤΑ ΔΕΔΟΜΕΝΑ) (βλ. σελίδα 88). Όταν χρησιμοποιείτε αυτή τη λειτουργία απαιτείται κωδικός πρόσβασης. |
| RESET (ΕΠΑΝΑΦΟΡΑ) | Επαναφέρει όλες τις ρυθμίσεις του μενού DISPLAY PROTECTION (ΠΡΟΣΤΑΣΙΑ ΟΘΟΝΗΣ) στις εργοστασιακές ρυθμίσεις εκτός από τις ρυθμίσεις [POWER ON DELAY] (ΚΑΘΥΣΤΕΡΗΣΗ ΕΝΕΡΓΟΠΟΙΗΣΗΣ) και [INTELLIGENT WIRELESS DATA] (ΕΥΦΥΗ ΑΣΥΡΜΑΤΑ ΔΕΔΟΜΕΝΑ). |

CONTROL (ΕΛΕΓΧΟΣ)

| MENOY CONTROL (ΕΛΕΓΧΟΣ) | |
|--|--|
| NETWORK INFORMATION (ΠΛΗΡΟΦΟΡΙΕΣ ΔΙΚΤΥΟΥ) | Εμφανίζει τις τρέχουσες ρυθμίσεις δικτύου. |
| LAN | Διαμορφώνει τις ρυθμίσεις δικτύου της οθόνης είτε αυτόματα είτε μη αυτόματα. ΣΗΜΕΙΩΣΗ: Όταν αλλάζετε τις ρυθμίσεις LAN, χρειάζονται μερικά δευτερόλεπτα για να εφαρμοστούν οι νέες ρυθμίσεις LAN. |
| IP SETTING (ΡΥΘΜΙΣΗ IP) | Όταν έχει επιλεγεί η ρύθμιση [AUTO] (ΑΥΤΟΜΑΤΑ), η διεύθυνση IP λαμβάνεται αυτόματα από τον DHCP server. Όταν έχει επιλεγεί η ρύθμιση [MANUAL] (ΜΗ ΑΥΤΟΜΑΤΑ), οι ρυθμίσεις δικτύου θα πρέπει να καταχωρηθούν μη αυτόματα. Ζητήστε αυτές τις πληροφορίες από τον διαχειριστή του δικτύου σας. ΣΗΜΕΙΩΣΗ: Συμβουλευθείτε τον διαχειριστή δικτύου σας για τη διεύθυνση IP όταν έχει επιλεγεί [AUTO] (ΑΥΤΟΜΑΤΗ) στο [IP SETTING] (ΡΥΘΜΙΣΗ IP). |
| IP ADDRESS (ΔΙΕΥΘΥΝΣΗ IP) | Ορίστε τη διεύθυνση IP της οθόνης που είναι συνδεδεμένη στο δίκτυο όταν έχει επιλεγεί [MANUAL] (ΜΗ ΑΥΤΟΜΑΤΑ) στο [IP SETTING] (ΡΥΘΜΙΣΗ IP). |
| SUBNET MASK (ΜΑΣΚΑ ΥΠΟΔΙΚΤΥΟΥ) | Ορίστε τα δεδομένα μάσκας υποδικτύου της οθόνης που είναι συνδεδεμένη στο δίκτυο όταν έχει επιλεγεί [MANUAL] (ΜΗ ΑΥΤΟΜΑΤΑ) στο [IP SETTING] (ΡΥΘΜΙΣΗ IP). |
| DEFAULT GATEWAY (ΠΡΟΕΠΙΛΕΓΜΕΝΗ ΠΥΛΗ) | Ορίστε την προεπιλεγμένη πύλη της οθόνης που είναι συνδεδεμένη στο δίκτυο όταν έχει επιλεγεί [MANUAL] (ΜΗ ΑΥΤΟΜΑΤΑ) στο [IP SETTING] (ΡΥΘΜΙΣΗ IP). ΣΗΜΕΙΩΣΗ: Καταχωρήστε [0.0.0.0] αν θέλετε να διαγραφεί αυτή η ρύθμιση. |
| DNS | Ορίστε τις διευθύνσεις IP των διακομιστών DNS. [AUTO] (ΑΥΤΟΜΑΤΑ): Ο διακομιστής DNS που είναι συνδεδεμένος με την οθόνη εκχωρεί αυτόματα τη διεύθυνση IP που διαθέτει. [MANUAL] (ΜΗ ΑΥΤΟΜΑΤΑ): Καταχωρήστε μη αυτόματα τη διεύθυνση IP του διακομιστή DNS που είναι συνδεδεμένος με την οθόνη. ΣΗΜΕΙΩΣΗ: Συμβουλευθείτε τον διαχειριστή δικτύου σας για τη διεύθυνση IP όταν έχει επιλεγεί [AUTO] (ΑΥΤΟΜΑΤΗ) στο [DNS]. |
| DNS PRIMARY (ΠΡΩΤΕΥΟΝ DNS) | Ορίστε τη ρύθμιση πρωτεύοντος DNS του δικτύου με το οποίο είναι συνδεδεμένη η οθόνη. ΣΗΜΕΙΩΣΗ: Καταχωρήστε [0.0.0.0] αν θέλετε να διαγραφεί αυτή η ρύθμιση. |
| DNS SECONDARY (ΔΕΥΤΕΡΕΥΟΝ DNS) | Ορίστε τη ρύθμιση δευτερεύοντος DNS του δικτύου με το οποίο είναι συνδεδεμένη η οθόνη. ΣΗΜΕΙΩΣΗ: Καταχωρήστε [0.0.0.0] αν θέλετε να διαγραφεί αυτή η ρύθμιση. |
| CHANGE PASSWORD (ΑΛΛΑΓΗ ΚΩΔΙΚΟΥ ΠΡΟΣΒΑΣΗΣ) | Επιτρέπει την αλλαγή του κωδικού πρόσβασης ασφαλείας. ΣΗΜΕΙΩΣΗ: Ο εργοστασιακά προκαθορισμένος κωδικός πρόσβασης είναι [0000]. |

| ΜΕΝΟΥ CONTROL (ΕΛΕΓΧΟΣ) | |
|--|--|
| SECURITY (ΑΣΦΑΛΕΙΑ) | Απαιτεί να καταχωρηθεί κωδικός πρόσβασης για χρήση της οθόνης. ΣΗΜΕΙΩΣΗ: Αυτή η λειτουργία αφορά περιορισμό της προβολής σε αυτή την οθόνη. Δεν προορίζεται για περιορισμό των ιών ή απαγόρευση της πρόσβασής τους στην οθόνη μέσω των συνδεδεμένων εξωτερικών συσκευών ή εισόδων σήματος. |
| PASSWORD (ΚΩΔΙΚΟΣ ΠΡΟΣΒΑΣΗΣ) | Εισαγάγετε τον τρέχοντα κωδικό πρόσβασης για να αλλάξετε ρυθμίσεις σε αυτό το μενού. Ο προεπιλεγμένος κωδικός πρόσβασης είναι 0000. |
| SECURE MODE (ΑΣΦΑΛΗΣ ΛΕΙΤΟΥΡΓΙΑ) | Επιλέγει πότε απαιτείται κωδικός πρόσβασης ασφαλείας για χρήση της οθόνης. |
| OFF (ΑΝΕΝΕΡΓΟ) | Δεν απαιτείται κωδικός πρόσβασης για ενεργοποίηση και έλεγχο της οθόνης. |
| START-UP LOCK (ΚΛΕΙΔΩΜΑ ΕΚΚΙΝΗΣΗΣ) | Ο κωδικός πρόσβασης απαιτείται όταν γίνεται ενεργοποίηση της οθόνης. |
| CONTROL LOCK (ΚΛΕΙΔΩΜΑ ΡΥΘΜΙΣΕΩΝ) | Ο κωδικός πρόσβασης απαιτείται όταν πατιέται ένα πλήκτρο στον πίνακα ελέγχου της οθόνης ή στο τηλεχειριστήριο. |
| BOTH LOCK (ΚΛΕΙΔΩΜΑ ΚΑΙ ΣΤΑ ΔΥΟ) | Ο κωδικός πρόσβασης απαιτείται τόσο για ενεργοποίηση της οθόνης όσο και για έλεγχο της οθόνης από τα πλήκτρα του πίνακα ελέγχου ή από το τηλεχειριστήριο. |
| IR LOCK SETTINGS (ΚΛΕΙΔΩΜΑ ΡΥΘΜΙΣΕΩΝ IR) | Παρεμποδίζει τον έλεγχο της οθόνης από το ασύρματο τηλεχειριστήριο. Όταν έχει επιλεγθεί το [ACTIVATE] (ΕΝΕΡΓΟΠΟΙΗΣΗ), ενεργοποιούνται όλες οι ρυθμίσεις. ΣΗΜΕΙΩΣΗ: <ul style="list-style-type: none"> • Η λειτουργία [IR LOCK SETTINGS] (ΚΛΕΙΔΩΜΑ ΡΥΘΜΙΣΕΩΝ IR) αφορά μόνο τα πλήκτρα του ασύρματου τηλεχειριστηρίου. Η συγκεκριμένη λειτουργία δεν κλειδώνει την πρόσβαση στα πλήκτρα της οθόνης. • Για να επιστρέψετε στην κανονική λειτουργία, πατήστε το πλήκτρο DISPLAY (ΟΘΟΝΗ) στο τηλεχειριστήριο για περισσότερα από 5 δευτερόλεπτα. |
| MODE SELECT (ΕΠΙΛΟΓΗ ΛΕΙΤΟΥΡΓΙΑΣ) | Επιλέγει τη λειτουργία [UNLOCK] (ΞΕΚΛΕΙΔΩΜΑ), [ALL LOCK] (ΚΛΕΙΔΩΜΑ ΟΛΩΝ) ή [CUSTOM LOCK] (ΠΡΟΣΑΡΜΟΣΜΕΝΟ ΚΛΕΙΔΩΜΑ). |
| UNLOCK (ΞΕΚΛΕΙΔΩΜΑ) | Όλα τα πλήκτρα στο τηλεχειριστήριο είναι διαθέσιμα για κανονική χρήση. |
| ALL LOCK (ΚΛΕΙΔΩΜΑ ΟΛΩΝ) | Κλειδώνει όλα τα πλήκτρα του τηλεχειριστηρίου. |
| CUSTOM LOCK (ΠΡΟΣΑΡΜΟΣΜΕΝΟ ΚΛΕΙΔΩΜΑ) | Όλα τα πλήκτρα του τηλεχειριστηρίου κλειδώνονται εκτός από τα παρακάτω πλήκτρα, που μπορούν να ρυθμιστούν ανεξάρτητα ως κλειδωμένα ή ξεκλειδωτά. <p>POWER (ΛΕΙΤΟΥΡΓΙΑ): Επιλέξτε [UNLOCK] (ΞΕΚΛΕΙΔΩΜΑ) για να μπορείτε να χρησιμοποιείτε το πλήκτρο POWER (ΛΕΙΤΟΥΡΓΙΑ) όταν είναι κλειδωμένο το τηλεχειριστήριο IR. Επιλέξτε [LOCK] (ΚΛΕΙΔΩΜΑ) για κλειδώμα του πλήκτρου.</p> <p>VOLUME (ΕΝΤΑΣΗ ΗΧΟΥ): Επιλέξτε [UNLOCK] (ΞΕΚΛΕΙΔΩΜΑ) για να μπορείτε να χρησιμοποιείτε τα πλήκτρα VOL+/- όταν είναι κλειδωμένο το τηλεχειριστήριο IR. Η ένταση ήχου μπορεί να ρυθμιστεί μόνο εντός του εύρους που έχει οριστεί μεταξύ των MIN VOL (ΕΛΑΧΙΣΤΗ ΕΝΤΑΣΗ ΗΧΟΥ) και [MAX VOL] (ΜΕΓΙΣΤΗ ΕΝΤΑΣΗ ΗΧΟΥ).</p> <p>Επιλέξτε [LOCK] (ΚΛΕΙΔΩΜΑ) για να μην είναι δυνατή η ρύθμιση της έντασης του ήχου. Όταν ενεργοποιείτε το κλειδώμα της έντασης ήχου, η ένταση του ήχου της οθόνης αλλάζει αμέσως στην τιμή MIN VOL (ΕΛΑΧΙΣΤΗ ΕΝΤΑΣΗ ΗΧΟΥ).</p> <p>MIN VOL (ΕΛΑΧΙΣΤΗ ΕΝΤΑΣΗ ΗΧΟΥ) και MAX VOL (ΜΕΓΙΣΤΗ ΕΝΤΑΣΗ ΗΧΟΥ): Τα πλήκτρα έντασης ήχου είναι ξεκλειδωτά και η ένταση ήχου μπορεί να ρυθμιστεί μόνο εντός του εύρους MIN (ΕΛΑΧΙΣΤΗΣ) και MAX (ΜΕΓΙΣΤΗΣ) τιμής. Για να λειτουργήσει αυτή η ρύθμιση, η επιλογή VOLUME (ΕΝΤΑΣΗ ΗΧΟΥ) πρέπει να ρυθμιστεί σε τιμή [UNLOCK] (ΞΕΚΛΕΙΔΩΜΑ).</p> <p>INPUT (ΕΙΣΟΔΟΣ): Επιλέξτε [UNLOCK] (ΞΕΚΛΕΙΔΩΜΑ) και επιλέξτε έως 3 πλήκτρα εισόδων που θα παραμείνουν ξεκλειδωτά. Επιλέξτε [LOCK] (ΚΛΕΙΔΩΜΑ) για κλειδώμα όλων των πλήκτρων εισόδων.</p> <p>CHANNEL (ΚΑΝΑΛΙ): Επιλέξτε [UNLOCK] (ΞΕΚΛΕΙΔΩΜΑ) για να μπορείτε να αλλάξετε κανάλια με τα πλήκτρα CH/ZOOM+/- (KAN./ZOYM+/-) όταν το τηλεχειριστήριο IR είναι κλειδωμένο. Επιλέξτε [LOCK] (ΚΛΕΙΔΩΜΑ) για κλειδώμα αυτών των πλήκτρων.</p> <p>ACTIVATE (ΕΝΕΡΓΟΠΟΙΗΣΗ) / DEACTIVATE (ΑΠΕΝΕΡΓΟΠΟΙΗΣΗ): Επιλέξτε [ACTIVATE] (ΕΝΕΡΓΟΠΟΙΗΣΗ) για ενεργοποίηση όλων των ρυθμίσεων. Για επιστροφή στην κανονική λειτουργία, πατήστε παρατεταμένα το πλήκτρο DISPLAY (ΠΡΟΒΟΛΗ) τουλάχιστον για 5 δευτερόλεπτα.</p> |

| ΜΕΝΟΥ CONTROL (ΕΛΕΓΧΟΣ) | |
|---|---|
| KEY LOCK SETTINGS (ΡΥΘΜΙΣΕΙΣ ΚΛΕΙΔΩΜΑΤΟΣ ΠΛΗΚΤΡΩΝ) | <p>Παρεμποδίζει τον έλεγχο της οθόνης μέσω των πλήκτρων της.</p> <p>Όταν έχει επιλεγθεί το [ACTIVATE] (ΕΝΕΡΓΟΠΟΙΗΣΗ), ενεργοποιούνται όλες οι ρυθμίσεις.</p> <p>ΣΗΜΕΙΩΣΗ: • Η λειτουργία [KEY LOCK SETTINGS] (ΡΥΘΜΙΣΕΙΣ ΚΛΕΙΔΩΜΑΤΟΣ ΠΛΗΚΤΡΩΝ) αφορά μόνο τα πλήκτρα της οθόνης. Η συγκεκριμένη λειτουργία δεν κλειδώνει την πρόσβαση στα πλήκτρα του τηλεχειριστηρίου.</p> <p>• Για να ενεργοποιήσετε τη λειτουργία κλειδώματος των πλήκτρων ρυθμίσεων, πατήστε ταυτόχρονα παρατεταμένα τα πλήκτρα ▲ και ▼ για περισσότερο από 3 δευτερόλεπτα. Για να επιστρέψετε στην κανονική λειτουργία, πατήστε ταυτόχρονα παρατεταμένα τα πλήκτρα ▲ και ▼ για περισσότερο από 3 δευτερόλεπτα.</p> |
| MODE SELECT (ΕΠΙΛΟΓΗ ΛΕΙΤΟΥΡΓΙΑΣ) | Επιλέγει τη λειτουργία [UNLOCK] (ΞΕΚΛΕΙΔΩΜΑ), [ALL LOCK] (ΚΛΕΙΔΩΜΑ ΟΛΩΝ) ή [CUSTOM LOCK] (ΠΡΟΣΑΡΜΟΣΜΕΝΟ ΚΛΕΙΔΩΜΑ). |
| UNLOCK (ΞΕΚΛΕΙΔΩΜΑ) | Όλα τα πλήκτρα είναι διαθέσιμα για κανονική χρήση. |
| ALL LOCK (ΚΛΕΙΔΩΜΑ ΟΛΩΝ) | Κλειδώνει όλα τα πλήκτρα του πίνακα ελέγχου της οθόνης. |
| CUSTOM LOCK (ΠΡΟΣΑΡΜΟΣΜΕΝΟ ΚΛΕΙΔΩΜΑ) | <p>Όλα τα πλήκτρα του τηλεχειριστηρίου κλειδώνονται εκτός από τα παρακάτω πλήκτρα, που μπορούν να ρυθμιστούν ανεξάρτητα ως κλειδωμένα ή ξεκλειδωτά.</p> <p>POWER (ΛΕΙΤΟΥΡΓΙΑ): Επιλέξτε [UNLOCK] (ΞΕΚΛΕΙΔΩΜΑ) για να μπορείτε να χρησιμοποιείτε το πλήκτρο POWER (ΛΕΙΤΟΥΡΓΙΑ) όταν είναι κλειδωμένο το τηλεχειριστήριο IR. Επιλέξτε [LOCK] (ΚΛΕΙΔΩΜΑ) για κλειδώμα του πλήκτρου.</p> <p>VOLUME (ΕΝΤΑΣΗ ΗΧΟΥ): Επιλέξτε [UNLOCK] (ΞΕΚΛΕΙΔΩΜΑ) για να μπορείτε να χρησιμοποιείτε τα πλήκτρα VOL+/- (ΕΝΤΑΣΗ ΗΧΟΥ +/-) όταν είναι κλειδωμένο το τηλεχειριστήριο IR. Η ένταση ήχου μπορεί να ρυθμιστεί μόνο εντός του εύρους που έχει οριστεί μεταξύ των MIN VOL (ΕΛΑΧΙΣΤΗ ΕΝΤΑΣΗ ΗΧΟΥ) και [MAX VOL] (ΜΕΓΙΣΤΗ ΕΝΤΑΣΗ ΗΧΟΥ).</p> <p>Επιλέξτε [LOCK] (ΚΛΕΙΔΩΜΑ) για να μην είναι δυνατή η ρύθμιση της έντασης του ήχου. Όταν ενεργοποιείτε το κλειδώμα της έντασης ήχου, η ένταση του ήχου της οθόνης αλλάζει αμέσως στην τιμή MIN VOL (ΕΛΑΧΙΣΤΗ ΕΝΤΑΣΗ ΗΧΟΥ).</p> <p>MIN VOL (ΕΛΑΧΙΣΤΗ ΕΝΤΑΣΗ ΗΧΟΥ) και MAX VOL (ΜΕΓΙΣΤΗ ΕΝΤΑΣΗ ΗΧΟΥ): Τα πλήκτρα έντασης ήχου είναι ξεκλειδωτά και η ένταση ήχου μπορεί να ρυθμιστεί μόνο εντός του εύρους MIN (ΕΛΑΧΙΣΤΗΣ) και MAX (ΜΕΓΙΣΤΗΣ) τιμής. Για να λειτουργήσει αυτή η ρύθμιση, η επιλογή VOLUME (ΕΝΤΑΣΗ ΗΧΟΥ) πρέπει να ρυθμιστεί σε τιμή [UNLOCK] (ΞΕΚΛΕΙΔΩΜΑ).</p> <p>INPUT (ΕΙΣΟΔΟΣ): Επιλέξτε [UNLOCK] (ΞΕΚΛΕΙΔΩΜΑ) και επιλέξτε έως 3 πλήκτρα εισόδων που θα παραμείνουν ξεκλειδωτά. Επιλέξτε LOCK (ΚΛΕΙΔΩΜΑ) για κλειδώμα όλων των πλήκτρων εισόδων.</p> <p>CHANNEL (ΚΑΝΑΛΙ): Επιλέξτε [UNLOCK] (ΞΕΚΛΕΙΔΩΜΑ) για να μπορείτε να αλλάξετε κανάλια με τα πλήκτρα CH/ZOOM+/- (KAN./ZOYM+/-) όταν το τηλεχειριστήριο IR είναι κλειδωμένο. Επιλέξτε [LOCK] (ΚΛΕΙΔΩΜΑ) για κλειδώμα αυτών των πλήκτρων.</p> <p>ACTIVATE (ΕΝΕΡΓΟΠΟΙΗΣΗ) / DEACTIVATE (ΑΠΕΝΕΡΓΟΠΟΙΗΣΗ): Επιλέξτε [ACTIVATE] (ΕΝΕΡΓΟΠΟΙΗΣΗ) για ενεργοποίηση όλων των ρυθμίσεων. για επιστροφή στην κανονική λειτουργία, πατήστε παρατεταμένα το πλήκτρο DISPLAY (ΠΡΟΒΟΛΗ) τουλάχιστον για 3 δευτερόλεπτα.</p> |
| DDC/CI Μόνο εισόδοι DisplayPort2, DVI, VGA (RGB) | ENABLE (ΕΝΕΡΓΟΠΟΙΗΣΗ)/DISABLE (ΑΠΕΝΕΡΓΟΠΟΙΗΣΗ): Ενεργοποιεί ([ON]) και απενεργοποιεί ([OFF]) την αμφίδρομη επικοινωνία και τον έλεγχο της οθόνης. |
| PING | Επιβεβαίωση της επιτυχούς επικοινωνίας με το δίκτυο, επικοινωνώντας με μια προκαθορισμένη διεύθυνση IP. |
| ΔΙΕΥΘΥΝΣΗ IP (IP ADDRESS) | Ρυθμίζει ένα [IP ADDRESS] (ΔΙΕΥΘΥΝΣΗ IP) για την αποστολή [PING]. |
| EXECUTE (ΕΚΤΕΛΕΣΗ) | Ελέγχει αν είναι δυνατή ή όχι η αποστολή μιας απάντησης στην οθόνη από το [IP ADDRESS] (ΔΙΕΥΘΥΝΣΗ IP), στέλνοντας [PING]. |
| IP ADDRESS RESET (ΕΠΑΝΑΦΟΡΑ ΔΙΕΥΘΥΝΣΗΣ IP) | Επαναφέρει τις ρυθμίσεις [IP ADDRESS SETTINGS] (ΡΥΘΜΙΣΕΙΣ ΔΙΕΥΘΥΝΣΗΣ IP) στις εργοστασιακές τιμές. |
| AUTO DIMMING (ΑΥΤΟΜΑΤΗ ΜΕΙΩΣΗ ΦΩΤΙΣΜΟΥ) | Προσαρμόζει αυτόματα τον κρυφό φωτισμό του LCD ανάλογα με την ποσότητα φωτός στο περιβάλλον. |
| AUTO BRIGHTNESS (ΑΥΤΟΜΑΤΗ ΦΩΤΕΙΝΟΤΗΤΑ) ² Μόνο εισόδοι DVI, DisplayPort1, DisplayPort2, VGA (RGB), MP, OPTION (ΠΡΟΑΙΡΕΤΙΚΗ) ³ | <p>Ρυθμίζει το επίπεδο της φωτεινότητας σύμφωνα με το σήμα εισόδου.</p> <p>ΣΗΜΕΙΩΣΗ: Μην επιλέγετε αυτή τη λειτουργία αν η επιλογή [ROOM LIGHT SENSING] (ΑΙΣΘΗΤΗΡΑΣ ΦΩΤΙΣΜΟΥ ΔΩΜΑΤΙΟΥ) έχει ρυθμιστεί σε οποιαδήποτε άλλη τιμή εκτός από [OFF] (ΑΝΕΝΕΡΓΗ).</p> |
| BACKLIGHT DIMMING (ΜΕΙΩΣΗ ΚΡΥΦΟΥ ΦΩΤΙΣΜΟΥ) ² | <p>Προσαρμόζει αυτόματα καθένα από τα συμπλέγματα του κρυφού φωτισμού της οθόνης LCD, ανεξάρτητα, σύμφωνα με το σήμα εισόδου.</p> <p>ΣΗΜΕΙΩΣΗ: Αν η επιλογή [AUTO BRIGHTNESS] (ΑΥΤΟΜΑΤΗ ΦΩΤΕΙΝΟΤΗΤΑ) έχει οριστεί σε [MODE 2] (ΛΕΙΤΟΥΡΓΙΑ 2), αυτή η λειτουργία δεν είναι διαθέσιμη.</p> |

²: Η λειτουργία είναι διαθέσιμη μόνο κατά τη σύνδεση προαιρετικής μονάδας αισθητήρα.

³: Όταν χρησιμοποιείτε σήμα εισόδου [OPTION] (ΠΡΟΑΙΡΕΤΙΚΗ), λειτουργία αυτή εξαρτάται από την προαιρετική πλακέτα που έχει εγκατασταθεί στην οθόνη.

ΜΕΝΟΥ CONTROL (ΕΛΕΓΧΟΣ)

ROOM LIGHT SENSING (ΑΙΣΘΗΤΗΡΑΣ ΦΩΤΙΣΜΟΥ ΔΩΜΑΤΙΟΥ)^{*1, *2}

Ο κρυφός φωτισμός της οθόνης LCD μπορεί να οριστεί να αυξάνεται ή να μειώνεται, ανάλογα με την ποσότητα φωτισμού περιβάλλοντος μέσα στο χώρο. Αν το δωμάτιο είναι φωτεινό, η οθόνη γίνεται αντίστοιχα φωτεινή. Αν το δωμάτιο είναι σκοτεινό, τότε η οθόνη θα σκοτεινιάσει ανάλογα. Ο σκοπός αυτής της λειτουργίας είναι να κάνει τη θέαση πιο άνετη για τα μάτια σε μια ποικιλία συνθηκών φωτισμού.

Ρύθμιση παραμέτρου AMBIENT (ΠΕΡΙΒΑΛΛΟΝ):

Επιλέξτε [ROOM LIGHT SENSING] (ΑΙΣΘΗΤΗΡΑΣ ΦΩΤΙΣΜΟΥ ΔΩΜΑΤΙΟΥ) στο μενού OSD, επιλέξτε [MODE1] (ΛΕΙΤΟΥΡΓΙΑ 1) ή [MODE 2] (ΛΕΙΤΟΥΡΓΙΑ 2) και ρυθμίστε τα [MAX LIMIT] (ΜΕΓΙΣΤΟ ΟΡΙΟ), [IN BRIGHT] (ΣΤΟ ΦΩΣ) και [IN DARK] (ΣΤΟ ΣΚΟΤΑΔΙ) για κάθε λειτουργία.

MAX LIMIT (ΜΕΓΙΣΤΟ ΟΡΙΟ): Ρυθμίστε το μέγιστο επίπεδο κρυφού φωτισμού.

IN BRIGHT (ΣΤΟ ΦΩΣ): Ρυθμίστε το μέγιστο επίπεδο στο οποίο μπορεί να αυξηθεί ο κρυφός φωτισμός όταν το επίπεδο φωτισμού του περιβάλλοντος είναι υψηλό.

IN DARK (ΣΤΟ ΣΚΟΤΑΔΙ): Ρυθμίστε το ελάχιστο επίπεδο στο οποίο μπορεί να μειωθεί ο κρυφός φωτισμός όταν το επίπεδο φωτισμού του περιβάλλοντος είναι χαμηλό.

Όταν η λειτουργία [ROOM LIGHT SENSING] (ΑΙΣΘΗΤΗΡΑΣ ΦΩΤΙΣΜΟΥ ΔΩΜΑΤΙΟΥ) είναι ενεργοποιημένη, το επίπεδο κρυφού φωτισμού της οθόνης αλλάζει αυτόματα, ανάλογα με τις συνθήκες φωτισμού του χώρου (βλ. παρακάτω σχήμα).

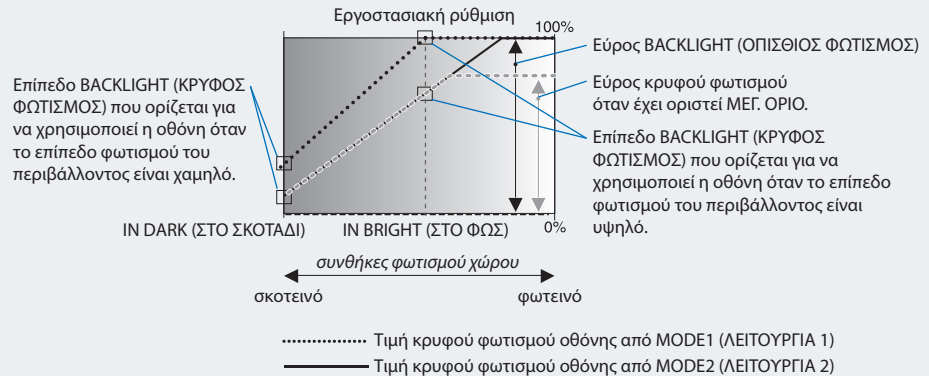

MAX LIMIT (ΜΕΓΙΣΤΟ ΟΡΙΟ): Το επίπεδο BACKLIGHT (ΚΡΥΦΟΣ ΦΩΤΙΣΜΟΣ) περιορίζεται στο επίπεδο που ρυθμίζετε εσείς.

IN DARK (ΣΤΟ ΣΚΟΤΑΔΙ): Επίπεδο BACKLIGHT (ΚΡΥΦΟΣ ΦΩΤΙΣΜΟΣ) που ορίζεται για να χρησιμοποιεί η οθόνη όταν το επίπεδο φωτισμού του περιβάλλοντος είναι χαμηλό.

IN BRIGHT (ΣΤΟ ΦΩΣ): Επίπεδο BACKLIGHT (ΚΡΥΦΟΣ ΦΩΤΙΣΜΟΣ) που ορίζεται για να χρησιμοποιεί η οθόνη όταν το επίπεδο φωτισμού του περιβάλλοντος είναι υψηλό.

ΣΗΜΕΙΩΣΗ: • Όταν έχει οριστεί η επιλογή [ROOM LIGHT SENSING] (ΑΙΣΘΗΤΗΡΑΣ ΦΩΤΙΣΜΟΥ ΔΩΜΑΤΙΟΥ), οι λειτουργίες [BACKLIGHT] (ΚΡΥΦΟΣ ΦΩΤΙΣΜΟΣ), [AUTO BRIGHTNESS] (ΑΥΤΟΜΑΤΗ ΦΩΤΕΙΝΟΤΗΤΑ) και η επιλογή [BACKLIGHT] (ΚΡΥΦΟΣ ΦΩΤΙΣΜΟΣ) στο [SCREEN SAVER] (ΠΡΟΣΤΑΣΙΑ ΟΘΟΝΗΣ) απενεργοποιούνται.

• Μην επιλέγετε αυτή τη λειτουργία αν η επιλογή [AUTO BRIGHTNESS] (ΑΥΤΟΜΑΤΗ ΦΩΤΕΙΝΟΤΗΤΑ) έχει ρυθμιστεί σε οποιαδήποτε άλλη τιμή εκτός από [OFF] (ΑΝΕΝΕΡΓΗ).

• Μην καλύπτετε τον αισθητήρα φωτισμού δωματίου όταν είναι ενεργοποιημένη η επιλογή [ROOM LIGHT SENSING] (ΑΙΣΘΗΤΗΡΑΣ ΦΩΤΙΣΜΟΥ ΔΩΜΑΤΙΟΥ). Η επιλογή [ROOM LIGHT SENSING] είναι ενεργοποιημένη εφόσον έχει ρυθμιστεί σε [MODE1] (ΛΕΙΤΟΥΡΓΙΑ 1) ή [MODE2] (ΛΕΙΤΟΥΡΓΙΑ 2).

HUMAN SENSING (ΑΝΙΧΝΕΥΣΗ ΑΝΘΡΩΠΟΥ)^{*2}

Ρυθμίζει αυτόματα τα επίπεδα κρυφού φωτισμού και έντασης ήχου βάσει το αν ανιχνεύεται ή όχι ανθρώπινη παρουσία μπροστά στην οθόνη.

ΣΗΜΕΙΩΣΗ: Η επιλογή ανίχνευσης ανθρώπου απενεργοποιείται αυτόματα αν ρυθμιστεί το [INPUT DETECT] (ΑΝΙΧΝΕΥΣΗ ΕΙΣΟΔΟΥ) ενώ είναι ενεργό το [HUMAN SENSING] (ΑΝΙΧΝΕΥΣΗ ΑΝΘΡΩΠΟΥ).

Η λειτουργία [POWER SAVE] (ΕΞΟΙΚΟΝΟΜΗΣΗ ΕΝΕΡΓΕΙΑΣ) απενεργοποιείται όταν επιλέγεται η ρύθμιση [AUTO OFF] (ΑΥΤΟΜΑΤΗ ΑΠΕΝΕΡΓΟΠΟΙΗΣΗ) ή [CUSTOM] (ΠΡΟΣΑΡΜΟΓΗ) στην επιλογή HUMAN SENSING (ΑΝΙΧΝΕΥΣΗ ΑΝΘΡΩΠΟΥ).

DISABLE (ΑΠΕΝΕΡΓΟΠΟΙΗΣΗ)

Η λειτουργία ανίχνευσης ανθρώπου είναι ανενεργή.

AUTO OFF (ΑΥΤΟΜΑΤΗ ΑΠΕΝΕΡΓΟΠΟΙΗΣΗ)

Ο κρυφός φωτισμός της οθόνης απενεργοποιείται και η ένταση ήχου σιγεί όταν δεν ανιχνεύεται ανθρώπινη παρουσία κατά το χρονικό διάστημα που έχει οριστεί στο [WAITING TIME] (ΧΡΟΝΟΣ ΑΝΑΜΟΝΗΣ).

Όταν ξαναβρεθεί κάποιο άτομο κοντά στην οθόνη, η οθόνη επιστρέφει αυτόματα στην κανονική λειτουργία.

CUSTOM (ΠΡΟΣΑΡΜΟΣΜΕΝΗ)

Ο κρυφός φωτισμός της οθόνης και η ένταση ήχου μεταβαίνουν αυτόματα στις τιμές που έχουν οριστεί στα [BACKLIGHT] (ΚΡΥΦΟΣ ΦΩΤΙΣΜΟΣ) και [VOLUME] (ΕΝΤΑΣΗ ΗΧΟΥ) όταν δεν ανιχνεύεται ανθρώπινη παρουσία κατά το χρονικό διάστημα που έχει οριστεί στο [WAITING TIME] (ΧΡΟΝΟΣ ΑΝΑΜΟΝΗΣ).

Όταν βρεθεί ξανά κάποιο άτομο κοντά στην οθόνη, η οθόνη επαναφέρει αυτόματα τον κρυφό φωτισμό και την ένταση ήχου στα κανονικά επίπεδα και αναπαράγει το σήμα εισόδου που έχει επιλεγεί [INPUT SELECT] (ΕΠΙΛΟΓΗ ΕΙΣΟΔΟΥ).

POWER INDICATOR (ΕΝΔΕΙΚΤΙΚΗ ΛΥΧΝΙΑ ΛΕΙΤΟΥΡΓΙΑΣ)

POWER INDICATOR (ΕΝΔΕΙΚΤΙΚΗ ΛΥΧΝΙΑ ΛΕΙΤΟΥΡΓΙΑΣ)

Ενεργοποιεί ([ON]) και απενεργοποιεί ([OFF]) τη φωτεινή ένδειξη LED που επισημαίνει ότι η οθόνη τροφοδοτείται και είναι ενεργή. Η ένδειξη LED λειτουργίας της οθόνης δεν ανάβει όταν αυτή η ρύθμιση έχει τιμή [OFF] (ΑΝΕΝΕΡΓΗ).

SCHEDULE INDICATOR (ΕΝΔΕΙΚΤΙΚΗ ΛΥΧΝΙΑ ΧΡΟΝΟΔΙΑΓΡΑΜΜΑΤΟΣ)

Ενεργοποιεί ([ON]) και απενεργοποιεί ([OFF]) τη φωτεινή ένδειξη LED που επισημαίνει ότι η οθόνη λειτουργεί βάσει χρονοδιαγράμματος που έχει ρυθμιστεί στο [SCHEDULE SETTINGS] (ΡΥΘΜΙΣΕΙΣ ΧΡΟΝΟΔΙΑΓΡΑΜΜΑΤΟΣ). Όταν έχει επιλεγεί η ρύθμιση [OFF] (ΑΝΕΝΕΡΓΗ), αυτή η ένδειξη δεν ανάβει όταν εκτελείται χρονοδιάγραμμα.

*1: Αν η λειτουργία [SPECTRAVIEW ENGINE] είναι [ON] (ΕΝΕΡΓΗ), η λειτουργία αυτή δεν είναι διαθέσιμη και εμφανίζεται με γκρι χρώμα.
 *2: Η λειτουργία είναι διαθέσιμη μόνο κατά τη σύνδεση προαιρετικής μονάδας αισθητήρα.

| | |
|---|---|
| MENOY CONTROL (ΕΛΕΓΧΟΣ) | |
| NETWORK FUNCTIONS (ΛΕΙΤΟΥΡΓΙΕΣ ΔΙΚΤΥΟΥ) | <p>Ανεξάρτητη ενεργοποίηση ή απενεργοποίηση του στοιχείου δικτύωσης για αυτές τις λειτουργίες της οθόνης: DISPLAY (ΟΘΟΝΗ):</p> <p>Ενεργοποιεί ή απενεργοποιεί τη λειτουργία δικτύωσης για τηλεχειρισμό της οθόνης.</p> <p>Όταν είναι απενεργοποιημένη, αυτές οι λειτουργίες δεν λειτουργούν: Εξωτερικός έλεγχος, αλληλογραφία, λειτουργίες αλυσιδωτής σύνδεσης, διακομιστής HTTP, SNMP, Crestron, AMX, PJLink.</p> <p>ΣΗΜΕΙΩΣΗ: Αν απενεργοποιήσετε τη ρύθμιση DISPLAY (ΟΘΟΝΗ), ο έλεγχος της οθόνης σε αλυσιδωτή δεν είναι διαθέσιμος. Πριν την απενεργοποίησή της, να έχετε υπόψη σας τις επιπτώσεις σε εγκαταστάσεις πολλών οθονών.</p> <p>COMPUTE MODULE (ΜΟΝΑΔΑ ΥΠΟΛΟΓΙΣΜΟΥ):</p> <p>Ενεργοποιεί ή απενεργοποιεί τη λειτουργία δικτύου για την κάρτα διασύνδεσης μονάδας υπολογισμού μόνο.</p> <p>MEDIA PLAYER (ΑΝΑΠΑΡΑΓΩΓΗ ΠΟΛΥΜΕΣΩΝ):</p> <p>Ενεργοποιεί ή απενεργοποιεί τη λειτουργία δικτύωσης για την αναπαραγωγή πολυμέσων μόνο.</p> <p>Όταν είναι απενεργοποιημένη, αυτές οι λειτουργίες δεν λειτουργούν: [SHARED FOLDER SETTINGS] (ΡΥΘΜΙΣΕΙΣ ΚΟΙΝΟΧΡΗΣΤΩΝ ΦΑΚΕΛΩΝ) και [SHARED SD CARD SETTINGS] (ΡΥΘΜΙΣΕΙΣ ΚΟΙΝΟΧΡΗΣΤΗΣ ΚΑΡΤΑΣ SD).</p> <p>Στην περιοχή APPLY (ΕΦΑΡΜΟΓΗ), επισημάνετε την επιλογή YES (ΝΑΙ) και πατήστε SET/POINT ZOOM (ΡΥΘΜΙΣΗ/ΖΟΥΜ ΣΗΜΕΙΟΥ) για αποθήκευση της επιλογής σας. Αν δεν πατήσετε το πλήκτρο SET/POINT ZOOM (ΡΥΘΜΙΣΗ/ΖΟΥΜ ΣΗΜΕΙΟΥ) ενώ είναι επισημασμένη η επιλογή [YES] (ΝΑΙ), οι επιλογές σας δεν αποθηκεύονται.</p> <p>ΣΗΜΕΙΩΣΗ: Για να εφαρμόσετε ενημέρωση έκδοσης firmware μέσω του δικτύου, πρέπει να είναι ενεργοποιημένες οι ρυθμίσεις [DISPLAY] (ΟΘΟΝΗ) και [MEDIA PLAYER].</p> |
| USB | |
| TOUCH POWER (ΔΥΝΑΜΗ ΑΦΗΣ) (Μη διαθέσιμη) | |
| EXTERNAL CONTROL (ΕΞΩΤΕΡΙΚΟΣ ΕΛΕΓΧΟΣ) | Όταν είναι ενεργοποιημένη, η οθόνη μπορεί να ελέγχεται από μια συσκευή συνδεδεμένη στη θύρα USB2. |
| PC SOURCE (ΠΗΓΗ PC) | <p>Επιλέξτε τη συνδεδεμένη συσκευή από την οποία θα ελέγχεται η οθόνη. Επίσης, επιλέξτε μια συσκευή συνδεδεμένη στη θύρα USB1 (SENSOR (ΑΙΣΘΗΤΗΡΑΣ)), η οποία ελέγχει την οθόνη.</p> <p>AUTO (ΑΥΤΟΜΑΤΑ): Επιλέγει αυτόματα τον τύπο PC SOURCE (ΠΗΓΗ ΥΠΟΛΟΓΙΣΤΗ).</p> <p>EXTERNAL PC (ΕΞΩΤΕΡΙΚΟΣ ΥΠΟΛΟΓΙΣΤΗΣ): Κάντε αυτή την επιλογή για να χρησιμοποιήσετε έναν υπολογιστή όταν είναι συνδεδεμένος στη θύρα USB2.</p> <p>OPTION (ΠΡΟΑΙΡΕΤΙΚΗ): Κάντε αυτή την επιλογή για να χρησιμοποιήσετε μια προαιρετική πλακέτα. Αν δεν έχει εγκατασταθεί προαιρετική κάρτα τύπου slot2, δεν θα εμφανίζεται η επιλογή OPTION (ΠΡΟΑΙΡΕΤΙΚΗ)</p> <p>C MODULE: Κάντε αυτή την επιλογή όταν είναι εγκατεστημένο ένα Raspberry Pi Compute Module και πλακέτα διασύνδεσης. Αν δεν έχει εγκατασταθεί Raspberry Pi Compute Module, δεν θα εμφανίζεται η επιλογή C MODULE.</p> |
| USB POWER (ΤΡΟΦΟΔΟΣΙΑ USB) | <p>Επιλέξτε [ON] (ΕΝΕΡΓΗ) για να παρέχεται τροφοδοσία στη θύρα USB CM1 (2A).</p> <p>ΣΗΜΕΙΩΣΗ: Η κατανάλωση ενέργειας από όσες συσκευές συνδέονται σε αυτή τη θύρα εξαρτάται από τις συσκευές USB.</p> |
| CEC | |
| CEC | <p>Παρέχει σε συσκευές αναπαραγωγής πολυμέσων συμβατές με CEC (Consumer Electronics Control), εφόσον συνδέονται μέσω HDMI, τη δυνατότητα να επικοινωνούν και να επιτρέπουν τον περιορισμένο έλεγχο μεταξύ της συσκευής και της οθόνης.</p> <p>Μόνο διαθέσιμο για τις εισόδους HDMI.</p> <p>Όταν έχει επιλεγεί [ON] (ΕΝΕΡΓΟ), οι ακόλουθες λειτουργίες είναι αυτόματα ενεργοποιημένες:</p> <ul style="list-style-type: none"> - Όταν κάνει αναπαραγωγή μια συνδεδεμένη συσκευή αναπαραγωγής πολυμέσων CEC, η οθόνη ενεργοποιείται ή/και μεταβαίνει στην είσοδο HDMI στην οποία είναι συνδεδεμένη η συσκευή αναπαραγωγής πολυμέσων. - Το ασύρματο τηλεχειριστήριο της οθόνης μπορεί να χρησιμοποιείται για τον έλεγχο ορισμένων από τις λειτουργίες της συσκευής αναπαραγωγής πολυμέσων. <p>Οι λειτουργίες CEC του ασύρματου τηλεχειριστηρίου είναι οι εξής: 1 (◀), 2 (▶), 3 (▶▶), 5 (■), 6 (□), ENT, EXIT, ▲, ▼, +, -</p> <p>Ανάλογα με τον τύπο της συνδεδεμένης συσκευής, οι λειτουργίες CEC ίσως να μην λειτουργούν όπως περιγράφεται. Δεν παρέχουν όλοι οι κατασκευαστές το ίδιο επίπεδο ολοκλήρωσης και ελέγχου CEC, ενώ μπορεί να παρέχουν υποστήριξη μόνο για τα δικά τους προϊόντα.</p> |
| AUTO TURN OFF (ΑΥΤΟΜΑΤΗ ΑΠΕΝΕΡΓΟΠΟΙΗΣΗ) | <p>Η συσκευή CEC μεταβαίνει σε λειτουργία αναμονής ταυτόχρονα με την οθόνη, όταν πατιέται το πλήκτρο STANDBY στο τηλεχειριστήριο ή όταν πατιέται το πλήκτρο  στην οθόνη.</p> <p>ΣΗΜΕΙΩΣΗ: Η συνδεδεμένη συσκευή HDMI CEC ίσως να μην μεταβαίνει σε αναμονή αν κάνει εγγραφή.</p> |
| AUDIO RECEIVER (ΔΕΚΤΗΣ ΗΧΟΥ) | <p>Όταν έχει επιλεγεί YES (ΝΑΙ), ο ήχος της οθόνης σιγεί και γίνεται έξοδος ήχου από τη συνδεδεμένη συσκευή HDMI CEC στον ενισχυτή ήχου CEC.</p> <p>Όταν έχει επιλεγεί NO (ΟΧΙ), ο ενισχυτής ήχου CEC σιγεί και γίνεται έξοδος ήχου από τη συνδεδεμένη συσκευή HDMI CEC στα ηχεία της οθόνης.</p> <p>ΣΗΜΕΙΩΣΗ: Αυτή η επιλογή δεν είναι διαθέσιμη αν δεν υπάρχει συνδεδεμένος ενισχυτής ήχου CEC.</p> |
| SEARCH DEVICE (ΑΝΑΖΗΤΗΣΗ ΣΥΣΚΕΥΗΣ) | <p>Αναζητά την είσοδο HDMI για μια συνδεδεμένη συσκευή CEC. Αν βρεθεί μια συσκευή, εμφανίζεται ο συνδεδεμένος τύπος συσκευής HDMI CEC και το όνομα της καταχωρημένης συσκευής.</p> <p>Μετά την ανίχνευση συσκευών HDMI CEC, μπορείτε να αλλάξετε την είσοδο της συσκευής επιλέγοντας τη συσκευή.</p> |
| RESET (ΕΠΑΝΑΦΟΡΑ) | Επαναφέρει όλες τις επιλογές του μενού CONTROL (ΕΛΕΓΧΟΣ) στις εργοστασιακές ρυθμίσεις εκτός από τα [LAN], [CHANGE PASSWORD] (ΑΛΛΑΓΗ ΚΩΔΙΚΟΥ ΠΡΟΣΒΑΣΗΣ), [SECURITY] (ΑΣΦΑΛΕΙΑ) και [PING]. |

ΟΡΤΙΟΝ (ΠΡΟΑΙΡΕΤΙΚΗ)

| ΜΕΝΟΥ ΟΡΤΙΟΝ (ΠΡΟΑΙΡΕΤΙΚΗ) | |
|---|---|
| ΟΡΤΙΟΝ POWER (ΤΡΟΦΟΔΟΣΙΑ ΠΡΟΑΙΡΕΤΙΚΗΣ ΠΛΑΚΕΤΑΣ) | Επιτρέπει στην οθόνη να τροφοδοτεί την υποδοχή προαιρετικής πλακέτας κατά τη λειτουργία εξοικονόμησης ενέργειας ή αναμονής. [AUTO] (ΑΥΤΟΜΑΤΑ): Η τροφοδοσία ρεύματος εξαρτάται από το αν είναι συνδεδεμένη ή όχι μια προαιρετική πλακέτα. [ON] (ΕΝΕΡΓΗ): Παρέχεται συνεχώς τροφοδοσία ρεύματος στην υποδοχή προαιρετικής πλακέτας, ακόμα και κατά τις λειτουργίες εξοικονόμησης ενέργειας και αναμονής. [OFF] (ΑΝΕΝΕΡΓΗ): Η τροφοδοσία ρεύματος στην υποδοχή προαιρετικής πλακέτας σταματά κατά τις λειτουργίες εξοικονόμησης ενέργειας και αναμονής. ΣΗΜΕΙΩΣΗ: Για να ενεργοποιήσετε τη λειτουργία διαχείρισης ενέργειας χωρίς σήμα εισόδου από μια συνδεδεμένη προαιρετική πλακέτα τύπου slot2, ρυθμίστε το [OPTION POWER] (ΤΡΟΦΟΔΟΣΙΑ ΠΡΟΑΙΡΕΤΙΚΗΣ ΠΛΑΚΕΤΑΣ) σε [AUTO] (ΑΥΤΟΜΑΤΗ) ή [ON] (ΕΝΕΡΓΗ). |
| AUDIO (ΗΧΟΣ) ^{*1} | Επιλέγει το σήμα εισόδου ήχου ανάλογα με τις προδιαγραφές της προαιρετικής πλακέτας τύπου slot2. Για να ενεργοποιήσετε το [DIGITAL] (ΨΗΦΙΑΚΟΣ), επιλέξτε [OPTION] (ΠΡΟΑΙΡΕΤΙΚΗ) ως σήμα εισόδου και [OPTION] (ΠΡΟΑΙΡΕΤΙΚΗ) ως [AUDIO INPUT] (ΕΙΣΟΔΟΣ ΗΧΟΥ). ΣΗΜΕΙΩΣΗ: Το [DIGITAL] (ΨΗΦΙΑΚΟΣ) ενεργοποιείται μόνο όταν έχει επιλεγεί [OPTION] (ΠΡΟΑΙΡΕΤΙΚΗ) ως σήμα εισόδου και [OPTION] (ΠΡΟΑΙΡΕΤΙΚΗ) ως [AUDIO INPUT] (ΕΙΣΟΔΟΣ ΗΧΟΥ). |
| INTERNAL PC (ΕΣΩΤΕΡΙΚΟ PC) ^{*1} | Η λειτουργία είναι διαθέσιμη για ένα PC τύπου slot2. |
| OFF WARNING (ΠΡΟΕΙΔΟΠΟΙΗΣΗ ΑΠΕΝΕΡΓΟΠΟΙΗΣΗΣ) | Εμφανίζει μια προειδοποίηση, όταν διακόπτεται η τροφοδοσία στον εσωτερικό υπολογιστή, ότι πρέπει να τερματιστεί η λειτουργία του υπολογιστή μέσα από το λειτουργικό σύστημά του. Αυτό το μήνυμα δεν μπορεί να αλλάξει. Η λειτουργία αυτή είναι διαθέσιμη όταν έχει ρυθμιστεί σε [OFF] (ΑΝΕΝΕΡΓΗ) η επιλογή [OPTION POWER] (ΤΡΟΦΟΔΟΣΙΑ ΠΡΟΑΙΡΕΤΙΚΗΣ ΠΛΑΚΕΤΑΣ). |
| AUTO OFF (ΑΥΤΟΜΑΤΗ ΑΠΕΝΕΡΓΟΠΟΙΗΣΗ) | Όταν έχει επιλεγεί η ρύθμιση [ON] (ΕΝΕΡΓΗ), η οθόνη απενεργοποιείται αυτόματα όταν απενεργοποιείται ([OFF]) και ο εσωτερικός υπολογιστής. ΣΗΜΕΙΩΣΗ: Αν επιλέξετε [OFF] (ΑΝΕΝΕΡΓΗ), η παροχή τροφοδοσίας στην οθόνη δεν επανέρχεται όταν ενεργοποιείται το εσωτερικό PC. |
| START UP PC (ΕΝΑΡΞΗ PC) | Όταν έχει επιλεγεί [YES] (ΝΑΙ), το εσωτερικό PC θα ξεκινά. |
| FORCE QUIT (ΑΝΑΓΚΑΣΤΙΚΟΣ ΤΕΡΜΑΤΙΣΜΟΣ) | Όταν έχει επιλεγεί [YES] (ΝΑΙ), θα εκτελείται αναγκαστικός τερματισμός λειτουργίας του εσωτερικού PC. Χρησιμοποιήστε αυτή τη λειτουργία μόνο όταν το λειτουργικό σύστημα δεν μπορεί να τερματιστεί μη αυτόματα. |
| SLOT2 CH SETTING (ΡΥΘΜΙΣΗ ΚΑΝΑΛΙΟΥ SLOT2) | Επιλέγει τον τύπο σήματος ανάλογα με τις προδιαγραφές της προαιρετικής πλακέτας τύπου slot2. |
| AUTO (ΑΥΤΟΜΑΤΑ) | Ρυθμίζει τον τύπο σήματος αυτόματα. |
| CH1 | Γεμίζει την οθόνη εντελώς με το σήμα που έχει επιλεγεί στο [SLOT2 CH SELECT] (ΕΠΙΛΟΓΗ ΚΑΝΑΛΙΟΥ SLOT2). |
| CH2 | Το σήμα DisplayPort προβάλλεται στο αριστερό μισό της οθόνης, το σήμα TMDS προβάλλεται στο δεξιό μισό. Αν το εσωτερικό PC δεν υποστηρίζει κανέναν από αυτούς τους τύπους σήματος, θα γίνει αυτόματα προβολή του υπάρχοντος σήματος σε ολόκληρη την οθόνη. |
| SLOT2 CH SELECT (ΕΠΙΛΟΓΗ ΚΑΝΑΛΙΟΥ SLOT2) | Αυτή η λειτουργία είναι διαθέσιμη μόνο όταν το [SLOT2 CH SETTING] (ΡΥΘΜΙΣΗ ΚΑΝ SLOT2) έχει τιμή [CH1]. |
| DisplayPort | Προβάλλει το σήμα DisplayPort από μια προαιρετική πλακέτα PC τύπου slot2 σε ολόκληρη την οθόνη. |
| TMDS | Προβάλλει το σήμα [TMDS] από μια προαιρετική πλακέτα PC τύπου slot2 σε ολόκληρη την οθόνη. |
| RESET (ΕΠΑΝΑΦΟΡΑ) | Κάνει επαναφορά της ρύθμισης [AUDIO] (ΗΧΟΣ) στις εργοστασιακές ρυθμίσεις εντός του μενού OPTION (ΠΡΟΑΙΡΕΤΙΚΗ). |

*1: Η λειτουργία αυτή εξαρτάται από την προαιρετική πλακέτα που έχει εγκατασταθεί στην οθόνη. Όταν αλλάζετε τη ρύθμιση, απενεργοποιήστε και ενεργοποιήστε ξανά τον κεντρικό διακόπτη τροφοδοσίας της οθόνης.

SYSTEM (ΣΥΣΤΗΜΑ)

| ΜΕΝΟΥ SYSTEM (ΣΥΣΤΗΜΑ) | |
|--|---|
| MONITOR INFORMATION (ΠΛΗΡΟΦΟΡΙΕΣ ΟΘΟΝΗΣ) | Εμφανίζει το όνομα μοντέλου, τον αριθμό σειράς και την έκδοση firmware της οθόνης. [CARBON SAVINGS] (ΕΞΟΙΚΟΝΟΜΗΣΗ ΑΝΘΡΑΚΑ): Προβάλλει πληροφορίες εκτιμώμενης εξοικονόμησης άνθρακα σε κιλά-CO ₂ . Ο συντελεστής του αποτυπώματος άνθρακα στον υπολογισμό εξοικονόμησης άνθρακα βασίζεται στα στοιχεία του ΟΟΣΑ (Οργανισμός Οικονομικής Συνεργασίας και Ανάπτυξης - Έκδοση 2008). [CARBON USAGE] (ΧΡΗΣΗ ΑΝΘΡΑΚΑ): Προβάλλει πληροφορίες εκτιμώμενης χρήσης άνθρακα σε κιλά-CO ₂ . Πρόκειται για αριθμητική εκτίμηση και όχι για πραγματική τιμή μέτρησης. Η εκτίμηση γίνεται χωρίς να υπολογιστούν προαιρετικές πλακέτες. |
| FIRMWARE | Εμφανίζει την τρέχουσα έκδοση firmware της οθόνης. |
| MAC ADDRESS (ΔΙΕΥΘΥΝΣΗ MAC) | Εμφανίζει το [MAC ADDRESS] (ΔΙΕΥΘΥΝΣΗ MAC) της οθόνης. |
| FACTORY RESET (ΕΡΓΟΣΤΑΣΙΑΚΗ ΕΠΑΝΑΦΟΡΑ) | Όλα τα στοιχεία επανέρχονται στην εργοστασιακή τους κατάσταση. ΣΗΜΕΙΩΣΗ: Έτσι επανέρχονται όλα τα στοιχεία σε όλες τις αλυσιδωτά συνδεδεμένες οθόνες. Πρέπει να είστε προσεκτικοί ώστε να αποφύγετε ενδεχόμενη μη επιθυμητή επαναφορά όλων των στοιχείων στις εργοστασιακές ρυθμίσεις. |

COMPUTE MODULE

Όταν έχουν εγκατασταθεί μια κάρτα διασύνδεσης Raspberry Pi Compute Module και ένα Raspberry Pi Compute Module, θα είναι διαθέσιμα επιπλέον στοιχεία μενού OSD για διαμόρφωση των σχετικών ρυθμίσεων. Μην αλλάζετε μόνοι σας τις ρυθμίσεις της ενότητας COMPUTE MODULE. Βλ. [σελίδα 98](#).

| MENOY C MODULE | |
|---|---|
| POWER (ΛΕΙΤΟΥΡΓΙΑ) | |
| POWER SUPPLY (ΤΡΟΦΟΔΟΣΙΑ) | Ελέγχει την τροφοδοσία του Compute Module. ON (ΕΝΕΡΓΟΠΟΙΗΣΗ): Παρέχει αμέσως ηλεκτρική τροφοδοσία στο Compute Module. OFF (ΑΠΕΝΕΡΓΟΠΟΙΗΣΗ): Διακόπτει αμέσως την ηλεκτρική τροφοδοσία στο Compute Module. ΣΗΜΕΙΩΣΗ: Αν το [SHUTDOWN SIGNAL] (ΣΗΜΑ ΤΕΡΜΑΤΙΣΜΟΥ ΛΕΙΤΟΥΡΓΙΑΣ) του Compute Module είναι [ENABLED] (ΕΝΕΡΓΟ) στο [SERVICE MENU] (ΜΕΝΟΥ ΣΕΡΒΙΣ), η ηλεκτρική τροφοδοσία στο Compute Module θα διακοπεί αφού ολοκληρώσει ο χρονοδιακόπτης. |
| AUTO POWER ON (ΑΥΤΟΜΑΤΗ ΕΝΕΡΓΟΠΟΙΗΣΗ) | ENABLE (ΕΝΕΡΓΟΠΟΙΗΣΗ) – Η ηλεκτρική τροφοδοσία στο Compute Module θα ενεργοποιείται αυτόματα μόλις ενεργοποιείται και η οθόνη. DISABLE (ΑΠΕΝΕΡΓΟΠΟΙΗΣΗ) – Η ηλεκτρική τροφοδοσία στο Compute Module ελέγχεται μη αυτόματα μέσω της ρύθμισης [POWER SUPPLY] (ΤΡΟΦΟΔΟΣΙΑ), της διασύνδεσης HTTP της οθόνης ή μέσω εντολής LAN προς την οθόνη. |
| SERVICE MENU (ΜΕΝΟΥ ΣΕΡΒΙΣ) | |
| SETTING LOCK (ΚΛΕΙΔΩΜΑ ΡΥΘΜΙΣΕΩΝ) | Απαιτεί κωδικό πρόσβασης για τον ορισμό επιλογών στο [SERVICE MENU] (ΜΕΝΟΥ ΣΕΡΒΙΣ). Ο κωδικός πρόσβασης είναι από προεπιλογή [ON] (ΕΝΕΡΓΟΣ) και πρέπει να καταχωρηθεί για να απενεργοποιηθεί το [SETTING LOCK] (ΚΛΕΙΔΩΜΑ ΡΥΘΜΙΣΕΩΝ). |
| USB BOOT MODE (ΛΕΙΤΟΥΡΓΙΑ USB ΚΑΤΑ ΤΗΝ ΕΚΚΙΝΗΣΗ) | Αν τεθεί στη ρύθμιση Enable (Ενεργοποίηση), το Compute Module θα εμφανίζεται ως συσκευή USB σε ένα PC συνδεδεμένο στην είσοδο USB2 της οθόνης και θα μπορεί να προγραμματιστεί με ένα λειτουργικό σύστημα. Αν τεθεί στη ρύθμιση Disable (Απενεργοποίηση), το Compute Module θα ξεκινά κανονικά τη λειτουργία του. |
| IR SIGNAL (ΣΗΜΑ IR) | Ενεργοποιεί ή απενεργοποιεί την προώθηση σημάτων ελέγχου ενός τηλεχειριστηρίου IR. |
| MONITOR CONTROL (ΕΛΕΓΧΟΣ ΟΘΟΝΗΣ) | Ενεργοποιεί ή απενεργοποιεί την εσωτερική εν σειρά σύνδεση μεταξύ της οθόνης και του Compute Module. |
| SHUTDOWN SIGNAL (ΣΗΜΑ ΤΕΡΜΑΤΙΣΜΟΥ ΛΕΙΤΟΥΡΓΙΑΣ) | Ενεργοποιεί ή απενεργοποιεί τη χρήση GPIO 23 για να σηματοδοτείται ότι θα διακόπεται η τροφοδοσία στο Compute Module. |
| POWER SUPPLY OFF DELAY (ΚΑΘΥΣΤΕΡΗΣΗ ΔΙΑΚΟΠΗΣ ΤΡΟΦΟΔΟΣΙΑΣ) | Ρυθμίζει τη χρονική καθυστέρηση μέχρι να απενεργοποιηθεί το Compute Module, αφού δοθεί το σήμα τερματισμού λειτουργίας. Αυτό μπορεί να διαμορφωθεί ώστε να υπάρχει επαρκής χρόνος για τον ασφαλή τερματισμό λειτουργίας οποιουδήποτε λογισμικού. |
| WDT | Ενεργοποιεί ή απενεργοποιεί την ενσωματωμένη λειτουργία χρονοδιακόπτη Watchdog της οθόνης για το Compute Module. Όταν είναι ενεργοποιημένο, η οθόνη αναμένει να λάβει μια περιοδική εντολή επαναφοράς από το Compute Module μέσω του εσωτερικού UART. Αν δεν ληφθεί η εντολή για τρεις διαδοχικές περιόδους λήξης χρονικού ορίου, η οθόνη επανεκκινεί το Compute Module. |
| START UP TIME (ΧΡΟΝΟΣ ΕΚΚΙΝΗΣΗΣ) | Ρυθμίζει τη χρονοκαθυστέρηση για το πότε η οθόνη πρέπει να αρχίσει να λαμβάνει εντολές μηδενισμού WDT αφού ενεργοποιηθεί το Compute Module. |
| PERIOD TIME (ΧΡΟΝΟΣ ΠΕΡΙΟΔΟΥ) | Ρυθμίζει τη μέγιστη διάρκεια χρόνου, μέσα στην οποία η οθόνη πρέπει να λάβει εντολές μηδενισμού WDT από το Compute Module. |
| CHANGE PASSWORD (ΑΛΛΑΓΗ ΚΩΔΙΚΟΥ ΠΡΟΣΒΑΣΗΣ) | |

Παράρτημα C Πληροφορίες ανακύκλωσης και ενέργειας του κατασκευαστή

Αυτό το κεφάλαιο περιλαμβάνει τα εξής:

- ⇒ «Απόρριψη παλιών προϊόντων NEC» στη σελίδα 125
- ⇒ «Εξοικονόμηση ενέργειας» στη σελίδα 125
- ⇒ «Σήμα ΑΗΗΕ (Ευρωπαϊκή Οδηγία 2012/19/ΕΕ και τροποποιήσεις της)» στη σελίδα 125

Η εταιρεία NEC DISPLAY SOLUTIONS δείχνει μεγάλη αφοσίωση στην προστασία του περιβάλλοντος και αντιμετωπίζει την ανακύκλωση σαν μια από τις πιο σημαντικές προτεραιότητες της εταιρείας προσπαθώντας να μειώσει την επιβάρυνση του περιβάλλοντος. Είμαστε προσηλωμένοι στο να κατασκευάζουμε προϊόντα φιλικά προς το περιβάλλον και πάντα προσπαθούμε να ορίζουμε και να συμμορφωνόμαστε με τα τελευταία ανεξάρτητα πρότυπα από οργανισμούς όπως ο ISO (International Organisation for Standardization – Διεθνής οργανισμός για την Προτυποποίηση) και ο TCO (Swedish Trades Union – Σουηδικός Σύνδεσμος Εμπορίου).

Απόρριψη παλιών προϊόντων NEC

Ο στόχος της ανακύκλωσης είναι το περιβαλλοντικό όφελος μέσω επαναχρησιμοποίησης, αναβάθμισης, ανακατεργασίας ή αξιοποίηση των υλικών. Τα κέντρα ανακύκλωσης διασφαλίζουν ότι γίνεται σωστή διαχείριση και ασφαλής απόρριψη των βλαβερών απορριμμάτων. Για τη διασφάλιση της καλύτερης ανακύκλωσης των προϊόντων μας, η NEC DISPLAY SOLUTIONS προσφέρει μια ποικιλία διαδικασιών ανακύκλωσης και παρέχει συμβουλές σχετικά με τη διαχείριση των προϊόντων με έναν περιβαλλοντικά ευαίσθητο τρόπο, όταν αυτά έχουν φτάσει στο τέλος της διάρκειας ζωής τους.

Μπορείτε να βρείτε όλες τις απαιτούμενες πληροφορίες που αφορούν στην απόρριψη των προϊόντων, καθώς και τις πληροφορίες που αφορούν στην ανακύκλωση σε συγκεκριμένες χώρες, σε κέντρα ανακύκλωσης, στις παρακάτω ιστοσελίδες μας:

<https://www.nec-display-solutions.com/p/greenvision/en/greenvision.xhtml> (στην Ευρώπη)

<https://www.nec-display.com> (στην Ιαπωνία)

<https://www.necdisplay.com> (στις Η.Π.Α.).

Εξοικονόμηση ενέργειας

Αυτή η οθόνη διαθέτει προηγμένη δυνατότητα εξοικονόμησης ενέργειας. Όταν αποστέλλεται ένα σήμα Διαχείρισης ενέργειας οθόνης στην οθόνη, ενεργοποιείται η λειτουργία Εξοικονόμησης ενέργειας. Η οθόνη μεταβαίνει στη μεμονωμένη λειτουργία Εξοικονόμησης ενέργειας.

Για επιπλέον πληροφορίες, επισκεφθείτε την ιστοσελίδα:

<https://www.necdisplay.com/> (στις ΗΠΑ)

<https://www.nec-display-solutions.com/> (στην Ευρώπη)

<https://www.nec-display.com/global/index.html> (παγκοσμίως)

Σήμα ΑΗΗΕ (Ευρωπαϊκή Οδηγία 2012/19/ΕΕ και τροποποιήσεις της)



Απόρριψη χρησιμοποιημένων προϊόντων: Στην Ευρωπαϊκή Ένωση

Η νομοθεσία της ΕΕ, όπως εφαρμόζεται σε κάθε χώρα-μέλος, ορίζει ότι η απόρριψη όλων των ηλεκτρικών και ηλεκτρονικών προϊόντων που φέρουν την ένδειξη (αριστερά) πρέπει να γίνεται ξεχωριστά από τα οικιακά απορρίμματα. Αυτό περιλαμβάνει οθόνες και ηλεκτρικά εξαρτήματα, όπως τα καλώδια σήματος ή τροφοδοσίας. Όταν απορρίπτετε αυτά τα προϊόντα, τηρείτε τις οδηγίες των τοπικών αρχών σας ή ρωτήστε στο κατάστημα από όπου αγοράσατε το προϊόν ή, αν αυτό ισχύει στην περίπτωση σας ακολουθήστε την ισχύουσα νομοθεσία ή τυχόν συμφωνητικό σας. Η σήμανση ηλεκτρικών και ηλεκτρονικών προϊόντων ίσως να έχει εφαρμογή μόνο στα τρέχοντα κράτη-μέλη της Ευρωπαϊκής Ένωσης. Αν αυτό ισχύει στην περίπτωση σας ακολουθήστε την ισχύουσα νομοθεσία ή τυχόν συμφωνητικό σας. Η σήμανση ηλεκτρικών και ηλεκτρονικών προϊόντων ίσως να έχει εφαρμογή μόνο στα τρέχοντα κράτη-μέλη της Ευρωπαϊκής Ένωσης.

Εκτός της Ευρωπαϊκής Ένωσης

Αν επιθυμείτε να απορρίψετε μεταχειρισμένα ηλεκτρικά και ηλεκτρονικά προϊόντα και βρίσκεστε εκτός της Ευρωπαϊκής Ένωσης, επικοινωνήστε με τις τοπικές αρχές σας και ρωτήστε ποια είναι η σωστή μέθοδος απόρριψης.