

# Gebruikershandleiding

## Grootbeeldmonitor

MultiSync UN552

MultiSync UN552V

MODEL: UN552, UN552V

De modelnaam en het serienummer zijn te vinden op het classificatielabel aan de achterkant van de monitor.

# Inhoudsopgave

---

Registratiegegevens .....	1	Veiligheidsmaatregelen en onderhoud .....	3
Belangrijke informatie .....	2	Aanbevolen gebruik .....	4
Veiligheidsmaatregelen, onderhoud en aanbevolen gebruik .....	3	Het lcd-scherm schoonmaken .....	4
		De behuizing schoonmaken .....	4

## Kenmerken

---

### Hoofdstuk 1 Installatie

---

Overzicht instellen .....	7	Montageaccessoires bevestigen .....	13
Montage.....	9	Een adapter voor wandmontage gebruiken.....	13
Montageplek.....	11	De optionele tafelhoed installeren en verwijderen .....	14
Stand .....	11	Een optionele kaart installeren .....	15
Ventilatievereisten.....	12	Een optionele sensoreenheid installeren.....	16

### Hoofdstuk 2 Namen en functies van onderdelen

---

Bedieningspaneel .....	18	Draadloze afstandsbediening (optioneel) .....	21
Terminalpaneel .....	19		

### Hoofdstuk 3 Aansluitingen

---

Bedradingsschema.....	24	Interne videobronnen .....	27
Aansluitingen .....	24	Media Player.....	28
Externe videoaansluitingen .....	25	Optionele kaarten voor de monitor .....	29
Een personal computer aansluiten .....	25	Een USB-apparaat aansluiten .....	30
Een media-apparaat aansluiten met HDMI .....	26		

## Hoofdstuk 4 Basisbediening

Modus AAN en modus UIT.....	32	De Media Player gebruiken .....	39
Bereik van de optionele afstandsbediening.....	33	Bestandsweergavescherm .....	40
Energiebeheer gebruiken .....	33	Bestanden afspelen.....	41
Het informatie-OSD weergeven.....	34	De instellingen voor de diavoorstelling configureren.....	42
Schakelen tussen beeldmodi.....	34	Auto Play (Automatisch afspelen) inschakelen.....	43
De beeldverhouding instellen .....	35	Bestanden die kunnen worden weergegeven/afgespeeld.....	44
Specifiek zoomen gebruiken .....	36		
Besturingselementen voor OSD (On Screen Display) .....	37		

## Hoofdstuk 5 Geavanceerde bediening

Een in-/uitschakelingsschema maken .....	46	Beveiliging instellen en de monitorbediening vergrendelen.....	58
Geavanceerde kleuraanpassing.....	47	Wachtwoordbeveiliging.....	58
De SpectraView Engine gebruiken.....	47	De knopbediening vergrendelen.....	59
Stand-alone calibration (Zelfstandige kalibratie) gebruiken .....	50	Instellingen voor Media Player.....	62
Andere beeldmodi gebruiken.....	53	Netwerk en andere instellingen .....	63
Multi-Picture Mode (Multibeeld-modus).....	54	Bestanden kopiëren naar de microSD-geheugenkaart .....	64
PIP-matrix (Picture-in-Picture).....	56	Emergency Contents (Noodinhoud) gebruiken .....	68

## Hoofdstuk 6 Multi-Monitor Setup (Opstelling met meerdere monitors)

Meerdere monitors koppelen.....	70	De functie Remote Control ID (Afstandsbedienings-id) instellen.....	73
Video-uitgang .....	72		

## Hoofdstuk 7 Externe bediening

Interfaces aansluiten .....	76	Netwerk instellen via een HTTP-browser .....	82
Opdrachten.....	76	OSD-menu-instellingen in de internetbediening van de monitor .....	83
Ondersteuning van HDMI CEC-opdrachten .....	78	Network Settings (Netwerkinstellingen).....	84
De monitor bedienen via RS-232C.....	79	Intelligent Wireless Data (Intelligente draadloze gegevens) .....	88
De monitor via LAN bedienen.....	80	Proof of Play (Informatie over afspelen) .....	89
Verbinding met meerdere monitors .....	81		

## Hoofdstuk 8 Problemen oplossen

---

Beeld- en videosignaalproblemen .....	91	Ingebrand beeld.....	94
Hardware-problemen.....	92		

## Hoofdstuk 9 Specificaties

---

UN552 .....	96	UN552V .....	97
-------------	----	--------------	----

## Bijlage A Externe bronnen

---

### Bijlage B Lijst met OSD-bedieningselementen

---

INPUT (Ingang) .....	101	MULTI-DISPLAY (Meerdere beeldschermen).....	112
PICTURE (Beeld) .....	101	DISPLAY PROTECTION (Schermbeveiliging).....	116
AUDIO .....	106	CONTROL (Bediening).....	117
SCHEDULE (Schema) .....	106	OPTION (Optie).....	122
MULTI-INPUT (Multi-ingang) .....	108	SYSTEM (Systeem) .....	122
OSD.....	111	COMPUTE MODULE .....	123

### Bijlage C Recycle- en energie-informatie van de fabrikant

---

Het weggooien van uw oude old NEC-product.....	125	Energiebesparing .....	125
--	-----	------------------------	-----

# Registratiegegevens

## Kabelinformatie

**LET OP:** Gebruik de bijgeleverde, aangeduide kabels voor dit product om geen storing te veroorzaken in de radio- en televisieontvangst. Voor DVI, USB en mini D-Sub 15-pins gebruikt u een afgeschermd signaalkabel met ferrietkern. Voor HDMI, DisplayPort en D-Sub 9-pins gebruikt u een afgeschermd signaalkabel. Het gebruik van andere kabels en adapters kan radio- en tv-storing veroorzaken.

## FCC-informatie

**⚠ WAARSCHUWING:** De Federal Communications Commission staat geen modificaties of wijzigingen toe aan het apparaat BEHALVE die welke zijn gespecificeerd door NEC Display Solutions of America, Inc. in deze handleiding. Het niet naleven van deze overheidsvoorschriften kan uw recht om deze apparatuur te gebruiken ongeldig maken.

Deze apparatuur is getest en in overeenstemming bevonden met de beperkingen voor een digitaal apparaat van klasse A, conform deel 15 van de FCC-voorschriften. Deze beperkingen zijn bedoeld om redelijke bescherming te bieden tegen schadelijke storing bij gebruik van de apparatuur in een commerciële omgeving. Door deze apparatuur wordt radiofrequentie-energie voortgebracht en verbruikt, en kan dit type energie worden uitgestraald. Als de apparatuur niet volgens de instructies in de handleiding wordt geïnstalleerd en gebruikt, kan deze schadelijke radiostoring veroorzaken. Bediening van deze apparatuur in een huishoudelijke omgeving kan schadelijke radiostoring veroorzaken. In dit geval is de gebruiker verplicht de storing op eigen kosten op te lossen.

Indien nodig neemt u contact op met de leverancier of een ervaren radio-/tv-technicus voor extra suggesties.

Raadpleeg ook het volgende Engelstalige boekje van de Federal Communications Commission (FCC): "How to Identify and Resolve Radio-TV Interference Problems." U kunt dit boekje bestellen bij U.S. Government Printing Office, Washington, D.C., 20402, artikelnummer 004-000-00345-4.

## CONFORMITEITSVERKLARING VAN DE LEVERANCIER

Dit apparaat voldoet aan deel 15 van de FCC-voorschriften. Het gebruik is onderworpen aan de volgende twee voorwaarden. (1) Dit apparaat mag geen schadelijke radiostoring veroorzaken en (2) het apparaat moet alle ontvangen radiostoringen accepteren, inclusief radiostoring die de werking kan verstoren.

**Verantwoordelijke in de Verenigde Staten: NEC Display Solutions of America, Inc.**

**Adres:** 3250 Lacey Rd, Ste 500  
Downers Grove, IL 60515  
**+1 (630) 467-3000**

**Tel. Nr.:** Beeldschermmonitor

Type product: Klasse A, randapparatuur

Apparaatklasse: UN552  
Model: UN552V



Windows is een gedeponeerd handelsmerk van Microsoft Corporation.

NEC is een geregistreerd handelsmerk van NEC Corporation.

DisplayPort en het DisplayPort Compliance-logo zijn handelsmerken van de Video Electronics Standards Association in de Verenigde Staten en andere landen.

MultiSync is een handelsmerk of gedeponeerd handelsmerk van NEC Display Solutions, Ltd. in Japan en andere landen.

Alle overige merk- en productnamen zijn handelsmerken of geregistreerde handelsmerken van hun respectieve eigenaren.

De termen HDMI en HDMI High-Definition Multimedia Interface, en het HDMI-logo zijn handelsmerken of gedeponeerde handelsmerken van HDMI Licensing Administrator, Inc in de Verenigde Staten en andere landen.

Trademark PJLink is een handelsmerk waarvoor handelsmerkrechten zijn aangevraagd in Japan, de Verenigde Staten en andere landen en gebieden.

De microSD en microSD SDHC-logo's zijn handelsmerken van SD-3C, LLC.

CRESTRON en CRESTRON ROOMVIEW zijn handelsmerken of gedeponeerde handelsmerken van Crestron Electronics, Inc. in de Verenigde Staten en andere landen.

Adobe en het Adobe-logo zijn handelsmerken of geregistreerde handelsmerken van Adobe Systems Incorporated in de Verenigde Staten en/of andere landen.

Raspberry Pi is een handelsmerk van de Raspberry Pi Foundation.

## GPL/LGPL-softwarelicenties

Het product bevat software die is gelicentieerd onder GNU General Public License (GPL), GNU Lesser General Public License (LGPL) en andere. Zie voor meer informatie over elke software het bestand "readme.pdf" in de map "about GPL&LGPL" op de NEC-website.

**OPMERKING:** (1) De inhoud van deze gebruikershandleiding mag niet in zijn geheel of gedeeltelijk worden herdrukt zonder toestemming.  
(2) De inhoud van deze gebruikershandleiding kan zonder voorafgaande kennisgeving worden gewijzigd.  
(3) Er is veel zorg besteed aan de het opstellen van deze gebruikershandleiding; Mocht u echter dubieuze punten, fouten of weglatingen opmerken, neem dan contact met ons op.  
(4) Niettegenstaande artikel (3), is NEC niet verantwoordelijk voor claims met betrekking tot gedeelde winst of andere zaken die geacht worden voort te vloeien uit het gebruik van dit apparaat.



# Belangrijke informatie



## WAARSCHUWING



STEL DEZE EENHEID NIET BLOOT AAN REGEN OF VOCHT, OM ZO DE KANS OP BRAND OF ELEKTRISCHE SCHOKKEN TE VERMIJDEN. GEBRUIK DE GEPOLARISEERDE STEKKER VAN DEZE EENHEID NIET MET EEN VERLENGSNOER OF CONTACTDOOS OF ANDERE STOPCONTACTEN TENZIJ U DE PINNEN VOLLEDIG IN HET CONTACTPUNT KUNT PLAATSEN.

OPEN DE BEHUIZING NIET. DEZE BEVAT ONDERDELEN DIE ONDER HOGE SPANNING STAAN. HET ONDERHOUD MAG ALLEEN WORDEN UITGEVOERD DOOR BEVOEGDE EN HIERVOOR OPGELEIDE ONDERHOUDSTECHNICI.



## LET OP



CONTROLEER OF HET UITEINDE VAN DE VOEDINGSKABEL WEL DEGELIJK UIT HET STOPCONTACT IS GEHAALD, OM DE KANS OP ELEKTRISCHE SCHOKKEN TE VERKLEINEN. HAAL HET UITEINDE VAN DE VOEDINGSKABEL UIT HET STOPCONTACT VAN DE WISSELSTROOMBRON OM DE STROOMVOORZIENING VOLLEDIG TE ONDERBREKEN. VERWIJDER DE AFDEKPLAAT NIET (OOK NIET AAN DE ACHTERZIJDE). ER ZIJN GEEN INTERNE ONDERDELEN DIE DOOR DE GEBRUIKER KUNNEN WORDEN VERVANGEN OF ONDERHOUDEN. HET ONDERHOUD MAG ALLEEN WORDEN UITGEVOERD DOOR BEVOEGDE EN HIERVOOR OPGELEIDE ONDERHOUDSTECHNICI.



Dit symbool waarschuwt de gebruiker dat de eenheid een niet-geïsoleerde voltagebron bevat die sterk genoeg is om elektrische schokken te veroorzaken. Het is bijgevolg gevaarlijk de onderdelen in deze eenheid aan te raken.



Dit symbool wijst de gebruiker op belangrijke informatie over de werking en het onderhoud van deze eenheid. Lees deze informatie altijd zorgvuldig om eventuele problemen te vermijden.

- LET OP:** Gebruik de voedingskabel die met deze monitor is meegeleverd op basis van de specificaties in de onderstaande tabel. Als geen voedingskabel is meegeleverd, neemt u contact op met NEC. Gebruik voor alle andere gevallen de voedingskabel met het stekertype dat overeenkomt met het stopcontact waar de monitor zich bevindt. De compatibele voedingskabel komt overeen met de wisselspanning van de stroombron en is goedgekeurd door, en voldoet aan, de veiligheidsnormen die in het land van aankoop van toepassing zijn.

Deze apparatuur is ontworpen gebruikt te worden met een voedingskabel met een beschermende aardingspin die op de aarde is aangesloten. Als de voedingskabel niet geaard is, kan een elektrische schok worden veroorzaakt. Zorg ervoor dat de voedingskabel correct geaard is.

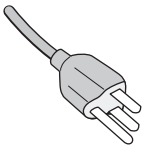
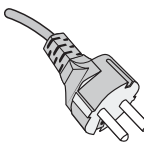
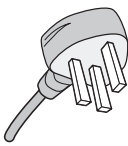
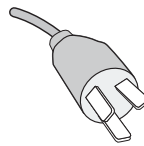
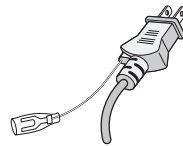
Stekkertype	Noord-Amerika	Europees continent	VK	China	Japan
Vorm van stekker					
Regio	VS/Canada	EU	VK	China	Japan
Voltage	120*	230	230	220	100

\* Als u de MultiSync-monitor gebruikt met de geleverde wisselstroomvoeding van 125-240 V, dient u een voedingskabel te gebruiken die voldoet aan de vereisten voor de voedingsspanning van de wisselstroombron waarop u de monitor hebt aangesloten.

**OPMERKING:** Dit product kan alleen worden gebruikt in het land waar het gekocht werd.

- Het beoogde primaire gebruik van dit product is als een informatietechnisch apparaat in een kantoor- of thuisomgeving.
- Het product is bedoeld om te worden aangesloten op een computer en is niet bedoeld voor de weergave van signalen van televisie-uitzendingen.

## WAARSCHUWING

Deze apparatuur voldoet aan Klasse A van CISPR 32. In een residentiële omgeving kan dit product radiostoring veroorzaken.



# Veiligheidsmaatregelen, onderhoud en aanbevolen gebruik

## Veiligheidsmaatregelen en onderhoud

VOOR EEN OPTIMAAL RESULTAAT BIJ DE INSTALLATIE EN HET GEBRUIK VAN DE MULTI-FUNCTION-MONITOR IS HET BELANGRIJK DAT U DE ONDERSTAANDE INSTRUCTIES VOLGT:

- OPEN NOOIT DE MONITOR. De monitor bevat geen interne onderdelen die door de gebruiker kunnen worden vervangen of onderhouden. Bovendien loopt u het risico op elektrische schokken of andere gevaren wanneer u de monitor opent of de behuizing verwijdert. Het onderhoud mag alleen worden uitgevoerd door bevoegde en hiervoor opgeleide onderhoudstechnici.
- De voedingskabel mag niet gebogen, geknikt of op een andere manier beschadigd zijn.
- Plaats geen zware voorwerpen op de voedingskabel. Een beschadigde voedingskabel kan elektrische schokken of brand tot gevolg hebben.
- Bevestig de voedingskabel aan de monitor door de schroef en klem vast te maken zodat de aansluiting niet losraakt. (Aanbevolen bevestigingsdruk: 139 - 189 N•cm).
- Zorg ervoor dat de monitor van genoeg stroom wordt voorzien. Raadpleeg de "Stroombron" in de specificaties.
- De voedingskabel die u gebruikt, moet zijn goedgekeurd en moet voldoen aan de veiligheidsnormen die in uw land van toepassing zijn. (bijv. in Europa is het gebruik van het type H05VV-F 3G 1 mm<sup>2</sup> aanbevolen).
- Gebruikers in het Verenigd Koninkrijk dienen een door het BS goedgekeurde voedingskabel met gietstekker en ingebouwde zwarte zekering (5 A) voor de monitor te gebruiken.
- De netsnoeraansluiting is de belangrijkste manier om het systeem van de stroomvoorziening af te sluiten. Plaats de monitor dicht bij een stopcontact dat makkelijk bereikbaar is.
- Mors geen vloeistoffen op het raster van de monitor en gebruik de monitor niet in de buurt van water.
- Steek geen voorwerpen in de gleuven in de behuizing. Deze kunnen in aanraking komen met onderdelen die onder hoogspanning staan, wat kan leiden tot elektrische schokken, brand, een defect van het apparaat of ernstige verwondingen en zelfs de dood.
- Plaats dit toestel niet op een hellende of onstabiele ondergrond, houder of tafel. De monitor zou dan kunnen vallen en zo ernstig beschadigd raken.
- Monteer dit product niet gedurende langere tijd ondersteboven of met de voorzijde omhoog of omlaag gericht, aangezien dit kan leiden tot blijvende schade aan het scherm.
- Gebruik de monitor niet buitenshuis.
- Ga voorzichtig te werk bij glasbreuk.
- Deze monitor is voorzien van ventilatoren om de temperatuur te regelen. Voor betrouwbare prestaties en een lange levensduur van dit product mogen de ventilatieopeningen op de monitor niet worden bedekt.

- Raak de vloeibare kristallen niet aan als de monitor of het glas breekt en ga voorzichtig te werk.
- Zorg voor een goede ventilatie rond de monitor, zodat de warmte goed kan worden afgevoerd.
- Controleer altijd of de ventilatieopeningen vrij zijn en plaats de monitor niet in de buurt van een radiator of andere warmtebron.
- Plaats nooit voorwerpen op de monitor.
- Ga voorzichtig te werk als u het scherm moet verplaatsen of vervoeren. Bewaar de verpakking voor een eventueel transport.
- Als de koelventilator ononderbroken wordt gebruikt, is het aan te bevelen de ventilatieopeningen minimaal eenmaal per maand schoon te vegen.
- Reinig, om de betrouwbaarheid van de monitor te garanderen, de ventilatieopeningen aan de achterkant van de kast minimaal één keer per jaar om vuil en stof te verwijderen.
- Maak, bij gebruik van een LAN-kabel, geen verbinding met een randapparaat via kabels die mogelijk een te hoog voltage hebben.
- Gebruik de monitor niet bij hoge temperaturen of in vochtige, stoffige of vette omgevingen.
- Gebruik de monitor niet bij snelle schommelingen in temperatuur of luchtvochtigheid en vermijd koude lucht die rechtstreeks uit een ventilatieopening van een airco komt. Deze omstandigheden kunnen de levensduur van de monitor verkorten of condensatie veroorzaken. Als er condensatie plaats heeft gevonden, haal dan de stekker van uw monitor uit het stopcontact en gebruik de monitor niet tot de condensatie is verdampt.

### Aansluiten op een tv\*1

- Het distributiesysteem voor de kabel moet geaard zijn in overeenstemming met ANSI/NFPA 70, de nationale elektrische code (NEC), met name onderdeel 820.93, aarding van het buitenste geleidende schild van een coaxkabel.
- De afscherming van de coaxkabel moet worden aangesloten op de randaarde in de installatie.

Haal in de volgende situaties de stekker van de voedingskabel van de monitor onmiddellijk uit het stopcontact en laat het onderhoud of de reparatie uitvoeren door bevoegde onderhoudstechnici:

- Als de voedingskabel of stekker beschadigd is.
- Als u een vloeistof op de monitor hebt gemorst of voorwerpen in de monitor hebt laten vallen.
- Als de monitor is blootgesteld aan regen of insijpelend water.
- Als de monitor is gevallen of de behuizing beschadigd is.
- Indien beschadigingen zoals barsten optreden of het apparaat ongewoon wankelt.
- Als de monitor niet correct functioneert hoewel u de normale gebruiksinstructies in acht hebt genomen.

\*1: Het product dat u hebt gekocht, is mogelijk niet voorzien van deze functie.

## Aanbevolen gebruik

---

### Ergonomie

De volgende aanbevelingen bieden maximale ergonomische resultaten:

- Voor een optimaal resultaat laat u de monitor eerst 20 minuten opwarmen. Geef nooit lange tijd vaste patronen op de monitor weer. Zo vermijdt u dat het beeld inbrandt.
- Ontspan uw ogen door af en toe naar een voorwerp te kijken dat minstens 1,50 meter van u is verwijderd. Knipper vaak met de ogen.
- Plaats de monitor in een hoek van 90 graden ten opzichte van ramen en andere lichtbronnen, om eventuele reflecties op het scherm te voorkomen.
- Pas de helderheid, het contrast en de scherpte van het beeldscherm aan om de leesbaarheid te vergroten.
- Laat uw ogen regelmatig door een arts onderzoeken.
- Gebruik de fabrieksinstellingen voor de grootte en positie van het beeld, en standaard ingangssignalen.
- Gebruik de vooraf ingestelde waarden voor de kleureninstellingen.
- Gebruik non-interlaced signalen.
- Bekijk de primaire kleur blauw niet op een donkere achtergrond. Het is moeilijk te zien en kan vermoeide ogen veroorzaken door onvoldoende contrast.
- Geschikt voor entertainmentdoeleinden bij gecontroleerd omgevingslicht om storende reflecties op het scherm te voorkomen.

### Het lcd-scherm schoonmaken

---

- Als het lcd-scherm stoffig is, reinig het scherm dan voorzichtig met een zachte doek.
- Maak het oppervlak van het lcd-scherm schoon met een pluisvrije, niet-schurende doek. Vermijd het gebruik van reinigingsvloeistoffen of glasreinigers.
- Wrijf nooit met hard of schurend materiaal over het lcd-scherm.
- Druk niet te hard op het oppervlak van het lcd-scherm.
- Gebruik geen OA-reinigingsmiddel, want hierdoor kan het oppervlak van het lcd-scherm worden aangetast of verkleuren.

## De behuizing schoonmaken

---

- Schakel de stroom uit en maak de voedingskabel los.
- Veeg de behuizing voorzichtig schoon met een zachte doek.
- Om de behuizing te reinigen, maakt u een doek met een neutraal reinigingsmiddel en wat water een beetje vochtig, veegt u de behuizing schoon en veegt u met een droge doek alles vervolgens droog.

**OPMERKING:** Maak de behuizing daarom NIET schoon met een product dat benzeen, verdunningsmiddel, alkalisch reinigingsmiddel, een reinigingsproduct op basis van alcohol, glasreinigingsmiddel, boenmiddel, glansmiddel, zeepoeder of insecticide bevat. Zorg ervoor dat de behuizing niet gedurende lange tijd in contact komt met rubber of vinyl. Deze vloeistoffen en stoffen kunnen ertoe leiden dat de verflaag wordt aangetast, gaat barsten of afschilfert.



# Kenmerken

- **Geoptimaliseerd voor videowand**
  - **Ultrasnelle schermranden**  
biedt de optimale oplossing in tegelweergave.
  - **Tegelmatrix en tegelcompensatie (TILE COMP), tegelsnede**  
Toont nauwkeurig één beeld over meerdere schermen en compenseert de breedte van de rand.
  - **Frame Comp en V Scan Reverse (Verticaal scannen omkeren)**  
Compenseert voor inhoudsvertraging in grotere videowanden met horizontale bewegende objecten.
  - **HDMI / DisplayPort-serieschakeling**  
Verbeterde schakelmogelijkheden voor 4K-serieschakeling voor videowanden.
  - **USB-voeding**  
Hiermee kan de monitor stroom leveren aan een extern apparaat via een USB CM1-aansluiting (5 V/2 A (Max)).
- **Naadloze en nauwkeurige kleurenreproductie**
  - **SpectraView-Engine**  
De geavanceerde exclusieve kleurverwerkingsengine van NEC die is geïntegreerd in het scherm. Deze combineert interne helderheid, witpunt, omgevingslicht, temperatuur- en tijdmonitoring en individuele karakterisering en kalibratie van elk scherm tijdens de productie, voor een ongeëvenaard niveau van kleurcontrole, uniformiteit, nauwkeurigheid en stabiliteit. De SpectraView-engine biedt de grootst mogelijke veelzijdigheid; van snellere en geavanceerdere kleurkalibratie tot de mogelijkheid om kleurruimten zoals Adobe®RGB en sRGB nauwkeurig te emuleren, tot voor het uitvoeren van emulaties van printeruitvoer met ICC-profielen en interne 3D Look-Up tabellen.
  - **Beeldmodi omvatten HDR (zie [pagina 53](#))**  
Tot 5 programmeerbare profielen voor de Beeldmodus voor snelle toegang tot industriestandaard kleurruimten of door de gebruiker aangepaste instellingen. HDR-video wordt ook ondersteund.
  - **NEC Display Wall Calibrator (NDWC) en MultiProfiler ondersteund**  
Meerdere kleurenmodi kunnen eenvoudig worden geconfigureerd en geselecteerd met behulp van de MultiProfiler-software, die u kunt downloaden van onze website.
  - **Uniformiteit (zie [pagina 105](#))**  
Biedt een consistentere helderheid en kleur op het scherm door te compenseren voor variaties in helderheid en kleur die inherent zijn aan lcd-schermen.
  - **Stand-alone kalibratie (zie [pagina 50](#))**  
Met deze functie worden de referentiegegevens van de interne kleurenprocessor van de monitor bijgewerkt met metingen die zijn uitgevoerd met behulp van uw kleursensor om de kleurweergave te verbeteren.  
Kalibreer uw monitor in deze gevallen:
    - Alle monitors zijn ingesteld op dezelfde beeldmodus, maar de weergavekleur van elke monitor kent individuele verschillen.
    - Kleurafbraak door langdurig gebruik.Door een kalibratiesensor te gebruiken, zal de vooraf ingestelde OSD-beeldwaarde overeenkomen met de waardensensormetingen.
- **Meerdere ingangssignalen**
  - **Sleuf voor optionele kaart**  
U kunt een optionele kaart gebruiken. Neem contact op met uw leverancier voor gedetailleerde informatie.
  - **Mediaspeler (zie [pagina 28](#))**  
De interne mediaspeler speelt audio- en videobestanden af die zijn opgeslagen op een microSD-geheugenkaart of USB-geheugen aangesloten op het terminalpaneel op de zijkant van de monitor.
  - **DisplayPort- en HDMI-interfaces (zie [pagina 26](#))**  
De schaalbare oplossing voor digitale weergaveconnectiviteit met hoge prestaties die klaar is voor de toekomst. Beide interfaces maken de hoogste resolutie, snelste vernieuwingsnelheden en diepste kleurdiepten mogelijk.
  - **Picture-by-Picture / Picture-in-Picture (zie [pagina 54](#))**  
Verhoogt de productiviteit door twee verschillende ingangsbronnen tegelijk weer te geven, zij aan zij (Picture-by-Picture) of een klein subscherm in een groot hoofdscherm (Picture-in-Picture). Deze functie kan ook worden gebruikt om één ingangsbron in twee verschillende beeldmodi weer te geven voor een zij aan zij vergelijking van verschillende instellingen.

# Hoofdstuk 1 Installatie

## Dit hoofdstuk omvat:

- ⇒ “Overzicht instellen” op pagina 7
- ⇒ “Montage” op pagina 9
- ⇒ “Montageaccessoires bevestigen” op pagina 13
- ⇒ “Een optionele kaart installeren” op pagina 15
- ⇒ “Een optionele sensoreenheid installeren” op pagina 16

### **LET OP:**

Voor de inhoud van de doos raadpleegt u het afgedrukte inhoudsblad dat in de doos wordt geleverd.

Dit apparaat kan niet zonder voet of een ander montageaccessoire als steun worden gebruikt of geïnstalleerd. We raden u aan de installatie te laten uitvoeren door een bevoegd en ervaren NEC-technicus. Als u de montageprocedures van NEC niet op de juiste manier uitvoert, kan dit leiden tot schade aan de apparatuur of tot persoonlijk letsel van de gebruiker of installateur. De garantie van het product dekt geen schade die door onjuiste installatie wordt veroorzaakt. Als u deze aanbevelingen niet opvolgt, kan dit de garantie nietig maken.

# Overzicht instellen

## 1. De installatielocatie bepalen

- ⚠ LET OP:**
- De installatie van uw monitor moet door een bevoegde technicus worden uitgevoerd. Neem contact op met uw leverancier voor meer informatie.
  - **HET VERPLAATSEN OF INSTALLEREN VAN DE MONITOR MOET MET TWEE OF MEER MENSEN WORDEN GEDAAN.** Als deze veiligheidsmaatregel niet in acht wordt genomen, kan dit leiden tot persoonlijk letsel wanneer de monitor valt.
  - Deze monitor heeft interne temperatuursensoren en koelventilatoren, inclusief een ventilator voor de optionele kaart.

Als de monitor te warm wordt, worden de koelventilatoren automatisch ingeschakeld.

De ventilator van de optionele kaart wordt geactiveerd voor het koelen van de optionele kaart, ook al is de temperatuur lager dan de normale bedrijfstemperatuur. Als de monitor oververhit raakt terwijl de koelventilator draait, verschijnt de waarschuwing "Caution" (Let op) op het scherm. Staak het gebruik van het apparaat wanneer de waarschuwing "Caution" (Let op) wordt weergegeven, schakel de stroom uit en laat de monitor afkoelen. Gebruik van de koelventilatoren verkleint de kans op schade aan het apparaat en kan een verslechtering van het beeld en "inbranden van het beeld" helpen verminderen.

Als de monitor wordt gebruikt in een behuizing of er een beschermplaat op het beeldoppervlak is geplaatst, kunt u de binnentemperatuur controleren door de instelling 'HEAT STATUS' (Warmtestatus) in het OSD te gebruiken (zie [pagina 116](#)). Als de temperatuur hoger is dan de normale bedrijfstemperatuur, moet u de koelventilator op [ON] zetten in het menu [FAN CONTROL] (Ventilatiecontrole) van het OSD (zie [pagina 116](#)).

**OPMERKING:** Plaats altijd een zachte doek, zoals een deken die groter is dan de schermafmeting van de monitor, op de tafel voordat u de monitor met het scherm naar beneden neerlegt om krassen op het lcd-scherm te voorkomen.

## 2. Plaats de batterijen voor de optionele afstandsbediening

De afstandsbediening wordt met twee AAA-batterijen van 1,5 Volt van stroom voorzien.

Plaats of vervang de batterijen als volgt:

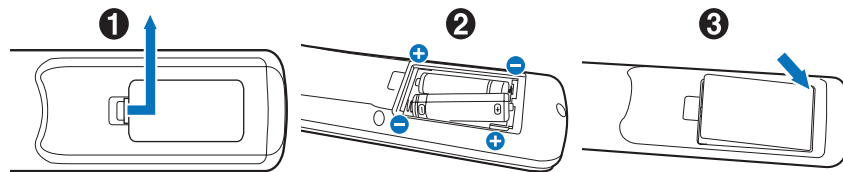

1. Druk op het klepje en schuif het open.
2. Leg de batterijen in de afstandsbediening. De tekens (+) en (-) in het compartiment geven aan in welke richting u de batterijen moet plaatsen.
3. Plaats het klepje terug.

NEC raadt aan de batterijen als volgt te gebruiken:

- ⚠ LET OP:** Als u de batterijen niet op de juiste manier gebruikt, kan dit leiden tot lekkages of barsten.
- Let er bij het plaatsen van batterijen van AAA-formaat altijd goed op dat de tekens (+) en (-) van de batterijen overeenkomen met de tekens (+) en (-) van het compartiment voor de batterijen.
  - Gebruik niet tegelijkertijd verschillende merken batterijen.
  - Gebruik niet tegelijkertijd nieuwe en oude batterijen. Daardoor krijgen de batterijen een kortere levensduur of gaan de batterijen lekken.
  - Verwijder lege batterijen onmiddellijk om te voorkomen dat er accuzuur in het compartiment gaat lekken.
  - Raak geen uitgelekt accuzuur aan. Deze vloeistof kan de huid beschadigen.

**OPMERKING:** Verwijder de batterijen als u de afstandsbediening voor langere tijd niet gebruikt.

## 3. Externe apparatuur aansluiten (zie pagina 23)

- Bescherm externe apparatuur door de hoofdstroomvoorziening uit te schakelen voordat u apparatuur aansluit.
- Raadpleeg de gebruikershandleiding bij uw apparaat voor meer informatie.

**OPMERKING:** Verwijder/sluit geen kabels aan terwijl u de monitor of andere externe apparaten aanzet omdat dit kan leiden tot beeldverlies.

## 4. De meegeleverde voedingskabel aansluiten

- De monitor moet dicht bij een gemakkelijk toegankelijk stopcontact worden geplaatst.
- ⚠ **LET OP:** • Sluit de voedingskabel aan op de monitor door de schroef en klem te bevestigen. (Aanbevolen bevestigingsdruk: 139 - 189 N•cm).
- Zorg ervoor dat de monitor van genoeg stroom wordt voorzien. Raadpleeg “Power Supply” (Stroombron) in the specificaties (zie “UN552” op pagina 96 en “UN552V” op pagina 97).

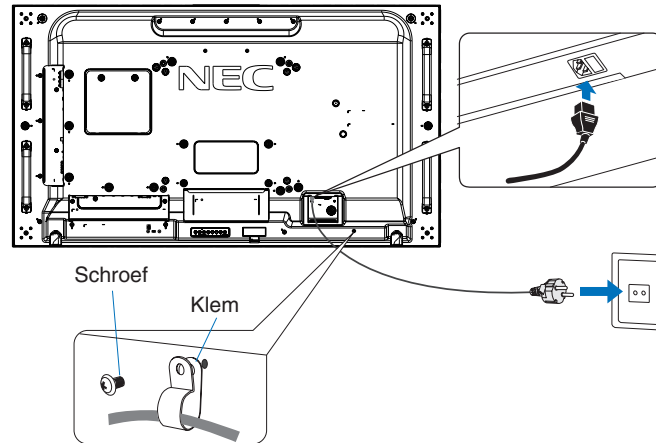

- ⚠ **WAARSCHUWING:** • Raadpleeg de sectie “Belangrijke informatie” van deze gebruikershandleiding voor de juiste voedingskabel.
- Steek de pinnen van de stekker helemaal in het stopcontact. Een losse aansluiting kan beeldinstabiliteit veroorzaken en kan brandgevaar opleveren.

## 5. Kabelinformatie

- ⚠ **LET OP:** Gebruik de bijgeleverde, aangeduide kabels voor dit product om geen storing te veroorzaken in de radio- en televisieontvangst. Voor DVI, USB en mini D-Sub 15-pins gebruikt u een afgeschermd signaalkabel met ferrietkern. Voor HDMI, DisplayPort en D-Sub 9-pins gebruikt u een afgeschermd signaalkabel. Het gebruik van andere kabels en adapters kan radio- en tv-storing veroorzaken.

## 6. Schakel de stroom voor de externe apparatuur en de monitor in

Bij aansluiting op een computer moet u eerst de monitor inschakelen.

## 7. De aangesloten externe apparatuur bedienen

Selecteer de ingangsbron voor de aangesloten apparatuur om het beeldsignaal op het scherm weer te geven.

## 8. Het geluid aanpassen

Pas het volume zo nodig aan.

## 9. Pas de beeldinstellingen aan (zie pagina 101)

Pas indien nodig de achtergrondverlichting, kleuren, contrast en beeldpositie in het OSD PICTURE-menu (OSD Beeldmenu) aan.

## 10. Aanbevolen aanpassingen

U kunt het risico van “inbranden” van het beeld beperken door de volgende instellingen aan te passen, afhankelijk van de gebruikte toepassing:

- [SCREEN SAVER] en [SIDE BORDER COLOR] (Kleur zijrand) in het [OSD PROTECT]-menu (OSD Bescherming) (zie pagina 116).  
Het wordt aanbevolen om de instelling [FAN CONTROL] (Ventilatiecontrole) ook te selecteren [ON] (Aan).
- [DATE & TIME] (Datum en tijd) en [SCHEDULE SETTINGS] (Schema-instellingen) in het [OSD SCHEDULE]-menu (OSD Schema) (zie pagina 106).

# Montage

## ⚠ LET OP:

### Voor de klant:

Monteer de monitor NIET zelf. We raden u aan de installatie te laten uitvoeren door een bevoegd en ervaren technicus. Neem contact op met uw leverancier. Deze kan u mogelijk voorzien van een lijst met gekwalificeerde installatietechnici. Het monteren van de eenheid aan een muur of plafond en het inschakelen van een technicus is voor de verantwoordelijkheid van de klant.

### Onderhoud

- Controleer de montageonderdelen op losse schroeven, gaten, vervormingen of andere problemen die kunnen optreden. Neem contact op met gekwalificeerd servicepersoneel als u een probleem hebt ontdekt.
- Controleer de montageplek regelmatig op beschadigingen of zwakke punten die in de loop der tijd kunnen ontstaan.

Blokkeer ventilatieopeningen NIET met montageaccessoires of andere items.

### Voor gekwalificeerde technici van NEC:

#### Stabiliteitsgevaar

Het apparaat kan vallen en ernstig lichamelijk letsel of de dood veroorzaken. Om letsel te voorkomen, moet dit apparaat stevig worden bevestigd aan de vloer of muur in overeenstemming met de installatie-instructies.

Controleer de plaats waar het apparaat moet worden gemonteerd zorgvuldig. Niet alle muren of plafonds kunnen het gewicht van het apparaat dragen. Het gewicht van deze monitor is vermeld in de specificaties (zie "UN552" op pagina 96 en "UN552V" op pagina 97). De productgarantie geldt niet voor schade veroorzaakt door onjuiste installatie of omvorming van de eenheid of door natuurrampen. Als u deze aanbevelingen niet opvolgt, kan dit de garantie nietig maken.

Gebruik voor een veilige installatie twee of meer beugels om de eenheid te monteren. Bevestig de eenheid op minstens twee punten op de montageplek.

Houd rekening met het volgende als u de eenheid aan een muur of het plafond bevestigt:

#### ⚠ LET OP:

- Indien u gebruik maakt van montageaccessoires anders dan de door NEC goedgekeurde accessoires, moeten de gebruikte materialen voldoen aan de VESA-compatibele (FDMIv1) montagemethode.
- NEC raadt een montage-interface aan die voldoet aan de Noord-Amerikaanse UL1678-norm.
- NEC raadt u ten zeerste aan M6-schroeven (10-12 mm + dikte beugel en borgring in de lengte) te gebruiken. Indien u schroeven gebruikt die langer zijn dan 10-12 mm, moet u de diepte van het schroefgat controleren. (Aanbevolen bevestigingsdruk: 470 – 635 N•cm). Het beugelgat moet kleiner zijn dan  $\phi$  8,5 mm.
- Voordat u de eenheid monteert, dient u te controleren of de montageplek sterk en veilig genoeg is.
- Raadpleeg de bij de montageonderdelen geleverde handleiding voor gedetailleerde informatie.
- Controleer of er geen vrije ruimte is tussen de monitor en de beugel.

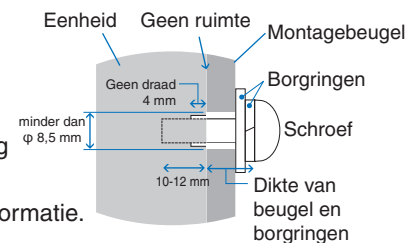

**OPMERKING:** Bij langdurig gebruik in een videowandconfiguratie kunnen de monitors enigszins uitzetten vanwege de veranderingen in temperatuur. Het wordt aanbevolen om een opening van meer dan 1 millimeter te houden tussen de naast elkaar gelegen hoeken van de monitors.

Bij gebruik in een videowand-configuratie, kunt u afstandhouders gebruiken om een opening tussen monitors te behouden. Bevestig afstandhouders op de hieronder aangegeven posities.

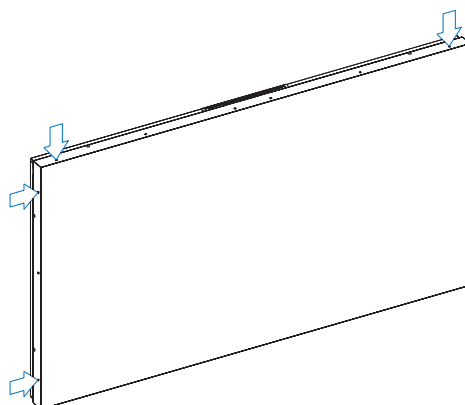

- Gebruik een schroevendraaier om de afstandhouders vast te zetten.
- Het aanhaalmoment bedraagt 0,63 N•m of minder.

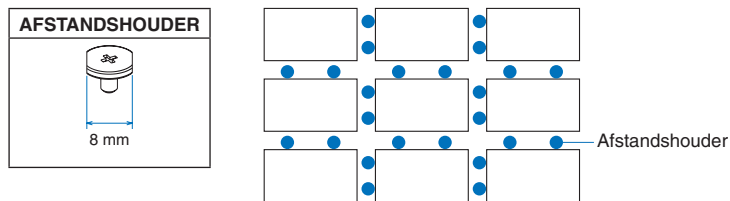

bijv. installatie met afstandhouders in een opstelling met meerdere monitors

## Monteren van een veiligheidskabel

- ⚠ LET OP:**
- Hang de monitor nooit op aan een veiligheidskabel. De monitor moet op correcte wijze worden gemonteerd.
  - Oefen bij de installatie geen druk uit op het scherm of overmatige kracht op een deel van de monitor door erop te duwen of te leunen. Dit kan ervoor zorgen dat de monitor vervormd of beschadigd raakt.
  - Monteer de monitor op een plek aan de muur of het plafond die stevig genoeg is om de monitor te dragen.
  - NEC raadt u ten zeerste aan om een veiligheidskabel te gebruiken om te voorkomen dat de monitor van de muur of het plafond valt.
  - Breng montageaccessoires zoals haken, schroefogen of montageonderdelen op de monitor aan en bevestig de monitor met een veiligheidskabel. De veiligheidskabel mag niet te strak zitten.
  - Controleer voor de montage of alle montageaccessoires sterk genoeg zijn om de monitor te dragen.

### Monteren van een kabel naar een monitor met geïnstalleerde luidsprekers (alleen liggende positie)

Gebruik montageonderdelen voor de luidspreker om een kabel naar de monitor te monteren.

De optionele luidspreker wordt op de achterkant van de monitor gemonteerd:

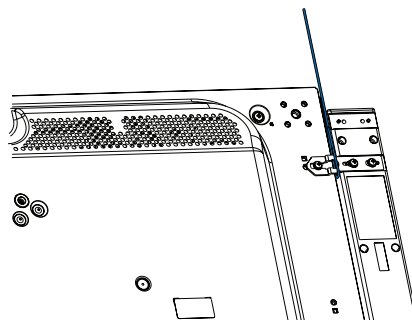

### Grepen voor veiligheidskabel

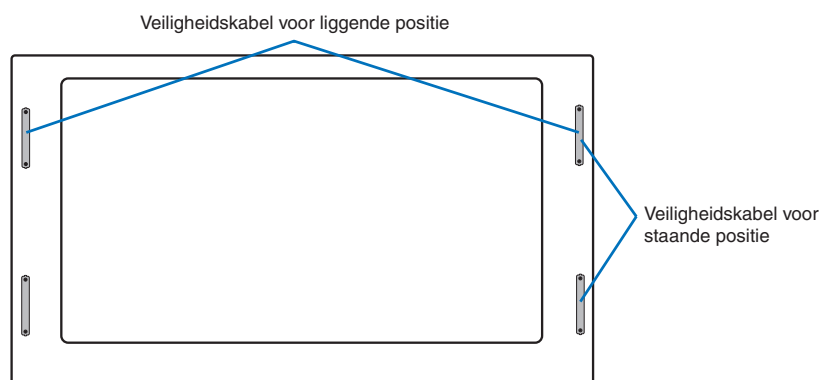

## Montageplek

### ⚠ LET OP:

- De muur of het plafond moet sterk genoeg zijn om de monitor en de montageaccessoires te kunnen dragen.
- Monteer de eenheid NIET op plaatsen waar een deur tegen de eenheid kan stoten.
- Monteer de eenheid NIET in omgevingen met veel trillingen en stof.
- Monteer de monitor NIET naast een plek waar de hoofdstroomtoevoer het gebouw binnenkomt.
- Monteer de monitor NIET op een plek waar mensen de eenheid of de montageonderdelen gemakkelijk kunnen vastpakken en eraan gaan hangen.
- Indien u de eenheid monteert in een nis, dient u ten minste 100 mm ventilatieruimte te laten tussen de monitor en de muur.

**OPMERKING:** Zorg voor goede ventilatie of klimaatregeling rondom de monitor, zodat de door de monitor gegenereerde warmte gemakkelijk kan worden afgevoerd.

## Stand

- Als u de monitor in de staande positie gebruikt, moet deze met de klok mee worden gedraaid, zodanig dat de linkerkant naar boven wordt verplaatst en de rechterkant naar onder wordt verplaatst. Daardoor is er ruimte voor voldoende ventilatie, wat de levensduur van de monitor verlengt. Een slechte ventilatie kan de levensduur van de monitor verkorten.



### ⚠ LET OP:

- Monteer deze monitor niet gekanteld.
- Monteer dit product niet gedurende langere tijd ondersteboven of met de voorzijde omhoog of omlaag gericht, aangezien dit kan leiden tot blijvende schade aan het scherm.

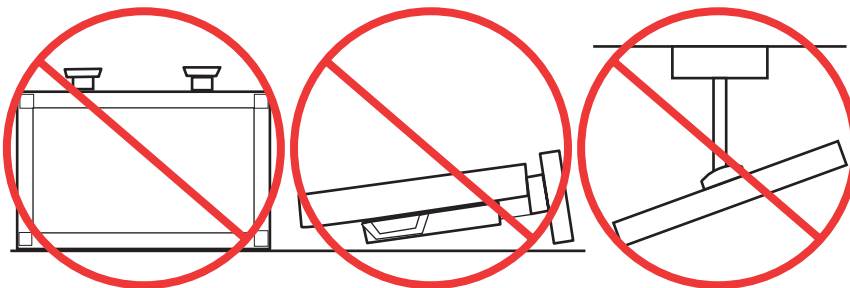

## Ventilatievereisten

Wanneer u de monitor in een afgesloten ruimte of nis plaatst, moet u voldoende ruimte tussen de monitor en de omringende voorwerpen overlaten zodat de warmte kan worden afgevoerd, zoals hieronder wordt weergegeven.

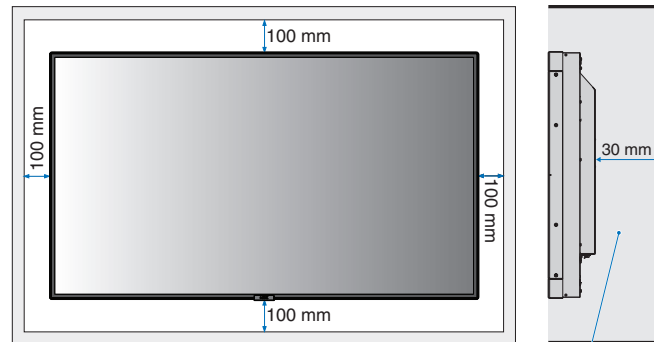

Moet lager zijn dan 40 graden Celsius.

**OPMERKING:** Zorg voor goede ventilatie of klimaatregeling rondom de monitor, zodat de door warmte gemakkelijk kan worden weggevoerd van het apparaat en de montageonderdelen. Dit geldt met name als u monitors in een opstelling met meerdere schermen gebruikt.

## Monteren aan het plafond

### ⚠ LET OP:

- Controleer of het plafond sterk genoeg is om het gewicht van de eenheid en de montageonderdelen te kunnen dragen, ook tijdens aardbevingen, onverwachte trillingen en externe druk.
- Zorg dat de eenheid op een stevige constructie aan het plafond is gemonteerd, bijvoorbeeld aan een steunbalk. Bevestig de monitor met gebruik van de bout, borgring, sluitring en moer.
- Monteer de eenheid NIET op plaatsen waar geen ondersteunende interne constructie is. Gebruik GEEN houtschroeven of verankeringschroeven. Monteer de eenheid NIET aan sierlijsten of aan hangende constructies.



# Montageaccessoires bevestigen

De monitor is ontworpen voor gebruik met het VESA-montagesysteem. Let erop dat u de monitor niet omstoot bij het bevestigen van de accessoires.

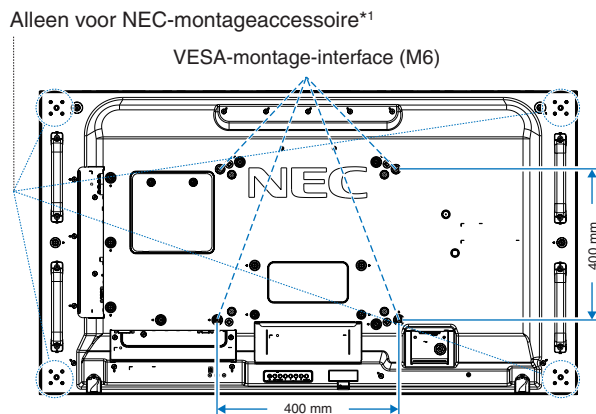

Montageaccessoires kunnen worden bevestigd wanneer de monitor met de voorzijde omlaag is neergelegd. Plaats altijd een zachte doek, zoals een deken die groter is dan de schermafmeting van de monitor, op de tafel voordat u de monitor met het scherm naar beneden neerlegt om krassen op het lcd-scherm te voorkomen. Zorg ervoor dat er niets op tafel ligt wat de monitor kan beschadigen.

Indien u gebruikmaakt van montageaccessoires anders dan de door NEC ondersteunde en goedgekeurde accessoires, moeten de gebruikte materialen voldoen aan de VESA Flat Display Mounting Interface Standard (FDMI).

**OPMERKING:** Plaats de monitor, voordat u deze monteert, met het scherm naar beneden op een plat en egaal oppervlak dat groter is dan het monitorscherm. Gebruik een stevige tafel die het gewicht van de monitor met gemak kan dragen.

\*1: WM-55UN-L of WM-55UN-P.

## Een adapter voor wandmontage gebruiken

Als het montageaccessoire de ventilatieopeningen afdekt, gebruikt u de meegeleverde adapters (14 mm diameter) en schroeven voor wandmontage. Als de schroeven voor de adapter te lang zijn, kunt u een sluitring gebruiken om de diepte te verminderen. Er zijn geen sluitringen meegeleverd.

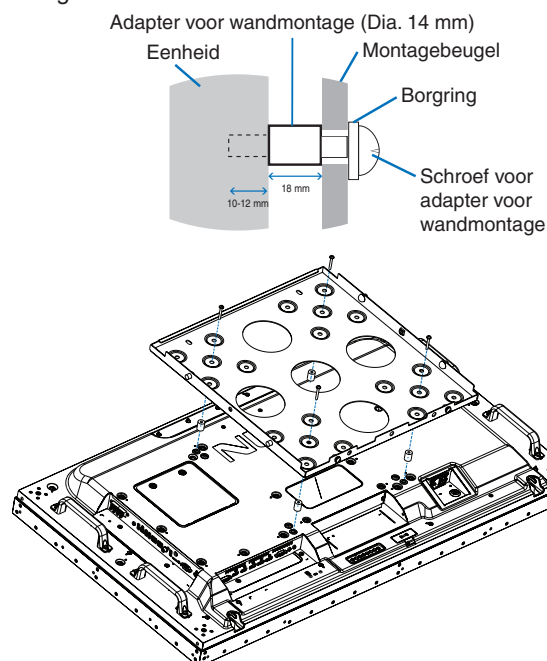

**OPMERKING:** Mogelijk zijn sommige afgebeelde montageonderdelen niet beschikbaar in sommige landen.

## De optionele tafelvoet installeren en verwijderen

- ⚠ LET OP:**
- Het installeren en verwijderen van het voetstuk moet worden gedaan door twee of meer mensen.
  - Wees voorzichtig bij het installeren van het voetstuk van de monitor. Zorg ervoor dat uw vingers niet bekneld raken.

Volg de bij de voet of de montageonderdelen geleverde instructies om de voet te installeren. Gebruik alleen door de fabrikant goedgekeurde apparaten.

- OPMERKING:**
- Gebruik ALLEEN de schroeven die zijn meegeleverd bij de monitor.
  - Installeer de voet zodanig dat het lange uiteinde van de voetjes naar voren wijst. Gebruik de ST-5220.

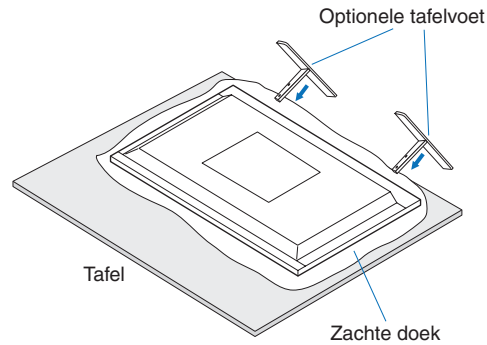

## Omkantelen voorkomen

**⚠ LET OP:**

Als u de monitor gebruikt met de optionele tafelvoet, bevestig de monitor dan aan de wand met een koord of ketting die sterk genoeg is om het gewicht van de monitor te dragen, om te voorkomen dat deze omvalt. Bevestig het koord of de ketting met de meegeleverde klemmen en schroeven aan de monitor.

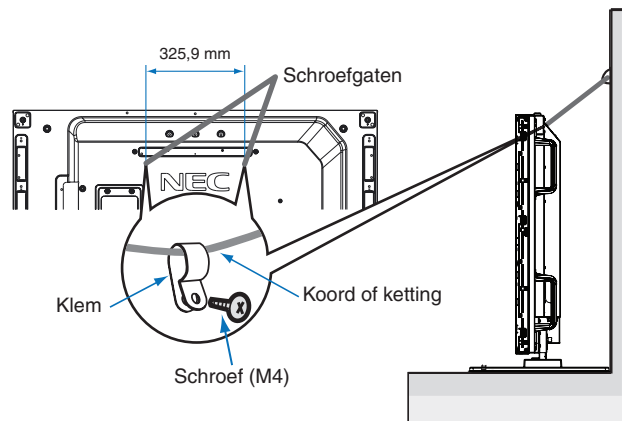

Controleer voordat u de monitor aan de wand bevestigt of de wand het gewicht van de monitor kan dragen.

- ⚠ LET OP:** Vergeet niet het koord of de ketting los te maken van de muur voordat u de monitor verplaatst.

# Een optionele kaart installeren

1. Schakel de hoofdschakelaar uit.
2. Plaats de monitor met het scherm naar beneden op een plat en egaal oppervlak dat groter is dan het monitorscherm. Gebruik een stevige tafel die het gewicht van de monitor met gemak kan dragen.  
**OPMERKING:** Plaats altijd een zachte doek, zoals een deken die groter is dan de schermafmeting van de monitor, op de tafel voordat u de monitor met het scherm naar beneden neerlegt om krassen op het lcd-scherm te voorkomen. Zorg ervoor dat er niets op tafel ligt wat de monitor kan beschadigen.
3. Verwijder de bevestigde sleufklep door de geïnstalleerde schroeven los te draaien (**Afbeelding 1**), schuif deze naar rechts (**Afbeelding 2**) en verplaats hem naar boven (**Afbeelding 3**).

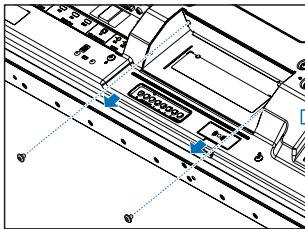
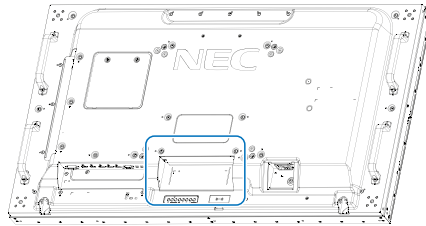

Afbeelding 1

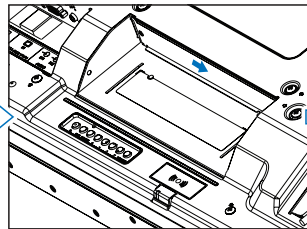

Afbeelding 2

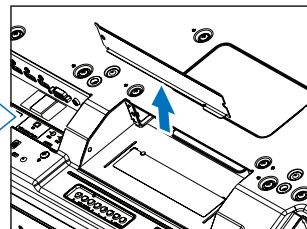

Afbeelding 3

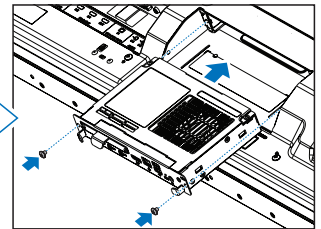

Afbeelding 4

4. Plaats de optionele kaart in de monitor en bevestig deze met de losgedraaide schroeven (**Afbeelding 4**).  
(Aanbevolen bevestigingsdruk: 139 - 189 N•cm).

**OPMERKING:** Tenzij uw monitor wordt gekocht als onderdeel van een speciaal bundelpakket, zijn er geen optionele kaarten aanwezig in de doos of in de monitor geïnstalleerd. Dit zijn optionele accessoires die afzonderlijk gekocht kunnen worden. Neem contact op met uw leverancier voor een lijst met optionele kaarten voor uw monitor.

Controleer of de kaart in de juiste richting in de sleuf is geplaatst.

Oefen geen overmatige kracht uit om de optionele kaart te plaatsen voordat u deze met de schroeven bevestigt.

**⚠ WAARSCHUWING:** Zorg ervoor dat de optionele kaart goed is vastgemaakt met de originele schroeven om te voorkomen dat de optionele kaart uit de monitor valt. Wanneer de optionele kaart valt, kan dit gevaar voor u opleveren.

# Een optionele sensoreenheid installeren

Gebruik de schroef of het dubbelzijdige tape om de sensor op de monitor te bevestigen, zoals hieronder is weergegeven:

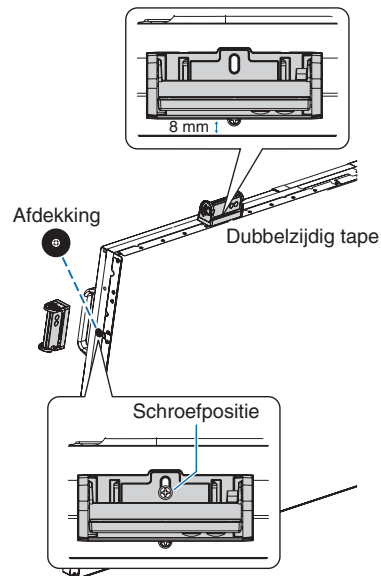

**Bevestiging met schroef:** Verwijder de folie die de schroefgaten op de schermrand afdekt. Zet de eenheid vast met de bevestigde schroef.  
Plaats de sensoreenheid vlak bij de achterkant.

**Bevestiging met dubbelzijdige tape:** U kunt de sensoreenheid aan een willekeurige kant van de monitor aanbrengen.  
Plaats de sensoreenheid op een afstand van 8 mm van de voorste rand.

## Hoofdstuk 2 **Namen en functies van onderdelen**

### Dit hoofdstuk omvat:

- ⇒ “Bedieningspaneel” op pagina 18
- ⇒ “Terminalpaneel” op pagina 19
- ⇒ “Draadloze afstandsbediening (optioneel)” op pagina 21

# Bedieningspaneel

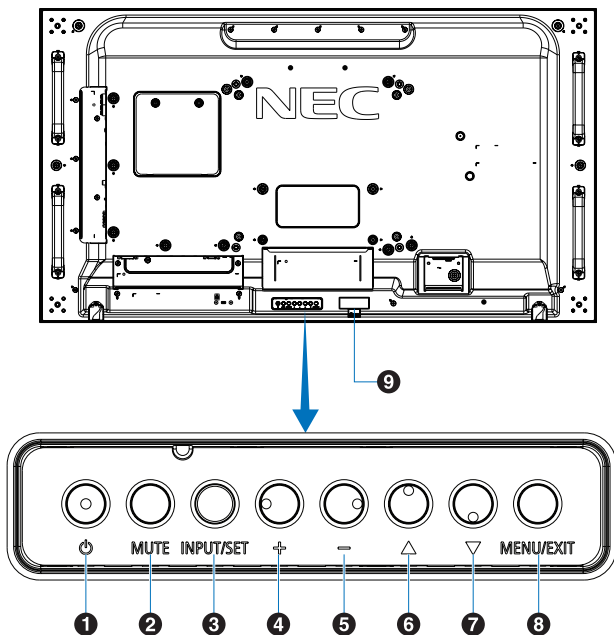

## 1 Knop (Aan/uit-knop)

Hiermee schakelt u tussen ingeschakeld of stand-by.  
Zie [pagina 32](#).

## 2 Knop MUTE (Dempen)

Hiermee schakelt u de geluidsdemping in of uit.

## 3 Knop INPUT/SET (Ingang/instelling)

INPUT (Ingang): Hiermee bladert u door de beschikbare ingangen als het OSD-menu uitgeschakeld is.  
Zie [pagina 25](#) en [pagina 27](#).

[DVI], [HDMI1], [HDMI2], [DisplayPort1], [DisplayPort2], [VGA (YPbPr/RGB)], [VIDEO], [MP], [OPTION] (Optie)\*<sup>1</sup>, [COMPUTE MODULE]\*<sup>2</sup>.  
Dit zijn de enige beschikbare ingangen en deze worden weergegeven met de naam die bij de fabriek is ingesteld.

**OPMERKING:** MP is een afkorting van Media Player.

SET: U kunt met deze knop een selectie instellen wanneer het OSD-menu geopend is.

\*<sup>1</sup>: Deze functie is afhankelijk van welke optionele kaart in de monitor is geïnstalleerd.

\*<sup>2</sup>: Deze ingang is beschikbaar wanneer de optionele Raspberry Pi Compute Module Interfacekaart en Raspberry Pi Compute Module zijn geïnstalleerd.  
Zie [pagina 98](#).

## 4 ++-knop (plusknop)

Hiermee verhoogt u het niveau van het uitgaande geluid als het OSD-menu uitgeschakeld is.

U verplaatst hiermee de markeringsbalk naar rechts tijdens het navigeren door de opties van het OSD-menu.

Werkt als een plusknop om een aanpassing van een OSD-menuoptie te verhogen nadat deze is geselecteerd met de knop [INPUT/SET] (Ingang/instelling).

## 5 --knop (minknop)

Hiermee verlaagt u het niveau van het uitgaande geluid als het OSD-menu uitgeschakeld is.

U verplaatst hiermee de markeringsbalk naar links tijdens het navigeren door de opties van het OSD-menu.

Werkt als een minknop om een aanpassing van een OSD-menuoptie te verlagen nadat deze is geselecteerd met de knop [INPUT/SET] (Ingang/instelling).

## 6 Δ-knop (knop Omhoog)

Hiermee activeert u het OSD-menu als het OSD-menu uitgeschakeld is.

Werkt als knop Omhoog om de markeringsbalk omhoog te verplaatsen om aanpassingsitems in het OSD-menu te selecteren.

## 7 ▽-knop (knop Omlaag)

Hiermee activeert u het OSD-menu als het OSD-menu uitgeschakeld is.

Werkt als knop Omlaag om de markeringsbalk omlaag te verplaatsen om aanpassingsitems in het OSD-menu te selecteren.

## 8 Knop MENU/EXIT

Hiermee activeert u het OSD-menu als het OSD-menu uitgeschakeld is.

Met deze knop kunt u in het OSD teruggaan naar het vorige OSD-menu.

Met deze knop kunt u het OSD afsluiten vanuit het hoofdmenu.

## 9 Sensor voor de afstandsbediening en stroomindicator

Hiermee ontvangt u het signaal van de afstandsbediening (wanneer u de draadloze afstandsbediening gebruikt).  
Zie [pagina 33](#).

Brandt blauw wanneer de monitor actief is\*<sup>1</sup>.

Als de functie [SCHEDULE SETTINGS] (Schema-instellingen) is ingeschakeld, knipperen het groene en gele lampje om en om\*<sup>2</sup>.

Wanneer een onderdeel van de monitor niet werkt, knippert het lampje rood of knippert het een combinatie van rood en blauw.

Raadpleeg de tabel Modus AAN en modus UIT op [pagina 32](#).

\*<sup>1</sup>: Als [OFF] (Uit) is geselecteerd in [POWER INDICATOR] (Stroomindicator), zal het led-lampje niet oplichten wanneer de monitor in de actieve modus staat. Zie [pagina 120](#).

\*<sup>2</sup>: Als [OFF] (Uit) is geselecteerd in de [SCHEDULE INDICATOR] (Schema-indicator), zal het led-lampje niet knipperen. Zie [pagina 120](#).

# Terminalpaneel

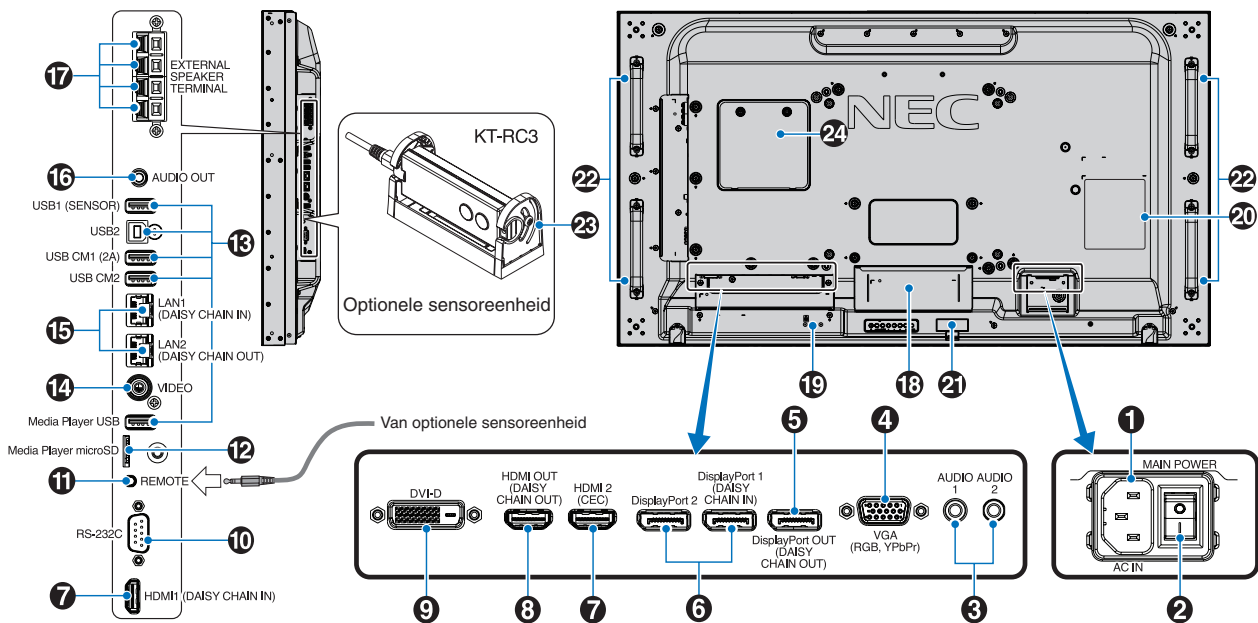

## 1 AC IN-connector

Deze connector zorgt voor de verbinding met de meegeleverde voedingskabel.

## 2 Aan/uit-knop

Aan/uit-schakelaar voor het in- en uitschakelen van de netvoeding.

## 3 AUDIO IN (AUDIO1/AUDIO2)

Ingang voor het geluidssignaal van externe apparatuur zoals een computer of dvd-speler.

## 4 VGA IN (15-pins mini D-Sub)

Analoog RGB-ingangssignaal van een computer of ander RGB-apparaat. Deze ingang kan worden gebruikt voor een RGB-bron of YPbPr-bron. Selecteer het signaaltype in de [TERMINAL SETTINGS] (Terminalinstellingen). Zie [pagina 110](#).

**OPMERKING:** Gebruik een geschikte signaalkabel wanneer u deze connector gebruikt voor YPbPr. Neem contact op met uw leverancier als u vragen hebt.

## 5 DisplayPort OUT (DisplayPort OUT (DAISY CHAIN OUT))

Uitgangssignaal van DisplayPort 1 of OPTION (Optie).

## 6 DisplayPort IN (DisplayPort1 (DAISY CHAIN IN)/ DisplayPort2))

Ingang DisplayPort-signalen.

## 7 HDMI IN (HDMI1 (DAISY CHAIN IN)/HDMI2 (CEC))

Ingang HDMI-signalen.

## 8 HDMI OUT (HDMI OUT (DAISY CHAIN OUT))

Uitgangssignaal van HDMI 1, DVI IN of OPTION (Optie).

## 9 DVI IN (DVI-D)

Ingang voor digitale RGB-signalen van een computer of HDTV-apparaat met digitale RGB-uitgang. Zie [pagina 110](#).

**OPMERKING:** Deze connector ondersteunt geen analoge invoer.

## 10 RS-232C IN (D-Sub 9-pins)

Voor het aansluiten van een RS-232C-ingang van externe apparatuur, zoals een computer, om RS-232C-functies te bedienen. Zie [pagina 79](#).

## 11 REMOTE (Afstand)

Gebruik de optionele sensoreenheid door deze op uw monitor aan te sluiten. Zie [pagina 16](#).

**OPMERKING:** Gebruik deze connector alleen wanneer dit is voorgeschreven.

## 12 microSD-kaartsleuf (Media Player microSD)

microSD-geheugenkaartlezer voor gebruik met de Media Player. Zie [pagina 39](#).

Om de klep van de microSD-kaartsleuf te installeren, raadpleegt u "Klep microSD-kaartsleuf installeren". Zie [pagina 28](#).

### 13 USB-poorten

Zie voor informatie over de USB-poorten “Een USB-apparaat aansluiten” op pagina 30.

USB1 (SENSOR): Downstreampoort (USB type A).  
USB2: Upstreampoort (USB type B).  
USB CM1 (2A): Poort stroomvoorziening.  
USB CM2\*1: Servicepoort. Sluit geen apparaten aan.  
Media Player USB: USB-apparaatlezer voor gebruik met de Media Player.

\*1: USB-functionaliteit is beschikbaar wanneer de optionele Raspberry Pi Compute Module Interfacekaart en Raspberry Pi Compute Module zijn geïnstalleerd. Zie pagina 98.

### 14 VIDEO IN

Ingang voor composiet beeldsignaal.

### 15 LAN-poort IN/OUT (RJ-45) (LAN1 (DAISY CHAIN IN)/LAN2 (DAISY CHAIN OUT))

Sluit LAN aan om de monitor via het netwerk te beheren en te bedienen. Zie pagina 80.

**OPMERKING:** Geef het gebruik van LAN1 prioriteit.

### 16 AUDIO

Uitgang voor het geluidssignaal van AUDIO 1/2, DisplayPort en HDMI naar een extern apparaat (stereo-ontvanger, versterker, enz.).

**OPMERKING:** Deze connector is geen hoofdtelefoonaansluiting.

### 17 EXTERNE LUIDSPREKERAANSLUITING

Uitgang geluidssignaal.

Rode aansluiting is plus (+).

Zwarte aansluiting is min (-).

**OPMERKING:** Deze aansluiting is geschikt voor luidsprekers van 15W + 15W (8 Ω).

### 18 Sleuf voor optionele kaart

Sleuf voor installatie van een optionele kaart met sleuftype 2. Zie pagina 15.

**OPMERKING:** Neem contact op met uw leverancier voor een lijst met compatibele optionele kaarten.

### 19 Beveiligingssleuf

Sleuf voor een beveiligings- en diefstalbeveiligingsslot die compatibel is met Kensington beveiligingskabels/-apparatuur.

**OPMERKING:** Ga voor producten naar de website van Kensington.

### 20 Classificatielabel

### 21 Intelligente sensor voor draadloze gegevens

Sensor voor draadloze communicatie naar de monitor voor informatie en instellingen. Zie pagina 88.

### 22 Montagegaten voor optionele luidspreker

**OPMERKING:** Neem contact op met uw leverancier voor een lijst met compatibele luidsprekers.

### 23 Optionele sensoreenheid (afstandsbediening, omgevingslichtsensor en persoonsensor)

Ontvangt het signaal van de afstandsbediening. Detecteert het niveau van de kamerverlichting zodat de monitor de instellingen voor achtergrondverlichting automatisch kan aanpassen ten behoeve van het kijkcomfort.

Dek deze sensor niet af.

Detecteert de aanwezigheid van een persoon voor de monitor.

### 24 Sleuf voor Raspberry Pi Compute Module

Sleuf voor het installeren van een Raspberry Pi Compute Module Interfacekaart en Raspberry Pi Compute Module. Zie pagina 98.

**⚠ LET OP:** De installatie moet worden uitgevoerd door een gekwalificeerde technicus. Probeer niet zelf een Compute Module Interfacekaart en Raspberry Pi Compute Module te installeren.



# Draadloze afstandsbediening (optioneel)

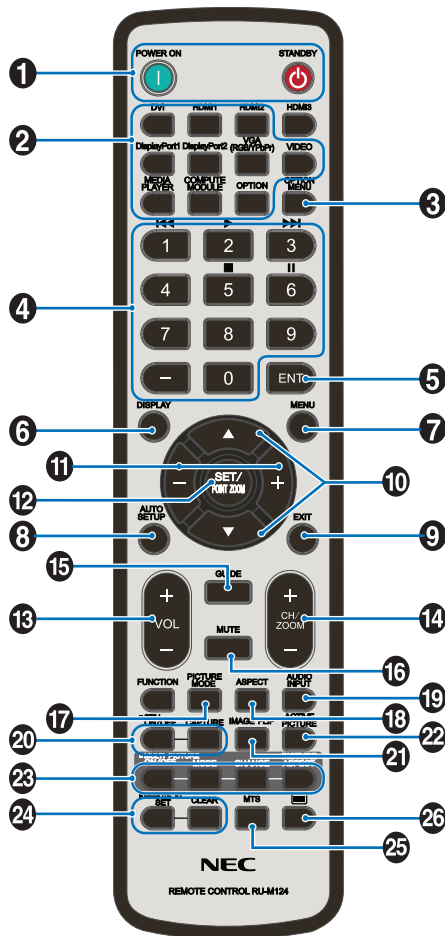

**OPMERKING:** De knoppen zonder uitleg worden niet gebruikt met uw monitormodel.

## 1 Knoppen POWER ON- (Aan) en STANDBY

POWER ON (Aan) zet de monitor weer aan vanuit de energiebesparende modus.

STANDBY zet de monitor in de energiebesparende modus. Zie [pagina 32](#).

## 2 Knop INPUT (Ingang)

Hiermee bladert u door de beschikbare ingangen. Zie [pagina 25](#) en [pagina 27](#).

Dit zijn de enige beschikbare ingangen en deze worden weergegeven met de naam die bij de fabriek is ingesteld.

**OPMERKING:** MP is een afkorting van Media Player.

## 3 Knop OPTION MENU (Optiemenu)

Te gebruiken wanneer een optionele kaart is geïnstalleerd. Zie [pagina 15](#).

De functie is afhankelijk van welke optionele kaart in de monitor is geïnstalleerd.

## 4 KEYPAD (Toetsenbord)

Hiermee stelt u wachtwoorden in en wijzigt u deze, wisselt u van kanaal en stelt u de REMOTE ID (Afstandsbediening-id) in. Zie [pagina 73](#).

Sommige knoppen worden gebruikt voor CEC (Consumer Electronics Control) en de Media Player-functie ("De afstandsbediening gebruiken" op [pagina 41](#)).

## 5 Knop ENT

Hiermee maakt u selecties in de instellingen van de Media Player. Zie [pagina 63](#).

Voor gebruik met een optionele kaart. De functie is afhankelijk van welke optionele kaart in de monitor is geïnstalleerd.

## 6 Knop DISPLAY (Weergeven)

Toont of verbergt het informatie-OSD. Zie [pagina 37](#).

Ontgrendelt de knoppen van de afstandsbediening als deze zijn vergrendeld in de IR LOCK SETTINGS (IR-vergrendelingsinstellingen). Houd de DISPLAY-knop langer dan 5 seconden ingedrukt om de afstandsbediening te ontgrendelen. Zie [pagina 60](#).

## 7 Knop MENU

Hiermee opent of sluit u het OSD-menu. Zie [pagina 37](#).

## 8 Knop AUTO SET UP (Automatische instellingen)

Hiermee activeert u het menu Auto Setup (Automatische instellingen). Zie [pagina 103](#).

## 9 Knop EXIT

Met deze knop kunt u in het OSD teruggaan naar het vorige OSD-menu.

Met deze knop kunt u het OSD afsluiten vanuit het hoofdmenu.

## 10 ▲/▼-knop (knop omhoog/omlaag)

Werkt als navigatieknoppen in de OSD- en Media Player-menu's om de markeringsbalk omhoog of omlaag te verplaatsen.

Verplaatst het actieve beeld omhoog of omlaag bij gebruik van de Multi Picture-modus. Zie [pagina 54](#).

## 11 +/- knop (min-/plus-knop)

Werkt als navigatieknoppen in de OSD- en Media Player-menu's om de markeringsbalk naar links of naar rechts te verplaatsen.

Hiermee verhoogt of verlaagt u het aanpassingsniveau in de geselecteerde instelling in het OSD-menu.

Verplaatst het actieve beeld naar links of naar rechts bij gebruik van de Multi Picture-modus. Zie [pagina 54](#).

### 12 Knop SET/POINT ZOOM (Instellen/Specifiek zoomen)

SET: Als het OSD wordt weergegeven, kunt u met deze knop een selectie instellen.

POINT ZOOM (Specifiek zoomen): Wanneer het OSD niet wordt weergegeven, fungeert deze knop als een puntspecifieke zoomknop. Zie [pagina 36](#).

### 13 Knop VOLUME +/-

Hiermee zet u het uitgaande geluid harder of zachter.

### 14 Knop CH/ZOOM +/-\*

Hiermee verhoogt of verlaagt u het niveau van POINT ZOOM (Specifiek zoomen). Raadpleeg de instructies voor POINT ZOOM (Specifiek zoomen). Zie [pagina 36](#).

\*: Bij gebruik met een optionele kaart hangt de functie af van welke optionele kaart in de monitor is geïnstalleerd.

### 15 Knop GUIDE (Gids)

Voor gebruik met een optionele kaart. De functie is afhankelijk van welke optionele kaart in de monitor is geïnstalleerd.

### 16 Knop MUTE (Dempen)

Hiermee dempt u het geluidssignaal.

### 17 Knop PICTURE MODE (Beeldmodus)

Hiermee bladert u door de beeldmodi [HIGHBRIGHT], [STANDARD], [sRGB], [CINEMA], [CUSTOM1], [CUSTOM2], [SVE- (1-5) SETTINGS]. Zie [pagina 34](#).

### 18 Knop ASPECT

Hiermee bladert u door de beeldverhoudingsopties [FULL], [WIDE]\*, [DYNAMIC]\*, [1:1], [ZOOM] en [NORMAL]. Zie [pagina 35](#).

\*: Alleen voor de ingangen HDMI1, HDMI2 en VGA (YPbPr).

### 19 Knop AUDIO INPUT

Hiermee selecteert u de bron voor de audio-ingang: [IN1], [IN2], [HDMI1], [HDMI2], [DisplayPort1], [DisplayPort2], [OPTION] (Optie)\*<sup>1</sup>, [MP] en [COMPUTE MODULE]\*<sup>2</sup>.

\*<sup>1</sup>: Deze functie is afhankelijk van welke optionele kaart in de monitor is geïnstalleerd.

\*<sup>2</sup>: Deze ingang is beschikbaar wanneer de optionele Raspberry Pi Compute Module Interfacekaart en Raspberry Pi Compute Module zijn geïnstalleerd. Zie [pagina 98](#).

### 20 STILL-knop (Stilstaand beeld)

Knop ON/OFF (Aan/uit): hiermee schakelt u de modus voor stilstandbeelden in of uit.

Knop CAPTURE (Vastleggen): Hiermee legt u een stilstandbeeld vast.

- OPMERKING:**
- Deze functie wordt uitgeschakeld bij het selecteren van [MULTI PICTURE MODE] (Multibeeld-modus), [TEXT TICKER], [SCREEN SAVER], [POINT ZOOM] (Specifiek zoomen), [IMAGE FLIP (Beeld spiegelen) met uitzondering van NONE (Geen)], [SUPER in INPUT CHANGE (Ingangwijziging)], [TILE MATRIX] (Tegelmatrix).
  - [CLOSED CAPTION] (Ondertiteling) is niet beschikbaar indien STILL (Stilstaand beeld) actief is.
  - Als hetingangssignaal OPTION is, hangt de actie van deze knop af van welke optionele kaart in de monitor is geïnstalleerd.

### 21 Knop IMAGE FLIP (Beeld spiegelen)

Hiermee schakelt u tussen [H FLIP] (Horizontaal spiegelen), [V FLIP] (Verticaal spiegelen), [180° ROTATE] (180° draaien) en [NONE] (Geen). Zie [pagina 105](#).

### 22 Knop ACTIVE PICTURE (Actief beeld)

Selecteert het actieve beeld wanneer de Multi Picture-modus (Multibeeld) is ingeschakeld. Zie [pagina 54](#).

### 23 Knoppen MULTI PICTURE (Multibeeld).

Knop ON/OFF (Aan/uit): Schakelt de Multi Picture (Multibeeld)-modus in en uit.

Knop MODE (Modus): Schakelt de modus tussen PIP (Picture-in-Picture) en PBP (Picture-by-Picture).

Knop CHANGE (Wijzigen): Wisselt de geselecteerde ingangen tussen Beeld 1 en Beeld 2.

Knop PICTURE ASPECT (Beeldverhouding): Selecteert de actieve beeldverhouding.

Zie voor meer informatie [pagina 54](#).

- OPMERKING:** Als u op de knop SET/INPUT ZOOM drukt terwijl Multi Picture op ON staat, kunt u het beeldformaat van het actieve beeld wijzigen.

### 24 Knop REMOTE ID (Afstandsbediening-id)

Hiermee activeert u de functie REMOTE ID (Afstandsbediening-id). Zie [pagina 73](#).

### 25 Knop MTS

Voor gebruik met een optionele kaart. De functie is afhankelijk van welke optionele kaart in de monitor is geïnstalleerd.

### 26 -knop\*

Activeert ondertiteling, alleen voor de VIDEO-ingang.

\*: Bij gebruik met een optionele kaart hangt de functie af van welke optionele kaart in de monitor is geïnstalleerd. Raadpleeg de gebruikershandleiding bij de optionele kaart voor meer informatie.

# Hoofdstuk 3 Aansluitingen

## Dit hoofdstuk omvat:

- ⇒ “Bedradingsschema” op pagina 24
- ⇒ “Aansluitingen” op pagina 24
- ⇒ “Externe videoaansluitingen” op pagina 25
- ⇒ “Interne videobronnen” op pagina 27
- ⇒ “Een USB-apparaat aansluiten” op pagina 30

## Externe apparatuur aansluiten

- OPMERKING:**
- Koppel kabels niet los en sluit ze niet aan terwijl u de monitor of andere externe apparaten aanzet omdat dit kan leiden tot beeldverlies.
  - Gebruik geen verzwakkende audiokabel (met ingebouwde weerstand). Door het gebruik van een audiokabel met ingebouwde weerstand wordt het geluid zachter weergegeven.

## Voordat u aansluitingen tot stand brengt:

- Schakel het apparaat uit voordat u het op de monitor aansluit.
- Raadpleeg de gebruikershandleiding van het apparaat voor beschikbare typen aansluitingen en instructies voor het apparaat.
- We raden aan de hoofdvoeding van de monitor uit te schakelen voordat u een USB-opslagapparaat of een microSD-geheugenkaart aansluit of verwijdert om beschadiging van uw gegevens te voorkomen.

# Bedradingschema

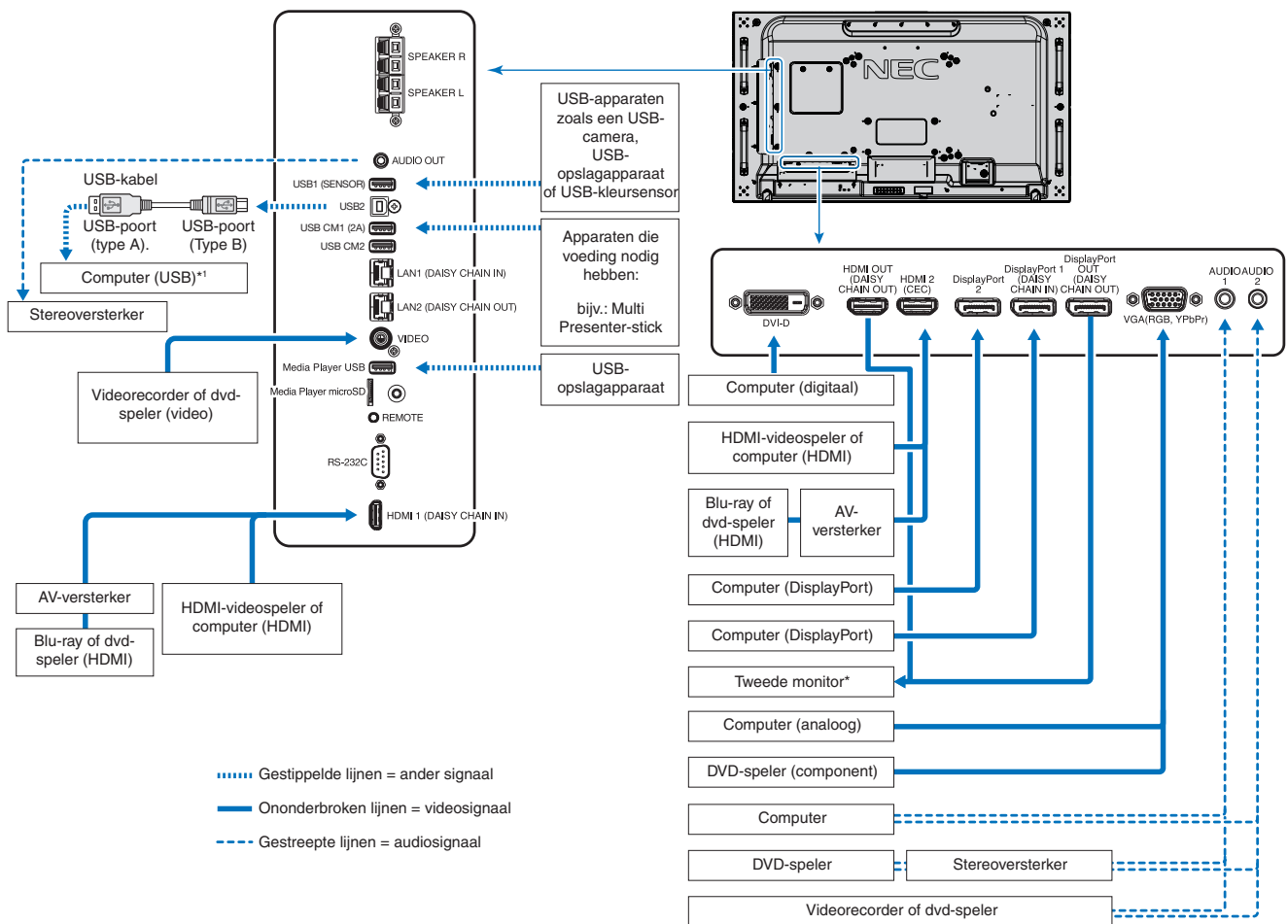

\*: Het aantal monitors dat in een serie kan worden geschakeld, is gelimiteerd. Zie pagina 70.

\*1: Het apparaat dat is aangesloten op USB2 kan het apparaat bedienen dat is aangesloten op USB1 (SENSOR). Zie de "Een USB-apparaat aansluiten" op pagina 30.

## Aansluitingen

Aansluitingsterminal	Instelling in TERMINAL SETTINGS (Terminalinstellingen)	Naam ingangssignaal	Audioingang aansluiten	Ingangsknop op afstandsbediening
DVI (DVI-D)	DVI-MODUS: DVI-PC/DVI-HD	DVI	IN1/IN2	DVI
HDMI1 (DAISY CHAIN IN)	VIDEO LEVEL (Videoniveau): RAW/EXPAND*2	HDMI1	HDMI1	HDMI1
HDMI2 (CEC)	VIDEO LEVEL (Videoniveau): RAW/EXPAND*2	HDMI2	HDMI2	HDMI2
DisplayPort 1 (DAISY CHAIN IN)	VIDEO LEVEL (Videoniveau): RAW/EXPAND*2	DisplayPort 1	DisplayPort 1	DisplayPort 1
DisplayPort 2	VIDEO LEVEL (Videoniveau): RAW/EXPAND*2	DisplayPort 2	DisplayPort 2	DisplayPort 2
VGA (RGB, YPbPr)	VGA-MODUS: RGB/YPbPr	VGA: RGB/YPbPr	IN1/IN2	VGA (RGB/YPbPr)
VIDEO	—	VIDEO	IN1/IN2	VIDEO
Sleuf voor optionele kaart (SLOT2)	VIDEO LEVEL (Videoniveau): RAW/EXPAND*2	OPTION (Optie)	OPTION (ANALOG / DIGITAAL)*2	OPTION (Optie)
Media Player USB/microSD	—	MP	Media Player USB/microSD	MEDIA PLAYER
Sleuf Raspberry Pi Compute Module	VIDEO LEVEL (Videoniveau): RAW/EXPAND*2	COMPUTE MODULE	COMPUTE MODULE	COMPUTE MODULE

\*2: Selecteer de juiste instelling voor het ingangssignaal.

# Externe videoaansluitingen

## Video-ingangen

- Composit video (RCA) - Analoge videosignaalingang met standaarddefinitie videokwaliteit, geen audiosignaal.
- VGA - Analoge videosignaal aansluiting met een computer. Alleen video, geen audiosignaal.
- DVI-D - Digitale videosignaal aansluiting met een computer. Alleen video, geen audiosignaal.
- HDMI - High-definition digitale video- en audiosignaal aansluiting naar een computer, streaming mediaspeler, Blu-ray-speler, gameconsole, enz.
- DisplayPort (DP) - High-definition digitale video- en audiosignaal aansluiting met een computer.

## Een personal computer aansluiten

Het type video-aansluitingen dat kan worden gebruikt om verbinding met een computer te maken, is afhankelijk van de video-adapter van de computer.

De volgende tabel toont de gebruikelijke fabrieksinstellingen voor de signaaltiming voor elk type aansluiting. Sommige videokaarten ondersteunen mogelijk niet de vereiste resolutie voor de juiste beeldreproductie bij de geselecteerde aansluiting. U kunt zorgen voor een correcte beeldweergave op uw monitor door de fabrieksinstellingen van de signaaltiming automatisch aan te passen.

<Standaard fabrieksinstellingen signaaltiming>

Resolutie	Scanfrequentie		VGA	DVI	HDMI		DisplayPort		Opmerkingen
	Horizontaal	Verticaal			MODE1 (MODUS 1)	MODE2 (MODUS 2)	1.1a	1.2	
640 x 480	31,5 kHz	60 Hz	Ja	Ja	Ja	Ja	Ja	Ja	
800 x 600	37,9 kHz	60 Hz	Ja	Ja	Ja	Ja	Ja	Ja	
1024 x 768	48,4 kHz	60 Hz	Ja	Ja	Ja	Ja	Ja	Ja	
1280 x 720	45,0 kHz	60 Hz	Ja	Ja	Ja	Ja	Ja	Ja	
1280 x 768	47,8 kHz	60 Hz	Ja	Ja	Ja	Ja	Ja	Ja	
1280 x 800	49,7 kHz	60 Hz	Ja	Ja	Ja	Ja	Ja	Ja	
1280 x 960	60,0 kHz	60 Hz	Ja	Ja	Nee	Nee	Nee	Nee	
1280 x 1024	64 kHz	60 Hz	Ja	Ja	Ja	Ja	Ja	Ja	
1360 x 768	47,7 kHz	60 Hz	Ja	Ja	Ja	Ja	Ja	Ja	
1366 x 768	47,7 kHz	60 Hz	Ja	Ja	Ja	Ja	Ja	Ja	
1400 x 1050	65,3 kHz	60 Hz	Ja	Ja	Ja	Ja	Ja	Ja	
1440 x 900	55,9 kHz	60 Hz	Ja	Ja	Ja	Ja	Ja	Ja	
1600 x 1200	75,0 kHz	60 Hz	Ja	Ja	Ja	Ja	Ja	Ja	Gecomprimeerde afbeelding
1680 x 1050	65,3 kHz	60 Hz	Ja	Ja	Ja	Ja	Ja	Ja	
1920 x 1080	67,5 kHz	60 Hz	Ja	Ja	Ja	Ja	Ja	Ja	Aanbevolen resolutie
1920 x 1200	74,6 kHz	60 Hz	Ja <sup>*1</sup>	Ja <sup>*1</sup>	Ja	Ja	Ja	Ja	Gecomprimeerde afbeelding
1920 x 2160	133,3 kHz	60 Hz	Nee	Nee	Ja	Ja	Ja	Ja	Gecomprimeerde afbeelding
3840 x 2160	65,7 kHz	30 Hz	Nee	Nee	Nee	Nee	Ja	Ja	Gecomprimeerde afbeelding
3840 x 2160	67,5 kHz	30 Hz	Nee	Nee	Ja	Ja	Nee	Nee	Gecomprimeerde afbeelding
3840 x 2160	133,3 kHz	60 Hz	Nee	Nee	Nee	Ja	Nee	Ja*	Gecomprimeerde afbeelding
3840 x 2160	135,0 kHz	60 Hz	Nee	Nee	Nee	Ja	Nee	Ja*	Gecomprimeerde afbeelding
4096 x 2160	54,0 kHz	24 Hz	Nee	Nee	Ja	Ja	Nee	Nee	Gecomprimeerde afbeelding

\*: Alleen HBR2 is ingesteld.

\*1: Verminder blanking.

## Een computer aansluiten met HDMI

---

- Gebruik een HDMI-kabel met het HDMI-logo.
- Het kan even duren voordat het signaal wordt weergegeven na het inschakelen van de computer.
- Sommige videokaarten of stuurprogramma's geven het beeld mogelijk niet correct weer.
- Wanneer u een computer met HDMI gebruikt, stelt u [OVERSCAN] (Overscannen) in op [AUTO] of [OFF] (Uit) omdat beeldschermstuurprogramma's mogelijk niet volledig compatibel zijn en mogelijk een afbeelding niet correct weergeven. Zie [pagina 104](#).
- Voor de uitvoer van het HDMI-geluidssignaal, selecteert u in het OSD [HDMI1] of [HDMI2] als [AUDIO INPUT] (Geluidsingang) of kiest u [HDMI1] of [HDMI2] via de knop AUDIO INPUT op de afstandsbediening.
- Als het bronsignaal 3840 x 2160 (60 Hz), HDCP 2.2 of HDR is, stel dan [MODE2] (Modus2) in bij [HDMI] in [TERMINAL SETTINGS] (Terminalinstellingen). Zie [pagina 110](#).
- Als de stroomvoorziening van een monitor wordt ingeschakeld nadat de aangesloten computer is aangezet, wordt er soms geen beeld weergegeven. In dit geval zet u de computer uit en vervolgens weer aan.

## Een computer aansluiten met DisplayPort

---

- Gebruik een DisplayPort-kabel met een DisplayPort compliance-logo.
- Raadpleeg Video uit om de DisplayPort-outconnector te gebruiken. Zie [pagina 72](#).
- Het kan even duren voordat het signaal wordt weergegeven na het inschakelen van de computer.
- Wanneer u een DisplayPort-kabel aansluit op een onderdeel met een signaalconversieadapter, wordt er soms geen beeld weergegeven.
- Sommige DisplayPort-kabels hebben een vergrendelingsfunctie. Wanneer u deze kabel wilt verwijderen, houdt u de bovenste knop ingedrukt, zodat het slot wordt ontgrendeld.
- Voor de uitvoer van het DisplayPort-geluidssignaal selecteert u in het OSD [DisplayPort1] of [DisplayPort2] bij [AUDIO INPUT] (Geluidsingang) of kiest u [DisplayPort1] of [DisplayPort2] via de knop AUDIO INPUT op de afstandsbediening.
- Om afzonderlijke beelden op elke aangesloten monitor weer te geven met de DisplayPort OUT-connector, stelt u [DisplayPort1.2] en [MST] in bij [DisplayPort] in [TERMINAL SETTINGS] (Terminalinstellingen). Zie [pagina 110](#).
- Als de stroomvoorziening van een monitor wordt ingeschakeld nadat de aangesloten computer is aangezet, wordt er soms geen beeld weergegeven. In dit geval zet u de computer uit en vervolgens weer aan.

## Een media-apparaat aansluiten met HDMI

---

Sluit het apparaat aan met een enkele HDMI-kabel voor de hoogste beeld- en geluidskwaliteit van Blu-ray-spelers, streaming mediaspelers of gameconsoles. 4K UHD-inhoud wordt weergegeven wanneer de aangesloten mediaspeler ook 4K-inhoud ondersteunt.

Ondersteunt HDCP-codering (High-bandwidth Digital Contents Protection), een vorm van beheer van digitale rechten dat voorkomt dat high-definition inhoud op Blu-ray Discs, dvd's en streaming media illegaal wordt gekopieerd of uitgezonden.

- OPMERKING:**
- Ondersteunt 1920x1080 (60 Hz), 1080p, 1080i, 720p@50Hz/60Hz, 576p@50Hz, 480p@60Hz, 576i@50Hz, 480i@60Hz, 3840x2160 (30Hz/24Hz/25Hz [MODE1]), 3840x2160 (60Hz [MODE2]), 4096x2160 (24Hz).
  - Sluit de HDMI-kabel aan wanneer zowel de mediaspeler als de monitor zijn uitgeschakeld.
  - Gebruik een HDMI-kabel met het HDMI-logo.
  - Sommige HDMI-kabels en -apparaten geven een beeld mogelijk niet correct weer vanwege verschillende HDMI-specificaties.

## HDMI-CEC (Consumer Electronics Control)

---

HDMI-CEC biedt compatibele mediaspelers, die via HDMI zijn aangesloten, de mogelijkheid om te communiceren en maakt beperkte besturing tussen het apparaat en de monitor mogelijk. Als u bijvoorbeeld een Blu-ray-speler inschakelt, kan de ingang direct naar de Blu-ray-speler worden geschakeld zonder de afstandsbediening te gebruiken. Niet alle apparaten zijn volledig compatibel en in sommige gevallen kan de fabrikant van het media-apparaat alleen compatibiliteit bieden met zijn eigen monitors of tv's. Zie "Ondersteuning van HDMI CEC-opdrachten" op pagina 78.

Indien ondersteund, kan de optionele afstandsbediening van de monitor worden gebruikt om het HDMI-media-apparaat te bedienen. De CEC-geactiveerde toetsen van de afstandsbediening zijn:

1 (◀◀), 2 (▶), 3 (▶▶), 5 (■), 6 (||), ENT, EXIT, ▲, ▼, +, -

**OPMERKING:** De instructies in dit gedeelte leiden u door het configureren van [CEC] in het OSD-menu van de monitor. Deze instellingen kunnen ook worden geconfigureerd met behulp van de internetbediening van de monitor. De functienamen en locatie in de internetbediening zijn hetzelfde als in het OSD-menu.

### CEC inschakelen

1. Sluit een CEC-apparaat aan op de HDMI2-poort.  
Druk op de knop HDMI2 op de afstandsbediening.
2. Druk op de knop MENU om het OSD te openen.
3. Ga naar [CONTROL] (Bediening) en vervolgens naar [CEC].
4. Selecteer [ON] (Aan) voor [CEC] en vervolgens [YES] (Ja) voor [AUTO TURN OFF] (Automatisch uitschakelen) en [AUDIO RECEIVER] (Audio-ontvanger).
5. Selecteer [YES] (Ja) onder [SEARCH DEVICE] (Apparaat zoeken).

Wanneer het zoeken is voltooid, wordt de HDMI-poort met een aangesloten CEC-apparaat weergegeven met de naam ervan.

Als er geen CEC-apparaat wordt gevonden, controleert u of het apparaat is aangesloten, is ingeschakeld, CEC ondersteunt en of CEC is ingeschakeld. Afhankelijk van de fabrikant kan de CEC-functie een andere naam hebben. Raadpleeg de producthandleiding van het apparaat.

6. Druk op de knop EXIT op de afstandsbediening.

## Interne videobronnen

---

Er zijn enkele videobronnen beschikbaar die intern zijn en niet zijn aangesloten op de videopoorten op het terminalpaneel van de monitor. Deze videobronnen zijn:

- Media Player
- OPS optionele kaart
- Raspberry Pi Compute Module

## Media Player

De interne Media Player speelt audio- en videobestanden af die zijn opgeslagen op een microSD-geheugenkaart of USB-opslagapparaat. Zie [pagina 39](#) voor instructies over het gebruik van de Media Player.

### Een compatibele microSD-geheugenkaart aansluiten

Formateer een microSD-geheugenkaart in FAT32-indeling of FAT16-indeling. Raadpleeg de gebruikershandleiding van de computer of een Help-bestand voor informatie over het formatteren van een microSD-geheugenkaart.

**OPMERKING:** Tot 32 GB microSDHC wordt ondersteund.

Het is niet gegarandeerd dat de monitor werkt met alle microSD-geheugenkaarten die in de handel verkrijgbaar zijn.

microSD met CPRM wordt niet ondersteund.

microSD UHS-1 of UHS-2 worden niet ondersteund.

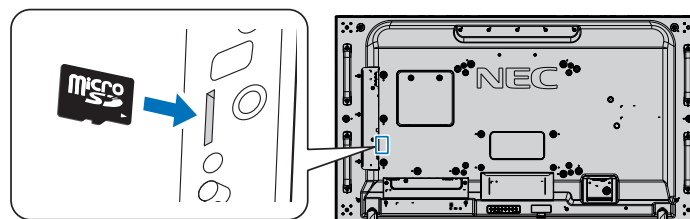

- Zorg er bij het plaatsen van een microSD-geheugenkaart voor dat de microSD-geheugenkaart de juiste richting heeft en leg hem er vervolgens in. Steek de microSD-geheugenkaart volledig in en druk hem aan totdat de veervergrendeling is ingeschakeld.
- Wanneer u een microSD-geheugenkaart uit de microSD-kaartsleuf verwijdert, drukt u op het midden van de microSD-geheugenkaart om de veervergrendeling te ontgrendelen en haalt u hem eruit.

### De afdekking van de microSD-kaartsleuf aanbrengen

Om uw microSD-geheugenkaart veilig te plaatsen, raden wij u aan de afdekking van de microSD-kaartsleuf te installeren.

Plaats de rand van de afdekking voor de microSD-kaart in het gat. Zet hem vast met de meegeleverde schroef. (Aanbevolen bevestigingsdruk: 139 - 189 N•cm).

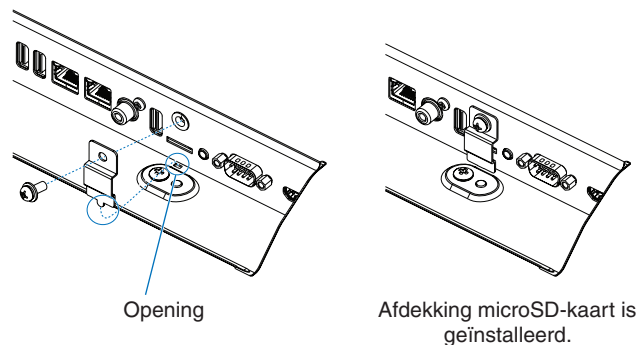



## Een compatibel USB-opslagapparaat aansluiten

Formateer een USB-opslagapparaat in FAT32-indeling of FAT16-indeling om het met de Media Player te gebruiken. Raadpleeg de gebruikershandleiding van de computer of een Help-bestand voor informatie over het formatteren van een USB-opslagapparaat.

Gebruik een USB-opslagapparaat bij deze monitor zoals in onderstaande afbeelding staat aangegeven.

Als de fysieke omvang van het USB-opslagapparaat groter is dan de ondersteunde afmetingen die hieronder worden genoemd, gebruikt u een USB-verlengkabel.

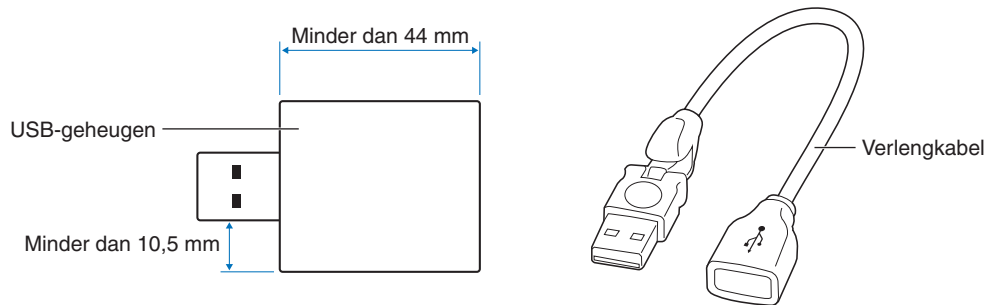

- OPMERKING:**
- Als de monitor een aangesloten USB-opslagapparaat niet herkent, controleer dan of de bestandsstructuur FAT32 of FAT16 is.
  - Het is niet gegarandeerd dat de monitor werkt met alle USB-opslagapparaten die in de handel verkrijgbaar zijn.
  - Plaats het USB-opslagapparaat in de Media Player USB-poort op het terminalpaneel (aansluitpaneel) aan de zijkant van de monitor.
  - De Media Player gebruikt geen andere USB-aansluiting op de monitor (zie [pagina 19](#)).

## Optionele kaarten voor de monitor

Wanneer een optionele kaart of een Raspberry Pi Compute Module Interfacekaart en Raspberry Pi Compute Module op de monitor zijn geïnstalleerd, worden deze weergegeven als beschikbaar in de lijst in [INPUT] van het OSD-menu. Optionele kaarten en de Raspberry Pi Compute Module Interfacekaart en Raspberry Pi Compute Module zijn afzonderlijk verkrijgbaar en moeten fysiek in de monitor worden geïnstalleerd. Dit document bevat instructies voor het gebruik van de monitor zonder aanvullende opties. De locaties waar een optionele kaart en de Raspberry Pi Compute Module Interfacekaart en Raspberry Pi Compute Module worden geïnstalleerd, worden aangegeven op het diagram van het terminalpaneel (zie [pagina 19](#)). Volledige installatie- en gebruiksinstructies zijn bij het individuele apparaat geleverd of online beschikbaar.

- OPMERKING:**
- De optionele DS1-IF10CE Compute Module Interfacekaart en Raspberry Pi Compute Module zijn afzonderlijk verkrijgbaar. Neem voor meer informatie contact op met een geautoriseerde NEC-dealer. De installatie moet worden uitgevoerd door een gekwalificeerde technicus. Probeer niet zelf een Compute Module Interfacekaart en Raspberry Pi Compute Module te installeren. Zie [pagina 98](#).
  - Neem contact op met uw leverancier voor beschikbare optionele kaarten.

# Een USB-apparaat aansluiten

Sommige USB-poorten op het terminalpaneel van de monitor kunnen op verschillende manieren worden gebruikt, afhankelijk van het type aangesloten USB-apparaat. Volg deze richtlijnen wanneer u deze poorten gebruikt met ondersteunde apparaten.

**USB1 (SENSOR):** USB-downstreampoort (type A).

De gebruikte aansluiting door externe USB-apparaten (zoals camera's, flash-geheugen, toetsenborden, enz.) en interne apparaten (een optionele kaart of Raspberry Pi Compute Module Interfacekaart en Raspberry Pi Compute Module indien geïnstalleerd).

**USB2:** USB-upstreampoort (type B).

Aansluiting naar een computer met een USB-kabel. Een USB-compatibele computer aangesloten op USB2 kan de apparaten besturen die zijn aangesloten op de USB1 (SENSOR)-poort.

**USB CM1\* (2A):** Poort stroomvoorziening.

Biedt tot 2 A stroom voor een aangesloten USB-apparaat, zoals HDMI-streamingmedia of presentatorsticks. De werkelijke hoeveelheid stroomverbruik is afhankelijk van het aangesloten apparaat. Zorg ervoor dat u een USB-kabel gebruikt die 2 A ondersteunt.

Schakel [USB POWER] (USB-voeding) in de [USB]-instellingen van het [CONTROL]-menu in het OSD in. Zie [pagina 121](#).

Raadpleeg de specificatiepagina's voor informatie over de voeding. Zie [pagina 95](#).

\* Werkt als een standaard USB-poort wanneer gebruikt met de Raspberry Pi Compute Module Interfacekaart en Raspberry Pi Compute Module. Zie [pagina 98](#).

**USB CM2\*:** Servicepoort.

Sluit hier geen apparaten aan.

\* Werkt als een standaard USB-poort wanneer gebruikt met de Raspberry Pi Compute Module Interfacekaart en Raspberry Pi Compute Module. Zie [pagina 98](#).

**Media Player USB:** USB-downstreampoort (type A).

Deze poort is bestemd voor toekomstige upgrades van de software.

USB-opslagapparaatlezer voor gebruik met de interne Media Player. Zie [pagina 39](#).

**⚠ LET OP:** Bind de USB-kabel niet bijeen en laat deze niet opgerold liggen. Dit kan warmte vasthouden en brand veroorzaken.

- OPMERKING:**
- Zorg ervoor dat u de connector op de juiste wijze oriënteert bij het aansluiten van het USB-apparaat of de kabel.
  - Afhankelijk van het BIOS of OS van de computer of het apparaat, werkt de USB-functie mogelijk niet. Raadpleeg de gebruikershandleiding van uw computer of apparaat.
  - Schakel, voordat u de hoofdschakelaar van de monitor uitzet of Windows® uitschakelt, de USB-functie uit en verwijder het USB-apparaat van de monitor. Gegevens kunnen verloren gaan of beschadigd raken als het USB-apparaat niet correct wordt losgekoppeld.
  - Het kan enkele seconden duren voordat de monitor de USB-ingang herkent. De USB-kabel niet loskoppelen of loskoppelen en weer aansluiten voordat de monitor de ingang herkent.

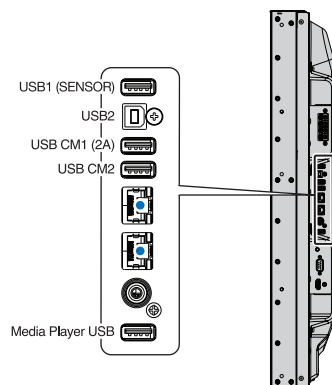

# Hoofdstuk 4 Basisbediening

## Dit hoofdstuk omvat:

- ⇒ “Modus AAN en modus UIT” op pagina 32
- ⇒ “Bereik van de optionele afstandsbediening” op pagina 33
- ⇒ “Energiebeheer gebruiken” op pagina 33
- ⇒ “Het informatie-OSD weergeven” op pagina 34
- ⇒ “Schakelen tussen beeldmodi” op pagina 34
- ⇒ “De beeldverhouding instellen” op pagina 35
- ⇒ “Specifiek zoomen gebruiken” op pagina 36
- ⇒ “Besturingselementen voor OSD (On Screen Display)” op pagina 37
- ⇒ “De Media Player gebruiken” op pagina 39

# Modus AAN en modus UIT

Druk op de -knop op het bedieningspaneel of de AAN/UIT-knop op de afstandsbediening om de monitor in te schakelen.

Het voedings-led-lampje van de monitor geeft de huidige status van de monitor aan. Raadpleeg de volgende tabel voor informatie over de led-indicator.

Led-indicatorstatus en verlichtingspatroon	Toestand	Herstel
Blauw brandend	Normaal	<ol style="list-style-type: none"> <li>Schakel de monitor in met de afstandsbediening of de monitorknop.</li> <li>Stuur een AV-signaalingang naar de monitor.</li> </ol>
Groen knipperend* <sup>1</sup>	Onder een van de onderstaande omstandigheden is er geen ingangssignaal gedetecteerd door de monitor gedurende de periode die u hebt ingesteld: <ul style="list-style-type: none"> <li>De monitor gebruikt een optionele kaart.</li> <li>[INPUT DETECT] (Ingangsdetectie) is ingesteld op een andere instelling dan [NONE] (Geen).</li> <li>[USB POWER] (USB-voeding) is ingesteld op [ON] (Aan).</li> <li>DisplayPort in de [TERMINAL SETTINGS] (Terminal-instellingen) is ingesteld op [MST].</li> </ul>	
Geel brandend	Er is geen AV-signaalinvoer gedetecteerd door de monitor gedurende de periode die u hebt ingesteld. (met netwerksignaalinvoer)	
Geel knipperend	Er is geen AV-signaalinvoer gedetecteerd door de monitor gedurende de periode die u hebt ingesteld. (geen netwerksignaalinvoer)	
Rood brandend	Schakel de monitor uit met de afstandsbediening of de monitorknop.	

\*1: De tijdsinstelling voor [AUTO POWER SAVE] (Automatische energiebesparing) is beschikbaar bij [POWER SAVE](Energiebesparing) (Zie [pagina 116](#)).

**OPMERKING:**

- De blauwe led-indicator die aangeeft dat de monitor is ingeschakeld en normaal functioneert, kan worden uitgeschakeld in de OSD-menu-opties van de monitor. Zie [pagina 120](#).
- Als de indicator afwisselend kort en lang rood knippert, is er mogelijk een bepaalde fout opgetreden. Neem in dat geval contact op met uw leverancier.

De hoofdschakelaar moet in de positie ON (Aan) staan om de monitor in te schakelen met de AAN/UIT-knop op de afstandsbediening of met de -knop op het bedieningspaneel.

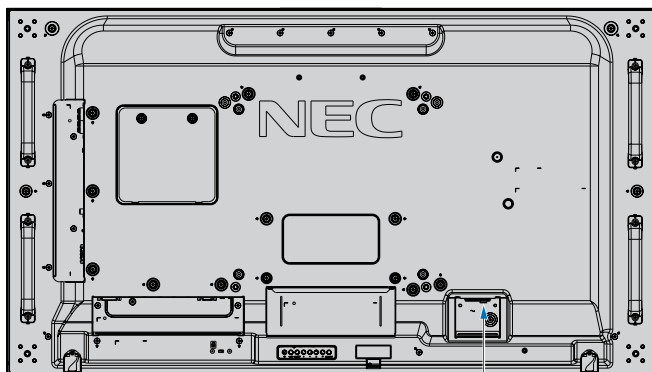

OFF (Uit)  ON (Aan)

Aan/uit-knop 

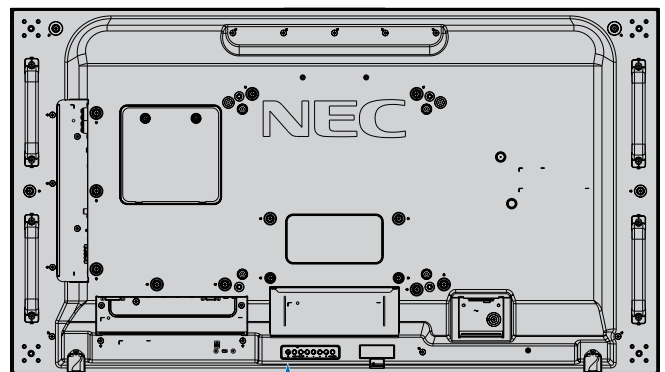

 Knop



# Bereik van de optionele afstandsbediening

Richt de bovenkant van de afstandsbediening bij het indrukken van een knop op de sensor voor de afstandsbediening op de monitor.

Gebruik de afstandsbediening binnen een afstand van ongeveer 7 m vanaf de afstandsbedieningssensor of binnen een afstand van ongeveer 3,5 m bij een horizontale en verticale hoek van minder dan 30°.

**OPMERKING:** De afstandsbediening werkt misschien niet als de afstandsbedieningssensor in contact komt met direct zonlicht of sterke verlichting of als er zich een object in de weg bevindt.

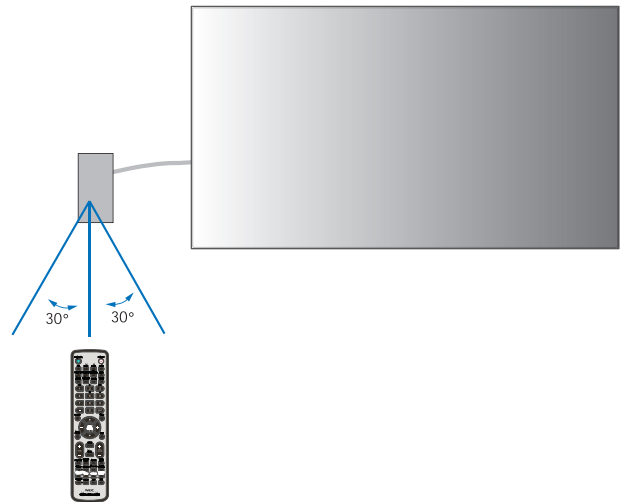

## Omgaan met de afstandsbediening

- De afstandsbediening mag niet onderhevig worden gesteld aan hevige schokken.
- Er mag geen water of een andere vloeistof op de afstandsbediening terechtkomen. Droog de afstandsbediening onmiddellijk af als deze toch nat is geworden.
- Voorkom dat de afstandsbediening wordt blootgesteld aan hitte of stoom.
- Open de afstandsbediening alleen als u de batterijen dient te vervangen.

# Energiebeheer gebruiken

Deze monitor is voorzien van de DPM-functie (Display Power Management) voor energiebeheer die door de VESA is goedgekeurd. Deze functie verlaagt het energieverbruik van de monitor wanneer deze niet in gebruik is.

Bij aansluiting op een computer neemt het energieverbruik van de monitor automatisch af als het toetsenbord of de muis niet wordt gebruikt gedurende de tijd die is ingesteld in de energiebeheerinstellingen van de computer. Raadpleeg de gebruikershandleiding van uw computer voor meer informatie.

Wanneer de monitor is aangesloten op een AV-bron, zoals een Blu-ray-, dvd- of streamingvideospeler, neemt het energieverbruik van de monitor automatisch af nadat een bepaalde tijd is verstreken sinds de monitor "geen signaalvoer" heeft herkend. Deze optie wordt in- of uitgeschakeld in de instellingen voor [POWER SAVE] (Energiebesparing) in het menu [PROTECT] (Beschermen) van het OSD. Zie [pagina 116](#).

- OPMERKING:**
- Bij bepaalde computers en videokaarten werkt deze functie mogelijk niet.
  - Als er geen videosignaal meer is, wordt de monitor na een vooraf opgegeven periode automatisch uitgeschakeld. Raadpleeg [AUTO POWER SAVE TIME SETTING] (Tijdsinstelling automatische energiebesparing) in [POWER SAVE] (Energiebesparing) [pagina 116](#).
  - U kunt schema's maken om de monitor op specifieke tijden in- en uit te schakelen. Zie [pagina 46](#).

# Het informatie-OSD weergeven

---

Het informatie-OSD bevat gegevens als: Ingangsbron, Beeldformaat, IP-adres, Monitor-id, enz.

Druk op de afstandsbediening op de knop DISPLAY om het informatie-OSD weer te geven.



The screenshot shows the OSD menu with the following information:

- MONITOR ID: 1
- IP ADDRESS: 192.168.0.10
- DVI
- AUDIO:IN1
- ASPECT:FULL
- 1024 X 768
- 48KHz/60Hz
- HDMI2
- 1360x768
- 48.0kHz/60.0Hz

Numbered callouts on the right side of the image:

- 1 Ingangnaam
- 2 Geluidsingangnaam
- 3 Beeldverhouding
- 4 Ingangssignaalinformatie
- 5 Multibeeld-informatie
- 6 Communicatie-info

# Schakelen tussen beeldmodi

---

Druk op de knop PICTURE MODE (Beeldmodus) op de draadloze afstandsbediening om door de beeldmodi van de SpectraView Engine te bladeren, van 1 tot 5.

De beeldmodi zijn vooraf geconfigureerd met instellingen voor algemeen gebruik. Zie [“Geavanceerde kleuraanpassing” op pagina 47](#) voor instructies over het wijzigen van de instellingen voor de beeldmodus.

# De beeldverhouding instellen

Druk op de knop ASPECT (Beeldverhouding) op de afstandsbediening om door de beschikbare opties voor het huidige ingangssignaal te bladeren.

Voor MP (Media Player), VIDEO

- FULL → ZOOM → NORMAL

Voor DVI, DisplayPort1, DisplayPort2, VGA (RGB), OPTION\*<sup>1</sup>, COMPUTE MODULE\*<sup>2</sup>

- FULL → 1:1 → ZOOM → NORMAL

<sup>1</sup>: Deze functie is afhankelijk van welke optionele kaart in de monitor is geïnstalleerd.

<sup>2</sup>: Deze ingang is beschikbaar wanneer de optionele Raspberry Pi Compute Module Interfacekaart en Raspberry Pi Compute Module zijn geïnstalleerd.

Voor VGA (YPbPr), HDMI1, HDMI2

- FULL → WIDE → DYNAMIC → 1:1 → ZOOM → NORMAL

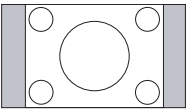
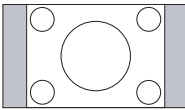
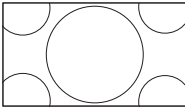
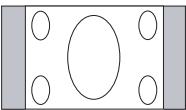
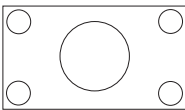
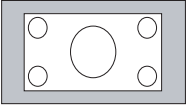
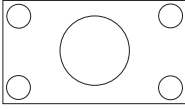
Beeldverhouding	Ongewijzigde weergave* <sup>2</sup>	Aanbevolen selectie voor beeldverhouding* <sup>2</sup>	Beschrijving
4:3		[NORMAL] (Normaal)	 Hiermee wordt de beeldverhouding weergegeven zoals deze door de bron is verzonden.
		[DYNAMIC] (Dynamisch)	 Vergroot beelden van 4:3 op non-lineaire wijze totdat deze in volledig scherm worden weergegeven. Het gedeelte van het beeld dat buiten het weergavegebied ligt, valt weg door de vergroting van het beeld.
Samendrukken		[FULL] (Volledig)	 Weergave in volledig scherm.
Letterbox		[WIDE] (Breed)	 Vergroot een 16:9 letterbox-signaal totdat dit in volledig scherm wordt weergegeven.

\*<sup>2</sup>: Grijs delen geven ongebruikte delen van het scherm weer.

1:1: Geeft het beeld weer in een 1 x 1 pixel-formaat.

ZOOM (zoomen)

- De zoomfunctie vergroot het beeldformaat, waardoor het beeld groter wordt dan het actieve schermgebied. De delen van het vergrote beeld buiten het actieve schermgebied worden niet weergegeven.

ZOOM (zoomen)

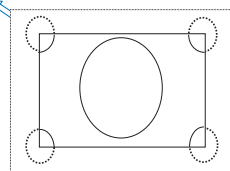

ZOOM (zoomen)

## Specifiek zoomen gebruiken

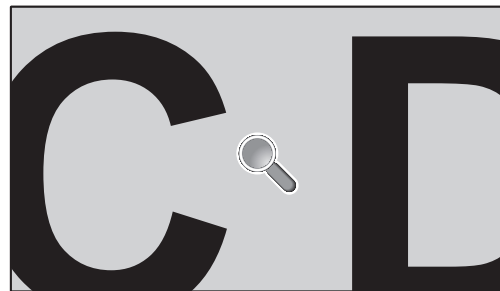
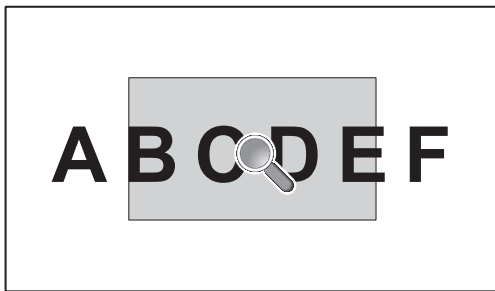

De functie [POINT ZOOM] (Specifiek zoomen) vergroot het beeldformaat en breidt dit tegelijkertijd horizontaal en verticaal uit. Het beeld kan tot 10 keer groter worden gemaakt.

1. Druk op de knop SET/POINT ZOOM (Instellen/Specifiek zoomen) op de afstandsbediening. Er verschijnt een pictogram van een vergrootglas op het scherm.
2. Verplaats het vergrootglas naar het gebied van de afbeelding waarop u wilt inzoomen door op de ▲ ▼ + – knoppen te drukken.
3. Druk op de knop CH/ZOOM+ om in te zoomen. Druk op de knop CH/ZOOM- om uit te zoomen. Bij inzoomen wordt het beeld groter dan het actieve schermgebied. Het gebied op de locatie van het vergrootglas schuift dichterbij het midden van het scherm bij elk vergrotingsniveau.
4. Druk op de knop SET/POINT ZOOM (Instellen/Specifiek zoomen) om het vergrootglas te sluiten.
5. De afbeelding blijft ingezoomd nadat het vergrootglas is gesloten. Druk op de knop EXIT om terug te keren naar het normale beeldformaat.

- OPMERKING:**
- Het beeld kan er bij gebruik van deze functie vervormd uitzien.
  - [POINT ZOOM] (Specifiek zoomen) is niet beschikbaar wanneer de OSD-instellingen zijn ingeschakeld voor [IMAGE FLIP] (Beeld spiegelen) (met uitzondering van [NONE] (Geen)), [MULTI PICTURE MODE] (Multibeeld-modus), [SCREEN SAVER], [SUPER] in [INPUT CHANGE] (Ingangwijziging), [CLOSED CAPTION] (Ondertiteling), [TILE MATRIX] (Tegelmatrix) en [TEXT TICKER].
  - Wanneer de instelling voor [ASPECT] (Beeldverhouding) [DYNAMIC] (Dynamisch) of [ZOOM] is, stelt het indrukken van de knop POINT ZOOM (Specifiek zoomen) de [ASPECT] automatisch in op [FULL] (Volledig) en begint dan met de functie [POINT ZOOM].
  - Nadat u POINT ZOOM (Specifiek zoomen) afsluit, wordt de [ASPECT] (Beeldverhouding) teruggezet naar de voorgaande instelling voor [ASPECT]. Als [ASPECT] (Beeldverhouding) wordt gewijzigd tijdens [POINT ZOOM] (Specifiek zoomen), worden [DYNAMIC] (Dynamisch) en [ZOOM] ingesteld op [FULL] (Volledig).
  - Het vergrootglas-pictogram zal niet buiten het actieve beeldgebied bewegen.
  - Het beeld gaat terug naar het normale formaat wanneer hetingangssignaal wordt gewijzigd of de monitor wordt uitgeschakeld.
  - [POINT ZOOM] (Specifiek zoomen), wordt gedeactiveerd als [ASPECT] (Beeldverhouding) wordt gewijzigd terwijl u de functie [POINT ZOOM] (Specifiek zoomen) gebruikt.
  - De functie [STILL] (Stilstaand beeld) is niet beschikbaar wanneer [POINT ZOOM] (Specifiek zoomen) is geactiveerd.
  - [POINT ZOOM] (Specifiek zoomen) is niet beschikbaar bij een DisplayPort-sigitaal van 3840 x 2160 (60 Hz).
  - Wanneer [HDMI] in de [TERMINAL SETTINGS] (terminal-instellingen) is ingesteld op [MODE2], is [POINT ZOOM] (Specifiek zoomen) niet beschikbaar.



# Besturingselementen voor OSD (On Screen Display)

**OPMERKING:** Afhankelijk van het model of optionele apparatuur, zijn sommige functies wellicht niet beschikbaar.

**Ingangsbron** HDMI1

**Pictogrammen in hoofdmenu** INPUT PICTURE AUDIO SCHEDULE MULTINPUT OSD MULTIOSP PROTECT CONTROL OPTICAL SYSTEM C-MODULE \*

**Optie in hoofdmenu** PICTURE: PICTURE MODE PICTURE MODE PRESET 5 Programmable  
EMULATION 3D LUT EMU. MySetting-1  
6 AXIS COLOR TRIM LUMINANCE 400 cd/m<sup>2</sup>  
PICTURE SETTINGS BLACK 0.5 cd/m<sup>2</sup>  
SHARPNESS GAMMA Custom  
UHD UPSCALING CUSTOM VALUE 2.2  
ADJUST WHITE 10000 K  
COLOR SYSTEM RED x: 0.279 y: 0.292  
INPUT RESOLUTION GREEN x: 0.642 y: 0.332  
ASPECT BLUE x: 0.307 y: 0.602  
ADVANCED  
ROTATION  
SPECTRAVIEW ENGINE  
RESET

**Submenu**

**Bedieningsaanwijzing** Select Goto Adjustment Return Close

\*: Dit menu is alleen beschikbaar wanneer de optionele Raspberry Pi Compute Module Interfacekaart en Raspberry Pi Compute Module zijn geïnstalleerd.

Aanpassingsinstellingen

Druk op ▲ of ▼ om naar een submenu te navigeren.

Druk op SET/POINT ZOOM (Instellen/ Specifiek zoomen) om een optie te selecteren.

Druk op ▲ of ▼, + of – om de functie of instelling te selecteren die u wilt aanpassen.

Druk op MENU of EXIT (Afsluiten).

Afstandsbediening

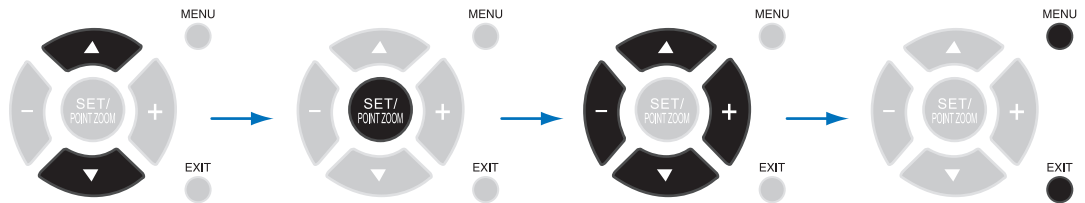

Bedieningspaneel

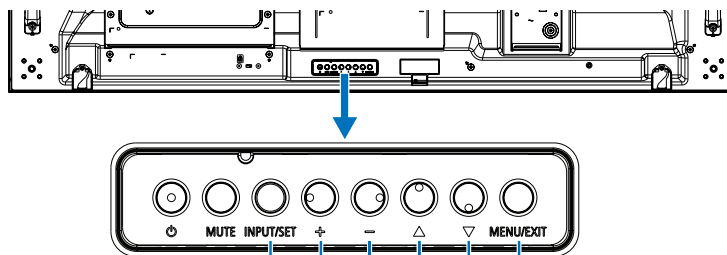

Druk op INPUT/SET (Ingang/instelling) om een optie te selecteren.

Druk op MENU/EXIT.

Druk op + of -, ▲ of ▼ om de functie of instelling te selecteren die u wilt aanpassen.

Hieronder volgt een korte samenvatting waar de bedieningselementen zich in elk menu-item bevinden. U kunt een tabel met alle opties vinden in “Lijst met OSD-bedieningselementen” op pagina 100.



**INPUT (Ingang):** Hiermee kunt u de bron van het ingangssignaal selecteren.



**PICTURE (Beeld):** Hiermee kunt u een van de standaard beeldmodi selecteren, de kleureinstellingen handmatig aanpassen, SpectraView Engine in- of uitschakelen en de beeldverhouding, beeld spiegelen en rotatie aanpassen.



**AUDIO:** Hiermee kunt u volume, balans, equalizer, ingangsbron en uitgang van de multi-beeldmodus aanpassen.



**SCHEDULE (Schema):** Hiermee kunt u schema's voor automatisch in- en uitschakelen maken, schema's voor vakanties en wekdagen/weekends instellen en de datum en tijd, zomertijd en automatisch uitschakelen instellen



**MULTI-INPUT(Multi-ingang):** Hiermee kunt u instellingen voor Picture-In-Picture (Beeld-in-beeld) en Picture-by-Picture (Zij-aan-zij), detectie van signaalgangen en instellingen voor de aansluitingsterminal selecteren.



**OSD:** Hiermee kunt u opties met betrekking tot het OSD-menu selecteren, zoals de taal, de tijd dat het OSD op het scherm blijft, de locatie van het menu, transparantie, rotatie, enz.



**MULTI-DISPLAY (Meerdere beeldschermen):** Hiermee kunt u de monitor-id van de monitor instellen en instellingen configureren voor een opstelling met meerdere monitors.



**PROTECT (Beschermen):** Hiermee kunt u opties selecteren met betrekking tot de bescherming van de monitorhardware, zoals het configureren van de koelventilatoren, het aanpassen van de automatische energiebesparing en vertraging bij het inschakelen en het inschakelen van de screensaver en waarschuwingmails voor meldingen wanneer zich een fout met de monitor voordoet.



**CONTROL (Bediening):** Hiermee kunt u netwerkinformatie, beveiliging, voeding, enz. instellen.



**OPTION (Optie):** Hiermee kunt u instellingen selecteren gerelateerd aan een optionele kaart indien geïnstalleerd.



**SYSTEM (Systeem):** Hiermee kunt u monitorinformatie (model, serienummer, CO2-balans), firmwareversie en MAC-adres weergeven of de fabrieksinstellingen resetten.



**COMPUTE MODULE:** Dit menu is alleen beschikbaar wanneer de optionele Raspberry Pi Compute Module Interfacekaart en Raspberry Pi Compute Module zijn geïnstalleerd. Zie [pagina 98](#).

# De Media Player gebruiken





De interne Media Player (mediaspeler) speelt beeld- en videobestanden af die zijn opgeslagen op een microSD-geheugenkaart of USB-opslagapparaat. De Media Player speelt video's, stilstaande beelden en achtergrondmuziek (BGM) af. Zie [pagina 30](#) voor instructies over het aansluiten van een USB-opslagapparaat of microSD-geheugenkaart.

Ga naar de Media Player door op de knop MEDIA PLAYER op de optionele afstandsbediening te drukken of selecteer de MP-ingang in het OSD-menu [INPUT] (Ingang).

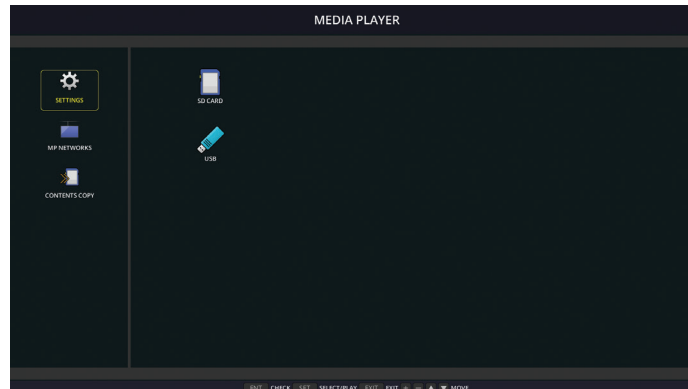
Gebruik de knoppen ▲▼ + – en SET/POINT ZOOM (Instellen/Specifiek zoomen) op de afstandsbediening om door de Media Player-menu's te navigeren.

## Beginscherm van de Media Player



	<b>SETTINGS</b> (Instellingen)	Geeft de opties weer voor het configureren van de diavoorstelling, automatisch afspelen en open het scherm Network Settings (Netwerkinstellingen). Zie <a href="#">pagina 63</a> .
	<b>MP NETWORKS</b> (MP-netwerken)	Geeft de opties weer voor het configureren van de instellingen voor Network (netwerk) en Shared Folder (gedeelde map).
	<b>CONTENTS COPY</b> (Inhoud kopiëren)	Geeft de opties weer voor het kopiëren van inhoud naar een microSD-geheugenkaart die is aangesloten op de monitor.
	<b>SD CARD</b> (SD-kaart)	Geeft de bestandenlijst weer voor een aangesloten microSD-geheugenkaart. (Dit is een kleuren pictogram als een microSD-geheugenkaart is aangesloten en het bestandssysteem kan worden gelezen. Als dit pictogram grijs is, kan de Media Player een microSD-geheugenkaart niet detecteren of niet lezen.)
	<b>USB</b>	Geeft de bestandenlijst weer voor een aangesloten USB-opslagapparaat. (Dit is een kleuren pictogram als een USB-opslagapparaat is aangesloten en het bestandssysteem kan worden gelezen. Als dit pictogram grijs is, kan de Media Player geen USB-opslagapparaat detecteren of dit niet lezen.)

- OPMERKING:**
- Als de inhoud van Media Player wordt afgespeeld terwijl [TILE MATRIX] (Tegelmatrix) actief is, kan de timing van het afspelen van de afbeelding een tijdsvertraging hebben tussen de monitors.
  - Als de monitor in staande positie wordt gebruikt als er niet-bewegende beelden (afbeeldingen) worden afgespeeld, stelt u [OSD ROTATION] (OSD-rotatie) in op [PORTRAIT] (Staand). De beeldrichting wordt gewijzigd volgens uw instelling bij [OSD ROTATION] (OSD-rotatie).
  - Als de monitor in staande richting wordt gebruikt tijdens het afspelen van video's, worden de video's niet automatisch geroteerd wanneer u [OSD ROTATION] (OSD-rotatie) instelt op [PORTRAIT] (Staand). Speel videobestanden af die 90° linksom geroteerd zijn zodat ze in de juiste positie kunnen worden bekeken.
  - Er verschijnt een scherm als u op een van de knoppen van het monitorbedieningspaneel drukt terwijl de Media Player is geopend. Met de knoppen op het bedieningspaneel kunt u bediening van of het OSD-menu of van de Media Player selecteren.

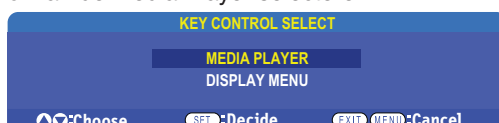





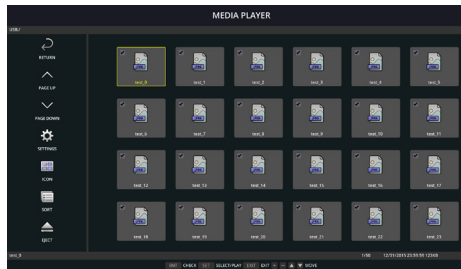



	<b>SCHERM MENU</b>	Dit pictogram verschijnt aan de linkerzijde van het beginscherm van de Media Player nadat u ervoor heeft gekozen om de [MEDIA PLAYER] te bedienen in het scherm [KEY CONTROL SELECT] (Toetsenbediening selecteren). Ga naar dit pictogram en druk op INPUT/SET (Ingang/instelling) om de bediening van de Media Player met de bedieningsknoppen van de monitor te stoppen.
---	--------------------	--

## Bestandsweergavescherm



Pictogramweergave

	RETURN (Terug)	Gaat terug naar een niveau hoger.
	PAGE UP (Pagina omhoog)	Geeft de voorgaande set bestanden in de map weer.
	PAGE DOWN (Pagina omlaag)	Geeft de volgende set bestanden in de map weer.
	SETTINGS (Instellingen)	Geeft het instellingenscherm weer voor het configureren van de Media Player.
	THUMBNAILS/ICON (Miniaturen/pictogram)	Wisselt tussen het weergeven van miniatures of pictogrammen voor bestanden.
	SORT (Sorteren)	Wijzigt de weergavevolgorde van bestanden om te sorteren op naam (bestandsnaam), type (bestandsextensie), datum (datum van aanmaak) of grootte (bestandscapaciteit). De standaard sorteervolgorde is op "Name" (Naam).
	EJECT (Uitwerpen)	Het USB-opslagapparaat of de microSD-geheugenkaart ontkoppelen. Selecteer EJECT (Uitwerpen) wanneer de lijst met bestanden wordt weergegeven.
	ENT-knop (afstandsbediening)	Selecteer of deselecteer afzonderlijke items, zoals bestanden die u in de [SLIDESHOW] (Diavoorstelling) wilt opnemen of een map die u wilt gebruiken voor [AUTO PLAY] (Automatisch afspelen) en [PRESET CONTENTS] (Vooraf ingestelde inhoud).

- OPMERKING:**
- Het maximum aantal bestanden dat in een map kan worden weergegeven, inclusief mappictogrammen, is 300.
  - De maximale maphiërarchie die kan worden weergegeven, bestaat uit 16 niveaus.
  - Bestanden waarin het mediatype niet kan worden bepaald, worden aangegeven met een "?" - pictogram.
  - Miniatures kunnen mogelijk niet worden weergegeven voor sommige mediatypen van mediabestanden.

## Bestanden afspelen







Gebruik de knoppen ▲▼ + – en SET/POINT ZOOM (Instellen/Specifiek zoomen) op de afstandsbediening om door de Media Player-menu's te navigeren.

1. Selecteer [SD CARD] (SD-kaart) of [USB] om de bestandenlijst te bekijken.
2. Deselecteer de bestanden die u niet in de diavoorstelling op wilt nemen.  
Alle bestanden in de map zijn standaard geselecteerd. Ga naar een bestand en druk op de knop  op de afstandsbediening om het te deselecteren.
3. Ga naar het eerste bestand dat u wilt weergeven en druk op de knop SET/POINT ZOOM (Instellen/Specifiek zoomen) op de afstandsbediening.

Hiermee wordt de handmatige diavoorstelling gestart en het geselecteerde bestand wordt op het scherm weergegeven. Druk om het beeld te veranderen op de knop  op de afstandsbediening om het volgende bestand in de map weer te geven. De afbeeldingen worden weergegeven in de volgorde waarin de bestanden gesorteerd zijn.

**OPMERKING:** De diavoorstelling kan worden geconfigureerd om automatisch van afbeelding te wisselen. Zie [pagina 42](#).

## De afstandsbediening gebruiken

	Hiermee gaat u naar het vorige videobestand of afbeeldingsbestand in de huidige map.
	Hiermee start u de video of diavoorstelling vanaf het geselecteerde bestand. Hiermee hervat u de video of diavoorstelling na een pauze. Hiermee hervat u de video bij terugspoelen of snel vooruitspoelen.
	Hiermee gaat u naar het volgende videobestand of afbeeldingsbestand in de huidige map.
	Hiermee stopt u de video of diavoorstelling.
	Hiermee pauzeert u de video of diavoorstelling.
	Hiermee spoelt u een videobestand achteruit totdat de knop Play (Afspelen), Pause (Pauzeren) of Stop (Stoppen) wordt ingedrukt.
	Hiermee spoelt u een videobestand vooruit totdat de knop Play (Afspelen), Pause (Pauzeren) of Stop (Stoppen) wordt ingedrukt.

## De kleur van de zijrand wijzigen

De kleur van de rand die aan de zijkanten van een afbeelding verschijnt wanneer deze niet het volledige scherm vult, kan worden gewijzigd in de OSD-menu-instellingen.

1. Druk op de afstandsbediening op de knop MENU om het OSD-menu weer te geven.
2. Ga in het OSD-menu naar [DISPLAY PROTECTION] (Schermbeveiliging) → [SIDE BORDER COLOR] (Kleur zijrand) en druk vervolgens op de knop SET/POINT ZOOM (Instellen/Specifiek zoomen).
3. Verplaats de schuifregelaar naar links of rechts met de + en - knoppen op de afstandsbediening. De kleur kan worden aangepast tussen 0 (zwart) en 100 (wit).
4. Druk op de knop EXIT om het OSD-menu te sluiten.

## De instellingen voor de diavoorstelling configureren

Gebruik de knoppen ▲▼ + – en SET/POINT ZOOM (Instellen/Specifiek zoomen) op de afstandsbediening om door de Media Player-menu's te navigeren.

1. Ga naar het pictogram SETTINGS (Instellingen) en druk op de knop SET/POINT ZOOM (Instellen/Specifiek zoomen).
2. Ga naar [PLAY MODE] (Afspeelmodus) en druk op de knop SET/POINT ZOOM (Instellen/Specifiek zoomen).
3. Selecteer [AUTO] en druk op de knop SET/POINT ZOOM (Instellen/Specifiek zoomen).
4. Ga naar [INTERVAL] en gebruik vervolgens de [+] en [-] knoppen op de afstandsbediening om in te stellen hoe lang een afbeelding wordt weergegeven voordat er wordt geschakeld.  
Deze instelling kan tussen 5 en 300 seconden bedragen.
5. Configureer indien nodig extra instellingen.
  - Als u wilt dat de diavoorstelling wordt herhaald nadat het laatste bestand in de map is weergegeven, drukt u op de pijl omlaag en drukt u op de knop SET/POINT ZOOM (Instellen/Specifiek zoomen) om [REPEAT] (Herhalen) te selecteren.
  - Als u achtergrondmuziek wilt afspelen terwijl stilstaande beelden worden weergegeven, drukt u op de pijl omlaag en drukt u op de knop SET/POINT ZOOM (Instellen/Specifiek zoomen) om het scherm met audiobestanden weer te geven. Ga naar de locatie waar het audiobestand is opgeslagen, selecteer het audiobestand dat u wilt afspelen en druk vervolgens op de knop SET/POINT ZOOM (Instellen/Specifiek zoomen). U keert zo onmiddellijk terug naar het scherm [MEDIA PLAYER SETTINGS] (Instellingen Media Player).  
Druk op de pijl omlaag en druk op de knop SET/POINT ZOOM (Instellen/Specifiek zoomen) om BGM te selecteren. Als er geen vinkje naast BGM staat, wordt het door u geselecteerde audiobestand niet afgespeeld.
  - Om te kiezen wat er moet gebeuren als de diavoorstelling niet op [REPEAT] (Herhalen) staat, drukt u op de pijl omlaag naar [PLAY END SCREEN] (Scherm einde afspelen) en vervolgens drukt u op de knop SET/POINT ZOOM (Instellen/Specifiek zoomen). Selecteer de gewenste optie en druk op de knop SET/POINT ZOOM (Instellen/Specifiek zoomen).
    - **BLACK SCREEN (Zwart scherm)** – wanneer het laatste bestand is afgespeeld, wordt een zwart scherm weergegeven totdat de knop  op de afstandsbediening wordt ingedrukt.
    - **FILE LIST (Bestandenlijst)** – de Media Player keert terug naar het scherm met de bestandenlijst.
    - **SAVE LAST SCREEN (Laatste scherm opslaan)** – de diavoorstelling wordt gepauzeerd op het laatste scherm; de afbeelding wordt weergegeven totdat de knop  op de afstandsbediening wordt ingedrukt.
6. Ga naar [OK] en druk op de knop SET/POINT ZOOM (Instellen/Specifiek zoomen) om de wijzigingen op te slaan en terug te keren naar het beginscherm van de [MEDIA PLAYER].

- OPMERKING:**
- Wanneer de diavoorstelling wordt uitgevoerd, worden de afbeeldingen weergegeven in de volgorde waarin de bestanden gesorteerd zijn.  
Als er een combinatie is van zowel videobestanden als bestanden met stilstaande beelden, worden de bestanden nog steeds in de gesorteerde volgorde afgespeeld. De stilstaande beelden worden weergegeven. Wanneer een videobestand wordt bereikt, wordt de video afgespeeld. Als de video is afgelopen, wordt het volgende bestand met stilstaande afbeelding weergegeven.
  - Als een audiobestand wordt afgespeeld als achtergrondmuziek voor bestanden met stilstaande beelden, stopt de muziek wanneer een videobestand wordt afgespeeld en start opnieuw wanneer er weer stilstaande afbeeldingen worden weergegeven.

## Auto Play (Automatisch afspelen) inschakelen

Gebruik de knoppen ▲▼ + – en SET/POINT ZOOM (Instellen/Specifiek zoomen) op de afstandsbediening om door de Media Player-menu's te navigeren.

1. Ga naar het pictogram [SETTINGS] (Instellingen) en druk op de knop SET/POINT ZOOM (Instellen/Specifiek zoomen).
2. Ga naar [AUTO PLAY] (Automatisch afspelen) en druk op de knop SET/POINT ZOOM (Instellen/Specifiek zoomen).
3. Selecteer [SLIDESHOW] (Diavoorstelling) en druk op de knop SET/POINT ZOOM (Instellen/Specifiek zoomen).  
Het menu keert automatisch terug naar het scherm [MEDIA PLAYER SETTINGS] (Instellingen Media Player) wanneer u op de knop SET/POINT ZOOM (Instellen/Specifiek zoomen) op de afstandsbediening drukt.
4. Ga naar [FOLDER] (Map) en druk op de knop SET/POINT ZOOM (Instellen/Specifiek zoomen).
5. Selecteer [SD CARD] (SD-kaart) of [USB].  
Dit hangt af van welk apparaat u hebt aangesloten met de bestanden voor de diavoorstelling.
6. Druk op de knop ENT op de afstandsbediening om de hoofdmap van de microSD-geheugenkaart of het USB-opslagapparaat te selecteren.  
Als de bestanden zich in een submap bevinden, drukt u op de knop [SET/POINT ZOOM] (Instellen/Specifiek zoomen) op [SD CARD] (SD-kaart) of [USB], gaat u naar de map met de afbeeldingen van de diavoorstelling en drukt u vervolgens op de knop ENT op de afstandsbediening.  
Het menu keert automatisch terug naar het scherm [MEDIA PLAYER SETTINGS] (Instellingen Media Player) wanneer u op de knop ENT op de afstandsbediening drukt.
7. Ga naar [OK] en druk op de knop SET/POINT ZOOM (Instellen/Specifiek zoomen) om de wijzigingen op te slaan en terug te keren naar het beginscherm van de [MEDIA PLAYER].  
Met Automatisch afspelen worden alle afbeeldingen of video's in de geselecteerde map automatisch afgespeeld. De afbeeldingen en video's worden in de gesorteerde volgorde weergegeven.

Wanneer [AUTO PLAY] (Automatisch afspelen) is ingeschakeld, start de monitor automatisch afspelen als volgt:

- Wanneer de monitor wordt ingeschakeld terwijl er al een USB-apparaat of microSD-geheugenkaart is aangesloten en de ingangsbron stond ingesteld op de Media Player toen de monitor de laatste keer werd uitgeschakeld.
- Wanneer een USB-apparaat op de Media Player USB-poort (zie [pagina 30](#)) wordt aangesloten terwijl de monitor AAN staat en het beginscherm van de Media Player wordt weergegeven.
- Bij het plaatsen van een microSD-geheugenkaart in de microSD-kaartsleuf (zie [pagina 28](#)), terwijl de monitor al AAN staat en het beginscherm van Media Player wordt weergegeven.

- OPMERKING:**
- Het wordt niet aanbevolen een USB-opslagapparaat of microSD-geheugenkaart aan te sluiten terwijl de monitor al is ingeschakeld. Om schade aan de monitor en mogelijke beschadiging van de gegevensbestanden op het aangesloten apparaat te voorkomen, dient de hoofdschakelaar van de monitor te zijn uitgeschakeld voordat apparaten worden aangesloten.
  - Er kan slechts één USB-opslagapparaat worden herkend met deze monitor. Externe hubs wordt niet ondersteund door deze monitor.

# Bestanden die kunnen worden weergegeven/afgespeeld

## Stilstaande beelden— ondersteunde formaten

Bestandsextensie	ondersteund
.jpg, .jpeg, .jpe	Basislijn, Progressief, RGB, CMYK
.png	Interlace, $\alpha$ -kanaal

## Bewegende beelden — ondersteunde formaten

Bestandsextensie	Video-codec	Audio-codec
.mpg, .mpeg	MPEG1, MPEG2	MPEG Audio Layer3 (afkorting: MP3) AAC-LC (afkorting: AAC), LPCM
.wmv	H.264, WMV	MP3, WMV Standard, WMA 9/10 Professional
.mp4	H.264	MP3, AAC
.mov	H.264	MP3, AAC
.flv, .f4v	H.264	MP3, AAC

## BGM (achtergrondmuziek) — ondersteunde indelingen

Bestandsextensie	Audio-codec
.wav	LPCM
.mp3	MP3

## Extra informatie

Item	Voorwaarden	
Resolutie	JPEG	Tot 5000 x 5000
	PNG	Tot 4000 x 4000
	MPEG1	480 @ 30fps
	MPEG2	MP@ML, MP@HL, 1080p@30fps / 1080i@60fps
	H.264	High profile Lv.4.2, 1080p@30fps / 1080i@60fps
	WMV	Advanced@L3, Simple&Main
Video bitrate	-	Tot 15 Mbps
Bemonsteringsfrequentie audio	-	Tot 48 kHz
Audio bitrate	MP2	Tot 384 Kbps
	MP3	Tot 320 Kbps
	AAC	Tot 1440 Kbps

- OPMERKING:**
- Sommige bestanden worden mogelijk niet correct afgespeeld, zelfs als ze aan de vermelde voorwaarden voldoen.
  - Afhankelijk van de bitrate van het bestand en het type USB-opslagapparaat of microSD-geheugenkaart dat u gebruikt, wordt het bestand mogelijk niet correct afgespeeld.
  - DRM (Digital Right Management) beveiligde bestanden kunnen niet worden afgespeeld.
  - De maximale resolutie voor videobestanden is 1920 (horizontaal) x 1080 (verticaal).



## Hoofdstuk 5 Geavanceerde bediening

### Dit hoofdstuk omvat:

- ⇒ “Een in-/uitschakelingsschema maken” op pagina 46
- ⇒ “Geavanceerde kleuraanpassing” op pagina 47
- ⇒ “Multi-Picture Mode (Multibeeld-modus)” op pagina 54
- ⇒ “Beveiliging instellen en de monitorbediening vergrendelen” op pagina 58
- ⇒ “Instellingen voor Media Player” op pagina 62

# Een in-/uitschakelingsschema maken

Met de schemafunctie kunt u instellen dat de monitor op verschillende tijden automatisch wordt in-/uitgeschakeld of op stand-by staat.

## Het schema programmeren:

1. Open het menu [SCHEDULE] (Schema).

- 1 Selecteer [SCHEDULE SETTINGS] (Schema-instellingen) met de ▲ en ▼ knoppen.
- 2 Druk op de knop SET/POINT ZOOM (Instellen/Specifiek zoomen) of de +-knop om het menu Settings (Instellingen) te openen.
- 3 Selecteer het gewenste schanummer en druk op de knop SET/POINT ZOOM (Instellen/Specifiek zoomen).
- 4 Het vak naast het getal wordt geel.

2. Gebruik de knop ▼ om [POWER] (Aan/uit) te markeren. Gebruik de knoppen + en - om de [ON] (Aan) in te stellen.

Stel [OFF] (Uit) in om een uitschakelingsschema in te stellen.

3. Gebruik de knop ▼ om de [TIME] (Tijd) te markeren. Gebruik de knoppen + en – om de tijd in te stellen.

4. Gebruik de knoppen ▲ en ▼ om [INPUT] (Ingang) te markeren. Gebruik de knoppen + en – om de ingangsbron te kiezen.

5. Gebruik de knoppen ▲ en ▼ om [PIC. MODE] (Beeldmodus) te markeren. Gebruik de knoppen + en – om de beeldmodus te kiezen.

6. Gebruik de knop ▼ knop om [DATE] (Datum), [EVERY DAY] (Elke dag), [ELKE WEEK] (Elke week), [WEEKDAY] (Werkdag), [WEEKEND] of [HOLIDAY] (Vakantie) te selecteren. Druk op de knop SET/POINT ZOOM (Instellen/Specifiek zoomen) op een menu dat geschikt is voor het schema.

Als het schema op een specifieke dag moet worden uitgevoerd, kiest u [DATE] (Datum) en drukt u op de knop SET/POINT ZOOM (Instellen/Specifiek zoomen).

Als het schema elke dag moet worden uitgevoerd, kiest u [EVERY DAY] (Elke dag) en drukt u op de knop SET/POINT ZOOM (Instellen/Specifiek zoomen).

Als u een wekschema wilt gebruiken, kiest u de dagen van de week met de knoppen ▲ en ▼ en drukt u op de knop SET/POINT ZOOM (Instellen/Specifiek zoomen) om de dagen te selecteren. Selecteer vervolgens de optie [EVERY WEEK] (Elke week) en druk op de knop SET/POINT ZOOM (Instellen/Specifiek zoomen). Stel [WEEKDAY] (Werkdag), [WEEKEND] of [HOLIDAY] (vakantie) op dezelfde manier in.

**OPMERKING:** De instellingen voor [WEEKDAY] (Werkdag), [WEEKEND] (Weekend) en [HOLIDAY] (Vakantie) zijn beschikbaar onder de instelling [SCHEDULE] (Schema) (zie [pagina 106](#)).

7. Nadat een schema is geprogrammeerd, kunt u de rest van de schema's instellen. Druk op de knop MENU om het OSD te verlaten of druk op de knop EXIT (Afsluiten) om terug te gaan naar het vorige menu.

- OPMERKING:**
- Als schema's elkaar overlappen, krijgt het schema met het hoogste nummer voorrang op het schema met het laagste nummer. Schema nummer 7 heeft bijvoorbeeld prioriteit boven schema nummer 1.
  - Als de geselecteerde ingang of beeldmodus nu niet beschikbaar is, wordt de uitgeschakelde ingang of beeldmodus in rood aangegeven.

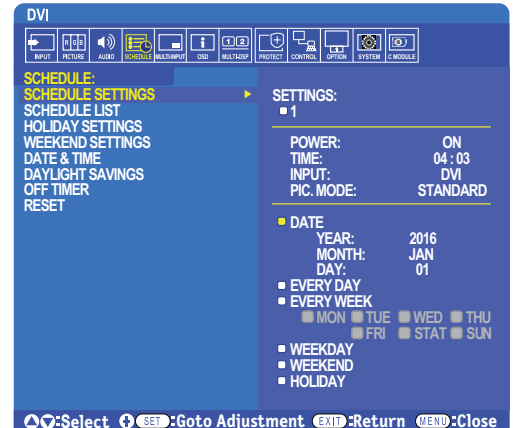

# Geavanceerde kleuraanpassing

De SpectraView Engine (SVE) is een aangepaste engine voor het verwerken van kleuren die is geïntegreerd in de monitor. Hij combineert individuele karakterisering en kalibratie van de monitor tijdens productie met temperatuur- en tijdmonitoring, voor een ongeëvenaard niveau van kleurcontrole, nauwkeurigheid en stabiliteit.

Hij biedt aanpasbare kleuruniformiteitscorrectie met behulp van gedetailleerde individuele fabrieksschermmetingen samen met de SVE, voor het produceren van de meest overeenkomende schermen.

De SVE biedt de grootst mogelijke veelzijdigheid; van snellere en meer geavanceerde kleurkalibratie, tot de mogelijkheid om kleurenruimten zoals Adobe®RGB en sRGB nauwkeurig te emuleren, en het uitvoeren van emulaties van printeruitvoer met ICC-profielen en interne 3D Look Up-tabellen.

De SVE kan in een van twee modi werken: Aan of uit

## De SpectraView Engine in- of uitschakelen met behulp van de afstandsbediening:

1. Druk op de knop MENU.
2. Ga naar het menu [PICTURE] (Beeld) en vervolgens naar [SPECTRAVIEW ENGINE].  
Gebruik de ▲▼ + – knoppen om door het OSD-menu te navigeren.
3. Selecteer [ON] (Aan) of [OFF] (Uit) en druk op SET/POINT ZOOM (Instellen/Specifiek zoomen) om de SpectraView Engine in of uit te schakelen.
4. Druk op de knop EXIT (Afsluiten) om terug te keren naar het hoofdmenu [PICTURE] (Beeld).

## De SpectraView Engine gebruiken

Wanneer de SVE is ingeschakeld, zal de interne processor van de monitor veel van de kleurbeheerfuncties verwerken en kan de gebruiker met de kleurenbediening een ongeëvenaard niveau van nauwkeurigheid bereiken. Witpunt wordt aangepast met behulp van een CIE x,y-besturing en de grijswaarderespons van het scherm wordt berekend en beheerd door de monitor zelf.

De SVE omvat uniformiteitscorrectie, waarbij verschillende compensatieniveaus kunnen worden geselecteerd om een afweging mogelijk te maken tussen de meest uniforme helderheid en kleur versus maximale helderheid.

De SVE heeft vijf geheugens voor de beeldmodus die afzonderlijk kunnen worden geconfigureerd en geselecteerd. Elke afzonderlijke beeldmodus kan volledig aangepaste kleurinstellingen opslaan. Hiermee kunt u snel schakelen tussen verschillende instellingen door alleen maar van beeldmodus te wisselen.

Het gebruik van de SVE geeft ook toegang tot andere geavanceerde functies, zoals de mogelijkheid om meerdere modi van efficiëntie in het menselijke kleurenzicht te emuleren, evenals de mogelijkheid om het kleurengamma van de monitor te selecteren.

## De instellingen in elke SVE-beeldmodus wijzigen:

De standaardinstellingen zijn geconfigureerd met instellingen voor algemeen gebruik zoals beschreven in de tabel met “[Vooraf ingestelde typen](#)” op de volgende pagina. Wanneer u een standaardinstelling kiest voor de SVE-beeldmodus, worden alle instellingen onmiddellijk aangepast om overeen te komen met de standaardinstelling. Elke instelling kan individueel naar wens worden aangepast.

1. Druk op de knop MENU.
2. Ga naar het menu [PICTURE] (Beeld) en vervolgens naar [PICTURE MODE] (Beeldmodus).  
Gebruik de ▲▼ + – knoppen om door het OSD-menu te navigeren.
3. Druk op de + knop om naar het veld [PICTURE MODE] (Beeldmodus) te gaan.
4. Selecteer een instelling van 1 tot 5 bij [PICTURE MODE] (Beeldmodus).

- 1 → 2 → 3 → 4 → 5  
↑

5. Selecteer een vooraf ingesteld item bij [PRESET] (Standaardinstelling).

Kies de [PRESET] (Standaardinstelling) die het meest geschikt is voor het type inhoud dat wordt weergegeven of de toepassing die wordt gebruikt.

Elke [PICTURE MODE] (Beeldmodus) omvat instellingen voor [LUMINANCE] (Helderheid), [BLACK] (Zwartniveau), [GAMMA], [WHITE (K)] (kleurtemperatuur), [WHITE (x, y)] (Witpunt CIE x, y), [RED] (Rood primair CIE x, y), [GREEN] (Groen primair CIE x, y) en [BLUE] (Blauw primair CIE x, y). U kunt deze instellingen wijzigen in het menu [PICTURE MODE] (Beeldmodus).

Als u instellingen moet wijzigen, drukt u op de ▼-knop om door de instellingen te navigeren en de nodige aanpassingen aan te brengen met behulp van de + – knoppen.

6. Druk op de knop EXIT (Afsluiten) om terug te keren naar het hoofdmenu [PICTURE] (Beeld).

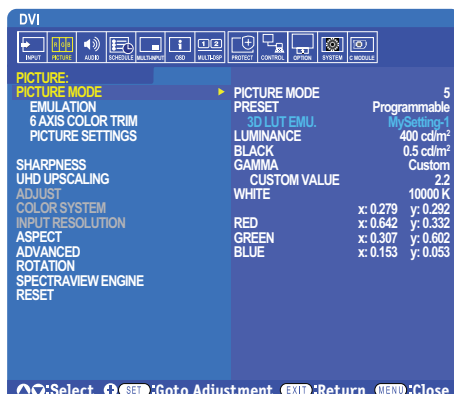

- OPMERKING:**
- Als u de instellingen in het menu [PICTURE MODE] (Beeldmodus) wijzigt, worden de standaardinstellingen voor [PRESET] (Standaardinstellingen) niet gewijzigd.
  - De “\*”-markering wordt weergegeven als de instellingen van de Picture Mode (Beeldmodus) zijn gewijzigd ten opzichte van de standaardinstellingen.

## Vooraf ingestelde typen

STANDAARDINSTELLING	DOEL
sRGB	De standaardkleurinstelling van internet, Windows® besturingssystemen en vele smartphones en andere digitale camera's. Aanbevolen instelling voor algemeen kleurbeheer.
AdobeRGB	Bredere kleurengamma-instelling gebruikt in geavanceerde grafische toepassingen zoals professionele digitale fotocamera's en afdrukken.
eciRGB_v2	Kleurinstelling aanbevolen door de Europese printorganisatie, ECI (The European Color Initiative).
DCI-P3	Kleurinstelling voor digitale cinema.
Rec.709	Kleurinstelling voor high-definition televisie.
Rec.2100 (HLG)	Kleurinstelling voor uitzending in HDR (High Dynamic Range).
Rec.2100 (PQ)	Kleurinstelling voor HDR (High Dynamic Range) digitale cinema op schijf en internetstreaming.
Low Blue (Laag blauw)	Reduceert de hoeveelheid blauw licht die door de monitor wordt uitgezonden. Papierachtige kleurinstelling. (De functie Low Blue (Laag blauw) vermindert de hoeveelheid blauw licht aanzienlijk en helpt oogvermoeidheid te verminderen.)
Signage (Borden)	Kleurinstelling voor gebruik in digitale borden met veel omgevingsverlichting, waarbij een helder witpunt met een hoge kleurtemperatuur wenselijk kan zijn.
TV Studio (Tv-studio)	Kleurinstelling voor gebruik bij filmen op een set waarbij het beeldscherm van de monitor door de camera wordt vastgelegd en overeen dient te komen met de verlichting door gloeilampen van de set in een studio.
Full (Volledig)	Eigen kleurengamma van LCD-paneel. Geschikt voor gebruik met applicaties met kleurbeheer.
DICOM sim.	Kleurinstelling voor medische beeldvorming die voldoet aan DICOM GSDF (Grayscale Standard Display Function).
Programmable (Programmeerbaar)	Programmeerbare standaardinstelling voor MultiProfiler en andere ondersteunde software. De vooraf ingestelde naam kan met software worden gewijzigd.

## SpectraView-instellingen

SVE-INSTELLINGEN	DOEL	
LUMINANCE (Helderheid)	Hiermee stelt u de algemene helderheid van het beeld en van de achtergrond op het scherm in. Wanneer de instelling te hoog is om weer te geven, worden de OSD-tekenen groen.	
BLACK (Zwart)	Hiermee past u de helderheid van het zwart aan. Wanneer de instelling te laag is om weer te geven, worden de OSD-tekenen groen.	
GAMMA	Hiermee kunt u de helderheid van grijstinten handmatig selecteren.	
	sRGB:	Gamma-instelling voor sRGB.
	L Star:	Gamma-instelling voor de CIELAB-kleurruimte Lab.
	Rec.1886:	Gamma-instelling voor HDTV-uitzendingen.
	HDR-Hybrid Log:	Gamma-instelling voor HDR, meestal voor UHD-uitzendingen. Systeemgamma kan worden aangepast.
		SYSTEM GAMMA (SYSTEEMGAMMA): Het gamma van het systeem is instelbaar in het bereik van 0,5 - 2,0. Wanneer "Auto" is geselecteerd, wordt het systeemgamma automatisch geselecteerd op basis van de instelling [LUMINANCE] (Helderheid).
	HDR-ST2084 (PQ):	Gamma-instelling voor HDR, meestal voor UHD-schijfmedia en streaming video's. Piekhelderheidswaarde is instelbaar.
		PEAK LUMI. (Piekhelderheid): Hiermee stelt u de piekhelderheidswaarde in om het helderheidsbereik van HDR-ST2084 (PQ) weer te geven. Een grotere waarde verbetert de witte verzadiging, maar de afbeelding wordt donkerder. Wanneer "Auto" is geselecteerd, wordt [LUMINANCE] (Helderheid) gebruikt als de instelling voor de piekhelderheid.
	DICOM:	DICOM GSDF (Grayscale Standard Display Function) wordt meestal gebruikt voor medische beeldvorming.
	Programmable (Programmeerbaar):	Met behulp van optionele NEC-software kunt u een programmeerbare gammacurve laden.
Custom (Aangepast):	Stel een aangepaste waarde in voor Peak luminance (Piekhelderheid).	
	CUSTOM VALUE (Aangepaste waarde): De gammawaarde wordt geselecteerd uit een bereik van 0,5 tot 4,0 in stappen van 0,1. Voor algemene afbeeldingen wordt 2.2 gebruikt. Het verhogen van de waarde zorgt voor een donkerdere tussengelegen kleur en het verlagen van de waarde zorgt voor een tussengelegen kleur die helderder is.	
WHITE (K) (Wit)	Hiermee worden wittinten aangepast op basis van kleurtemperatuur (K) of CIE x, y-instelling. Een lagere kleurtemperatuur zal resulteren in een roodachtig scherm en een hogere kleurtemperatuur in een blauwachtig scherm. Een grotere x-waarde resulteert in een roodachtig scherm, een grotere y-waarde verandert het scherm in groenachtig en kleinere x, y-waarden veranderen het scherm in blauwachtig wit.	
WHITE (x, y) (Wit)		

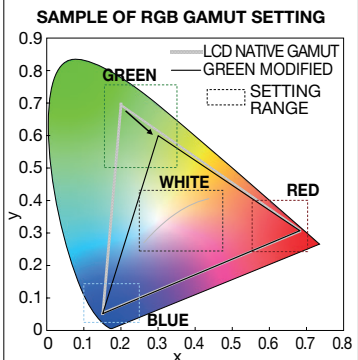
SVE-INSTELLINGEN	DOEL
RED (x,y) (Rood) GREEN (x,y) (Groen) BLUE (x,y) (Blauw)	<p>Hiermee kunt u het kleurengamma aanpassen. Stel de kleurkwaliteit in op basis van de CIE x, y-coördinaten. Dit heeft een effect op alle kleuren, maar niet op tinten als wit en grijs.</p> 

- OPMERKING:**
- Instellingen voor [EMULATION] (Emulatie), [6 AXIS COLOR TRIM] (Kleuraanpassing met 6 assen) en [PICTURE SETTING] (Beeldinstelling) worden ook opgeslagen in elke [PICTURE MODE] (Beeldmodus).
  - Als het ICC-profiel op uw computer niet overeenkomt met de instellingen van de monitor, is de kleurweergave mogelijk onnauwkeurig.
  - Voor gedetailleerde kleurinstellingen en om het ICC-profiel automatisch op uw computer in te stellen, wordt MultiProfiler-software aanbevolen. Het wordt aanbevolen om de pc en de monitor met een USB-kabel te verbinden. Zie [pagina 98](#).

## Stand-alone calibration (Zelfstandige kalibratie) gebruiken

Met deze functie wordt de kleurkalibratie van de monitor uitgevoerd zonder een externe computer of software te gebruiken. Dit is handig om een klein aantal monitors snel qua kleur te matchen. Het werkt ook de fabriekskleurmeetgegevens bij die worden gebruikt door de interne kleurenprocessor van de monitor, de SpectraView Engine (SVE).

Het bijwerken van de fabriekskleurgegevens met metingen van een kleursensor resulteert in kleurgerelateerde instellingen, weergegeven op het OSD, die nauwkeurig overeenkomen met de metingen van de kleursensor. In feite worden de metingen van de kleursensor de nieuwe referentie voor alle interne kleurberekeningen van de SVE. Alle standaardwaarden voor kleur in de monitor worden automatisch bijgewerkt om de nieuwe referentie te gebruiken.

Vereisten voor Stand Alone (Zelfstandige) kalibratie:

- NEC MDSVSENSOR3 kleursensor. Deze sensor wordt rechtstreeks aangesloten op de USB1 (SENSOR)-poort op de monitor. De monitor verkrijgt automatisch schermmetingen rechtstreeks van de kleursensor. Zie Bijlage A voor informatie over aankoop en beschikbaarheid.
- of
- Een colorimeter voor korte afstand met een scherm waarop de meetresultaten worden weergegeven in CIE Y/x,y-formaat met Y in eenheden van cd/m<sup>2</sup>. De metingen worden handmatig uitgevoerd en elke meting moet via het OSD in de monitor worden ingevoerd met behulp van de afstandsbediening. [VALIDATION] (Validatie) en [WHITE COPY] (Witkopie) zijn niet beschikbaar.

**OPMERKING:** Andere modellen en typen kleursensor worden niet ondersteund.

- OPMERKING:**
- Voor de beste kalibratieresultaten wordt aanbevolen de monitor gedurende minimaal 30 minuten op te laten warmen voordat de kalibratie of het meetproces wordt gestart.
  - Het is niet nodig om de andere beeldmodi op de monitor opnieuw te kalibreren nadat u de zelfkalibratie hebt uitgevoerd. Als u de interne referentie van de monitor bijwerkt, worden alle kleurinstellingen automatisch bijgewerkt.
  - De originele fabrieksmetingen kunnen op elk moment worden hersteld.
  - Toegang tot de USB1 (SENSOR)-poort van elke monitor is nodig om deze functie te gebruiken met de NEC MDSVSENSOR3-kleursensor. Zorg voor voldoende toegang bij het installeren van de monitors.
  - Verschillen tussen de fabriekskleurmetingen en die met een kleursensor zijn te verwachten. De verschillen kunnen te wijten zijn aan vele factoren, zoals variaties tussen meetsystemen van kleursensoren en apparaatkalibratie en drift, meetpositie op het scherm en verschillen in het videosignaal.
  - Voor kleurafstemming en het beheer van een groot aantal monitors wordt de NEC Display Wall Calibrator-software aanbevolen. Zie bijlage A voor details.
  - Als u het OSD-menu van de Stand Alone Calibration (Zelfstandige kalibratie) wilt openen, selecteert u Calibration (Kalibratie) (zie [pagina 105](#)) in het OSD. Zorg ervoor dat [SPECTRAVIEW ENGINE] op [ON] (Aan) staat (zie [pagina 105](#)).

## Het venster STAND-ALONE CALIBRATION (Zelfstandige kalibratie) openen met de afstandsbediening:

1. Druk op de knop MENU.
  2. Ga naar het menu [PICTURE] (Beeld) en vervolgens naar [SPECTRAVIEW ENGINE].  
Gebruik de ▲▼ + – knoppen om door het OSD-menu te navigeren.
  3. Selecteer [ON] (Aan) en druk op de knop SET/POINT ZOOM (Instellen/Specifiek zoomen) om de SpectraView Engine in te schakelen.
  4. Ga naar [CALIBRATION] (Kalibratie) en druk vervolgens op de knop SET/POINT ZOOM (Instellen/Specifiek zoomen). Het venster STAND-ALONE CALIBRATION (Zelfstandig kalibratie) wordt weergegeven.
  5. Selecteer een menu en druk op de knop SET/POINT ZOOM (Instellen/Specifiek zoomen).
  6. Druk op de knop EXIT om het OSD-venster te sluiten.
- Volg de instructies in het OSD-bericht.

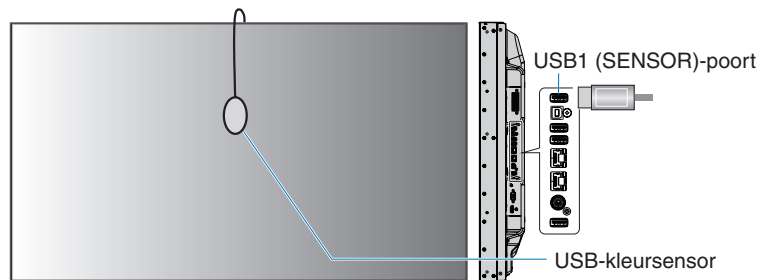
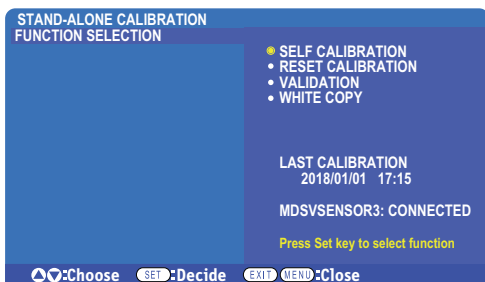

## Self Calibration (Zelfkalibratie)

Met deze functie wordt de interne SpectraView Engine-kleurenprocessor van de monitor bijgewerkt om metingen te gebruiken die zijn uitgevoerd met een ondersteunde kleursensor. Deze metingen worden de referentie voor alle kleurinstellingen op de monitor.

Wanneer een NEC MDSVSENSOR3-kleursensor is aangesloten op de USB1 (SENSOR)-poort van de monitor, voert de monitor metingen uit en wordt automatisch gekalibreerd. Plaats de kleursensor in het midden van het scherm en volg de weergegeven berichten.

In het geval dat een colorimeter voor korte afstand wordt gebruikt, moeten de metingen handmatig worden uitgevoerd met het apparaat en de CIE Y/x/y-waarden afzonderlijk worden ingevoerd via het OSD met behulp van de afstandsbediening. Y is in eenheden van cd/m<sup>2</sup>.

Afhankelijk van het gebruik van de monitor en andere factoren, wordt aangeraden ten minste eenmaal per jaar een zelfkalibratie uit te voeren.

## Kalibratie opnieuw instellen

Hiermee worden de kleurmeetgegevens verwijderd die door de zelfkalibratiefunctie zijn gemaakt en worden de originele interne fabrieksreferentiekleurmeetgegevens terug ingesteld. Alle beeldmodi worden automatisch bijgewerkt. Als u de muurcalibrator voor de NEC-monitor gebruikt, worden gegevens voor uniformiteitsaanpassing ook verwijderd.

## Validatie\*

Dit kan worden gebruikt om te bepalen of de zelfkalibratie moet worden uitgevoerd.

Metingen van verschillende kleurvlakken op het scherm door de kleursensor worden vergeleken met de verwachte waarden berekend door de SVE, die de huidige interne referentiekleurmeetgegevens gebruikt. Het resultaat van deze vergelijking wordt aangegeven als een waarde voor het gemiddelde kleurverschil (dE). Grotere waarden betekenen dat er een groter verschil is tussen de metingen en de interne referentie. Als de dE-waarde hoger is dan 3,0 wordt zelfkalibratie aanbevolen om de interne referentiekleurgegevens bij te werken.

\*: De zelfkalibratiefunctie moet eerder zijn uitgevoerd voordat deze functie beschikbaar is in het OSD-menu.

- OPMERKING:**
- Als de HDMI-sigtaalresolutiebron op 3840 x 2160 (60 Hz) is ingesteld, zijn [Self calibration] (Zelfkalibratie), [Validation] (Validatie) en [WHITE COPY] (Wit kopiëren) niet beschikbaar.
  - De met datum en tijd gestempelde resultaten van de functies "Self calibration" (Zelfkalibratie) en "Validation" (Validatie) worden opgeslagen op de monitor en kunnen worden ingelezen door software op uw computer. Voor deze functie is het noodzakelijk om [SCHEDULE] (Schema) → [DATE & TIME] (Datum en tijd) in het OSD-menu in te stellen.

### Wit copy (Wit kopiëren)\*

Deze functie kan worden gebruikt om de helderheid en het witpunt van een andere monitor te “kopiëren” wanneer deze wordt gebruikt in een installatie met meerdere monitors. Dit proces wordt uitgevoerd door de kleur van een monitor te meten en deze gemeten waarden in te stellen op de aan te passen monitor. Dit kan handig zijn in situaties waar het nodig is om een monitor in kleur te matchen met naburige monitors zonder alle monitors opnieuw te hoeven kalibreren.

Voordat u begint, moet u een volledig wit videosignaal invoeren op alle monitors. Selecteer de monitor die zal worden gebruikt als het doel - of bron - van de kopieerbewerking (A).

Deze functie meet de helderheid en het witpunt van de doelmonitor (A) en stelt deze waarden in op de huidige Beeldmodus van de bestemmingsmonitor (B).

U kunt de resultaten van de meting ook afstemmen tijdens het controleren van schermkleur. Als u wilt terugkeren naar de gemeten waarden, selecteert u ‘hermeting’.

\*: De zelfkalibratiefunctie moet eerder zijn uitgevoerd voordat deze functie beschikbaar is in het OSD-menu.

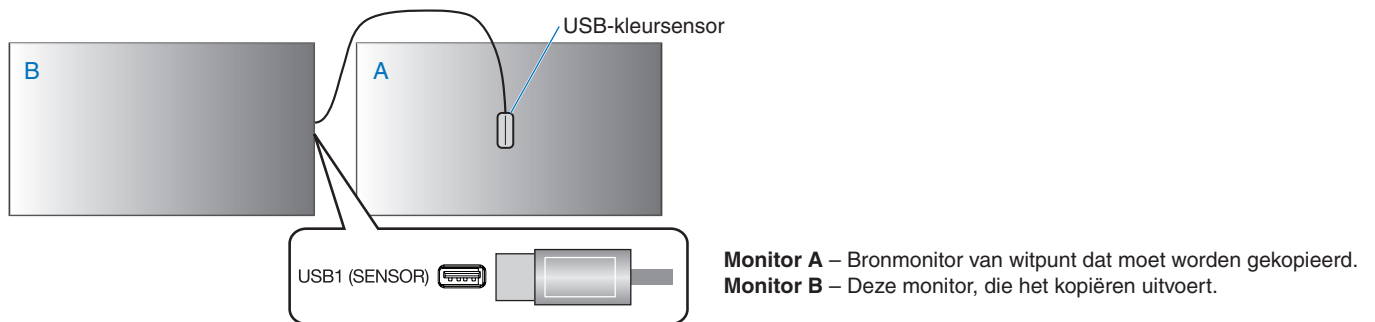

**OPMERKING:** Als u de kleuren van meerdere schermen wilt aanpassen, raden wij u aan vanuit [WHITE COPY] (Witkopie) de functie [SELF CALIBRATION] (Zelfkalibratie) te gebruiken.



## Andere beeldmodi gebruiken

Als de SpectraView Engine is uitgeschakeld, kan het witpunt worden aangepast met behulp van bekende bedieningselementen voor rood-, groen- en blauwniveau. Zie [pagina 47](#) voor instructies om de SpectraView Engine uit te schakelen.

Er zijn verschillende beeldmodi beschikbaar wanneer de SpectraView Engine is uitgeschakeld. Deze beeldmodi zijn ook geconfigureerd met instellingen voor algemeen gebruik zoals beschreven in onderstaande tabel met "Typen beeldmodus".

### Beeldmodi wijzigen:

Druk op de knop PICTURE MODE (Beeldmodus) op de draadloze afstandsbediening om door de modi te bladeren of selecteer de modus in de lijst [PICTURE] (Beeld) in het OSD-menu.

Deze beeldmodi zijn beschikbaar op basis van de geselecteerde ingang:

- Voor [DVI], [DisplayPort1], [DisplayPort2], [OPTION\*1], [VGA (RGB)], [HDMI1], [HDMI2], [COMPUTE MODULE\*2]

STANDARD → sRGB → CINEMA → CUSTOM1 → CUSTOM2 → HIGHBRIGHT



\*1: Deze functie is afhankelijk van welke optionele kaart in de monitor is geïnstalleerd.

\*2: Deze ingang is beschikbaar wanneer de optionele Raspberry Pi Compute Module Interfacekaart en Raspberry Pi Compute Module zijn geïnstalleerd. Zie [pagina 98](#).

- Voor [VGA (YPbPr)], [VIDEO], [MP]

STANDARD → CINEMA → CUSTOM1 → CUSTOM2 → HIGHBRIGHT



### Typen beeldmodus

PICTURE MODE (Beeldmodus)	DOEL
HIGH BRIGHT	Hoogste helderheidsinstelling.
STANDARD	Standaardinstelling.
sRGB	De standaard kleurenruimte die wordt gebruikt voor internet, Windows®-besturingssystemen en digitale camera's. Aanbevolen instelling voor algemeen kleurbeheer.
CINEMA	Een instelling die donkere tinten versterkt. Deze instelling is het meest geschikt voor films.
CUSTOM (Aangepast)	Aangepaste instelling.

**OPMERKING:** Als u een van de instellingen van [PICTURE] (Beeld) in het OSD-menu wijzigt, worden alleen de instellingen voor de huidige ingang gewijzigd.

# Multi-Picture Mode (Multibeeld-modus)

Met de Multi-Picture (Multibeeld) modus kunt u videosignalen van twee verschillende bronnen bekijken. De secundaire ingang kan worden bekeken in een inzetvenster in de hoofdvideo (Picture-in-Picture; Beeld-in-beeld), of de twee ingangen kunnen naast elkaar worden bekeken (Picture-by-Picture; Zij-aan-zij).

De instructies in dit gedeelte helpen u bij het configureren van de Multi-Picture Mode (Multibeeld-modus) in het OSD-menu van de monitor. Deze instellingen kunnen ook worden geconfigureerd met behulp van de internetbediening van de monitor. De functienamen en locatie in de internetbediening zijn hetzelfde als in het OSD-menu. Zie [pagina 83](#).

## De multibeeld-modus inschakelen:

1. Druk op de afstandsbediening op de knop MENU om het OSD-menu weer te geven.
2. Ga in het OSD-menu naar [MULTI-INPUT] (Multi-ingang) → [MULTI PICTURE MODE] (Multibeeld-modus), selecteer [ON] (Aan) en kies vervolgens of [PIP] of [PBP].

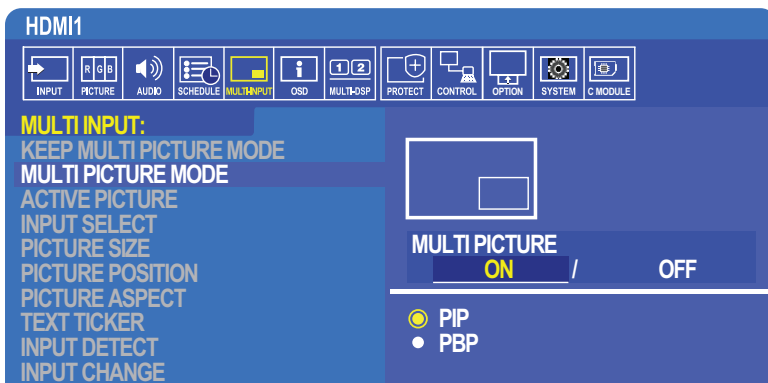

- **PIP (Picture-in-Picture)** (Beeld-in-beeld) — selecteer deze optie om een tweede ingang in een inzetvenster te bekijken.

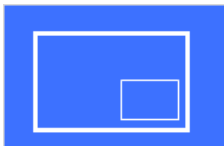

- **PBP (Picture-by-Picture)** (Zij-aan-zij) — selecteer deze optie om de twee ingangen naast elkaar te bekijken.

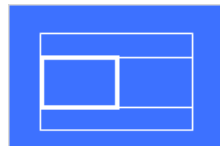

## PIP (Picture-In-Picture)-instellingen:

1. Ga naar [INPUT SELECT] (Ingangselectie) in het OSD.
  - Selecteer een ingangsbron voor Picture1 (hoofdingang) en Picture2 (secundaire ingang).
2. Ga naar [ACTIVE PICTURE] (Actief beeld) in het OSD.
  - Verander Active Picture (Actief beeld) naar [PICTURE2].

De functies voor formaat, positie en verhouding van het beeld dienen voor het configureren van de instellingen van het beeld in het inzetvenster (Picture2). Ze blijven uitgeschakeld zolang [PICTURE1] het actieve beeld is.
  - Het Active frame (Actief kader) is het rode kader dat wordt weergegeven rond het momenteel geselecteerde actieve beeld wanneer het OSD-menu geopend is. Dit kader kan in dit menu aan- of uitgezet worden. Wanneer de multibeeld-modus is ingeschakeld, kunt u met het rode kader gemakkelijk zien welk beeld actief is wanneer u wijzigingen aanbrengt in andere gedeeltes van het OSD-menu voor Multi-Input (Multi-ingang).
3. U kunt nu de instellingen voor het beeld in het inzetvenster aanpassen.
  - **Picture Size (Beeldformaat)** — gebruik de + of – knop op de afstandsbediening om het inzetvenster te vergroten of te verkleinen.
  - **Picture Position (Beeldpositie)** — gebruik de + of – knop op de afstandsbediening om het inzetvenster te verplaatsen.
  - **Picture Aspect (Beeldverhouding)** — pas de beeldverhouding voor het inzetvenster aan.

## PBP (Picture-by-Picture)-instellingen:

1. Ga naar [INPUT SELECT] (Ingangselectie) in het OSD.
  - Selecteer een ingangsbron voor [PICTURE1] en [PICTURE2].
2. Ga naar [ACTIVE PICTURE] (Actief beeld) in het OSD.
  - Selecteer [PICTURE1] of [PICTURE2].

De functies Picture Size (Beeldformaat), Position (Beeldpositie) en Aspect (Beeldverhouding) worden voor elke ingang afzonderlijk geconfigureerd.
  - Het Active frame (Actief kader) is het rode kader dat wordt weergegeven rond het momenteel geselecteerde actieve beeld wanneer het OSD-menu geopend is. Dit kader kan in dit menu aan- of uitgezet worden. Wanneer de multibeeldmodus is ingeschakeld, kunt u met het rode kader gemakkelijk zien welk beeld actief is wanneer u wijzigingen aanbrengt in andere gedeelten van het OSD-menu voor Multi-Input (Multi-ingang).
3. U kunt nu de instellingen voor elk venster aanpassen.
  - **Picture Size (Beeldformaat)** — gebruik de + of – knop op de afstandsbediening om het venster van het actieve beeld te vergroten of verkleinen.
  - **Picture Position (Beeldpositie)** — gebruik de + of – knop op de afstandsbediening om het venster van het actieve beeld te verplaatsen.
  - **Picture Aspect (Beeldverhouding)** — pas de beeldverhouding voor het venster van het actieve beeld aan.

## Extra instellingen in het Multi-Input (Multi-ingang) OSD-menu:

**Keep Multi-Picture Mode (Multibeeld-modus behouden)** — selecteer deze optie om de monitor in de Multi-Picture-modus en de Text Ticker-modus te laten staan na het uitschakelen.

**Tekst Ticker** — selecteer of Horizontal (Horizontaal) of Vertical (Verticaal) om deze optie in te schakelen. Als deze optie is ingeschakeld, wordt een deel van de secundaire ingang horizontaal of verticaal over het scherm weergegeven. Dit gebied kan worden gebruikt om video van de tweede video-ingangsbron weer te geven, bijvoorbeeld als een text ticker (lopende tekststrook).

U kunt de positie en hoeveelheid (grootte) aanpassen van de plaats waar de secundaire video wordt weergegeven. De boven- of linkerkant van het secundaire video-ingangssignaal wordt gebruikt als de bron van de weergegeven video.

- **Position (Positie)** — gebruik de + of – knop op de afstandsbediening om te plaatsen waar de secundaire video op het scherm verschijnt.
- **Size (Grootte)** — gebruik de + of – knop op de afstandsbediening om het formaat van het gebied van de text ticker te vergroten of verkleinen.

De Text Ticker-functie geeft het bovenste gedeelte van de tweede bron weer. Als u de grootte van het Text Ticker-gebied aanpast, wordt aangepast hoeveel van het bovenste of het linker gedeelte van de tweede bron wordt weergegeven.
- **Detect (Detecteren)** — hiermee zet u de Text Ticker-functie automatisch aan en uit op basis van de aanwezigheid van het secundaire videosignaal.
- **Input Select (Ingangselectie)** — hetingangssignaal voor de primaire [PICTURE1] en secundaire [PICTURE2] bronnen.

**Input Detect (Ingangsdetectie)** — selecteer een van de functies om automatische detectie van hetingangssignaal mogelijk te maken.

- **First Detect (Eerste detecteren)** — wanneer de monitor geen videosignaal detecteert op de huidige ingang, zoekt deze naar videosignalen op de andere ingangen en schakelt over naar het eerste actieve videosignaal dat wordt gedetecteerd.
- **Last Detect (Laatste detecteren)** — wanneer de monitor momenteel een actief videosignaal weergeeft en een nieuwe secundaire bron wordt gedetecteerd, schakelt de monitor automatisch over naar de nieuwe videobron. Als er momenteel geeningangssignaal aanwezig is, zoekt de monitor naar videosignalen op de andere ingangen en schakelt naar het eerste actieve videosignaal dat wordt gedetecteerd.
- **Custom Detect (Aangepaste detectie)** — selecteer deze optie en kies vervolgens een invoerbron voor elk van de opties. De monitor zal alleen zoeken naar actief signaal op de geselecteerde video-ingangen. Dit is handig voor “failsafe”-toepassingen wanneer een reserve-videosignaal alleen wordt gebruikt als de primaire videosignaalbron verdwijnt.

**Input Change (Ingangwijziging)** — deze optie wijzigt de snelheid waarmee de monitor naar een andere video-ingang overschakelt. Wanneer een kabel is aangesloten op de HDMI OUT-poort, kan de snelheid waarmee de ingang wordt gewijzigd mogelijk niet sneller zijn. Als een kabel is aangesloten op de HDMI OUT-poort en [QUICK] (Snel) of [SUPER] zijn ingesteld, zorgt deze instelling voor vervormd beeld tijdens het wisselen van signalen.

- **Quick (Snel)** — deze optie schakelt sneller dan Normal (standaard) maar er kan beeldruis optreden tijdens het schakelen tussen signalen. Wanneer u QUICK instelt en vervolgens hetingangssignaal naar DisplayPort wijzigt, wordt het weergegeven beeld vervormd.
- **Super** — selecteer deze optie en kies vervolgens het videosignaal voor INPUT1 (Ingang1) en INPUT2 (Ingang2). Het videosignaal tussen deze twee ingangen.

**Terminal Setting (Terminal-instelling)** — de opties in deze sectie dienen voor het configureren van instellingen die specifiek zijn voor het type signaalinvoer. Zie de “[TERMINAL SETTINGS \(Terminal-instellingen\)](#)” op pagina 110 in de tabellen met “[Bijlage B Lijst met OSD-bedieningselementen](#)”.

## PIP-matrix (Picture-in-Picture)

De combinatie van ingangsaansluitingen die kunnen worden gebruikt voor PIP- en PBP-configuratie is beperkt. Als u de ingang die u wilt gebruiken voor het inzetvenster niet ziet, raadpleegt u de onderstaande tabellen om te zien of uw ingangsconfiguratie wordt ondersteund.

DisplayPort = 1.1a/HDMI = MODE1

		Inzetbeeld												
		DisplayPort1	DisplayPort2	DVI	HDMI1	HDMI2	VGA (RGB)	VGA (YPbPr)	Video	OPTION (Optie)		MP		
		Connector	DisplayPort1 (DAISY CHAIN IN)	DisplayPort2	DVI-D	HDMI1 (DAISY CHAIN IN)	HDMI2 (CEC)	VGA (RGB, YPbPr)		VIDEO	Sleuf voor optionele kaart (SLOT2 (DP))	Sleuf voor optionele kaart (SLOT2 (HDMI))	-	
Hoofdbeeld	DisplayPort1	DisplayPort1 (DAISY CHAIN IN)	Ja	Ja	Ja	Ja	Ja	Ja	Ja	Ja	Nee	Ja	Ja	
	DisplayPort2	DisplayPort2	Ja	Ja	Ja	Ja	Ja	Ja	Ja	Ja	Ja	Ja	Ja	
	DVI	DVI-D	Ja	Ja	Ja	Nee	Ja	Ja	Ja	Nee	Ja	Nee	Nee	
	HDMI1	HDMI1 (DAISY CHAIN IN)	Ja	Ja	Nee	Ja	Ja	Ja	Ja	Nee	Ja	Nee	Nee	
	HDMI2	HDMI2 (CEC)	Ja	Ja	Ja	Ja	Ja	Ja	Ja	Ja	Ja	Ja	Ja	
	VGA (RGB)	VGA (RGB, YPbPr)	Ja	Ja	Ja	Ja	Ja	Ja	Nee	Ja	Ja	Ja	Ja	
	VGA (YPbPr)		Ja	Ja	Ja	Ja	Ja	Nee	Ja	Ja	Ja	Ja	Ja	
	VIDEO	VIDEO	Ja	Ja	Nee	Nee	Ja	Ja	Ja	Ja	Ja	Nee	Nee	
	OPTION (Optie)	Sleuf voor optionele kaart (SLOT2 (DP))	Nee	Ja	Ja	Ja	Ja	Ja	Ja	Ja	Ja	Ja	Ja	Ja
		Sleuf voor optionele kaart (SLOT2 (HDMI))	Ja	Ja	Nee	Nee	Ja	Ja	Ja	Nee	Ja	Ja	Nee	Nee
MP	-	Ja	Ja	Nee	Nee	Ja	Ja	Ja	Nee	Ja	Nee	Ja		

DisplayPort = 1.1a/HDMI = MODE2

		Inzetbeeld											
		DisplayPort1	DisplayPort2	DVI	HDMI1	HDMI2	VGA (RGB)	VGA (YPbPr)	Video	OPTION (Optie)		MP	
		Connector	DisplayPort1 (DAISY CHAIN IN)	DisplayPort2	DVI-D	HDMI1 (DAISY CHAIN IN)	HDMI2 (CEC)	VGA (RGB, YPbPr)		VIDEO	Sleuf voor optionele kaart (SLOT2 (DP))	Sleuf voor optionele kaart (SLOT2 (HDMI))	-
Hoofdbeeld	DisplayPort1	DisplayPort1 (DAISY CHAIN IN)	Ja	Ja	Ja	Nee	Nee	Ja	Ja	Ja	Nee	Nee	Ja
	DisplayPort2	DisplayPort2	Ja	Ja	Ja	Nee	Nee	Ja	Ja	Ja	Ja	Nee	Ja
	DVI	DVI-D	Ja	Ja	Ja	Nee	Nee	Ja	Ja	Nee	Ja	Nee	Nee
	HDMI1	HDMI1 (DAISY CHAIN IN)	Nee	Nee	Nee	Nee	Nee	Nee	Nee	Nee	Nee	Nee	Nee
	HDMI2	HDMI2 (CEC)	Nee	Nee	Nee	Nee	Nee	Nee	Nee	Nee	Nee	Nee	Nee
	VGA (RGB)	VGA (RGB, YPbPr)	Ja	Ja	Ja	Nee	Nee	Ja	Nee	Ja	Ja	Nee	Ja
	VGA (YPbPr)		Ja	Ja	Ja	Nee	Nee	Nee	Ja	Ja	Ja	Nee	Ja
	VIDEO	VIDEO	Ja	Ja	Nee	Nee	Nee	Ja	Ja	Ja	Ja	Nee	Nee
	OPTION (Optie)	Sleuf voor optionele kaart (SLOT2 (DP))	Nee	Ja	Ja	Nee	Nee	Ja	Ja	Ja	Ja	Nee	Ja
		Sleuf voor optionele kaart (SLOT2 (HDMI))	Nee	Nee	Nee	Nee	Nee	Nee	Nee	Nee	Nee	Nee	Nee
MP	-	Ja	Ja	Nee	Nee	Nee	Ja	Ja	Nee	Ja	Nee	Ja	

DisplayPort = 1.2/HDMI = MODE1

		Inzetbeeld											
		DisplayPort1	DisplayPort2	DVI	HDMI1	HDMI2	VGA (RGB)	VGA (YPbPr)	Video	OPTION (Optie)		MP	
Hoofdbeeld	Connector	DisplayPort1 (DAISY CHAIN IN)	DisplayPort2	DVI-D	HDMI1 (DAISY CHAIN IN)	HDMI2 (CEC)	VGA (RGB, YPbPr)		VIDEO	Sleuf voor optionele kaart (SLOT2 (DP))	Sleuf voor optionele kaart (SLOT2 (HDMI))	-	
	DisplayPort1	DisplayPort1 (DAISY CHAIN IN)	Nee	Nee	Nee	Nee	Nee	Nee	Nee	Nee	Nee	Nee	
	DisplayPort2	DisplayPort2	Nee	Nee	Nee	Nee	Nee	Nee	Nee	Nee	Nee	Nee	
	DVI	DVI-D	Nee	Nee	Ja	Nee	Ja	Ja	Ja	Nee	Nee	Nee	
	HDMI1	HDMI1 (DAISY CHAIN IN)	Nee	Nee	Nee	Ja	Ja	Ja	Ja	Nee	Nee	Nee	
	HDMI2	HDMI2 (CEC)	Nee	Nee	Ja	Ja	Ja	Ja	Ja	Ja	Nee	Ja	Ja
	VGA (RGB)	VGA (RGB, YPbPr)	Nee	Nee	Ja	Ja	Ja	Nee	Nee	Ja	Nee	Ja	Ja
	VGA (YPbPr)		Nee	Nee	Ja	Ja	Ja	Ja	Ja	Ja	Nee	Ja	Ja
	VIDEO	VIDEO	Nee	Nee	Nee	Nee	Ja	Ja	Ja	Ja	Nee	Nee	Nee
	OPTION (Optie)	Sleuf voor optionele kaart (SLOT2 (DP))	Nee	Nee	Nee	Nee	Nee	Nee	Nee	Nee	Nee	Nee	Nee
Sleuf voor optionele kaart (SLOT2 (HDMI))		Nee	Nee	Nee	Nee	Ja	Ja	Ja	Ja	Nee	Nee	Nee	
MP	-	Nee	Nee	Nee	Nee	Ja	Ja	Ja	Nee	Nee	Nee	Ja	

DisplayPort = 1.2/HDMI = MODE2

		Inzetbeeld											
		DisplayPort1	DisplayPort2	DVI	HDMI1	HDMI2	VGA (RGB)	VGA (YPbPr)	Video	OPTION (Optie)		MP	
Hoofdbeeld	Connector	DisplayPort1 (DAISY CHAIN IN)	DisplayPort2	DVI-D	HDMI1 (DAISY CHAIN IN)	HDMI2 (CEC)	VGA (RGB, YPbPr)		VIDEO	Sleuf voor optionele kaart (SLOT2 (DP))	Sleuf voor optionele kaart (SLOT2 (HDMI))	-	
	DisplayPort1	DisplayPort1 (DAISY CHAIN IN)	Nee	Nee	Nee	Nee	Nee	Nee	Nee	Nee	Nee	Nee	
	DisplayPort2	DisplayPort2	Nee	Nee	Nee	Nee	Nee	Nee	Nee	Nee	Nee	Nee	
	DVI	DVI-D	Nee	Nee	Ja	Nee	Nee	Ja	Ja	Nee	Nee	Nee	
	HDMI1	HDMI1 (DAISY CHAIN IN)	Nee	Nee	Nee	Nee	Nee	Nee	Nee	Nee	Nee	Nee	
	HDMI2	HDMI2 (CEC)	Nee	Nee	Nee	Nee	Nee	Nee	Nee	Nee	Nee	Nee	
	VGA (RGB)	VGA (RGB, YPbPr)	Nee	Nee	Ja	Nee	Nee	Ja	Nee	Ja	Nee	Nee	Ja
	VGA (YPbPr)		Nee	Nee	Ja	Nee	Nee	Nee	Ja	Ja	Nee	Nee	Ja
	VIDEO	VIDEO	Nee	Nee	Nee	Nee	Nee	Ja	Ja	Ja	Nee	Nee	Nee
	OPTION (Optie)	Sleuf voor optionele kaart (SLOT2 (DP))	Nee	Nee	Nee	Nee	Nee	Nee	Nee	Nee	Nee	Nee	Nee
Sleuf voor optionele kaart (SLOT2 (HDMI))		Nee	Nee	Nee	Nee	Nee	Nee	Nee	Nee	Nee	Nee	Nee	
MP	-	Nee	Nee	Nee	Nee	Nee	Ja	Ja	Nee	Nee	Nee	Ja	

# Beveiliging instellen en de monitorbediening vergrendelen

Bij normaal gebruik kan de monitor worden bediend door iedereen die de afstandsbediening of het bedieningspaneel van de monitor gebruikt. U kunt ongeautoriseerd gebruik en wijzigingen aan de monitorinstellingen voorkomen door de opties voor Beveiliging en Vergrendelingsinstellingen in te schakelen.

De beveiligings- en vergrendelingsfuncties die in dit gedeelte worden behandeld, zijn:

- Het wachtwoord instellen
- Wachtwoordbeveiliging inschakelen
- Vergrendelen van knoppen op de afstandsbediening.
- Vergrendelen van de knoppen op het bedieningspaneel van de monitor

**OPMERKING:** De instructies in dit gedeelte beschrijven het vergrendelen van toegang tot de bedieningselementen op de monitor. Andere beveiligingsinstellingen die beschikbaar zijn voor deze monitor worden beschreven in de gerelateerde secties voor die bedieningselementen:

- “[Shared SD Card Settings \(Instellingen voor een gedeelde SD-kaart\)](#)” op pagina 63 voor de Media Player.
- “[Network Settings \(Netwerkinstellingen\)](#)” op pagina 84 voor de internetbediening van de monitor.

## Locatie van instellingen

De instructies in dit gedeelte helpen u de beveiligings- en vergrendelingsfuncties te configureren in het OSD-menu van de monitor. Deze instellingen kunnen ook worden geconfigureerd met behulp van de internetbediening van de monitor. De functienamen en locatie in de internetbediening zijn hetzelfde als in het OSD-menu. Zie [pagina 83](#).

De menu-opties voor Security (Beveiliging) en Lock Settings (Vergrendelingsinstellingen) staan in het menu [CONTROL] (Bediening) in zowel het OSD-menu als de internetbediening.

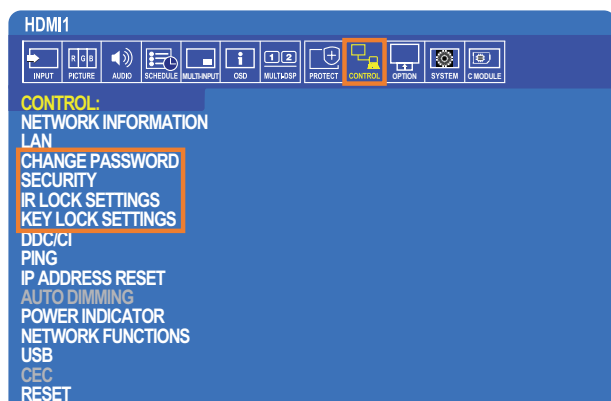

## Wachtwoordbeveiliging

Wanneer wachtwoordbeveiliging is ingeschakeld, is een 4-cijferige toegangscode vereist wanneer de hoofdoeding wordt ingeschakeld en/of het OSD wordt geopend (zie [pagina 59](#)). De monitor functioneert normaal nadat het wachtwoord is ingevoerd. Als er gedurende 30 seconden geen knoppen worden ingedrukt, keert de monitor automatisch terug naar SECURE MODE (Beveiligde modus) en is het wachtwoord opnieuw vereist.

**OPMERKING:** Als u het wachtwoord wijzigt, noteert het wachtwoord op een veilige plaats. Als drie keer de verkeerde code wordt ingevoerd, wordt de toegang tot het OSD-menu vergrendeld; u moet contact opnemen met de technische ondersteuning om een herstellwachtwoord te verkrijgen voor toegang tot het OSD-menu van de monitor.

## Een wachtwoord voor de monitor instellen.

Deze stap is alleen nodig als u het wachtwoord wilt wijzigen.

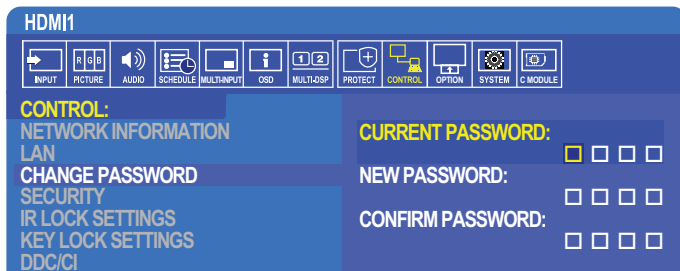

1. Ga met behulp van de afstandsbediening naar [CONTROL] (Bediening) en vervolgens naar [CHANGE PASSWORD] (Wachtwoord wijzigen).
2. Voer het wachtwoord in in het veld [CURRENT PASSWORD] (Huidig wachtwoord). (Het standaard wachtwoord is: 0 0 0 0).
3. Voer een in [NEW PASSWORD] (Nieuw wachtwoord) in en voer het vervolgens opnieuw in in het veld [CONFIRM PASSWORD] (Wachtwoord bevestigen).
4. Het nieuwe wachtwoord wordt onmiddellijk opgeslagen.

## Wachtwoordbeveiliging inschakelen

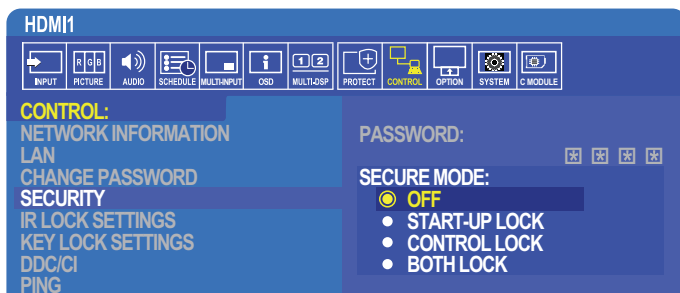

1. Ga met behulp van de afstandsbediening naar [CONTROL] (Bediening) en vervolgens naar [SECURITY] (Beveiliging).
2. Voer het wachtwoord in in het veld [PASSWORD] (Wachtwoord) om toegang te krijgen tot instellingen voor de [SECURE MODE] (Beveiligde modus).
3. Selecteer het type [SECURE MODE] (Beveiligde modus) dat u wilt gebruiken:
  - **[OFF] (Uit)** – er wordt geen wachtwoord vereist
  - **[START-UP LOCK] (Vergrendeling bij opstarten)** – het wachtwoord is vereist bij het inschakelen van de monitor via de hoofdschakelaar.  
Wanneer deze optie is geselecteerd, is het wachtwoord alleen nodig wanneer de monitor met de hoofdschakelaar wordt aangezet of na stroomuitval. Deze optie vraagt niet om een wachtwoord bij gebruik van de knoppen POWER ON (Inschakelen) en STANDBY op de afstandsbediening of de  knop op het bedieningspaneel van de monitor.
  - **[CONTROL LOCK] (Bedieningsvergrendeling)** – het wachtwoord is vereist om de knoppen op de afstandsbediening of op de monitor te gebruiken.
  - **[BOTH LOCK] (Beide vergrendeld)** – het wachtwoord is vereist voor zowel opstarten als bediening.
4. De selecties worden automatisch opgeslagen.

## De knopbediening vergrendelen

De vergrendelingsinstellingen voorkomen dat de monitor reageert op het indrukken van knoppen op de IR-afstandsbediening of op het bedieningspaneel van de monitor. Wanneer u de knopbediening vergrendelt, kunnen sommige knoppen zo worden geconfigureerd dat ze ontgrendeld blijven zodat gebruikers de instellingen kunnen aanpassen. Voor het vergrendelen en ontgrendelen van de knoppen hebt u geen wachtwoord nodig.

## De knoppen van de IR-afstandsbediening vergrendelen

De [IR LOCK SETTINGS] (IR-vergrendelingsinstellingen) voorkomen dat de monitor wordt bediend met de afstandsbediening. Als u de [IR LOCK SETTINGS] (IR-vergrendelingsinstellingen) inschakelt, worden de knoppen op het bedieningspaneel van de monitor niet vergrendeld.

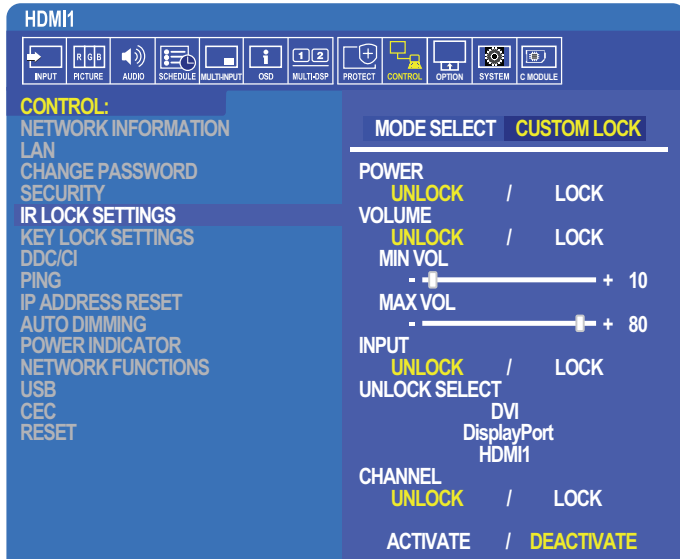

1. Ga met behulp van de afstandsbediening naar [CONTROL] (Bediening) en vervolgens naar [IR LOCK SETTINGS] (IR-vergrendelingsinstellingen).
2. Kies in [MODE SELECT] (Modus selecteren) de vergrendelingsmodus die u wilt inschakelen.
  - **[LOCK ALL] (Alles vergrendelen)** – alle knoppen zijn vergrendeld.
  - **[CUSTOM LOCK] (Aangepaste vergrendeling)** – alle knoppen van de afstandsbediening zijn vergrendeld, behalve de volgende knoppen die afzonderlijk kunnen worden ingesteld als vergrendeld of ontgrendeld.
    - **[POWER] (Aan/uit)** – selecteer [UNLOCK] (Ontgrendelen) om de  knop te kunnen gebruiken wanneer de IR-afstandsbediening is vergrendeld. Selecteer [LOCK] (Vergrendelen) om de knop te vergrendelen.
    - **[VOLUME]** – selecteer [UNLOCK] (Ontgrendelen) om het volume te kunnen regelen met de knoppen VOL+ en VOL- wanneer de IR-afstandsbediening is vergrendeld. Selecteer [LOCK] (Vergrendelen) om aanpassing van het volume te voorkomen.

Bij het activeren van de volumevergrendeling, wordt het volume van de monitor onmiddellijk gewijzigd naar de MIN VOL-waarde.
    - **[MIN VOL]** en **[MAX VOL]** – de volumeknoppen zijn ontgrendeld en het volumeniveau kan alleen worden aangepast binnen het ingestelde bereik [MIN] en [MAX].

Het [VOLUME] moet worden ingesteld op [UNLOCK] (Ontgrendelen) om deze instelling te laten werken.
    - **[INPUT] (Ingang)** – selecteer [UNLOCK] (ontgrendelen) en selecteer vervolgens maximaal 3 ingangsknoppen die ontgrendeld blijven. Selecteer [LOCK] (Vergrendelen) om alle ingangsknoppen te vergrendelen.
    - **[CHANNEL] (Kanaal)** – selecteer [UNLOCK] (Ontgrendelen) om kanalen te kunnen wijzigen met de CH/ZOOM+ en CH/ZOOM- knoppen wanneer de IR-afstandsbediening vergrendeld is. Selecteer [LOCK] (Vergrendelen) om deze knoppen te vergrendelen.

Er moet een optionele tunerkaart zijn geïnstalleerd om de kanaalkeuzeknoppen te laten werken.
3. Selecteer [ACTIVATE] (Activeren) om alle instellingen te activeren.

## De IR-afstandsbediening ontgrendelen

- IR-afstandsbediening – om de normale werking te hervatten houdt u de knop DISPLAY gedurende minimaal 6 seconden ingedrukt.



## Vergrendelen van de knoppen op het bedieningspaneel

De [KEY LOCK SETTINGS] (Instellingen voor toetsenvergrendeling) voorkomen dat de monitor wordt bediend met de knoppen op het bedieningspaneel van de monitor. Als u de [KEY LOCK SETTINGS] (Instellingen voor toetsenvergrendeling) inschakelt, worden de knoppen op de afstandsbediening niet vergrendeld.

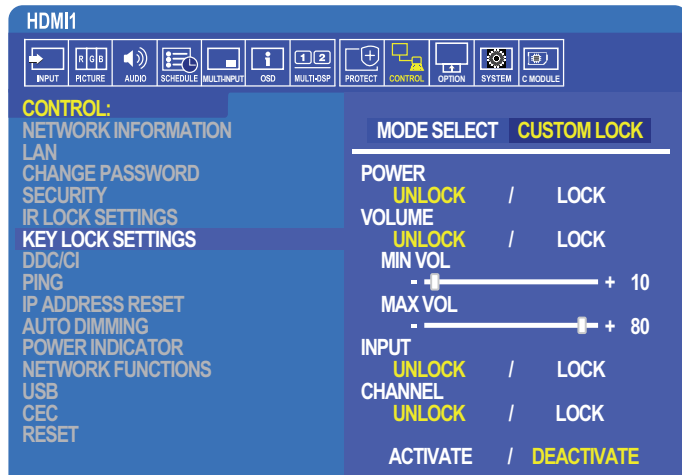

1. Ga met behulp van de afstandsbediening naar [CONTROL] (Bediening) en vervolgens naar [KEY LOCK SETTINGS] (Instellingen voor toetsenvergrendeling).
2. Kies in [MODE SELECT] (Modus selecteren) de vergrendelingsmodus die u wilt inschakelen.
  - **[LOCK ALL] (Alles vergrendelen)** – alle knoppen zijn vergrendeld.
  - **[CUSTOM LOCK] (Aangepaste vergrendeling)** – alle knoppen zijn vergrendeld, behalve de volgende knoppen die afzonderlijk kunnen worden ingesteld als vergrendeld of ontgrendeld.
    - **[POWER] (Aan/uit)** – selecteer [UNLOCK] (Ontgrendelen) om de  knop te kunnen gebruiken wanneer de toetsen vergrendeld zijn.
    - **[VOLUME]** – selecteer [UNLOCK] (Ontgrendelen) om het volume te kunnen regelen met de knoppen + en – wanneer de toetsen zijn vergrendeld. Selecteer [LOCK] (Vergrendelen) om aanpassing van het volume te voorkomen.  
Bij het activeren van de volumevergrendeling, wordt het volume van de monitor onmiddellijk gewijzigd naar de [MIN VOL]-waarde.
    - **[MIN VOL]** en **[MAX VOL]** – de [+] en [-] volumeknoppen zijn ontgrendeld en het volume kan alleen worden aangepast binnen de [MIN] en [MAX]-instelling.  
Het [VOLUME] moet worden ingesteld op [UNLOCK] (Ontgrendelen) om deze instelling te laten werken.
    - **[INPUT] (Ingang)** – selecteer [UNLOCK] (Ontgrendelen) om de ingang te kunnen wijzigen met de knop INPUT/SET (Ingang/instelling).
    - **[CHANNEL] (Kanaal)** – selecteer [UNLOCK] (Ontgrendelen) om de ▲/▼ knoppen te kunnen gebruiken.
3. Selecteer [ACTIVATE] (Activeren) om alle instellingen te activeren.

## Ontgrendelen van de knoppen op het bedieningspaneel van de monitor

**Key Buttons (Toetsen)** – om terug te keren naar de normale werking, houdt u de knoppen ▲ en ▼ op het bedieningspaneel van de monitor gelijktijdig minimaal 4 seconden ingedrukt om de toetsenvergrendelingsinstellingen uit te schakelen.

**OSD-menu** – om terug te keren naar de normale werking, gaat u met behulp van de afstandsbediening naar [CONTROL] (Bediening) en vervolgens naar [KEY LOCK SETTINGS] (Instellingen voor toetsenvergrendeling). Kies in [MODE SELECT] (Modus selecteren) [UNLOCK] (Ontgrendelen) en selecteer vervolgens [ACTIVATE] (Activeren).

# Instellingen voor Media Player

Ga naar de Media Player door op de knop MEDIA PLAYER op de optionele afstandsbediening te drukken of selecteer de MP-ingang in het OSD-menu INPUT (Ingang).

Gebruik de knoppen ▲▼ + – en SET/POINT ZOOM (Instellen/Specifiek zoomen) op de afstandsbediening om door de Media Player-menu's te navigeren.

Selecteer het -pictogram in het scherm met de bestandenlijst of het beginscherm van de Media Player om het configuratiescherm van de Media Player weer te geven.

## Beginscherm van de Media Player

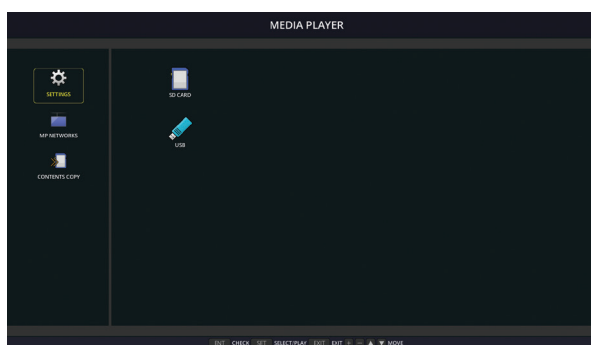

De volgende instellingen kunnen worden geconfigureerd op het scherm [SETTINGS] (Instellingen). Selecteer [OK] en druk vervolgens op de knop SET/POINT ZOOM (Instellen/Specifiek zoomen) om eventuele wijzigingen op te slaan. Anders worden de instellingen die u hebt geselecteerd, niet opgeslagen.

## Diavoorstelling

Menu	Functie
SCREEN SIZE (Beeldformaat)	Hiermee selecteert u [ACTUAL SIZE] (Werkelijke grootte) of [BEST FIT] (Best passend).
PLAY MODE (Afspeelmodus)	Hiermee selecteert u [AUTO] of [MANUAL] (Handmatig).
INTERVAL	Hiermee stelt u de intervaltijd in.
REPEAT (Herhalen)	Selecteer het vakje om de diavoorstelling te herhalen.
AUDIO FILE (Geluidsbestand)	Hiermee selecteert u een geluidsbestand.
BGM	Selecteer het vakje om BGM in te schakelen.
PLAY END SCREEN (Eindscherm afspelen)	Hiermee selecteert u een instelling voor als de diavoorstelling is voltooid.
	Black screen (Zwart scherm): Als de diavoorstelling is voltooid, wordt een zwart scherm weergegeven.
	File list (Bestandenlijst): Wanneer de diavoorstelling is voltooid, wordt teruggeschakeld naar het scherm met de bestandenlijst.
	Save last screen (Laatste scherm opslaan): Als de diavoorstelling is voltooid, wordt de laatste afbeelding van de diavoorstelling op het scherm weergegeven.

## Auto Play (Automatisch afspelen)

Hiermee worden automatisch alle afbeeldingen of video's in de geselecteerde map weergegeven of afgespeeld wanneer de monitor wordt ingeschakeld met de Media Player als geselecteerde ingang. De afbeeldingen en video's worden in de gesorteerde volgorde weergegeven.

Menu	Functie
AUTO PLAY (Automatisch afspelen)	OFF (Uit): Automatische afspeelmodus is uitgeschakeld. SLIDESHOW (Diavoorstelling): Speelt automatisch een geselecteerd bestand af.
FOLDER (Map)	De locatie op het USB-opslagapparaat of de microSD-geheugenkaart waar de bestanden zich bevinden. Selecteer [SD CARD] (SD-kaart) of [USB] en druk vervolgens op de knop ENT om de hoofdmap van de SD-kaart of het USB-apparaat te selecteren. Als de bestanden zich in een submap bevinden, selecteer dan [SD CARD] (SD-kaart) of [USB] en druk vervolgens op de knop [SET/POINT ZOOM] (Instellen/Specifiek zoomen), ga naar de map die de bestanden bevat en druk vervolgens op de knop ENT op de afstandsbediening.

## Vooraf ingestelde inhoud

Als de monitor geen huidige signaalinput heeft, schakelt de monitor automatisch over naar de ingang van de Media Player en worden eventuele foto- of videobestanden in de geselecteerde map weergegeven of afgespeeld. Wanneer een apparaat zoals een Blu-ray-speler bijvoorbeeld wordt uitgeschakeld, verandert de monitor de ingang van HDMI naar MP en worden de bestanden afgespeeld in de map die in dit scherm is geselecteerd.

Menu	Functie
ENABLE (Inschakelen)	Druk op [SET] (Instellen) om het vakje aan te vinken om Preset Contents (Vooraf ingestelde inhoud) in te schakelen.
FOLDER (Map)	De locatie op het USB-opslagapparaat of de microSD-geheugenkaart waar de bestanden zich bevinden. Selecteer [SD CARD] (SD-kaart) of [USB] en druk vervolgens op de knop ENT om de hoofdmap van de SD-kaart of het USB-apparaat te selecteren. Als de bestanden zich in een submap bevinden, selecteer dan [SD CARD] (SD-kaart) of [USB] en druk vervolgens op de knop [SET/POINT ZOOM] (Instellen/Specifiek zoomen), ga naar de map die de bestanden bevat en druk vervolgens op de knop ENT op de afstandsbediening.

## Netwerk en andere instellingen

Onderstaand opties dienen alleen voor het configureren van de netwerkinstellingen en instellingen voor gedeelde mappen voor de Media Player.

Om de instellingen te configureren, gaat u naar de optie [NETWORK & OTHER SETTINGS] (Netwerk en andere instellingen) en drukt u op de knop SET/POINT ZOOM (Instellen/Specifiek zoomen) op de afstandsbediening.

### Network Settings (Netwerkinstellingen) voor de Media Player

Menu	Functie
IP SETTING (IP-instelling)	Netwerkgerelateerde instellingen die moeten worden geconfigureerd voor de Media Player.
IP ADDRESS (IP-adres)	
SUBNET MASK (Subnetmasker)	Let op dat het IP-adres voor de Media Player verschilt van het IP-adres voor de monitor. Als u handmatig een IP-adres voor de monitor wilt toewijzen, moet u er ook een toewijzen aan de Media Player. Anders wordt het IP-adres automatisch toegewezen aan de Media Player en kunnen er mogelijk conflicten in het netwerk optreden.
DEFAULT GATEWAY (Standaardgateway)	
DNS	
DNS PRIMARY (DNS primair)	
DNS SECONDARY (DNS secundair)	

NETWORK INFORMATION (Netwerkinformatie) toont de huidige netwerkinstellingen voor de Media Player.

### Shared Folder (gedeelde map)

De opties voor SHARED FOLDER (Gedeelde map) bieden twee verschillende methoden voor het kopiëren van bestanden naar de microSD-geheugenkaart via een netwerk. Zie [“Bestanden kopiëren naar de microSD-geheugenkaart” op pagina 64](#) voor instructies over het gebruik van de functie SHARED FOLDER (Gedeelde map) nadat deze is ingeschakeld en geconfigureerd in dit scherm.

### Shared SD Card Settings (Instellingen voor een gedeelde SD-kaart)

Schakel deze optie in om computers of mobiele apparaten toegang te geven tot de microSD-geheugenkaart in de monitor via het IP-adres van de Media Player. Bestanden kunnen worden gekopieerd naar of verwijderd van de microSD-geheugenkaart met behulp van een webbrowser. Zie [pagina 65](#).

Menu	Functie
ENABLE (Inschakelen)	Selecteer het vakje om [SHARED SD CARD SETTINGS] (Instellingen voor een gedeelde SD-kaart) in te schakelen.
USER NAME (Gebruikersnaam)	De gebruikersnaam voor toegang tot de monitor. Dit is het monitormodel en kan niet worden gewijzigd.
PASSWORD (Wachtwoord)	Maak een wachtwoord aan voor toegang tot de microSD-geheugenkaart. Een wachtwoord is niet vereist. Als er geen wachtwoord is ingesteld, kan elke gebruiker/persoon bestanden openen en kopiëren naar de microSD-geheugenkaart.

Selecteer OK en druk vervolgens op de knop SET/POINT ZOOM (Instellen/Specifiek zoomen) op de afstandsbediening om de instellingen op te slaan. Als u niet op OK drukt, worden de instellingen die u hebt geconfigureerd niet opgeslagen.

## Shared Folder Settings (Instellingen voor gedeelde map)

Met deze optie hebt u vanuit de Media Player toegang tot gedeelde netwerkmappen om bestanden naar de microSD-geheugenkaart te kopiëren. Er kunnen maximaal vier mappen aan de instellingen voor gedeelde mappen worden toegevoegd. Zie [pagina 65](#).

Nadat u de [SHARED FOLDER SETTINGS] (Instellingen voor gedeelde map) hebt geopend, selecteert u een van de mappen en drukt u vervolgens op de knop SET/POINT ZOOM (Instellen/Specifiek zoomen) om de instellingen weer te geven voor het configureren van de netwerkreferenties.

Menu	Functie
ENABLE (Inschakelen)	Selecteer het vakje om de geselecteerde map in te schakelen.
SHARED FOLDER (Gedeelde map)	Gebruik het IP-adres of naam van de netwerkllocatie met de gedeelde mappen die de bestanden bevatten die u naar de microSD-geheugenkaart wilt kopiëren.
USER NAME (Gebruikersnaam)	Voer de gebruikersnaam in die toegang heeft tot de gedeelde netwerkmapp.
PASSWORD (Wachtwoord)	Voer het wachtwoord in voor de gebruikersnaam die wordt gebruikt om toegang te krijgen tot de gedeelde map.

Selecteer OK en druk vervolgens op de knop SET/POINT ZOOM (Instellen/Specifiek zoomen) op de afstandsbediening om de instellingen op te slaan. Als u niet op OK drukt, worden de instellingen die u hebt geconfigureerd niet opgeslagen.

## Shift to No Signal (Overschakelen op Geen signaal)

Bij een normale werking van de monitor wordt “geen signaal” op de andere video-ingangen geregistreerd, wanneer er geen videosignaal meer is, zoals wanneer een Blu-ray-speler wordt uitgeschakeld, en wordt de energiebesparende modus geactiveerd.

Wanneer de Media Player de huidige signaalingang is, is de Media Player altijd ingeschakeld en wordt een videosignaal naar de monitor verzonden. Dit voorkomt dat de monitor de energiebesparende modus activeert, zelfs als de Media Player niet actief bestanden afspeelt.

Wanneer SHIFT TO NO SIGNAL (Overschakelen op Geen signaal) is ingeschakeld, laat de Media Player de monitor weten dat er momenteel geen videosignaal is en over te schakelen naar de “geen signaal”-modus. Hierdoor kan de monitor “Geen signaal” registreren en de energiebesparende modus activeren, net zoals bij de andere video-ingangen bij verlies van videosignaal.

U kunt de tijd aanpassen die verstrijkt tussen het laatste gebruik van de Media Player en het moment dat deze de monitor laat weten om naar “geen signaal” te schakelen.

De monitor schakelt naar “geen signaal” onder de volgende omstandigheden:

- Nadat de Media Player stopt met het afspelen van inhoud.
- Terwijl de monitor het beginscherm van Media Player, USB  venster of SD-kaart  venster weergeeft en er geen knoppen ingedrukt worden op de afstandsbediening of op het bedieningspaneel van de monitor tijdens de intervalperiode die u hebt ingesteld.

Menu	Functie
ENABLE (Inschakelen)	Selecteer het vakje om [SHIFT TO NO SIGNAL] (Overschakelen op Geen signaal) in te schakelen.
INTERVAL	Hier kunt u de tijd instellen tussen het moment waarop de Media Player voor het laatst is gebruikt en het moment waarop de monitor de “Geen signaal”-modus activeert.

Selecteer OK en druk vervolgens op de knop SET/POINT ZOOM (Instellen/Specifiek zoomen) op de afstandsbediening om de instellingen op te slaan. Als u niet op OK drukt, worden de instellingen die u hebt geconfigureerd niet opgeslagen.

## Bestanden kopiëren naar de microSD-geheugenkaart

Er zijn twee opties voor het kopiëren van bestanden naar de microSD-geheugenkaart als deze al in de monitor is geplaatst. Bestanden kunnen worden gekopieerd van een netwerkmapp of een USB-opslagapparaat via de optie CONTENTS COPY (Inhoud kopiëren) of via de SD-CARD VIEWER in een webbrowser.

Het kopiëren van bestanden vanaf een USB-opslagapparaat is handig om de inhoud van de microSD-geheugenkaart eenvoudig te wijzigen, zonder de microSD-geheugenkaart en zijn afdekking uit de monitor te hoeven verwijderen. Het kopiëren van de bestanden vanuit een netwerkmapp of via een webbrowser is handig wanneer de monitor zich op een locatie bevindt die niet gemakkelijk toegankelijk is.

## CONTENTS COPY (Inhoud kopiëren) in de Media Player gebruiken

Wanneer u de optie CONTENTS COPY (Inhoud kopiëren) gebruikt, wordt de microSD-geheugenkaart gewist en worden de bestanden gekopieerd uit de geselecteerde map.

### Bestanden kopiëren naar de microSD-geheugenkaart

1. Sluit een USB-opslagapparaat aan op de Media Player USB-poort van de monitor of configureer de [SHARED FOLDER SETTINGS] (Instellingen voor gedeelde map) in [NETWORK & OTHER SETTINGS] (Netwerk en andere instellingen) van de Media Player (zie [pagina 63](#)).
2. Selecteer vanuit het beginscherm van de Media Player [CONTENTS COPY] (Inhoud kopiëren) en druk vervolgens op de knop SET/POINT ZOOM (Instellen/Specifiek zoomen).  
Het scherm [CONTENTS COPY] (Inhoud kopiëren) toont alle netwerkmappen die zijn geconfigureerd en het pictogram "USB" als een USB-opslagapparaat is aangesloten.
3. Selecteer de USB of een netwerkmap met de bestanden die u naar de microSD-geheugenkaart wilt kopiëren en druk vervolgens op de knop SET/POINT ZOOM (Instellen/Specifiek zoomen).
4. Selecteer op het bevestigingsscherm OK en druk vervolgens op de knop SET/POINT ZOOM (Instellen/Specifiek zoomen).  
De volledige inhoud van de netwerkmap of het USB-opslagapparaat wordt gekopieerd naar de microSD-geheugenkaart. Zorg dat de opslagcapaciteit van de microSD-geheugenkaart groot genoeg is om de bestanden op te slaan die u wilt toevoegen.

- OPMERKING:**
- "Out of disk space" (Onvoldoende schijfruimte) wordt weergegeven als de opslagcapaciteit van de microSD-geheugenkaart niet voldoende is om de geselecteerde map te kopiëren.
  - Als u op **OK** drukt om te beginnen met [CONTENTS COPY] (Inhoud kopiëren), worden eerdere gegevens die op de microSD-geheugenkaart waren opgeslagen onmiddellijk verwijderd. Annuleren van de functie [CONTENTS COPY] (Inhoud kopiëren) herstelt de vorige bestanden niet.
  - Alleen apparaten die op de monitor zijn aangesloten, worden weergegeven.
  - Als de monitor een bestand aan het kopiëren is, knippert het led-lampje rood.
  - Werp de microSD-geheugenkaart niet uit en zet de hoofdschakelaar van de monitor niet uit wanneer de monitor bezig is met het kopiëren van bestanden. Het uitwerpen van de microSD-geheugenkaart of het uitzetten van de monitor tijdens het kopiëren van bestanden kan leiden tot beschadigde gegevens.
  - Als u op de afstandsbediening op de STANDBY-knop drukt of op de  knop van de monitor terwijl het led-lampje rood knippert, schakelt de monitor na het kopiëren in de stand-bystand.

- OPMERKING:** Als de verbinding met een gedeelde map mislukt, wordt een foutbericht weergegeven en wordt een "x" weergegeven op het mappictogram. Controleer het volgende als dit gebeurt:
- Klopt de naam van de netwerkmap?
  - Is de netwerkmap ingesteld om te delen?
  - Zijn er toegangsrechten ingesteld in de netwerkmap?
  - Zijn er weer te geven bestanden opgeslagen in de netwerkmap?

## SD-CARD VIEWER gebruiken in een webbrowser

Wanneer u de SD-CARD VIEWER gebruikt om bestanden naar de microSD-geheugenkaart te kopiëren, kunnen afzonderlijke bestanden aan de microSD-geheugenkaart worden toegevoegd zonder eerst de inhoud ervan te wissen. Omdat bestanden via de internetbediening in een webbrowser worden toegevoegd aan de microSD-geheugenkaart, kunnen bestanden worden gekopieerd vanaf een computer of een mobiel apparaat, zoals een tablet, verbonden met hetzelfde netwerk als de monitor.

### Bestanden kopiëren naar de microSD-geheugenkaart

1. Schakel de instellingen voor [SHARED SD CARD] (Gedeelde SD-kaart) in in [NETWORK & OTHER SETTINGS] (Netwerk en andere instellingen) van de Media Player in (zie [pagina 63](#)).
2. Open een webbrowser op een computer of mobiel apparaat verbonden met hetzelfde netwerk als de monitor.
3. Voer het IP-adres van de Media Player in het adresveld van de webbrowser in en druk vervolgens op Enter voor toegang tot de internetbedieningselementen.  
Het IP-adres voor de Media Player wordt weergegeven in het gedeelte [NETWORK INFORMATION for MEDIA PLAYER] (Netwerkinformatie voor de Media Player) van het scherm [NETWORK & OTHER SETTINGS] (Netwerk en andere instellingen).

- Als er een wachtwoord is aangemaakt om toegang te krijgen tot de kaart, voert u de gebruikersnaam en het wachtwoord in.  
De gebruikersnaam is de modelnaam van de monitor. Let op dat zowel de gebruikersnaam als het wachtwoord hoofdlettergevoelig zijn.
- Wanneer de computer of het mobiele apparaat verbinding met de Media Player heeft gemaakt, worden de Internetbedieningselementen van de Media Player weergegeven in de browser. Selecteer de koppeling naar de **SD-CARD VIEWER** aan de linkerkant van het browservenster.

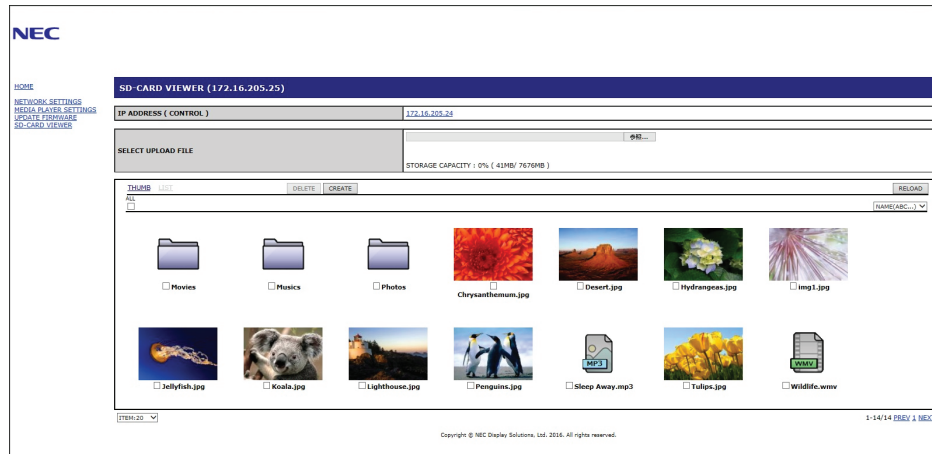

- Druk op **Choose File (Bestand kiezen)** om een bestandsbrowser te openen en selecteer vervolgens een bestand.  
Het bestand wordt toegevoegd aan de hoofdmap van de microSD-geheugenkaart. Ga op een van de volgende manieren te werk om een bestand naar een andere map op de microSD-geheugenkaart te uploaden:
  - Uploaden naar een bestaande map – Als u het bestand wilt toevoegen aan een bestaande map op de microSD-geheugenkaart, selecteert u eerst de mapnaam om de map te openen en drukt u vervolgens op de knop **Choose File (Bestand kiezen)**.
  - Uploaden naar een nieuwe map – Als u een nieuwe map wilt maken voordat u het bestand uploadt, drukt u op de knop **CREATE (Maken)**. Voer een mapnaam in het veld **NAME (Naam)** in en drukt vervolgens op **OK**. De nieuwe map verschijnt in de bestandenlijst van de microSD-geheugenkaart. Selecteer de nieuwe map om de map te openen en drukt vervolgens op de knop **Choose File (Bestand kiezen)**.
- Ga naar de locatie van de bestanden die u aan de kaart wilt toevoegen. Selecteer het bestand dat u naar de microSD-geheugenkaart wilt kopiëren en drukt vervolgens op **Open**.
- Druk op **OK** om het uploaden van het bestand te bevestigen.
- Het bestand wordt nu gekopieerd naar de microSD-geheugenkaart.  
Als u een bestandstype hebt geselecteerd dat de Media Player niet kan lezen, wordt op het scherm voor bestandsupload een bericht weergegeven dat het bestand niet kan worden gekopieerd.

Om bestanden of mappen van de microSD-geheugenkaart te verwijderen, drukt u op de selectievakjes om de items te selecteren die u wilt verwijderen en drukt u vervolgens op de knop **DELETE (Verwijderen)**.

- OPMERKING:**
- Als de monitor een bestand aan het kopiëren is, knippert het led-lampje rood.
  - Werp de microSD-geheugenkaart niet uit en zet de hoofdschakelaar van de monitor niet uit wanneer de monitor bezig is met het kopiëren van bestanden. Het uitwerpen van de microSD-geheugenkaart of het uitzetten van de monitor tijdens het kopiëren van bestanden kan leiden tot beschadigde gegevens.
  - Als u op de afstandsbediening op de **STANDBY**-knop drukt of op de **⏻** knop van de monitor terwijl het led-lampje rood knippert, schakelt de monitor na het kopiëren in de stand-bystand.
  - Alleen bestandsindelingen voor stilstaande beelden, bewegende videobestanden en BGM-audio kunnen worden gekopieerd.

## Knoppen voor internetbediening van de SD-CARD VIEWER

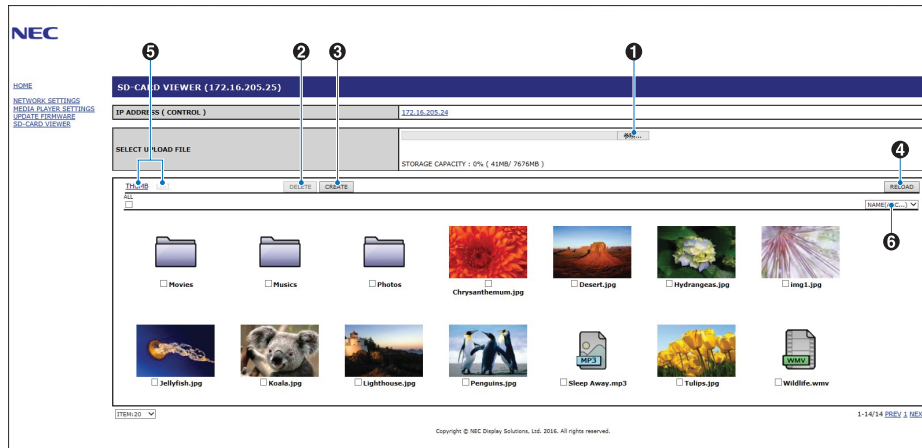

### 1. CHOOSE FILE (Bestand kiezen)

**Choose file (Bestand kiezen)** opent een bestandsbrowser om een bestand te selecteren dat naar de microSD-geheugenkaart moet worden gekopieerd.

Als u op **Open** in de bestandsbrowser drukt, wordt het uploadvenster met het geselecteerde bestand weergegeven.

Als u op **OK** drukt, begint het uploaden van het bestand.

**OPMERKING:** Controleer de opslagcapaciteit van de microSD-geheugenkaart voordat u bestanden kopieert. **STORAGE CAPACITY (Opslagcapaciteit)** toont de capaciteit van de aangesloten microSD-geheugenkaart.

### 2. DELETE (Verwijderen)

Druk op de selectievakjes om bestanden en mappen te selecteren.

Als u op **DELETE (Verwijderen)** drukt, wordt het venster **DELETE FOLDERS/FILES (Bestanden/mappen verwijderen)** geopend.

Als u op **OK** drukt, worden de geselecteerde bestanden of mappen verwijderd.

### 3. CREATE (Maken)

Create (Maken) opent een venster om een nieuwe map toe te voegen aan de microSD-geheugenkaart en de map een naam te geven.

Voer de naam van de map in en selecteer **OK**. Er zijn maximaal 255 alfanumerieke tekens toegestaan.

### 4. [RELOAD] (Opnieuw laden)

Hiermee vernieuwt u de gegevens van de microSD-geheugenkaart in de webbrowser.

### 5. THUMB/LIST (Miniaturen/lijst)

Hiermee schakelt u tussen weergave van de bestanden met pictogrammen of miniaturen.

Er wordt een beschrijving van het bestand of de map weergegeven als u de miniatuurnaam of bestandsnaam selecteert.

### 6. SORT (Sorteren)

Hiermee selecteert u de sorteermethode. De mappen die zijn opgeslagen op de microSD-geheugenkaart worden gesorteerd aan de hand van de geselecteerde sorteermethode.

## Verbinding maken met de SD-CARD VIEWER van een andere monitor

Als er meer dan één monitor op het netwerk is met een Media Player, kunt u zoeken vanaf de internetbediening van elke monitor om alle ondersteunde monitors op het netwerk weer te geven.

1. Voer het IP-adres van de monitor in het adresveld van de webbrowser in.

Druk op de knop DISPLAY op de afstandsbediening om het informatie-OSD van de monitor op het scherm weer te geven, waarin het IP-adres van de monitor staat.

De monitor en de Media Player hebben verschillende IP-adressen; beide worden standaard automatisch toegewezen wanneer ze worden verbonden met een DHCP-netwerk.

2. Selecteer de koppeling naar [SD-CARD VIEWER] aan de linkerkant van het browservenster.

Hiermee wordt een venster [GO TO SD-CARD VIEWER] (Naar SD-CARD VIEWER gaan) weergegeven.

3. Druk op de knop SEARCH (Zoeken) om het [IP ADDRESS] (IP-adres) van de huidige aangesloten monitor en alle overige compatibele monitors binnen hetzelfde netwerk weer te geven.

4. Selecteer het IP-adres onder de kolom [IP ADDRESS (MP)] voor toegang tot de internetbediening van de Media Player voor de monitor waarnaar u bestanden wilt kopiëren.

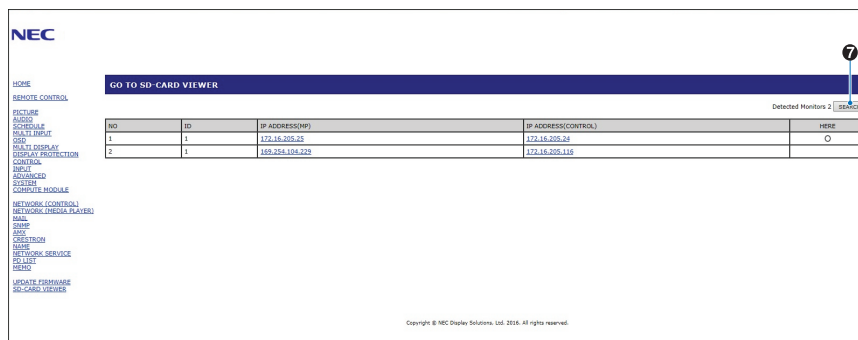

NO	ID	IP ADDRESS(MP)	IP ADDRESS(CONTROL)	HERE
1	1	172.16.205.25	172.16.205.26	O
2	1	169.254.104.229	172.16.205.116	

Als u de webpagina van de andere monitor in een nieuw tabblad wilt openen, klikt u met de rechtermuisknop op het IP-adres. Als u de webpagina van de andere monitor in een nieuw venster wilt openen, klikt u met de linkermuisknop op het IP-adres.

## Emergency Contents (Noodinhoud) gebruiken

Mediabestanden voor afspelen kunnen in een speciale map worden opgeslagen. Maak een map met de naam "EMERGENCY CONTENTS" (Noodinhoud) in de hoofdmap van de microSD-geheugenkaart en kopieer de mediabestanden naar de map. Het afspelen van de noodinhoud kan worden geactiveerd door een externe opdracht naar de monitor via LAN of RS-232C.

Instructies voor de EMERGENCY CONTENTS (Noodinhoud) kunt u vinden in het bestand "External\_Control.pdf".

Zie [pagina 98](#).



## Hoofdstuk 6 Multi-Monitor Setup (Opstelling met meerdere monitors)

### Dit hoofdstuk omvat:

- ⇒ “Meerdere monitors koppelen” op pagina 70
- ⇒ “Video-uitgang” op pagina 72
- ⇒ “De functie Remote Control ID (Afstandsbedienings-id) instellen” op pagina 73

# Meerdere monitors koppelen

Monitoren kunnen met elkaar worden verbonden, zowel met communicatie- als videoverbindingen, in installaties met meerdere beeldschermen. Door de videoverbindingen aan elkaar te koppelen, wordt een videowand gecreëerd waarin een enkele afbeelding als tegels over alle schermen kan worden weergegeven. Bij het koppelen van meerdere monitors om een videowand te installeren, zijn communicatie- en videokabelaansluitingen noodzakelijk en moet er goed worden nagedacht over de configuratie ervan. Raadpleeg het “[Bedradingsschema](#)” op [pagina 24](#) voor het maken van communicatie- en videoverbindingen.

De monitorinstellingen voor het configureren van een videowand in de OSD- en monitorwebpagina-instellingen staan onder [MULTI-DISPLAY] (Meerdere beeldschermen).

- [AUTO TILE MATRIX SETUP] (Automatische instellingen tegelmatrix) – configureert automatisch de instellingen voor meerdere beeldschermen wanneer de communicatie- en videopoorten aan elkaar zijn gekoppeld. Dit stelt automatisch de [MONITOR ID] en de positie van de monitors in de videowand in volgens de fysieke bedrading tussen de monitors.

Voer het aantal monitors in dat horizontaal en verticaal op de hoofdmonitor is gerangschikt. De volgende instellingen worden automatisch ingesteld wanneer u de automatische instelling uitvoert: [MONITOR ID], [TILE MATRIX] (Tegelmatrix), [TILE MATRIX MEM] (Geheugen tegelmatrix), [Input Signal] (Ingangssignaal), [DisplayPort] in [TERMINAL SETTINGS] (Terminalinstellingen) en de instelling voor de video-uitgang.

- OPMERKING:**
- [AUTO ID] (Automatische id) wordt automatisch uitgevoerd.
  - Wanneer u deze functie gebruikt, wordt het aanbevolen dat monitors via een DisplayPort-kabel in serie worden aangesloten.
  - Deze functie komt te vervallen wanneer [MOTION] (Beweging) in [SCREEN SAVER] wordt ingeschakeld:

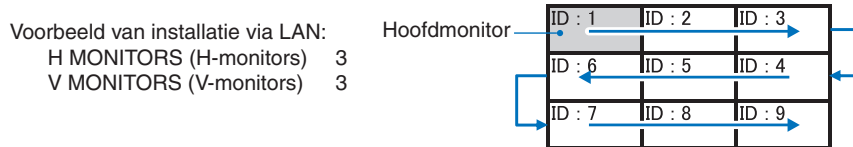

- [SETTING COPY] (Kopie instellen) – Hiermee kopieert u een aantal van de OSD-menucategorieën naar andere monitors in de videowand, wanneer ze in serie zijn aangesloten.
- [TILE MATRIX] (Tegelmatrix) – Hiermee kunt u één beeld vergroten en weergeven op meerdere schermen (maximaal 100) via een distributieversterker. Voer handmatig het aantal horizontale en verticale monitors in de videowand in, de positie van de monitor in de muur en schakel Tile Compensation (Tegelcompensatie) in of uit. Raadpleeg de “[Video-uitgang](#)” op [pagina 72](#) wanneer u de HDCP-inhoud kantelt.
- [TILE COMP] (Tegelcompensatie) - Hiermee schaaft u het weergegeven beeld om te compenseren voor de breedte van de schermrand om een naadloos beeld te creëren.
- [TILE CUT] (Tegelsnede) - Hiermee selecteert u een deel van het beeld van de weergegeven afbeelding. Het geselecteerde deel wordt als een volledig beeld op het scherm weergegeven.

## Voorbeeld van TILE CUT (Tegelsnede) 2x1 (liggend)

Voor de linkermonitor:

- Stel H MONITORS [2] en V MONITORS [2] in.  
Eén afbeelding wordt gedeeld door 4 en vervolgens van 1 tot 4 genummerd.

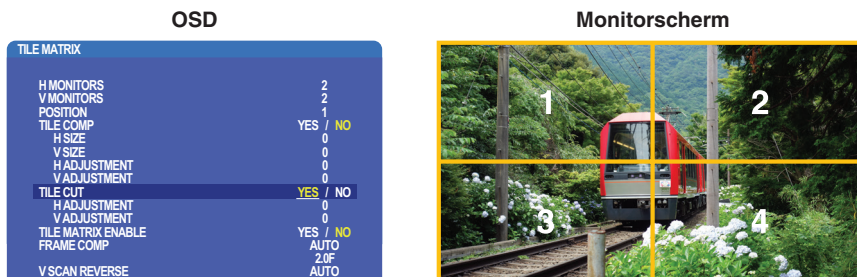

- Selecteer 1 tot 4 bij [POSITION] (Positie).

bijv. Selecteren van 1

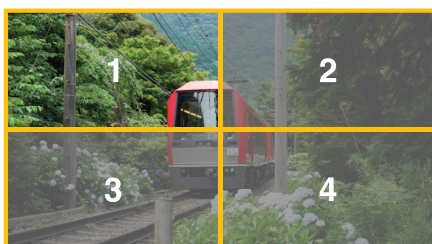

- 3. Met [H ADJUSTMENT] (Horizontale aanpassing) en [V ADJUSTMENT] (Verticale aanpassing) kunt u het geselecteerde vierkant naar de exacte plaats verplaatsen waar u het weergeeft.

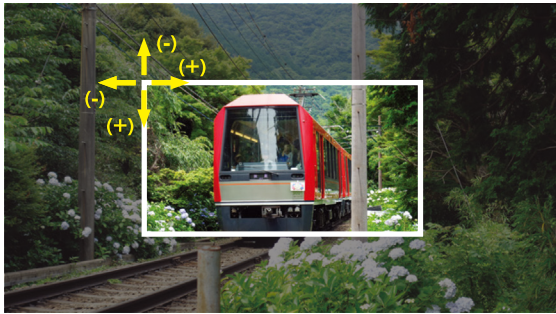

- 4. Selecteer [YES] (Ja) bij [TILE MATRIX ENABLE] (tegelmatrix inschakelen).



Voor de rechtermonitor:  
Herhaal dezelfde stappen.

bijv. Selecteren van 2 bij [POSITION] (Positie)

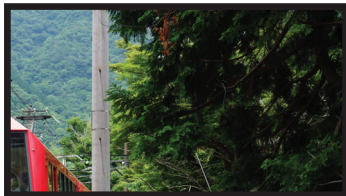

Na het aanpassen van de instelling, wordt de 2 x 1 afbeelding als (Liggend) weergegeven, zoals hieronder.



- [FRAME COMP] (Schermcomp.) - Hiermee wordt [FRAME COMP] (Schermcomp.) automatisch ingesteld door het aantal monitors dat horizontaal en verticaal is gerangschikt in te voeren, Het wordt aanbevolen en zou de beste resultaten moeten opleveren als snel bewegende inhoud wordt weergegeven. Het toepassen van [FRAME COMP] (Schermcomp.) is nodig voor een specifieke installatie.

[AUTO] - Hiermee stelt u de totale vertragingwaarde in, elke vertragingwaarde wordt automatisch ingesteld door instelling van [H MONITORS], [V MONITORS] en [POSITION] (Positie) in [TILE MATRIX] (Tegelmatrix).

[MANUAL] (Handmatig) - Hiermee stelt u de vertragingwaarde in op elke monitor.

- [V SCAN REVERSE] (Verticaal scannen omkeren) - Hiermee keert u de richting om waarin het beeld gescand wordt voor een vloeiend bewegend beeld.

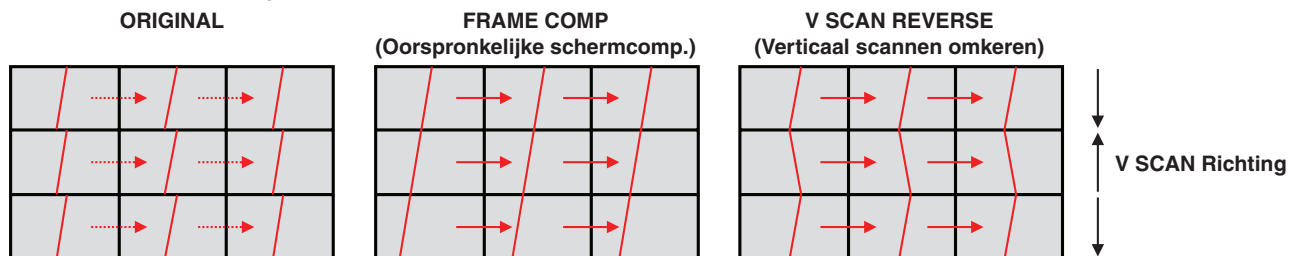

- [TILE MATRIX MEMORY] (Geheugen tegelmatrix) - Hiermee kunnen instellingen voor de tegelmatrix worden opgeslagen op alle ingangen op de monitor.
- [ID CONTROL] (ID-controle) - Hiermee stelt u de monitor-id en groep-IP in voor de huidige monitor. Wanneer de LAN-poorten van de monitors aan elkaar zijn gekoppeld, kunnen de ID en IP automatisch worden toegewezen aan alle schermen.

- Video daisy chaining (In serie geschakelde video).  
We raden ten sterkste aan om hetzelfde monitormodel te gebruiken voor alle monitors in de aangesloten serieschakeling. MONITORS POSITION (Positie monitor) is anders dan ID. Raadpleeg Afbeelding 1.

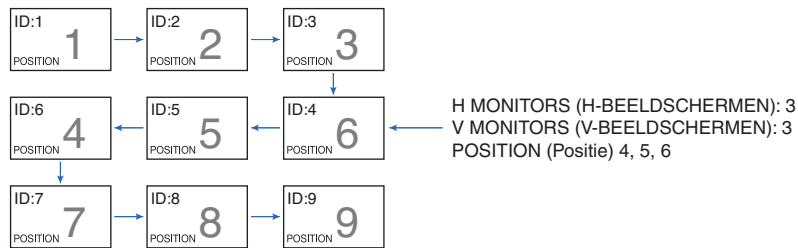

Afbeelding 1

## Video-uitgang

Hoofdbeeld	DisplayPort1	DisplayPort2	DVI	HDMI1	HDMI2	VGA (RGB)	VGA (YPbPr)	Video	OPTION (Optie)		MP
Connector	DisplayPort1 (DAISY CHAIN IN)	DisplayPort2	DVI-D	HDMI1 (DAISY CHAIN IN)	HDMI2 (CEC)	VGA (RGB, YPbPr)		VIDEO	Sleuf voor optionele kaart (SLOT2 (DP))	Sleuf voor optionele kaart (SLOT2 (HDMI))	-
DisplayPort	Ja	Nee	Nee	Nee	Nee	Nee	Nee	Nee	Ja	Nee	Nee
HDMI	Nee	Nee	Ja	Ja	Nee	Nee	Nee	Nee	Nee	Ja	Ja

**OPMERKING:** De uitvoer van het Media Player-sigitaal (MP) is alleen geschikt tussen dezelfde modellen.

### Het aansluiting van meerdere monitors met een HDMI-kabel

- Gebruik van hetzelfde model beeldscherm.
- Stel hetzelfde in bij ([MODE1] of [MODE2]) bij [HDMI] in [TERMINAL SETTINGS] (Terminal-instellingen) op alle aangesloten monitors.

### Voor DisplayPort-uitgang

- Selecteer de DisplayPort1- of OPTION-ingang voor de monitor voor een signaal uit de DisplayPort-uitgang.
  - De signaaluitgangsfunctie van deze monitor ondersteunt inhoud die wordt beschermd door HDCP. HDCP-inhoud kan worden verspreid over maximaal 3 aangesloten monitors.
- Stel bij het gebruik van een optionele kaart [SLOT2 CH SETTING] (Instelling slot 2 CH) in op [CH1] en stel vervolgens [SLOT2 CH SELECT] in op DisplayPort. Zie [pagina 122](#).

**OPMERKING:** Gebruik optionele kaarten van het type slot2 om het DisplayPort-sigitaal uit te voeren.

### Voor HDMI-uitgang

- Selecteer de HDMI1-, DVI-, MP- of OPTION-ingang voor de monitor voor een signaal uit HDMI OUT.
- De signaaluitgangsfunctie van deze monitor ondersteunt inhoud die wordt beschermd door HDCP. HDCP-inhoud kan worden verspreid over meerdere aangesloten monitors, zoals hieronder wordt beschreven:
  - HDCP 1: Tot 8 monitors / HDCP 2.2: Tot 5 monitors
  - De tijd totdat het beeld wordt weergegeven is afhankelijk van het aantal aangesloten monitors.
  - Zonder HDCP: Tot 9 monitors

- OPMERKING:**
- Afhankelijk van het apparaat dat u gebruikt, verandert het aantal monitoraansluitingen.
    - Als u een beeld in een opstelling met meerdere monitors weergeeft, mag u de kabels niet loskoppelen van de monitors. Wanneer u kabels loskoppelt, moet u eerst de hoofdvoeding uitschakelen.
  - Stel bij het gebruik van een optionele kaart [SLOT2 CH SETTING] (Instelling slot 2 CH) in op [CH1] en stel vervolgens [SLOT2 CH SELECT] in op TMDS. Zie [pagina 122](#).

**OPMERKING:** Gebruik optionele kaarten van het type slot2 om het HDMI-sigitaal uit te voeren.

## Voor HDCP-inhoud

HDCP is een systeem ter voorkoming van het illegaal kopiëren van videogegevens die zijn verzonden via een digitaal signaal. Als u geen materiaal kunt weergeven via de digitale ingang betekent dit niet per se dat de monitor niet goed functioneert. Bij het implementeren van HDCP kan het voorkomen dat bepaalde inhoud wordt beschermd door HDCP en deze wordt daardoor mogelijk niet weergegeven vanwege de beslissing/bedoeling van de HDCP-gemeenschap (Digital Content Protection, LLC).

Vanwege deze beveiligingsbeperkingen in video-inhoud, kan HDCP-video-inhoud alleen over een beperkt aantal monitors worden betogeld. HDCP-video-inhoud bestaat over het algemeen uit commercieel geproduceerde Blu-rays en dvd's, televisie-uitzendingen en streaming mediadiensten.

# De functie Remote Control ID (Afstandsbedienings-id) instellen

Met de optionele afstandsbediening kunt u maximaal 100 afzonderlijke MultiSync-monitors bedienen met behulp van de zogenaamde REMOTE CONTROL ID-modus. De modus REMOTE CONTROL ID (Afstandsbedienings-id) werkt samen met de Monitor ID (Monitor-id), waardoor u tot 100 afzonderlijke MultiSync-monitors kunt bedienen. Als er bijvoorbeeld veel monitors worden gebruikt in hetzelfde gebied, dan stuurt een afstandsbediening in de normale modus signalen naar elke monitor tegelijkertijd (zie **Afbeelding 1**). Als u de afstandsbediening in de modus REMOTE CONTROL ID (Afstandsbedienings-id) gebruikt, zal slechts een specifiek beeldscherm in de groep worden bediend (zie **Afbeelding 2**).

## De Afstandsbedienings-id instellen

Houd de knop REMOTE ID SET (Afstandsbedienings-id instellen) ingedrukt op de afstandsbediening en gebruik het KEYPAD (Toetsenbord) om de Monitor-id (1-100) in te voeren van de monitor die u via de afstandsbediening wilt bedienen. U kunt vervolgens de afstandsbediening gebruiken om de monitor met dat specifieke Monitor ID-nummer te bedienen.

Als u 0 kiest of wanneer de afstandsbediening zich in de normale modus bevindt, worden alle monitors bediend.

## De bedieningsmodus van de afstandbediening (opnieuw) instellen

ID Mode (ID-modus) - druk op de knop REMOTE ID SET (Afstandsbedienings-id instellen) en houd deze 2 seconden ingedrukt om de id-modus te activeren.

Normal Mode (Normale modus): als u wilt terugkeren naar de Normal Mode (Normale modus), houdt u de knop REMOTE ID CLEAR (Afstandsbedienings-id wissen) 2 seconden ingedrukt.

- OPMERKING:**
- Om deze functie goed te laten werken, moet u een Monitor ID-nummer (Monitor-id-nummer) aan de monitor toekennen. U kunt een Monitor ID-nummer (Monitor-id-nummer) toekennen in het menu MULTI DISPLAY (Meerdere beeldschermen) van het OSD. Zie [pagina 114](#).
  - Richt de afstandsbediening op de afstandssensor van de gewenste monitor en druk op de knop REMOTE ID SET (Afstandsbedienings-id instellen). Het MONITOR ID-nummer (Monitor-id-nummer) wordt weergegeven op het scherm als de afstandsbediening in de ID-modus staat.

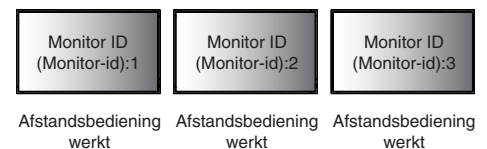

**Afbeelding 1**  
Afstandsbediening in normale modus of de REMOTE ID (Afstandsbedienings-id) is ingesteld op 0



**Afbeelding 2**  
Afstandsbediening is ingesteld op REMOTE ID (Afstandsbedienings-id):3

Voor deze functie hebt u een optionele afstandsbediening nodig.

## De afstandsbediening gebruiken om alle monitors binnen bereik te bedienen

1. Houd de knop REMOTE ID SET (Afstandsbedienings-id instellen) op de afstandsbediening ingedrukt en gebruik het toetsenblok om het REMOTE CONTROL ID-nummer '0' in te voeren.
2. Alle monitors binnen het bereik van de afstandsbediening reageren nu op de opdrachten die via het toetsenblok worden gegeven.

**OPMERKING:** Als de REMOTE ID (Afstandsbedienings-id) staat ingesteld op '0', worden door op REMOTE ID SET (Afstandsbedienings-id instellen) te drukken alle id's van de monitors binnen het bereik van de afstandsbediening op het scherm weergegeven. Zo kunt u eenvoudig zien wat de id van de monitor is als u een afzonderlijke monitor wilt bedienen, zoals hieronder beschreven.

**Gebruik de afstandsbediening om een monitor te bedienen die een specifiek MONITOR ID-nummer (Monitor-id-nummer) toegewezen heeft.**

1. Stel het [MONITOR ID]-nummer (Monitor-id-nummer) in voor de monitor (zie [pagina 114](#)). U kunt een [MONITOR ID]-nummer (Monitor-id-nummer) instellen tussen 1 en 100.

Met dit [MONITOR ID]-nummer (Monitor-id-nummer) kan de afstandsbediening deze specifieke monitor bedienen zonder dat dit invloed heeft op de andere monitors.

2. Houd de knop REMOTE ID SET (Afstandsbediening-id instellen) op de afstandsbediening ingedrukt en gebruik het toetsenblok om het REMOTE CONTROL ID-nummer (Afstandsbediening-id-nummer) in te voeren (1-100). Het REMOTE ID-nummer (Afstandsbediening-id-nummer) moet overeenkomen met het MONITOR ID-nummer (Monitor-id-nummer) van de monitor die bediend moet worden.
3. Wijs de afstandsbediening op de afstandssensor van de gewenste monitor en druk op de knop REMOTE ID SET (Afstandsbediening-id instellen).

Het MONITOR ID-nummer (Monitor-id-nummer) wordt in rood weergegeven op de monitor.

Als de REMOTE CONTROL ID (Afstandsbedienings-id) '0' is, wordt het respectievelijke MONITOR ID-nummer van alle monitors binnen het bereik rood weergegeven.

Als het MONITOR ID-nummer (Monitor-id-nummer) in wit wordt weergegeven op de monitor, zijn het MONITOR ID-nummer (Monitor-id-nummer) en REMOTE CONTROL ID (Afstandsbediening-id-nummer) niet hetzelfde.

# Hoofdstuk 7 Externe bediening

## Dit hoofdstuk omvat:

- ⇒ “Interfaces aansluiten” op pagina 76
- ⇒ “De monitor bedienen via RS-232C” op pagina 79
- ⇒ “De monitor via LAN bedienen” op pagina 80
- ⇒ “Intelligent Wireless Data (Intelligente draadloze gegevens)” op pagina 88
- ⇒ “Proof of Play (Informatie over afspelen)” op pagina 89

### Een externe apparaat aansluiten

Er zijn twee opties om een extern apparaat aan te sluiten om de monitor te bedienen.

Met NEC Display Wall Calibrator of NaViSet Administrator kunt u de monitorinstellingen beheren en de monitorstatus verkrijgen, inclusief kalibratie-informatie.

- RS-232C-terminal.  
Een extern apparaat aansluiten op de RS-232C-terminal van de monitor met een RS-232C-kabel.
- LAN-poort  
Een netwerk aansluiten op de LAN1 (DAISY CHAIN IN) poort van de monitor met een LAN-kabel (RJ45 categorie 3 of hoger).

# Interfaces aansluiten

## RS-232C-interface

PROTOCOL	RS-232C
BAUDRATE	9600 [bps]
GEGEVENSLENGTE	8 [bit]
PARITEIT	NONE (Geen)
STOPBIT	1 [bit]
GEGEVENSTRANSPORTBESTURING	NONE (Geen)

## LAN-interface

PROTOCOL	TCP
POORTNUMMER	7142
COMMUNICATIESNELHEID	AUTO-instelling (10/100 Mbps)

## Opdrachten

### Besturingsopdracht

Het beeldscherm ondersteunt twee basistypen opdrachtindelingen:

- Binaire communicatie: Een reeks gecodeerde bytes die ondersteuning biedt voor het besturen van bijna alle monitorfuncties.
- ASCII-besturingsopdrachten: Dit gebruikt besturingsopdrachten met een eenvoudige “Engels-achtige syntax” en gebruikt ASCII, voor het gemakkelijk uitvoeren van veel algemene functies.

**OPMERKING:** De opdrachtindelingen voor beide typen worden uitgelegd in de externe documenten “External\_Control.pdf”.  
Zie [pagina 98](#).

De onderstaande tabel geeft enkele voorbeelden van de binaire commando's voor verschillende algemene functies. De gegevens worden weergegeven als hexadecimale bytes. Deze voorbeelden gaan ervan uit dat de Monitor-id 1 is.

Functie (Monitor ID (Monitor-id) = 1)	Codegegevens
Ingeschakeld	01 30 41 30 41 30 43 02 43 32 30 33 44 36 30 30 30 31 03 73 0d
Uitgeschakeld	01 30 41 30 41 30 43 02 43 32 30 33 44 36 30 30 30 34 03 76 0d
Ingangsbron, selecteer DisplayPort1	01 30 41 30 45 30 41 02 30 30 36 30 30 30 30 46 03 04 0d of 01 30 41 30 45 30 41 02 31 31 30 36 30 30 30 46 03 04 0d
Ingangsbron, selecteer DisplayPort2	01 30 41 30 45 30 41 02 30 30 36 30 30 30 31 30 03 73 0d of 01 30 41 30 45 30 41 02 31 31 30 36 30 30 31 30 03 73 0d
Ingangsbron, selecteer DVI	01 30 41 30 45 30 41 02 30 30 36 30 30 30 30 33 03 71 0d of 01 30 41 30 45 30 41 02 31 31 30 36 30 30 30 33 03 71 0d
Ingangsbron, selecteer HDMI1	01 30 41 30 45 30 41 02 30 30 36 30 30 30 31 31 03 72 0d of 01 30 41 30 45 30 41 02 31 31 30 36 30 30 31 31 03 72 0d
Ingangsbron, selecteer HDMI2	01 30 41 30 45 30 41 02 30 30 36 30 30 30 31 32 03 71 0d of 01 30 41 30 45 30 41 02 31 31 30 36 30 30 31 32 03 71 0d
Ingangsbron, selecteer VGA (RGB)	01 30 41 30 45 30 41 02 30 30 36 30 30 30 30 31 03 73 0d
Ingangsbron, selecteer VGA (YPbPr)	01 30 41 30 45 30 41 02 30 30 36 30 30 30 30 43 03 01 0d
Ingangsbron, selecteer VIDEO	01 30 41 30 45 30 41 02 30 30 36 30 30 30 30 35 03 77 0d



Functie (Monitor ID (Monitor-id) = 1)	Codegegevens
Ingangsbron, selecteer MP	01 30 41 30 45 30 41 02 30 30 36 30 30 30 38 37 03 7D 0d of 01 30 41 30 45 30 41 02 31 31 30 36 30 30 38 37 03 7D 0d
Ingangsbron, selecteer OPTION	01 30 41 30 45 30 41 02 30 30 36 30 30 30 30 44 03 06 0d of 01 30 41 30 45 30 41 02 31 31 30 36 30 30 30 44 03 06 0d
Geluidsdemping AAN	01 30 41 30 45 30 41 02 30 30 38 44 30 30 30 31 03 09 0d
Geluidsdemping UIT	01 30 41 30 45 30 41 02 30 30 38 44 30 30 30 32 03 0a 0d

## ASCII-besturingsopdracht

Deze monitor biedt ondersteuning voor besturingsopdrachten zoals vermeld in het document 'External\_Control.pdf' (zie [pagina 98](#)), maar is daarnaast ook geschikt voor gewone ASCII-besturingsopdrachten, die kunnen worden gebruikt voor het bedienen van de NEC-monitor of projector van een verbonden pc. Raadpleeg onze website voor meer informatie.

## Parameter

### Ingangsoopdracht

Naamingangssignaal	Antwoord	Parameter
DVI	dvi	dvi of dvi1
HDMI1	hdmi1	hdmi1 of hdmi
HDMI2	hdmi2	hdmi2
DisplayPort1	DisplayPort1	DisplayPort1 of DisplayPort
DisplayPort2	DisplayPort2	DisplayPort2
VGA	vga	vga, vga1, computer, computer1, rgb of rgb1
VIDEO	video	video of video1
MP	mp	mp
OPTION (Optie)	option	option

### Status opdracht

Antwoord	Foutstatus
error:temp	Temperatuur abnormaal
error:fan	Koelventilator abnormaal
error:light	Omzetter of achtergrondverlichting abnormaal
error:system	Systeemfout

## Ondersteuning van HDMI CEC-opdrachten

Sluit een CEC-ondersteunend apparaat aan op de HDMI2-poort.

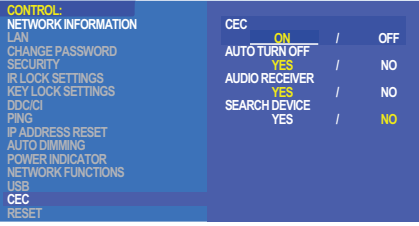
OSD-menu	HDMI CEC-opdrachtnaam	Uitleg	Instelling
CEC (Consumer Electronics Control)	One Touch Play (Afspelen met een enkele aanraking)	Wanneer een CEC-ondersteund HDMI-apparaat wordt ingeschakeld, wordt de monitor die via een HDMI-kabel op het apparaat is aangesloten, ook automatisch ingeschakeld. Nadat de monitor is ingeschakeld, schakelt [INPUT] (Ingang) automatisch over naar [HDMI2].  Als de monitor wordt aangezet wanneer HDMI CEC-apparaten zijn ingeschakeld, wordt de [INPUT] (Ingang) overgeschakeld van het huidige signaal naar [HDMI2].	 <p>Volg de onderstaande stappen om de CEC-opties in te stellen.</p> <p>Druk op de knop [MENU] om het OSD te openen.</p> <p>Ga met behulp van de ▲▼ + - knoppen naar [CONTROL] (Bediening), naar [CEC] en druk vervolgens op de knop SET/POINT ZOOM (Instellen/Specifiek zoomen) om de CEC-opties te openen.</p> <p>Gebruik de + - toetsen om [ON] (Aan) te selecteren en druk vervolgens op de knop SET/POINT ZOOM (Instellen/Specifiek zoomen) om CEC in te schakelen.</p>
	Remote Control Pass Through (PassThrough afstandsbediening)	De bedieningstoetsen van de optionele draadloze afstandsbediening van de monitor werken met apparaten die ondersteuning bieden voor HDMI CEC.  Als u bijvoorbeeld de monitor inschakelt met de draadloze afstandsbediening door op de knop PLAY (Afspelen) te drukken, kunnen de apparaten met ondersteuning voor HDMI CEC ook worden ingeschakeld en afspelen.	
	Power Status (Stroomvoorzieningsstatus)	De apparaten met ondersteuning voor HDMI CEC krijgen ook dezelfde status met betrekking tot de stroomvoorziening als de monitor, zoals wanneer de monitor zich in de stand-bymodus bevindt of is ingeschakeld.	
	System Information (Systeeminformatie)	Met deze functie verkrijgt u de gegevens van een aangesloten apparaat met ondersteuning voor HDMI CEC (zoals CEC-versie en fysiek adres). Deze functie is daarnaast bedoeld voor het wisselen van taal.  Als de taal voor een monitor wordt gewijzigd, wordt de taal voor het verbonden apparaat met HDMI CEC-ondersteuning gewijzigd naar dezelfde taal als die voor de geselecteerde monitor.  Voor de functie om van taal te wisselen is het vereist dat het apparaat met ondersteuning voor HDMI CEC meerdere talen ondersteunt.	
AUTO TURN OFF (Automatisch uitschakelen)	System Standby (Systeem stand-by)	Als de monitor door middel van de optionele draadloze afstandsbediening op stand-by wordt gezet, schakelt het apparaat met ondersteuning voor HDMI CEC ook in de stand-bystand.  Als de monitor op stand-by wordt gezet terwijl het apparaat met HDMI CEC-ondersteuning aan het opnemen is, wordt het apparaat niet uitgeschakeld. Raadpleeg de handleiding die is meegeleverd bij het apparaat met ondersteuning voor HDMI CEC voor meer informatie.	Gebruik de ▲▼ knoppen om [AUTO TURN OFF] (Automatisch uitschakelen) te selecteren.  Gebruik de + - toetsen om [YES] (Ja) te markeren, en druk vervolgens op de knop SET/POINT ZOOM (Instellen/Specifiek zoomen) om [YES] te selecteren.
AUDIO RECEIVER (Audio-ontvanger)	System Audio Control (Systeemaudiobediening)	Sluit een HDMI CEC-audioversterker aan tussen de monitor en een apparaat met ondersteuning voor HDMI CEC met een HDMI-kabel.  De volumeknop op de optionele draadloze afstandsbediening kan het volume van de aangesloten HDMI CEC-audioversterker regelen.  Als deze functie geactiveerd is, wordt het geluid van de externe luidspreker die op de monitor is aangesloten, automatisch gedempt.	Gebruik de ▲▼ knoppen om [AUDIO RECEIVER] (Audio-ontvanger) te selecteren en druk vervolgens op [SET/POINT ZOOM] (Instellen/Specifiek zoomen).  Gebruik de + - toetsen om [YES] (Ja) te markeren, en druk vervolgens op de knop SET/POINT ZOOM (Instellen/Specifiek zoomen) om [YES] te selecteren.
SEARCH DEVICE (Apparaat zoeken)	Device OSD Name Transfer (Apparaat OSD Naamoverdracht)	Gebruik de + - toetsen om [YES] (Ja) te markeren, en druk vervolgens op de knop SET/POINT ZOOM (Instellen/Specifiek zoomen) om te beginnen met zoeken.	Gebruik de ▲▼ knoppen SEARCH DEVICE (Apparaat zoeken) te selecteren.  Deze functie zoekt naar CEC-ondersteunde apparaten op de HDMI-aansluitingen van de monitor. Als een CEC-apparaat met succes is gedetecteerd, krijgt deze functie de naam van het apparaat. De naam van het apparaat en de HDMI-aansluiting waarop het zich bevindt, worden weergegeven.
	Routing Control (Bediening bewerken)	Door een apparaatnaam te selecteren schakelt het apparaat met ondersteuning voor HDMI CEC over op de geselecteerde ingang. Na het selecteren van het apparaat kan het betreffende apparaat ook met de draadloze afstandsbediening worden bediend.	

Deze CEC-functie biedt ondersteuning voor Feature Abort.  
Raadpleeg Aansluitingen (zie [pagina 23](#)) voor aansluiting van de HDMI CEC-apparaten.

# De monitor bedienen via RS-232C

Deze monitor kan op afstand worden bediend door een personal computer met RS-232C-aansluiting (omgedraaid type) erop aan te sluiten.

Sommige functies die met behulp van de pc kunnen worden geregeld, zijn bijvoorbeeld:

- In- en uitschakelen of stand-by.
- Een ander ingangssignaal selecteren.
- Geluid dempen aan of uit.

## Aansluiting

Monitor en computer.

- Zet de hoofdschakelaar van de monitor uit voordat u een computer op de monitor aansluit.
- Schakel eerst de aangesloten computer in en zet vervolgens de hoofdschakelaar van de monitor aan.  
Als u de monitor en computer in omgekeerde volgorde aanzet, werkt de com-poort mogelijk niet.

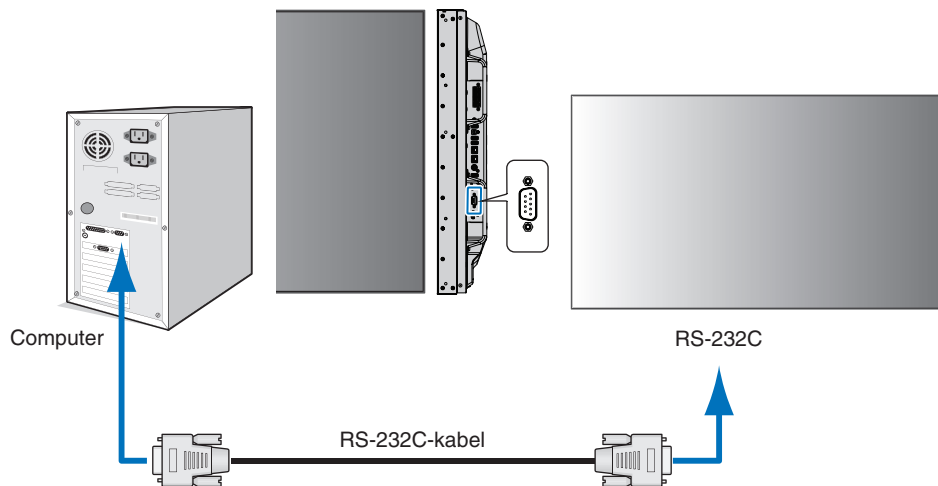

- OPMERKING:**
- Als de pc alleen met een 25-pins seriële poortconnector is uitgerust, is een 25-pins seriële poortadapter vereist. Neem contact op met uw leverancier voor meer informatie.
  - Zie voor de pintoewijzingen “2) RS-232C ingang/uitgang” op [pagina 80](#).

Gebruik de besturingsopdracht om de monitor te bedienen via opdrachten die worden verzonden vanaf een computer die is aangesloten met een RS-232C-kabel. De instructies voor de besturingsopdracht zijn te vinden in het Control Command Diagram (Diagram besturingsopdrachten) (zie [pagina 76](#)) of de “External\_Control.pdf”. Zie [pagina 98](#).

## Interface

PROTOCOL	RS-232C
BAUDRATE	9600 [bps]
GEGEVENSLENGTE	8 [bit]
PARITEIT	NONE (Geen)
STOPBIT	1 [bit]
GEGEVENSTRANSPORTBESTURING	NONE (Geen)

Deze monitor gebruikt RXD-, TXD- en GND-lijnen voor RS-232C-besturing.

Voor RS-232C-besturing dient een omgekeerd kabeltype (nulmodemkabel) te worden gebruikt (niet meegeleverd).

## PINTOEWIJZINGEN

RS-232C ingang/uitgang

Pinnummer	Naam
1	NC
2	RXD
3	TXD
4	NC
5	GND
6	NC
7	NC
8	NC
9	NC

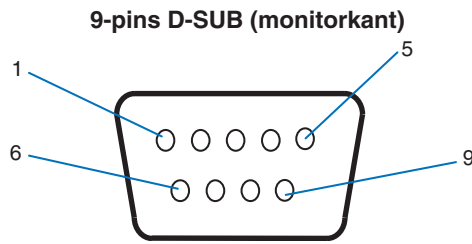

Deze monitor gebruikt RXD-, TXD- en GND-lijnen voor RS-232C-besturing.

## De monitor via LAN bedienen

### Aansluiten op een netwerk

Met een LAN-kabel kunt u de netwerkinstellingen en de instellingen voor Alert Mail opgeven via een HTTP-serverfunctie.

Als u een LAN-verbinding wilt gebruiken, moet u een IP-adres toewijzen. De monitor verkrijgt automatisch een IP-adres wanneer deze is aangesloten op een DHCP-netwerk.

### Voorbeeld van een LAN-verbinding:

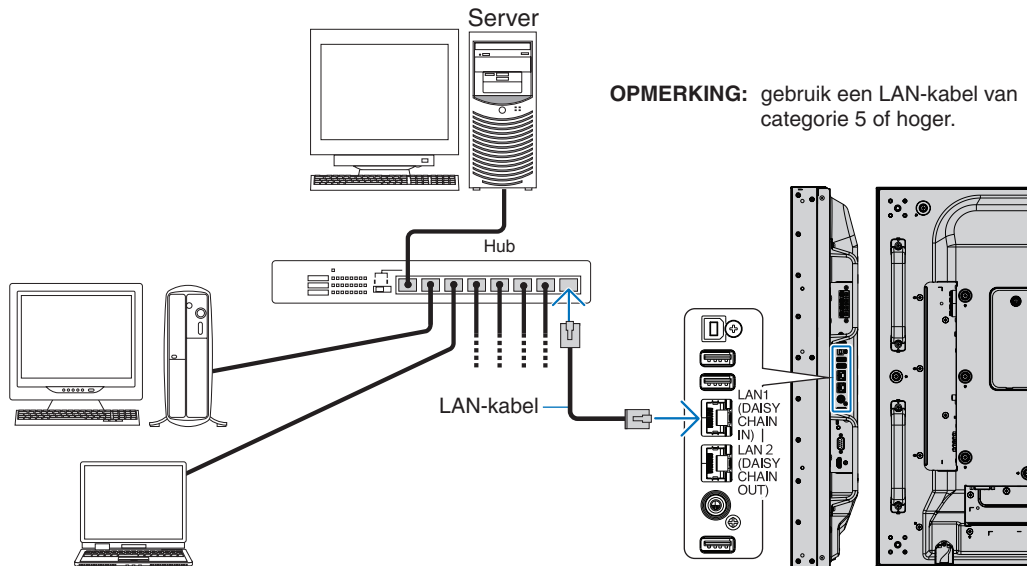

## Verbinding met meerdere monitors

U kunt meerdere monitors bedienen via RS-232C, REMOTE (Afstandsbediening) of een LAN-serieschakeling.

**OPMERKING:** • Er kunnen maximaal 100 monitors in serie worden aangesloten. Voer AUTO ID/IP uit om automatisch unieke ID's aan elke monitor toe te wijzen (zie [pagina 114](#)) voordat u een monitor probeert te bedienen door het ID-nummer handmatig op te geven.

Hoofdmonitor		Submonitors	
Connector		Connector	
IN	UIT	IN	UIT
RS-232C	LAN2 (DAISY CHAIN OUT)	LAN1 (DAISY CHAIN IN)	LAN2 (DAISY CHAIN OUT)
REMOTE			
LAN1 (DAISY CHAIN IN)			

### Aansluiting

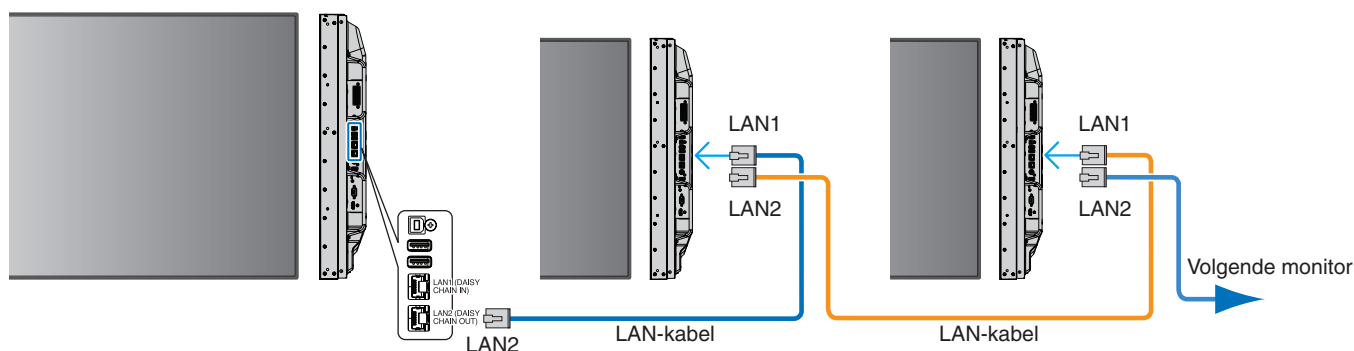

# Netwerk instellen via een HTTP-browser

---

## Overzicht

Als u de monitor op een netwerk aansluit, dan kan via dit netwerk een computer op afstand worden bediend.

Het IP-adres en het subnetmasker van het beeldscherm kunnen worden ingesteld in het netwerkinstellingenvenster van de webbrowser door een HTTP-server te gebruiken. Wanneer u verbinding maakt met een DHCP-server, worden het IP-adres en subnetmasker automatisch verkregen wanneer de monitor wordt ingeschakeld. Zorg ervoor dat u Microsoft Internet Explorer 10 of een hogere versie voor de webbrowser gebruikt.

Dit apparaat gebruikt JavaScript en cookies, en de browser moet zijn ingesteld om deze functies te accepteren. Raadpleeg de helpbestanden voor de webbrowser om de instellingen voor JavaScript en cookies te wijzigen.

Om toegang te krijgen tot de HTTP-server opent u een webbrowser op een computer die is verbonden met hetzelfde netwerk als de monitor en voert u de volgende URL in het webadresveld in:

## Netwerk instellen

`http://<het IP-adres van het beeldscherm>/index.html`

- OPMERKING:**
- Het standaard-IP-adres wordt automatisch aan de monitor toegewezen.
  - NaViSet Administrator-software voor het beheren van monitors via het netwerk wordt aanbevolen. Het kan worden gedownload van de website van NEC Display (zie [pagina 98](#)).
  - Als het scherm MONITOR NETWORK SETTINGS (Netwerkinstellingen monitor) niet in de webbrowser verschijnt, drukt u op Ctrl+F5 om de webbrowser te vernieuwen (of de cache leeg te maken).
  - Als de monitor traag reageert op commando's of op het klikken van knoppen in de browser of als de algemene snelheid niet acceptabel is, kan dit komen door netwerkverkeer of de instellingen van uw netwerk. Als dit het geval is, dient u contact op te nemen met uw netwerkbeheerder.
  - De monitor reageert mogelijk niet als de knoppen in de browser herhaaldelijk snel achter elkaar worden ingedrukt. Als dit gebeurt, moet u even wachten en het opnieuw proberen. Als u nog steeds geen reactie krijgt, moet u de monitor uit- en weer inschakelen.

## Vorbereiding voor gebruik

Sluit het beeldscherm met een LAN-kabel aan op het netwerk voordat u de browser gebruikt.

Bediening via een browser die een proxyserver gebruikt, is mogelijk niet beschikbaar, afhankelijk van het type proxyserver en de instellingmethode. Hoewel het type proxyserver een factor zal zijn, is het mogelijk dat, afhankelijk van de effectiviteit van de cache, ingestelde opties niet worden weergegeven en de ingestelde inhoud van de browser niet wordt weergegeven. Er wordt aangeraden geen proxyserver te gebruiken zolang dit voor de netwerkomgeving geen vereiste is.

## Verwerking van het adres voor bediening via een browser

Een hostnaam kan in de volgende gevallen worden gebruikt (overeenkomend met het IP-adres van de monitor):

De hostnaam dient door de netwerkbeheerder in de DNS (domain name system; domeinnaamsysteem) te worden geregistreerd. U kunt dan vervolgens via de netwerkinstellingen van de monitor toegang krijgen tot deze geregistreerde host door een compatibele browser te gebruiken.

Als de hostnaam is geconfigureerd in het bestand 'HOSTS' van de computer die wordt gebruikt, hebt u toegang tot de netwerkinstellingen van het beeldscherm via die hostnaam door een compatibele browser te gebruiken.

- Voorbeeld 1: Wanneer de hostnaam van de monitor is ingesteld op `pd.nec.co.jp`, wordt toegang verkregen tot de netwerkinstelling door `http://pd.nec.co.jp/index.html` op te geven voor het adres of de invoerkolom van de URL.
- Voorbeeld 2: Wanneer het IP-adres van de monitor `192.168.73.1` is, wordt toegang verkregen tot de instellingen voor e-mailmeldingen door `http://192.168.73.1/index.html` op te geven als het adres of de invoerkolom van de URL.

## Funcctie

Verkrijg toegang tot het volgende adres om HOME (Startpagina) weer te geven.

http://<het IP-adres van het beeldscherm>/index.html

Klik op elke koppeling in de linkerkolom onder HOME (Startpagina).

## REMOTE CONTROL (Afstandsbediening)

Bediening voor de monitor inschakelen die gelijk is aan de toetsen op de afstandsbediening.

## OSD-menu-instellingen in de internetbediening van de monitor

Selecteer een van de links aan de linkerkant van de internetbedieningselementen van de monitor om de instellingen te configureren die beschikbaar zijn in het OSD van de monitor. Zie [pagina 100](#) voor de volledige lijst met bedieningselementen van het OSD-menu.

[INPUT] (Ingang), [PICTURE] (Beeld), [AUDIO], [SCHEDULE] (Schema), [MULTI INPUT] (Multi-ingang), [OSD], [MULTI DISPLAY] (Meerdere beeldschermen), [DISPLAY PROTECTION] (Schermbeveiliging), [CONTROL] (Bediening), [OPTION] (Optie), [SYSTEM] (Systeem), [COMPUTE MODULE]

The screenshot shows the NEC OSD menu interface. On the left is a navigation menu with links: HOME, REMOTE CONTROL, INPUT, PICTURE, AUDIO, SCHEDULE, MULTI INPUT, OSD, MULTI DISPLAY, DISPLAY PROTECTION, CONTROL, OPTION, SYSTEM, COMPUTE MODULE, NETWORK (CONTROL), NETWORK (MEDIA PLAYER), MAIL, SNMP, AMX, CRESTRON, NAME, NETWORK SERVICE, PD LIST, MEMO, UPDATE FIRMWARE, and SD-CARD VIEWER. The main area is titled 'OSD' and contains several settings sections:

- LANGUAGE:** Radio buttons for ENGLISH (selected), GERMAN, FRENCH, ITALIAN, SPANISH, SWEDISH, RUSSIAN, CHINESE, and JAPANESE. Includes APPLY and CANCEL buttons.
- OSD TIME:** A numeric input field set to '6' followed by 'x 5[SEC] (2 - 48)'. Includes APPLY and CANCEL buttons.
- OSD POSITION:** Two rows for X and Y coordinates. X is set to '128' (range 0 - 255) and Y is set to '225' (range 0 - 255). Includes APPLY and CANCEL buttons.
- INFORMATION OSD:** Radio buttons for ON (selected) and OFF. Below it, 'COMMUNICATION INFO.' has radio buttons for ON (selected) and OFF. Includes APPLY and CANCEL buttons.
- OSD TRANSPARENCY:** Radio buttons for ON and OFF (selected). Includes APPLY and CANCEL buttons.

**OPMERKING:** De knoppen van de internetbediening van de monitor functioneren als volgt:

[APPLY] (Toepassen): Hiermee slaat u de instellingen op.

[CANCEL] (Annuleren): Hiermee gaat u terug naar de vorige instellingen.

OPMERKING: CANCEL (Annuleren) wordt uitgeschakeld nadat u op APPLY (Toepassen) hebt geklikt.

[RELOAD] (Opnieuw laden): Hiermee kunt u de instellingen opnieuw laden.

[RESET] (Opnieuw instellen): Hiermee kunt u de oorspronkelijke instellingen herstellen.

## Network Settings (Netwerkinstellingen)

Klik op "NETWORK" (Netwerk) in de linkerkolom onder HOME (Startpagina).

**NETWORK SETTINGS (CONTROL)**

IP SETTING:  AUTO  MANUAL

IP ADDRESS: 192 . 168 . 0 . 10

SUBNET MASK: 255 . 255 . 255 . 0

DEFAULT GATEWAY: . . . .

DNS:  AUTO  MANUAL

DNS PRIMARY: . . . .

DNS SECONDARY: . . . .

Buttons: APPLY, CANCEL, RELOAD, RESET

Copyright © NEC Display Solutions, Ltd. 2016. All rights reserved.

IP SETTING (IP-instelling)	Selecteer een optie voor het instellen van het IP ADDRESS (IP-adres). AUTO (Automatisch): een IP-adres wordt automatisch toegewezen. MANUAL (Handmatig): Stel handmatig een IP-adres in voor de monitor die met het netwerk is verbonden. OPMERKING: Neem bij problemen contact op met uw netwerkbeheerder.
IP ADDRESS (IP-adres)	Stel uw IP-adres in van de monitor die op het netwerk is aangesloten wanneer [MANUAL] (Handmatig) is geselecteerd voor [IP SETTING] (IP-instelling).
SUBNET MASK (Subnetmasker)	Stel uw subnetmaskergegevens in voor de monitor die op het netwerk is aangesloten wanneer [MANUAL] (Handmatig) is geselecteerd voor [IP SETTING] (IP-instelling).
DEFAULT GATEWAY (Standaardgateway)	Stel uw standaardgateway in voor de monitor die op het netwerk is aangesloten wanneer [MANUAL] (Handmatig) is geselecteerd voor [IP SETTING] (IP-instelling). OPMERKING: Stel in als [0.0.0.0] om de instelling te verwijderen.
DNS	Stel dit in voor de IP ADDRESS-instelling (IP-adresinstelling) van de DNS-server. AUTO (Automatisch): De DNS-server die met de monitor is verbonden, zal automatisch een IP-adres toewijzen. MANUAL (Handmatig): Geef handmatig het IP-adres op van de DNS-server die met de monitor is verbonden.
PRIMARY DNS (DNS primair)	Voer de primaire DNS-serverinstellingen in van het netwerk dat is aangesloten op het beeldscherm. OPMERKING: Voer [0.0.0.0] in om de instelling te verwijderen.
SECONDARY DNS (DNS secundair)	Voer de secundaire DNS-serverinstellingen in van het netwerk dat is aangesloten op het beeldscherm. OPMERKING: Voer [0.0.0.0] in om de instelling te verwijderen.

**OPMERKING:** De volgende instellingen worden teruggezet op de fabriekswaarden wanneer IP ADDRESS RESET (Fabrieksinstellingen IP-adres) wordt geselecteerd bij CONTROL (Bediening) van het schermmenu:  
[IP SETTING] (IP-instelling): AUTO (Automatisch), [IP ADDRESS] (IP-adres): 192.168.0.10, [SUBNET MASK] (Subnetmasker): 255.255.255.0, [DNS]: AUTO (Automatisch) [DEFAULT GATEWAY] (Standaardgateway), [PRIMARY DNS] (DNS primair) en [SECONDARY DNS] (DNS secundair) zijn leeg.



## E-mail instellen

Klik op "MAIL" in de linkerkolom onder HOME (Startpagina).

Wanneer de e-mailinstellingen zijn geconfigureerd en ingeschakeld, verzendt de monitor e-mailmeldingen wanneer er een fout optreedt of als er geen ingangssignaal meer is. De monitor moet zijn aangesloten op een LAN om deze functie te laten werken.

Alert Mail (Waarschuwingen via e-mail)	Wanneer er een fout optreedt, stuurt de monitor een foutmelding naar het e-mailadres of de e-mailadressen vermeld in de adresvelden van de ontvanger. Raadpleeg de onderstaande tabel "Lijst met waarschuwingfoutmeldingen". Let op dat het geen fout is wanneer geen ingangssignaal wordt gedetecteerd. De monitor stuurt alleen een e-mail over geen signaalvoer wanneer Status Message (Statusbericht) is ingeschakeld. Als u [ENABLE] (Inschakelen) selecteert, wordt de functie Waarschuwing via e-mail ingeschakeld. Als u [DISABLE] (Uitschakelen) selecteert, wordt de functie Waarschuwing via e-mail uitgeschakeld.
Status Message (Statusbericht)	Dit is een instelling om de "geen signaal"-conditie als meldingsconditie op te nemen of niet. Als u [ENABLE] (Inschakelen) selecteert, stuurt Alert Mail (Waarschuwingen via e-mail) e-mails wanneer de monitor geen signaal waarneemt of zich er omstandigheden voordoen waarbij gewaarschuwd wordt. Als u [DISABLE] (Uitschakelen) selecteert, stuurt Alert Mail (Waarschuwingen via e-mail) e-mails wanneer zich er omstandigheden voordoen waarbij de monitor u waarschuwt. Er wordt geen e-mail verzonden wanneer de monitor geen signaal waarneemt.
Sender's Address (Adres afzender)	Voer het adres van de afzender in. U kunt maximaal 60 alfanumerieke tekens en symbolen gebruiken.
SMTP Server (SMTP-server)	Typ de naam van de SMTP-server die aan de monitor moet worden verbonden. U kunt maximaal 60 alfanumerieke tekens gebruiken.
Recipient's Address 1 to 3 (Adres van ontvanger 1 tot 3)	Voer het adres van de ontvanger in. U kunt maximaal 60 alfanumerieke tekens en symbolen gebruiken.
Authentication Method (Verificatiemethode)	Hiermee selecteert u de verificatiemethode van de e-mailverzending.
POP3 Server (POP3-server)	Hiermee geeft u het adres van de POP3-server op die wordt gebruikt bij de verificatie van de e-mail.
User Name (Gebruikersnaam)	Hiermee stelt u de gebruikersnaam in voor het aanmelden bij de verificatieserver wanneer verificatie wordt vereist voor de e-mailverzending. U kunt maximaal 60 alfanumerieke tekens gebruiken.
Password (Wachtwoord)	Hiermee stelt u het wachtwoord in voor het aanmelden bij de verificatieserver wanneer verificatie wordt vereist voor de e-mailverzending. U kunt maximaal 60 alfanumerieke tekens gebruiken.
Test Mail (Testbericht)	Klik op deze knop om een testbericht per e-mail te verzenden om te controleren of uw instellingen juist zijn.

- OPMERKING:**
- Als er geen waarschuwingsemail wordt ontvangen bij het uitvoeren van een Test Mail (Testbericht), controleer dan of de netwerk- en serverinstellingen en het e-mailadres van de ontvanger correct zijn.
  - Als u een onjuist adres hebt ingevoerd bij een test, ontvangt u mogelijk geen waarschuwingen via e-mail. Als dit gebeurt, moet u controleren of het adres van de ontvanger correct is.

## Lijst met waarschuwingberichten

Foutnummer * Foutcode	Bericht van Alert mail (Waarschuwing per e-mail)	Uitleg	Maatregel
70h ~ 7Fh	The monitor's power supply is not functioning normally. (De voedingslevering van de monitor werkt niet goed.)	Stand-by-voeding abnormaal	Neem contact op met de leverancier.
80h ~ 8Fh	The cooling fan has stopped. (De koelventilator is gestopt.)	Koelventilator abnormaal	Neem contact op met de leverancier.
90h ~ 9Fh	The monitor's back light unit is not functioning normally. (De achtergrondverlichting van de monitor werkt niet goed.)	Achtergrondverlichting abnormaal	Neem contact op met de leverancier.
A0h ~ AFh	The monitor is overheated. (De monitor is oververhit.)	Temperatuur abnormaal	Neem contact op met de leverancier.
A2h		A Sensor reached the temperature limit which was specified in the OSD. (Een sensor heeft de temperatuurlimiet bereikt die in het OSD was gespecificeerd.) *Voorwaarde: DISPLAY PROTECTION-FAN CONTROL-COOLING FAN = AUTO	Bevestig de instellingen in [FAN CONTROL] (Ventilatiecontrole) in de [DISPLAY PROTECTION] (Schermbeveiliging). Of neem contact op met uw leverancier.
B0h ~ BFh	The monitor does not receive an input signal. (De monitor ontvangt geen ingangssignaal.)	Geen signaal	Raadpleeg "No picture" (Geen beeld) in "Troubleshooting" (Problemen oplossen).
D0h	The remaining capacity of the error log decreased. (De resterende capaciteit van het foutenlogboek is afgenomen.)	De geheugengrootte van het Proof of Play-logboek (logboek van informatie over afspeel) is nog 1 uur.	Verkrijg een logboek door de externe PD-opdracht te gebruiken. Zie <a href="#">pagina 89</a> .
D1h	The battery for clocks is empty. (De batterij voor klokken is leeg.)	De batterij is leeg.	Sluit de monitor aan op het stopcontact en laad vervolgens de batterij op. Stel in het OSD de DATE & TIME (Datum en tijd) in.
E0h ~ EFh	A system error occurred in the monitor. (Een systeemfout is in de monitor opgetreden.)	Systeemfout.	Neem contact op met de leverancier.

## SNMP Settings (SNMP-instellingen)

Klik op “SNMP” in de linkerkolom onder HOME (Startpagina).

Het SNMP-protocol wordt gebruikt om statusinformatie te verkrijgen en om een monitor rechtstreeks via het netwerk te bedienen.

### Versie:

SNMP v1 Geverifieerde platte tekst op communitynaam, retourneert geen bevestigingsbericht van de trap.

SNMP v2c Geverifieerde platte tekst op communitynaam, retourneert een bevestigingsbericht van de trap.

### Community name:

De standaardinstelling van communitynaam is “public”. Dit heeft het kenmerk Alleen-lezen. U kunt communitynamen voor maximaal 3 instellingen opgeven.

### Trap:

Er wordt een foutbericht gestuurd naar een opgegeven adres wanneer een fout optreedt in de monitor.

Selectievakje	Uitleg	Foutcode
Temperature (Temperatuur)	Temperatuur abnormaal	0xA0, 0xA1, 0xA2
Fan (Ventilator)	Koelventilator abnormaal	0x80, 0x81
Power (Stroomvoorziening)	Voeding abnormaal	0x70, 0x71, 0x72, 0x78
Inverter/Backlight (Omzetter/achtergrondverlichting)	Omzetter of achtergrondverlichting abnormaal	0x90, 0x91
No Signal (Geen signaal)	Geen signaal	0xB0
PROOF OF PLAY (Informatie over afspelen)	Verklein de logboekopslag.	0xD0
System Error (Systeemfout)	Systeemfout	0xE0

## AMX Settings (AMX-instellingen)

Klik op “AMX” in de linkerkolom onder HOME (Startpagina).

AMX BEACON	<p>Hiermee schakelt u detectie van AMX Device Discovery in of uit wanneer er verbinding wordt gemaakt met een netwerk dat wordt ondersteund door AMX's NetLinx-beheersysteem.</p> <p>TIP: Bij gebruik van een apparaat dat AMX Device Discovery ondersteunt, wordt het apparaat door alle AMX NetLinx-beheersystemen herkend en wordt de juiste Device Discovery Module van een AMX-server gedownload. Als u [ENABLE] (Inschakelen) selecteert, detecteert AMX Device Discovery het apparaat. Als u [DISABLE] (Uitschakelen) selecteert, detecteert AMX Device Discovery het apparaat niet.</p>
------------	---

## CRESTRON Settings (CRESTRON-instellingen)

Klik op "CRESTRON" in de linkerkolom onder HOME (Startpagina).

Compatibiliteit met CRESTRON ROOMVIEW

De monitor biedt ondersteuning voor CRESTRON ROOMVIEW waardoor meerdere in het netwerk met elkaar verbonden apparaten vanaf een computer of bedieningseenheid kunnen worden beheerd en bediend.

Ga voor meer informatie naar <http://www.crestron.com>

ROOMVIEW	ROOMVIEW is bedoeld voor beheer vanaf de computer. ON (Aan): ROOMVIEW wordt ingeschakeld. OFF (Uit): ROOMVIEW wordt uitgeschakeld.
CRESTRON CONTROL	CRESTRON CONTROL is bedoeld voor beheer vanaf de bedieningseenheid. ON (Aan): CRESTRON CONTROL wordt ingeschakeld. OFF (Uit): CRESTRON CONTROL wordt uitgeschakeld.
CONTROLLER IP ADDRESS (Instelling IP-adres)	Hier kunt u het IP-adres van de CRESTRON SERVER instellen.
IP ID (IP-id)	Hiermee stelt u uw CRESTRON SERVER IP-id in.

**TIP:** de CRESTRON-instellingen zijn alleen nodig bij gebruik van CRESTRON ROOMVIEW.  
Ga voor meer informatie naar <http://www.crestron.com>

## Name Settings (Naaminstellingen)

Klik op "NAME" (Naam) in de linkerkolom onder HOME (Startpagina).

MONITOR NAME (Monitornaam)	Hiermee kunt u de naam van de monitor aanpassen, tot een maximum lengte van 16 tekens. Deze naam wordt weergegeven bij het zoeken naar apparaten op het netwerk bij gebruik van een toepassing zoals NaViSet Administrator. Door de monitor een unieke naam te geven, kan deze gemakkelijk worden geïdentificeerd bij het bekijken van een lijst met monitors op het netwerk. De standaardnaam is de modelnaam van de monitor.
Host Name (CONTROL) (Hostnaam (Bediening))	Typ de hostnaam van monitor die met het netwerk is verbonden. U kunt maximaal 15 alfanumerieke tekens gebruiken.
HOST NAME (Hostnaam) (MP)	Typ de hostnaam van het netwerk dat moet worden gebruikt in de Media Player die op de monitor is aangesloten. U kunt maximaal 15 alfanumerieke tekens gebruiken.
Domain Name (domeinnaam)	Typ de domeinnaam van het netwerk waarmee de monitor is verbonden. U kunt maximaal 60 alfanumerieke tekens gebruiken.

## Network Service Settings (Netwerk serviceinstellingen)

Klik op "NETWORK SERVICE" (Netwerkservice) in de linkerkolom onder HOME (Startpagina).

PJLink CLASS (PJLink-klasse)	Hier kunt u een klasse voor PJLink* instellen. OPMERKING: PJLink is een door JBMA gevestigde interfacestandaard voor netwerken. <a href="http://pjlink.jbma.or.jp/index.html">http://pjlink.jbma.or.jp/index.html</a> Deze monitor is beschikbaar voor class1 en class2 opdrachten.
NOTIFY FUNCTION ENABLE (Notificatiefunctie inschakelen)	Hiermee kunt u een melding over de toestand van het monitornetwerk in- of uitschakelen. Deze functie is alleen voor class2.
NOTIFICATIEADRES	Hiermee kunt u het IP-adres instellen waarnaar de netwerkstatus van de monitor moet worden verzonden. Deze functie is alleen voor class2.
PJLink PASSWORD (PJLink-wachtwoord)	Hier kunt u een wachtwoord voor PJLink* instellen. Het wachtwoord mag max. 32 tekens lang zijn. Onthoud uw wachtwoord goed. Mocht u uw wachtwoord zijn vergeten, raadpleeg dan uw leverancier.
HTTP PASSWORD (HTTP-wachtwoord)	Hiermee kunt u een wachtwoord voor de HTTP-server instellen. Het wachtwoord mag max. 32 tekens lang zijn.
HTTP PASSWORD ENABLE (HTTP-wachtwoord inschakelen)	Een HTTP PASSWORD (HTTP-wachtwoord) is vereist voor aanmelding bij de HTTP-server. Stel de monitornaam in als USER NAME (Gebruikersnaam) wanneer u het wachtwoord invoert.

\*Wat is PJLink?

PJLink is een standaardprotocol voor de bediening van apparaten van verschillende merken. Dit standaardprotocol is in 2005 ontwikkeld door Japan Business Machine and Information System Industries Association (JBMA).

Het apparaat ondersteunt alle opdrachten van PJLink.

## PD LIST Information (PD-lijstinformatie)

Klik op "PD LIST" (PD-lijst) in de linkerkolom onder HOME (Startpagina).

Hiermee geeft u de lijst met monitor-id's en IP-adressen van meerdere, in serie geschakelde monitors weer.

**OPMERKING:** De lijst wordt alleen op de hoofdmonitor weergegeven.

## MEMO Settings (MEMO-instellingen)

Klik op "MEMO" in de linkerkolom onder HOME (Startpagina).

Gebruik de MEMO-instellingen om tekst te definiëren die op het scherm kan worden bekeken wanneer een gebruiker MEMO selecteert in het OSD-menu. Als u bijvoorbeeld contactinformatie voor de klantenservice van uw bedrijf wilt opgeven, kunt u die informatie hier invoeren.

Let op dat de MEMO-tekst niet via het OSD-menu van de monitor kan worden ingesteld met behulp van de afstandsbediening. De MEMO-tekst moet worden toegevoegd in de velden in dit gedeelte. Het bericht wordt weergegeven op het monitorscherm

TITLE (Titel)	De titel mag max. 24 tekens lang zijn.
MESSAGE (Bericht)	Een bericht mag max. 240 tekens lang zijn.
MEMO PASSWORD (Memo-wachtwoord)	De standaardinstelling is "0000".
MEMO PASSWORD ENABLE (Memo-wachtwoord inschakelen)	Een MEMO PASSWORD (Memo-wachtwoord) is vereist wanneer MEMO PASSWORD ENABLE (Memo-wachtwoord inschakelen) wordt geselecteerd.

## SD-CARD VIEWER-instelling

Klik op "SD-CARD VIEWER" links van HOME (Startpagina).

Raadpleeg Gedeelde SD-kaartinstellingen gebruiken. Zie [pagina 63](#).

# Intelligent Wireless Data (Intelligente draadloze gegevens)

Deze functie kan worden gebruikt om de status van de monitor te verkrijgen via draadloze communicatie, zelfs als de hoofdschakelaar uit staat. Sommige van de OSD-opties kunnen ook met deze methode worden ingesteld.

Om deze functie te gebruiken, moet deze zijn ingeschakeld in de OSD-instellingen [DISPLAY PROTECTION] (Schermbeveiliging) → [INTELLI.WIRELESS DATA] en de draadloze app moet op een compatibel mobiel apparaat zijn geïnstalleerd. Deze functie is standaard ingeschakeld. Op dit moment is de mobiele app alleen beschikbaar voor Android-apparaten. Raadpleeg de NEC-website voor meer informatie.

**OPMERKING:**

- Positie van de sensor: Zie [pagina 19](#) en [pagina 20](#).
- Neem contact op met uw leverancier voor gedetailleerde informatie.
- Voldoet aan ISO 15693.

Funcienaam
Setting Copy (Kopie instellen)
Setting read and write function (Functie voor instellen lezen en schrijven)
Display information (Informatie beeldscherm)
Security Setting (Beveiligingsinstelling)

# Proof of Play (Informatie over afspelen)

Met deze functie kunnen berichten over de huidige status van de monitor worden verzonden door zelfdiagnose.

Zie de "External\_Control.pdf" voor de functie Proof of Play (Informatie over afspelen), inclusief zelfdiagnose. Zie [pagina 98](#).

Controle-item		Bericht
①	INPUT (Ingang)	DVI, DisplayPort1, DisplayPort2, HDMI1, HDMI2, OPTION*, MP, VGA (RGB/YpPr), VIDEO
②	Resolution (Resolutie)	bijv. (H)1920, (V)1080, (H)1360, (V)768 of Geen signaal of Ongeldig signaal
③	AUDIO INPUT (Audio-ingang)	IN1, IN2, DisplayPort1, DisplayPort2, HDMI1, HDMI2, OPTION*, MP
④	Audio Signal (Audiosignaal)	Audio in of No Audio in (Geen audio in) of N/A (niet van toepassing) (IN1, IN2, OPTION (analog) (Optioneel (analoog))*)
⑤	picture Image (Beeld)	Normal Picture (Normaal beeld) of No Picture (Geen beeld)
⑥	AUDIO OUT	Normal Audio (Normale audio) of No Audio (Geen audio)
⑦	TIME (Tijd)	(jaar)/(maand)/(dag)/(uur)/(minuten)/(seconden)
⑧	EXPANSION DATA (UITBREIDINGSGE-GEVENS)	00u: Normale Proof of Play-gebeurtenis 01u: Proof of Play-gebeurtenis is "last power on time" (Laatste keer aangezet) 10u: MEDIA PLAYER is stop 11u: MEDIA PLAYER is start 12u: MEDIA PLAYER is pause (pauzeert) 13u: MEDIA PLAYER error occur (fout opgetreden) 20u: Contents Copy from USB (Inhoud kopiëren van USB) 21u: Contents Copy from network folder (Inhoud kopiëren van netwerkmap) 30u: Contents Copy Success (Inhoud kopiëren geslaagd) 31u: Contents Copy Error (No media) (Fout bij Inhoud kopiëren (Geen media)) 32u: Contents Copy Error (Connect error) (Fout bij Inhoud kopiëren (Verbindingsfout)) 33u: Contents Copy Error (Out of disk space) (Fout bij Inhoud kopiëren (Onvoldoende schijfruimte)) 34u: Contents Copy Error (Read/Write error) (Fout bij Inhoud kopiëren (Lees-/schrijffout)) 40u: Human detected (Human sensor Status) (Persoon gedetecteerd (Persoonssensorstatus)) 41u: Human detect cleared (Human Sensor Status) (Detectie persoon gewist (Persoonssensorstatus))

\*: Deze functie is afhankelijk van welke optionele kaart in de monitor is geïnstalleerd.

Voorbeeld:

- ① HDMI1
- ② 1920 x 1080
- ③ HDMI1
- ④ IN 1
- ⑤ Normal Picture (Normaal beeld)
- ⑥ Normal Audio (Normale audio)
- ⑦ 2014/1/1/0u/0m/0s
- ⑧ 10u: MEDIA PLAYER is stop

# Hoofdstuk 8 Problemen oplossen

## Dit hoofdstuk omvat:

- ⇒ “Beeld- en videosignaalproblemen” op pagina 91
- ⇒ “Hardware-problemen” op pagina 92
- ⇒ “Ingebrand beeld” op pagina 94

# Beeld- en videosignaalproblemen

## Geen beeld

- De signaalkabel moet goed en volledig zijn aangesloten op de poort van de videokaart/computer.
- Zorg ervoor dat de videokaart correct in de computer is geplaatst.
- Controleer of de aan/uit-knop zich in de stand AAN bevindt.
- Zorg ervoor dat zowel de computer als de monitor zijn ingeschakeld.
- Controleer of op de videokaart of het systeem een ondersteunde resolutie is geselecteerd. Als u twijfelt, raadpleegt u de gebruikershandleiding van de videokaart of het systeem om de resolutie te wijzigen.
- Controleer of de monitor en videokaart compatibel zijn en voldoen aan de aanbevolen signaaltimings.
- Controleer of de connector van de signaalkabel geen gebogen of ingedrukte pinnen heeft.
- De monitor schakelt na de ingestelde tijd automatisch over op de stand-bymodus nadat er geen videosignaal meer is. Druk op de aan-uitknop op de afstandsbediening of druk op de -knop op de monitor.
- Selecteer de instelling [DVI MODE] (DVI-modus) wanneer een dvd-speler of computerapparatuur wordt aangesloten op de DVI-ingang.
- Als u tijdens het opstarten van de computer de signaalkabel losmaakt, worden de afbeeldingen niet weergegeven. Zet de monitor en de computer uit en verbindt de signaalkabel opnieuw. Zet vervolgens de computer en de monitor weer aan.
- Controleer de instelling [OPTION POWER] (Optievoeding) wanneer u optionele kaart-accessoires gebruikt.
- Controleer op HDCP-inhoud (High-bandwidth Digital Content Protection). HDCP is een systeem ter voorkoming van het illegaal kopiëren van videogegevens die zijn verzonden via een digitaal signaal. Als u geen materiaal kunt weergeven via de digitale ingang betekent dit niet per se dat de monitor niet goed functioneert. Bij het implementeren van HDCP kan het voorkomen dat bepaalde inhoud wordt beschermd door HDCP en deze wordt daardoor mogelijk niet weergegeven vanwege de beslissing/bedoeling van de HDCP-gemeenschap (Digital Content Protection, LLC).

## Sneeuw, zwart scherm bij DVI-ingang

- Selecteer de instelling [DVI MODE] (DVI-modus) wanneer een dvd-speler of computerapparatuur wordt aangesloten op de DVI-ingang.

## Ingebrand beeld

- Bij LCD-technologie kan een fenomeen optreden dat bekend staat als "inbranding". Van inbranding of ingebrand beeld is sprake wanneer een 'schaduw' van een vorig beeld op het scherm zichtbaar blijft. In tegenstelling tot CRT-monitors is een inbranding op een monitor niet van blijvende aard, maar de weergave van niet-veranderende beelden gedurende langere tijd moet worden vermeden. Om inbranding tegen te gaan, zet u de monitor met de afstandsbediening in de stand-bystand of zet u de monitor uit gedurende dezelfde tijd als de vorige afbeelding werd weergegeven. Als een beeld bijvoorbeeld gedurende één uur wordt weergegeven en het echobeeld van dat beeld achterblijft, schakelt u de monitor gedurende één uur in de stand-bystand of volledig uit om het ingebrande beeld te wissen.

**OPMERKING:** Zoals bij alle andere persoonlijke weergaveapparaten raadt NEC DISPLAY SOLUTIONS u aan regelmatig gebruik te maken van bewegende beelden, een bewegende schermbeveiliging wanneer het scherm inactief is of de monitor in de stand-bystand te zetten of uit te schakelen als u deze niet gebruikt.

## Het beeld knippert

- Als u een signaalversterker of een verdeler of een lange kabel gebruikt, kan dit ruwheid van het beeld of even knippen veroorzaken. Sluit in dit geval de kabel rechtstreeks aan op de monitor zonder een versterker of een verdeler te gebruiken, of vervang de kabel door een kabel van betere kwaliteit. Het gebruik van een twisted pair extender kan beeldruwheid veroorzaken, afhankelijk van de omgeving waarin de monitor zich bevindt of de kabel die u gebruikt. Neem contact op met uw leverancier voor meer informatie.
- Sommige HDMI-kabels geven mogelijk geen correct beeld. Als de ingangsresolutie 1920 x 2160, 3840 x 2160 of 4096 x 2160 is, gebruik dan een HDMI-kabel die is goedgekeurd voor ondersteuning van de 4K-resolutie.

### Het beeld is onstabiel, onscherp of er zijn golven op het scherm

- De signaalkabel moet volledig zijn aangesloten op de computer.
- Pas de instellingen aan in [ADJUST] (Aanpassen) van de [PICTURE MODE] (Beeldmodus) door het weergegeven beeld op het scherm te controleren.
- Wanneer u van weergavemodus verandert, dient u de instellingen van Image Adjust (Beeld aanpassen) mogelijk opnieuw aan te passen.
- Controleer of de monitor en videokaart compatibel zijn en voldoen aan de aanbevolen signaaltimings.
- Als uw tekst als een reeks betekenisloze tekens verschijnt, stelt u de beeldmodus in op non-interlaced en gebruikt u een beeldverversingsfrequentie van 60 Hz.
- Het beeld kan vervormd raken wanneer u de monitor inschakelt of de instellingen wijzigt.

### Beeld van componentensignaal is enigszins groen

- Controleer of de VGA (YPbPr)-ingangconnector is geselecteerd.

### Het beeld wordt niet correct gereproduceerd

- Gebruik de OSD-besturingselementen van Image Adjust om de afmetingen van het beeld te wijzigen.
- Controleer of op de videokaart of het systeem een ondersteunde resolutie is geselecteerd.
- Als u twijfelt, raadpleegt u de gebruikershandleiding van de videokaart of het systeem om de resolutie te wijzigen.

Er kunnen lichte verticale of horizontale strepen verschijnen, afhankelijk van het specifieke beeldpatroon. Dit is geen defect of verslechtering van het product.

## Hardware-problemen

### ⏻-knop reageert niet

- Haal de stekker van de voedingskabel van de monitor uit het stopcontact om de monitor uit te schakelen en opnieuw de fabrieksinstellingen te laden.
- Controleer de hoofdschakelaar op de monitor.

### Geen geluid

- Controleer of de audiokabel correct is aangesloten.
- Controleer of [MUTE] (Dempen) is ingeschakeld. Gebruik de afstandsbediening om de dempingsfunctie in of uit te schakelen.
- Controleer of het [VOLUME] op een minimumwaarde is ingesteld.
- Controleer of de computer een audiosignaal via DisplayPort ondersteunt. Neem contact op met de leverancier als u niet zeker bent.
- Wanneer [LINE OUT] (Lijnuitgang) niet werkt, controleert u of [SURROUND] op [ON] (Aan) staat.

### De geselecteerde resolutie wordt niet goed weergegeven

- Controleer het Informatie-OSD om te controleren of de juiste resolutie is geselecteerd.
- Als de resolutie die u instelt zich boven of onder een bereik bevindt, verschijnt het venster "OUT of RANGE" (Buiten bereik) om u te waarschuwen. Stel de ondersteunde resolutie in op de aangesloten computer.

### Beeldcontrast is te hoog of te laag

- Controleer of voor het invoersignaal de juist optie voor VIDEO LEVEL (Videoniveau) is geselecteerd. Dit geldt alleen voor de videosignalen van de DisplayPort, HDMI en OPTION-ingangen.
  - **De zwarttinten zijn dieper en de wittinten feller** - wijzig het VIDEO LEVEL (Videoniveau) naar RAW (Ongecorrigeerd). Dit kan gebeuren als het VIDEO LEVEL (Videoniveau) van de monitor staat ingesteld op EXPAND (Uitbreiden) terwijl het kleurniveau van het bronsignaal is ingesteld op RGB Full (RGB 0-255). Hierdoor kunnen details in de schaduw en voorgrond verloren gaan en lijkt het alsof het contrast te sterk is.
  - **De zwarttinten zijn donkergrijs en de wittinten zijn vaal** - wijzig het VIDEO LEVEL (Videoniveau) naar EXPAND (Uitbreiden). Dit kan gebeuren als het VIDEO LEVEL (Videoniveau) van de monitor staat ingesteld op RAW (Ongecorrigeerd) terwijl het kleurniveau van het bronsignaal is ingesteld op RGB Limited (RGB 16-235). Hierdoor lijkt het alsof het beeld op de monitor niet helder is en er niet voldoende contrast is.

- Als het HDMI CEC-audioapparaat niet is aangesloten, stel dan [AUDIO RECEIVER] (Audio-ontvanger) in op [OFF] (Uit).

### De afstandsbediening werkt niet

- De batterijen zijn mogelijk leeg. Vervang de batterijen en controleer of de afstandsbediening werkt.
- Controleer of de batterijen goed in de afstandsbediening zijn geplaatst.
- Controleer of de afstandsbediening op de sensor van de afstandsbediening van de monitor is gericht.
- Controleer de status van de [IR LOCK SETTINGS] (IR-vergrendelingsinstellingen).
- De afstandsbediening werkt misschien niet als de afstandsbedieningssensor van de lcd-monitor in contact komt met direct zonlicht of sterke verlichting of als er zich een object in het pad bevindt.



### De functie [SCHEDULE/OFF TIMER] (Schema/Uitschakeltimer) werkt niet goed

- De functie [SCHEDULE] (Schema) wordt uitgeschakeld wanneer de functie [OFF TIMER] (Uitschakeltimer) wordt ingesteld.
- Als de functie [OFF TIMER] (Uitschakeltimer) is ingeschakeld en de monitor wordt uitgeschakeld door onverwachte onderbreking van de stroomtoevoer, wordt de functie [OFF TIMER] (Uitschakeltimer) gereset.

### Sneeuw, slecht geluid in tv

- Controleer de antenne- of kabelaansluiting. Gebruik indien nodig een nieuwe kabel.

### De USB-hub werkt niet

- Controleer of de USB-kabel goed is aangesloten. Raadpleeg de gebruikershandleiding bij uw USB-apparaat.
- Controleer of de USB-upstreampoort op de monitor is verbonden met de USB-downstreampoort op de computer. Zorg ervoor dat de computer op [ON] (Aan) staat of dat [USB POWER] (USB-voeding) op [ON] (Aan) staat.
- Koppel een upstream USB-kabel los als u 2 upstream-aansluitingen gebruikt.

### Interferentie in tv

- Controleer de afscherming van de onderdelen; plaats ze zonnig verder van de monitor af.

### USB of RS-232C of LAN-controle is niet beschikbaar

- Controleer RS-232C (omgekeerd type) of de LAN-kabel. Voor aansluiting is een LAN-kabel van categorie 5 of hoger vereist.
- Controleer de USB-kabel aangesloten op de USB2-poort. Controleer of [EXTERNAL CONTROL] (Externe besturing) is ingesteld op [ENABLE] (Inschakelen) en [PC SOURCE] (Pc-bron) is ingesteld op [EXTERNAL PC] (Externe pc).

### De monitor gaat automatisch in stand-by

- Controleer de instelling [OFF TIMER] (Uitschakeltimer).
- Stel de [CEC]-functie in op [OFF] (Uit). De monitor kan in de stand-by modus gaan wanneer een aangesloten CEC-ondersteund apparaat in stand-by gaat.
- Controleer [POWER] (Aan/uit) in de [SCHEDULE SETTINGS] (Schema-instellingen).

### De mediaspeler herkent het USB-opslagapparaat niet

- Controleer of een USB-apparaat is aangesloten op de Media Player USB-poort.
- Controleer de bestandsindeling van het USB-opslagapparaat als dit niet wordt herkend door de monitor.

### MicroSD-geheugenkaart werkt niet

- Controleer of de microSD-geheugenkaart correct is aangesloten.
- Controleer de bestandsindeling van de microSD-kaart.

## Led-indicatorpatronen

### Het lampje van de monitor brandt niet (geen blauwe of rode kleur zichtbaar) (zie [pagina 32](#))

- Controleer of het netsnoer goed is aangesloten op de monitor en de muur en zorg ervoor dat de hoofdschakelaar van de monitor is ingeschakeld.
- Controleer of de computer niet op een energiebesparende modus is ingesteld. (Druk hiervoor op een toets op het toetsenbord of verschuif de muis).
- Controleer of de [POWER INDICATOR] (Stroomindicator) is ingesteld op [ON] (Aan) in de [CONTROL] (Bediening) instellingen van het OSD-menu.

### Led-kleuren, behalve blauw, knipperen of branden

- Mogelijk is er een storing opgetreden, neem contact op met uw leverancier.
- Als het beeldscherm wordt uitgeschakeld doordat de interne temperatuur hoger is dan de normale werktemperatuur, zal een led-lampje zes keer groen, geel of rood knipperen. Laat de monitor enkele minuten afkoelen en schakel hem vervolgens weer in.
- De monitor kan in de stand-bystand staan.  
Druk op de aan-uitknop op de afstandsbediening of druk op de -knop op de monitor.

# Ingebrand beeld

---

Bij LCD-technologie kan een fenomeen optreden dat bekend staat als “inbranding”. Van inbranding of ingebrand beeld is sprake wanneer een ‘schaduw’ van een vorig beeld op het scherm zichtbaar blijft. In tegenstelling tot CRT-monitors is een inbranding op een lcd-monitor niet van blijvende aard, maar de weergave van niet-veranderende beelden gedurende langere tijd moet worden vermeden.

U maakt de inbranding ongedaan door de monitor net zo lang uitgeschakeld of op stand-by te laten als het vorige beeld op het scherm is weergegeven. Als een beeld bijvoorbeeld gedurende één uur is weergegeven en het echobeeld van dat beeld achterblijft, schakelt u de monitor gedurende één uur uit of zet deze op stand-by om het ingebrande beeld ongedaan te maken.

Zoals bij alle andere persoonlijke weergaveapparaten raadt NEC DISPLAY SOLUTIONS u aan regelmatig gebruik te maken van bewegende beelden en een bewegende schermbeveiliging wanneer het scherm inactief is of de monitor uit te schakelen wanneer u deze niet gebruikt.

Gebruik de functies [SCREEN SAVER], [DATE & TIME] (Datum en tijd) en [SCHEDULE SETTINGS] (Schema-instellingen) om het risico op inbranding verder te verlagen.

## Voor een lange levensduur als openbaar scherm

---

### Inbranding in het lcd-scherm

Als het lcd-scherm langere tijd aan staat, kan een spoor van elektrische lading op de elektroden in het lcd-scherm achterblijven. Het kan dan zijn dat de afbeelding of echo van een vorig beeld op het scherm zichtbaar blijft. (Ingebrand beeld)

Ingebrand beeld is niet permanent, maar wanneer stilstaande beelden gedurende langere tijd worden weergegeven, kunnen ionische onzuiverheden in het lcd-scherm zich permanent langs het weergegeven beeld verzamelen. (Inbranding beeld)

### Aanbevelingen

Om te voorkomen dat het beeld raakt ingebrand en dat de levensduur van het lcd-scherm wordt verkort, neemt u de volgende aanbevelingen in acht.

- Een stilstaand beeld mag niet langere tijd worden weergegeven. Wissel stilstaande beelden na korte intervallen.
- Wanneer u de monitor niet gebruikt, kunt u deze het beste uitschakelen met de afstandsbediening, of de functie voor energiebeheer van de pc of de ingebouwde schemafuncties gebruiken.
- Een lagere omgevingstemperatuur zorgt voor een langere levensduur van de monitor.

Wanneer een beschermende laag (glas, acryl) over het lcd-scherm is geplaatst en het lcd-scherm zich in een afgesloten ruimte bevindt, dient u de interne temperatuursensoren in de monitor in de gaten te houden.

Gebruik de koelventilatoren, screensaver en de functie Power Management (Energiebesparing) van de pc om de interne temperatuur laag te houden. Gebruik ook een lage helderheid voor de monitor.

- Gebruik de modus “Screen Saver” van de monitor.

# Hoofdstuk 9 Specificaties

## Dit hoofdstuk omvat:

- ⇒ “UN552” op pagina 96
- ⇒ “UN552V” op pagina 97

---

---

### [Bericht] Over de MPEG-4 AVC, MPEG-4 Visual License van dit product

---

---

#### 1. MPEG AVC

DIT PRODUCT IS GELICENTIEERD ONDER DE LICENTIE VAN DE AVC-PATENTPORTFOLIO VOOR HET PERSOONLIJK GEBRUIK VAN EEN CONSUMENT OF ANDERE TOEPASSINGEN WAARBIJ GEEN VERGOEDING WORDT ONTVANGEN OM (i) VIDEO TE CODEREN IN OVEREENSTEMMING MET DE AVC-NORM (“AVC VIDEO”) EN/OF (ii) AVC VIDEO TE DECODEREN DIE IS GECODEERD DOOR EEN CONSUMENT BEZIG MET EEN PERSOONLIJKE ACTIVITEIT EN/OF IS VERKREGEN VAN EEN VIDEO PROVIDER DIE IS GELICENTIEERD OM AVC VIDEO TE LEVEREN. ER WORDT GEEN LICENTIE VERLEEND OF GEÏMPliceERD VOOR ENIG ANDER GEBRUIK. AANVULLENDE INFORMATIE KAN WORDEN VERKREGEN BIJ MPEG LA, LLC ZIE [HTTP://WWW.MPEGLA.COM](http://www.mpegla.com)

#### 2. MPEG-4 Visual

DIT PRODUCT WORDT GELICENTIEERD ONDER DE LICENTIE VAN DE MPEG-4 VISUAL PATENTPORTFOLIO VOOR HET PERSOONLIJK EN NIET-COMMERCIEEL GEBRUIK VAN EEN CONSUMENT VOOR (i) HET CODEREN VAN VIDEO IN OVEREENSTEMMING MET DE MPEG-4 VISUAL-NORM (“MPEG-4 VIDEO”) EN/OF (ii) HET DECODEREN VAN MPEG-4 VIDEO DIE IS GECODEERD DOOR EEN CONSUMENT BEZIG MET EEN PERSOONLIJKE EN NIET-COMMERCIELE ACTIVITEIT EN/OF IS VERKREGEN VAN EEN VIDEO PROVIDER DIE DOOR MPEG LA IS GELICENTIEERD OM MPEG-4 VIDEO TE LEVEREN. ER WORDT GEEN LICENTIE VERLEEND OF GEÏMPliceERD VOOR ENIG ANDER GEBRUIK. AANVULLENDE INFORMATIE, MET INBEGRIJ VAN INFORMATIE OVER PROMOTIONEEL, INTERN EN COMMERCIEEL GEBRUIK EN LICENTIES, KAN WORDEN VERKREGEN BIJ MPEG LA, LLC. ZIE [HTTP://WWW.MPEGLA.COM](http://www.mpegla.com).

## Productspecificaties

LCD-module		Pitch pixels: Resolutie: Kleur: Helderheid: Contrastverhouding: Kijkhoek:	138,8 cm (55 inch) diagonaal 0,630 mm 1920 x 1080 Meer dan 1073 miljoen kleuren (afhankelijk van de gebruikte videokaart) 700 cd/m <sup>2</sup> (max.) bij 25 °C 1200:1 89° (standaard) bij CR>10
Frequentie		Horizontaal: Verticaal:	15,625/15,734 kHz, 31,5 kHz - 91,1 kHz (analoge ingang) 50,0 kHz - 85,0 kHz (analoge ingang) 24,0 - 85,0 Hz (digitale ingang)
Pixelklok			Analoog: 13,5 MHz, 25,0 MHz - 200,0 MHz Digitaal: 25,0 MHz - 165,0 MHz (DVI), 25,0 MHz - 600,0 MHz (HDMI/DisplayPort)
Effectieve grootte			1209,60 x 680,40 mm
Ingangssignaal			
DVI	DVI-D 24-pins	Digitale RGB	DVI (HDCP 1.4) VGA60, SVGA60, XGA60, WXGA60, SXGA60, UXGA60 <sup>*1</sup> , 1920x1080 (60 Hz), 1080p, 1080i
DisplayPort	DisplayPort-connector	Digitale RGB	DisplayPort V1.2 (HDCP 1.3) VGA60, SVGA60, XGA60, WXGA60, SXGA60, UXGA60 <sup>*1</sup> , WUXGA60 <sup>*1</sup> , 1920x1080 (60 Hz), 1080p, 1080i, 720p@50 Hz/60 Hz, 576p@50 Hz, 480p@60 Hz, 3840x2160 (24 Hz/30 Hz/60 Hz (DisplayPort1.2)) <sup>*1, *3</sup>
VGA (RGB) <sup>*4</sup>	15-pins mini D-Sub	Analoge RGB	0,7 Vp-p/75 ohm VGA60, SVGA60, XGA60, WXGA60, SXGA60, UXGA60 <sup>*1</sup> , WUXGA60 <sup>*1</sup> , 1920x1080 (60 Hz)
		Synchr.	Afzonderlijk: TTL-niveau (Pos./Neg.) Composiet synchr. t.o.v. groene video: 0,3 Vp-p neg.
HDMI	HDMI-connector	Digitale YUV Digitale RGB	HDMI (HDCP 1.4/2.2) VGA60, SVGA60, XGA60, WXGA60, SXGA60, UXGA60 <sup>*1</sup> , WUXGA60 <sup>*1</sup> , 1920x1080 (60 Hz), 1080p, 1080i, 720p@50 Hz/60 Hz, 576p@50 Hz, 480p@60 Hz, 576i@50 Hz, 480i@60 Hz, 3840x2160 (30 Hz/24 Hz/25 Hz/60Hz (MODE2)) <sup>*1, *3</sup> , 4096x2160 (24 Hz) <sup>*1, *3</sup>
VGA (YPbPr) <sup>*4</sup>	15-pins mini D-Sub	Component	Y: 1,0 Vp-p/75 ohm, Cb/Cr (Pb/Pr): 0,7 Vp-p/75 ohm HDTV/DVD: 1080p, 1080i, 720p@50 Hz/60 Hz, 576p@50 Hz, 480p@60 Hz, 576i@50 Hz, 480i@60 Hz
Uitgangssignaal			
DisplayPort	DisplayPort-connector	Digitale RGB	DisplayPort V1.2 (HDCP 1.3)
HDMI	HDMI-connector	Digitale RGB	HDMI (HDCP 1.4/2.2)
AUDIO			
AUDIO-ingang	Stereo-ministekker	Analoge audio	Stereo L/R 0,5 Vrms
	HDMI-connector	Digitale audio	PCM 32, 44,1, 48 kHz (16/20/24 bit)
	DisplayPort-connector	Digitale audio	PCM 32, 44,1, 48 kHz (16/20/24 bit)
AUDIO-uitgang	Stereo-ministekker	Analoge audio	Stereo L/R 0,5 Vrms
Luidsprekeruitgang			Externe luidsprekerconnector 15 W + 15 W (8 ohm)
Bediening		RS-232C In: LAN: Remote IN (Afstandsbediening in):	D-Sub 9-pins RJ-45 10 BASE-T/100 BASE-TX x 2 Stereoconnector 3,5 mm Ø
Hub voor SD-kaart			Poort: microSD-kaart. Tot 32 GB microSDHC wordt ondersteund.
USB-hub		USB1 (SENSOR): USB2: USB CM1 (2A): USB CM2: Media Player USB:	USB 2.0 Downstream-poort USB 2.0 Upstream-poort Voedingspoort, 5 V/2 A (max.) USB-servicepoort voor onderhoud Media Player-/Firmware-updatepoort
Voeding			4,2 - 1,7 A bij 100-240 V AC, 50/60 Hz
Stroomverbruik		Normale werking:	Ca. 150 W
Gebruiksomgeving		Temperatuur <sup>*2</sup> : Luchtvochtigheid: Hoogte:	0 - 40 °C / 32 - 104 °F, 0 - 35 °C / 32 - 95 °F (pc met type slot 2, omhoog gericht of omlaag gericht) 20 - 80 % (geen condensatie) 0 - 3000 m (helderheid kan afnemen naarmate de hoogte toeneemt)
Opslagomgeving		Temperatuur: Luchtvochtigheid:	-20 - 60 °C / -4 - 140 °F 10 - 90 % (geen condensatie) / 90 % - 3,5 % x (temp - 40 °C) bij meer dan 40 °C
Dimensie (zonder ZIJDELINGSE AFDICHTING) <sup>*5</sup>			1213,4 (B) x 684,2 (H) x 103,8 (D) mm / 47,77 (B) x 26,94 (H) x 4,09 (D) inch (zonder handvat) 1213,4 (B) x 684,2 (H) x 107,2 (D) mm / 47,77 (B) x 26,94 (H) x 4,22 (D) inch (met handvat)
Gewicht			28,1 kg
VESA-compatibel montagestuk			400 mm x 400 mm (M6, 4 gaten)
Energiebeheer			VESA DPM
Voeding voor Sleuf 2-type OPTION (Optie)			16 V/3,6 A

**OPMERKING:** deze technische specificaties kunnen zonder voorafgaande kennisgeving worden gewijzigd.

\*1: Gecomprimeerde afbeelding.

\*2: Wanneer u accessoires voor optionele kaarten gebruikt, neemt u contact op met uw leverancier voor meer informatie.

\*3: De gereproduceerde tekst kan vaag lijken.

\*4: Normale terminal.

\*5: Afmetingen zijn uitsluitend van de monitor en omvatten niet de verwijderbare onderdelen die uitsteken.

## Productspecificaties

LCD-module		Pitch pixels: Resolutie: Kleur: Helderheid: Contrastverhouding: Kijkhoek:	138,8 cm (55 inch) diagonaal 0,630 mm 1920 x 1080 Meer dan 1073 miljoen kleuren (afhankelijk van de gebruikte videokaart) 500 cd/m <sup>2</sup> (max.) bij 25 °C 1200:1 89° (standaard) bij CR>10
Frequentie		Horizontaal: Verticaal:	15,625/15,734 kHz, 31,5 kHz - 91,1 kHz (analoge ingang) 50,0 kHz - 85,0 kHz (analoge ingang) 24,0 - 85,0 Hz (digitale ingang)
Pixelklok			Analoog: 13,5 MHz, 25,0 MHz - 200,0 MHz Digitaal: 25,0 MHz - 165,0 MHz (DVI), 25,0 MHz - 600,0 MHz (HDMI/DisplayPort)
Effectieve grootte			1209,60 x 680,40 mm
Ingangssignaal			
DVI	DVI-D 24-pins	Digitale RGB	DVI (HDCP 1.4) VGA60, SVGA60, XGA60, WXGA60, SXGA60, UXGA60* <sup>1</sup> , 1920x1080 (60 Hz), 1080p, 1080i
DisplayPort	DisplayPort-connector	Digitale RGB	DisplayPort V1.2 (HDCP 1.3) VGA60, SVGA60, XGA60, WXGA60, SXGA60, UXGA60* <sup>1</sup> , WUXGA60* <sup>1</sup> , 1920x1080 (60 Hz), 1080p, 1080i, 720p@50 Hz/60 Hz, 576p@50 Hz, 480p@60 Hz, 3840x2160 (24 Hz/30 Hz/60 Hz (DisplayPort1.2))* <sup>1</sup> ,* <sup>3</sup>
VGA (RGB)* <sup>4</sup>	15-pins mini D-Sub	Analoge RGB	0,7 Vp-p/75 ohm VGA60, SVGA60, XGA60, WXGA60, SXGA60, UXGA60* <sup>1</sup> , WUXGA60* <sup>1</sup> , 1920x1080 (60 Hz)
		Synchr.	Afzonderlijk: TTL-niveau (Pos./Neg.) Composiet synchr. t.o.v. groene video: 0,3 Vp-p neg.
HDMI	HDMI-connector	Digitale YUV Digitale RGB	HDMI (HDCP 1.4/2.2) VGA60, SVGA60, XGA60, WXGA60, SXGA60, UXGA60* <sup>1</sup> , WUXGA60* <sup>1</sup> , 1920x1080 (60 Hz), 1080p, 1080i, 720p@50 Hz/60 Hz, 576p@50 Hz, 480p@60 Hz, 576i@50 Hz, 480i@60 Hz, 3840x2160 (30 Hz/24 Hz/25 Hz/60Hz (MODE2))* <sup>1</sup> ,* <sup>3</sup> , 4096x2160 (24 Hz)* <sup>1</sup> ,* <sup>3</sup>
VGA (YPbPr)* <sup>4</sup>	15-pins mini D-Sub	Component	Y: 1,0 Vp-p/75 ohm, Cb/Cr (Pb/Pr): 0,7 Vp-p/75 ohm HDTV/DVD: 1080p, 1080i, 720p@50 Hz/60 Hz, 576p@50 Hz, 480p@60 Hz, 576i@50 Hz, 480i@60 Hz
Uitgangssignaal			
DisplayPort	DisplayPort-connector	Digitale RGB	DisplayPort V1.2 (HDCP 1.3)
HDMI	HDMI-connector	Digitale RGB	HDMI (HDCP 1.4/2.2)
AUDIO			
AUDIO-ingang	Stereo-ministekker	Analoge audio	Stereo L/R 0,5 Vrms
	HDMI-connector	Digitale audio	PCM 32, 44,1, 48 kHz (16/20/24 bit)
	DisplayPort-connector	Digitale audio	PCM 32, 44,1, 48 kHz (16/20/24 bit)
AUDIO-uitgang	Stereo-ministekker	Analoge audio	Stereo L/R 0,5 Vrms
Luidsprekeruitgang			Externe luidsprekerconnector 15 W + 15 W (8 ohm)
Bediening		RS-232C In: LAN: Remote IN (Afstandsbediening in):	D-Sub 9-pins RJ-45 10 BASE-T/100 BASE-TX x 2 Stereoconnector 3,5 mm Ø
Hub voor SD-kaart			Poort: microSD-kaart. Tot 32 GB microSDHC wordt ondersteund.
USB-hub		USB1 (SENSOR): USB2: USB CM1 (2A): USB CM2: Media Player USB:	USB 2.0 Downstream-poort USB 2.0 Upstream-poort Voedingspoort, 5 V/2 A (max.) USB-servicepoort voor onderhoud Media Player-/Firmware-updatepoort
Voeding			3,6 - 1,4 A bij 100-240 V AC, 50/60 Hz
Stroomverbruik		Normale werking:	Ca. 110 W
Gebruiksomgeving		Temperatuur* <sup>2</sup> : Luchtvochtigheid: Hoogte:	0 - 40 °C / 32 - 104 °F, 0 - 35 °C / 32 - 95 °F (pc met type slot 2, omhoog gericht of omlaag gericht) 20 - 80 % (geen condensatie) 0 - 3000 m (helderheid kan afnemen naarmate de hoogte toeneemt)
Opslagomgeving		Temperatuur: Luchtvochtigheid:	-20 - 60 °C / -4 - 140 °F 10 - 90 % (geen condensatie) / 90 % - 3,5 % x (temp - 40 °C) bij meer dan 40 °C
Dimensie (zonder ZIJDELINGSE AFDICHTING)* <sup>5</sup>			1213,4 (B) x 684,2 (H) x 103,8 (D) mm / 47,77 (B) x 26,94 (H) x 4,09 (D) inch (zonder handvat) 1213,4 (B) x 684,2 (H) x 107,2 (D) mm / 47,77 (B) x 26,94 (H) x 4,22 (D) inch (met handvat)
Gewicht			28,1 kg
VESA-compatibel montagestuk			400 mm x 400 mm (M6, 4 gaten)
Energiebeheer			VESA DPM
Voeding voor Sleuf 2-type OPTION (Optie)			16 V/3,6 A

**OPMERKING:** deze technische specificaties kunnen zonder voorafgaande kennisgeving worden gewijzigd.

\*<sup>1</sup>: Gecomprimeerde afbeelding.

\*<sup>2</sup>: Wanneer u accessoires voor optionele kaarten gebruikt, neemt u contact op met uw leverancier voor meer informatie.

\*<sup>3</sup>: De gereproduceerde tekst kan vaag lijken.

\*<sup>4</sup>: Normale terminal.

\*<sup>5</sup>: Afmetingen zijn uitsluitend van de monitor en omvatten niet de verwijderbare onderdelen die uitsteken.

Extra documenten met specificaties en accessoires, en optionele softwaretoepassingen waarnaar in deze producthandleiding wordt verwezen, worden hieronder vermeld.

## NEC Display Solutions regionale websites

---

Wereldwijd: <https://www.nec-display.com/global/>

Azië/Pacifisch gebied: <https://www.nec-display.com/ap/contact/>

Noord-Amerika: <https://www.necdisplay.com>

Europa, Rusland, het Midden-Oosten en Afrika: <https://www.nec-display-solutions.com>

Japan: <https://www.nec-display.com/jp/>

## Aanvullende documentatie

---

### “NEC LCD-monitor - External Control” (NEC LCD-monitor - Externe besturing) PDF-document

Dit document definieert het communicatieprotocol voor extern besturen en bevragen van het beeldscherm via RS-232C of LAN. Het protocol gebruikt gecodeerd binair en vereist de berekening van controlesommen en de meeste functies in het beeldscherm kunnen worden bestuurd met behulp van deze opdrachten. Een eenvoudiger protocol is ook beschikbaar voor minder veeleisende toepassingen (zie hieronder).

Dit document kan worden gedownload van de NEC Display Solutions-website in uw regio.

Een op Python-programmeertaal gebaseerde SDK (Software Development Kit) is ook beschikbaar die dit communicatieprotocol onderbrengt in een Python-bibliotheek voor snelle ontwikkeling.

<https://github.com/NECDisplaySolutions/necpdsdk>

### “Projector/ Monitor Common ASCII Control Command - Reference Manual” (ASCII-besturingsopdrachten projector/monitor - Naslaggids) PDF-document

Dit document definieert het communicatieprotocol voor het extern besturen van de basisfuncties van het beeldscherm via LAN met behulp van een eenvoudige Engels-achtige syntaxis. Het is geschikt voor eenvoudige integratie in bestaande besturingssystemen. Functionaliteit zoals het regelen en opvragen van de energiestatus, video-ingangen, volume en status is beschikbaar. Het protocol maakt gebruik van ASCII-codering en vereist geen berekening van controlesommen.

Dit document kan worden gedownload van de NEC Display Solutions-website in uw regio.

### “Raspberry Pi Compute Module - Setup Guide” (Raspberry Pi Compute Module - Installatiehandleiding) PDF-document



Dit document beschrijft de functies, installatie, connectiviteit en configuratie van de Raspberry Pi Compute Module, een optionele component die beschikbaar is voor dit model. De vereiste DS1-IF10CE Compute Module Interfacekaart en Raspberry Pi Compute Module zijn afzonderlijk verkrijgbaar. Neem contact op met een geautoriseerde NEC-dealer of ga naar de NEC Display Solutions-website in uw regio voor aankoopinformatie en beschikbaarheid.

Dit document kan worden gedownload van:

<https://www.nec-display.com/dl/en/manual/raspberrypi/>

## Software

---

Software kan worden gedownload op de wereldwijde website van NEC Display Solutions.

[https://www.nec-display.com/dl/en/dp\\_soft/lineup.html](https://www.nec-display.com/dl/en/dp_soft/lineup.html)

### NEC MultiProfiler-software



Deze gratis software biedt volledige controle over de SpectraView Engine-keurinstellingen in een eenvoudig te gebruiken toepassing die beschikbaar is voor Microsoft Windows en macOS. De software kan worden gebruikt om verschillende kleurruimten te emuleren, printeruitvoeremulaties uit te voeren met behulp van ICC-profielen en 3D-Look-up tabellen binnen het beeldscherm te maken. Dit vereist een USB-verbinding met het display.

De nieuwste versie van de MultiProfiler-software is beschikbaar op de NEC Display Solutions-website.

### NEC Display Wall Calibrator-software



Deze software biedt geavanceerde videowandconfiguratie en nauwkeurige kleurafstemming door de beeldschermen te kalibreren met behulp van een externe kleursensor. Dit is handig bij het instellen van installaties met meerdere beeldschermen - zoals een videowand - om de best mogelijke helderheid en kleurafstemming tussen schermen te bereiken en om instellingen te configureren die van toepassing zijn op de videowand. De software, beschikbaar voor Microsoft Windows en macOS, is beschikbaar voor aanschaf en kan het gebruik van een ondersteunde externe kleursensor vereisen. Neem contact op met een geautoriseerde NEC-dealer of ga naar de NEC Display Solutions-website in uw regio voor aankoopinformatie en beschikbaarheid.

### NaViSet Administrator-software:



Deze gratis software is een geavanceerd en krachtig netwerkgebaseerd besturings-, monitoring- en activabeheersysteem voor NEC-beeldschermen en -projectors. De software is beschikbaar voor Microsoft Windows en macOS.

De nieuwste versie van de NaViSet Administrator-software is beschikbaar op de NEC Display Solutions-website.

### Intelligent Wireless Data App (App voor intelligente draadloze gegevens)



Deze gratis software, beschikbaar voor Android OS-apparaten die zijn uitgerust met een NFC-sensor, biedt toegang tot het lezen en schrijven van aanpassingswaarden en instellingen via de Intelligent Wireless Data-sensor op de monitor, zelfs wanneer de hoofdschakelaar van de monitor is uitgeschakeld.

Ook beschikbaar op: 

## Hardware / kleursensor

---

### MDSVSENSOR3 USB-kleursensor

Deze aangepaste X-Rite kleursensor is vereist bij gebruik van de stand-alone kleurenkalibratiefuncties van deze monitor en kan ook worden gebruikt met de hierboven genoemde NEC Display Wall Calibrator-software. Neem contact op met een geautoriseerde NEC-dealer of ga naar de NEC Display Solutions-website in uw regio voor aankoopinformatie en beschikbaarheid.

# Lijst met OSD- bedieningselementen

## Dit hoofdstuk omvat

- ⇒ “INPUT (Ingang)” op pagina 101
- ⇒ “PICTURE (Beeld)” op pagina 101
- ⇒ “AUDIO” op pagina 106
- ⇒ “SCHEDULE (Schema)” op pagina 106
- ⇒ “MULTI-INPUT (Multi-ingang)” op pagina 108
- ⇒ “OSD” op pagina 111
- ⇒ “MULTI-DISPLAY (Meerdere beeldschermen)” op pagina 112
- ⇒ “DISPLAY PROTECTION (Schermbeveiliging)” op pagina 116
- ⇒ “CONTROL (Bediening)” op pagina 117
- ⇒ “OPTION (Optie)” op pagina 122
- ⇒ “SYSTEM (Systeem)” op pagina 122
- ⇒ “COMPUTE MODULE” op pagina 123

Standaardwaarden kunnen op verzoek worden verstrekt.



# INPUT (Ingang)

INPUT MENU (Ingangsmenu)	
DVI	Hiermee kunt u de bron van de ingangssignalen selecteren.
HDMI1	
HDMI2	
DisplayPort1	
DisplayPort2	
VGA (RGB/YPbPr)	
VIDEO	
MP	
COMPUTE MODULE* <sup>1</sup>	
OPTION* <sup>2</sup>	

\*<sup>1</sup>: Deze functie is alleen beschikbaar wanneer de Raspberry Pi Compute Module Interfacekaart en Raspberry Pi Compute Module zijn geïnstalleerd. Zie [pagina 98](#).

\*<sup>2</sup>: Deze functie is afhankelijk van de optionele kaart die u gebruikt. Deze functie is alleen beschikbaar wanneer een optionele kaart is geïnstalleerd.

# PICTURE (Beeld)

PICTURE MENU (Beeldmenu)	
PICTURE MODE (Beeldmodus)	<p>SpectraView Engine = OFF (Uit): Vooraf gedefinieerde beeldmodi: [HIGHBRIGHT] (Zeer helder), [STANDARD] (Standaard), [sRGB], [CINEMA] (Bioscoop), [CUSTOM1] (Aangepast1), [CUSTOM2] (Aangepast2).</p> <p>SpectraView Engine = ON (Aan): Vijf aanpasbare geheugens voor de Picture Mode (Beeldmodus) [1], [2], [3], [4] of [5]. Zie <a href="#">pagina 47</a>.</p>
EMULATION (Emulatie) <sup>1</sup>	
3D LUT EMU. (3D LUT-emulatie)	<p>De 3D LUT (Look Up Table) is een driedimensionale tabel die kleuren in verschillende kleurruimten in kaart brengt. De SpectraView Engine in deze monitor maakt het mogelijk complexe kleurengamma's, zoals die voor kleurenprinters, rechtstreeks op de monitor te emuleren. Hiermee kunnen bijvoorbeeld afdrukvoorbeelden of film- of kleurcorrectie-effecten worden uitgevoerd binnen de monitor zelf.</p> <p>Deze functie wordt gebruikt met ondersteunende software. 3D LUT's worden geüpload naar de monitor via toepassingssoftware.</p> <p>ON (Aan):                   Activeert de 3D LUT-functie voor de geselecteerde beeldmodus.</p> <p>OFF (Uit):                   Deactiveert de 3D LUT-functie voor de geselecteerde beeldmodus.</p> <p>Compare (Vergelijken): In deze modus worden kleuren die buiten de grenzen van de 3D LUT liggen grijs weergegeven. Het is handig om te bepalen of kleuren buiten het gamma liggen.</p>
COLOR VISION EMU. (Kleurenzicht-emulatie)	<p>Hiermee krijgt u voorbeelden van verschillende typische beperkingen in het menselijke zicht. Dit is nuttig om te evalueren hoe personen met dergelijke beperkingen kleuren waarnemen.</p> <p>Deze preview is beschikbaar in typen:</p> <ul style="list-style-type: none"> <li>• P (Protanopie)</li> <li>• D (Deutanopie)</li> <li>• T (Tritanopie)</li> </ul> <p>Grijswaarden kunnen worden gebruikt voor het evalueren van de leesbaarheid van het contrast.</p> <p>OPMERKING: afhankelijk van het zicht van de gebruiker, inclusief degenen met kleurenblindheid, zal er een variatie zijn in hoe de schermkleuren worden gezien en ervaren. Er wordt een simulatie gebruikt om het beeld van mensen met kleurenblindheid te illustreren. Het is niet hun werkelijke beeld. De simulatie is een reproductie van mensen met een sterke kleurenblindheid van het type P, D of T. Mensen met een lichte kleurenblindheid zullen weinig tot geen verschil bemerken in vergelijking met mensen met normaal kleurenzicht.</p>

\*<sup>1</sup>: Deze functie is beschikbaar wanneer [SPECTRAVIEW ENGINE] is ingesteld op [ON] (Aan).

PICTURE MENU (Beeldmenu)																					
6 AXIS COLOR TRIM (Kleuraanpassing met 6 assen) <sup>*1</sup>	Met deze bedieningselementen is de standaardkleurencirkel verdeeld in zes afzonderlijke bereiken/gebieden: Rood, geel, groen, cyaan, blauw en magenta. Elk bereik kan afzonderlijk worden aangepast in Hue (Tint), Saturation (Verzadiging) en Offset (Brightness) (Verschuiving (Helderheid)) voor specifieke afstemming. Neutrale kleuren (grijs) worden niet beïnvloed.																				
RED (ROOD) (HUE/SAT/OFFSET) (Tint, Verz., Versch.)	<p>HUE (Tint): Hiermee wijzigt u de werkelijke kleur binnen zijn bereik op het kleurenwiel zonder de verzadiging en verschuiving te wijzigen. Het rode kleurbereik verschuift bijvoorbeeld rood naar geel of magenta, het gele kleurbereik verschuift geel naar rood of groen, enzovoort.</p> <p>SAT. (Verz.) (Saturation; Verzadiging): Hiermee wijzigt u de intensiteit van het kleurbereik zonder de tint en verschuiving te wijzigen.</p> <p>OFFSET (Verschuiving): Hiermee wijzigt u de helderheid van het kleurbereik zonder de tint en verzadiging te wijzigen.</p> <p>Bijvoorbeeld: Dit is de kleurverandering wanneer Rood op de minimale en maximale waarde op HUE/SAT/OFFSET wordt ingesteld.</p> <table border="1"> <thead> <tr> <th></th> <th>Minimale waarde</th> <th>0</th> <th>Maximale waarde</th> </tr> </thead> <tbody> <tr> <td>Standaard</td> <td></td> <td></td> <td></td> </tr> <tr> <td>HUE (Tint)</td> <td></td> <td></td> <td></td> </tr> <tr> <td>SAT. (Verz.)</td> <td></td> <td></td> <td></td> </tr> <tr> <td>OFFSET (Verschuiving)</td> <td></td> <td></td> <td></td> </tr> </tbody> </table>		Minimale waarde	0	Maximale waarde	Standaard				HUE (Tint)				SAT. (Verz.)				OFFSET (Verschuiving)			
		Minimale waarde	0	Maximale waarde																	
Standaard																					
HUE (Tint)																					
SAT. (Verz.)																					
OFFSET (Verschuiving)																					
YELLOW (GEEL) (HUE/SAT/OFFSET) (Tint, Verz., Versch.)																					
GREEN (GROEN) (HUE/SAT/OFFSET) (Tint, Verz., Versch.)																					
CYAN (CYAAN) (HUE/SAT/OFFSET) (Tint, Verz., Versch.)																					
BLUE (BLAUW) (HUE/SAT/OFFSET) (Tint, Verz., Versch.)																					
MAGENTA (HUE/SAT/OFFSET) (Tint, Verz., Versch.)																					
PICTURE SETTING (Beeldinstelling) <sup>*1</sup>																					
UNIFORMITY (Uniformiteit)	Met deze functie kunt u de reproductie van kleuren verbeteren en worden de onderlingen verschillen tussen de monitors op het gebied van luminantie gecompenseerd.  OPMERKING: Een hoger cijfer betekent meer effect, maar kan wel gevolgen hebben voor het stroomverbruik en de levensduur van de monitor.																				
BRIGHTNESS (Helderheid) <sup>*2</sup>																					
BACKLIGHT (Achtergrondverlichting)	Hiermee stelt u de algemene helderheid van het beeld en de achtergrond op het scherm in. Druk op [+] of [-] om aan te passen.  OPMERKING: Wanneer [MODE1] (Modus1) of [MODE2] (Modus2) is geselecteerd in [ROOM LIGHT SENSING] (Sensor voor kamerverlichting), kan deze functie niet worden gewijzigd.																				
BRIGHTNESS (Helderheid) <sup>*3</sup>	Hiermee stelt u de helderheid van het beeld ten opzichte van de achtergrond in. Druk op [+] of [-] om aan te passen.																				
GAMMA <sup>*2, *3</sup>	Hiermee kiest u een gammacorrectie voor de monitor voor de beste beeldkwaliteit. Selectie is afhankelijk van het gewenste gebruik.																				
NATIVE (Systeemeigen)	De gammacorrectie wordt geregeld door het lcd-scherm.																				
2,2	Typische monitorgamma voor gebruik met een pc.																				
2,4	Typische gamma-instellingen voor gebruik met video's, zoals dvd's en Blu-rays.																				
S GAMMA	Speciaal gamma voor bepaalde typen films. Versterkt de lichtere delen en verzwakt de donkerdere delen van het beeld. (S-Curve)																				
DICOM SIM.	DICOM GSDF-curve gesimuleerd voor lcd-type.																				
HDR-ST2084 (PQ)	Gamma-instelling voor HDR, meestal voor UHD-schijfmedia en streaming video's.																				
HDR-HYBRID LOG	Gamma-instelling voor HDR, meestal voor UHD-uitzendingen.																				
PROGRAMMABLE1, 2, 3 (Programmeerbaar1, 2, 3)	Met behulp van optionele NEC-software kunt u een programmeerbare gammacurve laden.																				
AUTO HDR SELECT (Automatisch HDR selecteren) Alleen voor HDMI-ingang	GAMMA-correctie van het HDR-signaal schakelt automatisch over naar [HDR-ST2084 (PQ)] of [HDR-HYBRID LOG].																				

\*1: Deze functie is beschikbaar wanneer [SPECTRAVIEW ENGINE] is ingesteld op [ON] (Aan).

\*2: Deze functie is beschikbaar wanneer [SPECTRAVIEW ENGINE] is ingesteld op [OFF] (Uit).

\*3: Deze functie is niet beschikbaar wanneer [sRGB] is geselecteerd in de [PICTURE MODE] (Beeldmodus).

PICTURE MENU (Beeldmenu)	
<b>COLOR (Kleur)<sup>*2, *3</sup></b>	
KLEUR (Kleur)	Hiermee past u de kleurverzadiging van het scherm aan. Druk op + of - als u deze waarde wilt aanpassen.
COLOR TEMP (Kleurtemperatuur)	Hiermee past u de kleurtemperatuur van het scherm aan. Een lage kleurtemperatuur maakt het scherm enigszins rood. Een hoge kleurtemperatuur maakt het scherm enigszins blauw. Als de [TEMPERATURE] (Temperatuur) verdere aanpassing vereist, kunnen de individuele R/G/B-niveaus van het witpunt worden aangepast. De optie [CUSTOM] (Aangepast) moet worden geselecteerd bij de [COLOR TEMP] (Kleurtemperatuur) om de R/G/B-niveaus te kunnen aanpassen.  OPMERKING: Wanneer [PROGRAMMABLE1], [PROGRAMMABLE2] of [PROGRAMMABLE3] (Programmeerbaar1, 2 of 3) is geselecteerd in [GAMMA CORRECTION] (Gammacorrectie), kan deze functie niet worden gewijzigd.
COLOR CONTROL (Kleurinstellingen)	Hiermee past u de tinten van rood, geel, groen, cyaan, blauw en magenta individueel aan. Hiermee past u de tint van de geselecteerde kleur aan. Zo kunt u rood bijvoorbeeld wijzigen naar oranje of paars.
HUE (Tint) <sup>*6</sup> Alleen voor MP- en VIDEO-ingangen	Hiermee past u de tint voor alle kleuren aan met compatibele video-ingangssignalen. Druk op + of - knop om aan te passen.
<b>CONTRAST<sup>*2, *3</sup></b>	
Hiermee stelt u de helderheid van het beeld ten opzichte van hetingangssignaal in. Druk op + of - knop om aan te passen.	
<b>SHARPNESS (Scherpte)</b>	
Hiermee stelt u de scherppte van het beeld in. Druk op + of - knop om aan te passen.	
<b>UHD UPSCALING (UHD-opschalen)</b>	
Hiermee regelt u hoe het niet-UHD-signaal wordt opgeschaald om een high-definition effect te bereiken.	
<b>ADJUST (Aanpassen)</b>	
AUTO SETUP (Automatisch instellen) Alleen voor VGA (RGB)-ingang	Hiermee past u automatisch de opties Screen Size (Beeldformaat), H Position (H-positie), V Position (V-positie), Clock (Klok), Phase (Fase) en White Level (Witniveau) aan.
AUTO SETUP (Automatisch instellen) Alleen voor VGA (RGB)-ingang	[H POSITION] (H-positie), [V POSITION] (V-positie) en [PHASE] (Fase) worden automatisch aangepast als er een nieuwe timing wordt gedetecteerd.
H POSITION (H-positie) Alleen voor VGA (RGB)- en VGA (YPbPr)-ingangen	Hiermee bepaalt u de horizontale positie van het beeld binnen het weergavegebied van het lcd-scherm. Druk op de + knop om het beeld naar rechts te verplaatsen. Druk op de - knop om het beeld naar links te verplaatsen.
V POSITION (V-positie) Alleen voor VGA (RGB)- en VGA (YPbPr)-ingangen	Hiermee bepaalt u de verticale positie van het beeld binnen het weergavegebied van het lcd-scherm. Druk op de + knop om het beeld naar boven te verplaatsen. Druk op de - knop om het beeld naar beneden te verplaatsen.
CLOCK (Klok) Alleen voor VGA (RGB)-ingang	Druk op de + knop om het beeld aan de rechterkant van het scherm te verbreden. Druk op de - knop om het beeld aan de linkerkant van het scherm te versmallen.
PHASE (Fase) Alleen voor VGA (RGB)- en VGA (YPbPr)-ingangen	Hiermee past u de visuele "ruis" van het beeld aan.
H RESOLUTION (H-resolutie) <sup>*7</sup> Alleen VGA-ingang (RGB)	Hiermee stelt u de breedte van het beeld in.
V RESOLUTION (V-resolutie) <sup>*7</sup> Alleen VGA-ingang (RGB)	Hiermee stelt u de hoogte van het beeld in.
<b>COLOR SYSTEM (Kleursysteem)</b> Alleen voor VIDEO-ingang	
Het geselecteerde kleursysteem hangt af van het videoformaat van hetingangssignaal.	
AUTO (Automatisch)	Het kleursysteem wordt automatisch gekozen op basis van hetingangssignaal.
NTSC	Selecteer een signaalformaat.
PAL	
SECAM	
4.43 NTSC	
PAL-60	
INPUT RESOLUTION (Ingangsresolutie) Alleen VGA (RGB)-ingang	Als er een probleem met het detecteren van het signaal is, dwingt deze functie de monitor om het signaal op de gewenste resolutie in te stellen. Voer na de selectie [AUTO SETUP] (Automatische instellingen) uit, indien nodig.  Als er geen probleem is gesignaleerd, is [AUTO] (Automatisch) de enige beschikbare optie.

\*2: Deze functie is beschikbaar wanneer [SPECTRAVIEW ENGINE] is ingesteld op [OFF] (Uit).

\*3: Deze functie is niet beschikbaar wanneer [sRGB] is geselecteerd in de [PICTURE MODE] (Beeldmodus).

\*6: Deze functie is niet beschikbaar voor stilstaande beelden via de MP-ingang.

\*7: We raden aan [AUTO SETUP] (Automatische instelling) te gebruiken nadat u deze optie individueel hebt aangepast.

PICTURE MENU (Beeldmenu)	
ASPECT (Beeldverhouding)	<p>Hiermee stelt u de verhoudingen van het schermbeeld in.</p> <p>OPMERKING:</p> <ul style="list-style-type: none"> <li>• Wanneer u een optie voor het spiegelen van beelden selecteert met [ASPECT] (Beeldverhouding) ingesteld op [DYNAMIC] (Dynamisch), verandert de beeldverhouding automatisch naar [FULL] (Volledig). De beeldverhouding keert terug naar [DYNAMIC] nadat [NONE] (Geen) is ingesteld op [IMAGE FLIP] (Beeld spiegelen).</li> <li>• Als bij het starten van de tegelmatrix in installaties met meerdere beeldschermen de [ASPECT] (Beeldverhouding)[DYNAMIC] (Dynamisch) of [ZOOM] is, wordt deze gewijzigd naar [FULL] (Volledig) voordat de tegelmatrix start. Nadat de tegelmatrix is voltooid, keert de beeldverhouding terug naar [DYNAMIC] (Dynamisch) of [ZOOM].</li> <li>• Als u de instellingen [H POSITION] (H-positie) en [V POSITION] (V-positie) wijzigt met een verkleinde beeld, zou het beeld niet worden gewijzigd.</li> <li>• ASPECT (Beeldverhouding) verandert automatisch naar FULL (Volledig) wanneer de SCREEN SAVER start. Wanneer de SCREEN SAVER stopt, keert ASPECT (Beeldverhouding) terug naar de vorige instelling.</li> <li>• Deze functie is niet beschikbaar als [MOTION] (Beweging) in [SCREEN SAVER] geactiveerd is.</li> <li>• De functie [POINT ZOOM] (Specifiek zoomen) heeft beperkingen wanneer [ASPECT] (Beeldverhouding) wordt gewijzigd. Raadpleeg Point Zoom (Specifiek zoomen) op <a href="#">pagina 36</a>.</li> <li>• ZOOM is niet beschikbaar voor een beeld met een ingangsresolutie van 3840 x 2160 (60 Hz).</li> <li>• Wanneer [HDMI] in de [TERMINAL SETTINGS] (terminal-instellingen) is ingesteld op [MODE2], is [POINT ZOOM] (Specifiek zoomen) niet beschikbaar.</li> <li>• Als [ASPECT] (Beeldverhouding) [DYNAMIC] (Dynamisch) of [ZOOM] is terwijl de tegelmatrix is geactiveerd, zal [ASPECT] (Beeldverhouding) [DYNAMIC] (Dynamisch) of [ZOOM] zijn als de tegelmatrix komt te vervallen.</li> </ul>
NORMAL (Normaal)	Hiermee wordt de beeldverhouding weergegeven zoals deze door de bron is verzonden.
FULL (Volledig)	Weergave in volledig scherm.
WIDE (Breed)	Vergroot een 16:9 letterboxsignaal om het hele scherm te vullen.
DYNAMIC (Dynamisch)	Vergroot beelden van 4:3 op non-lineaire wijze totdat deze in volledig scherm worden weergegeven. Het gedeelte van het beeld dat buiten het weergavegebied ligt, valt weg door de vergroting van het beeld.
1:1	Geeft het beeld weer in een 1 x 1 pixel-formaat. (Als de ingangsresolutie hoger is dan de aanbevolen resolutie, wordt de resolutie van het beeld verlaagd om toch op het scherm te passen.)
ZOOM (zoomen)	Vergroot/verkleint het beeld. OPMERKING: De delen van het vergrote beeld buiten het actieve beeldbereik worden niet weergegeven. Het verkleinde beeld is mogelijk van mindere kwaliteit.
ZOOM (zoomen)	De verhoudingen tijdens het in- of uitzoomen blijven gelijk.
HZOOM (H-zoomen)	Horizontale zoomwaarde.
VZOOM (V-zoomen)	Verticale zoomwaarde.
H POS	Horizontale positie.
V POS	Verticale positie.
ADVANCED (Geavanceerd):	
OVERSCAN (Overscannen) Alleen HDMI1-, HDMI2-, VGA (YPbPr)-, VIDEO-, MP-, OPTION <sup>*5</sup> -ingangen	Voor sommige videoformaten kan een andere scanmodus nodig zijn om het beeld zo goed mogelijk weer te geven.
ON (Aan)	Het beeld wordt geschaald om het best op het scherm te passen zonder de beeldverhouding te wijzigen. Sommige beelden zullen bijgesneden randen hebben. Ongeveer 95 % van het beeld wordt weergegeven op het scherm.
OFF (Uit)	Het volledige beeld wordt weergegeven op het scherm. Deze instelling kan een vervormd beeld aan de randen veroorzaken. OPMERKING: wanneer u een computer gebruikt met HDMI-uitgang, stelt u deze optie in op [OFF] (Uit).
AUTO (Automatisch)	Beeldformaat wordt automatisch ingesteld. OPMERKING: Deze functie is niet beschikbaar als hetingangssignaal VGA (YPbPr), VIDEO of MP is.

\*5: Wanneer u OPTION selecteert als signaalangang, hangt deze functie af van welke optionele kaart in de monitor is geïnstalleerd.

PICTURE MENU (Beeldmenu)	
DEINTERLACE	Hiermee selecteert u de conversiefunctie IP (Interlace to Progressive). OPMERKING: • [IMAGE FLIP] (Beeld spiegelen) is niet beschikbaar. • Als in [INPUT CHANGE] (Ingangwijziging) de optie [SUPER] is geselecteerd en wordt weergegeven, kan deze functie niet worden gewijzigd.
ON (Aan)	Hiermee converteert u het interlaced signaal naar progressief. Afhankelijk van de film kan het beeld flikkeren. Dit is de standaardinstelling.
OFF (Uit)	Hiermee schakelt u IP-conversie uit. Deze instelling is het geschiktst voor bewegende beelden, maar vergroot het risico op inbranding van het beeld.
NOISE REDUCTION (Ruisonderdrukking) Alleen VIDEO-ingvoer	Hiermee stelt u de hoeveelheid ruisonderdrukking in. Druk op de + of - knop om aan te passen.
TELECINE Alleen voor HDMI1-, HDMI2-, VIDEO-, VGA (YPbPr)- en MP-ingangen	Hiermee wordt automatisch de beeldsnelheid van de bron voor een optimale beeldkwaliteit gevonden. AUTO (AUTOMATISCH): Hiermee worden automatisch beelden met 24 frames per seconde gedetecteerd, zoals films, en wordt het flikkeren van beelden verminderd. Zorg dat [DEINTERLACE] op [ON] (Aan) staat wanneer u [AUTO] (Automatisch) selecteert. OFF (Uit): Probeer deze instelling als het beeld onnatuurlijk is.
ADAPTIVE CONTRAST (Adaptief contrast)* <sup>2</sup> Alleen voor HDMI1-, HDMI2-, VIDEO-, VGA (YPbPr)- en MP-ingangen	Hiermee stelt u het aanpassingsniveau in op dynamisch contrast. Als HIGH (Hoog) is ingesteld, wordt het beeld duidelijk weergegeven, maar het maakt de helderheid instabiel vanwege de grote verschillen in contrast.
UNIFORMITY (Uniformiteit)* <sup>2</sup>	Verbeterd de kleurweergave en egaliseert de niet-uniformiteit in helderheid van de monitor.
ROTATION (Rotatie)	Hiermee wijzigt u de oriëntatie van de afbeelding naar links/rechts, omhoog/omlaag of geroteerd. Druk op de + of - knop om te selecteren. OPMERKING: Deze functie is niet beschikbaar als [MOTION] (Beweging) in [SCREEN SAVER] op [ON] (Aan) staat.
IMAGE FLIP (Beeld spiegelen)	OPMERKING: • Wanneer [ASPECT] (Beeldverhouding) op [DYNAMIC] (Dynamisch) staat, wordt het beeld gewijzigd naar [FULL] (Volledig) voordat [ROTATE] (Rotatie) start. • Wanneer een optie in IMAGE FLIP (Beeld spiegelen) is geselecteerd, met uitzondering van [NONE] (Geen), zijn de volgende functies uitgeschakeld: [MULTI PICTURE MODE] (Multibeeld-modus), [TEXT TICKER], [STILL] (Stilstaand beeld), [POINT ZOOM] (Specifiek zoomen) en [TILE MATRIX] (Tegelmatrix). • Wanneer hetingangssignaal interlaced is, kan het beeld vervormd zijn.
NONE (Geen)	Normale modus. <span style="float: right;">AB</span>
H FLIP (H-spiegelen)	Spiegelt de afbeelding links/rechts. <span style="float: right;">BA</span>
V FLIP (V-spiegelen)	Spiegelt de afbeelding boven/beneden. <span style="float: right;">VB</span>
180° ROTATE (Draaien)	Draait het beeld 180 graden. <span style="float: right;">AB</span>
OSD FLIP (OSD spiegelen)	Bepaalt de oriëntatie van het OSD-menu. Als [ON] (Aan) is geselecteerd, wordt de oriëntatie van het OSD aangepast op basis van de selectie voor [IMAGE FLIP] (Beeld spiegelen).
SPECTRAVIEW ENGINE	Selecteer [ON] (Aan) om [SPECTRAVIEW ENGINE] te activeren (zie <a href="#">pagina 47</a> ).
NUMBER OF PICT. MODES (Aantal beeldmodi)	Beperkt het aantal selecteerbare Picture Modes (Beeldmodi). Het beperken van het aantal selecteerbare beeldmodi kan voor de volgende doeleinden worden gebruikt: <ul style="list-style-type: none"> <li>Vergrendelen Door in te stellen op [1], voorkomt dit dat andere beeldmodi worden geopend en aangepast.</li> <li>Overslaan Als er ongebruikte beeldmodi zijn die niet nodig zijn, kunnen ze worden overgeslagen als u de knop Picture Mode (Beeldmodus) op de afstandsbediening gebruikt om tussen modi te schakelen. Als [3] bijvoorbeeld is ingesteld voor [NUMBER OF PICT. MODES] (Aantal beeldmodi), zijn de beschikbare beeldmodi [1, 2 en 3] en worden de andere modi overgeslagen.</li> </ul>
METAMERISM (Metamerie)	Verbeterd de kleurmating van witpunten wanneer het beeldscherm zij-aan-zij wordt gebruikt met een monitor met een standaardgamma. Deze functie compenseert voor de manier waarop het menselijk oog kleuren op een iets andere manier waarneemt vergeleken met het wetenschappelijke instrument dat wordt gebruikt om het scherm aan te passen tijdens de kalibratie. Deze functie moet uitgeschakeld worden in toepassingen waarbij kleur cruciaal is.
COLOR STABILIZER (Kleurstabilisator) (Niet beschikbaar)	
CALIBRATION (Kalibratie)	Start de "Stand-Alone Calibration" (Zelfstandige kalibratie) bij gebruik van een USB-kleursor.
RESET (Opnieuw instellen)	Hiermee worden alle instellingen voor PICTURE (Beeld) teruggezet op de fabriekswaarden, met uitzondering van [SPECTRAVIEW ENGINE].

\*<sup>2</sup>: Deze functie is beschikbaar wanneer [SPECTRAVIEW ENGINE] is ingesteld op [OFF] (Uit).

# AUDIO

AUDIO MENU	
VOLUME	Hiermee zet u het uitgaande geluid harder of zachter.
BALANCE (Balans)	Selecteer [STEREO] of [MONO] voor uitgaand geluid.
BALANCE (Balans)	STEREO: Onafhankelijke geluidskanalen voor het leiden van audiosignalen. De geluidsbalans tussen de linker- en rechterluidsprekers kan worden aangepast. - Druk op de knop + om het audiosignaal naar rechts te leiden. - Druk op de knop - om het audiosignaal naar links te leiden. MONO: Hiermee worden audiosignalen via een enkel geluidskanaal geleid. De balans kan niet worden aangepast en de schuifknop is niet beschikbaar.
SURROUND (Surround)	Hiermee wordt kunstmatig surroundgeluid geproduceerd. OPMERKING: [LINE OUT] (Lijnuitgang) is uitgeschakeld wanneer deze functie is ingesteld op [ON] (Aan).
EQUALIZER	
TREBLE (Hoge tonen)	Accentueert of reduceert het hoge frequentiebereik van de geluidssignalen. Druk op de + knop om [TREBLE] (Hoge tonen) te verhogen. Druk op de - knop om [TREBLE] (Hoge tonen) te verlagen.
BASS (Lage tonen)	Accentueert of reduceert het geluid met een lage frequentie. Druk op de + knop om [BASS] (Lage tonen) te verhogen. Druk op de - knop om [BASS] (Lage tonen) te verlagen.
AUDIO INPUT (Audio-ingang)	Hiermee selecteert u de bron voor de audio-ingang: [DVI], [HDMI1], [HDMI2], [DisplayPort1], [DisplayPort2], [IN1], [IN2], [VIDEO], [MP], [OPTION] (Optie)* <sup>1</sup> en [C MODULE].
MULTI PICTURE AUDIO (Geluid multibeeld)	Selecteert welke audiobron moet worden gebruikt wanneer MULTI-PICTURE (Multibeeld) is ingeschakeld. Wanneer een van beide beelden is geselecteerd, wordt het geluid van dat beeld weergegeven.
LINE OUT (Lijnuitgang)	Als u [VARIABLE] (Variabel) selecteert, kunt u het lijnuitgangsniveau bepalen met de VOLUME-knop op de afstandsbediening of het bedieningspaneel van de monitor.
AUDIO DELAY (Audiovertraging)	
AUDIO DELAY (Audiovertraging)	Selecteer deze optie als er een merkbare vertraging aanwezig is tussen het videobeeld en de weergave van het audiosignaal. Als deze optie is ingeschakeld, kan het audiosignaal tussen 0 en 100 milliseconden worden vertraagd. Hierdoor kunnen vertragingen in de video, die kunnen optreden als gevolg van videoverwerking zoals DEINTERLACE, worden gecompenseerd door een gelijke vertraging in het audiosignaal om fouten met de lipsynchronisatie te voorkomen.
DELAY TIME (Vertragingstijd)	
RESET (Opnieuw instellen)	Hiermee zet u alle AUDIO-opties terug naar de fabrieksinstellingen, behalve [VOLUME].

\*1: Deze functie is afhankelijk van welke optionele kaart in de monitor is geïnstalleerd.

# SCHEDULE (Schema)

SCHEDULE MENU (Schemamenu)	
SCHEDULE SETTINGS (Schema-instellingen)	Hiermee maakt u een werkschema voor de monitor (zie <a href="#">pagina 46</a> ). Druk op de knoppen ▲, ▼, +, - om te navigeren en de schema-instellingen te wijzigen. Druk op de knop SET/POINT ZOOM (Instellen/Specifiek zoomen) op de afstandsbediening of knoppen om de invoer te wijzigen op de monitor om instellingen te selecteren. OPMERKING: <ul style="list-style-type: none"> <li>The [DATE &amp; TIME] (Datum en tijd) moet worden ingesteld voordat schema's worden toegevoegd.</li> <li>De schema's die u configureert, worden opgeslagen bij het verlaten van het venster [SCHEDULE SETTINGS] (Schema-instellingen).</li> <li>Als meerdere schema's tegelijkertijd worden gestart, krijgt het conflicterende schema met het hoogste nummer voorrang.</li> <li>Schema's worden niet uitgevoerd wanneer [OFF TIMER] (Uitschakeltimer) is ingesteld op [ON] (Aan).</li> <li>Als een ingangssignaal of beeldmodus niet langer geldig is, wordt de tekst in rood weergegeven. Markeer de rode tekst en druk op SET (Instelling) om er een geldige instelling van te maken. Een ingangssignaal kan bijvoorbeeld ongeldig worden als de Terminalinstellingen voor die ingang worden gewijzigd nadat deze voor het schema is geselecteerd.</li> <li>Schema's worden niet uitgevoerd als het menu [SCHEDULE SETTINGS] (Schema-instellingen) geopend is.</li> </ul>
SETTINGS (Instellingen)	Markeer het nummer en druk op de knop SET/POINT ZOOM (Instellen/Specifiek zoomen) om het schema te activeren. Het vakje naast het nummer heeft een rand wanneer het schema is ingeschakeld. Er kunnen maximaal 30 schema's worden gemaakt en ingeschakeld. Druk op de + of - knop om door de schanummers te bladeren.
POWER (Stroomvoorziening)	Hiermee stelt u de status met betrekking tot de stroomvoorziening van de monitor in voor het schema. Selecteer [ON] (Aan) als u wilt dat het schema de monitor op het opgegeven tijdstip inschakelt. Selecteer [OFF] (Uit) als u wilt dat het schema de monitor op het opgegeven tijdstip uitschakelt.

SCHEDULE MENU (Schemamenu)	
TIME (Tijd)	Stel de starttijd voor het schema in. OPMERKING: Stel voor de instelling TIME (Tijd) beide velden in. Als een van beide velden [--] bevat, kan het schema niet worden uitgevoerd.
INPUT (Ingang)	Selecteer welke video-ingang moet worden gebruikt voor het schema. Als u de actieve invoer wilt behouden wanneer het schema start, controleert u of de instelling [--] is. Als u een specifieke ingang selecteert, stelt u [ON] (Aan) in bij [POWER] (Aan/uit).
PIC. MODE (Beeldmodus) <sup>1</sup>	Selecteer welke beeldmodus moet worden gebruikt voor het schema. Als u de actieve beeldmodus wilt behouden wanneer het schema start, controleert u of de instelling [--] is. Als u een specifieke PIC. MODE (Beeldmodus) selecteert, stelt u [ON] (Aan) in bij [POWER] (Aan/uit).
Selecteer een van onderstaande items (slechts één item is beschikbaar).	
DATE (Datum)	Selecteer deze optie als het schema maar op één dag wordt uitgevoerd of als het een onregelmatig schema is.
EVERY DAY (Elke dag)	Selecteer deze optie om het schema elke dag te laten herhalen.
EVERY WEEK (Elke week)	Selecteer deze optie om het schema elke week te laten herhalen.
WEEKDAY (Werkdag)	Selecteer deze optie om het schema alleen op werkdagen te laten uitvoeren. OPMERKING: "Werkdagen" zijn elke dag die geen weekenddag of vakantiedag is. Dagen die niet zijn geselecteerd in de instellingen [WEEKEND] en [HOLIDAY] (Vakantie) zijn automatisch werkdagen.
WEEKEND	Selecteer deze optie om het schema alleen in het weekend te laten uitvoeren. OPMERKING: "Weekenddagen" worden gekozen in het menu [WEEKEND SETTING] (Weekendinstelling).
HOLIDAY (Vakantie)	Selecteer deze optie om het schema alleen op de geselecteerde vakantiedagen te laten uitvoeren. OPMERKING: "Vakantiedagen" worden toegevoegd in het menu [HOLIDAY SETTINGS] (Vakantie-instellingen).
SCHEDULE LIST (Schemalijst)	Toont de lijst met schema's en hun huidige instellingen. Druk op de + of - knop om door de 30 schema's te bladeren.
HOLIDAY SETTINGS (Vakantie-instellingen)	Met deze instelling bepaalt u welke dagen in het SCHEDULE (Schema) vakantiedagen zijn. Deze lijst wordt gebruikt door schema's waarvoor de functie HOLIDAY (vakantiedag) is ingesteld.
No. (Nr.)	Bepaalt welke dagen vakantiedagen zijn voor de schema-instellingen. Druk op de + of - knop om door de nummers te bladeren om verschillende vakanties te configureren.
YEAR (Jaar)	Gebruik de knoppen + of - om door het jaar te bladeren waarvoor u de vakantiedag wilt instellen. Als deze vakantiedag jaarlijks op dezelfde dag terugkeert, kunt u het veld leeg [--] laten.
MONTH (Maand)	Gebruik de knoppen + of - om door de maand te bladeren waarvoor u de vakantiedag wilt instellen. Als deze vakantiedag jaarlijks in dezelfde maand valt, kunt u het veld leeg [--] laten.
[DAY] (Dag)	Als de vakantiedag op een specifieke dag in de maand valt, bijvoorbeeld op de 5e, drukt u op SET (Instellen) om DAY (Dag) te selecteren. Druk op ▼ om naar het veld voor de dag te gaan en gebruik de knoppen + of - om naar de dag te bladeren die u als vakantiedag wilt instellen. OPMERKING: <ul style="list-style-type: none"> <li>Als het veld MONTH (Maand) leeg is, zullen de schema's die zijn ingesteld voor vakantiedagen volgens dit schema iedere maand op deze dag worden uitgevoerd.</li> <li>Als u een MONTH (Maand) selecteert, maar geen specifieke dag, wordt iedere dag als een vakantiedag beschouwd.</li> </ul>
WEEK (Week)	Als de vakantiedag in een specifieke week in de maand valt, bijvoorbeeld op de 2e maandag, drukt u op SET (Instellen) om WEEK te selecteren. Druk op ▼ om het veld met de week te selecteren en gebruik de knoppen + of - om de gewenste week in de maand te selecteren (kies uit: 1e, 2e, 3e, 4e, 5e). Druk op ▼ om het veld met de dag te selecteren en gebruik de knoppen + of - om de gewenste dag in de week te selecteren (kies uit: SUN (Zon.), MON (Maa.), TUE (Din.), WED (Woe.), THU (Don.), FRI (Vrij.), SAT (Zat.)). OPMERKING: Als het veld MONTH (Maand) leeg is, zullen de schema's die zijn ingesteld voor vakantiedagen volgens dit schema iedere maand op deze dag worden uitgevoerd.
END DAY (Einddatum)	Hiermee stelt u de laatste dag van een meerdaagse vakantie in. OPMERKING: Als een meerdaagse vakantie ook over twee jaren is verspreid, dient u voor elk jaar een afzonderlijk vakantieschema te maken. Als de meerdaagse vakantie bijvoorbeeld van 25 december tot en met 7 januari loopt, maakt u hiervoor twee afzonderlijke vakantieschema's. Eén voor 25 t/m 31 december en één voor 1 t/m 7 januari.
SET/DELETE (Instellen/verwijderen)	Hiermee slaat u de huidige vakantie op of verwijdert u deze. OPMERKING: Vergeet bij het aanpassen van een bestaande vakantie niet om SET (Instellen) te selecteren en vervolgens op de afstandsbediening op SET (Instellen) te drukken om de wijzigingen op te slaan. Als u op de afstandsbediening op EXIT (Sluiten) drukt zonder de wijzigingen op te slaan, worden de instellingen genegeerd.
WEEKEND SETTING (Weekendinstelling)	Hiermee kunt u instellen welke dagen van de week binnen de instellingen voor SCHEDULE (Schema) als weekend worden beschouwd. Schema's die zijn geconfigureerd om op een WEEKDAY (Werkdag) of tijdens het WEEKEND te worden afgespeeld, gebruiken deze lijst.
WEEKEND	Selecteer de dagen die u als weekend wilt instellen en druk vervolgens op de afstandsbediening op SET (Instellen).

<sup>1</sup>: Als de SPECTRAVIEW ENGINE is ingeschakeld, wordt deze functie grijs weergegeven.

SCHEDULE MENU (Schemamenu)	
DATE & TIME (Datum en tijd)	Hiermee stelt u de tijd en datum voor de realtime klok in. De functie [SCHEDULE] (Schema) werkt alleen als de datum en tijd zijn ingesteld. Stel de tijd en datum in en druk vervolgens op de afstandsbediening op SET (Instellen) om de wijzigingen op te slaan. Druk op EXIT (Sluiten) om de wijzigingen te annuleren. OPMERKING: Als de stroom naar de monitor meer dan twee weken achtereen is uitgeschakeld, wordt de instelling voor [DATE & TIME] (Datum en tijd) teruggezet naar de standaardinstelling en werkt de klokfunctie niet meer.
YEAR (Jaar)	Stel het huidige jaar in. Druk op de afstandsbediening op + of - om naar het huidige jaar te bladeren.
MONTH (Maand)	Hiermee stelt u de huidige maand in. Druk op de afstandsbediening op + of - om naar de huidige maand te bladeren.
[DAY] (Dag)	Hiermee stelt u de huidige dag van de maand in. Druk op de afstandsbediening op + of - om naar de huidige dag te bladeren.
TIME (Tijd)	Hiermee stelt u de huidige tijd in. Selecteer het veld voor de uren en druk op de afstandsbediening op + of - om het huidige uur te selecteren en herhaal deze stappen voor het veld voor de minuten. OPMERKING: <ul style="list-style-type: none"> <li>De klok van de monitor geeft de tijd aan in 24-uursnotatie.</li> <li>Als de monitor op een locatie met zomertijd wordt gebruikt, stelt u het veld TIME (Tijd) op de tijd in die zou gelden als het geen zomertijd zou zijn. Schakel vervolgens de functie [DAYLIGHT SAVING] (Zomertijd) in, zodat de klok automatisch de juiste tijd instelt.</li> </ul>
CURRENT DATE TIME (Huidige datum en tijd)	Toont de huidige datum en tijd. De datum en tijd worden pas aangepast op het moment dat op de afstandsbediening op SET (Instellen) wordt gedrukt.
DAYLIGHT SAVING (Zomertijd)	Met deze functie schakelt de realtime klok automatisch over op zomertijd. OPMERKING: Stel [DATE & TIME] (Datum en tijd) in voordat u de functie [DAYLIGHT SAVING] (Zomertijd) inschakelt.
DAYLIGHT SAVING (Zomertijd)	Op basis van de begin- en einddatums die in dit menu zijn ingesteld, wordt hiermee de tijd automatisch aangepast wanneer de zomertijd ingaat.
BEGIN MONTH (Beginmaand)	Hiermee stelt u de maand, datum en tijd in voor het begin van de zomertijd.
END MONTH (Eindmaand)	Hiermee stelt u de maand, datum en tijd in voor het einde van de zomertijd.
TIME DIFFERENCE (Tijdsverschil)	Hiermee stel u het tijdsverschil in voor de aanpassingen van de realtime klok. Wanneer de zomertijd ingaat, wordt de tijd op de klok met deze hoeveelheid tijd aangepast.
OFF TIMER (Uitschakeltimer)	Na het verstrijken van de tijd die naast de schuifbalk wordt weergegeven, wordt met deze functie de monitor automatisch uitgeschakeld. Druk op de afstandsbediening op + of - om de timer in te stellen op een tijd tussen de 1 en 24 uur. OPMERKING: Als de [OFF TIMER] (Timer voor uitschakelen) staat ingesteld op ON (Aan), worden de schema's niet uitgevoerd.
RESET (Opnieuw instellen)	Zet alle SCHEDULE (Schema) opties terug naar de fabrieksinstellingen, behalve [DATE & TIME] (Datum en tijd) en [DAYLIGHT SAVING] (Zomertijd).

## MULTI-INPUT (Multi-ingang)

MULTI-INPUT MENU (Multi-ingangmenu)	
KEEP MULTI PICTURE MODE (Multibeeld-modus behouden) <sup>*1</sup>	Als deze functie is ingeschakeld, worden de functies [MULTI PICTURE MODE] (Modus multibeeld) of [TEXT TICKER] automatisch hervat wanneer de monitor wordt uitgeschakeld en daarna weer wordt ingeschakeld. Als deze functie is uitgeschakeld, worden de functies [MULTI PICTURE MODE] (Modus multibeeld) of [TEXT TICKER] automatisch uitgeschakeld wanneer de monitor wordt uitgeschakeld. Deze instellingen dienen in het menu MULTI-INPUT (Multi-invoer) opnieuw te worden ingeschakeld. Dit kan ook worden gedaan door op de afstandsbediening op MULTI-PICTURE ON/OFF (Multibeeld aan/uit) te drukken.
MULTI PICTURE MODE (Multibeeld-modus) <sup>*1, *3</sup>	Hiermee kunt u inhoud van meerdere bronnen weergeven.
MULTI PICTURE (Multibeeld)	Als deze optie is uitgeschakeld, wordt de huidige invoer weergegeven. Als deze optie is ingeschakeld, wordt meervoudige invoer weergegeven. Selecteer ON (Aan) en druk vervolgens op de afstandsbediening op SET (Instellen) om deze functie in te schakelen. Selecteer PIP (Picture-In-Picture, Beeld-in-beeld) of PBP (Picture-by-Picture, Beeld-per-beeld). PIP - in een kader van het beeld wordt een tweede invoer weergegeven. Het formaat en de positie van het kader kunnen worden aangepast. PBP - de verschillende invoeren worden naast elkaar weergegeven. OPMERKING: Als deze functie is ingeschakeld, worden in het OSD automatisch de volgende functies geactiveerd als deze nog niet zijn ingeschakeld: [TEXT TICKER], [CLOSED CAPTION] (Ondertiteling), [TILE MATRIX] (Tegelmatrix), [MOTION] (Beweging) in [SCREEN SAVER] (Schermbeveiliging), alle opties voor [IMAGE FLIP] (Beeld spiegelen) met uitzondering van [NONE] (Geen) en [SUPER] in [INPUT CHANGE] (Invoerbijzetting).

\*1: Deze functie wordt vrijgegeven wanneer [SUPER] bij [INPUT CHANGE], [MOTION] in [SCREEN SAVER], [TILE MATRIX] en [IMAGE FLIP] met uitzondering van [NONE] worden geselecteerd.  
\*3: Wanneer u [OPTION] (Optie) selecteert als ingang, hangt deze functie af van welke optionele kaart in de monitor is geïnstalleerd.



MULTI-INPUT MENU (Multi-ingangsmenu)	
ACTIVE PICTURE (Actief beeld) <sup>1, 2</sup>	Hiermee selecteert u welke invoer momenteel wordt geconfigureerd voor de instellingen voor MULTI-PICTURE MODE (Modus multibeeld). Als het OSD menu gesloten is, is dit de invoer die met de afstandsbediening bediend kan worden. OPMERKING: <ul style="list-style-type: none"> <li>Als [MULTI PICTURE MODE] (Modus multibeeld) is ingeschakeld, kan het actieve beeld tussen de verschillende invoeren worden gewisseld door op de afstandsbediening op de knop ACTIVE PICTURE (Actief beeld) te drukken of door het OSD-menu te openen. Als ACTIVE FRAME (Actief kader) op ON (Aan) staat, drukt u op de knop ACTIVE PICTURE (Actief beeld) om een frame rond het huidige actieve beeld weer te geven. Druk nogmaals op de knop om tussen de verschillende invoeren te schakelen.</li> <li>Als een van de geselecteerde invoeren MP (Media Player) (mediaspeler) is, zal de speler niet op de knoppen reageren, tenzij de mediaspeler het actieve beeld is.</li> <li>Als [MULTI PICTURE MODE] (Modus multibeeld) is uitgeschakeld, is het beeld dat de huidige [ACTIVE PICTURE] (Actieve beeld) is, de invoer die wordt weergegeven.</li> </ul>
ACTIVE (Actief)	Als [MULTI PICTURE] (Multibeeld) [OFF] (Uit) staat, wordt [PICTURE 1] (Beeld 1) het actieve beeld. Hiermee selecteert u de invoer voor het configureren van de multibeeldinstellingen en voor het bedienen met de afstandsbediening.
ACTIVE FRAME (Actief kader)	Hiermee schakelt u het rode frame in of uit dat rond het actieve beeld wordt weergegeven. Dit frame wordt weergegeven als het OSD-menu geopend is of als op de afstandsbediening op de knop ACTIVE PICTURE (Actief beeld) wordt gedrukt.
INPUT SELECT (Ingangsselectie) <sup>3, 5</sup>	Hiermee selecteert u welke invoer voor ieder PICTURE (Beeld) wordt weergegeven wanneer [MULTI PICTURE MODE] (Modus multibeeld) op ON (Aan) staat.
PICTURE1 (Beeld1)	OPMERKING: <ul style="list-style-type: none"> <li>Als de invoer wordt gewijzigd voor het nummer van het PICTURE (Beeld) dat het huidige ACTIVE PICTURE (Actieve beeld) is, bijvoorbeeld [PICTURE1] (Beeld1), wordt de invoer niet gewijzigd tenzij op de afstandsbediening op SET (Instellen) wordt gedrukt. Als de wijzigingen niet worden opgeslagen door op SET (Instellen) te drukken, wordt de invoernaam voor het betreffende PICTURE (Beeld) teruggezet naar de huidige invoer voor het ACTIVE PICTURE (Actieve beeld). Wanneer de invoer voor het PICTURE (Beeld) dat niet actief is wordt gewijzigd, wordt de wijziging onmiddellijk opgeslagen.</li> <li>Deze functie is niet beschikbaar wanneer [MULTI PICTURE MODE] (Modus multibeeld) is ingesteld op [OFF] (Uit).</li> </ul>
PICTURE2 (Beeld2)	
PICTURE SIZE (Beeldformaat) <sup>1, 2, 4</sup>	Hiermee stelt u het formaat van het actieve beeld in. In de modus PIP (Beeld-in-beeld) kan alleen het formaat van het ingevoegde beeld (PICTURE2) (Beeld2) worden gewijzigd. Als in de modus PBP (Beeld-voor-beeld) het formaat van het Active Picture (Actieve beeld) wordt vergroot, worden de andere beelden automatisch verkleind en vice versa. Gebruik de knoppen + en - op de afstandsbediening om het formaat van het actieve beeld te vergroten of te verkleinen.
PICTURE POSITION (Beeldpositie) <sup>1, 2, 4</sup>	Hiermee kunt u de positie van het actieve beeld op het scherm instellen. Door op de knop + te drukken verplaatst u het actieve beeld naar rechts en door op de knop - te drukken verplaatst u het actieve beeld naar links. Door op de knop ▲ te drukken verplaatst u het actieve beeld omhoog en door op de knop ▼ te drukken verplaatst u het actieve beeld omlaag. OPMERKING: de positie van het actieve beeld kan met de afstandsbediening worden gewijzigd zonder het OSD-menu te openen. Druk op de afstandsbediening op de knop ACTIVE PICTURE (Actieve beeld) om het beeld te selecteren dat u wilt verplaatsen. Gebruik dezelfde knoppen op de afstandsbediening om de positie van het beeld te wijzigen. Als ACTIVE FRAME (Actief frame) is ingeschakeld, wordt er een rood kader rond het actieve beeld weergegeven. In de modus PIP (Beeld-in-beeld), kan het ingevoegde beeld in alle richtingen worden verplaatst. In de modus PBP (Beeld-per-beeld) kan het actieve beeld alleen omhoog/omlaag (als de invoeren naast elkaar worden weergegeven) of naar links/rechts (als de invoeren onder elkaar worden weergegeven) worden verplaatst.
PICTURE ASPECT (Beeldverhouding) <sup>1, 2, 4</sup>	Hiermee stelt u de beeldverhouding voor de inhoud van het kader in het actieve beeld in. Zie <a href="#">pagina 35</a> om de beeldverhouding van het schermbeeld te wijzigen.
TEXT TICKER <sup>1, 3</sup>	Toont in horizontale of verticale richting een deel van [PICTURE2] (Beeld2) over het beeld van PICTURE1 [Beeld1]. Dit kan bijvoorbeeld worden gebruikt voor het weergeven van een text ticker. OPMERKING: <ul style="list-style-type: none"> <li>Als de [MULTI PICTURE MODE] (Modus multibeeld) op [ON] (Aan) staat, wordt deze automatisch [OFF] (Uit) gezet wanneer [TEXT TICKER] is ingeschakeld.</li> <li>[TEXT TICKER] wordt automatisch op [OFF] (Uit) gezet als de volgende functies zijn ingeschakeld: [MULTI PICTURE MODE] (Modus multibeeld), [TILE MATRIX] (Tegelmatrix), [SCREEN SAVER] (Schermbeveiliging), [IMAGE FLIP], [SUPER] in [INPUT CHANGE], [CLOSED CAPTION] (Ondertiteling).</li> <li>[POINT ZOOM] (Specifiek zoomen) en [STILL] (Stilstaand beeld) zijn niet beschikbaar wanneer [TEXT TICKER] is ingeschakeld.</li> </ul>
MODE (Modus)	Selecteer Horizontal (Horizontaal) of Vertical (Verticaal) en druk op SET (Instellen) om [TEXT TICKER] in te schakelen.
POSITION (Positie)	Hiermee kunt u het gebied verplaatsen waarin de text ticker wordt weergegeven.
SIZE (Formaat)	Hiermee kunt u de grootte wijzigen van het gebied waarin de text ticker wordt weergegeven. De text ticker wordt weergegeven in het bovenste (bij horizontaal) of linkergedeelte (bij verticaal) van de tweede bron. Bij het aanpassen van de grootte van de text ticker wordt bepaald hoeveel van het bovenste of linkergedeelte van de tweede bron wordt weergegeven.
DETECT (Detecteren)	Hiermee wordt op basis van de aanwezigheid van het geselecteerde invoersignaal voor [PICTURE2] (Beeld2) de functie Text Ticker automatisch in- of uitgeschakeld.
INPUT SELECT (Ingangsselectie)	Hiermee selecteert u welke invoer voor het primaire scherm (PICTURE1) moet worden gebruikt en welke voor het secundaire scherm (PICTURE2).

\*1: Deze functie wordt vrijgegeven wanneer [SUPER] bij [INPUT CHANGE], [MOTION] in [SCREEN SAVER], [TILE MATRIX] en [IMAGE FLIP] met uitzondering van [NONE] worden geselecteerd.

\*2: Wanneer [TEXT TICKER] geactiveerd is of Multibeeld op [OFF] (Uit) staat, is deze functie niet beschikbaar.

\*3: Wanneer u [OPTION] (Optie) selecteert als ingang, hangt deze functie af van welke optionele kaart in de monitor is geïnstalleerd.

\*4: Deze functie is niet beschikbaar als [PIP] is ingesteld op [MULTI PICTURE MODE] (Multibeeld-modus) en vervolgens [PICTURE1] (Beeld1) is ingesteld als [ACTIVE PICTURE] (Actief beeld).

\*5: Deze functie wordt vrijgegeven wanneer [SUPER] wordt geselecteerd in [INPUT CHANGE] (Ingangwijziging) of [TEXT TICKER] geactiveerd is.

MULTI-INPUT MENU (Multi-ingangsmenu)	
INPUT DETECT (Ingangsdetectie) <sup>*6</sup>	Als deze optie is ingeschakeld kan hiermee de invoer worden gedetecteerd of gewijzigd als een signaal wordt gekozen of onderbroken. OPMERKING: Deze optie is niet beschikbaar als in het OSD-menu de volgende opties zijn ingeschakeld: <ul style="list-style-type: none"> <li>• [SUPER] wordt geselecteerd in de instellingen voor [INPUT CHANGE] (Invoerbijzetting).</li> <li>• [HUMAN SENSING] (Persoonsdetectie) wordt ingeschakeld [ENABLED] in de instellingen voor [AUTO DIMMING] (Automatisch dimmen) in het menu [CONTROL] (Bediening).</li> </ul>
NONE (Geen)	De monitor zoekt niet naar videosignalen van de andere ingangen. Als het videosignaal van de huidige invoer wordt onderbroken of als de monitor handmatig op een andere invoer zonder videosignaal wordt gezet, wordt het scherm zwart en zal er een groen led-lampje knipperen. Als [POWER SAVE] (Energiebesparing) is ingeschakeld, zal de monitor naar een energiebesparende modus overschakelen nadat de tijd is verstreken die voor [POWER SAVE] (Energiebesparing) is ingesteld.
FIRST DETECT (Eerste detectie) <sup>*3, *5</sup>	Zolang de huidige invoer een videosignaal detecteert, zal de monitor niet naar een videosignaal voor de andere ingangen zoeken. Als er voor de huidige ingang geen videosignaal wordt gedetecteerd, zal de monitor op de andere ingangen naar een videosignaal zoeken. Als een videosignaal wordt gedetecteerd, zal de monitor vanaf de huidige invoer automatisch overschakelen op de invoer met het actieve videosignaal.
LAST DETECT (Laatste detectie) <sup>*3, *5</sup>	De monitor zal op de andere ingangen actief zoeken naar een videosignaal, zelfs als het huidige videosignaal nog gedetecteerd wordt. Als op een andere ingang een nieuw videosignaal wordt gedetecteerd, schakelt de monitor automatisch over op het nieuwe videosignaal. Als er voor de huidige ingang geen videosignaal wordt gedetecteerd, zal de monitor op de andere ingangen naar een videosignaal zoeken. Als een videosignaal wordt gedetecteerd, zal de monitor vanaf de huidige invoer automatisch overschakelen op de invoer met het actieve videosignaal.
CUSTOM DETECT (Aangepaste detectie) <sup>*3</sup>	De monitor zoekt alleen naar een videosignaal op de invoeren die voor de prioriteitsnummers zijn geselecteerd. Als het signaal verloren gaat, zoekt de monitor in volgorde van prioriteit naar een nieuw signaal en schakelt vervolgens automatisch over op de invoer met een actief videosignaal met de hoogste prioriteit. De monitor gaat actief naar deze ingangen op zoek. Als het huidige invoersignaal niet Priority 1 (Prioriteit 1) is en een nieuw signaal aan Priority 1 wordt toegewezen, zal de monitor automatisch overschakelen op de ingang met de hogere prioriteit. OPMERKING: <ul style="list-style-type: none"> <li>• De prioriteitsinstelling van een optionele kaart voor invoersignaal is alleen beschikbaar in PRIORITY 3 (Prioriteit 3), met uitzondering van de ingang voor type 2 (de optie PC).</li> <li>• Als DisplayPort1 is ingesteld op PRIORITY [1], [2] of [3], kan de [OPTION] (Optie) (type 2 voor PC) (DP) in de prioriteiteninstellingen niet worden gekozen. Als [OPTION] (type 2 voor PC) (DP)) staat ingesteld op PRIORITY [1], [2] of [3], kan in de prioriteiteninstellingen DisplayPort1 niet worden gekozen.</li> </ul>
INPUT CHANGE (Ingangwijziging)	Hiermee kunt u de snelheid instellen waarmee de monitor naar een ander videosignaal zoekt. Door QUICK (Snel) te selecteren, verhoogt u de snelheid waarmee naar gewijzigde invoeren wordt gezocht. Houd er rekening mee dat er bij het schakelen tussen de kanalen sprake van beeldruis kan zijn. Door SUPER te selecteren kunt u met hoge snelheid tussen twee invoeren schakelen die voor INPUT1 en INPUT2 zijn geselecteerd. Zet de monitor na het selecteren van deze optie uit en weer aan. OPMERKING: <ul style="list-style-type: none"> <li>• Afhankelijk van de gekozen optionele kaart, is OPTION mogelijk niet beschikbaar als SUPER is ingeschakeld. De invoer OPTION (Optioneel) is niet beschikbaar als selectie voor INPUT1 en INPUT2.</li> <li>• De volgende opties zijn niet beschikbaar als [SUPER] is ingeschakeld: [MULTI PICTURE MODE] (Modus multibeeld), [TEXT TICKER], [STILL] (Stilstaand beeld), [POINT ZOOM] (Specifiek zoomen).</li> <li>• Wanneer u [QUICK] (Snel) instelt en vervolgens het ingangssignaal naar DisplayPort wijzigt, wordt het weergegeven beeld vervormd.</li> <li>• Wanneer een kabel is aangesloten op de HDMI OUT-poort, kan de snelheid waarmee de ingang wordt gewijzigd mogelijk niet sneller zijn.</li> <li>• Als een kabel is aangesloten op de HDMI OUT-poort en [QUICK] (Snel) of [SUPER] zijn ingesteld, zorgt deze instelling voor vervormd beeld tijdens het wisselen van signalen.</li> </ul>
TERMINAL SETTINGS (Terminal-instellingen)	Hiermee kunt u instellingen aanpassen die specifiek bij het invoersignaal horen.
DVI MODE (DVI-modus)	Hiermee stelt u het type invoersignaal voor DVI-D in. DVI-HD: Kies deze optie als voor het invoersignaal HDCP-verificatie is vereist. Gebruik deze optie als het aangesloten apparaat een dvd-speler of een computer is waarop HDCP-inhoud wordt afgespeeld. DVI-PC: Kies deze optie als voor het invoersignaal geen HDCP-verificatie is vereist.
VGA MODE (VGA-modus)	Hiermee stelt u het type analoge invoer in. Afhankelijk van het soort aangesloten apparaat kiest u voor [RGB] of [YPbPr].
SYNC TYPE (Synchronisatietype)	Hiermee stelt u het type synchronisatiesignaal voor de analoge RGB en VGA-ingangen in. AUTO (AUTOMATISCH): Selecteer deze optie als u wilt dat de monitor het synchronisatietype voor het videosignaal automatisch identificeert. Als de instelling [AUTO] (Automatisch) is ingeschakeld en het beeld niet stabiel is, selecteert u het specifieke synchronisatietype voor het invoersignaal. H/V SYNC: Kies deze opties als voor het invoersignaal H/V SYNC (horizontale/verticale synchronisatie) is vereist. SOG: Kies deze optie als voor het invoersignaal SOG-verificatie (Sync-On-Green) is vereist. OPMERKING: [SYNC TYPE] is uitgeschakeld indien [VGA MODE] is ingesteld op [YPbPr].

\*3: Wanneer u [OPTION] (Optie) selecteert voor invoer van meerdere beelden, dan hangt deze functie af van welke optionele kaart in de monitor is geïnstalleerd.

\*5: Met uitzondering van MP.

\*6: Afhankelijk van het apparaat wordt het mogelijk niet correct gedetecteerd.

MULTI-INPUT MENU (Multi-ingangmenu)	
DisplayPort	Hiermee selecteert u de DisplayPort-modus [1.1a] of [1.2]. DisplayPort 1.1a is geselecteerd, [SST] wordt automatisch ingesteld. DisplayPort 1.2 is geselecteerd, stel [SST] of [MST*] in. * DisplayPort 1.2 moet worden geselecteerd bij gebruik van Multi-Stream Transport. Voor Multi-Stream Transport is de bijbehorende videokaart nodig. Neem contact op met uw leverancier voor beperkingen van deze functie. OPMERKING: MST is niet beschikbaar bij signaalingang DisplayPort2.
BIT RATE (Bitrate)	DisplayPort 1.1a is geselecteerd bij DisplayPort, [HBR] wordt automatisch ingesteld. DisplayPort1.2 en SST worden geselecteerd bij DisplayPort, stel [HBR] of [HBR2] in. DisplayPort1.2 en MST worden geselecteerd bij DisplayPort, [HBR2] wordt automatisch ingesteld.
HDMI	Hiermee stelt u de HDMI-modus in. MODE1 (Modus1): De maximale resolutie is 3840 x 2160 (30 Hz) MODE2 (Modus2): De maximale resolutie is 3840 x 2160 (60 Hz), HDCP 2.2 of HDR
VIDEO LEVEL (Videoniveau)	Hiermee kunt u het gradatiebereik aanpassen dat moet worden weergegeven in overeenstemming met het videosignaal om zo de wit- en zwarttinten van het beeld te verbeteren. RAW (Onbewerkt): voor computerinstellingen. Toon alle ingangssignalen van 0-255 grijswaarden. EXPAND (Uitbreiden): voor instellingen van audio/video-apparatuur. Breidt de ingangssignalen uit van 16-235 grijswaarden naar 0-255 grijswaarden. AUTO (Automatisch): Stelt automatisch ingangssignalen in door aangesloten apparatuur aan te passen. OPMERKING: Deze functie is alleen beschikbaar voor [HDMI], [DisplayPort] of [OPTION] (Optie) en wordt geselecteerd bij [INPUT SIGNAL] (Ingangssignaal).
SIGNAL FORMAT (Signaalformaat) <small>Alleen voor HDMI1, HDMI2, DisplayPort1, DisplayPort2, COMPUTE MODULE en OPTION</small>	Hiermee stelt u de kleurenruimte en RBG voor het HDMI/DisplayPort-signaal in. OPMERKING: Als [SLOT2 CH INSTELLING] [CH2] is, wordt deze functie grijs weergegeven.
RESET (Opnieuw instellen)	Hiermee worden de opties voor MULTI INPUT (Multi-ingang) teruggezet naar de fabrieksinstellingen, met uitzondering van INPUT DETECT (Ingangsdetectie) (alleen prioriteit van ingangssignalen) [INPUT CHANGE] (Ingangwijziging)(INPUT1 en INPUT2), [INPUT SELECT] (Ingangselectie), [PICTURE ASPECT] (Beeldverhouding) en [BIT RATE]..

## OSD

OSD MENU (OSD-menu)	
LANGUAGE (Taal)	Selecteer de taal die in het OSD wordt gebruikt.
<ul style="list-style-type: none"> <li>ENGLISH</li> <li>DEUTSCH</li> <li>FRANÇAIS</li> <li>ITALIANO</li> <li>ESPAÑOL</li> <li>SVENSKA</li> <li>РУССКИЙ</li> <li>中文</li> <li>日本語</li> </ul>	
OSD TIME (OSD-tijd)	Hiermee schakelt u het OSD-menu uit als er een tijd geen activiteit heeft plaatsgevonden. De voorkeuzen zijn 10-240 seconden.
OSD POSITION (OSD-positie)	Hiermee bepaalt u waar het OSD op het scherm wordt weergegeven.
<ul style="list-style-type: none"> <li>UP (Omhoog)</li> <li>DOWN (Omlaag)</li> <li>RIGHT (Rechts)</li> <li>LEFT (Links)</li> </ul>	

OSD MENU (OSD-menu)	
INFORMATION OSD (Informatie-OSD)	Hiermee kunt u aangeven of er wel of niet automatisch informatie over de monitor wordt weergegeven wanneer deze wordt ingeschakeld, de invoer verandert of het huidige invoersignaal wordt gewijzigd. Deze informatie omvat de huidige invoer, audiobron, beeldverhouding, resolutie en de vernieuwingsfrequentie. De monitor-id en het IP-adres worden ook weergegeven, tenzij dit is uitgeschakeld. De tijd hoe lang het OSD met informatie op het scherm wordt weergegeven kan worden ingesteld tussen de 3 en 10 seconden. U kunt het OSD met informatie ook weergegeven door op de afstandsbediening op de knop DISPLAY (Weergeven) te drukken. U kunt deze functie niet met de afstandsbediening uitzetten.
COMMUNICATION INFO (Communicatie-info).	Hiermee selecteert u of de [MONITOR ID] en het [IP ADDRESS] (IP-adres) wel of niet worden weergegeven wanneer [INFORMATION OSD] (OSD met informatie) op ON (Aan) staat of wanneer op de afstandsbediening op DISPLAY (Weergeven) wordt gedrukt.
OSD TRANSPARENCY (Transparantie OSD)	Hiermee maakt u het OSD gedeeltelijk transparant.
OSD ROTATION (OSD-rotatie)	Hiermee kunt u de OSD-weergave wijzigen van liggend naar staand of andersom.
LANDSCAPE (Liggend)	Toont de OSD in liggende stand.
PORTRAIT (Staand)	Toont de OSD in staande richting. OPMERKING: CLOSED CAPTION (Ondertiteling) is niet beschikbaar indien [OSD ROTATION] (OSD-rotatie) is ingesteld op [PORTRAIT] (Staand).
KEY GUIDE (Bedieningsaanwijzing)	Hiermee kunt u de gids voor de bedieningsknoppen van de monitor weergegeven wanneer het OSD-menu wordt getoond. Deze gids is gekoppeld aan het paneel met de bedieningsknoppen en beweegt niet mee als de positie van het OSD verandert. Het is een visuele gids die een idee geeft van de positie van de knoppen, zodat functies zonder gebruik van de afstandsbediening gemakkelijk kunnen worden aangepast. OPMERKING: Deze functie is niet beschikbaar wanneer [OSD FLIP] (OSD spiegelen) op [ON] (Aan) staat..
MEMO	Hiermee worden de titel van de MEMO en het bericht ingesteld dat via de HTTP-server wordt weergegeven. Raadpleeg "MEMO Settings (MEMO-instellingen)" op pagina 88 voor meer informatie.
INPUT NAME (Naam ingang)	Hiermee kunt u de huidige invoer hernoemen. U kunt een aangepaste naam kiezen van maximaal 14 tekens, inclusief spaties. De tekens mogen een mix zijn van letters (A-Z), cijfers (0-9) en andere symbolen.
CLOSED CAPTION (Ondertiteling) Alleen voor VIDEO-ingang	Hiermee activeert u de ondertiteling. OPMERKING: Deze functie kan niet worden ingeschakeld wanneer een van de volgende functies zijn ingeschakeld: [MULTI PICTURE MODE] (Multibeeld-modus), [TEXT TICKER], [PORTRAIT] (Staand) bij [OSD ROTATION] (OSD-rotatie), [TILE MATRIX] (Tegelmatrix), [SCREEN SAVER], [STILL] (Stilstaand beeld), [POINT ZOOM] (Specifiek inzoomen), [SUPER] bij [INPUT CHANGE] (Ingangwijziging).
RESET (Opnieuw instellen)	Hiermee zet u voor de volgende functies uit het OSD-menu de fabrieksinstellingen terug: [OSD TIME] (OSD-tijd), [OSD POSITION] (OSD-positie), [INFORMATION OSD] (Informatie-OSD), [OSD TRANSPARENCY] (OSD-transparantie), [CLOSED CAPTION] (Ondertiteling).

## MULTI-DISPLAY (Meerdere beeldschermen)

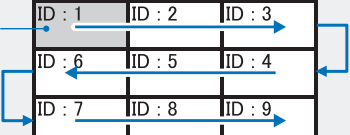
MULTI-DSP MENU	
AUTO TILE MATRIX SETUP (Automatische instellingen tegelmatrix)	<p>AUTO TILE MATRIX (Automatische tegelmatrix) Hiermee stelt u voor alle monitors in de keten automatisch de tegelmatrix in, te beginnen bij de primaire monitor. Geef op de primaire monitor aan hoeveel monitors er in horizontale positie en verticale positie staan en selecteer vervolgens [ACTIVATE] (Activeren).</p> <p>De volgende instellingen worden op de gekoppelde monitors automatisch geconfigureerd: [MONITOR ID] (Monitor-id), [TILE MATRIX] (Tegelmatrix), [TILE MATRIX MEM] (Geheugen tegelmatrix), [Input Signal] (Ingangssignaal), Video-uitganginstelling, [DisplayPort] in TERMINAL SETTINGS (Terminal-instellingen).</p> <p>OPMERKING: • [AUTO ID] hiermee kunt u aan iedere monitor een uniek monitor-id toewijzen, te beginnen bij de id van de primaire monitor.</p> <ul style="list-style-type: none"> <li>• DisplayPort is de aanbevolen ingang wanneer de monitors in een keten worden gezet.</li> <li>• Bij deze functie wordt [AUTO IP] (IP automatisch toewijzen) niet uitgevoerd. Het automatisch toewijzen van IP-adressen aan alle monitors kan in de instellingen voor [AUTO ID/IP] worden ingeschakeld.</li> <li>• [TILE MATRIX] (Tegelmatrix) wordt automatisch uitgeschakeld wanneer [MOTION] (Beweging) in [SCREEN SAVER] (Schermbeveiliging) wordt ingeschakeld.</li> </ul> <p>Voorbeeld van installatie via LAN:</p> <p>H MONITORS (H-monitors) 3 V MONITORS (V-monitors) 3</p> 

<b>MULTI-DSP MENU</b>	
SETTING COPY (Kopie instellen)	Hiermee kopieert u categorieën uit het OSD-menu naar de andere monitors wanneer deze in een keten zijn geplaatst.  OPMERKING: Wanneer u deze functie gebruikt, moeten de monitors via LAN-kabels in serie zijn aangesloten. De selectie van de instellingen die moeten worden gekopieerd, wordt gereset naar de standaardwaarde wanneer de monitor wordt uitgeschakeld. Het aantal monitors waarnaar de instellingen kunnen worden gekopieerd, kan worden beperkt door de kwaliteit van de gebruikte LAN-kabels. Zie het "Setting copy.pdf"-bestand op de NEC-website.
COPY START (Kopiëren starten)	Selecteer en druk op SET (Instellen) om iedere instelling te selecteren die u naar de andere monitors wilt kopiëren of selecteer [ALL INPUT] (Alle invoer). Selecteer [YES] (Ja) en druk op SET (Instellen) om te beginnen met het kopiëren van de instellingen.
ALL INPUT (Alle invoer)	Als deze optie is geselecteerd, worden alle terminalinstellingen gekopieerd.
TILE MATRIX (Tegelmatrix)	Hiermee kunt u één beeld vergroten en weergeven op meerdere schermen (maximaal 100) via een distributieversterker. Deze optie is voor het handmatig configureren van de instellingen voor TILE MATRIX (Tegelmatrix) die automatisch worden geconfigureerd wanneer [AUTO TILE MATRIX SETUP] (Automatisch instellen voor tegelmatrix) wordt gebruikt.  OPMERKING: <ul style="list-style-type: none"> <li>Een lage resolutie is niet geschikt voor tegelweergave op een groot aantal monitors.</li> <li>U kunt zonder een distributieversterker op het kleinere aantal schermen werken. De volgende opties zijn niet beschikbaar als [TILE MATRIX] (Tegelmatrix) is ingeschakeld: [MULTI PICTURE MODE] (Modus multibeeld), [TEXT TICKER] en [CLOSED CAPTION] (Ondertiteling) in het OSD-menu, en de knoppen STILL en POINT ZOOM op de afstandsbediening.</li> <li>De tegelmatrix wordt automatisch uitgeschakeld wanneer een van de volgende functies worden geactiveerd: <ul style="list-style-type: none"> <li>Het selecteren van [IMAGE FLIP] (Beeld spiegelen) in het menu [ROTATION] (Rotatie) (met uitzondering van [NONE] (Geen)).</li> <li>Het activeren van [MOTION] (Beweging) in het menu voor de [SCREEN SAVER] (Schermbeveiliging).</li> </ul> </li> <li>Als [DYNAMIC] (Dynamisch) of [ZOOM] (Zoomen) de geselecteerde beeldverhouding zijn, worden deze uitgevoerd als [FULL] (Volledig) als de tegelmatrix actief is. Wanneer de tegelmatrix actief is, heeft het wijzigen van de beeldverhouding naar [DYNAMIC] (Dynamisch) of [ZOOM] (Zoomen) of het wijzigen van het zoomniveau geen invloed op het beeld. Als de tegelmatrix niet actief is, worden instellingen die zijn gewijzigd toen de tegelmatrix actief was, onmiddellijk toegepast.</li> <li>De functie [POINT ZOOM] (Specifiek zoomen) wordt automatisch uitgeschakeld wanneer [TILE MATRIX] (Tegelmatrix) wordt ingeschakeld. Raadpleeg de functie POINT ZOOM (Specifiek zoomen) voor meer informatie.</li> <li>Als inhoud van Media Player wordt afgespeeld terwijl [TILE MATRIX] (Tegelmatrix) actief is, kan de timing van het afspelen een onderbreking in de monitors veroorzaken.</li> <li>Wanneer het invoersignaal een HDMI-signaal is met 3840 x 2160 (60 Hz), is [TILE MATRIX] (Tegelmatrix) niet beschikbaar.</li> </ul>
H MONITORS (H-monitors)	Aantal monitors dat naast elkaar (horizontaal) is geplaatst.
V MONITORS (V-monitors)	Aantal monitors dat boven elkaar (verticaal) is geplaatst.
POSITION (Positie)	Hiermee selecteert u welk deel van de tegel op de huidige monitor wordt weergegeven.
TILE COMP (Tegelcompensatie)	Hiermee wordt de weergave gecompenseerd voor de ruimte tussen de monitors.  Wanneer deze functie is ingeschakeld, kunnen het formaat en de positie van de weergave worden aangepast door op de afstandsbediening op de knoppen + of - te drukken.
TILE CUT (Tegelsnede)	Hiermee selecteert u een deel van de weergave en wordt dit deel op het volledige scherm getoond.  Pas de framegrootte aan op [H MONITORS] en [V MONITORS] en kies vervolgens een [POSITION] (Positie) voor het frame.  De positie van het frame kan worden aangepast door op de afstandsbediening op de knoppen + of - te drukken.
TILE MATRIX ENABLE (Tile matrix inschakelen)	Hiermee schakelt u de tegelmatrix in.
FRAME COMP (Oorspronkelijke schermcomp.)	Er wordt een vertraging in de weergave van het beeld ingebouwd om bij het afspelen van bewegende beelden de ruimte tussen de frames van de rijen tegels te verminderen.  OPMERKING: <ul style="list-style-type: none"> <li>Het beeld kan vervormd raken wanneer u de monitor inschakelt of de instellingen wijzigt.</li> <li>Als [FRAME COMP] (Schermcomp.) is ingesteld op [AUTO] (Automatisch) of [MANUAL] (Handmatig), is [V SCAN REVERSE] (Verticaal scannen omkeren) niet beschikbaar.</li> </ul> <div style="text-align: center;"> </div>
NONE (Geen)	FRAME COMP (Schermcomp.) wordt niet gebruikt.
AUTO (Automatisch)	Stelt weergavetiming van alle monitors automatisch in op verticale richting.
MANUAL (Handmatig)	Stelt beeldschermtiming in voor afzonderlijke monitor.

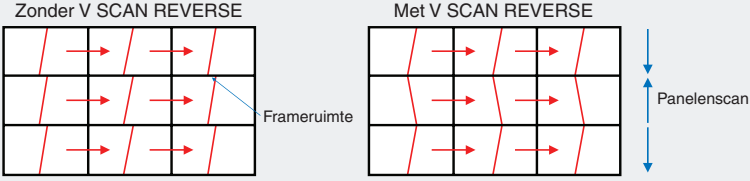
MULTI-DSP MENU	
V SCAN REVERSE (Verticaal scannen omkeren)	<p>De panelen worden normaal gesproken van boven naar onder gescand. Door deze richting om de rij te wijzigen, kan bij het afspelen van bewegende beelden de ruimte tussen de frames worden verminderd.</p>  <p>OPMERKING: als [V SCAN REVERSE] (Verticaal scannen omkeren) is ingesteld op [AUTO] (Automatisch) of [MANUAL] (Handmatig), is [FRAME COMP] (Schermcomp.) niet beschikbaar.</p>
NONE (Geen)	[V SCAN REVERSE] (Verticaal scannen omkeren) is niet beschikbaar.
AUTO (Automatisch)	Stelt automatisch een berekende beeldscanrichting in voor alle monitors.
MANUAL (Handmatig)	Stelt beeldscanrichting in voor afzonderlijke monitor.
NON REVERSE (Niet omgekeerd)	Stelt normale scanrichting in en vertraagt beeldtiming van 1 frame.
REVERSE (Omgekeerd)	Omgekeerde scanrichting voor afzonderlijke monitor.
TILE MATRIX MEM (Geheugen tegelmatrix)	Hiermee kunt u selecteren of instellen of opties voor de tegelmatrix die voor de huidige invoer zijn geconfigureerd, op de invoeren van alle monitors moeten worden toegepast.
COMMON (Standaard)	Alle instellingen in de [TILE MATRIX] (Tegelmatrix) worden opgeslagen voor alle signaalingsangen.
INPUT (Ingang)	Alle instellingen in de [TILE MATRIX] (Tegelmatrix) worden opgeslagen voor de geselecteerde signaalingsang.
ID CONTROL (ID-beheer)	Hiermee selecteert u de id van de monitor, wijst u de monitor aan groepen toe en kunt u de optie voor het automatisch toewijzen van een monitor-id en IP-adres in een installatie met meerdere schermen vinden wanneer de monitors in een serie met LAN-kabels aan elkaar worden gekoppeld.
MONITOR ID	<p>Hiermee stelt u de monitor-id in tussen 1-100. Dit is een uniek nummer om een monitor in een serie met meerdere schermen te herkennen. Dit nummer wordt door de afstandsbediening in de ID-modus ook gebruikt om in een serie met meerdere schermen een enkele monitor te bedienen.</p> <p>OPMERKING: Er wordt sterk aangeraden een nummer toe te wijzen, zodat de monitor afzonderlijk kan worden herkend en bediend.</p>
GROUP ID (Groeps-id)	Met deze functie wijst u monitoren aan groepen toe. Door dit te doen kunt u opdrachten naar alle beeldschermen sturen, waarbij de opdracht alleen voor monitoren met het juiste groeps-id wordt uitgevoerd. Dankzij groeps-id's kunt u specifieke groepen monitoren aanturen via een enkele opdracht, met razendsnelle gelijktijdige bediening voor monitoren die in een serie zijn aangesloten. Dit komt bijvoorbeeld van pas als u snel wilt schakelen tussen video-ingangen of tegelmatrixconfiguraties in een videowand. De functie [GROUP ID] (Groeps-id) wordt alleen gebruikt via LAN- of RS-232C-opdrachten vanaf uw software of beheersysteem. Monitoren kunnen worden toegewezen aan een van de 10 beschikbare groeps-id's met het label A-J. Raadpleeg het bestand External_Control.pdf (zie <a href="#">pagina 98</a> ) voor de opdrachtcodes van de monitor.
AUTO ID/IP SETTING (Automatische id/IP-instelling)	<p>Hiermee worden de monitor-id's en/of IP-adressen in een LAN-serie automatisch ingesteld. Selecteer [START] en druk op de afstandsbediening op SET (Instellen) om het menu [AUTO ID/IP SETTING] weer te geven.</p> <p>OPMERKING:</p> <ul style="list-style-type: none"> <li>• Alle wijzigingen in het menu [AUTO ID/IP SETTING] dienen op de primaire monitor te worden gemaakt. Dit is de eerste monitor in de LAN-serie. Het automatisch nummeren start op de primaire monitor met 1 en telt dan steeds één verder.</li> <li>• Zet de primaire monitor niet uit of in de standby-stand terwijl [AUTO ID/IP SETTING] of [AUTO ID/IP RESET] wordt uitgevoerd.</li> <li>• Onderbreek de LAN-serie van de monitors niet door netwerkapparaten tussen de monitors aan te sluiten.</li> </ul>
SETTING ITEM (Item instellen)	Hiermee selecteert u welke functie automatisch aan een nummer in de LAN-serie moet worden gekoppeld. De nummering wordt vanaf de basisnummers in het menu automatisch achtereenvolgend toegewezen.
MONITOR ID (Monitor-id)	<p>Nummer voor monitor-id's worden automatisch voor alle monitors in de LAN-serie toegewezen, beginnend vanaf het nummer dat is ingesteld als [BASE NUMBER] (Basisnummer).</p> <p>Met deze optie wordt het huidige IP-adres niet gewijzigd.</p>
IP ADDRESS (IP-adres)	<p>IP-adressen worden automatisch aan alle monitors binnen de LAN-serie toegewezen. De eerste drie achttallen worden ingesteld op basis van het [BASE ADDRESS] (Basisadres), het vierde achttal begint bij het BASE NUMBER (Basisnummer) en telt vanaf 1 voor iedere monitor in de LAN-serie één omhoog.</p> <p>Met deze optie worden de huidige monitor-id's niet gewijzigd.</p>
ID and IP (ID en IP)	Zowel de monitor-id als het IP-adres worden automatisch toegewezen aan alle monitors binnen de LAN-serie, te beginnen bij het [BASE NUMBER] (Basisnummer) en [BASE ADDRESS] (Basisadres).

MULTI-DSP MENU	
BASE NUMBER (Basisnummer)	<p>Hiermee kunt u het startnummer instellen voor de monitor-id en/of het IP-adres.</p> <p>Dit is het nummer dat aan de primaire monitor wordt toegewezen. Bij het automatisch nummeren worden aan iedere monitor in de LAN-serie achtereenvolgende nummers toegewezen, te beginnen bij het basisnummer en in stapjes van één.</p> <p>Wanneer AUTO ID wordt uitgevoerd:</p> <ul style="list-style-type: none"> <li>- De nummers van de monitors liggen tussen 1 en 100. Het startnummer van de primaire monitor dient laag genoeg te zijn om het mogelijk te maken dat alle monitors binnen de LAN-serie een nummer krijgen toegewezen. Bij het automatisch nummeren wordt steeds met één verder geteld, tot 100. Bij een LAN-serie van 20 monitors, dient het BASE NUMBER (Basisnummer) 80 of lager te zijn.</li> </ul> <p>Wanneer AUTO IP wordt uitgevoerd:</p> <ul style="list-style-type: none"> <li>- Dit is het vierde achttal in het IP-adres. De achttallen 1 tot en met 3 zijn ingesteld als BASE ADDRESS (Basisadres). Het BASE NUMBER (Basisnummer) wordt automatisch aan de primaire monitor toegewezen en telt tot het einde van de LAN-serie steeds met één verder.</li> <li>- Als de primaire monitor verbinding met een netwerk heeft, zorg er dan voor het uitvoeren van AUTO IP voor dat er geen conflicten met IP-adressen zijn.</li> </ul> <p>Wanneer IP en ID worden uitgevoerd:</p> <ul style="list-style-type: none"> <li>- Het BASE NUMBER (Basisnummer) is het startnummer voor zowel de monitor-id als het vierde achttal van het IP-adres. Als de primaire monitor op een netwerk wordt aangesloten en een blok IP-adressen niet beschikbaar is op een nummer dat laag genoeg is om automatisch id's toe te wijzen, wordt het daarom aanbevolen AUTO ID en AUTO IP afzonderlijk uit te voeren in plaats van de gezamenlijke functie te gebruiken.</li> </ul>
BASE ADDRESS (Basisadres)	<p>Hiermee wordt het eerste tot en met het derde achttal ingesteld voor de IP-adressen die tijdens het automatisch nummeren worden toegewezen. Als de primaire monitor verbinding met een netwerk heeft, moeten deze velden voor de monitors die via LAN toegankelijk moeten zijn, overeenkomen met de IP-nummers van het netwerk, zoals 192.168.0 of 10.0.0.</p> <p>Het vierde achttal wordt ingesteld als [BASE NUMBER] (Basisnummer) en telt vanaf de primaire monitor steeds één verder.</p> <p>OPMERKING: [BASE ADDRESS] (Basisadres) is alleen beschikbaar indien [IP ADDRESS] (IP-adres) of [ID and IP] (Id en IP) zijn geselecteerd voor het [SETTING ITEM] (Instellingsitem).</p>
ID/IP SETTING START (Start id/IP-instelling)	<p>Selecteer YES (Ja) en druk op de afstandsbediening op SET (Instellen) om de functie voor het automatisch nummeren in te schakelen. Voordat wordt begonnen, wordt eerst het aantal monitors in de LAN-serie gedetecteerd.</p>
DETECTED MONITORS (Gedetecteerde monitors)	<p>Hiermee kunt u zien hoeveel monitors er binnen de LAN-serie zijn gedetecteerd. Als het aantal klopt, selecteert u CONTINUE (Verdergaan) en drukt u op de afstandsbediening op SET (Instellen) om het automatisch nummeren te beginnen.</p> <p>Als het aantal monitors niet juist is, controleert u of alle monitors voeding hebben en zijn ingeschakeld en controleert u daarnaast de LAN-kabels waarmee de monitors met elkaar verbonden zijn. Selecteer vervolgens RE TRY (Opnieuw proberen) en druk op SET (Instellen) om opnieuw te beginnen met de detectie van monitors.</p> <p>Wanneer het uitvoeren van [AUTO ID/IP SETTING] is voltooid, wordt op het scherm de status FINISH! (Voltooid!) weergegeven.</p> <p>OPMERKING: Zet de primaire monitor niet uit of in de standby-stand terwijl [AUTO ID/IP SETTING] wordt uitgevoerd.</p>
AUTO ID/IP RESET (Automatisch id/IP opnieuw instellen)	<p>Hiermee worden de monitor-id's en/of IP-adressen in een LAN-serie opnieuw ingesteld. Selecteer [START] en druk op de afstandsbediening op SET (Instellen) om het menu [AUTO ID/IP RESET] weer te geven.</p>
RESET ITEM (Item opnieuw instellen)	<p>Selecteer het item dat u voor alle schermen in de LAN-serie wilt wijzigen.</p>
ID/IP RESET START (Start id/IP opnieuw instellen)	<p>Selecteer YES (Ja) en druk op SET (Instellen) om het geselecteerde [RESET ITEM] opnieuw in te stellen.</p> <p>[MONITOR ID] zal alle monitor-id's instellen op 1 (standaardinstelling).</p> <p>[IP ADDRESS] zal alle ip-adressen van de monitors terugzetten naar hun vorige instelling.</p> <p>[ID and IP] zullen zowel de monitor-id's als de IP-adressen terugzetten.</p>
DETECTED MONITORS (Gedetecteerde monitors)	<p>Geeft het aantal gedetecteerde monitors weer.</p>
COMMAND TRANSFER (Opdracht verzenden)	<p>Indien [ON] (Aan) is geselecteerd, worden de opdrachten die naar de primaire monitor worden verzonden, ook automatisch naar de andere monitors binnen de LAN-serie verzonden.</p>
RESET (Opnieuw instellen)	<p>Hiermee zet u alle instellingen in het menu MULTI DISPLAY (Meerdere beeldschermen) terug naar de fabrieksinstellingen.</p>

# DISPLAY PROTECTION (Schermbeveiliging)

PROTECT MENU (Menu Bescherming)	
POWER SAVE (Energiebesparing)	<p>Hiermee schakelt de monitor in een energiebesparende modus wanneer na verloop van tijd geen invoersignaal wordt gedetecteerd of er geen signaal meer is. Wanneer de monitor in een energiebesparende modus staat, zal het LED-voedinglampje van kleur veranderen. Raadpleeg de LED-tabel voor meer informatie (zie <a href="#">pagina 93</a>).</p> <p>Raadpleeg de specificaties van de monitor (zie "UN552" op <a href="#">pagina 96</a> en "UN552V" op <a href="#">pagina 97</a>) voor informatie over het stroomverbruik.</p> <p>OPMERKING: • Als de monitor op een computer is aangesloten, stopt de schermadapter van de computer mogelijk niet met het verzenden van gegevens, zelfs niet als er niets op het scherm wordt weergegeven. Als dit het geval is, schakelt de monitor niet over op de energiebesparende stand.</p> <ul style="list-style-type: none"> <li>• De functie [POWER SAVE] (Energiebesparing) is uitgeschakeld als [AUTO OFF] is ingeschakeld in het menu SCHEDULE (Schema) of als [HUMAN SENSING]*<sup>1</sup> (Persoonsdetectie) in het gedeelte [AUTO DIMMING] (Automatisch dimmen) van het menu CONTROL (Bediening) is ingeschakeld.</li> <li>• Als er een kabel op de poort HDMI OUT is aangesloten, is deze functie niet beschikbaar.</li> </ul>
AUTO POWER SAVE TIME SETTING (Tijdstelling voor automatische energiebesparende stand)	Hiermee stelt u in hoe lang de monitor op een invoersignaal moet wachten voordat in de energiebesparende stand mag worden geschakeld.
POWER SAVE MESSAGE (Energiebesparingsbericht)	Wanneer de monitor in de energiebesparende stand schakelt, wordt een bericht weergegeven.
FAN CONTROL (Ventilatiecontrole)	<p>Als AUTO (Automatisch) is geselecteerd, worden de ventilatoren alleen ingeschakeld als de interne temperatuur de hoogte bereikt die voor een van de sensoren in dit menu is ingesteld. De ventilatoren worden automatisch weer uitgeschakeld wanneer de monitor koeler is. Indien [ON] is ingeschakeld, staan de ventilatoren altijd aan. De ventilatoren kunnen handmatig worden uitgeschakeld.</p> <p>De [FAN SPEED] (Ventilatiesnelheid) kan worden ingesteld op [LOW] (Laag) of [HIGH] (Hoog).</p> <p>Gebruik de knoppen + en - op de afstandsbediening om de maximale interne temperatuur in te stellen die de monitor mag bereiken voordat de ventilatoren aangaan wanneer [AUTO] (Automatisch) is ingeschakeld.</p>
HEAT STATUS (Verhittingsstatus)	Dit geeft de actuele status van de ventilatoren, achtergrondverlichting en de temperatuursensoren weer.
SCREEN SAVER (Screensaver)	<p>Gebruik de functie [SCREEN SAVER] (Screensaver) om het risico op inbranding van beelden te verkleinen.</p> <p>OPMERKING: • Wanneer de schermbeveiliging inschakelt, wordt de beeldverhouding gewijzigd naar [FULL] (Volledig). Nadat de schermbeveiliging is gestopt, wordt de beeldverhouding teruggezet naar de huidige instelling voor ASPECT (Beeldverhouding).</p> <ul style="list-style-type: none"> <li>• De schermbeveiliging kan niet worden geselecteerd bij een invoersignaal van 3840 x 2160 bij 60 Hz.</li> <li>• Als de optie [MOTION] (Beweging) staat ingesteld op [ON] (Aan), zijn de volgende functies niet beschikbaar: [MULTI PICTURE MODE] (Modus multibeeld), [TEXT TICKER], [IMAGE FLIP] (Beeld spiegelen) (behalve bij [NONE] (Geen)), [TILE MATRIX] (Tegelmatrix), [CLOSED CAPTION] (Ondertiteling), [STILL] (Stilstand beeld), [POINT ZOOM] (Specifiek zoomen).</li> </ul>
GAMMA <sup>2</sup>	Hiermee schakelt u over op een gamma dat helpt inbranding tegen te gaan.
BACKLIGHT (Achtergrondverlichting) <sup>2</sup>	<p>Hiermee vermindert u de helderheid van de achtergrondverlichting indien deze op [ON] (Aan) staat ingesteld.</p> <p>OPMERKING: Selecteer deze functie niet wanneer [ROOM LIGHT SENSING] (Sensor voor kamerverlichting) is ingesteld op MODE1 (Modus1) of MODE2 (Modus2).</p>
MOTION (Beweging) <sup>3</sup>	<p>Hiermee vergroot u het beeld op het scherm iets naar het vooraf ingestelde zoomniveau. Vervolgens wordt het beeld in de vooraf ingestelde interval in vier richtingen bewogen (naar boven, naar onder, naar rechts, naar links). Gebruik de knoppen + en - op de afstandsbediening om de tijd met de schuifbalk voor [INTERVAL] en het zoompercentage met de schuifbalk voor ZOOM (Zoomen) aan te passen.</p> <p>OPMERKING: Als [HDMI] in [TERMINAL SETTINGS] (Terminal-instellingen) is ingesteld op [MODE 2] (Modus 2), is deze functie niet beschikbaar.</p>
SIDE BORDER COLOR (Kleur zijbalken)	<p>Hiermee kunt u de kleuren van de randen aanpassen die worden weergegeven wanneer het beeld het scherm niet volledig vult.</p> <p>Deze randen worden bijvoorbeeld weergegeven bij een beeldverhouding van 4:3, wanneer Picture-By-Picture (Beeld-per-beeld) in Multi-Picture Mode (Modus multibeeld) is ingeschakeld en de twee invoeren het scherm niet helemaal vullen, wanneer op de mediaspeler afbeeldingen of video's worden getoond, etc.</p> <p>Druk op de knop + om de randen lichter te maken. Het niveau kan worden verlaagd totdat de kleur wit is.</p> <p>Druk op de knop - om de randen donkerder te maken. Het niveau kan worden verlaagd totdat de kleur zwart is.</p> <p>OPMERKING: Hiermee wordt de achtergrondkleur van het venster voor de diavoorstelling ook gewijzigd.</p>

\*<sup>1</sup>: De functie is alleen beschikbaar wanneer er verbinding is met de optionele bedieningseenheid.

\*<sup>2</sup>: Als [SPECTRAVIEW ENGINE] op [ON] (Aan) staat, wordt deze functie grijs weergegeven.

\*<sup>3</sup>: Wanneer u [OPTION] (Optie) selecteert als signaalingang, hangt deze functie af van welke optionele kaart in de monitor is geïnstalleerd.



PROTECT MENU (Menu Bescherming)	
POWER ON DELAY (Vertraging inschakelen)	Hiermee bepaalt u de hoeveelheid vertraging waarmee de monitor inschakelt wanneer u op de knop POWER ON (Stroom aan) heeft gedrukt.
DELAY TIME (Vertragingstijd)	De vertraging kan worden ingesteld tussen 0 en 50 seconden.
LINK TO ID (Koppelen aan id)	Hiermee wordt de [DELAY TIME] (Vertragingsduur) aan de id van de monitor gekoppeld. Hiermee voorkomt u dat een stroompiek wordt veroorzaakt als in een configuratie met meerdere monitors, alle schermen tegelijk worden aangezet. Hoe hoger de id van de monitor, hoe langer het duurt voordat de monitor wordt aangezet. Als de monitor-id bijvoorbeeld 20 is en de [DELAY TIME] (Vertragingsduur) staat ingesteld op 5 seconden, zitten er 95 seconden tussen het moment waarop de monitor wordt aangezet en daadwerkelijk wordt ingeschakeld. Zo kunnen de andere 19 monitors in de configuratie met een interval van 5 seconden worden ingeschakeld. OPMERKING: Als de [DELAY TIME] (Vertragingsduur) is ingesteld op 0 seconden, zal er voor [LINK TO ID] (Koppelen aan id) geen sprake zijn van vertraging. De vertragingsduur dient 1 seconde of meer te zijn om het inschakelen te vertragen.
ALERT MAIL (Waarschuwingmail)	Als deze optie is ingesteld op [ON] (Aan) en de monitor heeft verbinding met een netwerk, kan de monitor een e-mailbericht verzenden als er een fout optreedt. Voor het verzenden van een ALERT MAIL (Waarschuwingbericht) dienen de instellingen voor e-mail in de HTTP-server van de monitor te worden geconfigureerd. Zie <a href="#">pagina 85</a> .
INTELLI. WIRELESS DATA (Intelligente draadloze gegevens)	Hiermee kunt u vanaf een mobiel Android-apparaat draadloze communicatie met de monitor faciliteren. Selecteer [ON] (Aan) om de functie [INTELLIGENT WIRELESS DATA] (Intelligente draadloze gegevens) (zie <a href="#">pagina 88</a> ) te activeren. Voor het gebruik van deze functie is een wachtwoord vereist.
RESET (Opnieuw instellen)	Hiermee zet u alle instellingen in het menu DISPLAY PROTECTION (Schermbeveiliging) terug naar de fabrieksinstellingen, behalve [POWER ON DELAY] (Vertraging bij inschakelen) en [INTELLI.WIRELESS DATA] (Intelligente draadloze gegevens).

## CONTROL (Bediening)

CONTROL MENU (Menu Bediening)	
NETWORK INFORMATION (Netwerkinformatie)	Toont de huidige netwerkinstellingen.
LAN	Hiermee kunt u de netwerkinstellingen van de monitor automatisch of handmatig configureren. OPMERKING: Bij het wijzigen van de LAN-instellingen, kan het enkele seconden duren voordat de nieuwe LAN-instellingen worden toegepast.
IP SETTING (IP-instelling)	Indien [AUTO] (Automatisch) is geselecteerd, wordt het IP-adres via de DHCP-server verkregen. Indien [MANUAL] (Handmatig) is geselecteerd, dient u de netwerkinstellingen handmatig in te voeren. Neem contact op met uw netwerkbeheerder voor de juiste gegevens. OPMERKING: Vraag het IP-adres aan uw netwerkbeheerder wanneer [AUTO] (Automatisch) is geselecteerd voor [IP SETTING] (IP-instelling).
IP ADDRESS (IP-adres)	Stel het IP-adres in van het netwerk waarop de monitor is aangesloten wanneer [MANUAL] (Handmatig) is geselecteerd voor [IP SETTING] (IP-instelling).
SUBNET MASK (Subnetmasker)	Stel de subnetmaskergegevens in van de monitor die verbinding met het netwerk heeft wanneer [MANUAL] (Handmatig) is geselecteerd voor [IP SETTING] (IP-instelling).
DEFAULT GATEWAY (Standaardgateway)	Stel de standaardgateway in van de monitor die verbinding met het netwerk heeft wanneer [MANUAL] (Handmatig) is geselecteerd voor [IP SETTING] (IP-instelling). OPMERKING: Voer [0.0.0.0] in om de instelling te verwijderen.
DNS	Hiermee kunt u IP-adressen van DNS-servers instellen. [AUTO] (Automatisch): De DNS-server die met de monitor is verbonden, zal automatisch een IP-adres toewijzen. [MANUAL] (Handmatig): Geef handmatig het IP-adres op van de DNS-server die met de monitor is verbonden. OPMERKING: Vraag het IP-adres aan uw netwerkbeheerder wanneer [AUTO] (Automatisch) is geselecteerd voor [DNS].
DNS PRIMARY (DNS primair)	Voer de primaire DNS-serverinstellingen in van het netwerk dat is aangesloten op het beeldscherm. OPMERKING: Voer [0.0.0.0] in om de instelling te verwijderen.
DNS SECONDARY (DNS secundair)	Voer de secundaire DNS-serverinstellingen in van het netwerk dat is aangesloten op het beeldscherm. OPMERKING: Voer [0.0.0.0] in om de instelling te verwijderen.
CHANGE PASSWORD (Wachtwoord wijzigen)	Hiermee kunt u het beveiligingswachtwoord wijzigen. OPMERKING: Het standaardwachtwoord is [0000].

CONTROL MENU (Menu Bediening)	
SECURITY (Beveiliging)	Vragen naar een wachtwoord wanneer de monitor wordt gebruikt. OPMERKING: Deze functie is bedoeld om de weergave op deze monitor te beperken. Dit is niet bedoeld om de toegang van virussen op deze monitor via de aangesloten externe apparaten of signaalgangen te beperken of voorkomen.
PASSWORD (Wachtwoord)	Voer het huidige wachtwoord in om de instellingen in dit menu te wijzigen. Het standaardwachtwoord is 0000.
SECURE MODE (Beveiligde modus)	Wanneer deze optie is ingeschakeld, is voor gebruik van de monitor een wachtwoord vereist.
OFF (Uit)	Wanneer deze optie is ingeschakeld is geen wachtwoord vereist om de monitor aan te zetten en te bedienen.
START-UP LOCK (Opstartvergrendeling)	Wanneer deze optie is ingeschakeld, is een wachtwoord vereist om de monitor aan te zetten.
CONTROL LOCK (Besturingsvergrendeling)	Er wordt naar het wachtwoord gevraagd wanneer op het paneel van het scherm of op de afstandsbediening op een knop wordt gedrukt.
BOTH LOCK (Beide vergrendelingen)	Het wachtwoord is zowel vereist voor het aanzetten van de monitor als het bedienen van de monitor met behulp van de knoppen op het paneel of op de afstandsbediening.
IR LOCK SETTINGS (Instellingen IR-vergrendeling)	Hiermee voorkomt u dat de monitor wordt bediend via de draadloze afstandsbediening. Als u [ACTIVATE] (Activeren) selecteert, worden alle instellingen geactiveerd. OPMERKING: <ul style="list-style-type: none"> <li>De functie [IR LOCK SETTINGS] (Instellingen IR-vergrendeling) is alleen van toepassing op de knoppen van de draadloze afstandsbediening. Met deze functie worden de knoppen op de monitor niet vergrendeld.</li> <li>Als u wilt terugkeren naar de normale werking, houdt u 5 seconden de knop DISPLAY op de afstandsbediening ingedrukt.</li> </ul>
MODE SELECT (Modusselectie)	Hiermee selecteert u de modus [UNLOCK] (Ontgrendelen), [ALL LOCK] (Alles vergrendelen) of [CUSTOM LOCK] (Aangepast vergrendelen).
UNLOCK (Ontgrendelen)	Alle knoppen op de afstandsbediening zijn beschikbaar voor normaal gebruik.
ALL LOCK (Alles vergrendelen)	Hiermee vergrendelt u alle knoppen op de afstandsbediening.
CUSTOM LOCK (Aangepast vergrendelen)	Alle knoppen op de afstandsbediening zijn vergrendeld, met uitzondering van de volgende, die afzonderlijk kunnen worden vergrendeld of ontgrendeld. <b>POWER (Aan/uit):</b> Selecteer [UNLOCK] (Ontgrendelen) om de knop POWER (Aan/uit) te kunnen gebruiken wanneer IR Remote vergrendeld is. Selecteer [LOCK] (Vergrendelen) om de knop te vergrendelen. <b>VOLUME:</b> Selecteer [UNLOCK] (Ontgrendelen) om op de afstandsbediening het volume met de knop VOL +/- te regelen wanneer IR Remote vergrendeld is. Het volume kan alleen worden aangepast binnen het bereik dat voor MIN VOL (Minimumvolume) en MAX VOL (Maximumvolume) is ingesteld. Selecteer LOCK (Vergrendelen) om te voorkomen dat het volume kan worden aangepast. Als u het volumeslot inschakelt, zal het volume onmiddellijk worden gewijzigd naar de waarde voor MIN VOL (Minimumvolume). <b>MIN VOL (Minimumvolume) en MAX VOL (Maximumvolume):</b> De volumeknoppen zijn vergrendeld en het volumeniveau kan alleen worden aangepast binnen het bereik dat voor MIN (Minimum) en MAX (Maximum) is ingesteld. Voor deze functie dient VOLUME te zijn ingesteld op (UNLOCK) (Ontgrendelen). <b>INPUT (Ingang):</b> Selecteer [UNLOCK] (Ontgrendelen) en selecteer vervolgens drie invoerknoppen die vergrendeld dienen te blijven. Selecteer [LOCK] (Vergrendelen) om alle invoerknoppen te vergrendelen. <b>CHANNEL (Kanaal):</b> Selecteer [UNLOCK] (Ontgrendelen) om de kanalen met de knop CH/ZOOM +/- te wijzigen wanneer IR Remote vergrendeld is. Selecteer [LOCK] (Vergrendelen) om deze knoppen te vergrendelen. <b>ACTIVATE (Inschakelen) / DEACTIVATE (Uitschakelen):</b> Selecteer [ACTIVATE] (Inschakelen) om alle instellingen in te schakelen. Om terug te keren naar de normale werking houd u de knop DISPLAY langer dan 5 seconden ingedrukt.

CONTROL MENU (Menu Bediening)	
KEY LOCK SETTINGS (Instellingen voor toetsenvergrendeling)	Hiermee voorkomt u dat de monitor kan worden bediend via de knoppen op de monitor. Als u [ACTIVATE] (Activeren) selecteert, worden alle instellingen geactiveerd. OPMERKING: • [KEY LOCK SETTINGS] (Instellingen voor toetsenvergrendeling) is een functie die alleen voor het vergrendelen van de knoppen op de monitor is bedoeld. Met deze functie worden de knoppen op de afstandsbediening niet vergrendeld. • U activeert de vergrendeling van besturingsfuncties door de knoppen ▲ en ▼ tegelijkertijd in te drukken en gedurende meer dan drie seconden ingedrukt te houden. Ga terug naar de gebruikersmodus door de knoppen ▲ en ▼ opnieuw meer dan drie seconden tegelijkertijd ingedrukt te houden.
MODE SELECT (Modusselectie)	Hiermee selecteert u de modus [UNLOCK] (Ontgrendelen), [ALL LOCK] (Alles vergrendelen) of [CUSTOM LOCK] (Aangepast vergrendelen).
UNLOCK (Ontgrendelen)	Alle knoppen zijn beschikbaar voor normaal gebruik.
ALL LOCK (Alles vergrendelen)	Hiermee worden alle knoppen op het paneel van de monitor vergrendeld.
CUSTOM LOCK (Aangepast vergrendelen)	Alle knoppen op de afstandsbediening zijn vergrendeld, met uitzondering van de volgende, die afzonderlijk kunnen worden vergrendeld of ontgrendeld. POWER (Aan/uit): Selecteer [UNLOCK] (Ontgrendelen) om de knop POWER (Aan/uit) te kunnen gebruiken wanneer IR Remote vergrendeld is. Selecteer [LOCK] (Vergrendelen) om de knop te vergrendelen. VOLUME: Selecteer [UNLOCK] (Ontgrendelen) om op de afstandsbediening het volume met de knop VOL +/- te regelen wanneer IR Remote vergrendeld is. Het volume kan alleen worden aangepast binnen het bereik dat voor MIN VOL (Minimumvolume) en MAX VOL (Maximumvolume) is ingesteld. Selecteer LOCK (Vergrendelen) om te voorkomen dat het volume kan worden aangepast. Als u het volumeslot inschakelt, zal het volume onmiddellijk worden gewijzigd naar de waarde voor MIN VOL (Minimumvolume). MIN VOL (Minimumvolume) en MAX VOL (Maximumvolume): De volumeknoppen zijn vergrendeld en het volumeniveau kan alleen worden aangepast binnen het bereik dat voor MIN (Minimum) en MAX (Maximum) is ingesteld. Voor deze functie dient VOLUME te zijn ingesteld op (UNLOCK) (Ontgrendelen). INPUT (Ingang): Selecteer [UNLOCK] (Ontgrendelen) en selecteer vervolgens drie invoerknoppen die vergrendeld dienen te blijven. Selecteer LOCK (Vergrendelen) om alle invoerknoppen te vergrendelen. CHANNEL (Kanaal): Selecteer [UNLOCK] (Ontgrendelen) om de kanalen met de knop CH/ZOOM +/- te wijzigen wanneer IR Remote vergrendeld is. Selecteer [LOCK] (Vergrendelen) om deze knoppen te vergrendelen. ACTIVATE (Inschakelen) / DEACTIVATE (Uitschakelen): Selecteer [ACTIVATE] (Inschakelen) om alle instellingen in te schakelen. Om terug te keren naar de normale werking houdt u de knop DISPLAY langer dan 3 seconden ingedrukt.
DDC/CI Alleen voor DisplayPort2-, DVI-, VGA (RGB)-ingangen	ENABLE/DISABLE (Inschakelen/Uitschakelen): Hiermee zet u de tweezijdige communicatie en bediening van de monitor [ON] (Aan) of [OFF] (Uit).
PING	Hiermee bevestigt u een geslaagde verbinding met het netwerk door te communiceren met een vooraf ingesteld IP-adres.
IP ADDRESS (IP-adres)	Hiermee stelt u een [IP ADDRESS] (IP-adres) in voor het verzenden van [PING].
EXECUTE (Uitvoeren)	Hiermee controleert u of een antwoord vanaf het [IP ADDRESS] (IP-adres) naar de monitor kan worden verzonden door [PING] te verzenden.
IP ADDRESS RESET (Fabrieksinstellingen IP-adres)	Hiermee zet u [IP ADDRESS SETTING] (IP-adresinstelling) terug naar de fabrieksinstellingen.
AUTO DIMMING (Automatisch dimmen)	Past de achtergrondverlichting van de lcd-monitor automatisch aan op basis van het niveau van de kamerverlichting.
AUTO BRIGHTNESS (Automatische helderheid) <sup>*2</sup> Alleen voor DVI-, DisplayPort1-, DisplayPort2-, VGA (RGB)-, MP- en OPTION <sup>*3</sup> -ingangen	Hiermee stelt u de helderheid van het beeld in verhouding tot het ingangssignaal in. OPMERKING: Selecteer deze functie niet wanneer [ROOM LIGHT SENSING] (Sensor voor kamerverlichting) op een andere instelling dan [OFF] (Uit) staat.
BACKLIGHT DIMMING (Dimmen achtergrondverlichting) <sup>*2</sup>	Past automatisch elk van de clusters van de achtergrondverlichting van het lcd-scherm afzonderlijk aan, afhankelijk van het ingangssignaal. OPMERKING: Als [AUTO BRIGHTNESS] (Automatische helderheid) is ingesteld op [MODE 2] (Modus 2), is deze functie niet beschikbaar.

<sup>\*2</sup>: De functie is alleen beschikbaar wanneer er verbinding is met de optionele sensoreenheid.

<sup>\*3</sup>: Wanneer u [OPTION] (Optie) selecteert als signaalingang, hangt deze functie af van welke optionele kaart in de monitor is geïnstalleerd.

CONTROL MENU (Menu Bediening)

<p>ROOM LIGHT SENSING (Sensor voor kamerverlichting)<sup>1, 2</sup></p>	<p>De achtergrondverlichting van het lcd-scherm kan worden aangepast afhankelijk van de hoeveelheid omgevingslicht in de ruimte. Als de kamer licht is, produceert de monitor een vergelijkbare hoeveelheid meer licht. Als de kamer donker is, geeft de monitor minder licht. Het doel van deze functie is om het kijken naar de monitor comfortabeler voor het oog te maken in verschillende verlichtingssituaties.</p> <p>Parameterinstelling van [AMBIENT] (Kamerverlichting):</p> <p>[ROOM LIGHT SENSING] (Sensor voor kamerverlichting) in OSD, selecteer [MODE1] (Modus1) of [MODE2] (Modus2) en stel [MAX LIMIT] (Max. limiet), [IN BRIGHT] (In helder licht) en [IN DARK] (In donker) in elke modus in.</p> <p>MAX LIMIT (Max. limiet): Hiermee stelt u de maximale helderheid van de achtergrondverlichting in.</p> <p>IN BRIGHT (In helderheid): Hiermee stelt u het maximumniveau in waarmee de helderheid kan worden verhoogd wanneer er veel omgevingslicht is.</p> <p>IN DARK (In donker): Hiermee stelt u het minimumniveau in waarmee de helderheid kan worden verlaagd wanneer er weinig omgevingslicht is.</p> <p>Wanneer de functie [ROOM LIGHT SENSING] (Sensor voor kamerverlichting) is ingeschakeld, wordt het niveau van de achtergrondverlichting van het scherm aangepast aan het lichtniveau in de kamer (zie onderstaande afbeelding).</p> <p>Niveau van de achtergrondverlichting dat voor gebruik door de monitor is ingesteld bij weinig omgevingslicht.</p> <p>Niveau van de achtergrondverlichting dat voor gebruik door de monitor is ingesteld bij veel omgevingslicht.</p> <p>..... Waarde schermachtergrondverlichting in MODE1 (Modus1)          — Waarde schermachtergrondverlichting in MODE2 (Modus2)</p> <p>MAX LIMIT (Max. limiet): Niveau achtergrondverlichting is beperkt tot het niveau dat u hebt ingesteld.</p> <p>IN DARK (In donker): Niveau van de achtergrondverlichting dat voor gebruik door de monitor is ingesteld bij weinig omgevingslicht.</p> <p>IN BRIGHT (In helder licht): Niveau van de achtergrondverlichting dat voor gebruik door de monitor is ingesteld bij veel omgevingslicht.</p> <p>OPMERKING: • Wanneer [ROOM LIGHT SENSING] (Sensor voor kamerverlichting) is ingesteld, zijn de functies [BACKLIGHT] (Achtergrondverlichting), [AUTO BRIGHTNESS] (Automatische helderheid) en [BACKLIGHT] (Achtergrondverlichting) in [SCREEN SAVER] (Screensaver) uitgeschakeld.</p> <p>• Selecteer deze functie niet als [AUTO BRIGHTNESS] (Automatische helderheid) een andere instelling heeft dan [OFF] (Uit).</p> <p>• Zorg ervoor dat de sensor voor kamerverlichting niet bedekt is wanneer [ROOM LIGHT SENSING] is ingeschakeld. [ROOM LIGHT SENSING] (Sensor voor kamerverlichting) is ingeschakeld wanneer deze is ingesteld op [MODE1] of [MODE2].</p>
<p>HUMAN SENSING (Persoonsdetectie)<sup>2</sup></p>	<p>Hiermee worden de niveaus voor achtergrondverlichting en volumes automatisch gebaseerd op de aanwezigheid van een persoon voor de monitor.</p> <p>OPMERKING: Persoonsdetectie wordt automatisch uitgeschakeld als INPUT DETECT (Ingangsdetectie) is geselecteerd terwijl HUMAN SENSING (Persoonsdetectie) ingeschakeld is.</p> <p>POWER SAVE (Stroom besparen) wordt uitgeschakeld wanneer [AUTO OFF] (Automatisch uit) of CUSTOM (Aangepast) is geselecteerd in HUMAN SENSING (Persoonsdetectie).</p>
<p>DISABLE (Uitschakelen)</p>	<p>De functie voor persoonsdetectie is uitgeschakeld.</p>
<p>AUTO OFF (Automatisch uitschakelen)</p>	<p>De achtergrondverlichting van de monitor wordt automatisch uitgeschakeld en het volume wordt gedempt wanneer er geen personen worden waargenomen gedurende de periode die voor [WAITING TIME] (Wachttijd) is ingesteld.</p> <p>Wanneer er weer een persoon in de buurt van de monitor is, keert de monitor terug naar de normale stand.</p>
<p>CUSTOM (Aangepast)</p>	<p>Wanneer er gedurende de periode die voor [WAITING TIME] (Wachttijd) is ingesteld geen personen worden waargenomen, worden de achtergrondverlichting en de volumenniveaus automatisch teruggezet naar de waarden die voor [BACKLIGHT] (Achtergrondverlichting) en [VOLUME] zijn ingesteld.</p> <p>Wanneer zich weer een persoon in de nabijheid van de monitor begeeft, worden de achtergrondverlichting en het volume automatisch teruggeschakeld naar de normale niveaus en wordt het invoersignaal weergegeven dat is geselecteerd bij INPUT SELECT (Invoerselectie).</p>
<p>POWER INDICATOR (Stroomindicator)</p>	
<p>POWER INDICATOR (Stroomindicator)</p>	<p>Dit is het led-lampje dat aangeeft of de monitor [OFF] (Uit) of [ON] (Aan) staat en zich in de actieve modus bevindt. Als deze instelling op [OFF] (Uit) staat, zal het led-lampje niet branden.</p>
<p>SCHEDULE INDICATOR (Schema indicator)</p>	<p>Hiermee wordt het led-lampje [OFF] (Uit) of [ON] (Aan) gezet dat aangeeft dat de monitor volgens een schema is ingeschakeld. Dit kan in de [SCHEDULE SETTINGS] (Schema-instellingen) worden ingesteld. Als [OFF] (Uit) is geselecteerd, zal de monitor niet oplichten wanneer een schema wordt uitgevoerd.</p>

\*1: Als [SPECTRAVIEW ENGINE] op [ON] (Aan) staat, wordt deze functie grijs weergegeven.

\*2: De functie is alleen beschikbaar wanneer er verbinding is met de optionele sensoreenheid.

CONTROL MENU (Menu Bediening)	
NETWORK FUNCTIONS (Netwerkfuncties)	<p>Hiermee schakelt u de netwerkcomponenten voor deze monitorfuncties individueel in of uit:</p> <p>DISPLAY: Hiermee schakelt u de netwerkfunctie in of uit voor het op afstand bedienen van de monitor.</p> <p>Wanneer dit is uitgeschakeld, werken deze functies niet: External Control (Externe bediening), Mail (E-mail), Daisy chain functions (Functies bij serieschakeling van monitors), HTTP server, SNMP, Crestron, AMX, PJLink.</p> <p>OPMERKING: Als u DISPLAY uitschakelt, is monitorbeheer in een serieschakeling van monitors niet beschikbaar. Houd rekening met de gevolgen in installaties met meerdere monitors voordat u dit uitschakelt.</p> <p>COMPUTE MODULE: Schakelt alleen de netwerkfunctie voor de Compute Module Interfacekaart in of uit.</p> <p>MEDIA PLAYER: Schakelt alleen de netwerkfunctie voor de Media Player in of uit.</p> <p>Wanneer dit is uitgeschakeld, werken deze functies niet: [SHARED FOLDER SETTINGS] (Instellingen voor gedeelde map) en [SHARED SD CARD SETTINGS] (Instellingen voor een gedeelde SD-kaart).</p> <p>Selecteer onder [APPLY] (Toepassen) de optie [YES] (Ja) en druk vervolgens op de knop SET/POINT ZOOM (Instellen/Specifiek zoomen) om uw selectie op te slaan. Als u niet op de knop SET/POINT ZOOM (Instellen/Specifiek zoomen) drukt wanneer [YES] (Ja) is gemarkeerd, worden uw selecties niet opgeslagen.</p> <p>OPMERKING: Om een update van de firmwareversie over het netwerk toe te passen, moeten [DISPLAY] en [MEDIA PLAYER] ingeschakeld zijn.</p>
USB	
TOUCH POWER (Niet beschikbaar)	
EXTERNAL CONTROL (Externe besturing)	Wanneer deze functie is ingeschakeld, kan de monitor worden beheerd via een apparaat dat op de USB2-poort is aangesloten.
PC SOURCE (Pc-bron)	<p>Selecteer het aangesloten apparaat dat u wilt gebruiken om de monitor te beheren. En selecteer een apparaat dat op de USB1-poort is aangesloten en de monitor beheert.</p> <p>AUTO (AUTOMATISCH): Hiermee wordt automatisch het type PC SOURCE (Pc-bron) geselecteerd.</p> <p>EXTERNAL PC (Externe pc): Selecteer deze optie om een pc te gebruiken wanneer deze op de USB2-poort is aangesloten.</p> <p>OPTION (Optie): Selecteer deze optie om een optionele kaart te selecteren. Als voor poort 2 geen optionele kaart is geïnstalleerd, kan OPTION (Optie) niet worden geselecteerd.</p> <p>C-MODULE: Selecteer deze optie als een Raspberry Pi Compute Module en interfacekaart zijn geïnstalleerd. Als er geen Raspberry Pi Compute Module is geïnstalleerd, kan C MODULE niet worden geselecteerd.</p>
USB POWER (USB-voeding)	<p>Selecteer [ON] (Aan) om te zorgen dat de USB CM1 (2 A) poort van stroom wordt voorzien.</p> <p>OPMERKING: het stroomverbruik van apparaten die op deze poort zijn aangesloten, is afhankelijk van de USB-apparaten.</p>
CEC	
	<p>Dankzij deze optie hebben mediaspelers die compatibel zijn met CEC (Consumer Electronics Control) en via HDMI zijn aangesloten, de mogelijkheid te communiceren en is beheer tussen het apparaat en de monitor beperkt mogelijk.</p> <p>Alleen beschikbaar voor HDMI-invoer.</p>
CEC	<p>Als u ON selecteert, worden de volgende functies automatisch ingeschakeld:</p> <ul style="list-style-type: none"> <li>- Als op een aangesloten CEC-media-apparaat inhoud wordt afgespeeld, wordt de monitor automatisch ingeschakeld en/of zal deze automatisch overschakelen naar de HDMI-ingang.</li> <li>- De draadloze afstandsbediening van de monitor kan worden gebruikt om bepaalde functies van de mediaspeler te bedienen.</li> </ul> <p>De CEC-functies die met de draadloze afstandsbediening bediend kunnen worden zijn:  1 (⏪), 2 (▶), 3 (⏩), 5 (■), 6 (⏮), ENT, EXIT, ▲, ▼, +, -</p> <p>Afhankelijk van het type aangesloten apparaat, werken de CEC-functies mogelijk niet zoals beschreven. Niet alle producenten bieden het zelfde niveau van CEC-integratie en -beheer of bieden alleen ondersteuning voor hun eigen producten.</p>
AUTO TURN OFF (Automatisch uitschakelen)	<p>Wanneer op de afstandsbediening op de knop STANDBY wordt gedrukt of wanneer op de monitor op de knop  wordt gedrukt, schakelen het CEC-apparaat en de monitor op hetzelfde moment in de stand-bystand.</p> <p>OPMERKING: Het aangesloten HDMI CEC-apparaat schakelt mogelijk niet in de standby-stand als het aan het opnemen is.</p>
AUDIO RECEIVER (Audio-ontvanger)	<p>Als YES (Ja) is geselecteerd, zal de monitor het volume dempen en zal de audio die vanaf het aangesloten HDMI CEC apparaat wordt afgespeeld, via de CEC-audioversterker te horen zijn.</p> <p>Als NO (Nee) is geselecteerd, zal de CEC-audioversterker worden gedempt en zal de audio die vanaf het aangesloten HDMI CEC-apparaat wordt afgespeeld, via de luidsprekers van de monitor te horen zijn.</p> <p>OPMERKING: Deze optie is niet beschikbaar als er geen CEC-audioversterker is aangesloten.</p>
SEARCH DEVICE (Apparaat zoeken)	<p>Hiermee wordt voor een aangesloten CEC-apparaat gezocht naar een HDMI-sigitaal. Als een apparaat wordt gevonden, worden het apparaattype en geregistreerde apparaatnaam van het HDMI CEC-apparaat weergegeven. Nadat HDMI CEC-apparaten zijn gevonden, kunt u het apparaatsigitaal wijzigen door het apparaat te selecteren.</p>
RESET (Opnieuw instellen)	<p>Hiermee zet u alle instellingen in het menu [CONTROL] (Bediening) terug naar de fabrieksinstellingen, met uitzondering van [LAN], [CHANGE PASSWORD] (Wachtwoord wijzigen), [SECURITY] (Beveiliging) en [PING] (Pingen).</p>

## OPTION (Optie)

OPTION MENU (Menu Optie)	
OPTION POWER (Optievoeding)	<p>Hiermee kan de monitor voeding leveren aan de sleuf voor de optionele kaart tijdens de energiebesparende stand of stand-bymodus.</p> <p>[AUTO] (Automatisch): De stroomtoevoer is afhankelijk van of er een optionele kaart is aangesloten of niet.</p> <p>[ON] (Aan): Er is doorlopend stroom beschikbaar voor de poort van de optionele kaart, zelfs in de energiebesparende stand of stand-bymodus.</p> <p>[OFF] (Uit): In de energiebesparende stand of standby-modi wordt er geen stroom geleverd aan de poort voor de optionele kaart.</p> <p>OPMERKING: Als er voor een op poort 2 aangesloten optionele kaart geen signaal beschikbaar is en u wilt het stroombeheer activeren, zet u de optie [OPTION POWER] (Stroomopties) op [AUTO] (Automatisch) of [ON] (Aan).</p>
AUDIO <sup>*1</sup>	<p>Selecteert het ingangssignaal voor geluid volgens de specificaties van de optionele kaart met type slot 2. U activeert [DIGITAL] (Digitaal) door [OPTION] (Optie) voor ingangssignaal en [OPTION] (Optie) voor [AUDIO INPUT] (Audio-ingang) te selecteren.</p> <p>OPMERKING: DIGITAL wordt alleen geactiveerd wanneer OPTION (Optie) wordt geselecteerd voor ingangssignaal en OPTION (Optie) voor AUDIO INPUT (Audio-ingang).</p>
INTERNAL PC (Interne pc) <sup>*1</sup>	De functie is beschikbaar voor pc type slot 2.
OFF WARNING (Uit-waarschuwing)	<p>Wanneer de stroomtoevoer naar de interne pc wordt uitgeschakeld, wordt er een waarschuwing weergegeven dat de pc vanuit het besturingssysteem van de pc moet worden uitgeschakeld. Dit bericht kan niet worden gewijzigd.</p> <p>Deze functie is beschikbaar wanneer [OPTION POWER] (Stroomopties) is ingesteld op [OFF] (Uit).</p>
AUTO OFF (Automatisch uitschakelen)	<p>Als [ON] (Aan) is geselecteerd, wordt de monitor automatisch uitgeschakeld wanneer de interne pc [OFF] (Uit) wordt gezet.</p> <p>OPMERKING: Als u [OFF] (Uit) selecteert, staat de monitor niet automatisch [ON] (Aan) wanneer de interne pc [ON] (Aan) is.</p>
START UP PC (Pc inschakelen)	Wanneer [YES] (Ja) is geselecteerd, wordt de interne pc opgestart.
FORCE QUIT (Geforceerd uitschakelen)	<p>Wanneer [YES] (Ja) is geselecteerd, wordt een geforceerde uitschakeling van de interne pc uitgevoerd. Gebruik deze functie alleen wanneer het besturingssysteem niet handmatig kan worden afgesloten.</p>
SLOT2 CH SETTING	Selecteert het signaaltype volgens de specificaties van de optionele kaart van het type slot 2.
AUTO (Automatisch)	Stelt het signaaltype automatisch in.
CH1	Vult het scherm volledig met het signaal dat is geselecteerd in [SLOT2 CH SELECT] (Slot 2 CH selecteren) .
CH2	Het DisplayPort-signaal wordt in de linker helft van het scherm weergegeven, het TMDS-signaal wordt op de rechterhelft weergegeven. Als de interne pc geen van de signaaltypen ondersteunt, wordt het bestaande signaal automatisch op het volledige scherm weergegeven.
SLOT2 CH SELECT (Slot 2 CH selecteren)	Deze functie is alleen beschikbaar als [SLOT2 CH SETTING] [CH1] is.
DisplayPort	Geeft het DisplayPort-signaal weer van een optionele pc met type slot 2 op het volledige scherm.
TMDS	Geeft het [TMDS]-signaal weer van een PC-optie van slot 2 type op het volledige scherm.
RESET (Opnieuw instellen)	Zet de [AUDIO] -instelling terug naar de fabrieksinstelling in het menu OPTION (Optie).

\*1: Deze functie is afhankelijk van welke optionele kaart in de monitor is geïnstalleerd. Wanneer u de instelling wijzigt, zet u de hoofdschakelaar van de monitor uit en weer aan.

## SYSTEM (Systeem)

SYSTEM MENU (Systeemmenu)	
MONITOR INFORMATION (Monitorinformatie)	<p>Hier vindt u de modelnaam, het serienummer en firmwareversie van de monitor.</p> <p>[CARBON SAVINGS] (CO2-besparing): De weergave van de geschatte koolstofbesparing in kg-CO2. De factor voor de ecologische voetafdruk in de berekening voor besparing van CO2 is gebaseerd op OECD (versie 2008).</p> <p>[CARBON USAGE] (CO2-verbruik): De weergave van het geschatte koolstofverbruik in kg-CO2. Dit is een aritmetische schatting, niet de werkelijke meetwaarde. Bij deze schatting wordt geen rekening gehouden met opties.</p>
FIRMWARE	Hier vindt u de huidige firmwareversie van de monitor.
MAC ADDRESS (MAC-adres)	Hier vindt u het [MAC ADDRESS] (Mac-adres) van de monitor.
FACTORY RESET (Fabrieksinstellingen)	<p>De fabrieksinstellingen worden teruggezet voor alle items.</p> <p>OPMERKING: Hiermee kunt u alle items in een serie met gekoppelde monitors opnieuw instellen. Let erop dat u niet per ongeluk alle items opnieuw instelt.</p>

# COMPUTE MODULE

Wanneer een Raspberry Pi Compute Module Interfacekaart en Raspberry Pi Compute Module zijn geïnstalleerd, zijn er extra OSD-menu-items beschikbaar voor het configureren van de gerelateerde instellingen. Wijzig de instellingen in COMPUTE MODULE niet zelf. Zie [pagina 98](#).

C MODULE MENU	
<b>POWER (Stroomvoorziening)</b>	
POWER SUPPLY (Voeding)	Hiermee wordt de stroom naar de Compute Module geregeld. ON (Aan): Hiermee wordt de Compute Module onmiddellijk aangezet. OFF (Uit): Hiermee wordt de Compute Module onmiddellijk uitgezet. OPMERKING: Als het [SHUTDOWN SIGNAL] (Uitschakelsignaal) van de Compute Module in het [SERVICE MENU] staat ingesteld op [ENABLED] (Ingeschakeld), zal de stroom naar de Compute Module worden uitgeschakeld zodra de timer klaar is met aftellen.
AUTO POWER ON (Automatisch inschakelen)	ENABLE (Inschakelen) - de Compute Module wordt automatisch ingeschakeld wanneer het scherm wordt aangezet. DISABLE (Uitschakelen) - de stroomtoevoer voor de Compute Module wordt handmatig beheerd via de instelling [POWER SUPPLY] (Stroomtoevoer), de HTTP-interface van het scherm of via een LAN-opdracht naar het scherm.
<b>SERVICE MENU</b>	
SETTING LOCK (Vergrendeling instellen)	Deze functie houdt in dat er een wachtwoord is vereist voor het instellen van opties in het [SERVICE MENU]. Deze optie staat standaard [ON] (Aan) en het wachtwoord dient te worden ingevoerd om het [SETTING LOCK] (Instellingenslot) uit te schakelen.
USB BOOT MODE (USB-opstartmodus)	Wanneer dit is ingesteld op Enable (Inschakelen), zal de Compute Module verschijnen als een USB-apparaat voor een pc die is aangesloten op de USB2-ingang van het beeldscherm en kan worden geprogrammeerd met een besturingssysteem. Wanneer dit is ingesteld op Disable (Uitschakelen), zal de Compute Module normaal opstarten.
IR SIGNAL (IR-signaal)	Schakelt het doorsturen van IR-afstandsbedieningssignalen in of uit.
MONITOR CONTROL (Monitorbesturing)	Met deze optie schakelt u de interne seriële verbinding tussen het scherm en de Compute Module in of uit.
SHUTDOWN SIGNAL (Uitschakelingssignaal)	Schakelt het gebruik van GPIO 23 in of uit om aan te geven dat de stroomvoorziening naar de rekenmodule wordt afgesloten.
POWER SUPPLY OFF DELAY (Uitstel uitschakeling stroomvoorziening)	Dit stelt de tijdsvertraging vanaf het moment van het ingestelde Shutdown Signal (Uitschakelingssignaal) totdat de stroom naar de Compute Module wordt uitgeschakeld. Configureer dit zodat er voldoende tijd is voor het veilig afsluiten van software.
WDT	Met deze optie schakelt u de ingebouwde Watchdog Timer-functie van de monitor voor de Compute Module in of uit. Wanneer deze functie is ingeschakeld, verwacht de monitor een periodieke resetopdracht van de Compute Module via de interne UART. Als deze opdracht gedurende drie achtereenvolgende time-outperiodes niet is gegeven, zal de monitor de Compute Module opnieuw opstarten.
START UP TIME (Opstarttijd)	Met deze optie kunt u instellen hoeveel vertraging er moet worden ingebouwd voor wanneer de monitor moet beginnen met het ontvangen van de WDT-resetopdracht nadat de Compute Module is opgestart.
PERIOD TIME (Tijdsperiode)	Hiermee wordt het maximale tijdsbestek ingesteld waarin de monitor WDT-resetopdrachten moet ontvangen van de Compute Module.
CHANGE PASSWORD (Wachtwoord wijzigen)	

# Recycle- en energie- informatie van de fabrikant

## Dit hoofdstuk omvat:

- ⇒ “Het weggooien van uw oude old NEC-product” op pagina 125
- ⇒ “Energiebesparing” op pagina 125
- ⇒ “WEEE-merk (Europese Richtlijn 2012/19/EU en wijzigingen hiervan)” op pagina 125

NEC DISPLAY SOLUTIONS zet zich nadrukkelijk in voor de bescherming van het milieu en beschouwt recycling als één van de topprioriteiten van het bedrijf in een poging om de milieulast tot een minimum te beperken. Wij hebben ons voorgenomen om milieuvriendelijke producten te ontwikkelen en streven er steeds naar om de nieuwste onafhankelijke standaarden van instellingen als ISO (Internationale organisatie voor standaardisering) en TCO (Zweedse vakbond) mee te helpen definiëren en na te leven.



# Het weggooien van uw oude old NEC-product

Het doel van recycling is een milieuvoordeel te verkrijgen door hergebruik, opwaarderen, herstellen of terugwinnen van materiaal. Toegewijde recyclinglocaties zorgen ervoor dat componenten die schadelijk zijn voor het milieu op de juiste wijze worden verwerkt en veilig worden verwijderd. Om voor de beste recycling van onze producten te zorgen, biedt NEC DISPLAY SOLUTIONS een variëteit aan recycling-procedures en geeft advies over hoe het product op een milieuvriendelijke manier te behandelen als het einde van de levensduur bereikt is.

Alle vereiste informatie over het verwijderen van het product en landspecifieke informatie over recyclinglocaties vindt u op de volgende websites:

<https://www.nec-display-solutions.com/p/greenvision/en/greenvision.xhtml> (in Europa)

<https://www.nec-display.com> (in Japan)

<https://www.necdisplay.com> (in de VS).

## Energiebesparing

Deze monitor is uitgerust met een geavanceerde energiebesparingsfunctie. Wanneer een Display Power Management-sigitaal (DPMS) naar de monitor wordt verzonden, treedt de energiebesparingsstand in werking. De monitor werkt met één energiebesparingsstand.

Ga voor aanvullende informatie naar:

<https://www.necdisplay.com/> (in de VS)

<https://www.nec-display-solutions.com/> (in Europa)

<https://www.nec-display.com/global/index.html> (wereldwijd)

## WEEE-merk (Europese Richtlijn 2012/19/EU en wijzigingen hiervan)



### Weggoeien van uw gebruikte product: Binnen de Europese Unie

Gezien de wetgeving van de EU, van toepassing in alle lidstaten, bent u vereist gebruikte elektrische en elektronische apparatuur voorzien van het symbool (links) apart weg te gooien en te scheiden van het huishoudelijke afval. Hieronder vallen ook monitors en elektrische accessoires zoals signaal- of voedingskabels. Als u dergelijk producten weg wilt gooien, volg dan de richtlijnen van uw lokale overheid of doe navraag bij de winkel waar u het product heeft aangeschaft. Indien van toepassing, volgt u de toepasselijke wetgeving of eventuele afspraken die u heeft gemaakt. Het symbool op elektrische en elektronische producten is alleen van toepassing op de huidige lidstaten van de Europese Unie. Indien van toepassing, volgt u de toepasselijke wetgeving of eventuele afspraken die u heeft gemaakt. Het symbool op elektrische en elektronische producten is alleen van toepassing op de huidige lidstaten van de Europese Unie.

### Buiten de Europese Unie

Als u woonachtig bent buiten de Europese Unie en elektrische of elektronische apparaten wilt weggooien, neem dan contact op met de lokale overheid om naar de juiste wijze van afvoeren te vragen.