

# Kullanıcı Kılavuzu

## Büyük Format Ekran

MultiSync UX552

MultiSync UX552S

MODEL: UX552, UX552S

Model adı ve seri numarası, monitörün arka tarafındaki sınıflandırma etiketinde bulunabilir.

# İçindekiler

---

Kayıt Bilgisi.....	1	Tavsiye Edilen Kullanım.....	3
Önemli Bilgi.....	2	LCD Paneli Temizleme.....	4
Güvenlik Uyarıları, Bakım & Tavsiye Edilen Kullanım .....	3	Kabinin Temizlenmesi.....	4
Güvenlik Uyarıları ve Bakım .....	3		

## Özellikler

---

### Bölüm 1 Kurulum

---

Kuruluma Genel Bakış.....	7	Montaj Aksesuarlarının Takılması .....	13
Montaj .....	9	Duvara Montaj Adaptörünü Kullanma .....	13
Montaj yeri.....	11	Opsiyonel Masa Üstü Standın Takılması ve Sökülmesi .....	14
Oryantasyon .....	11	Opsiyon Kartı Montajı.....	15
Havalandırma Gereksinimleri.....	12	Opsiyonel Sensör Ünitesinin Takılması.....	16

### Bölüm 2 Parçaların İsmi ve Fonksiyonları

---

Kontrol Paneli.....	18	Kablosuz Uzaktan Kumanda (Opsiyonel).....	21
Terminal Paneli .....	19		

### Bölüm 3 Bağlantılar

---

Kablolama Şeması.....	24	Dahili Video Kaynakları.....	27
Bağlantılar .....	24	Medya Oynatıcı .....	28
Harici Video Bağlantıları.....	25	Monitör Opsiyon Kartları .....	29
Kişisel Bilgisayara Bağlanma.....	25	Bir USB cihazının bağlanması.....	30
HDMI ile bir Medya Cihazına Bağlanma .....	26		

## Bölüm 4 Temel Çalışma

Power ON ve OFF (Güç AÇIK ve KAPALI) Modları .....	32	OSD (Ekran Üstü) Kontrolleri .....	37
Opsiyonel Uzaktan Kumanda için Çalışma Aralığı.....	33	Medya Oynatıcıyı Kullanma .....	39
Güç Yönetimini Kullanma .....	33	Dosya Görüntüleme Ekranı.....	40
Bilgi OSD'sini Gösterme.....	34	Dosyaları Oynatma .....	41
Resim Modları Arasında Geçiş Yapma .....	34	Slayt Gösterisi Ayarlarını Yapılandırma .....	42
Görüntü Oranını Ayarlama.....	35	Auto Play'i (Otomatik Oynat) Etkinleştirme .....	43
Point Zoom'u (Nokta Yakınlaştırma) Kullanma .....	36	Görüntülenebilir/Çalınabilir Dosyalar .....	44

## Bölüm 5 Gelişmiş Çalıştırma

Bir Güç Programı Oluşturma.....	46	Güvenliği Ayarlama ve Monitör Kontrollerini Kilitleme....	58
Gelişmiş Renk Ayarı.....	47	Şifre Güvenliği .....	58
SpectraView Engine'i Kullanma.....	47	Düğme Kontrollerini Kilitleme .....	59
Bağımsız kalibrasyonu kullanma .....	50	Medya Oynatıcı Ayarları.....	62
Diğer Resim Modlarını Kullanma .....	53	Ağ ve Diğer Ayarlar .....	63
Çoklu Resim Modu.....	54	Dosyaları micro SD hafıza kartına kopyalama.....	64
PIP (Resim içinde Resim) matrisi .....	56	Acil İçerikleri Kullanma .....	68

## Bölüm 6 Çoklu Monitör Kurulumu

Çoklu Monitörleri Bağlama.....	70	Uzaktan Kumanda Kimliği Fonksiyonunu Ayarlama.....	73
Video Çıkışı Bağlantısı .....	72		

## Bölüm 7 Harici Kontrol

Bağlantı Arayüzleri.....	76	HTTP Tarayıcı Kullanarak Ağ Ayarları .....	82
Komutlar.....	76	Monitör Web Kontrollerinde OSD Menü Ayarları.....	83
HDMI CEC Komutu Desteği.....	78	Ay Ayarları .....	84
Monitörü RS-232C vasıtasıyla kontrol etme.....	79	Akıllı Kablosuz Veri.....	88
Monitörü LAN vasıtasıyla kontrol etme.....	80	Proof of Play (Çalma Kanıtı).....	89
Çoklu Monitör Bağlantısı .....	81		

## Bölüm 8 Sorun Giderme

Ekran Görüntüsü ve Video Sinyali Sorunları .....	91	Görüntü Sabitliği .....	94
Donanım Sorunları.....	92		

## Bölüm 9

## Özellikler

UX552 .....	96	UX552S.....	97
-------------	----	-------------	----

## Ek A

## Dış Kaynaklar

## Ek B

## OSD Kontrolleri Listesi

INPUT (Giriş).....	101	MULTI-DISPLAY (Çoklu Ekran) .....	112
PICTURE (Resim).....	101	DISPLAY PROTECTION (Ekran Koruyucu) .....	116
AUDIO (Ses) .....	106	CONTROL (Kontrol) .....	117
SCHEDULE (Programla) .....	106	OPTION (SEÇENEK).....	122
MULTI-INPUT (Çoklu Giriş) .....	108	SYSTEM (Sistem) .....	122
OSD.....	111	COMPUTE MODULE (Compute Modülü).....	123

## Ek C

## Üreticinin Geri Dönüşüm ve Enerji Bilgisi

Eski NEC ürünlerinizin atılması .....	125	Enerji Tasarrufu.....	125
---------------------------------------	-----	-----------------------	-----

## Ek D

## Harici güç kaynağını kullanma



# Kayıt Bilgisi

Windows, Microsoft Corporation'ın kayıtlı ticari markasıdır.

NEC, NEC Corporation'ın tescilli markasıdır.

DisplayPort ve DisplayPort Uyumluluk Logosu, Amerika Birleşik Devletleri ve diğer ülkelerde Video Electronics Standards Association'a ait ticari markalardır.

MultiSync, Japonya ve diğer ülkelerde NEC Display Solutions, Ltd.'nin ticari markası veya tescilli ticari markasıdır.

Diğer tüm markalar ve ürünler, sahiplerinin ticari markaları veya kayıtlı ticari markalarıdır.

HDMI, HDMI High-Definition Multimedia Interface ve HDMI logosu ve Amerika Birleşik Devletleri ve diğer ülkelerde HDMI Licensing Administrator, Inc.'in ticari markası veya tescilli ticari markasıdır.

Trademark PJLink Japonya, Amerika Birleşik Devletleri ve diğer ülkelerde ve bölgelerde ticari marka hakları için uygulanan bir ticari markadır.

microSD ve microSD SDHC logoları SD-3C, LLC'nin ticari markalarıdır.

CRESTRON ve CRESTRON ROOMVIEW Amerika Birleşik Devletleri ve diğer ülkelerde Crestron Electronics, Inc.'in ticari markaları veya tescilli ticari markalarıdır.

Adobe ve Adobe logosu, Adobe Systems Incorporated'ın Amerika Birleşik Devletleri ve/veya diğer ülkelerdeki tescilli ticari markaları veya ticari markalarıdır.

Raspberry Pi, Raspberry Pi Vakfı'nın bir ticari markasıdır.

## GPL/LGPL Yazılım Lisansları

Ürün, GNU Genel Kamu Lisansı (GPL), GNU Kısıtlı Genel Kamu Lisansı (LGPL) ve diğerleri altında lisanslanmış yazılım içerir. Her bir yazılım hakkında daha fazla bilgi için NEC web sitesinde "GPL&LGPL" klasörünün içinde "readme.pdf" dosyasına bakınız.

- NOT:**
- (1) Bu kullanıcı kılavuzunun içindekiler izin alınmadığı takdirde kısmen veya tamamen tekrar basılamaz.
  - (2) Bu kullanıcı kılavuzunun içindekiler önceden haber verilmeksizin değiştirilebilir.
  - (3) Bu kullanıcı kılavuzu büyük dikkat gösterilerek hazırlanmıştır, bununla birlikte yanlış olabilecek noktalar, hatalar veya atlanmış yerler için lütfen bizimle temasa geçin.
  - (4) Bu kullanıcı kılavuzunda kullanılan görseller sadece gösterim amaçlıdır. Görsel ve gerçek ürün arasında tutarsızlık varsa, gerçek ürün geçerli olacaktır.
  - (5) (3) ve (4) numaralı maddelere rağmen NEC, bu cihazın kullanılmasından kaynaklandığı düşünülen kar kaybı zararını veya diğer hususlarla ilgili iddialardan sorumlu olmayacaktır.



# Önemli Bilgi



## UYARI



YANGIN VEYA ŞOK TEHLİKESİNİ ÖNLEMELİK İÇİN, CİHAZ YAĞMUR YA DA NEME MARUZ KALMAMALIDIR. AYRICA, BU CİHAZIN POLARİZE FİŞİNİ UÇLAR TAM OTURMADIĞI TAKDİRDE BİR UZATMA KABLOSU YA DA BAŞKA PRİZLERDE KULLANMAYIN.

İÇERİSİNDE YÜKSEK VOLTAJLI BİLEŞENLER BULUNDUĞU İÇİN KASAYI AÇMAKTAN KAÇININ. SERVİS İÇİN YETKİLİ SERVİS PERSONELİNE BAŞVURUN.



## DİKKAT



ELEKTRİK ŞOKU RİSKİNİ AZALTMAK İÇİN, GÜÇ KABLOSUNUN PRİZDEN ÇEKİLDİĞİNDEN EMİN OLUN. BİRİME GİDEN GÜCÜN TAMAMEN KESİLDİĞİNDEN EMİN OLMAK İÇİN, LÜTFEN GÜÇ KABLOSUNU AC PRİZİNDEN ÇEKİN. KAPAĞI (VEYA ARKAYI) AÇMAYIN. İÇ KISIMDA KULLANICININ İLGİLENEBİLECEĞİ HERHANGİ BİR PARÇA BULUNMAMAKTADIR. SERVİS İÇİN YETKİLİ SERVİS PERSONELİNE BAŞVURUN.



Bu sembol, kullanıcıyı cihazın içindeki izole edilmemiş voltajın elektrik şoku yaratabilecek büyüklükte olduğu konusunda uyarır. Bu yüzden, cihazın içerisindeki herhangi bir parçaya temas etmek tehlikelidir.



Bu sembol, kullanıcıyı bu cihazın kullanımı ve bakımı ile ilgili önemli belgelerin pakete dahil olduğu konusunda bilgilendirir. Bu yüzden, herhangi bir soruna yol açmamak için dikkatle okunmalıdır.

**⚠ DİKKAT:** Lütfen bu monitör ile birlikte sağlanmış olan güç kablosunu aşağıdaki tabloya uygun şekilde kullanın. Eğer monitörün içinden güç kablosu çıkmadıysa lütfen NEC ile iletişime geçin. Diğer tüm durumlar için lütfen güç kablosunu, monitörün bulunduğu prize uygun fiş stiliyle kullanın. Uyumlu güç kablosu, elektrik prizinin AC voltajına karşılık gelir ve satın alındığı ülkenin güvenlik standartlarına uygun olarak onaylanmıştır ve bu standartlara uyulmuştur.

Bu ekipman, toprağa bağlı koruyucu bir toprak pimine sahip bir güç kablosu ile kullanılmak üzere tasarlanmıştır. Güç kablosu toprak bağlantısına sahip değilse, elektrik çarptırabilir. Lütfen güç kablosunun düzgün şekilde topraklandığından emin olun.

Fiş Tipi	Kuzey Amerika	Kıta Avrupası	İngiltere	Çin	Japon
Fiş Şekli					
Bölge	ABD/Kanada	AB	İngiltere	Çin	Japonya
Voltaj	120*	230	230	220	100

\* MultiSync monitörü AC 125-240 V güç kaynağı ile kullanırken, kullanılan AC güç kaynağının sağladığı voltaja uygun güç kablosu kullanın.

**NOT:** Bu ürüne sadece satın alındığı ülkede servis verilebilir.

- Bu ürünün amaçlanan birincil kullanımı ofis veya ev ortamında Teknik Bilgi Ekipmanı olarak kullanımdır.
- Ürün bir bilgisayara bağlanmak içindir ve televizyon yayın sinyallerini göstermek amacıyla üretilmemiştir.



# Güvenlik Uyarıları, Bakım & Tavsiye Edilen Kullanım

## Güvenlik Uyarıları ve Bakım

MULTI-FONKSİYON MONİTÖRÜ KURARKEN VE KULLANIRKEN EN İYİ PERFORMANS İÇİN LÜTFEN AŞAĞIDAKİ NOKTALARA DİKKAT EDİN:

- MONİTÖRÜ AÇMAYIN. İç kısımda kullanıcının ilgilenebileceği herhangi bir parça bulunmamaktadır ve kapağı açmak ya da çıkartmak sizi ciddi şok tehlikeleri veya diğer risklere maruz bırakabilir. Servis için yetkili servis personeline başvurun.
- Güç kablosunu kıvrımayın, katlamayın veya başka yolla zarar vermeyin.
- Güç kablosu üzerine ağır cisimler koymayın. Kablodaki hasar şok ya da yangına yol açabilir.
- Bağlantının gevşemesini önlemek için vida ve kelepçe ile güç kablosunu LCD monitöre bağlayın. (Önerilen Sıkma Gücü: 139 - 189 N•cm).
- Lütfen monitöre yeterli güç geldiğinden emin olun. Lütfen teknik özelliklerde yer alan "Güç Kaynağı" bölümüne bakın.
- Kullanacağınız güç kablosu ülkenizdeki güvenlik standartlarına uygun ve onaylanmış olmalıdır. (örn. H05VV-F 3G 1 mm<sup>2</sup> Avrupa'da kullanılmalıdır).
- İngiltere'de bu monitörle birlikte, BS onaylı, (5 A) sigortalı fişi olan güç kablosu kullanın.
- Güç kablosu konektörü sistemi güç kaynağından ayırmanın birincil yoludur. Monitör kolayca erişilebilen bir prize yakın olarak kurulmalıdır.
- Kasaya herhangi bir sıvı dökmeyin ya da monitörünüzü su yakınında kullanmayın.
- Tehlikeli voltaj noktalarına temas ederek, zararlı ya da öldürücü olabileceği veya elektrik şoku, yangın ya da cihaz arızasına yol açabileceği için kasadaki yuvalara herhangi bir cisim sokmayın.
- Monitörün düşmesine ve ciddi şekilde hasar görmesine sebep olabileceği için bu ürünü eğimli ya da dengesiz taşıyıcı, stant veya masa üzerine yerleştirmeyin.
- Bu ürünü uzun bir süre boyunca yukarı doğru, aşağı doğru veya ters olarak monte etmeyin, aksi taktirde ekranı kalıcı olarak zarar görebilir.
- Monitörü dış mekanda kullanmayın.
- Camı kırılırsa dikkatli olun.
- Bu monitör sıcaklık kontrol fanlarına sahiptir. Bu ürünün güvenilir performans ve uzun ömürlü kullanımı için, monitörün üstündeki havalandırma kapakları örtülmemelidir.
- Eğer monitör veya camı kırılırsa sıvı kristal ile temas etmeyin ve dikkatli olun.
- Isının düzgün olarak dağılması için, monitörün etrafında yeterli havalandırma alanı olmasına dikkat edin.
- Havalandırma boşluklarını kapatmayın ya da monitörü radyatör veya diğer ısı kaynağı yakınına yerleştirmeyin.
- Monitörün üzerine hiçbir şey koymayın.
- Taşırken dikkatli olun. Ambalajı taşıma için saklayın.
- Soğutma fanları sürekli olarak kullanılıyorsa, ayda en az bir kez havalandırma deliklerinin silinerek temizlenmesi önerilir.

- Monitörün güvenilirliğinden emin olmak için lütfen kasanın arka kısmında bulunan havalandırma deliklerini kir ve tozu temizlemek için yılda bir defa temizleyin.
- LAN kablosu kullanırken, aşırı gerilime sahip olabilecek kablolu ile çevresel aygıtlara bağlantı yapmayın.
- Monitörü yüksek sıcaklıkta, nemli, tozlu ya da yağlı alanlarda kullanmayın.
- Monitörü ani sıcaklık ve nem değişikliği olan yerlerde kullanmayın, doğrudan klima ünitesinden gelen soğuk havaya maruz bırakmayın. Bu koşullar monitörün kullanım ömrünü kısaltabilir veya yoğuşmaya yol açabilir. Su yoğuşması oluşursa, monitörün fişini prizden çıkartın ve yoğuşma buharlaşana kadar monitörü kullanmayın.

### TV'ye bağlama\*1

- Kablo dağıtım sistemi, ANSI/NFPA 70, Ulusal Elektrik Yasası (NEC), özellikle Bölüm 820.93, Koaksiyel Kablonun Dış İletken Blendajının Topraklanması'na uygun şekilde topraklanmalıdır.
- Ekranın eğ eksenli kablosu apartmanın topraklamasına bağlı olmalıdır.

Aşağıdaki durumlarda, monitörünüzü hemen fişten çekin ve servis için yetkili servis personeline başvurun:

- Güç kaynağı kablosu veya fiş hasar gördüyse.
- Monitörün üstüne sıvı döküldüyse veya içine herhangi bir nesne düştüyse.
- Eğer monitör yağmur veya suya maruz kaldıysa.
- Eğer monitör düştüyse veya kasası hasar gördüyse.
- Eğer çatlak veya doğal olmayan sallantı gibi yapısal hasarlar fark ederseniz.
- Eğer monitör kullanım talimatlarını takip etmenize rağmen normal çalışmıyorsa.

\*1: Satın aldığınız ürün bu özelliğe sahip olmayabilir.

## Tavsiye Edilen Kullanım

### Ergonomi

Maksimum ergonomik fayda sağlamak için aşağıdakileri tavsiye ederiz:

- Monitörden optimum performans elde etmek istiyorsanız ısınması için 20 dakika bekleyin. Görüntü sabitlenmesini engellemek için (görüntü sonrası efektleri), monitördeki hareketsiz görüntülerin uzun süre ekranda kalmasından kaçının.
- Gözlerinizi periyodik olarak en az 5 feet uzaktaki bir nesneye odaklayarak dinlendirin. Sık sık göz kırpın.
- Parlama ve yansımaları en aza indirmek için monitörü pencere ve diğer ışık kaynaklarına 90° açı ile yerleştirin.
- Okunabilirliği arttırmak için monitörün parlaklık, kontrast ve keskinlik kontrollerini ayarlayın.
- Düzenli göz kontrolü yaptırın.
- Standart giriş sinyalli ön ayarlı Boyut ve Konum kontrollerini kullanın.
- Önceden ayarlı renk ayarlarını kullanın.
- Titreşimsiz sinyaller kullanın.

- Ana rengi maviyi karanlık bir arka plan üzerinde görüntülemeyin. Görmesi zordur ve yetersiz kontrast nedeniyle göz yorgunluđuna neden olabilir.
- Ekrandan gelecek rahatsız edici yansılardan kaçınmak amacıyla kontrollü aydınlatma ortamlarında eğlence amaçlı kullanım için uygundur.

#### **LCD Paneli Temizleme**

---

- LCD paneli tozlandığında yumuşak bir bezle temizleyin.
- LCD panel yüzeyini tüy bırakmayan, aşındırıcı olmayan bir bez ile temizleyin. Temizleme solüsyonları veya cam temizleyici kullanmayın!
- Lütfen LCD paneli sert veya aşındırıcı bir malzeme ile ovmayın.
- Lütfen LCD panel yüzeyi üzerine baskı uygulamayın.
- Lütfen LCD panel yüzeyinde bozulma ve renk solmasına neden olabilecek OA temizleyici kullanmayın.

#### **Kabinin Temizlenmesi**

---

- Güç kablosunu çekin.
- Kabini yumuşak bir bezle hafifçe silin.
- Kabini temizlemek için bezi nötr bir deterjan ve su ile ıslatın, kabini silin ve kurulayın.

**NOT:** Benzen tineri, alkalın deterjan, alkollü deterjanlar, cam temizleyici, pasta, cila temizleyici, sabun tozu veya böcek ilacı ile TEMİZLEMİYİN. Kauçuk veya vinil uzun bir süre boyunca kabin ile temasta olmamalıdır. Bu tür sıvılar ve materyaller boyanın bozulmasına, çatlamasına veya soyulmasına sebep olabilir.

# Özellikler

- **Video duvarı için optimize edilmiştir**
  - **Ultra Dar Çerçeve**  
Döşeme ortamlarında optimum çözüm sağlar.
  - **Döşeme Matrisi ve Döşeme Telafisi (TILE COMP), Döşeme Kesme**  
Çerçeve genişliğini telafi ederken bir görüntüyü birden fazla ekran üzerinde doğrulukla gösterir.
  - **Çerçeve Telafisi ve Dikey Ters Tarama**  
Yatay hareketli nesnelere içeren daha büyük video duvarlarında içerik gecikmesini telafi eder.
  - **HDMI / DisplayPort papatyaya zinciri**  
Video duvarları için 4K papatyaya zincirine izin veren geliştirilmiş papatyaya zinciri özellikleri.
  - **USB güç kaynağı**  
Monitörün USB CM1 terminali (5 V/2 A (Maks.)) aracılığıyla harici bir cihaza güç sağlamasına izin verir.
- **Kesintisiz ve doğru renk üretimi**
  - **SpectraView Engine**  
Ekranı entegre edilmiş gelişmiş NEC özel renk işleme motoru. Benzersiz bir renk kontrolü, benzerlik, doğruluk ve kararlılık düzeyi sağlamak için iç aydınlatma, beyaz nokta, ortam aydınlatması, sıcaklık ve zaman izlemeyi, üretim sırasında her bir ekranın ayrı karakterizasyonu ve kalibrasyonu ile birleştirir. SpectraView motoru en üst düzeyde çok yönlülük sağlar; daha hızlı ve daha gelişmiş renk kalibrasyonundan, Adobe®RGB ve sRGB gibi renk uzaylarını, ICC Profillerini ve dahili 3D Look-Up Tabloları kullanarak yazıcı çıktı emülasyonlarını gerçekleştirme becerisine kadar.
  - **Resim modu HDR içerir (bkz. sayfa 53)**  
Endüstri standardı renk uzaylarına veya kullanıcı tarafından özelleştirilmiş ayarlara hızlı erişim için 5 adete kadar programlanabilir Resim Modu profili. HDR video da desteklenir.
  - **NEC Görüntü Paneli Kalibre Edicisi (NDWC) ve MultiProfiler desteklenir**  
Çoklu renk modları, web sitemizden indirilebilen MultiProfiler yazılımı kullanılarak kolayca yapılandırılabilir ve seçilebilir.
  - **Değişmezlik (bkz. sayfa 105)**  
LCD panellerin doğasında bulunan parlaklık ve renk farklılıklarını dengeleyerek ekranda daha tutarlı bir parlaklık ve renk sağlar.
  - **Bağımsız kalibrasyon (bkz. sayfa 50)**  
Bu işlev monitörün dahili renk işlemcisi referans verilerini, renk sunumu geliştirmek için renk sensörünüzü kullanarak yapılan ölçümlerle günceller.  
Lütfen bu durumlarda monitörünüzü kalibre edin:
    - Tüm monitörler aynı görüntü moduna ayarlıdır, ancak her monitörün ekran rengi ayrı görünür.
    - Uzun süreli kullanım nedeniyle renk bozulması.Bir kalibrasyon sensörü kullanarak OSD resim ön ayar değeri, değer sensörü ölçümlerine eşlenir.
- **Çoklu sinyal girişi**
  - **Opsiyon Kartı Yuvası**  
Bir Opsiyon Kartı kullanabilirsiniz. Detaylı bilgi için lütfen satıcınızla temasa geçin.
  - **Medya oynatıcısı (bkz. sayfa 28)**  
Dahili Medya Oynatıcısı, bir microSD bellek kartında veya monitördeki yan terminal paneline bağlı USB bellekte saklanan ses ve video dosyalarını oynatır.
  - **DisplayPort ve HDMI arayüzleri (bkz. sayfa 26)**  
Yüksek performanslı dijital ekran bağlantısı için geleceğe hazır ölçeklenebilir çözümler olarak tasarlanmıştır. Her iki arayüz de, en yüksek çözünürlük, en hızlı yenileme oranları ve en derin renk derinliklerini sağlar.
  - **Resim yanında Resim/Resim içinde Resim (bkz. sayfa 54)**  
İki farklı giriş kaynağını eşzamanlı olarak görüntüleyerek, yan yana (Resim yanında Resim) veya büyük ana ekranda (Resim içinde Resim) küçük bir alt ekran göstererek verimliliği artırır. Bu işlev, farklı ayarların yan yana karşılaştırılması için iki farklı resim modunda bir giriş kaynağının görüntülenmesi için de kullanılabilir.
- **Yedek güç kaynağı**
  - Monitör, yedek güç kaynağı bağlayabileceğiniz bir terminale sahiptir.  
Lütfen sayfa 126'daki "Ek D Harici güç kaynağını kullanma" bölümüne bakın.

### Bu Bölümün İçerdikleri:

- ⇒ "Kurulum Genel Bakış" sayfa 7
- ⇒ "Montaj" sayfa 9
- ⇒ "Montaj Aksesuarlarının Takılması" sayfa 13
- ⇒ "Opsiyon Kartı Montajı" sayfa 15
- ⇒ "Opsiyonel Sensör Ünitesinin Takılması" sayfa 16

#### **DİKKAT:**

Kutu içerikleri için lütfen kutu ile birlikte tedarik edilen içerik sayfasına bakın.

Bu cihaz Masaüstü Desteği veya destek için diğer montaj aksesuarları olmadan kullanılamaz veya montajlanamaz. Doğru montaj için eğitimli, NEC yetkili personeli kullanılması önerilir. NEC standart montaj prosedürlerini kullanmamak ekipman hasarına veya kullanıcı veya montajcı yaralanmasına neden olabilir. Ürün garantisi uygun olmayan kurulum nedeniyle olan hasarları kapsamaz. Bu tavsiyelere uymamak garanti iptali ile sonuçlanabilir.

# Kuruluma Genel Bakış

## 1. Montaj yerini belirleyin

- ⚠ DİKKAT:**
- Monitörünüzün montajı yetkili bir teknisyen tarafından yapılmalıdır. Daha fazla bilgi için tedarikçinizle temasa geçin.
  - LCD MONİTÖRÜN KALDIRILMASI VEYA MONTAJI İKİ VEYA DAHA FAZLA KİŞİ TARAFINDAN YAPILMALIDIR. Bu uyarıya uyulmaması durumunda, monitör düşerse yaralanma gerçekleşebilir.
  - Bu monitör, Opsiyon Kartı için bir fan da dahil olmak üzere dahili sıcaklık sensörlerine ve soğutma fanlarına sahiptir. Eğer monitör çok ısınır soğutma fanı otomatik olarak devreye girecektir.

Sıcaklık Opsiyon Kartını soğutmak için gerekli olan normal çalışma sıcaklığından düşük olmasına rağmen Opsiyon Kartının fanı aktif. Eğer soğutma fanı çalışırken monitör aşırı ısınır, "Caution" (Uyarı) uyarısı ortaya çıkacaktır. "Caution" (Dikkat) uyarısı belirirse, üniteyi kullanmayı bırakın ve soğuması için gücünü kapatın. Soğutma fanının kullanılması erken ünite hasarı olasılığını azaltacaktır ve görüntü kaybını ve "Görüntü Israrı"nı azaltmaya yardımcı olacaktır.

Eğer monitör kapalı bir alanda kullanıldıysa veya LCD panel koruyucu bir ekranla örtüldüyse OSD içindeki "HEAT STATUS" (ISI DURUMU) kontrolünü kullanarak monitörün iç sıcaklığını ölçün (bkz. sayfa 116). Eğer sıcaklık normal çalışma sıcaklığından fazlaysa lütfen OSD içindeki [FAN CONTROL] (Fan Kontrolü) menüsündeki soğutma fanını [ON] (Açık) duruma getirin (bkz. sayfa 116).

**NOT:** LCD panelin çizilmesini önlemek için, monitörü yüzü aşağı bakacak şekilde koymadan önce masanın üstüne daima monitörün ekran alanından daha geniş battaniye gibi yumuşak bir örtü yerleştirin.

## 2. Uzaktan kumanda (Opsiyonel) pillerinin takılması

Uzaktan kumanda iki 1,5 V AAA pil ile çalışır.

Pilleri takmak veya yerleştirmek için:

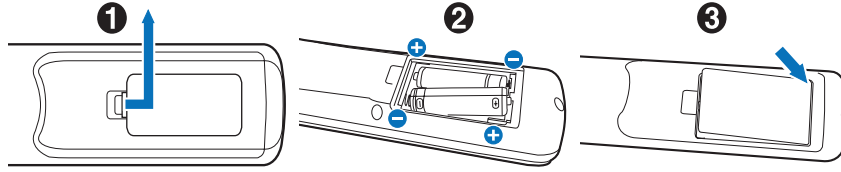

1. Kapağı açmak için basın ve kaydırın.
2. Yuva içindeki (+) ve (-) işaretlerine göre pilleri hizalayın.
3. Kapağı takın.

NEC aşağıdaki pillerin kullanımını tavsiye eder:

- ⚠ DİKKAT:** Yanlış pil kullanımı sızıntılara veya patlamalara neden olabilir.
- Pil bölmelerindeki (+) ve (-) işaretleri ile eşleşen "AAA" ebadında pil yerleştirin.
  - Pil markalarını karıştırmayın.
  - Yeni ve eski pilleri kombine etmeyin. Bu pil ömrünü kısaltabilir veya pillerden sıvı sızmasına neden olabilir.
  - Pil asidinin pil bölgesine akmasını engellemek için bitmiş pilleri hemen çıkarın.
  - Pil asidine dokunmayın, cildinize zarar verebilir.

**NOT:** Eğer uzaktan kumandayı uzun süre kullanmayacaksanız pilleri çıkarın.

## 3. Harici ekipman bağlama (Bkz. sayfa 23)

- Harici ekipmanı korumak için bağlantıları yapmadan önce ana gücü kapatın.
- Daha fazla bilgi için cihazınızın kullanım kılavuzuna bakın.

**NOT:** Monitörü veya diğer harici ekipmanları açarken kabloları takip çıkartmayın, bu durum görüntünün kaybolmasına sebep olabilir.

#### 4. Sağlanan güç kablosunu bağlayın

- Monitör, kolay geçişli bir güç çıkışına yakın montajlanmalıdır.

- ⚠ DİKKAT:**
- Vidayı ve mingeneyi takarak güç kablosunu monitöre ekleyin. (Önerilen Sıkma Gücü: 139 - 189 N•cm).
  - Lütfen monitöre yeterli güç geldiğinden emin olun. Lütfen teknik özelliklerde yer alan “Güç Kaynağı” bölümüne bakın (Bkz. “UX552” sayfa 96 ve “UX552S” sayfa 97).

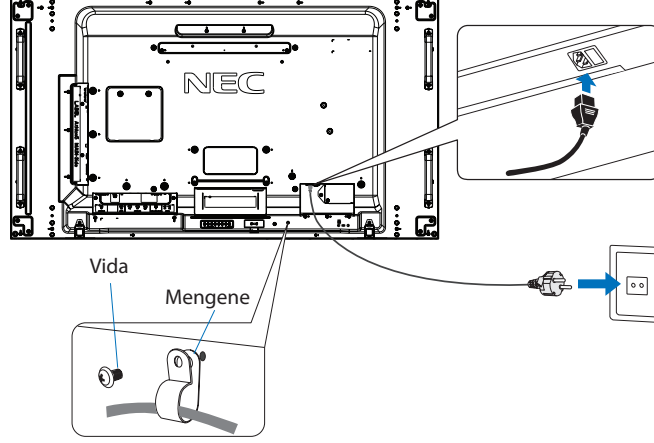

- ⚠ UYARI:**
- Uygun AC güç kablosunun seçimi için lütfen bu kullanma kılavuzunun “Önemli Bilgi” bölümüne bakın.
  - Çatalları güç çıkışı soketinin içine tamamen yerleştirin. Gevşek bir bağlantı, görüntü kararsızlığına neden olabilir ve yangın tehlikesi oluşturabilir.

#### 5. Kablo bilgisi

- ⚠ DİKKAT:** Radyo ve televizyon alımı ile karışmaması için ürünle birlikte verilen teknik özellikleri belirlenmiş kabloları kullanın. DVI, USB ve mini D-Sub 15-pin için lütfen ferrit çekirdekli korumalı bir sinyal kablosu kullanın. HDMI, DisplayPort ve D-Sub 9-pin için lütfen korumalı bir sinyal kablosu kullanın. Diğer kabloların ve adaptörlerin kullanımı radyo ve televizyon alımı ile interferans yaratabilir.

#### 6. Harici ekipman ve monitör için gücü açın

Bir bilgisayara bağlandığında, önce monitör gücünü açın.

#### 7. Eklenmiş harici ekipmanı çalıştırın

Ekrandaki görüntü sinyalini göstermek için ekli ekipmanın giriş kaynağını seçin.

#### 8. Sesi ayarlayın

Gerektiğinde sesin ayarlarını yapın.

#### 9. Resim ayarlarını ayarlayın (Bkz. sayfa 101)

Gerekirse OSD PICTURE (OSD Resim) menüsünde arka ışık, renk, kontrast ve görüntü pozisyonu için ayarlamalar yapın.

#### 10. Gerekli Ayarlar

“Görüntü sabitlenmesi” riskini azaltmak için kullanılan uygulamaya dayalı aşağıdaki maddeleri lütfen ayarlayın:

- [OSD PROTECT] (OSD Koruma) menüsünde bulunan [SCREEN SAVER] (Ekran Koruma) ve [SIDE BORDER COLOR] (Kenar Sınır Rengi) (bkz. sayfa 116).  
[FAN CONTROL] (Fan Kontrolü) ayarının da [ON] (Açık) duruma getirilmesi önerilir.
- [OSD SCHEDULE] (OSD Programı) menüsünde [DATE & TIME] (Tarih ve Saat) ve [SCHEDULE SETTINGS] (Program Ayarları) (bkz. sayfa 106).



# Montaj

## ⚠ DİKKAT:

### Müşteri için:

Monitörü tek başınıza MONTE ETMEYİN. Doğru montaj için eğitimli, nitelikli tekniker kullanılması önerilir. Lütfen satıcınızla görüşün, size kalifiye montaj profesyonelleri listesi verebilirler. Duvara veya tavana monte etme ve teknisyen kiralama müşterinin sorumluluğundadır.

### Bakım

- Kayıp vidaları, yarıkları, tahrifatları veya montaj ekipmanında meydana gelebilecek diğer problemleri periyodik olarak kontrol edin. Eğer bir problem tespit edilirse lütfen servis için yetkili personele başvurun.
- Montaj yerini zamanla olabilecek hasarlar veya güçsüzlükler için düzenli kontrol edin.

Havalandırma boşluklarını montaj aksesuarları veya diğer aksesuarlar ile KAPATMAYIN.

### NEC Kalifiye Personeli için:

#### Kararlılık Tehlikesi

Cihaz düşebilir, ciddi kişisel yaralanmalara veya ölüme neden olabilir. Yaralanmayı önlemek için bu cihaz, montaj talimatlarına uygun olarak zemine/duvara sağlam bir şekilde bağlanmalıdır.

Ünitenin monte edileceği yeri dikkatle kontrol edin. Bütün duvarlar veya tavanlar birimin ağırlığını destekleyecek kapasitede değildir. Bu monitörün ağırlığı teknik özelliklerde belirtilmiştir (bkz. "UX552" sayfa 96 ve "UX552S" sayfa 97). Ürün garantisi uygun olmayan montaj, şeklini değiştirme veya doğal afetler nedeniyle olan hasarı karşılamaz. Bu tavsiyelerle uyulan hatalar garanti iptali ile sonuçlanabilir.

Güvenli montajı garantilemek için birimi monte ederken için iki veya daha fazla braket kullanın. Birimi montaj yerine en az iki noktadan monte edin.

Duvara veya tavana monte ederken lütfen aşağıdakilere dikkat edin:

#### ⚠ DİKKAT:

- NEC tasdikli dışında montaj aksesuarları kullanıyorsanız VESA- uyumlu (FDMIv1) montaj metoduyla uyumlu olmalıdır.
- NEC, Kuzey Amerika'da UL1678 standardı ile uyumlu montaj arayüzü kullanılmasını önerir.
- NEC M6 ebadında vidalar kullanılmasını şiddetle tavsiye eder (10-12 mm + braket ve pul boyunda kalınlık). Eğer 10-12 mm'den uzun vidalar kullanıyorsanız deliğin derinliğini kontrol edin. (Önerilen Sıkma Gücü: 470 - 635 N•cm). Braket deliği  $\varnothing$  8,5 mm altında olmalıdır.
- Montajdan önce, montaj yerinin birimin ağırlığını destekleyecek kadar güçlü olduğunu kontrol edin böylece birim zarar görmeyecektir.
- Detaylı bilgi için montaj ekipmanlarının içerdiği talimatlara başvurun.
- Monitör ve braket arasında boşluk olmadığından emin olun.

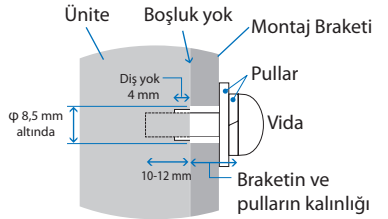

**NOT:** Uzun süre boyunca video duvarı konfigürasyonunda kullanıldığında, sıcaklık değişiklikleri sebebiyle monitörlerde hafif genişlemeler olabilir. Monitörlerin komşu kenarları arasında bir milimetreden fazla boşluk bırakılması tavsiye edilir.

Bir video paneli yapılandırmasında kullanıldığında monitörler arasında bir boşluk bırakmak için ara parçaları kullanabilirsiniz. Ara parçaları aşağıda belirtilen pozisyonlara takın.

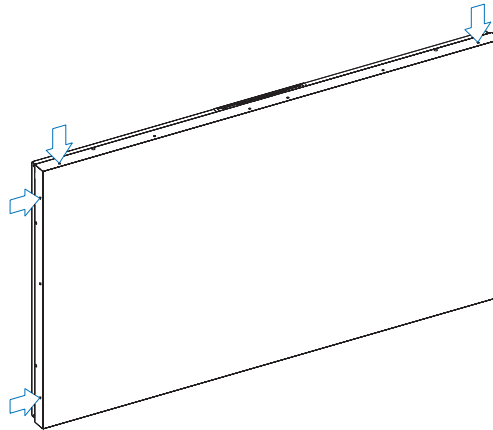

### UX552 için:

- Ara parçaları sabitlemek için bir tornavida kullanın.
- Sıkma torku 0,63 N•m veya daha az olmalıdır.

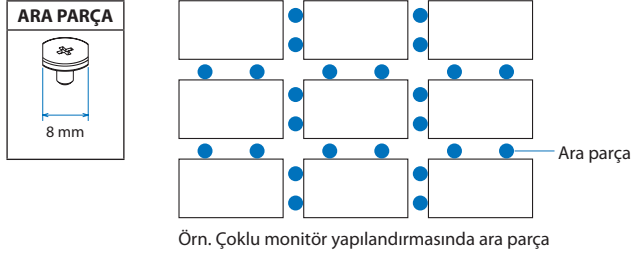

### UX552S için:

- Lütfen arka taraftaki monitörün kenarındaki ara parçayı bulun.
- Ara parçanın arka tarafındaki çift taraflı bandı kullanarak takın.

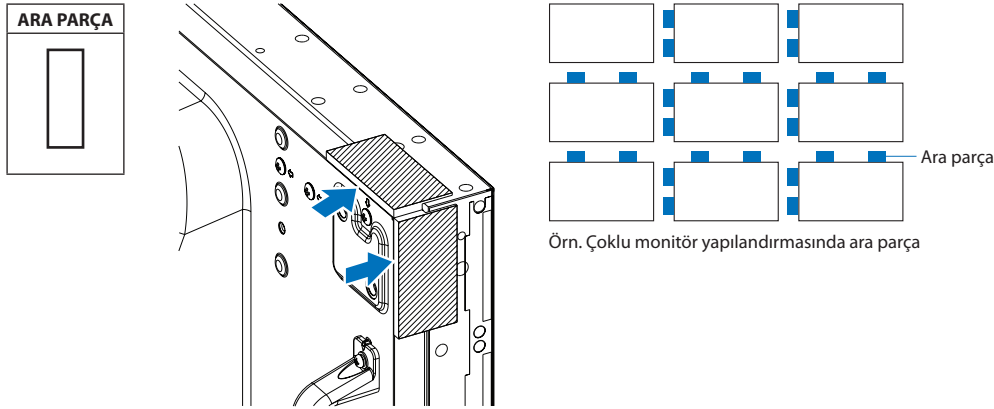

## Güvenlik telinin monte edilmesi

- ⚠ DİKKAT:**
- Monitörü montaj güvenlik teli kullanarak asmaya çalışmayın. Monitör uygun şekilde monte edilmelidir.
  - Montajı yaparken LCD panele veya monitörün herhangi bir kısmına iterek veya yaslanarak aşırı güç uygulamayın. Bu, monitörün eğilmesine veya hasar görmesine yol açabilir.
  - Monitörü lütfen monitörü destekleyecek kadar güçlü bir duvar veya tavan noktasına monte edin.
  - Monitörün duvardan veya tavadan düşmesini önlemek için NEC güvenlik teli kullanılmasını şiddetle tavsiye eder.
  - Monitörü kanca, gözlü civata ya da montaj parçaları gibi aksesuarlar ile hazırlayın ve sonra monitörü güvenlik teli ile sabitleyin. Güvenlik teli sıkı olmamalıdır.
  - Monte etmeden önce, lütfen montaj aksesuarlarının monitörü destekleyecek kadar güçlü olduğundan emin olun.

### Monte edilmiş hoparlörleri olan bir monitöre telin monte edilmesi (sadece Yatak pozisyonunda)

Teli monitöre bağlamak için lütfen hoparlör montaj parçalarını kullanın.

İsteğe bağlı hoparlörler monitörün arkasına monte edilir:

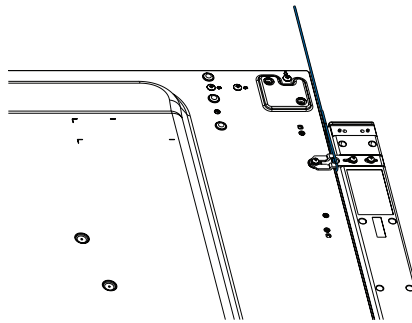

## Güvenlik teli için tutamaklar

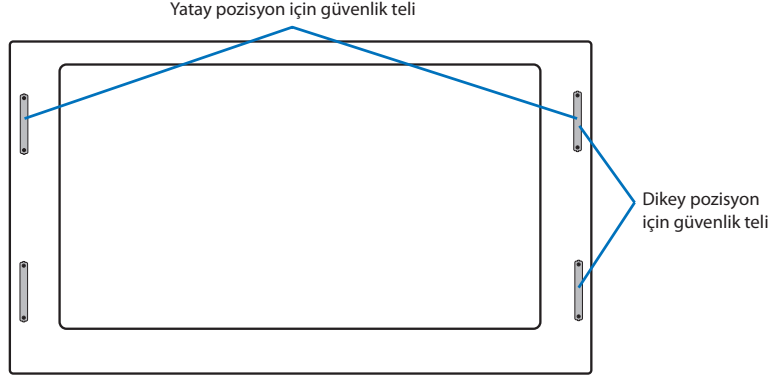

## Montaj yeri

### ⚠ DİKKAT:

- Tavan veya duvar monitör ve montaj aksesuarlarını destekleyecek kadar güçlü olmalıdır.
- Bir kapının ya da kapağın çarpabileceği yerlere birimi MONTE ETMEYİN.
- Birimin güçlü vibrasyonlara ve toza maruz kalacağı yerlere MONTE ETMEYİN.
- Monitörü ana güç kaynağının binaya girdiği yere yakın bir konuma MONTE ETMEYİN.
- Monitörü, insanların üniteye veya montaj ekipmanına kolayca ulaşabilecekleri veya asılabilecekleri yerlere MONTE ETMEYİN.
- Duvar oyuğu gibi gömme bir alana monte ederken, monitör ve duvar arasında doğru havalandırma için en az 4 inç (100 mm) alan bırakın.

**NOT:** Monitör çevresinde uygun havalandırma veya klima sağlayın böylece ısı monitörden ve montaj ekipmanlarından doğru bir biçimde uzaklaşır.

## Oryantasyon

- Monitörü dikey pozisyonda kullanırken, monitör saat yönünde yerleştirilmeli böylece sol taraf yukarı hareket ettirilir, sağ taraf alta hareket ettirilir. Bu doğru havalandırma sağlayacaktır ve monitörün kullanım süresini arttıracaktır. Uygunsuz havalandırma monitörün kullanım süresini kısaltabilir.

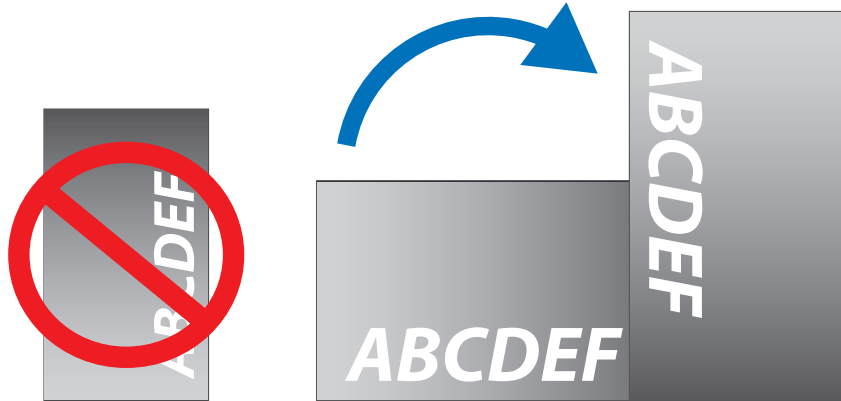

**⚠ DİKKAT:**

- Bu monitörü eğimli şekilde monte etmeyin.
- Bu ürünü uzun bir süre boyunca yukarı doğru, aşağı doğru veya ters olarak monte etmeyin, aksi takdirde ekranı kalıcı olarak zarar görebilir.

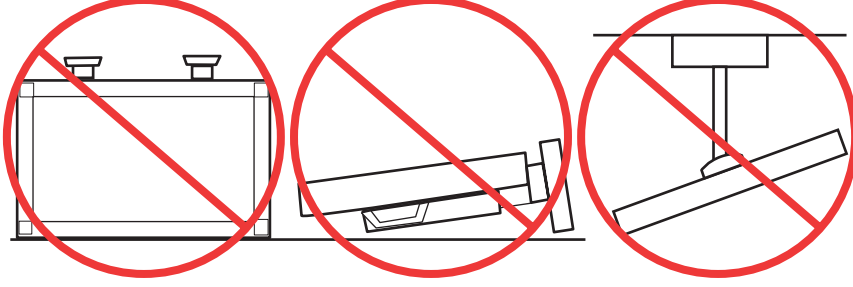

## Havalandırma Gereksinimleri

Ekli veya gömme bir alana monte edilirken ısının yayılmasını sağlamak için monitör ve eklenti arasında aşağıda gösterildiği gibi yeterli boşluk bırakın.

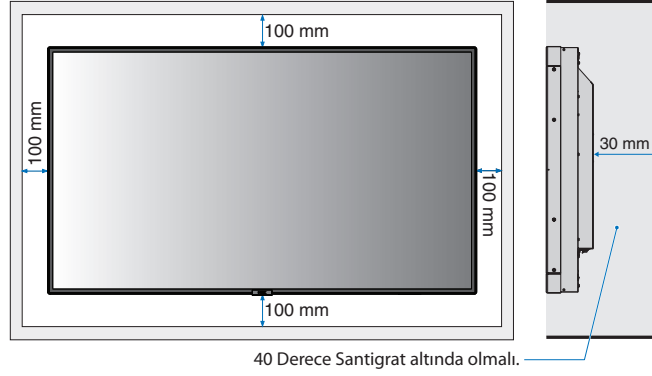

**NOT:** Yeterli havalandırmayı sağlayın veya monitörün etrafında klima olmasını sağlayın, böylece ısı üniteden ve montaj ekipmanından düzgün bir şekilde dağılabilir; bu, özellikle birden çok ekran yapılandırmasında monitör kullandığınızda gereklidir.

## Tavanlara montaj

**⚠ DİKKAT:**

- Tavanın, birimin ağırlığını ve montaj ekipmanlarını depremlere, beklenmeyen vibrasyonlara ve diğer harici güçlere karşı destekleyecek kadar güçlü olduğundan emin olun.
- Birimin tavanda destek kirişi gibi sert bir yapıya monte edildiğinden emin olun. Cıvata, yaylı kilit rondela, rondela ve somunla monitörü sağlama alın.
- Destekleyici iç yapısı olmayan alanlara MONTE ETMEYİN. Montaj için tahta vida veya demir vida KULLANMAYIN. Birimi süslü veya sallanan tavanlara MONTE ETMEYİN.

# Montaj Aksesuarlarının Takılması

Monitör, VESA montaj sistemi ile kullanılmak için tasarlanmıştır. Aksesuarları takarken monitörü sarsmamaya dikkat edin.

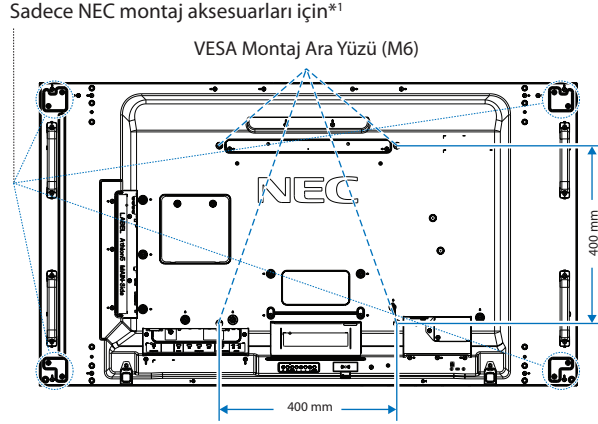

Montaj aksesuarları, monitör yüzüstü pozisyondayken takılabilir. LCD panelin çizilmesini önlemek için, monitörü yüzü aşağı bakacak şekilde koymadan önce masanın üstüne daima monitörün ekran alanından daha geniş battaniye gibi yumuşak bir örtü yerleştirin. Masanın üzerinde monitöre hasar verebilecek bir şey olmadığından emin olun.

NEC uyumlu ve onaylı olanların dışında montaj aksesuarları kullanıyorsanız bunlar VESA Düz Ekran Montaj Arabirim Standardı (FDMI) ile uyumlu olmalıdır.

**NOT:** Montaj öncesinde, monitörü ekranından daha büyük düz bir yüzey üzerinde monitör aşağı bakacak şekilde yerleştirin. Monitörün ağırlığını kolaylıkla destekleyecek güçlü bir masa kullanın.

\*1: WM-55UN-L veya WM-55UN-P.

## Duvara Montaj Adaptörünü Kullanma

Montaj aksesuarı havalandırma deliklerine karışırsa, verilen duvar montaj adaptörlerini (çap 14 mm) ve vidalarını kullanın. Adaptör vidaları çok uzunsa, derinliği azaltmak için pul kullanın. Pul dahil değildir.

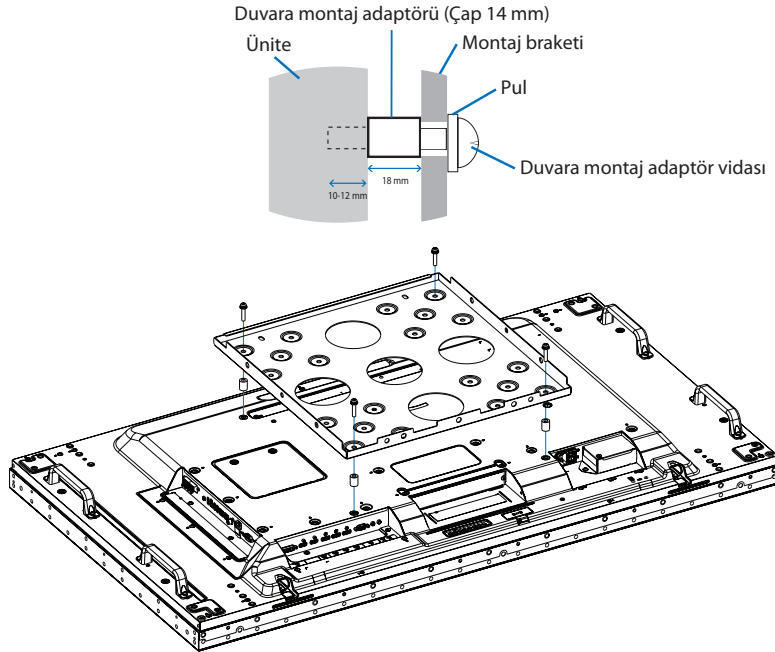

**NOT:** Resmi gösterilen montaj aksesuarları bazı ülkelerde mevcut olmayabilir.

## Opsiyonel Masa Üstü Standın Takılması ve Sökülmesi

- ⚠ DİKKAT:**
- Standın takılması ve sökülmesi iki veya daha fazla kişi tarafından yapılmalıdır.
  - Monitörü monte ederken, parmaklarınızın ezilmemesi için üniteyi dikkatle kaldırın.

Montaj için stant veya montaj ekipmanı ile birlikte gelen talimatlara bakın. Sadece üretici firma tarafından tavsiye edilen cihazları kullanın.

- NOT:**
- Standı, ayakların uzun ucu öne bakacak şekilde monte edin. ST-5220 veya ST-551 kullanın.
  - ST-5220 için SADECE monitörle birlikte verilen kelebek vidaları kullanın. ST-551 için, SADECE opsiyonel masa üstü stant ile birlikte verilen kelebek vidaları kullanın.

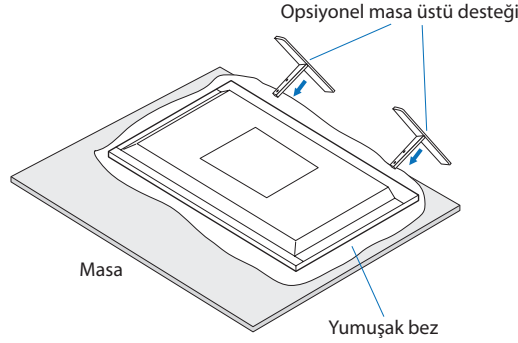

## Sarsmanın Önlenmesi

**⚠ DİKKAT:**

Monitörü opsiyonel masaüstü desteği ile kullanırken LCD'yi bir kablo veya monitörün düşmesini engellemek için monitörün ağırlığını destekleyebilecek bir zincir kullanarak monitörü bir duvara bağlayın. Kabloyu veya zinciri sağlanan mengenerler veya vidaları kullanarak monitöre bağlayın.

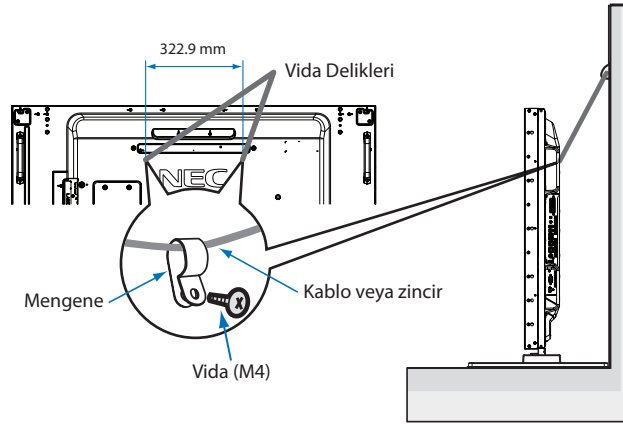

Monitörü duvara takmadan önce duvarın monitörün ağırlığını kaldırabileceğinden emin olun.

- ⚠ DİKKAT:** Kabloyu veya zinciri, monitörü hareket ettirmeden önce duvardan kaldırdığınızdan emin olun.

# Opsiyon Kartı Montajı

1. Ana güç anahtarını kapatın.
2. Monitörü, monitör ekranından daha büyük düz bir yüzeye yerleştirin. Monitörün ağırlığını kolaylıkla destekleyecek güçlü bir masa kullanın.

**NOT:** LCD panelin çizilmesini önlemek için, monitörü yüzü aşağı bakacak şekilde koymadan önce masanın üstüne daima monitörün ekran alanından daha geniş battaniye gibi yumuşak bir örtü yerleştirin. Masanın üzerinde monitöre hasar verebilecek bir şey olmadığından emin olun.

3. Takılı vidaları (**Şekil 1**) sökerek, sağa kaydırarak (**Şekil 2**) ve yukarı doğru hareket ettirerek (**Şekil 3**) ekli yuva kapağını çıkartın.

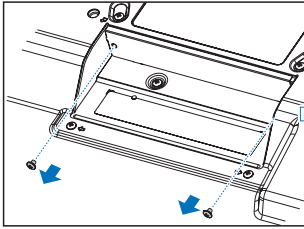
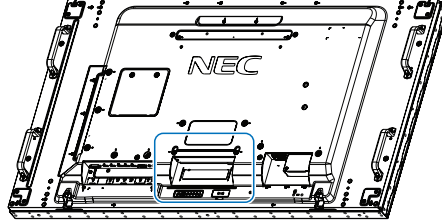

Şekil 1

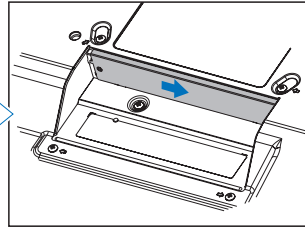

Şekil 2

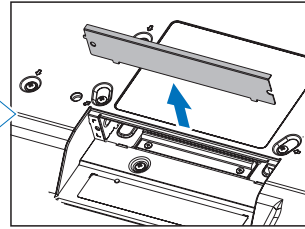

Şekil 3

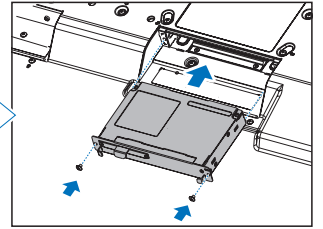

Şekil 4

4. Opsiyon Kartını monitöre takın ve çıkartılan vidalarla yerine sabitleyin (**Şekil 4**). (Önerilen Sıkma Gücü: 139 - 189 N•cm).

**NOT:** Monitörünüz özel bir paketin bir parçası olarak satın alınmadığı sürece, kutuda Opsiyon Kartları bulunmayacak veya monitöre takılı olarak gelmeyecektir. Bunlar ayrıca satın alınması gereken isteğe bağlı aksesuarlardır. Monitörünüz için mevcut Opsiyon Kartlarının bir listesi için lütfen tedarikçinize başvurun.

Kartın yuvaya doğru yönde sokulduğundan emin olun.

Opsiyon Kartını vidalarla sabitlemeden önce değiştirmek için aşırı güç uygulamayın.

**UYARI:** Opsiyon Kartının monitörden düşmesini önlemek için Opsiyon Kartının orijinal vidalarla sıkıca sabitlendiğinden emin olun. Opsiyon Kartının düşmesi sizin için tehlikeli olabilir.

# Opsiyonel Sensör Ünitesinin Takılması

**Vida ile sabitleme:** Çerçevedeki vida deliklerini kaplayan contaları çıkarın. Üniteyi ekli vidayla sabitleyin. Sensör ünitesini arkaya yakın olacak şekilde ayarlayın.

**Çift taraflı bant ile sabitleme:** Sensör ünitesini monitörün istediğiniz tarafına yerleştirebilirsiniz. Sensör ünitesini ön kenardan 8 mm mesafede olacak şekilde ayarlayın.

**NOT: UX552 için:**

- Sensör ünitesini monitörün üst kısmına monte ederken, lütfen ürünle birlikte verilen çift taraflı bandı kullanın. Sensör ünitesi vida kullanılarak monte edilirse monitör zarar görebilir.

**UX552S için:**

- Lütfen sadece çift taraflı bant kullanın.

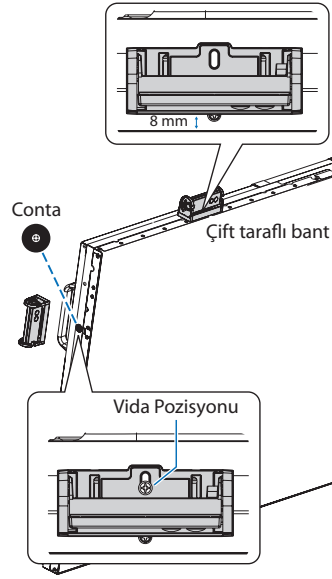



## Bu Bölümün İçerdikleri:

- ⇒ "Kontrol Paneli" sayfa 18
- ⇒ "Terminal Paneli" sayfa 19
- ⇒ "Kablosuz Uzaktan Kumanda (Opsiyonel)" sayfa 21

# Kontrol Paneli

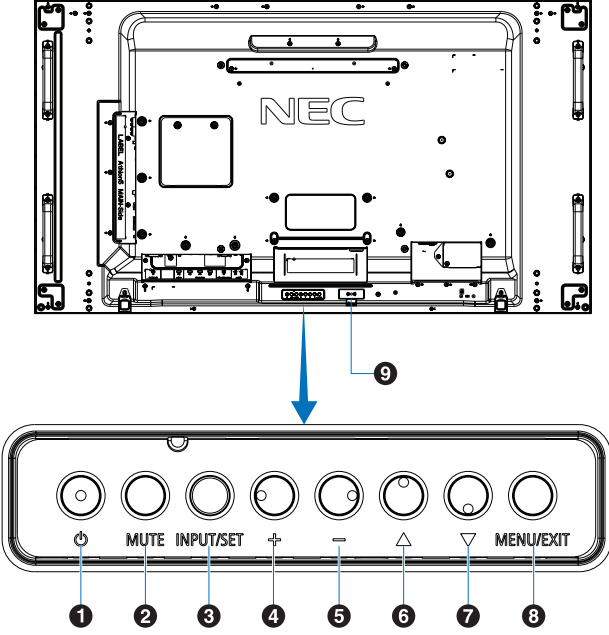

## 1 Düğmesi (güç düğmesi)

Açma ve bekleme arasında değişiklik yapılmasını sağlar. Bkz. [sayfa 32](#).

## 2 MUTE (Sessiz) düğmesi

Sesi açar/kapatır.

## 3 INPUT/SET (Giriş/Ayarla) Düğmesi

INPUT (Giriş): OSD menüsü kapalıyken kullanılabilir girişler arasında geçiş yapar. Bkz. [sayfa 25](#) ve [sayfa 27](#).

[DVI], [HDMI1], [HDMI2], [DisplayPort1], [DisplayPort2], [VGA (YPbPr/RGB)], [VIDEO], [MP], [OPTION]<sup>\*1</sup>, [COMPUTE MODULE]<sup>\*2</sup>. Bunlar sadece giriş için mevcuttur, fabrika ayarlı isimleri ile gösterilmiştir.

**NOT:** MP, Medya Oynatıcı için kullanılan bir kısaltmadır.

SET (Ayarla): OSD menüsü açıkken seçim yaparken ayar düğmesi olarak kullanılır.

\*1: Bu fonksiyon monitörde hangi Opsiyon Kartının kurulu olduğuna bağlıdır.

\*2: Bu giriş isteğe bağlı Raspberry Pi Compute Modül Arayüz Kartı ve Raspberry Pi Compute Modül yüklendiğinde kullanılabilir. Bkz. [sayfa 98](#).

## 4 + Düğme (artı düğmesi)

OSD menüsü kapatıldığında ses çıkış seviyesini artırır.

OSD menü seçeneklerinde gezinirken vurgulanan alanı sağa hareket ettirir.

[INPUT/SET] (Giriş/Ayarla) düğmesiyle seçildikten sonra bir OSD menü seçeneğinin ayarlanmasını arttırmak için artı düğmesi işlevi görür.

## 5 - Düğmesi (eksi düğmesi)

OSD menüsü kapatıldığında ses çıkış seviyesini azaltır.

OSD menü seçeneklerinde gezinirken vurgulanan alanı sola hareket ettirir.

[INPUT/SET] (Giriş/Ayarla) düğmesiyle seçildikten sonra bir OSD menü seçeneğinin ayarlanmasını azaltmak için eksi düğmesi işlevi görür.

## 6 Δ Düğmesi (yukarı düğmesi)

OSD menüsü kapatıldığında OSD menüsünü etkinleştirir.

OSD menüsündeki ayar öğelerini seçmek için vurgulanan alanı yukarı taşımak amaçlı yukarı düğmesi gibi çalışır.

## 7 ▽ Düğmesi (aşağı düğmesi)

OSD menüsü kapatıldığında OSD menüsünü etkinleştirir.

OSD menüsündeki ayar öğelerini seçmek için vurgulanan alanı yukarı taşımak amaçlı aşağı düğmesi gibi çalışır.

## 8 MENU/EXIT (Menü/Çıkış) Düğmesi

OSD menüsü kapatıldığında OSD menüsünü etkinleştirir.

OSD içinde önceki OSD menüsüne geri dönmek için geri düğmesi işlevi görür.

Ana menüdeyken OSD'yi kapatmak için çıkış düğmesi işlevi görür.

## 9 Uzaktan Kumanda Sensörü ve Güç Göstergesi

Uzaktan kumandadan sinyal alır (kablosuz uzaktan kumandayı kullanırken). Bkz. [sayfa 33](#).

Monitör çalışır moddayken mavi ışık verir<sup>\*1</sup>.

[SCHEDULE SETTINGS] (Program Ayarları) fonksiyonu etkinleştirildiğinde yeşil ve kehribar rengi ışık dönüşümlü olarak yanıp söner<sup>\*2</sup>.

Monitörde bir bileşen arızası tespit edildiğinde, gösterge kırmızı renkte yanıp sönecek veya kırmızı ile mavi kombinasyonunda yanıp sönecektir.

Lütfen [sayfa 32](#)'deki Güç AÇIK ve KAPALI modlarına başvurun.

\*1: [POWER INDICATOR]'da (Güç Göstergesi) [OFF] (Kapalı) seçili ise, monitör aktif moddayken LED yanmayacaktır. Bkz. [sayfa 120](#).

\*2: [SCHEDULE INDICATOR] (Program Göstergesi) içinde "OFF" (Kapalı) seçildiğinde, LED yanıp sönmeyiz. Bkz. [sayfa 120](#).

# Terminal Paneli

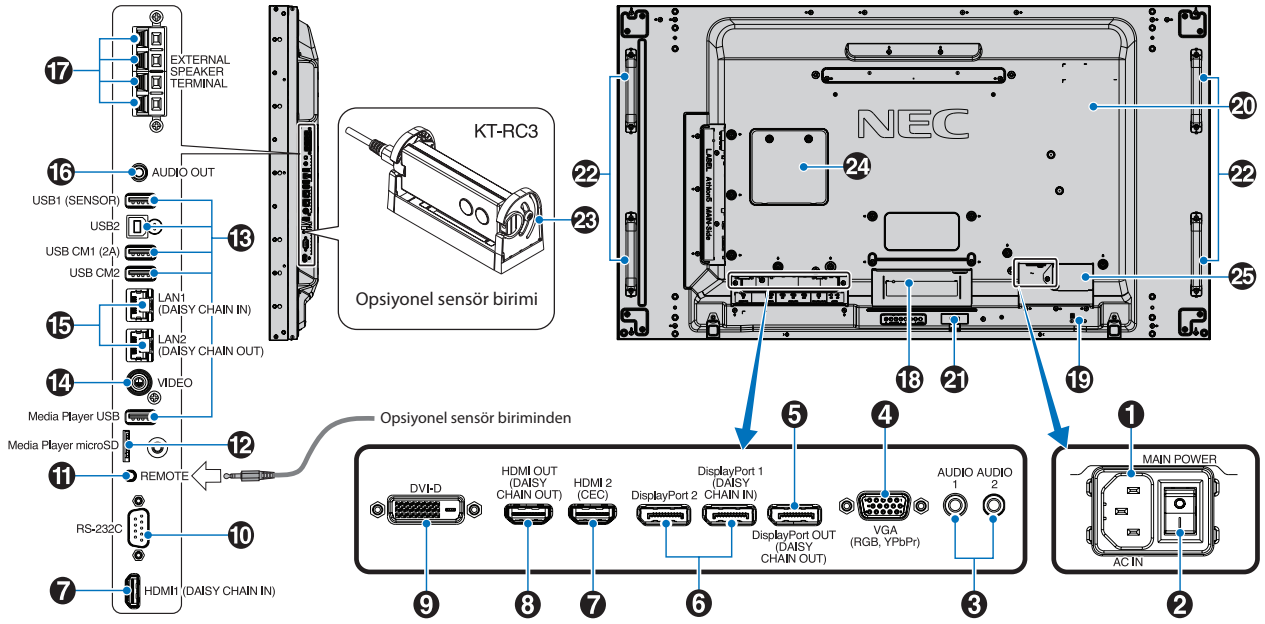

## 1 AC IN Konektörü

Sağlanan güç kablosu ile bağlar.

## 2 Ana Güç Anahtarı

Ana gücü Açmak/Kapatmak için açma/kapatma düğmesi.

## 3 AUDIO IN (Ses Girişi) (AUDIO1/AUDIO2)(Ses1/Ses2)

Bilgisayar veya player gibi harici cihazlardan gelen ses sinyali girişi.

## 4 VGA GİRİŞİ (Mini D-Sub 15-pin)

Kişisel bir bilgisayardan veya diğer RGB cihazından analog RGB sinyal girişi. Bu giriş RGB veya YPbPr kaynak ile kullanılabilir. Lütfen TERMINAL SETTINGS (Terminal Ayarları) içinden sinyal tipini seçin. Bkz. sayfa 110.

**NOT:** Bu konektörü YPbPr için kullandığınızda, lütfen uygun bir sinyal kablosu kullanın. Sorularınız varsa lütfen tedarikçinizle görüşün.

## 5 DisplayPort ÇIKIŞI (DisplayPort ÇIKIŞI (PAPATYA ZİNCİRİ ÇIKIŞI))

DisplayPort 1 veya OPTION'den (Seçenek) çıkış sinyali.

## 6 DisplayPort GİRİŞİ (DisplayPort1 (PAPATYA ZİNCİRİ GİRİŞİ)/DisplayPort2))

DisplayPort sinyal girişi.

## 7 HDMI GİRİŞİ (HDMI1 (PAPATYA ZİNCİRİ GİRİŞİ)/HDMI2 (CEC))

HDMI sinyal girişi.

## 8 HDMI ÇIKIŞI (HDMI ÇIKIŞI (PAPATYA ZİNCİRİ ÇIKIŞI))

HDMI 1, DVI IN veya OPTION çıkış sinyali.

## 9 DVI GİRİŞİ (DVI-D)

Dijital RGB, bir dijital RGB çıkışı olan bir bilgisayar veya HDTV cihazından gelen giriş sinyalleri. Bkz. sayfa 110.

**NOT:** Bu konektör analog girişleri desteklemez.

## 10 RS-232C GİRİŞ (D-Sub 9-pin)

RS-232C fonksiyonlarını kontrol etmek için bir bilgisayar gibi harici bir cihazdan gelen RS-232C girişini bağlayın. Bkz. sayfa 79.

## 11 REMOTE (Uzaktan Kumanda)

Opsiyonel sensör birimini monitörünüze bağlayarak kullanın. Bkz. sayfa 16.

**NOT:** Belirtilmemişse bu bağlayıcıyı kullanmayın.

## 12 microSD Kart Yuvası (Medya Oynatıcı microSD)

Medya Oynatıcı ile kullanmak amaçlı microSD hafıza kartı okuyucusu. Bkz. sayfa 39.

MicroSD kart yuvası kapağını takmak için lütfen "microSD kart yuvası kapağını takma" bölümüne bakın. Bkz. sayfa 28.

### 13 USB Bağlantı Noktaları

USB bağlantı noktası hakkında daha fazla bilgi için lütfen bkz. "Bir USB cihazının bağlanması" sayfa 30.

USB1 (SENSÖR):	USB downstream portu (USB Tip A).
USB2:	USB downstream portu (USB Tip B).
USB CM1 (2A):	Güç tedariki bağlantı noktası.
USB CM2*1:	Hizmet bağlantı noktası. Lütfen cihazları bağlamayın.
Medya Oynatıcı USB:	Medya Oynatıcı ile kullanmak amaçlı USB depolama cihazı.

\*1: USB işlevi, isteğe bağlı Raspberry Pi Compute Modül Arayüz Kartı ve Raspberry Pi Compute Modül yüklendiğinde kullanılabilir. Bkz. sayfa 98.

### 14 VIDEO GİRİŞİ

Kompozit video sinyal girişi.

### 15 LAN Bağlantı Noktası GİRİŞİ/ÇIKIŞI (RJ-45) (LAN1 (PAPATYA ZİNCİRİ GİRİŞİ)/LAN2 (PAPATYA ZİNCİRİ ÇIKIŞI))

Monitörü ağ üzerinden yönetmek ve kontrol etmek için LAN'a bağlanın. Bkz. sayfa 80.

**NOT:** Lütfen LAN1'e kullanım için öncelik verin.

### 16 SES

AUDIO 1/2, DisplayPort ve HDMI'dan harici bir cihaza (stereo alıcı, amplifikatör, vb.) ses sinyali çıkışı.

**NOT:** Bu konektör, Kulaklık terminali değildir.

### 17 HARİCİ HOPARLÖR TERMİNALİ

Ses sinyali çıkışı.

Kırmızı terminal artıdır (+).

Siyah terminal eksidir (-).

**NOT:** Bu hoparlör terminali 15 W + 15 W (8 Ω) hoparlör içindir.

### 18 Opsiyon Kartı Yuvası

Yuva 2 tipi Opsiyon Kartının takılması için yuva. Bkz. sayfa 15.

**NOT:** Uyumlu Opsiyon Kartlarının bir listesi için lütfen tedarikçinize başvurun.

### 19 Güvenlik Yuvası

Kensington güvenlik kabloları/donanımı ile uyumlu güvenlik ve hırsızlık önleme kilidi yuvası.

**NOT:** Ürünler için Kensington web sitesini ziyaret edin.

### 20 Sınıflandırma Etiketi

### 21 Akıllı kablosuz veri sensörü

Bilgi ve ayarlar için monitöre kablosuz iletişim sensörü. Bkz. sayfa 88.

### 22 Opsiyon Hoparlörü Montaj Delikleri

**NOT:** Uyumlu hoparlörlerin bir listesi için lütfen tedarikçinize başvurun.

### 23 Opsiyonel Sensör Birimi (uzaktan kumanda, oda ışığı algılama sensörü ve insan sensörü)

Uzaktan kumanda sinyalini alır.

Ortam aydınlatmasını algılayarak, monitörün çok daha keyifli izleme sağlayacak şekilde otomatik olarak parlaklık ayarı yapmasını sağlar.

Bu sensörün üzerini kapatmayın.

Monitörün önündeki insan varlığını algılar.

### 24 Raspberry Pi Compute Modül Yuvası

Raspberry Pi Compute Modül Arayüz Kartı ve Raspberry Pi Compute Modülü kurmak için yuva. Bkz. sayfa 98.

**⚠ DİKKAT:** Kurulum yetkili bir teknisyen tarafından yapılmalıdır. Compute Modülü Arabirim Kartı ve Raspberry Pi Compute Modülünü kendiniz yüklemeye çalışmayın.

### 25 Harici güç kaynağı için konektör

Lütfen Ek D'ye bakın. Bkz. sayfa 126.

**⚠ DİKKAT:**

- Harici güç kaynağı yetkili bir teknisyen tarafından monte edilmelidir. Güç kaynağını kendiniz monte etmeye çalışmayın. Daha fazla bilgi için tedarikçinizle temasa geçin.
- Lütfen harici güç kaynağını Kurulum kılavuzunu okumadan monte etmeyin.

# Kablosuz Uzaktan Kumanda (Opsiyonel)

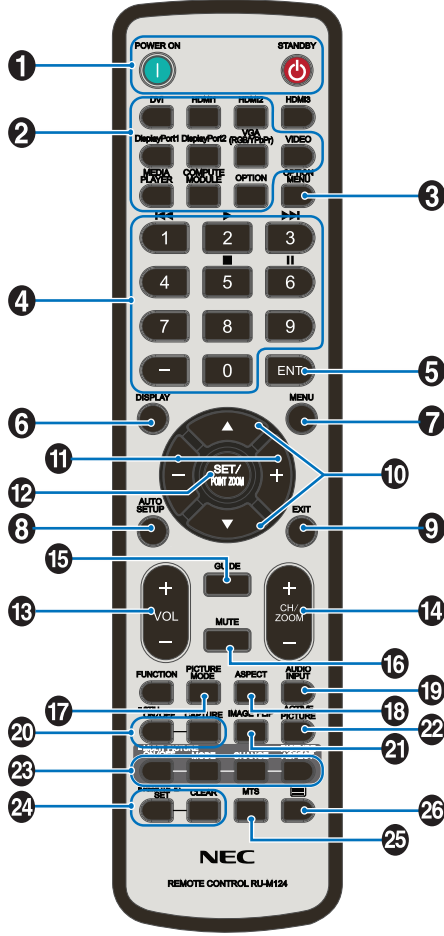

**NOT:** Açıklama içermeyen düğmeler monitörünüzün modeliyle kullanılmaz.

## 1 POWER ON (Güç Açma) and STANDBY (Bekleme) Düğmeleri

POWER ON (Güç Açma), düşük güç modundan tam güce geri döndürür.

STANDBY (Bekleme), monitörü düşük güç moduna geçirir. Bkz. [sayfa 32](#).

## 2 INPUT (Giriş) düğmesi

Uygun girişler arasından döner. Bkz. [sayfa 25](#) ve [sayfa 27](#).

Bunlar sadece giriş için mevcuttur, fabrika ayarlı isimleri ile gösterilmiştir.

**NOT:** MP, Medya Oynatıcı için kullanılan bir kısaltmadır.

## 3 OPTION MENU (Seçenek Menüsü) Düğmesi

Bir Opsiyon Kartı kurulduğunda kullanım içindir. Bkz. [sayfa 15](#).

Bu fonksiyon monitörde hangi Opsiyon Kartının kurulu olduğuna bağlıdır.

## 4 TUŞ TAKIMI

Parolaları ayarlamak, değiştirmek, kanalı değiştirmek ve REMOTE ID'yi (Uzaktan Kumanda Kimliği) ayarlamak için düğmelere basın. Bkz. [sayfa 73](#).

Aşağıdaki düğmeler CEC (Tüketici Elektronikleri Kontrolü) ve Medya Oynatıcı fonksiyonu ("Uzaktan Kumandayı Kullanmak" [sayfa 41](#)) için kullanılmıştır:

## 5 ENT Düğmesi

Medya Oynatıcı ayarlarında seçimler yapar. Bkz. [sayfa 63](#).

Opsiyon Kartı ile kullanım içindir. Bu fonksiyon monitörde hangi Opsiyon Kartının kurulu olduğuna bağlıdır.

## 6 DISPLAY (Görüntüle) Button

Bilgi OSD'sini gösterir/gizler. Bkz. [sayfa 37](#).

IR LOCK SETTINGS'te (IR Kilit Ayarları) kilitliyse, uzaktan kumanda düğmelerinin kilidini açar. Uzaktan kumandayı açmak için DISPLAY (Ekran) düğmesine 5 saniyeden fazla basılı tutun. Bkz. [sayfa 60](#).

## 7 MENÜ Düğmesi

OSD menüsünü açar veya kapatır. Bkz. [sayfa 37](#).

## 8 AUTO SET UP (Otomatik Ayar) Düğmesi

Otomatik kurulum menüsüne girer. Bkz. [sayfa 103](#).

## 9 EXIT (Çıkış) Düğmesi

OSD içinde önceki OSD menüsüne geri dönmek için geri düğmesi işlevi görür.

Ana menüdeyken OSD'yi kapatmak için EXIT (ÇIKIŞ) düğmesi işlevi görür.

## 10 ▲/▼ Düğmesi (yukarı/aşağı düğmesi)

Vurgulanan alanı yukarı veya aşağı hareket ettirmek için OSD ve Medya Oynatıcı menülerinde gezinme düğmeleri olarak kullanılır.

Çoklu Resim Modunu kullanırken Aktif resmi yukarı veya aşağı taşır. Bkz. [sayfa 54](#).

## 11 +/- Düğmesi (eksi/artı düğmesi)

Vurgulanan alanı sola veya sağa hareket ettirmek için OSD ve Medya Oynatıcı menülerinde gezinme düğmeleri olarak kullanılır.

Seçili OSD menü ayarları içinde ayar seviyesini yükseltir veya alçaltır.

Çoklu Resim Modunu kullanırken Aktif resmi sola veya sağa taşır. Bkz. [sayfa 54](#).

## 12 SET/POINT ZOOM (Ayarla/Nokta Yakınlaştırma) Düğmesi

SET (Ayarla): OSD gösterildiğinde bu düğme, bir seçim yaptığınızda ayar düğmesi işlevi görür.

POINT ZOOM (Nokta Yakınlaştırma): OSD gösterilmediğinde bu düğme, nokta yakınlaştırma düğmesi işlevi görür. Bkz. [sayfa 36](#).

### 13 VOLUME (Ses) +/- Düğmesi

Ses çıkış seviyesini yükseltir veya alçaltır.

### 14 CH/ZOOM (Yakınlaştır) +/- Düğmesi\*

Nokta yakınlaştırma seviyesini yükseltir veya alçaltır. Lütfen Nokta Yakınlaştırma talimatlarına bakın. Bkz. [sayfa 36](#).

\*: Bir Opsiyon Kartı ile kullanıldığında işlev, hangi Opsiyon kartının monitörde yüklü olduğuna bağlıdır.

### 15 GUIDE (Kılavuz) düğmesi

Opsiyon Kartı ile kullanım içindir. Bu fonksiyon monitörde hangi Opsiyon Kartının kurulu olduğuna bağlıdır.

### 16 MUTE (Sessiz) düğmesi

Ses sinyalini susturur.

### 17 PICTURE MODE (Resim Modu) Düğmesi

[HIGHBRIGHT], [STANDARD], [sRGB], [CINEMA], [CUSTOM1], [CUSTOM2], [SVE-(1-5) SETTINGS] resim modları arasında geçiş sağlar. Bkz. [sayfa 34](#).

### 18 ASPECT (Oran) düğmesi

[FULL], [WIDE]\*, [DYNAMIC]\*, [1:1], [ZOOM] ve [NORMAL] görüntü oranları arasında geçiş sağlar. Bkz. [sayfa 35](#).

\*: Sadece HDMI1, HDMI2, VGA (YPbPr) girişler.

### 19 AUDIO INPUT (Ses Girişi) düğmesi

[IN1], [IN2], [HDMI1], [HDMI2], [DisplayPort1], [DisplayPort2], [OPTION]\*1, [IMP] ve [COMPUTE MODULE] için ses giriş kaynağını seçer\*2.

\*1: Bu fonksiyon monitörde hangi Opsiyon Kartının kurulu olduğuna bağlıdır.

\*2: Bu giriş, isteğe bağlı Raspberry Pi Compute Modül Arayüz Kartı ve Raspberry Pi Compute Modül yüklendiğinde kullanılabilir. Bkz. [sayfa 98](#).

### 20 STILL (Sabitleme) Düğmesi

ON/OFF (Açma/Kapama) düğmesi: Resim modunu aktive/deaktive eder.

CAPTURE (Yakala) düğmesi: Sabit bir resmi yakalar.

- NOT:**
- [MULTI PICTURE MODE], [TEXT TICKER], [SCREEN SAVER], [POINT ZOOM], [IMAGE FLIP except for NONE], [SUPER in INPUT CHANGE], [TILE MATRIX]. seçildiğinde bu işlev devre dışı kalır.
  - STILL (Sabitleme) aktifken CLOSED CAPTION (Alt Yazı) kullanılamaz.
  - Giriş sinyali seçenekli ise, bu düğmenin eylemi hangi Opsiyon Kartının monitörde yüklü olduğuna bağlıdır.

### 21 IMAGE FLIP (Resim Çevir) Düğmesi

[H FLIP] (Yatay Çevir), [V FLIP] (Dikey Çevir), [180° ROTATE] (180° döndür) ve [NONE] (HIÇBİRİ) arasında seçim yapmanızı sağlar. Bkz. [sayfa 105](#).

### 22 ACTIVE PICTURE (Aktif Resim) Düğmesi

Multi Picture (Çoklu Resim) Modu etkin olduğunda etkin resmi seçer. Bkz. [sayfa 54](#).

### 23 MULTI PICTURE (Çoklu Resim) Düğmeleri

ON/OFF (Açma/Kapama) düğmesi: Multi Picture (Çoklu Resim) Modunu açar veya kapatır.

MODE (MOD) düğmesi: Modu PIP (Picture-In-Picture) (Resim içinde Resim) ve PBP (Picture-By-Picture) (Resim yanında Resim) arasında değiştirir.

CHANGE (Değiştirme) düğmesi: Resim 1 ve Resim 2 arasında seçilen girişleri değiştirir.

PICTURE ASPECT (GÖRÜNTÜ ORANI) düğmesi: Aktif resim çerçevesi görüntü oranını seçer.

Daha fazla bilgi için bkz. [sayfa 54](#).

**NOT:** Multi Picture (Çoklu Resim) Açıkken SET/INPUT ZOOM (Ayarla/Yakınlaştırmayı Gir) düğmesine basarsanız, etkin resmin resim boyutunu değiştirebilirsiniz.

### 24 REMOTE ID (Uzaktan Kumanda Kimliği) Düğmesi

REMOTE ID (Uzaktan Kumanda Kimliği) fonksiyonunu aktive eder. Bkz. [sayfa 73](#).

### 25 MTS Düğmesi

Opsiyon Kartı ile kullanım içindir. Bu fonksiyon monitörde hangi Opsiyon Kartının kurulu olduğuna bağlıdır.

### 26 Düğme\*

Sadece VIDEO girişi için kapalı alt yazıyı etkinleştirir.

\*: Bir Opsiyon Kartı ile kullanıldığında işlev, hangi Opsiyon kartının monitörde yüklü olduğuna bağlıdır. Daha fazla bilgi için Opsiyon Kartının kullanıcı kılavuzuna bakın.

## Bu Bölümün İçerdikleri:

- ⇒ “Kablolama Şeması” sayfa 24
- ⇒ “Bağlantılar” sayfa 24
- ⇒ “Harici Video Bağlantıları” sayfa 25
- ⇒ “Dahili Video Kaynakları” sayfa 27
- ⇒ “Bir USB cihazının bağlanması” sayfa 30

## Harici Ekipmanı Bağlama

- NOT:**
- Monitörün ana gücü veya diğer harici ekipmanın gücü açıkken kabloları bağlamayın ya da çıkarmayın, aksi takdirde görüntü kaybı oluşabilir.
  - Zayıflatıcı (dahili direnç) ses kablosu kullanmayın. Dahili direnci olan ses kablosu kullanımı ses seviyesini azaltır.

## Bağlantıları yapmadan önce:

- Monitöre bağlamadan önce cihazın gücünü kapatın.
- Mevcut bağlantı türleri ve cihaz için talimatlar için cihazın kullanım kılavuzuna bakın.
- Veri bozulmasını önlemek için USB depolama aygıtını veya microSD bellek kartını takmadan veya çıkarmadan önce monitörün ana gücünü kapatmanızı öneririz.

# Kablolama Şeması

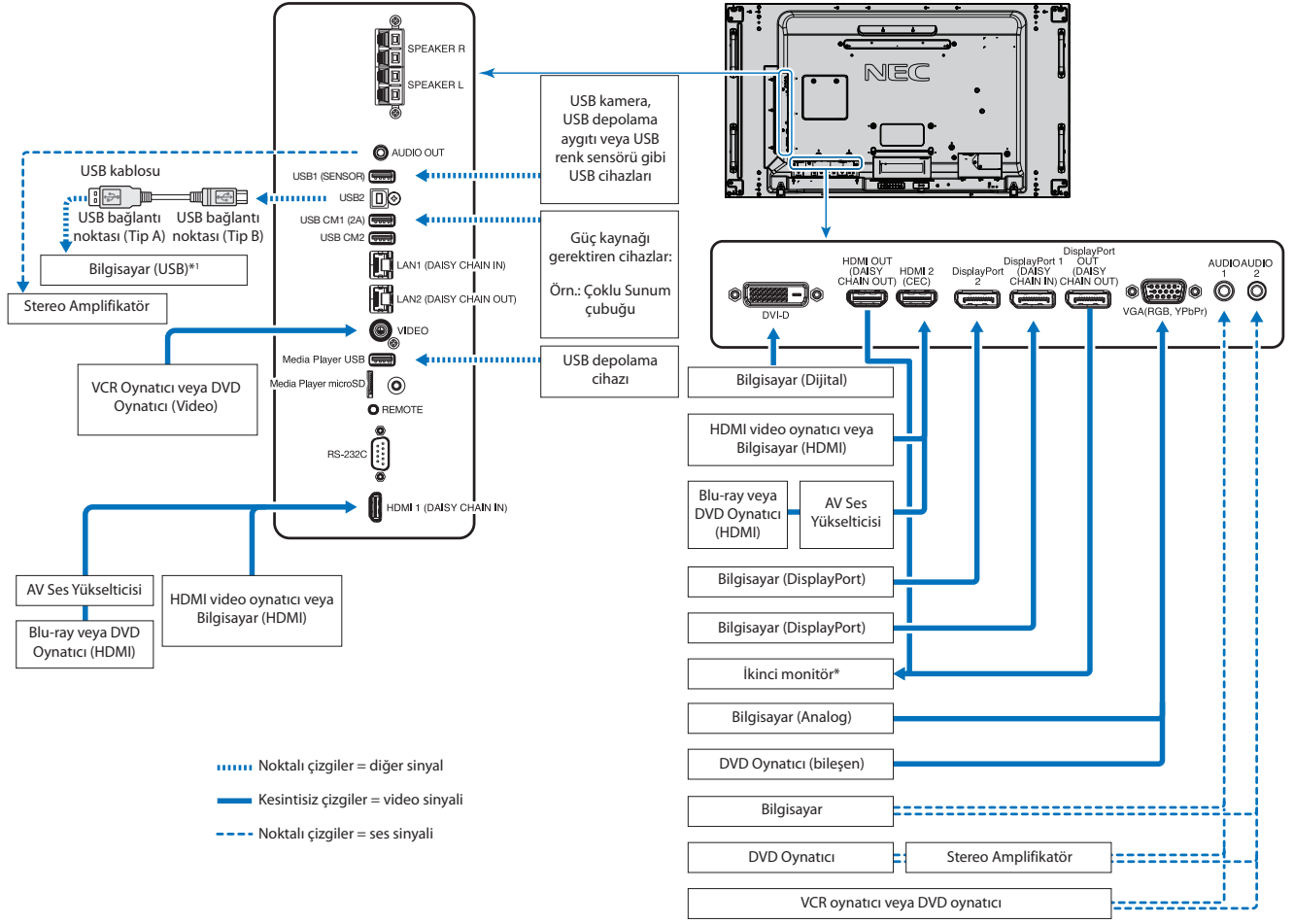

\*: Papatya zincirlemeli çoklu monitörler için bağlanabilir monitör sayısının bir sınırı vardır. Bkz. sayfa 70.

\*1: USB2'ye bağlı cihaz, USB1'e (SENSOR) bağlı cihazı kontrol edebilir. Bkz. "Bir USB cihazının bağlanması" sayfa 30.

## Bağlantılar

Bağlantı terminali	TERMINAL SETTINGS (Terminal Ayarları) içindeki ayarlar	Giriş sinyali adı	Ses terminali bağlantısı yapma	Uzaktan kumanda giriş düğmesi
DVI (DVI-D)	DVI MODE: DVI-PC/DVI-HD	DVI	IN1/IN2 (Giriş1/Giriş2)	DVI
HDMI1 (PAPATYA ZİNCİRİ GİRİŞİ)	VIDEO DÜZEYİ: RAW/EXPAND*2	HDMI1	HDMI1	HDMI1
HDMI2 (CEC)	VIDEO DÜZEYİ: RAW/EXPAND*2	HDMI2	HDMI2	HDMI2
DisplayPort 1 (PAPATYA ZİNCİRİ GİRİŞİ)	VIDEO DÜZEYİ: RAW/EXPAND*2	DisplayPort 1	DisplayPort 1	DisplayPort 1
DisplayPort 2	VIDEO DÜZEYİ: RAW/EXPAND*2	DisplayPort 2	DisplayPort 2	DisplayPort 2
VGA (RGB, YPbPr)	VGA MODE (VGA Modu): RGB/YPbPr	VGA: RGB/YPbPr	IN1/IN2 (Giriş1/Giriş2)	VGA (RGB/YPbPr)
VIDEO	—	VIDEO	IN1/IN2 (Giriş1/Giriş2)	VIDEO
Opsiyon Kartı Yuvası (SLOT2) (Yuva2)	VIDEO DÜZEYİ: RAW/EXPAND*2	OPTION (SEÇENEK)	OPTION (SEÇENEK) (ANALOG/DIGITAL)*2	OPTION (SEÇENEK)
Medya Oynatıcı USB/microSD	—	MP	Medya Oynatıcı USB/microSD	MEDYA OYNATICI
Raspberry Pi Compute Modül yuvası	VIDEO DÜZEYİ: RAW/EXPAND*2	COMPUTE MODULE (Compute Modülü)	COMPUTE MODULE (Compute Modülü)	COMPUTE MODULE (Compute Modülü)

\*2: Lütfen giriş sinyali için uygun ayarı ayarlayın.



# Harici Video Bağlantıları

## Video Girişleri

- Kompozit Video (RCA) – Standart tanımlı video kalitesi ile analog video sinyal girişi, ses sinyali yok.
- VGA – Bir bilgisayara analog video sinyal bağlantısı. Sadece video, ses sinyali yok.
- DVI-D – Bir bilgisayara dijital video sinyal bağlantısı. Sadece video, ses sinyali yok.
- HDMI – Bir bilgisayara yüksek çözünürlüklü dijital video ve ses sinyali bağlantısı, medya oynatıcı akışı, Blu-ray oynatıcı, oyun konsolu, vb.
- DisplayPort (DP) – Bir bilgisayara yüksek çözünürlüklü dijital video ve ses sinyali bağlantısı.

## Kişisel Bilgisayara Bağlanma

Bir bilgisayara bağlanmak için kullanılacak video bağlantılarının türü, bilgisayarın ekran adaptörüne bağlıdır.

Aşağıdaki tablo, her bağlantı tipi için tipik fabrika ayarlı sinyal zamanlamasını göstermektedir. Bazı ekran kartları seçilen bağlantıyla uygun görüntü üretimi için gerekli çözünürlüğü destekleyemeyebilir. Monitör, fabrika ayarlı zamanlama sinyalini otomatik olarak ayarlayarak uygun görüntüyü gösterecektir.

<Tipik fabrika ayarlı sinyal zamanlaması>

Çözünürlük	Tarama frekansı		VGA	DVI	HDMI		DisplayPort		Düşünceler
	Yatay	Dikey			MODE1 (Mod 1)	MODE2 (Mod 2)	1.1a	1.2	
640 x 480	31,5 kHz	60 Hz	Evet	Evet	Evet	Evet	Evet	Evet	
800 x 600	37,9 kHz	60 Hz	Evet	Evet	Evet	Evet	Evet	Evet	
1024 x 768	48,4 kHz	60 Hz	Evet	Evet	Evet	Evet	Evet	Evet	
1280 x 720	45,0 kHz	60 Hz	Evet	Evet	Evet	Evet	Evet	Evet	
1280 x 768	47,8 kHz	60 Hz	Evet	Evet	Evet	Evet	Evet	Evet	
1280 x 800	49,7 kHz	60 Hz	Evet	Evet	Evet	Evet	Evet	Evet	
1280 x 960	60,0 kHz	60 Hz	Evet	Evet	Hayır	Hayır	Hayır	Hayır	
1280 x 1024	64 kHz	60 Hz	Evet	Evet	Evet	Evet	Evet	Evet	
1360 x 768	47,7 kHz	60 Hz	Evet	Evet	Evet	Evet	Evet	Evet	
1366 x 768	47,7 kHz	60 Hz	Evet	Evet	Evet	Evet	Evet	Evet	
1400 x 1050	65,3 kHz	60 Hz	Evet	Evet	Evet	Evet	Evet	Evet	
1440 x 900	55,9 kHz	60 Hz	Evet	Evet	Evet	Evet	Evet	Evet	
1600 x 1200	75,0 kHz	60 Hz	Evet	Evet	Evet	Evet	Evet	Evet	Sıkıştırılmış resim
1680 x 1050	65,3 kHz	60 Hz	Evet	Evet	Evet	Evet	Evet	Evet	
1920 x 1080	67,5 kHz	60 Hz	Evet	Evet	Evet	Evet	Evet	Evet	Tavsiye edilen çözünürlük
1920 x 1200	74,6 kHz	60 Hz	Evet*1	Evet*1	Evet	Evet	Evet	Evet	Sıkıştırılmış resim
1920 x 2160	133,3 kHz	60 Hz	Hayır	Hayır	Evet	Evet	Evet	Evet	Sıkıştırılmış resim
3840 x 2160	65,7 kHz	30 Hz	Hayır	Hayır	Hayır	Hayır	Evet	Evet	Sıkıştırılmış resim
3840 x 2160	67,5 kHz	30 Hz	Hayır	Hayır	Evet	Evet	Hayır	Hayır	Sıkıştırılmış resim
3840 x 2160	133,3 kHz	60 Hz	Hayır	Hayır	Hayır	Evet	Hayır	Evet*	Sıkıştırılmış resim
3840 x 2160	135,0 kHz	60 Hz	Hayır	Hayır	Hayır	Evet	Hayır	Evet*	Sıkıştırılmış resim
4096 x 2160	54,0 kHz	24 Hz	Hayır	Hayır	Evet	Evet	Hayır	Hayır	Sıkıştırılmış resim

\*: Sadece HBR2 ayarlanmıştır.

\*1: Boşluğu azalt.

## HDMI ile bir Bilgisayara Bağlanma

- Lütfen HDMI logosu bulunan bir HDMI kablosu kullanın.
- Sinyali bilgisayarı açtıktan sonra görünmesi biraz zaman alabilir.
- Bazı ekran kartları veya sürücüler görüntüyü düzgün göstermeyebilirler.
- HDMI ile bir bilgisayar kullandığınızda, ekran sürücüleri tam olarak uyumlu olmayabilir ve bir görüntüyü doğru görüntüleyemeyebilir, lütfen [OVERSCAN] (Aşırı Tarama) ögesini [AUTO] (Otomatik) veya [OFF] (Kapalı) olarak ayarlayın. Bkz. [sayfa 104](#).
- HDMI ses çıkışı için, OSD içindeki AUDIO INPUT (Ses Girişi) ayarını [HDMI1] veya [HDMI2] olarak ayarlayın ya da uzaktan kumandanın AUDIO INPUT (Ses Girişi) düğmesine basarak [HDMI1] veya [HDMI2] seçimini yapın.
- Kaynak sinyali 3840 x 2160 (60 Hz) veya HDCP 2.2 veya HDR ise, lütfen [TERMINAL SETTINGS] (Terminal Ayarları) içinde [MODE2] ögesini [HDMI] olarak ayarlayın. Bkz. [sayfa 110](#).
- Bağlı olan bilgisayar açıldıktan sonra monitörün ana gücü açılırsa, bazen bir görüntü görüntülenemeyebilir. Bu durumda lütfen bilgisayarı kapatın ve sonra tekrar açın.

## DisplayPort ile bir bilgisayarı bağlamak

- Lütfen DisplayPort uyumluluk logolu bir DisplayPort kablosu kullanın.
- DisplayPort çıkış konektörünü kullanmak için, lütfen Video çıkışına bakın. Bkz. [sayfa 72](#).
- Sinyali bilgisayarı açtıktan sonra görünmesi biraz zaman alabilir.
- Bir DisplayPort kablosunu bir sinyal dönüştürme adaptörüne sahip bir bileşene bağlarken bir görüntü görünmeyebilir.
- Bazı DisplayPort kablolarında kilitleme işlevi bulunur. Bu kabloyu çıkartırken kilidi açmak için üst düğmeye basılı tutun.
- DisplayPort ses çıkışı için, OSD'de [AUDIO INPUT]'da (Ses Girişi) [DisplayPort1] veya [DisplayPort2]'yi ayarlayın ya da uzaktan kumanda AUDIO INPUT (Ses Girişi) düğmesiyle [DisplayPort1] veya [DisplayPort2]'yi seçin.
- DisplayPort OUT (DisplayPort Çıkışı) konektörü ile bağlı monitörlerdeki her bir görüntüyü ayrı ayrı görüntülemek için lütfen [TERMINAL SETTINGS]'de (Terminal Ayarları) bulunan [DisplayPort]'da [DisplayPort1.2] ve [MST]'yi ayarlayın. Bkz. [sayfa 110](#).
- Bağlı olan bilgisayar açıldıktan sonra monitörün ana gücü açılırsa, bazen bir görüntü görüntülenemeyebilir. Bu durumda lütfen bilgisayarı kapatın ve sonra tekrar açın.

## HDMI ile bir Medya Cihazına Bağlanma

Blu-ray oynatıcılar, akıllı medya oynatıcılar veya oyun konsollarında en yüksek görüntü ve ses kalitesi elde etmek için tek bir HDMI kablosu kullanarak bağlantı yapın. Bağlı medya oynatıcı 4K içeriği de destekliyorsa 4K UHD içeriği görüntülenir.

Blu-ray disklerinde, DVD'lerde ve akış ortamlarında yüksek tanımlı içeriği engelleyen bir dijital haklar yönetimi türü olan HDCP (Yüksek Bant Genişliği Dijital İçerik Koruma) kodlamasını destekler, yasa dışı olarak kopyalanmasını veya yayınlanmasını engeller.

- NOT:**
- Şunları destekler: 1920x1080 (60 Hz), 1080p, 1080i, 720p@50Hz/60Hz, 576p@50Hz, 480p@60Hz, 576i@50Hz, 480i@60Hz, 3840x2160 (30Hz/24Hz/25Hz [MODE1]), 3840x2160 (60Hz [MODE2]), 4096x2160 (24Hz).
  - Hem medya oynatıcı hem de ekran kapalıyken HDMI kablosunu bağlayın.
  - Lütfen HDMI logosu bulunan bir HDMI kablosu kullanın.
  - Bazı HDMI kabloları ve aygıtları farklı HDMI özellikleri nedeniyle görüntüyü doğru görüntüleyemeyebilir.

## HDMI-CEC (Tüketici Elektroniği Kontrolü)

HDMI-CEC, HDMI üzerinden bağlanan uyumlu medya oynatıcılara iletişim kurma ve cihaz ile monitör arasında sınırlı kontrol olanağı sağlar. Örneğin bir Blu-ray oynatıcının açılması üzerine girişi uzaktan kumanda kullanmadan Blu-ray oynatıcısına derhal değiştirebilir. Tüm cihazlar tam uyumlu değildir ve bazı durumlarda medya cihazı üreticisi sadece kendi monitörleri veya TV'leri ile uyumluluk sağlayabilir. Bkz. "HDMI CEC Komutu Desteği" sayfa 78.

Desteklendiğinde, HDMI medya cihazını kontrol etmek için monitörün isteğe bağlı Uzaktan Kumandası kullanılabilir. Uzaktan kumandanın CEC etkin düğmeleri şunlardır:

1 (◀◀), 2 (▶), 3 (▶▶), 5 (■), 6 (||), ENT, EXIT (Çıkış), ▲, ▼, +, -

**NOT:** Bu bölümdeki talimatlar, monitörün OSD menüsündeki [CEC]'yi yapılandırmanıza yardımcı olur. Bu ayarlar monitörün web kontrolleri kullanılarak da yapılandırılabilir. Web denetimlerindeki işlev adları ve konumlar, OSD menüsü ile aynıdır.

## CEC'yi Etkinleştirme

1. HDMI2 portuna bir CEC cihazı bağlayın.  
Uzaktan kumanda üzerinde HDMI2 düğmesine basın.
2. OSD'yi açmak için MENU (MENÜ) tuşuna basın.
3. [CONTROL] (Kontrol) ve ardından [CEC]'e ilerleyin.
4. [CEC] için [ON] (Açık) seçimini yapın ardından [AUTO TURN OFF] (Otomatik Kapatma) ve [AUDIO RECEIVER] (Ses Alıcı) için [YES] (Evet) seçimini yapın.
5. [SEARCH DEVICE] (Cihazı Ara) için [YES] (Evet) seçimini yapın.  
Arama tamamlandığında CEC bağlı bir cihaza sahip HDMI bağlantı noktası adıyla birlikte görüntülenir.  
CEC cihazı bulunamazsa cihazın prize takılı, açık olduğundan, CEC'yi desteklediğinden ve CEC'nin etkin olduğundan emin olun. Üreticiye bağlı olarak, CEC özelliği farklı bir ada sahip olabilir. Cihazın ürün kılavuzuna bakın.
6. Uzaktan kumanda üzerinde EXIT (Çıkış) düğmesine basın.

## Dahili Video Kaynakları

Monitörün Terminal Panelindeki video bağlantı noktalarında dahili olan ve bağlı olmayan bazı video kaynakları vardır. Bu video kaynakları:

- Medya Oynatıcı
- OPS Opsiyon Kartı
- Raspberry Pi Compute Modülü

## Medya Oynatıcı

Dahili Medya Oynatıcı, bir microSD hafıza kartı veya USB depolama aygıtında saklanan ses ve video dosyalarını oynatır. Medya Oynatıcıyı kullanma hakkında [sayfa 39](#)'da bulunan talimatlara bakın.

### Uyumlu microSD Hafıza Kartını Bağlama

MicroSD hafıza kartını FAT32 formatında veya FAT16 formatında biçimlendirin. Bilgisayarın kullanım kılavuzuna veya microSD hafıza kartının nasıl biçimlendirileceğine ilişkin yardım dosyasına bakın.

**NOT:** 32GB'a kadar microSDHC desteklenmektedir.

Monitörün ticari olarak satılan tüm microSD hafıza kartlarıyla çalışması garanti edilmez.

CPRM ile microSD desteklenmez.

microSD UHS-1 veya UHS-2 desteklenmez.

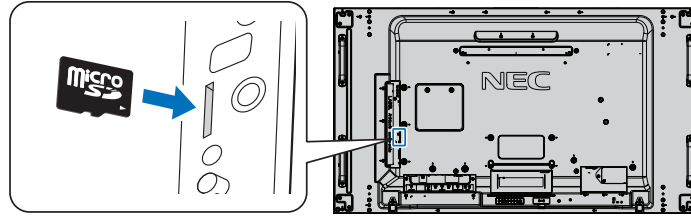

- Bir microSD hafıza kartı takarken, lütfen microSD hafıza kartının doğru yönde olduğundan emin olun ve takın. MicroSD hafıza kartını tam olarak takın ve yay kilitlenene kadar içeri bastırın.
- MicroSD kart yuvasından microSD hafıza kartını çıkarırken yay kilidini serbest bırakmak için microSD hafıza kartının ortasına basın, sonra çıkarın.

### MicroSD kart yuvası kapağını takma

MicroSD hafıza kartınızı sabitlemek için microSD kart yuvası kapağını takmanızı tavsiye ederiz.

Lütfen microSD kart kapağın kenarını deliğe yerleştirin. Sağlanan vida ile yerine sabitleyin.  
(Önerilen Sıkma Gücü: 139 - 189 N•cm).

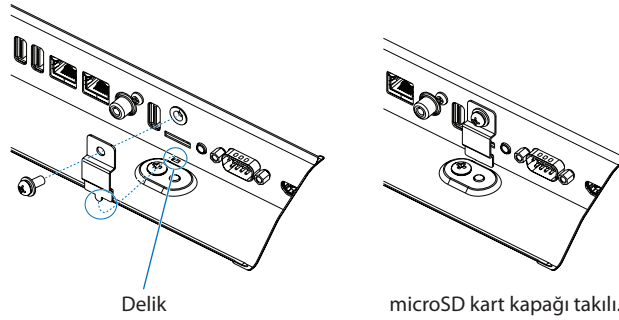

## Uyumlu USB depolama cihazını bağlama

Medya Oynatıcı ile kullanmak için bir USB depolama aygıtını FAT32 formatında veya FAT16 formatında formatlayın. Bir USB depolama cihazının nasıl biçimlendirileceği hakkında bilgisayarın kullanım kılavuzuna veya Yardım dosyasına bakın.

Lütfen aşağıdaki çizime uygun olarak bu monitörle bir USB depolama cihazı kullanın.

USB depolama aygıtının fiziksel boyutu aşağıda listelenen desteklenen boyuttan daha büyükse, lütfen bir USB uzatma kablosu kullanın.

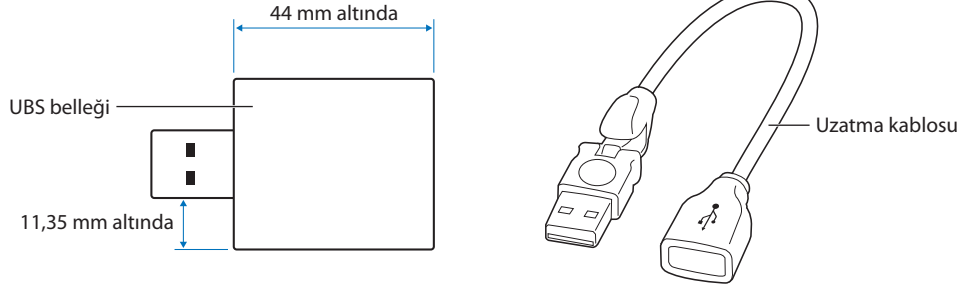

- NOT:**
- Monitör bağlı bir USB depolama aygıtını tanımiyorsa, dosya yapısının FAT32 veya FAT16 olduğundan emin olun.
  - Monitörün ticari olarak satılan tüm USB depolama cihazlarıyla çalışması garanti edilmez.
  - USB depolama cihazını monitörün yan terminal panelindeki Medya Oynatıcı USB bağlantı noktasına takın.
  - Medya Oynatıcı monitörde başka bir USB bağlantısı kullanmaz (bkz. [sayfa 19](#)).

## Monitör Opsiyon Kartları

Bir Opsiyon Kartı veya Raspberry Pi Compute Modülü Arayüz Kartı ve Raspberry Pi Compute Modülü monitörde kurulduğunda, OSD menüsünün [INPUT] (Giriş) listesinde kullanılabilir olarak görünecektir. Opsiyon Kartları, Raspberry Pi Compute Modül Arayüz Kartı ve Raspberry Pi Compute Modülü ayrı olarak mevcuttur ve monitöre fiziksel olarak takılmalıdır. Bu belge, herhangi bir ek opsiyon olmadan monitörün nasıl kullanılacağı ile ilgili talimatları içermektedir. Raspberry Pi Compute Modülü Arabirim Kartı ve Raspberry Pi Compute Modülünün kurulu olduğu yerler, Terminal Paneli şemasında belirtilir. (bkz. [sayfa 19](#)). Tam kurulum ve kullanım talimatları cihazla birlikte gelir veya çevrimiçi olarak da temin edilebilir.

- NOT:**
- İsteğe bağlı DS1-IF10CE Compute Modülü Arabirim Kartı ve Raspberry Pi Compute Modülü ayrıca temin edilebilir. Daha fazla bilgi için yetkili bir NEC bayisiyle temasa geçin. Kurulum yetkili bir teknisyen tarafından yapılmalıdır. Compute Modülü Arabirim Kartı ve Raspberry Pi Compute Modülünü kendiniz yüklemeye çalışmayın. Bkz. [sayfa 98](#).
  - Mevcut Opsiyon Kartları için lütfen tedarikçinizle temasa geçin.

# Bir USB cihazının bağlanması

Monitörün terminal panelindeki bazı USB bağlantı noktalarının, bağlı USB cihazının türüne bağlı olarak farklı kullanımları vardır. Bu bağlantı noktalarını desteklenen cihazlarla kullanırken lütfen bu talimatları izleyin.

- USB1 (SENSÖR):** USB downstream portu (Tip A).  
Harici USB aygıtları (kamaralar, flash bellek, klavyeler vb.) tarafından kullanılan bağlantılar ve dahili cihazlar (bir Opsiyon Kartı veya Raspberry Pi Compute Modül Arabirim Kartı ve yüklü olduğunda Raspberry Pi Compute Modülü).
- USB2:** USB upstream bağlantı noktası (Tip B).  
USB kablosu ile bir bilgisayara bağlantı. USB2'ye bağlı bir USB uyumlu bilgisayar, USB1 (SENSOR) bağlantı noktasına bağlı cihazları kontrol edebilir.
- USB CM1\* (2A):** Güç tedariki bağlantı noktası.  
HDMI akışlı ortam veya sunum çubuğu gibi bağlı bir USB cihazına 2 A'ya kadar güç sağlar. Gerçek güç tüketimi miktarı bağlı olan cihaza göre değişir. 2 A'yı destekleyen bir USB kablosu kullandığınızdan emin olun.  
OSD'de [CONTROL] (Kontrol) menüsünden [USB] ayarlarında [USB POWER] (USB GÜCÜ) seçeneğini etkinleştirin. Bkz. [sayfa 121](#).  
Lütfen güç kaynağı bilgileri için teknik özellikler sayfalarına bakın. Bkz. [sayfa 95](#).  
\* Raspberry Pi Compute Modülü Arabirim Kartı ve Raspberry Pi Compute Modülü ile kullanıldığında standart bir USB bağlantı noktası gibi işler. Bkz. [sayfa 98](#).
- USB CM2\*:** Hizmet bağlantı noktası.  
Lütfen cihazları bağlamayın.  
\* Raspberry Pi Compute Modülü Arabirim Kartı ve Raspberry Pi Compute Modülü ile kullanıldığında standart bir USB bağlantı noktası gibi işler. Bkz. [sayfa 98](#).
- Medya Oynatıcı USB:** USB downstream portu (Tip A).  
Bu bağlantı noktası gelecekteki yazılım yükseltmeleri içindir.  
Dahili Medya Oynatıcı ile kullanmak amaçlı USB depolama cihazı okuyucusu. Bkz. [sayfa 39](#).

**⚠ DİKKAT:** USB kabloyu bağlamayın. Isıyı toplayabilir ve yangına neden olabilir.

- NOT:**
- USB aygıtı veya kabloyu takarken lütfen konektör şeklinin ve yönünün doğru şekilde hizalandığından emin olun.
  - Bilgisayarın BIOS'una, işletim sistemine veya cihaza bağlı olarak, USB işlevi çalışmayabilir. Lütfen bilgisayarınızın veya cihazınızın kullanım kılavuzunu kontrol edin.
  - Monitörün ana güç anahtarını kapatmadan veya Windows®'u kapatmadan önce lütfen USB işlevini kapatın ve USB cihazını monitörden çıkarın. USB cihazı düzgün şekilde ayrılmazsa veriler kaybolabilir veya bozulabilir.
  - Monitörün USB girişini algılaması bir kaç saniye sürebilir. Monitörün girişi algılaması için USB kablosunu çıkarmayın veya USB kablosunu çıkartıp tekrar takın.

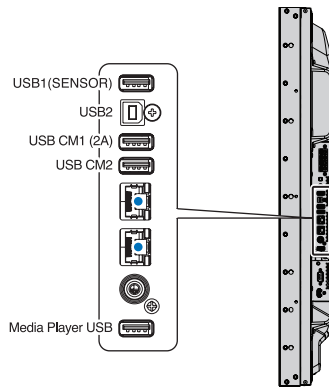

## Bu Bölümün İçerdikleri:

- ⇒ "Power ON ve OFF (Güç AÇIK ve KAPALI) Modları" sayfa 32
- ⇒ "Opsiyonel Uzaktan Kumanda için Çalışma Aralığı" sayfa 33
- ⇒ "Güç Yönetimini Kullanma" sayfa 33
- ⇒ "Bilgi OSD'sini Gösterme" sayfa 34
- ⇒ "Resim Modları Arasında Geçiş Yapma" sayfa 34
- ⇒ "Görüntü Oranını Ayarlama" sayfa 35
- ⇒ "Point Zoom'u (Nokta Yakınlaştırma) Kullanma" sayfa 36
- ⇒ "OSD (Ekran Üstü) Kontrolleri" sayfa 37
- ⇒ "Medya Oynatıcıyı Kullanma" sayfa 39

# Power ON ve OFF (Güç AÇIK ve KAPALI) Modları

Monitörü açmak için Kontrol Panelinde  veya Uzaktan Kumandada GÜÇ AÇMA düğmesine basın.

Monitörün güç LED'i, monitörün mevcut durumunu gösterir. LED göstergesi hakkında bilgi için lütfen aşağıdaki tabloya bakınız.

LED gösterge durumu ve aydınlatma düzeni	Şart	Toparlanma
Mavi yanıyor	Normal	1. Monitörü uzaktan kumanda veya monitör düğmesi ile açın. 2. Monitöre bir AV sinyal girişi gönderin.
Yanıp sönen yeşil ışık*1	Aşağıdaki koşullardan herhangi birinde ayarladığınız süre boyunca monitör tarafından herhangi bir giriş sinyali algılanmadı: <ul style="list-style-type: none"><li>• Monitör bir Opsiyon Kartı kullanıyor.</li><li>• [INPUT DETECT] (Giriş Algılama), [NONE] (HIÇBİRİ) haricinde bir ayara sahip.</li><li>• [USB POWER] (USB GÜCÜ), [ON] (Açık) olarak ayarlanmış.</li><li>• [TERMINAL SETTINGS]'de (Terminal Ayarları) DisplayPort [MST] olarak ayarlanmış.</li></ul>	
Kehribar rengi yanıyor	Ayarladığınız süre boyunca ekran tarafından hiçbir AV sinyal girişi algılanmadı. (ağ sinyal girişi ile)	
Kehribar rengi yanıp sönüyor	Ayarladığınız süre boyunca ekran tarafından hiçbir AV sinyal girişi algılanmadı. (ağ sinyali girişi yok)	Monitörü uzaktan kumanda veya monitör düğmesi ile açın.
Kırmızı yanıyor	Monitörü uzaktan kumanda veya monitör düğmesi ile kapatın.	

\*1: [AUTO POWER SAVE] (OTOMATİK GÜÇ TASARRUFU) için zaman ayarı [POWER SAVE]'de (Güç Tasarrufu) bulunabilir (bkz. sayfa 116).

- NOT:**
- Monitörün açıldığı ve normal şekilde çalıştığını belirten mavi LED göstergesi, monitörün OSD menü seçeneklerinde kapatılabilir. Bkz. sayfa 120.
  - Gösterge kısa ve uzun kombinasyonu şeklinde kırmızı yanıp sönüyorsa, belirli bir arıza gerçekleşmiş olabilir, lütfen tedarikçiniz ile görüşün.

Uzaktan kumandadaki GÜÇ AÇMA düğmesini veya Kontrol Panelindeki  düğmesini kullanarak monitöre güç sağlamak için Ana Güç anahtarının ON (Açık) konumunda olması gerekir.

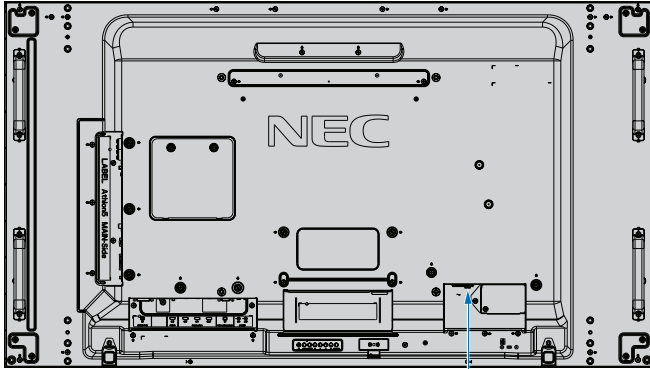

OFF (Kapalı)  
Ana Güç Anahtarı



ON  
(Açık)

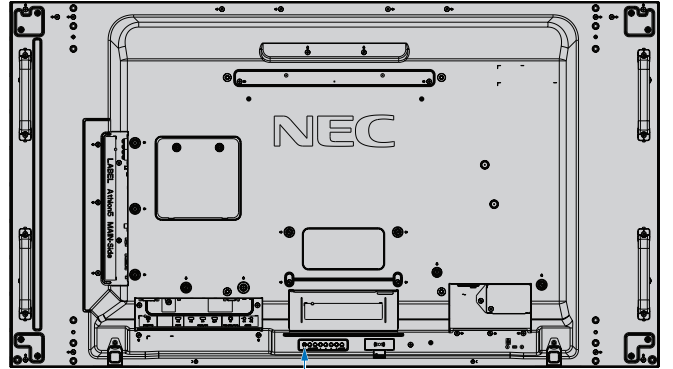

 Düğme



## Opsiyonel Uzaktan Kumanda için Çalışma Aralığı

Düğme basma işlemi sırasında uzaktan kumandanın üstünü monitörün uzaktan kumanda sensörüne doğru yönlendirin.

Uzaktan kumandayı uzaktan kumanda sensörüne 7 metre mesafe içinden veya 3,5 metre mesafe içinde yatay ve dikey 30° açı ile kullanın.

**NOT:** Uzaktan kumanda sistemi, doğrudan güneş ışığı veya güçlü aydınlatma uzaktan kumanda sensörüne çarptığında veya arada bir nesne olduğunda çalışmayabilir.

### Uzaktan kumanda koruması

- Güçlü çarpmalara maruz bırakmayın.
- Uzaktan kumandanıza su ve diğer sıvıların sıçramasına izin vermeyin. Uzaktan kumanda ıslanırsa hemen kurulaşın.
- Isı ve buhardan koruyun.
- Pilleri yerleştirme haricinde uzaktan kumandayı açmayın.

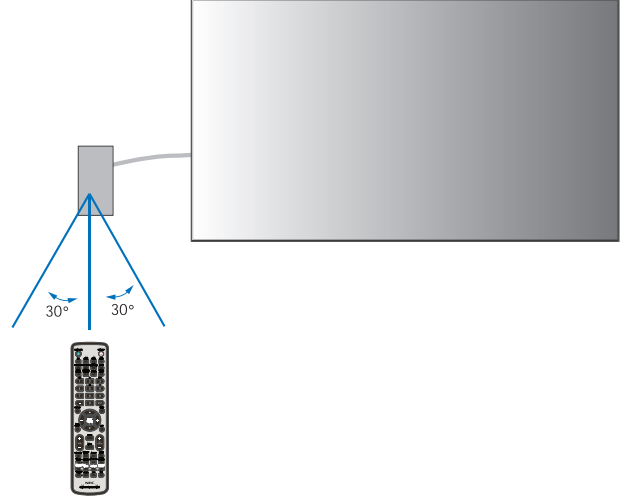

## Güç Yönetimini Kullanma

Bu monitör VESA onaylı DPM (Ekran Güç Yönetim) fonksiyonunu izler. Bu işlev kullanımda değilken monitörün güç tüketimini azaltır.

Bir bilgisayara bağlandığında, bilgisayarın güç yönetimi ayarlarında belirtilen süre boyunca klavye veya fare kullanılmadığında monitörün güç tüketimi otomatik olarak azalır. Daha fazla bilgi için bilgisayarınızın kullanım kılavuzuna bakın.

Blu-ray, DVD veya video akışı oynatıcısı gibi bir AV kaynağına bağlandığında, monitörün "sinyal girişi yok" algılamasından belirli bir süre geçtikten sonra monitörün güç tüketimi otomatik olarak azalır. Bu seçenek, OSD'nin [PROTECT] (Koruma) menüsünde [POWER SAVE] (Güç Tasarrufu) ayarlarından açılır. Bkz. [sayfa 116](#).

- NOT:**
- Kullanılan bilgisayara ve ekran kartına bağlı olarak bu fonksiyon çalışmayabilir.
  - Video sinyali kesildikten sonra monitör önceden ayarlanmış bir zaman periyodunda otomatik olarak kapanır. Lütfen [POWER SAVE] (Güç Tasarrufu) [sayfa 116](#)'de [AUTO POWER SAVE TIME SETTING]'e (Otomatik Güç Tasarrufu Zaman Ayarı) bakın.
  - Monitörün belirli zamanlarda açılıp kapanması için programlar oluşturulabilir. Bkz. [sayfa 46](#).

## Bilgi OSD'sini Gösterme

Bilgi OSD aşağıdakiler gibi bilgi sağlar: Giriş Kaynağı, Resim Boyutu, IP Adresi, Monitör Kimliği vb.

Bilgi OSD'sini getirmek için uzaktan kumanda üzerindeki DISPLAY (Ekran) düğmesine basın.



The screenshot shows the Information OSD menu with the following details:

- MONITOR ID: 1
- IP ADDRESS: 192.168.0.10
- DVI
- AUDIO:IN1
- ASPECT:FULL
- 1024 X 768
- 48KHz/60Hz
- HDMI2
- 1360x768
- 48.0kHz/60.0Hz

Numbered callouts 1 through 6 point to specific information items in the menu:

- 1 Giriş Adı
- 2 Ses girişi adı
- 3 Görüntü oranı
- 4 Giriş Sinyali Bilgisi
- 5 Çoklu Resim bilgisi
- 6 İletişim bilgisi

## Resim Modları Arasında Geçiş Yapma

SpectraView Engine resim modları 1 ila 5 arasında geçiş yapmak için kablosuz uzaktan kumandadaki PICTURE MODE (Resim Modu) düğmesine basın.

Resim modları, genel kullanım ayarları ile önceden yapılandırılmıştır. Resim modu ayarlarını değiştirme talimatları için [“Gelişmiş Renk Ayarı” sayfa 47](#) bölümüne bakın.

# Görüntü Oranını Ayarlama

Mevcut giriş sinyali için mevcut seçenekler arasında geçiş yapmak için uzaktan kumandadaki ASPECT (Oran) düğmesine basın.

MP (Medya Oynatıcı) için, VIDEO

- FULL (Tam) → ZOOM (Yakınlaştır) → NORMAL (NORMAL)



DVI, DisplayPort1, DisplayPort2, VGA (RGB), OPTION (OPSIYON)\*1, COMPUTE MODULE (COMPUTE MODÜLÜ)\*2 İÇİN

- FULL (Tam) → 1:1 → ZOOM (Yakınlaştır) → NORMAL (NORMAL)



\*1: Bu fonksiyon monitörde hangi Opsiyon Kartının kurulu olduğuna bağlıdır.

\*2: Bu giriş, isteğe bağlı Raspberry Pi Compute Modül Arayüz Kartı ve Raspberry Pi Compute Modül yüklendiğinde kullanılabilir.

VGA (YPbPr), HDMI1, HDMI2 için

- FULL (Tam) → WIDE (Geniş) → DYNAMIC (Dinamik) → 1:1 → ZOOM (Yakınlaştır) → NORMAL (NORMAL)



Görüntünün görüntü oranı	Değiştirilmemiş görüntü*2	Görüntü oranı için tavsiye edilen seçim*2	Açıklama
4:3		[NORMAL] (NORMAL)	Kaynaktan gönderilen görüntü oranını yeniden üretir.
		[DYNAMIC] (DİNAMİK)	Doğrusallık olmadan bütün ekranı doldurmak için 4:3 resimleri genişletir. Görüntünün etrafındaki bir kısım alan genişlemeden dolayı kesilecektir.
Sıkıştır		[FULL] (TAM)	Tüm ekranı doldurur.
Harf kutusu		[WIDE] (GENİŞ)	Bütün ekranı doldurmak için bir 16:9 harf kutusu sinyalini genişletir.

\*2: Gri alanlar ekranın kullanılmamış bölümlerini belirtir.

1:1: Görüntüyü 1'e 1 piksel formatında gösterir.

ZOOM (Yakınlaştır)

- Yakınlaştırma işlevi, görüntüyü aktif ekran alanının ötesine genişleterek görüntü boyutunu artırır. Görüntünün aktif ekran alanı dışındaki kısımları gösterilmez.

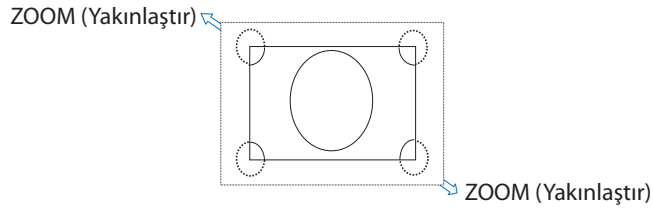

## Point Zoom'u (Nokta Yakınlaştırma) Kullanma

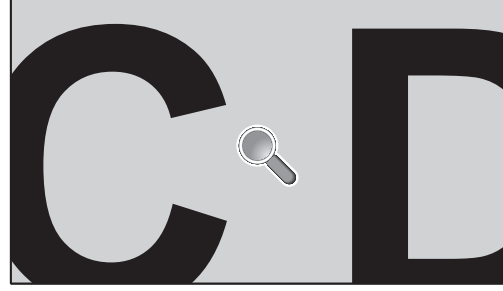
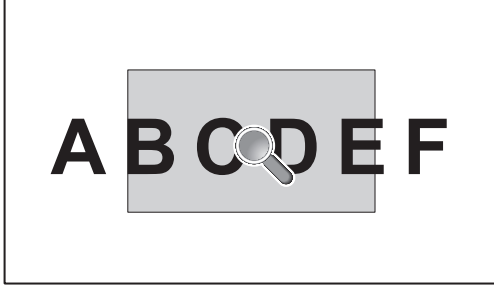

[POINT ZOOM] (Nokta Yakınlaştırma) işlevi görüntü boyutunu artırır ve aynı anda görüntüyü yatay ve dikey olarak genişletir. Görüntü, boyutunun 10 katına kadar artırılabilir.

1. Uzaktan kumandadaki SET/POINT ZOOM (Ayarla/Nokta Yakınlaştırma) düğmesine basın. Ekranda bir büyüteç simgesi belirir.
2. Büyüteci, odaklanmak istediğiniz görüntünün alanına ▲▼ + - tuşlarına basarak taşıyın.
3. Yakınlaştırmak için CH/ZOOM+ düğmesine basın. Uzaklaşmak için CH/ZOOM- düğmesine basın. Yakınlaştırırken görüntü, aktif ekran alanını geçecek şekilde genişler. Büyüteç konumundaki alan, her büyütme seviyesinde ekranın merkezine yakınlaşır.
4. Büyüteci kapatmak için SET/POINT ZOOM (Ayarla/Nokta Yakınlaştırma) düğmesine basın.
5. Görüntü, büyüteç kapatıldıktan sonra yakınlaşmış kalacaktır. Normal görüntü ekranına geri dönmek için EXIT (Çıkış) tuşuna basın.

- NOT:**
- Bu işlevi kullanırken görüntü bozuk görünebilir.
  - [POINT ZOOM] (Nokta Yakınlaştırma) işlevi, OSD ayarları [IMAGE FLIP] (Resim Çevir) (NONE haricinde), [MULTI PICTURE MODE] (Çoklu Resim Modu), [SCREEN SAVER] (Ekran Koruyucu), [INPUT CHANGE]'de (Giriş Değiştir) [SUPER], [CLOSED CAPTION] (alt yazı), [TILE MATRIX] (Kare Matris) ve [TEXT TICKER] (Metin Kutusu) etkinleştirildiğinde kullanılamaz olur.
  - [ASPECT] (Görüntü Oran) ayarı [DYNAMIC] (Dinamik) veya [ZOOM] (Yakınlaştır) olduğunda POINT ZOOM (Nokta Yakınlaştırma) düğmesine basmak otomatik olarak [ASPECT]'i (Görüntü Oranı) [FULL] (Tam) olarak ayarlar ve ardından [POINT ZOOM] (Nokta Yakınlaştırma) işlevini başlatır.
  - [POINT ZOOM] (Nokta Yakınlaştır) kapatıldıktan sonra, [ASPECT] (Görüntü Oranı) önceki ayarına dönecektir. [POINT ZOOM] (Nokta Yakınlaştır) işlemi sırasında [ASPECT] (Görüntü Oranı) değiştirilirse, [ZOOM] (Yakınlaştır) [FULL] (Tam) görüntü olarak ayarlanır.
  - Büyüteç simgesi aktif resim alanının dışında hareket etmeyecektir.
  - Görüntü, giriş sinyalini değiştirdikten sonra veya ekran kapatıldığında normal boyuta döner.
  - [POINT ZOOM] (Nokta Yakınlaştırma) işlevi kullanılırken [ASPECT] (Görüntü Oranı) değişirse [POINT ZOOM] işlevi devre dışı kalır.
  - [POINT ZOOM] (Nokta Yakınlaştırma) etkinken [STILL] (Sabitleme) işlevi çalışmaz.
  - [POINT ZOOM] (Nokta Yakınlaştırma), 3840 x 2160 (60 Hz) DisplayPort sinyalinde kullanılamaz.
  - [TERMINAL SETTINGS]'de (Terminal Ayarları) [HDMI] [MODE2] olarak ayarlanırsa [POINT ZOOM] (Nokta Yakınlaştırma) kullanılamaz.

# OSD (Ekran Üstü) Kontrolleri

**NOT:** Modele ve opsiyonel ekipmanlara bağlı olarak bazı fonksiyonlar mevcut olmayabilir.

Giriş kaynağı: HDMI1

Ana Menü İkonları: INPUT, PICTURE, AUDIO, SCHEDULE, MULTINPUT, OSD, MULTIISP, PROTECT, CONTROL, OPTION, SYSTEM, C-MODULE

Ana Menü Maddeleri: PICTURE, PICTURE MODE, EMULATION, 6 AXIS COLOR TRIM, PICTURE SETTINGS, SHARPNESS, UHD UPSCALING, ADJUST, COLOR SYSTEM, INPUT RESOLUTION, ASPECT, ADVANCED, ROTATION, SPECTRAVIEW ENGINE, RESET

Alt Menü: PICTURE MODE, PRESET, 3D LUT EMU., LUMINANCE, BLACK, GAMMA, CUSTOM VALUE, WHITE, RED, GREEN, BLUE

HDMI1

INPUT PICTURE AUDIO SCHEDULE MULTINPUT OSD MULTIISP PROTECT CONTROL OPTION SYSTEM C-MODULE\*

PICTURE: PICTURE MODE

EMULATION PRESET Programmable

6 AXIS COLOR TRIM 3D LUT EMU. MySetting-1

PICTURE SETTINGS LUMINANCE 400 cd/m<sup>2</sup>

SHARPNESS BLACK 0.5 cd/m<sup>2</sup>

UHD UPSCALING GAMMA Custom

ADJUST CUSTOM VALUE 2.2

COLOR SYSTEM WHITE 10000 K

INPUT RESOLUTION RED x: 0.279 y: 0.292

ASPECT GREEN x: 0.642 y: 0.332

ADVANCED BLUE x: 0.307 y: 0.602

ROTATION

SPECTRAVIEW ENGINE

RESET

▲▼:Select + :SET :Goto Adjustment EXIT :Return MENU :Close

\*: Bu menü sadece isteğe bağlı Raspberry Pi Compute Modül Arayüz Kartı ve Raspberry Pi Compute Modül yüklendiğinde kullanılabilir.

Ayar Ayarları

Tuş Kılavuzu

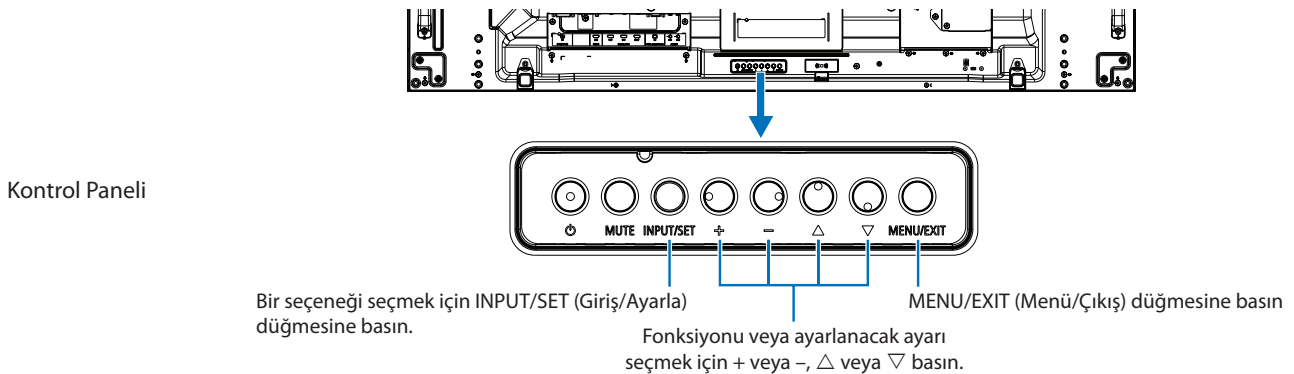
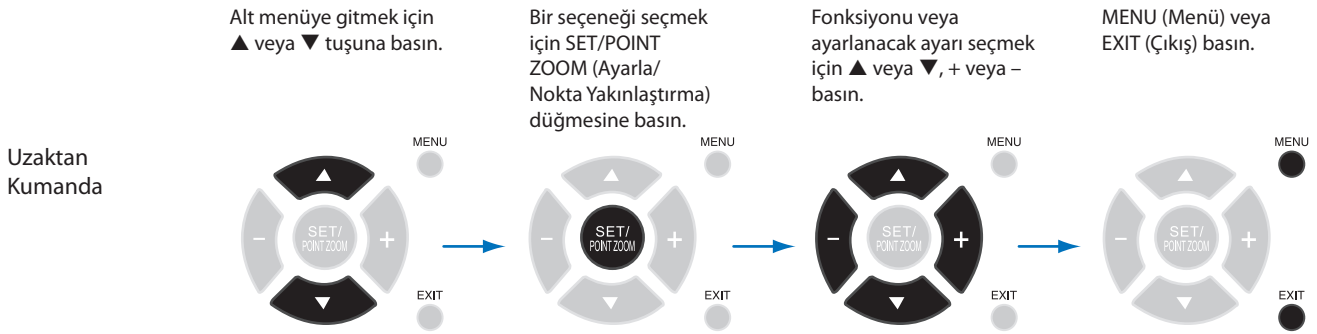

Aşağıda kontrollerin hangi menü öğelerinin altında nerede olduğunun kısa bir özeti verilmiştir. Tüm seçeneklerin bir listesi "OSD Kontrolleri Listesi" sayfa 100'de verilmiştir.



**INPUT (Giriş):** Giriş sinyali kaynağını seçin.



**PICTURE (RESİM):** Varsayılan görüntü modlarından birini seçin, renk ayarlarını elle ayarlayın, SpectraView Engine'i etkinleştirin veya devre dışı bırakın ve görüntü oranını, görüntü çevirmeyi ve döndürmeyi ayarlayın.



**AUDIO (Ses):** Ses seviyesini, balansı, ekolayzeri, giriş kaynağını ve çoklu resim modu çıkışı ayarlayın.



**SCHEDULE (Programla):** Otomatik açma / kapama zamanlamaları oluşturun, tatil günleri ve hafta sonu / hafta sonu programları ayarlayın, tarih ve saati ayarlayın, gün ışığından yararlanma saatini ve otomatik kapanma özelliğini ayarlayın.



**MULTI-INPUT (Çoklu Giriş):** Picture-In-Picture (Resim içinde Resim) ve Picture-By-Picture (Resim yanında Resim) ayarlarını, sinyal girişini ve bağlantı terminali ayarlarını seçin.



**OSD:** Ekran menüsü, dili, OSD'nin ekranda kaldığı süre, menünün yeri, saydamlık, döndürme, vb. seçenekleri seçin.



**MULTI-DISPLAY (Çoklu Ekran):** Monitörün monitör kimliğini ayarlayın, çoklu monitör kurulumu için ayarları yapılandırın.



**PROTECT (Koruma):** Monitör donanımını korumak, soğutma fanlarını yapılandırmak, otomatik güç tasarrufu ve açma gecikmesini ayarlamak, ekran koruyucuyu etkinleştirmek ve ekranda bir hata oluştuğunda e-postayla bildirilmesi ile ilgili seçenekleri seçin.



**CONTROL (Kontrol):** Ağ bilgilerini, güvenliği, gücü vb. şeyleri ayarlayın.



**OPTION (SEÇENEK):** Yüklü ise bir Opsiyon Kartı ile ilgili ayarları seçin.



**SYSTEM (SİSTEM):** Monitör bilgilerini (model, seri numarası, karbon ayak izi), ürün yazılımı sürümünü, mac adresini görüntüleyin veya fabrika ayarlarına sıfırlayın.



**COMPUTE MODULE (Compute Modülü):** Bu menü sadece isteğe bağlı Raspberry Pi Compute Modül Arayüz Kartı ve Raspberry Pi Compute Modül yüklendiğinde kullanılabilir. Bkz. sayfa 98.

# Medya Oynatıcıyı Kullanma

Dahili Medya Oynatıcı, bir microSD hafıza kartı veya USB depolama aygıtında saklanan görüntü ve video dosyalarını oynatır. Medya Oynatıcı videoları, durağan görüntüleri ve arka plan müziğini (BGM) oynatır. USB depolama cihazının veya microSD hafıza kartının bağlanması ile ilgili talimatlara [sayfa 30](#)'de bakın.

Opsiyonel uzaktan kumandadaki MEDIA PLAYER (Medya Oynatıcı) düğmesine basarak Medya Oynatıcıya geçin veya OSD menüsünde [INPUT] (Giriş) için MP girişini seçin.

Medya Oynatıcı menülerinde gezinmek için uzaktan kumandada ▲▼ +- ve SET/POINT ZOOM (Ayarla/Nokta Yakınlaştırma) düğmelerini kullanın.

## Medya Oynatıcı Ana Ekranı

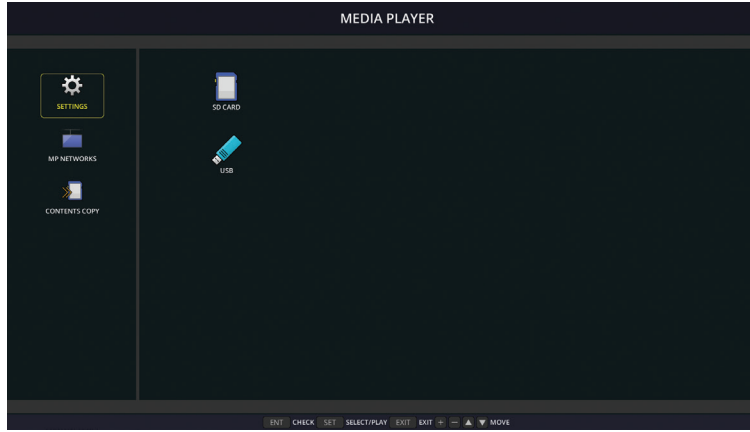

	SETTINGS (AYARLAR)	Slayt Gösterisi, Otomatik Oynatma yapılandırma seçeneklerini ve Ağ Ayarları ekranını açar. Bkz. <a href="#">sayfa 63</a> .
	MP NETWORKS (MP Ağları)	Ağ ve Paylaşımlı Klasör ayarlarını yapılandırmak için seçenekleri görüntüler.
	CONTENTS COPY (İçerik Kopyası)	İçeriği monitöre bağlı bir microSD hafıza kartı kopyalamak için seçenekleri görüntüler.
	SD CARD (SD Kartı)	Bağlı bir microSD hafıza kartı için dosya listesini görüntüler. (Bu bir microSD hafıza kartı bağlandığında ve dosya sistemi okunabildiğinde bir renk simgesidir. Bu simge gri ise, Medya Oynatıcı bir microSD hafıza kartı algılamaz veya okuyamaz.)
	USB	Bağlı bir USB depolama cihazının dosya listesini görüntüler. (Bu bir USB depolama aygıtı bağlandığında ve dosya sistemi okunabildiğinde bir renk simgesidir. Bu simge gri ise, Medya Oynatıcı bir USB depolama aygıtı algılamaz veya okuyamaz.)

- NOT:**
- [TILE MATRIX] (Kare Matris) etkinken Medya Oynatıcı içerikleri oynatılırsa, görüntü oynatma zamanlamasında monitörler arasında bir gecikme olabilir.
  - Monitör hareketsiz görüntü dosyalarını (resimler) oynatırken dikey olarak kullanılacaksa, lütfen [OSD ROTATION] (OSD Yönü) seçeneğini [PORTRAIT] (Dikey) olarak ayarlayın. Resim yönü, [OSD ROTATION] (OSD yönü) seçeneğinde seçiminize göre değişir.
  - Video oynatırken monitör dikey yönde kullanılıyorsa, [OSD ROTATION] (OSD Yönü) ögesini [PORTRAIT] (Dikey) olarak ayarladığınızda videolar otomatik olarak döndürülmez. Doğru yönde görüntülenmesi için lütfen saat yönünün tersine 90° döndürülen video dosyalarını oynatın.
  - Medya Oynatıcıdayken monitör kontrol paneli düğmelerinden birine bastığınızda bir ekran belirecektir. Kumanda paneli düğmelerinden OSD menüsünü veya Medya Oynatıcıyı kontrol etmeyi seçebilirsiniz.



	DISPLAY MENU (Ekran Menüsü)	Bu simge, [KEY CONTROL SELECT] (Tuş Kontrolü Seçimi) ekranında [MEDIA PLAYER] (Medya Oynatıcı) ögesini seçtikten sonra Medya Oynatıcı giriş ekranının sol tarafında görünür olur. Bu simgeye gidin ve Medya Oynatıcının kontrol düğmelerinden kontrolünü durdurmak için INPUT/SET'e (Giriş/Ayarla) basın.
--	-----------------------------	---

## Dosya Görüntüleme Ekranı

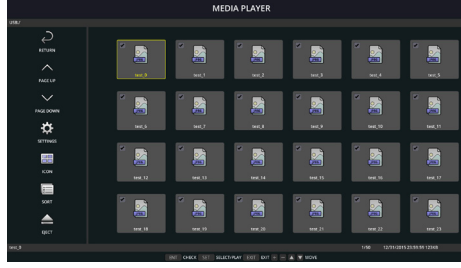

Simge ekranı

	RETURN (Geri Dön)	Bir seviye üste gider.
	PAGE UP (Sayfa Yukarı)	Klasördeki önceki dosya kümesini görüntüler.
	PAGE DOWN (Sayfa Aşağı)	Klasördeki sonraki dosya kümesini görüntüler.
	SETTINGS (AYARLAR)	Medya Oynatıcıyı yapılandırmak için ayarlar ekranını gösterir.
	THUMBNAILS/ICON (Küçük Resim/Simge)	Dosyaları görüntülemek için küçük resimler veya simgeler arasında geçiş yapar.
	SORT (Sırala)	Dosya görüntüleme sırasını, isme (dosya adı), türe (dosya uzantısı), tarihe (oluşturma tarihi) veya boyuta (dosya kapasitesi) göre değiştirir. Varsayılan sıralama "Ad" ile yapılır.
	EJECT (Çıkart)	USB depolama aygıtını veya microSD hafıza kartını çıkarın. Dosya listesi görüntülendiğinde lütfen EJECT'i (Çıkart) seçin.
	ENT Düğmesi (uzaktan kumanda)	[SLIDESHOW] (Slayt Gösterisi) içine dahil edilecek dosyalar veya [AUTO PLAY] (Otomatik Oynatma) ve [PRESET CONTENTS] (Ön Ayar İçerikleri) için kullanılacak dosya benzeri öğeleri tek tek seçin veya seçimlerini kaldırın.

- NOT:**
- Klasör simgeleri de dahil olmak üzere bir klasörde maksimum 300 öge görüntülenebilir.
  - Gösterilebilecek maksimum klasör hiyerarşisi 16 düzeydir.
  - Medya türünün belirlenemediği dosyalar "?" simgesiyle belirtilir.
  - Medya dosyalarının bazı medya türleri için küçük resimler görüntülenemeyebilir.



## Dosyaları Oynatma







Medya Oynatıcı menülerinde gezinmek için uzaktan kumandada ▲▼ +- ve SET/POINT ZOOM (Ayarla/Nokta Yakınlaştırma) düğmelerini kullanın.

1. Dosya listesini görüntülemek için [SD CARD] (SD Kartı) veya [USB] seçimini yapın.
2. Slayt gösterisinde istemediğiniz dosyaları kaldırın.  
Dizindeki tüm dosyalar varsayılan olarak seçilidir. Bir dosyaya gidin ve seçimini kaldırmak için uzaktan kumandadaki (ENT) düğmesine basın.
3. Görüntülemek istediğiniz ilk dosyaya gidin ve uzaktan kumandadaki SET/POINT ZOOM (Ayarla/Nokta Yakınlaştırma) düğmesine basın.

Bu, manuel slayt gösterisini başlatır ve seçilen dosya ekranda görüntülenir. Görüntüyü değiştirmek ve dizindeki sonraki dosyayı görüntülemek için uzaktan kumandadaki (3) düğmesine basın. Görüntüler dosya sıralama düzeninde görüntülenir.

**NOT:** Slayt gösterisi görüntüleri otomatik olarak değiştirmek için yapılandırılabilir. Bkz. [sayfa 42](#).

## Uzaktan Kumandayı Kullanmak

	Geçerli klasördeki önceki video dosyasına veya görüntü dosyasına atlar.
	Video veya slayt gösterisini seçili dosyadan başlatır. Duraklatıldıktan sonra video veya slayt gösterisini devam ettirir. Videonun geri sarılmasını veya ileri sarılmasını engeller.
	Geçerli klasördeki bir sonraki video dosyasına veya görüntü dosyasına atlar.
	Video veya slayt gösterisini durdurur.
	Video veya slayt gösterisini duraklatır.
	Oynat, Duraklat veya Durdur düğmesine basılana kadar bir video dosyasında geri gider.
	Oynat, Duraklat veya Durdur düğmesine basılana kadar bir video dosyasında ileri gider.



## Yan Kenarlık Rengini Değiştirme

Bir görüntünün kenarlarında görünen sınıır rengi, tüm ekranı doldurmadığında OSD menü ayarlarında değiştirilebilir.

1. OSD menüsünü açmak için uzaktan kumandadaki MENU (Menü) düğmesine basın.
2. OSD menüsünde [DISPLAY PROTECTION] (EKRAN KORUMASI) → [SIDE BORDER COLOR]'a (YAN KENARLIK RENGİ) gidin ve ardından SET/POINT ZOOM (Ayarla/Nokta Yakınlaştırma) düğmesine basın.
3. Uzaktan kumandadaki + ve - düğmelerini kullanarak sürgüyü sola veya sağa hareket ettirin. Renk 0 (siyah) ve 100 (beyaz) arasında ayarlanabilir.
4. OSD menüsünü kapatmak için EXIT (Çıkış) tuşuna basın.

## Slayt Gösterisi Ayarlarını Yapılandırma

Medya Oynatıcı menülerinde gezinmek için uzaktan kumanda ▲▼ +/- ve SET/POINT ZOOM (Ayarla/Nokta Yakınlaştırma) düğmelerini kullanın.

1. SETTINGS (AYARLAR) simgesine gidin ve SET/POINT ZOOM (Ayarla/Nokta Yakınlaştırma) düğmesine basın.
2. [PLAY MODE]'a (Oynatma Modu) gidin ve SET/POINT ZOOM (Ayarla/Nokta Yakınlaştırma) düğmesine basın.
3. [AUTO] (Otomatik) seçimini yapın ve SET/POINT ZOOM (Ayarla/Nokta Yakınlaştırma) düğmesine basın.
4. [INTERVAL] (Aralık) seçeneğine gidin, ardından geçiş yapmadan önce bir resmin görüntülenme süresini ayarlamak için uzaktan kumanda üzerindeki [+] ve [-] düğmelerini kullanın.  
Bu ayar 5 ila 300 saniye arasında ayarlanabilir.
5. Ek ayarları gerektiği gibi yapılandırın.
  - Klasördeki son dosya gösterildikten sonra slayt gösterisinin tekrarlanması için aşağı ok tuşuna basın ve [REPEAT]'i (Tekrar) seçmek için SET/POINT ZOOM (Ayarla/Nokta Yakınlaştırma) tuşuna basın.
  - Hareketsiz görüntüleri gösterirken arka plan müziği çalmak için aşağı ok tuşuna basın ve ses dosyası ekranını göstermek için SET/POINT ZOOM (Ayarla/Nokta Yakınlaştırma) düğmesine basın. Ses dosyasının kaydedildiği konuma gidin, çalmak istediğiniz ses dosyasını seçin ve ardından SET/POINT ZOOM (Ayarla/Nokta Yakınlaştırma) düğmesine basın. Bu hemen [MEDIA PLAYER SETTINGS] (Medya Oynatıcı Ayarları) ekranına geri dönecektir.  
BGM'yi seçmek için aşağı oka basın ve SET/POINT ZOOM (Ayarla/Nokta Yakınlaştırma) düğmesine basın. BGM'nin yanında bir onay işareti yoksa seçtiğiniz ses dosyası oynatılmayacaktır.
  - Slayt gösterisi [REPEAT] (TEKRAR) olarak ayarlanmadığında ne olması gerektiğini seçmek için [PLAY END SCREEN]'e (Son Ekranı Oynat) gitmek için aşağı oka basın ve ardından SET/POINT ZOOM (Ayarla/Nokta Yakınlaştırma) düğmesine basın. İsteddiğiniz seçeneği vurgulayın ve SET/POINT ZOOM (Ayarla/Nokta Yakınlaştırma) düğmesine basın.
    - **BLACK SCREEN (siyah ekran)** – son dosya oynatıldığında, uzaktan kumandadaki  düğmesine basılana kadar siyah bir ekran görüntülenir.
    - **FILE LIST (dosya listesi)** – Medya Oynatıcı dosya listesi ekranına döner.
    - **SAVE LAST SCREEN (Son Ekranı Kaydet)** – Slayt gösterisi son ekranda duraklar, görüntü uzaktan kumandadaki  düğmesine basılana kadar gösterilir.
6. Değişiklikleri kaydetmek ve [MEDIA PLAYER] (Medya Oynatıcı) ana ekranına dönmek için [OK]'e (Tamam) gidin ve SET/POINT ZOOM (Ayarla/Nokta Yakınlaştırma) düğmesine basın.

- NOT:**
- Slayt gösterisi çalışırken görüntüler "sıralanmış" sırayla görüntülenir. Hem video dosyalarının hem de hareketsiz görüntü dosyalarının bir karışımı varsa, dosyalar sıralı sırada oynatılmaya devam eder. Hareketsiz görüntüler görüntülenir, bir video dosyasına geldiğinde video oynatılır, video tamamlanınca bir sonraki hareketsiz görüntü dosyası görüntülenir.
  - Bir ses dosyası hareketsiz görüntü dosyaları için arka plan müziği olarak çalınıyorsa, bir video dosyası oynatılırken müzik durur, daha sonra hareketsiz görüntü dosyalarını görüntülenmeye başladığında tekrar başlar.

## Auto Play'i (Otomatik Oynat) Etkinleştirme

Medya Oynatıcı menülerinde gezinmek için uzaktan kumandada ▲▼ +- ve SET/POINT ZOOM (Ayarla/Nokta Yakınlaştırma) düğmelerini kullanın.

1. [SETTINGS] (Ayarlar) simgesine gidin ve SET/POINT ZOOM (Ayarla/Nokta Yakınlaştırma) düğmesine basın.
2. [AUTO PLAY]'e (Otomatik Oynat) gidin ve SET/POINT ZOOM (Ayarla/Nokta Yakınlaştırma) düğmesine basın.
3. [SLIDESHOW] (Slayt Gösterisi) seçimini yapın ve SET/POINT ZOOM (Ayarla/Nokta Yakınlaştırma) düğmesine basın.  
Uzaktan kumanda üzerindeki SET/POINT ZOOM (Ayarla/Nokta Yakınlaştırma) düğmesine basıldığında, menü otomatik olarak MEDIA PLAYER SETTINGS (Medya Oynatıcı Ayarları) ekranına geri döner.
4. [FOLDER]'a (klasör) gidin ve SET/POINT ZOOM (Ayarla/Nokta Yakınlaştırma) düğmesine basın.
5. [SD CARD] (SD Kart) veya [USB] seçimini yapın.  
Bu, slayt gösterisi dosyalarını içeren bağladığınız cihaza göre değişir.
6. MicroSD hafıza kartı veya USB depolama cihazının kök dizinini seçmek için uzaktan kumandadaki ENT düğmesine basın.  
Dosyalar bir alt klasördeyse, SD CARD (SD Kartı) veya USB üzerindeki SET/POINT ZOOM (Ayarla/Nokta Yakınlaştırma) düğmesine basın, slayt gösterisi resimlerinin bulunduğu klasöre gidin ve uzaktan kumandadaki ENT düğmesine basın.  
Menü, uzaktan kumandadaki ENT düğmesine basıldığında otomatik olarak [MEDIA PLAYER SETTINGS] (Medya Oynatıcı Ayarları) ekranına geri döner.
7. Değişiklikleri kaydetmek ve [MEDIA PLAYER] (Medya Oynatıcı) ana ekranına dönmek için [OK]'e (Tamam) gidin ve SET/POINT ZOOM (Ayarla/Nokta Yakınlaştırma) düğmesine basın.  
Otomatik oynatma, seçilen klasördeki tüm resimleri veya videoları otomatik olarak oynatır. Görüntüler ve videolar "sıralanmış" sırayla gösterilecektir.

[AUTO PLAY] (Otomatik Oynat) etkinleştirildiğinde, monitör otomatik oynatmayı şu şekilde başlatır:

- Monitöre, bir USB depolama aygıtı veya halihazırda bağlanmış bir microSD hafıza kartı takılıken güç verilirse ve Medya Oynatıcı son güç kapatmada giriş kaynağındaysa.
- USB depolama aygıtını Medya Oynatıcı USB (bkz. [sayfa 30](#)) bağlantı noktasına bağlarken ve monitör zaten ON (Açık) iken ve Medya Oynatıcı giriş ekranı görüntülenirken.
- MicroSD hafıza kartına microSD kart yuvasına takarken (bkz. [sayfa 28](#)), monitör gücü zaten ON (Açık) konumdayken ve Medya Oynatıcı giriş ekranı görüntülenirken.

- NOT:**
- Bir USB depolama aygıtının veya microSD bellek kartının monitöre önceden bağlanmış halde takılması önerilmez. Monitörün hasar görmesini ve bağlı cihazın veri dosyalarındaki olası bozulmayı önlemek için bağlantı yapmadan önce monitörün ana güç anahtarı kapalı olmalıdır.
  - Bu monitörle sadece bir USB depolama aygıtı tanınabilir. Bu monitörle harici hub desteklenmez.

# Görüntülenebilir/Çalınabilir Dosyalar

## Hareketsiz Görüntüler — Desteklenen formatlar

Dosya adı uzantısı	Desteklenen
.jpg, .jpeg, .jpe	Baseline, Progressive, RGB, CMYK
.png	Titreşimli, a kanalı

## Hareketli Görüntüler — Desteklenen formatlar

Dosya adı uzantısı	Video kod çözümü	Ses kod çözümü
.mpg, .mpeg	MPEG1, MPEG2	MPEG Audio Layer3 (Kısaltma: MP3) AAC-LC (Kısaltma: AAC), LPCM
.wmv	H.264, WMV	MP3, WMV Standart, WMA 9/10 Profesyonel
.mp4	H.264	MP3, AAC
.mov	H.264	MP3, AAC
.flv, .f4v	H.264	MP3, AAC

## BGM (Arka Plan Müziği) — Desteklenen formatlar

Dosya adı uzantısı	Ses kod çözümü
.wav	LPCM
.mp3	MP3

## İlave Bilgi

Öge	Şartlar	
Çözünürlük	JPEG	Azami 5000 x 5000
	PNG	Azami 4000 x 4000
	MPEG1	480@30fps
	MPEG2	MP@ML, MP@HL, 1080p@30fps / 1080i@60fps
	H.264	Yüksek profil Lv.4.2, 1080p@30fps / 1080i@60fps
	WMV	Gelişmiş@L3,Basit&Ana
Video bit tarihi	-	Azami 15 Kbps
Ses örnekleme hızı	-	Azami 48 kHz
Ses bit hızı	MP2	Azami 384 Kbps
	MP3	Azami 320 Kbps
	AAC	Azami 1440 Kbps

- NOT:**
- Bazı dosyalar listelenen koşulları karşıladıklarında bile düzgün oynatılamayabilir.
  - Dosyanın bit tarihine, kullandığınız USB depolama aygıtının veya microSD bellek kartının türüne bağlı olarak doğru oynatılamayabilir.
  - DRM (Dijital Hak Yönetimi) korumalı dosyalar oynatılamaz.
  - Video dosyaları için maksimum çözünürlük 1920 (Yatay) x 1080 (Dikey)'dir.

## Bu Bölümün İçerdikleri:

- ⇒ "Bir Güç Programı Oluşturma" sayfa 46
- ⇒ "Gelişmiş Renk Ayarı" sayfa 47
- ⇒ "Çoklu Resim Modu" sayfa 54
- ⇒ "Güvenliği Ayarlama ve Monitör Kontrollerini Kilitleme" sayfa 58
- ⇒ "Medya Oynatıcı Ayarları" sayfa 62

# Bir Güç Programı Oluşturma

Program fonksiyonu, monitörün farklı zamanlarda güç açma ve bekleme modları arasında otomatik olarak değişim yapmasını sağlar.

## Programı programlamak için:

1. [SCHEDULE] (Program) menüsüne girin.

- ① [SCHEDULE SETTINGS]'i (Program Ayarları) ▲ ve ▼ düğmelerini kullanarak vurgulayın.
- ② Ayarlar menüsüne girmek için SET/POINT ZOOM (Ayarla/Noktayı Yakınlaştır) veya [+] düğmesini tıklatın.
- ③ İstenen program numarasını vurgulayın ve SET/POINT ZOOM (Ayarla/Noktayı Yakınlaştır) seçimini yapın.
- ④ Numaranın yanındaki kutu sarıya dönecektir. Program artık programlanabilir.

2. [POWER]'ı (Güç) vurgulamak için ▼ düğmesini kullanın. ON (Açık) olarak ayarlamak için + ve - düğmelerini kullanın.

Bir güç kapatma programı ayarlamak için, [OFF] (Kapalı) ayarını yapın.

3. [TIME]'ı (Zaman) vurgulamak için ▼ düğmesini kullanın. Zamanı ayarlamak için + ve - düğmelerini kullanın.

4. [INPUT]'u (Giriş) vurgulamak için ▲ and ▼ düğmelerini kullanın. Giriş kaynağını seçmek için + ve - düğmelerini kullanın.

5. [PIC. MODE]'u (Resim Modu) vurgulamak için ▲ ve ▼. Resim modunu seçmek için + ve - düğmelerini kullanın.

6. [DATE] (Tarih), [EVERY DAY] (Her gün), [EVERY WEEK] (Her Hafta), [WEEKDAY] (Hafta Günü), [WEEKEND] (Hafta sonu) veya [HOLIDAY]'i (Tatil) seçmek için ▼ düğmesini kullanın. Program için uygun olan menüde SET/POINT ZOOM (Ayarla/Nokta Yakınlaştırma) düğmesine basın.

Program belirli bir günde çalıştırılacaksa DATE (Tarih) seçeneğini seçin ve ardından SET/POINT ZOOM (Ayarla/Nokta Yakınlaştırma) düğmesine basın.

Program her gün çalıştırılacaksa, [EVERY DAY] (Her Gün) seçeneğini seçin ve ardından SET/POINT ZOOM (Ayarla/Nokta Yakınlaştırma) düğmesine basın.

Haftalık bir program istenirse, ▲ ve ▼ tuşlarını kullanarak haftanın günlerini seçin ve seçmek için SET/POINT ZOOM (Ayarla/Nokta Yakınlaştırma) düğmesine basın. Daha sonra [EVERY WEEK] (Her Hafta) seçeneğini vurgulayın ve SET/POINT ZOOM (Ayarla/Nokta Yakınlaştırma) tuşuna basın. Lütfen [WEEKDAY] (Hafta Günü), [WEEKEND] (Hafta Sonu) veya [HOLIDAY] (Tatil) ayarlarını aynı şekilde yapın.

**NOT:** [WEEKDAY] (Hafta Günü), [WEEKEND] (Hafta Sonu) ve [HOLIDAY] (Tatil) ayarları [SCHEDULE] (Program) ayarı altında mevcuttur (Bkz. [sayfa 106](#)).

7. Bir program programlandıktan sonra kalan programlar daha sonra ayarlanabilir. OSD'den çıkmak için MENU'ye (Menü) basın veya önceki menüye dönmek için EXIT'e (Çıkış) basın.

**NOT:** • Eğer programlar örtüşüyorsa en yüksek numaralı program en düşük numaralı olana göre önceliğe sahip olacaktır. Örneğin program #7, program #1'e göre önceliklidir.

• Seçili bir giriş veya görüntü modu şu anda kullanılmıyorsa, devre dışı giriş veya resim modu kırmızı olarak gösterilir.

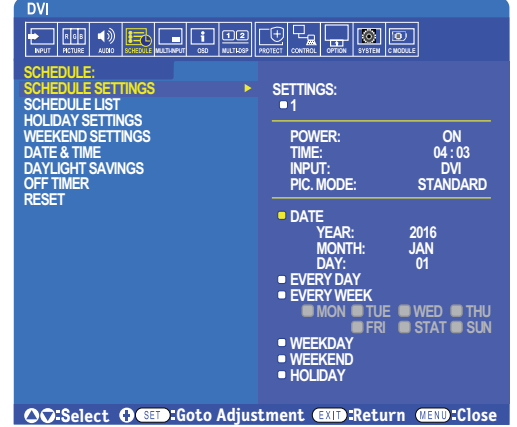

# Gelişmiş Renk Ayarı

SpectraView Engine (SVE), monitöre entegre edilmiş özel bir renkli işlemci motorudur. Eşsiz bir renk kontrolü, doğruluk ve kararlılık seviyesi sağlamak için sıcaklık ve zaman izleme ile birlikte üretim sırasında monitörün bireysel karakterizasyon ve kalibrasyonunu birleştirir.

Mümkün olan en iyi ekranları üretmek için SVE ile birlikte detaylı bireysel fabrika ekran ölçümlerini kullanarak ayarlanabilir renk homojenliği düzeltilmesi mevcuttur.

SVE çok yönlülüğü en üst düzeyde sağlar: Daha hızlı ve daha gelişmiş renk kalibrasyonundan, Adobe®RGB ve sRGB gibi renk uzaylarını ICC Profilleri ve dahili 3D Look Up Tabloları kullanarak yazıcı çıktı öykünmelerini gerçekleştirecek şekilde doğru şekilde taklit etme yeteneğine kadar.

SVE iki moddan birinde çalışabilir: On (Açık) ya da Off (Kapalı)

## Uzaktan kumandayı kullanarak SpectraView Engine'i etkinleştirmek veya devre dışı bırakmak için:

1. MENU (Menü) düğmesine basın.
2. [PICTURE] (Resim) menüsüne ve ardından [SPECTRAVIEW ENGINE] (Spectravlew Motoru) ögesine gidin.  
OSD menüsünde gezinmek için ▲▼ + – düğmelerini kullanın.
3. SpectraView Engine'i etkinleştirmek veya devre dışı bırakmak için [ON] (Açık) veya [OFF] (Kapalı) seçeneğini vurgulayın ve SET/POINT ZOOM (Ayarla/Nokta Yakınlaştırma) düğmesine basın.
4. Ana [PICTURE] (Resim) menüsüne dönmek için EXIT (Çıkış) düğmesine basın.

## SpectraView Engine'i Kullanma

SVE açıkken monitörün dahili işlemcisi renk yönetimi özelliklerinin çoğunu üstlenecek ve kullanıcı renk kontrolleri benzersiz bir hassasiyet düzeyinin elde edilmesini mümkün kılacaktır. Beyaz nokta bir CIE x, y kontrolü kullanılarak ayarlanır ve ekranın gri tonlama yanıtı monitörün kendisi tarafından hesaplanır ve yönetilir.

SVE, en homojen parlaklık ve renk ile maksimum parlaklık arasında bir geçişi mümkün kılmak için farklı seviyelerde telafilerin seçilebileceği Homojenlik Düzeltmesi içerir.

SVE, ayrı ayrı yapılandırılabilen ve seçilebilen beş Resim Modu belleğine sahiptir. Her bir Resim Modu, tamamen özelleştirilmiş renk ayarlarını saklayabilir. Bu, resim modları arasında geçiş yaparak farklı ayarlar arasında hızla geçiş yapmanızı sağlar.

SVE'nin kullanılması, çeşitli insan renk görme eksikliği modlarının yanı sıra monitörün çıkış renk gamını seçme yeteneğini taklit etme yeteneği gibi diğer gelişmiş işlevselliklere de erişim sağlayacaktır.

## Her bir SVE resim modunda ayarları değiştirmek için:

Ön ayarlar, bir sonraki sayfada "Ön Ayar Türleri" tablosunda açıklandığı gibi genel kullanım için ayarlarla yapılandırılmıştır. SVE resim modu için bir ön ayar seçerken, tüm ayarlar hemen ön ayar ile eşleşecek şekilde ayarlanır. Her ayar, gerektiğinde özelleştirmek için ayrı ayrı ayarlanabilir.

1. MENU (Menü) düğmesine basın.
2. [PICTURE] (Resim) menüsüne ve ardından [PICTURE MODE] (Resim Modu) ögesine gidin.  
OSD menüsünde gezinmek için ▲▼ + – düğmelerini kullanın.
3. [PICTURE MODE] (Resim Modu) alanına gitmek için + düğmesine basın.
4. [PICTURE MODE] (Resim Modu) ögesinden 1 ile 5 arasında bir ayar seçin.

- 1 → 2 → 3 → 4 → 5  
↑

5. [PRESET] (Ön Ayar) ögesinde bir ön ayar ögesi seçin.

Gösterilen içerik veya uygulama kullanımı için en uygun olan [PRESET]'i (Ön Ayar) seçin.

Her [PICTURE MODE] (Resim Modu) [LUMINANCE] (Aydınlatma), [BLACK] (Siyah seviyesi), [GAMMA], [WHITE (K)](renk sıcaklığı), [WHITE (x, y)](Beyaz nokta CIE x, y), [RED] (Kırmızı Ana CIE x, y), [GREEN] (Yeşil Ana CIE x, y) ve [BLUE] (Mavi Ana CIE x, y) ayarlarını içerir. Bu ayarları "Picture Mode" (Resim Modu) menüsünden değiştirebilirsiniz.

Herhangi bir ayarın değiştirilmesi gerekiyorsa, + - düğmelerini kullanarak ayarlarda gezinmek ve herhangi bir ayarlama yapmak için ▼ düğmesine basın.

6. Ana [PICTURE] (Resim) menüsüne dönmek için EXIT (Çıkış) düğmesine basın.

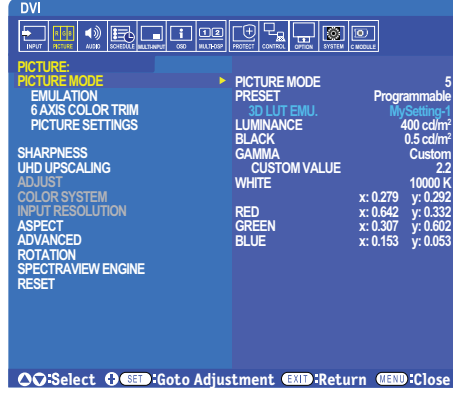

- NOT:**
- [PICTURE MODE] (Resim Modu) menüsündeki ayarların değiştirilmesi [PRESET] (Ön Ayar) için varsayılan ayarları değiştirmez.
  - Resim Modu ayarları varsayılan ön ayar ayarlarından değiştirildiyse "\*" işareti görüntülenir.

## Ön Ayar Türleri

ÖN AYAR	AMAÇ
sRGB	İnternetin standart renk ayarı, Windows® işletim sistemleri ve birçok akıllı telefon ve diğer dijital kameralar. Genel renk yönetimi için önerilen ayar.
AdobeRGB	Profesyonel dijital fotoğraf makineleri ve baskı gibi üst düzey grafik uygulamalarında kullanılan daha geniş renk gamı ayarı.
eciRGB_v2	Avrupa basım grubu, ECI (Avrupa Renk Girişimi) tarafından önerilen renk ayarı.
DCI-P3	Dijital sinema için renk ayarı.
Rec.709	Yüksek çözünürlüklü televizyon için renk ayarı.
Rec.2100 (HLG)	HDR (Yüksek Dinamik Aralık) yayını için renk ayarı.
Rec.2100 (PQ)	Disk ve internet üzerinden HDR (Yüksek Dinamik Aralık) dijital sinema için renk ayarı.
Low Blue (Düşük Mavi)	Monitörden yayılan mavi ışığı azaltır. Kağıt benzeri renk ayarı. (Düşük Mavi işlevi, mavi ışığı önemli ölçüde azaltır ve göz yorgunluğunu hafifletmeye yardımcı olur.)
Signage (Tabela)	Parlak ve yüksek renk sıcaklığı olan beyaz noktaların istendiği yüksek ortam aydınlatma koşullarına sahip dijital tabela uygulamalarında kullanım için renk ayarı.
TV Studio (TV Stüdyosu)	Monitörün ekranının kamera tarafından çekileceği ve stüdyo setinin akkor ışıklandırmasıyla eşleşmesi gereken "sette çekimde" kullanma amaçlı renk ayarı.
Full (Tam)	Doğal LCD panel renk gamı. Renkli uygulamalarla kullanım için uygundur.
DICOM sim.	DICOM GSDF (Gri Tonlamalı Standart Görüntüleme Fonksiyonu) ile uyumlu tıbbi görüntüleme renk ayarı. NOT: Teşhis amaçlı kullanmayın.
Programmable (Programlanabilir)	MultiProfilers ve diğer desteklenen yazılımlar için programlanabilir ön ayar. Ön ayar ismi yazılım tarafından değiştirilebilir.



## SpectraView Ayarları

SVE AYARLARI	AMAÇ
LUMINANCE (AYDINLIK)	Genel görüntü ve ekran arka plan parlaklığını ayarlar. Ayar görüntülenemeyecek kadar yüksek olduğunda, OSD karakterleri yeşile döner.
BLACK (SİYAH)	Siyah aydınlığını ayarlar. Ayar görüntülenemeyecek kadar düşük olduğunda, OSD karakterleri yeşile döner.
GAMMA (Gama)	Gri ölçeği için parlaklık seviyesini manuel olarak seçmenize izin verir.
	sRGB: sRGB için Gamma (GAMA) ayarı.
	L Star: CIELAB renk uzayı Lab'ı için Gama ayarı.
	Rec.1886: HDTV yayını için gama ayarı.
	HDR-Hybrid Log (Hibrit Günlüğü): HDR için Gama ayarı tipik olarak UHD yayını için. Sistem gama ögesi ayarlanabilir.
	SYSTEM GAMMA (Sistem Gaması): Sistem gaması 0,5-2,0 aralığında ayarlanabilir. "Otomatik" seçildiğinde, sistem gaması "Parlaklık" ayarına göre otomatik olarak seçilir.
	HDR-ST2084 (PQ): HDR için Gama ayarı, genellikle UHD disk ortamı ve akış videoları için. Tepe parlaklık değeri ayarlanabilir.
	PEAK LUMI. (Tepe Parlaklık): HDR-ST2084 (PQ) parlaklık aralığını göstermek için tepe parlaklık değerini ayarlar. Daha büyük bir değer beyaz doygunluğu artıracak ancak resim daha karanlık hale gelecektir. "Auto" (Otomatik) seçildiğinde "Parlaklık", en yüksek parlaklık ayarı olarak kullanılır.
	DICOM: Medikal görüntüleme için DICOM GSDF (Gri Ölçek Standart Ekran Fonksiyonu) mümkündür.
	Programmable (Programlanabilir): Programlanabilir gamma eğrisi isteğe bağlı NEC yazılımını kullanarak yüklenebilir.
Custom (Kullanıcı Tanımlı): CUSTOM VALUE (Kullanıcı Tanımlı Değer): Gama değeri 0,5 ila 4,0 aralığından 0,1'lik adımlarda seçilebilir. Genel görüntüler için 2.2 kullanılmıştır. Değerin artırılması ara rengi daha koyu, düşürülmesi ise daha parlak hale getirir.	
<p style="text-align: center;">SAMPLE OF PRESET GAMMA</p>	
WHITE (K) (Beyaz)	Beyazı renk sıcaklığını (K) veya CIE x, y ayarlarına göre düzenler. Daha düşük renk sıcaklığı ekranı kırmızılaştırır, daha yüksek renk sıcaklığı ekranı mavileştirir. Daha büyük bir x değeri kırmızimsı bir ekran ile sonuçlanacak, daha büyük bir y değeri ekranı yeşilimsi yapacak ve daha küçük x, y değerleri ekranı mavimsi beyaza çevirecektir.
WHITE (x, y) (Beyaz)	<p style="text-align: center;">WHITE RANGE</p>

SVE AYARLARI	AMAÇ
RED (x,y) (Kırmızı) GREEN (x,y) (Yeşil) BLUE (x,y) (Mavi)	Renk gamını ayarlar. Renkserliği CIE x, y koordinatlarıyla ayarlayın. Beyaz ve gri gibi akromatik dışındaki tüm renkleri etkiler.

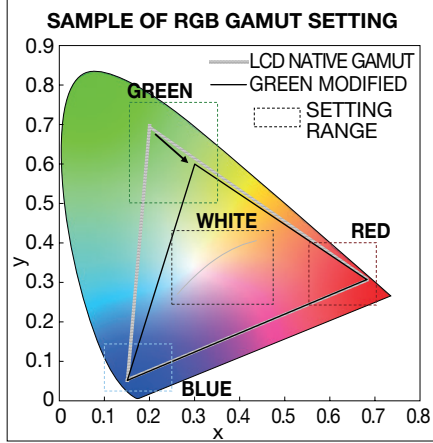

- NOT:**
- [EMULATION] (Emülasyon), [6 AXIS COLOR TRIM] (6 Eksenli Renk Kırpma) ve [PICTURE SETTING] (Resim Ayarı) ayarları da her bir [PICTURE MODE]'a (Resim Modu) kaydedilir.
  - Bilgisayarınızdaki ICC Profili monitörün ayarlarıyla eşleşmiyorsa, renk üretimi hatalı olabilir.
  - Ayrıntılı renk ayarları için ve ICC profilini otomatik olarak bilgisayarınızda ayarlamak için MultiProfilers yazılımı önerilir. PC ve monitörü bir USB kablosu ile bağlamanız önerilir. Bkz. [sayfa 98](#).

## Bağımsız kalibrasyonu kullanma

Bu özellik, harici bir bilgisayar veya yazılım kullanmadan monitörün renk kalibrasyonunu gerçekleştirir. Bu, az sayıda monitörde hızlı bir şekilde renk eşleştirmesi için kullanışlıdır. Ayrıca, monitörün dahili SpectraView Engine (SVE) renk işlemcisi tarafından kullanılan fabrika renk ölçüm verilerini günceller.

Bir renk sensöründen alınan ölçümlerle fabrika renk verilerinin güncellenmesi, OSD'de gösterilen renkle ilgili ayarlarla sonuçlanır ve renk sensöründen gelen ölçümlerle yakından eşleşir. Aslında renk sensörünün ölçümleri, tüm SVE'nin dahili renk hesaplamalarının yeni referansı haline gelir. Monitördeki tüm renk ayarları yeni referansı kullanmak için otomatik olarak güncellenir.

Bağımsız Kalibrasyon için Gereksinimler:

- NEC MDSVSENSOR3 renk sensörü. Bu sensör, doğrudan monitördeki USB1 (SENSOR) bağlantı noktasına bağlanır. Monitör otomatik olarak ekran ölçümlerini doğrudan renkli sensöründen alır. Satın alma ve stok durumu bilgileri için Ek A'ya bakın.
- Veya
- CIE Y/x, y formatında Y'nin birimi cd/m<sup>2</sup> olan bir ölçüm okuma ekranına sahip yakın mesafe kolorimetre. Ölçümler manuel olarak yapılır ve her bir okuma uzaktan kumanda kullanılarak OSD üzerinden monitöre girilmelidir. [VALIDATION] (DOĞRULAMA) ve [WHITE COPY] (BEYAZ KOPYA) mevcut değildir.

**NOT:** Diğer renk sensörü modelleri ve türleri desteklenmez.

- NOT:**
- En iyi kalibrasyon sonuçları için kalibrasyon veya ölçüm işlemine başlamadan önce monitörün en az 30 dakika ısınması önerilir.
  - Kendi Kalibrasyonunu gerçekleştirdikten sonra monitördeki diğer Resim Modlarını yeniden kalibre etmek gerekli değildir. Monitörün dahili referansının güncellenmesi tüm renk ayarlarını otomatik olarak günceller.
  - Orijinal fabrika ölçümleri herhangi bir zamanda geri yüklenebilir.
  - Bu özelliği NEC MDSVSENSOR3 renk sensörü ile kullanmak için her bir monitörün USB1 (SENSOR) bağlantı noktasına erişim gereklidir. Monitörleri kurarken yeterli erişim alanı bıraktığınızdan emin olun.
  - Fabrika renk ölçümleri ile renk sensörü ile çekilenler arasında farklar beklenir. Farklılıklar, renk sensörü ölçüm teknolojileri, cihaz kalibrasyonu ve sapması, ekran üzerindeki ölçüm konumu ve video sinyali farklılıkları arasındaki farklılıklar gibi birçok faktörden kaynaklanabilir.
  - Çok sayıda monitörün renk eşleştirmesi ve yönetilmesi için NEC Display Wall Calibrator yazılımı önerilir. Detaylar için Ek A'ya bakınız.
  - Stand Alone Calibration (Bağımsız Kalibrasyon) OSD menüsünü açmak için OSD'de Calibration (Kalibrasyon) (bkz. [sayfa 105](#)) seçeneğini seçin. [SPECTRAVIEW ENGINE] (SpectraView Motoru) için [ON]'un (Açık) seçili olduğundan emin olun (bkz. [sayfa 105](#)).

## Uzaktan kumandasını kullanarak STAND-ALONE CALIBRATION (Bağımsız Kalibrasyon) penceresini açmak için:

1. MENU (Menü) düğmesine basın.
2. [PICTURE] (Resim) menüsüne ve ardından [SPECTRAVIEW ENGINE] (Spectravlew Motoru) ögesine gidin.  
OSD menüsünde gezinmek için ▲▼ + – düğmelerini kullanın.
3. SpectraView Engine'i etkinleştirmek için [ON]'u (Açık) vurgulayın ve SET/POINT ZOOM (Ayarla/Nokta Yakınlaştırma) düğmesine basın.
4. [CALIBRATION]'a (Kalibrasyon) gidin ve SET/POINT ZOOM (Ayarla/Nokta Yakınlaştırma) düğmesine basın. STAND-ALONE CALIBRATION (Bağımsız Kalibrasyon) penceresi görünür olur.
5. Bir menüyü vurgulayın ve SET/POINT ZOOM (Ayarla/Nokta Yakınlaştırma) düğmesine basın.
6. OSD menüsünü kapatmak için EXIT (Çıkış) tuşuna basın.

OSD mesajında verilen talimatları izleyiniz.

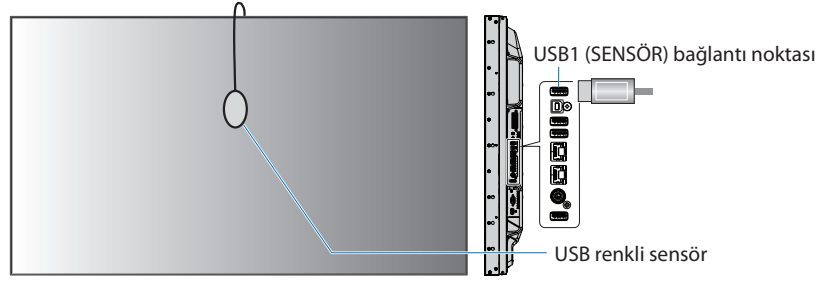
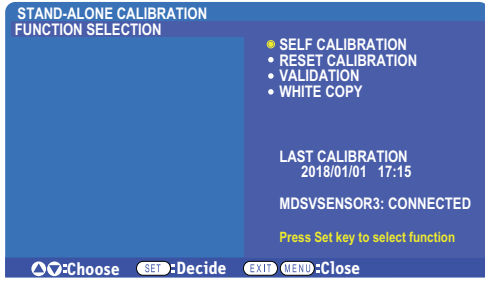

## Kendi Kendine Kalibrasyon

Bu işlem, desteklenen bir renk sensörü aygıtı kullanılarak alınan ölçümleri kullanmak için monitörün dahili SpectraView Engine renk işlemcisini günceller. Bu ölçümler, monitördeki tüm renk ayarları için referans olacaktır.

Monitörün USB1 (SENSOR) portuna bir NEC MDSVSENSOR3 renk sensörü bağlandığında, monitör ölçümleri alır ve otomatik olarak kalibre edilir. Renk sensörünü ekranın ortasına yerleştirin ve görüntülenen mesajları takip edin.

Yakın bir mesafe kolorimetre cihaz kullanılıyorsa, cihaz ile manuel olarak ve uzaktan kumanda kullanılarak OSD üzerinden bireysel olarak girilen CIE Y/x/y değerleriyle ölçümler yapılmalıdır. Y'nin birimi cd/m<sup>2</sup>'dir.

Monitör kullanımına ve diğer faktörlere bağlı olarak yılda en az bir kez bir Kendi Kendine Kalibrasyon yapılması önerilir.

## Kalibrasyonu sıfırlama

Bu, Kendi Kendine Kalibrasyon işlevi tarafından oluşturulan renk ölçüm verilerini siler ve orijinal fabrika iç referans renk ölçüm verilerine geri döner. Tüm Resim Modları otomatik olarak güncellenecektir. NEC ekranı Wall Calibrator kullanıyorsanız, homojenlik ayar verileri de silinir.

## Doğrulama\*

Bu, Kendi Kendine Kalibrasyon işleminin gerçekleştirilip gerçekleştirilmeyeceğini belirlemek için kullanılabilir.

Ekranı renk sensörü tarafından çeşitli renk yamalarından alınan ölçümleri SVE tarafından hesaplanan beklenen değerlerle karşılaştırır, SVE de mevcut iç referans renk ölçüm verilerini kullanır. Bu karşılaştırmanın sonucu ortalama renk farkı (dE) değeri olarak belirtilmiştir. Daha büyük değerler, ölçümler ve dahili referans arasında daha büyük bir fark olduğu anlamına gelir. dE değeri 3,0'dan yüksekse, iç referans renk verilerini güncellemek için Kendi Kendine Kalibrasyon yapılması önerilir.

\*: Bu işlem OSD menüsünde görünmesi için Kendi Kendine Kalibrasyon daha önce gerçekleştirilmiş olmalıdır.

- NOT:**
- Kaynak HDMI sinyal çözünürlüğü 3840 x 2160 (60 Hz) ise, [Self calibration] (Kendi Kendine Kalibrasyon), [Validation] (Doğrulama) ve [WHITE COPY] (BEYAZ KOPYA) kullanılamaz.
  - "Self calibration" (Kendi Kendine Kalibrasyon) ve "Validation" (Doğrulama) fonksiyonlarının tarih ve saat damgalı sonuçları ekranda saklanır ve bilgisayarınızdaki yazılım izin verirse okunabilir. Bu işlem için OSD menüsünde [SCHEDULE] (Programla) → [DATE & TIME] (TARİH ve SAAT) ayarının yapılmış olması gerekir.

## Beyaz kopya\*

Bu işlem, çoklu monitör kurulumunda kullanıldığında parlaklığı ve beyaz noktayı başka bir monitörden "kopyalamak" için kullanılabilir. Bu işlem, bir monitörün renginin ölçülmesi ve ölçülen değerlerin ayarlanmakta olan monitöre uygulanmasıyla yapılır. Bu, tüm monitörleri yeniden kalibre etmek zorunda kalmadan bir monitörü komşu monitörlere yaklaştırmanın gerekli olduğu durumlarda yararlı olabilir.

Başlamadan önce, tüm monitörlere tam beyaz bir video sinyali göndermek gereklidir. Kopyalama işleminin Hedefi – veya kaynağı - olacak monitörü seçin (A).

Bu fonksiyon kaynak monitörün (A) parlaklığını ve beyaz noktasını ölçecek ve bu değerleri hedef monitörün (B) mevcut Resim Moduna ayarlayacaktır.

Ekran rengini kontrol ederken ölçüm sonucuna ince ayar yapabilirsiniz. Ölçülen değere geri dönmek istiyorsanız, yeniden ölçümü seçin.

\*: Bu işlem OSD menüsünde görünmesi için Kendi Kendine Kalibrasyon daha önce gerçekleştirilmiş olmalıdır.

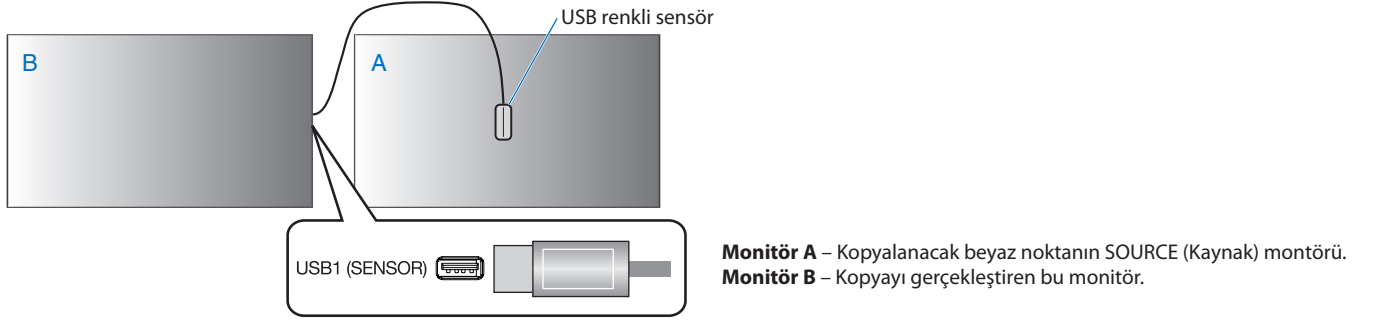

**NOT:** Birden fazla ekranın rengini ayarlarken, [WHITE COPY] (BEYAZ KOPYA) bölümünden [SELF CALIBRATION] (KENDİ KENDİNE KALİBRASYON) işlemi yapmanızı öneririz.

## Diğer Resim Modlarını Kullanma

SpectraView Engine kapalıyken, beyaz nokta, tanıdık kırmızı, yeşil ve mavi seviye kontrolleri kullanılarak ayarlanabilir. SpectraView Engine'i kapatmak için, [sayfa 47](#) sayfasında yazılı talimatlara bakın.

SpectraView Engine kapalı olduğunda farklı resim modları vardır. Bu resim modları, aşağıdaki "Resim Modu Türleri" tablosunda açıklandığı gibi genel kullanım için ayarlarla yapılandırılmıştır.

### Resim modlarını değiştirmek için:

Modlar arasında geçiş yapmak için kablosuz uzaktan kumandadaki PICTURE MODE (Resim Modu) düğmesine basın veya OSD menüsündeki [PICTURE] (Resim) listesinden modu seçin.

Bu resim modları seçilen girişe göre kullanılabilir olur:

- [DVI] için, [DisplayPort1], [DisplayPort2], [OPTION\*1], [VGA (RGB)], [HDMI1], [HDMI2], [COMPUTE MODULE\*2]  
STANDARD (STANDART) → sRGB → CINEMA (Sinema) → CUSTOM1 (Özel1) → CUSTOM2 (Özel2) → HIGHBRIGHT (Yüksek Parlaklık)

\*1: Bu fonksiyon monitörde hangi Opsiyon Kartının kurulu olduğuna bağlıdır.

\*2: Bu giriş, isteğe bağlı Raspberry Pi Compute Modül Arayüz Kartı ve Raspberry Pi Compute Modül yüklendiğinde kullanılabilir. Bkz. [sayfa 98](#).

- [VGA (YPbPr)], [VIDEO], [MP] için  
STANDARD (STANDART) → CINEMA (Sinema) → CUSTOM1 (Özel1) → CUSTOM2 (Özel2) → HIGHBRIGHT (Yüksek Parlaklık)

### Resim Modu Türleri

PICTURE MODE (Resim Modu)	AMAÇ
HIGH BRIGHT (Yüksek Aydınlık)	En yüksek parlaklık ayarı.
STANDARD (STANDART)	Standart ayardır.
sRGB	İnternet, Windows® işletim sistemi ve dijital kameralar için kullanılan standart renk uzayı. Genel renk yönetimi için önerilen ayar.
CINEMA	Koyu tonları zenginleştiren ayar, filmler için idealdir.
CUSTOM (Özel)	Özel ayar.

**NOT:** OSD menüsündeki [PICTURE] (Resim) ayarlarından herhangi birinin değiştirilmesi, sadece geçerli girişin ayarlarını değiştirecektir.

# Çoklu Resim Modu

Çoklu Resim modu, iki farklı kaynaktan gelen video girişini görmeyi sağlar. İkincil giriş, ana videodaki (Resim içinde Resim) bir iç pencerede görüntülenebilir veya iki giriş yan yana görüntülenebilir (Resim yanında Resim).

Bu bölümdeki talimatlar, monitörün OSD menüsündeki Çoklu Resim Modunu yapılandırmanıza yardımcı olur. Bu ayarlar monitörün web kontrolleri kullanılarak da yapılandırılabilir. Web denetimlerindeki işlev adları ve konumlar, OSD menüsü ile aynıdır. Bkz. [sayfa 83](#).

## Çoklu resim modunu etkinleştirmek için:

1. Ekran Üstü (OSD) menüsünü açmak için uzaktan kumandadaki MENU (Menü) düğmesine basın.
2. OSD menüsünde [MULTI-INPUT] (Çoklu Giriş) → [MULTI PICTURE MODE] (Çoklu Resim Modu) gidin, [ON] (Açık) seçimini yapın ve ardından [PIP] veya [PBP] seçimini yapın.

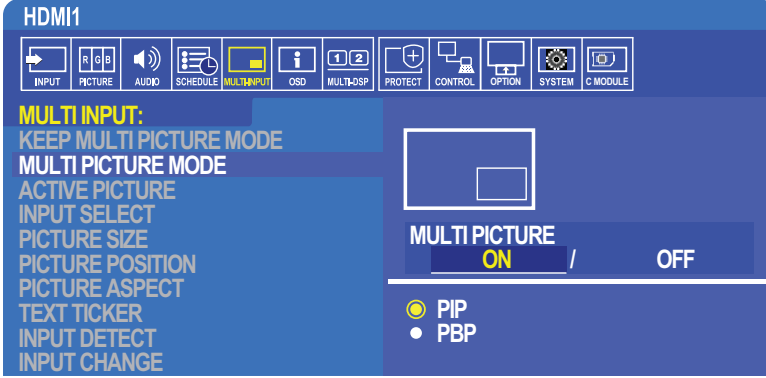

- **PIP (Resim içinde Resim)** — Bir alt küme penceresinde görüntülenen ikinci bir girişe sahip olmak için bu seçeneği seçin.
- **PBP (Resim yanında Resim)** — İki girdinin yan yana görüntülenmesini sağlamak için bu seçeneği seçin.

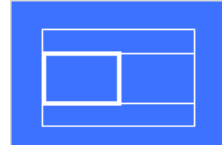
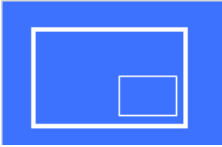

## PIP (Resim içinde Resim) ayarları:

1. OSD'de [INPUT SELECT] (Giriş Seç) ögesine gidin.
  - Picture1 (ana giriş) ve Picture2 (ikincil giriş) için bir giriş kaynağı seçin.
2. OSD'de [ACTIVE PICTURE] (Giriş Seç) ögesine gidin.
  - Aktif Resmi [PICTURE2] olarak değiştirin.

Picture Size (Resim Boyutu), Position (Konum) ve Aspect (Görüntü Oranı) işlevleri, alt resim penceresinin ayarlarını yapılandırmak içindir (Picture2). [PICTURE1] aktif resim olduğu sürece devre dışı kalacaktır.
- Aktif Çerçeve, OSD menüsü açıkken seçili Aktif Resim alanının etrafında gösterilen kırmızı çerçevedir. Bu özellik bu menüden açık veya kapalı olarak ayarlanabilir. Çoklu resim modu etkinleştirildiğinde kırmızı çerçeve, Çoklu Giriş OSD menüsünün diğer alanlarında değişiklik yaparken hangi resmin etkin olduğunu görmeyi kolaylaştırır.
3. Şimdi alt resim penceresinin ayarlarını yapabilirsiniz.
  - **Picture Size (Resim Boyutu)** — alt resmin boyutunu büyütme veya küçültme için uzaktan kumandada + veya - düğmelerini kullanın.
  - **Picture Position (Resim Konumu)** — alt resim penceresini hareket ettirmek için uzaktan kumandada + veya - düğmelerini kullanın.
  - **Picture Aspect (Görüntü Oranı)** — Alt resim penceresinin en boy oranını ayarlar.

## PBP (Resim yanında Resim) ayarları:

- OSD'de [INPUT SELECT] (Giriş Seç) ögesine gidin.
  - [PICTURE1] (Resim1) ve [PICTURE2] (Resim2) ögeleri için bir giriş kaynağı seçin.
- OSD'de [ACTIVE PICTURE] (Aktif Resim) ögesine gidin.
  - [PICTURE1] (Resim1) veya [PICTURE2] (Resim2) seçeneklerinden birini seçin.  
Resim Boyutu, Konumu ve Oranı fonksiyonları her giriş için ayrı ayrı yapılandırılır.
  - Aktif Çerçeve, OSD menüsü açıkken seçili Aktif Resim alanının etrafında gösterilen kırmızı çerçevedir. Bu özellik bu menüden açık veya kapalı olarak ayarlanabilir. Çoklu resim modu etkinleştirildiğinde kırmızı çerçeve, Çoklu Giriş OSD menüsünün diğer alanlarında değişiklik yaparken hangi resmin etkin olduğunu görmeyi kolaylaştırır.
- Şimdi her pencerenin ayarlarını yapabilirsiniz.
  - Picture Size (Resim Boyutu)** — alt resmin boyutunu büyötmek (+) veya küçölmek (-) için uzaktan kumandada + veya - düğmelerini kullanın.
  - Picture Position (Resim Konumu)** — Aktif resim penceresini hareket ettirmek için uzaktan kumandada + veya - düğmelerini kullanın.
  - Picture Aspect (Görüntü Oranı)** — Aktif resim penceresinin en boy oranını ayarlar.

## Çoklu Giriş OSD menüsündeki ek ayarlar:

**Keep Multi-Picture Mode (Çoklu Resim Modunu Tut)** — Monitörü kapattıktan sonra Çoklu Resim modunda ve Metin Kutusu modunda kalmak için bu seçeneği seçin.

**Text Ticker (Metin Kutusu)** — bu seçeneği etkinleştirmek için Horizontal (Yatay) veya Vertical (Dikey) seçimini yapın. Etkinleştirildiğinde ikincil girişin bir kısmı ekran boyunca yatay veya dikey olarak görüntülenecektir. Bu alan, ikinci video giriş kaynağından örneğin bir metin kutusu uygulaması olarak video görüntülemek için kullanılabilir.

İkincil videonun görüntülediği konum ve miktar (boyut) ayarlanabilir. İkincil giriş video sinyalinin üst veya sol tarafı görüntülenen videonun kaynağı olarak kullanılır.

- Position (Konum)** — İkincil girişi ekranda görünmesini istediğiniz yere taşımak için uzaktan kumandada + veya - kontrol düğmelerine basın.
- Size (Boyut)** — metin kutusu alanı boyutunu büyötmek veya küçölmek için uzaktan kumandada + veya - düğmelerini kullanın.  
Metin Kutusu işlevi, ikinci kaynağın üst bölümünü görüntüler. Metin Kutusu alanının boyutunu ayarlamak, ikinci kaynağın üst veya sol bölümünün ne kadarının görüntüleneceğini ayarlar.
- Detect (Algıla)** — İkincil video sinyalinin varlığına bağlı olarak Metin Kutusu işlevini otomatik olarak açar ve kapatır.
- Input Select (Giriş Seç)** — Birincil [PICTURE1] (Resim1) ve ikincil [PICTURE2] (Resim2) kaynakları için giriş sinyali.

**Input Detect (Giriş Algıla)** — Giriş sinyalinin otomatik olarak algılanmasını sağlamak için fonksiyonlardan birini seçin.

- First Detect (İlk Algılanan)** — Monitör mevcut girişte video sinyali algılamıyorsa, diğer girişlerde video sinyalleri arar ve algıladığı ilk aktif video sinyaline geçer.
- Last Detect (Son Algılanan)** — Monitör şu anda aktif olan bir video sinyali gösterdiğinde ve yeni bir ikincil kaynak algılandığında, ekran otomatik olarak yeni video kaynağına geçer. Mevcut bir giriş sinyali yoksa diğer girişlerde video sinyalleri arayacak ve algıladığı ilk aktif video sinyaline geçecektir.
- Custom Detect (Özel Algıla)** — bu seçeneği seçin ve ardından seçeneklerin her biri için bir giriş kaynağı seçin. Monitör sadece seçilen video girişlerinde aktif sinyali arayacaktır. Bu, bir yedek video sinyali sadece birincil video sinyali kaybolduğunda kullanıldığı zamanlarda "güvenli olmayan" uygulamalar için kullanışlıdır.

**Input Change (Giriş Değiştirme)** — Bu seçenek, monitörün farklı bir video girişine dönme hızını değiştirir.

HDMI OUT (HDMI Çıkış) bağlantı noktasına bir kablo bağlandığında, giriş değişme hızı daha hızlı olmayabilir.

HDMI OUT (HDMI Çıkış) bağlantı noktasına bir kablo bağlandığında, [QUICK] (Hızlı) veya [SUPER] (Süper) ayarlanmışsa bu ayar, sinyalleri değiştirirken görüntü bozulmasına neden olur.

- Quick (Hızlı)** — Bu seçenek Normalden (varsayılan) daha hızlı geçer ancak sinyalleri değiştirirken görüntü gürültüsü gerçekleşebilir. QUICK'i (Hızlı) ayarladıktan sonra giriş sinyalini DisplayPort'a değiştirdiğinizde, görüntü bozulur.
- Super (Süper)** — Bu seçeneği seçin ve ardından INPUT1 (Giriş1) ve INPUT2 (Giriş2) için video sinyalini seçin. Bu iki giriş arasındaki video sinyali.

**Terminal Setting (Terminal Ayarı)** — bu bölümdeki seçenekler, sinyal giriş tipine özgü ayarları yapılandırmak içindir.

"Ek B OSD Kontrolleri Listesi" tablolarında "TERMINAL SETTINGS (Terminal Ayarları)" sayfa 110'e bakın.

## PIP (Resim içinde Resim) matrisi

PIP ve PBP yapılandırması için kullanılabilir giriş bağlantılarının kombinasyonu sınırlıdır. Alt resim için kullanmak istediğiniz girişi görmüyorsanız, giriş konfigürasyonunuzun desteklenip desteklenmediğini görmek için aşağıdaki tablolara bakınız.

DisplayPort = 1.1a/HDMI = MODE1 (Mod1)

		Alt resim												
		DisplayPort1	DisplayPort2	DVI	HDMI1	HDMI2	VGA (RGB)	VGA (YPbPr)	Video	OPTION (SEÇENEK)		MP		
		Konektör	DisplayPort1 (PAPATYA ZİNCİRİ GİRİŞİ)	DisplayPort2	DVI-D	HDMI1 (PAPATYA ZİNCİRİ GİRİŞİ)	HDMI2 (CEC)	VGA (RGB, YPbPr)		VIDEO	Opsiyon Kartı Yuvası (SLOT2 (DP))	Opsiyon Kartı Yuvası (SLOT2 (HDMI))	-	
Ana resim	DisplayPort1	DisplayPort1 (PAPATYA ZİNCİRİ GİRİŞİ)	Evet	Evet	Evet	Evet	Evet	Evet	Evet	Evet	Hayır	Evet	Evet	
	DisplayPort2	DisplayPort2	Evet	Evet	Evet	Evet	Evet	Evet	Evet	Evet	Evet	Evet	Evet	
	DVI	DVI-D	Evet	Evet	Evet	Hayır	Evet	Evet	Evet	Hayır	Evet	Hayır	Hayır	
	HDMI1	HDMI1 (PAPATYA ZİNCİRİ GİRİŞİ)	Evet	Evet	Hayır	Evet	Evet	Evet	Evet	Hayır	Evet	Hayır	Hayır	
	HDMI2	HDMI2 (CEC)	Evet	Evet	Evet	Evet	Evet	Evet	Evet	Evet	Evet	Evet	Evet	
	VGA (RGB)	VGA (RGB, YPbPr)	Evet	Evet	Evet	Evet	Evet	Evet	Hayır	Evet	Evet	Evet	Evet	
	VGA (YPbPr)		Evet	Evet	Evet	Evet	Evet	Hayır	Evet	Evet	Evet	Evet	Evet	
	VIDEO	VIDEO	Evet	Evet	Hayır	Hayır	Evet	Evet	Evet	Evet	Evet	Hayır	Hayır	
	OPTION (SEÇENEK)	Opsiyon Kartı Yuvası (SLOT2 (DP))	Hayır	Evet	Evet	Evet	Evet	Evet	Evet	Evet	Evet	Evet	Evet	Evet
		Opsiyon Kartı Yuvası (SLOT2 (HDMI))	Evet	Evet	Hayır	Hayır	Evet	Evet	Evet	Hayır	Evet	Evet	Hayır	Hayır
MP	-	Evet	Evet	Hayır	Hayır	Evet	Evet	Evet	Hayır	Evet	Hayır	Evet		

DisplayPort = 1.1a/HDMI = MODE2 (Mod2)

		Alt resim												
		DisplayPort1	DisplayPort2	DVI	HDMI1	HDMI2	VGA (RGB)	VGA (YPbPr)	Video	OPTION (SEÇENEK)		MP		
		Konektör	DisplayPort1 (PAPATYA ZİNCİRİ GİRİŞİ)	DisplayPort2	DVI-D	HDMI1 (PAPATYA ZİNCİRİ GİRİŞİ)	HDMI2 (CEC)	VGA (RGB, YPbPr)		VIDEO	Opsiyon Kartı Yuvası (SLOT2 (DP))	Opsiyon Kartı Yuvası (SLOT2 (HDMI))	-	
Ana resim	DisplayPort1	DisplayPort1 (PAPATYA ZİNCİRİ GİRİŞİ)	Evet	Evet	Evet	Hayır	Hayır	Evet	Evet	Evet	Hayır	Hayır	Evet	
	DisplayPort2	DisplayPort2	Evet	Evet	Evet	Hayır	Hayır	Evet	Evet	Evet	Evet	Hayır	Evet	
	DVI	DVI-D	Evet	Evet	Evet	Hayır	Hayır	Evet	Evet	Hayır	Evet	Hayır	Hayır	
	HDMI1	HDMI1 (PAPATYA ZİNCİRİ GİRİŞİ)	Hayır	Hayır	Hayır	Hayır	Hayır	Hayır	Hayır	Hayır	Hayır	Hayır	Hayır	
	HDMI2	HDMI2 (CEC)	Hayır	Hayır	Hayır	Hayır	Hayır	Hayır	Hayır	Hayır	Hayır	Hayır	Hayır	
	VGA (RGB)	VGA (RGB, YPbPr)	Evet	Evet	Evet	Hayır	Hayır	Evet	Hayır	Evet	Evet	Hayır	Evet	
	VGA (YPbPr)		Evet	Evet	Evet	Hayır	Hayır	Hayır	Evet	Evet	Evet	Hayır	Evet	
	VIDEO	VIDEO	Evet	Evet	Hayır	Hayır	Hayır	Evet	Evet	Evet	Evet	Hayır	Hayır	
	OPTION (SEÇENEK)	Opsiyon Kartı Yuvası (SLOT2 (DP))	Hayır	Evet	Evet	Hayır	Hayır	Evet	Evet	Evet	Evet	Hayır	Hayır	Evet
		Opsiyon Kartı Yuvası (SLOT2 (HDMI))	Hayır	Hayır	Hayır	Hayır	Hayır	Hayır	Hayır	Hayır	Hayır	Hayır	Hayır	Hayır
MP	-	Evet	Evet	Hayır	Hayır	Hayır	Evet	Evet	Hayır	Evet	Hayır	Evet		



DisplayPort = 1.2/HDMI = MODE1 (Mod1)

		Alt resim										
		DisplayPort1	DisplayPort2	DVI	HDMI1	HDMI2	VGA (RGB)	VGA (YPbPr)	Video	OPTION (SEÇENEK)		MP
Ana resim	Konektör	DisplayPort1 (PAPATYA ZİNCİRİ GİRİŞİ)	DisplayPort2	DVI-D	HDMI1 (PAPATYA ZİNCİRİ GİRİŞİ)	HDMI2 (CEC)	VGA (RGB, YPbPr)		VIDEO	Opsiyon Kartı Yuvası (SLOT2 (DP))	Opsiyon Kartı Yuvası (SLOT2 (HDMI))	-
	DisplayPort1	DisplayPort1 (PAPATYA ZİNCİRİ GİRİŞİ)	Hayır	Hayır	Hayır	Hayır	Hayır	Hayır	Hayır	Hayır	Hayır	Hayır
	DisplayPort2	DisplayPort2	Hayır	Hayır	Hayır	Hayır	Hayır	Hayır	Hayır	Hayır	Hayır	Hayır
	DVI	DVI-D	Hayır	Hayır	Evet	Hayır	Evet	Evet	Evet	Hayır	Hayır	Hayır
	HDMI1	HDMI1 (PAPATYA ZİNCİRİ GİRİŞİ)	Hayır	Hayır	Hayır	Evet	Evet	Evet	Evet	Hayır	Hayır	Hayır
	HDMI2	HDMI2 (CEC)	Hayır	Hayır	Evet	Evet	Evet	Evet	Evet	Hayır	Evet	Evet
	VGA (RGB)	VGA (RGB, YPbPr)	Hayır	Hayır	Evet	Evet	Evet	Hayır	Hayır	Evet	Hayır	Evet
	VGA (YPbPr)		Hayır	Hayır	Evet	Evet	Evet	Evet	Evet	Evet	Hayır	Evet
	VIDEO	VIDEO	Hayır	Hayır	Hayır	Hayır	Evet	Evet	Evet	Evet	Hayır	Hayır
	OPTION (SEÇENEK)	Opsiyon Kartı Yuvası (SLOT2 (DP))	Hayır	Hayır	Hayır	Hayır	Hayır	Hayır	Hayır	Hayır	Hayır	Hayır
Opsiyon Kartı Yuvası (SLOT2 (HDMI))		Hayır	Hayır	Hayır	Hayır	Evet	Evet	Evet	Hayır	Hayır	Hayır	
MP	-	Hayır	Hayır	Hayır	Hayır	Evet	Evet	Evet	Hayır	Hayır	Evet	

DisplayPort = 1.2/HDMI = MODE2 (Mod2)

		Alt resim										
		DisplayPort1	DisplayPort2	DVI	HDMI1	HDMI2	VGA (RGB)	VGA (YPbPr)	Video	OPTION (SEÇENEK)		MP
Ana resim	Konektör	DisplayPort1 (PAPATYA ZİNCİRİ GİRİŞİ)	DisplayPort2	DVI-D	HDMI1 (PAPATYA ZİNCİRİ GİRİŞİ)	HDMI2 (CEC)	VGA (RGB, YPbPr)		VIDEO	Opsiyon Kartı Yuvası (SLOT2 (DP))	Opsiyon Kartı Yuvası (SLOT2 (HDMI))	-
	DisplayPort1	DisplayPort1 (PAPATYA ZİNCİRİ GİRİŞİ)	Hayır	Hayır	Hayır	Hayır	Hayır	Hayır	Hayır	Hayır	Hayır	Hayır
	DisplayPort2	DisplayPort2	Hayır	Hayır	Hayır	Hayır	Hayır	Hayır	Hayır	Hayır	Hayır	Hayır
	DVI	DVI-D	Hayır	Hayır	Evet	Hayır	Hayır	Evet	Evet	Hayır	Hayır	Hayır
	HDMI1	HDMI1 (PAPATYA ZİNCİRİ GİRİŞİ)	Hayır	Hayır	Hayır	Hayır	Hayır	Hayır	Hayır	Hayır	Hayır	Hayır
	HDMI2	HDMI2 (CEC)	Hayır	Hayır	Hayır	Hayır	Hayır	Hayır	Hayır	Hayır	Hayır	Hayır
	VGA (RGB)	VGA (RGB, YPbPr)	Hayır	Hayır	Evet	Hayır	Hayır	Evet	Hayır	Evet	Hayır	Evet
	VGA (YPbPr)		Hayır	Hayır	Evet	Hayır	Hayır	Hayır	Evet	Evet	Hayır	Evet
	VIDEO	VIDEO	Hayır	Hayır	Hayır	Hayır	Hayır	Evet	Evet	Evet	Hayır	Hayır
	OPTION (SEÇENEK)	Opsiyon Kartı Yuvası (SLOT2 (DP))	Hayır	Hayır	Hayır	Hayır	Hayır	Hayır	Hayır	Hayır	Hayır	Hayır
Opsiyon Kartı Yuvası (SLOT2 (HDMI))		Hayır	Hayır	Hayır	Hayır	Hayır	Hayır	Hayır	Hayır	Hayır	Hayır	
MP	-	Hayır	Hayır	Hayır	Hayır	Hayır	Evet	Evet	Hayır	Hayır	Evet	

# Güvenliği Ayarlama ve Monitör Kontrollerini Kitleme

Normal kullanımda monitör, uzaktan kumandasını veya monitör kontrol panelini kullanan herhangi bir kişi tarafından kontrol edilebilir. Güvenlik ve Kilit Ayarları seçeneklerini etkinleştirerek izinsiz kullanımı ve monitör ayarlarında yapılan değişiklikleri önleyebilirsiniz.

Bu bölümdeki güvenlik ve kilitleme işlevleri şunlardır:

- Şifreyi ayarlamak
- Şifre güvenliğini etkinleştirme
- Uzaktan kumanda düğmelerini kilitlet.
- Monitör Kontrol Paneli düğmelerini kilitleme

**NOT:** Bu bölümdeki talimatlar ekran kontrollerine erişimi kilitlemeyi açıklar. Bu monitör için mevcut olan diğer güvenlik ayarları, ilgili kontroller ilgili bölümlerinde açıklanmıştır:

- “Paylaşım SD Kart Ayarları” sayfa 63 Media Oynatıcı için.
- “Ay Ayarları” sayfa 84 monitörün web kontrolleri için.

## Ayarlar Konumu

Bu bölümdeki talimatlar, monitörün OSD menüsündeki güvenlik ve kilitleme işlevlerini yapılandırmanıza yardımcı olur. Bu ayarlar monitörün web kontrolleri kullanılarak da yapılandırılabilir. Web denetimlerindeki işlev adları ve konumlar, OSD menüsü ile aynıdır. Bkz. sayfa 83.

Güvenlik ve Kilit Ayarları menü seçenekleri hem OSD menüsünde hem de web kontrollerinde [CONTROL] (Kontrol) menüsünde bulunur.

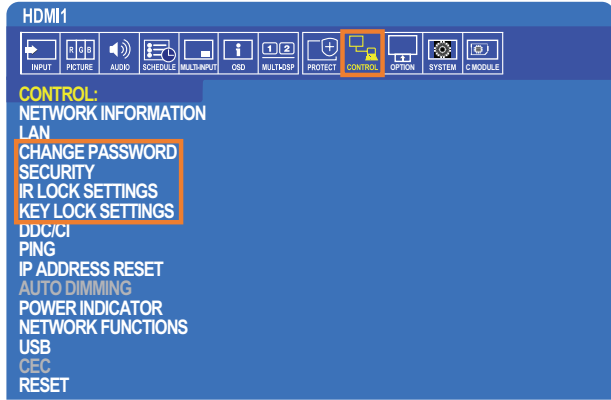

## Şifre Güvenliği

Şifre güvenliği etkinleştirildiğinde, ana gücü açarken ve/veya OSD'ye erişirken 4 basamaklı bir şifre gerekir (bkz. sayfa 59). Monitör, şifre girildikten sonra normal şekilde çalışacaktır. 30 saniye boyunca hiçbir tuşa basılmamışsa ekran otomatik olarak SECURE MODE'a (Güvenli Mod) geri döner ve şifre tekrar istenir.

**NOT:** Şifreyi değiştirirseniz, şifreyi güvenli bir yere not edin. Eğer üç kez yanlış kod girilirse OSD menüsüne erişim kilitlenir; Monitör OSD menüsüne erişmek için bir kurtarma şifresi almak için teknik desteğe başvurmanız gerekecektir.

## Monitör için bir şifre ayarlama

Bu adım sadece şifreyi değiştirmek istiyorsanız gereklidir.

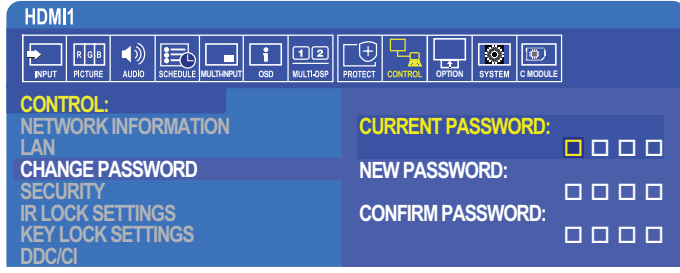

1. Uzaktan kumandayı kullanarak [CONTROL] (Kontrol) ve sonra [CHANGE PASSWORD] (Şifre Değiştir) öğelerine gidin.
2. Şifreyi [CURRENT PASSWORD] (Güncel Şifre) alanına girin. (Varsayılan şifre: 0 0 0 0).
3. Bir [NEW PASSWORD] (Yeni Şifre) girin ve ardından tekrar [CONFIRM PASSWORD] (Şifreyi Onayla) alanına girin.
4. Yeni şifre hemen kaydedilir.

## Şifre güvenliğini etkinleştirme

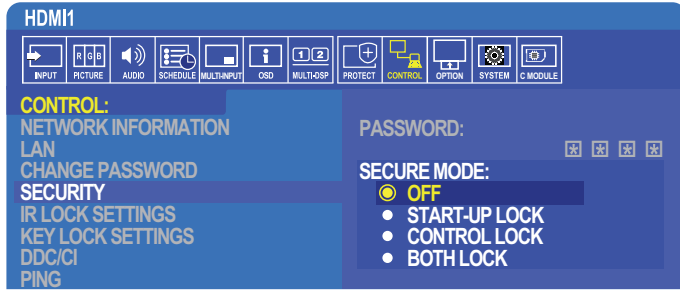

1. Uzaktan kumandayı kullanarak [CONTROL] (Kontrol) ve ardından [SECURITY] (Güvenlik) konumuna gidin.
2. [SECURE MODE] (Güvenli Mod) ayarlarına erişmek için [PASSWORD] (Şifre) alanında şifreyi girin.
3. Kullanmak istediğiniz [SECURE MODE] (Güvenli Mod) türünü seçin:
  - **[OFF] (Kapalı)** – şifre gerektirmez
  - **[START-UP LOCK] (Başlatma Kilidi)** – Monitörü ana güç anahtarından açarken şifre gerekir.  
Bu seçenek seçildiğinde şifre, ana güç anahtarını kullanarak veya güç kesintisinden sonra yalnızca güç çevriminde gerekli olur. Bu seçenek, UZAKTAN KUMANDA GÜÇ AÇMA ve BEKLEME düğmelerini veya  monitör kontrol panelindeki Güç/Bekleme düğmesini kullanırken şifre sormaz.
  - **[CONTROL LOCK] (Kontrol Kilidi)** – Uzaktan kumanda veya monitördeki düğmelerden herhangi birinin kullanılması için şifre gereklidir.
  - **[BOTH LOCK] (Her İki Kilit)** – Şifre hem başlatma hem de kontrol için gerekli hale gelir.
4. Seçimler otomatik olarak kaydedilir.

## Düğme Kontrollerini Kilitleme

Kilit ayarları monitörün, IR uzaktan kumandadaki veya monitör kontrol panelindeki tuşlara basılmasına tepki vermesini önler. Düğme kontrollerini kilitlerken bazı düğmeler, kullanıcıların ayarları değiştirmesi için kilidi açık kalacak şekilde yapılandırılabilir. Düğme kontrollerini kilitlemek ve açmak şifre gerektirmez.

## IR Uzaktan Kumanda düğmelerini kilitleme

[IR LOCK SETTINGS] (IR Kilitleme Ayarları), monitörün uzaktan kumanda kullanılarak kontrol edilmesini önler. [IR LOCK SETTINGS] (IR Kilitleme Ayarları) ayarının etkinleştirilmesi, monitör kontrol panelindeki düğmeleri kilitlemez.

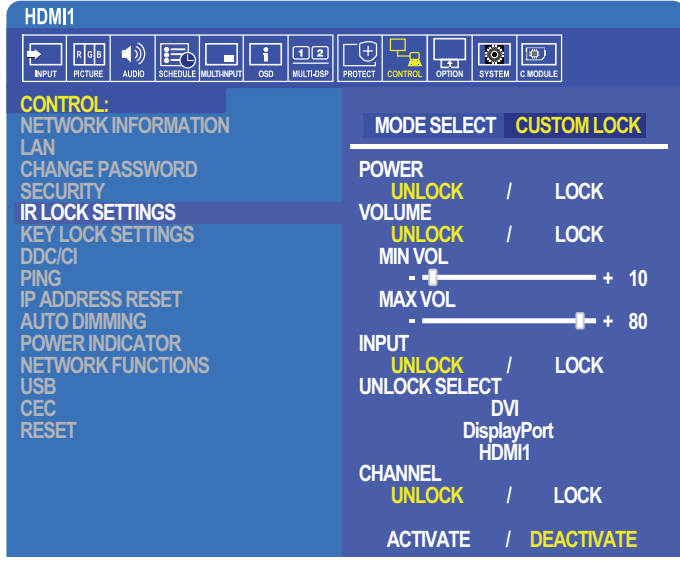

- Uzaktan kumandayı kullanarak [CONTROL] (Kontrol) ve ardından [IR LOCK SETTINGS] (IR Kilitleme Ayarları) konumuna gidin.
- [MODE SELECT] (Mod Seç) altında etkinleştirmek istediğiniz kilit modunu seçin.
  - [LOCK ALL] (Hepsini Kilitle)** – tüm düğmeler kilitlenir.
  - [CUSTOM LOCK] (Özel Kilit)** – Kilitli veya kilitli olarak ayrı ayrı ayarlanabilen aşağıdaki düğmeler haricinde tüm uzaktan kumanda düğmeleri kilitlenir.
    - [POWER] (Güç)** – IR Uzaktan Kumanda kilitli olduğunda  düğmesini kullanabilmek için [UNLOCK] (Kilidi Aç) seçimini yapın. Düğmeyi kilitlemek için [LOCK] (Kilitle) seçimini yapın.
    - [VOLUME] (Ses)** – IR Uzaktan Kumandası kilitlendiğinde, VOL+, VOL- düğmeleriyle ses seviyesini kontrol edebilmek için [UNLOCK] (Kilidi Aç) seçeneğini seçin. Ses ayarını önlemek için LOCK (Kilitle) seçimini yapın.  
Ses kilidini etkinleştirdiğinizde, ekran sesi derhal MIN VOL (Minimum Ses) değerine döner.
      - [MIN VOL] (Minimum Ses)** ve **[MAX VOL] (Maksimum Ses)** – Ses düğmeleri açılır ve ses seviyesi sadece [MIN] (Minimum) ve [MAX] (Maksimum) ayar aralığı içinde ayarlanabilir.  
Bu ayarın çalışması için [VOLUME] (Ses), [UNLOCK] (Kilit Aç) olarak ayarlanmalıdır.
    - [INPUT] (Giriş)** – [UNLOCK] (Kilidi Aç) ögesini seçin ve kilidin açık kalmasını sağlamak için en fazla 3 giriş düğmesi seçin. Tüm giriş tuşlarını kilitlemek için [LOCK] (Kilitle) seçimini yapın.
    - [CHANNEL] (Kanal)** – IR uzaktan kumandası kilitlendiğinde kanalları CH/ZOOM+, CH/ZOOM- düğmeleriyle değiştirmek için [UNLOCK] (Kilidi Aç) seçimini yapın. Bu düğmeleri kilitlemek için [LOCK] (Kilitle) seçimini yapın.  
Kanal düğmelerinin çalışması için isteğe bağlı bir tuner kartı takılmalıdır.
- Tüm ayarları etkinleştirmek için [ACTIVATE] (Aktifleştir) seçimini yapın.

## IR Uzaktan Kumanda Kontrollerinin Kilidini Açma

- IR Uzaktan Kumanda Kontrolü – Normal çalışmaya dönmek için DISPLAY (Ekran) düğmesine en az 6 saniye basılı tutun.

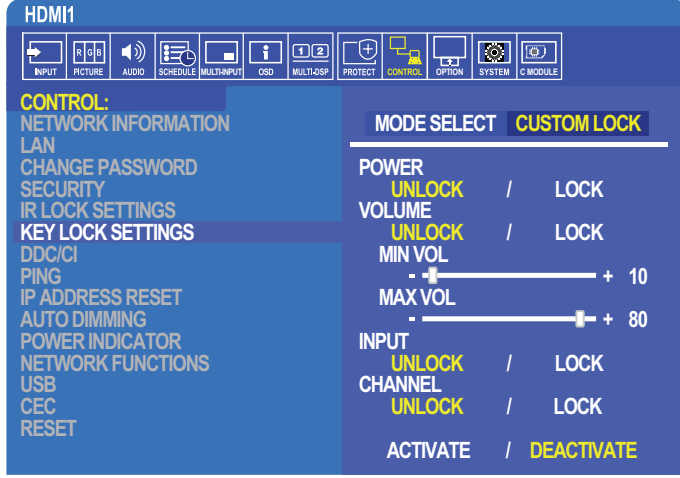

## Kontrol Paneli Düğmelerini Kilitleme

[KEY LOCK SETTINGS] (Tuş Kilidi Ayarları), monitörün IR Uzaktan Kumanda kullanılarak kontrol edilmesini önler. [KEY LOCK SETTINGS] (Tuş Kilidi Ayarları) ayarının etkinleştirilmesi, uzaktan kumanda düğmelerini kilitlemez.





- Uzaktan kumandayı kullanarak [CONTROL] (Kontrol) ve ardından [KEY LOCK SETTINGS] (IR Kilitleme Ayarları) konumuna gidin.
- [MODE SELECT] (Mod Seç) altında etkinleştirmek istediğiniz kilit modunu seçin.
  - [LOCK ALL] (Hepsini Kilitle)** – tüm tuş düğmeler kilitlenir.
  - [CUSTOM LOCK] (Özel Kilit)** – Kilitli veya kilitsiz olarak ayrı ayrı ayarlanabilen aşağıdaki düğmeler haricinde tüm tuş düğmeleri kilitlenir.
    - [POWER] (Güç)** – Tuşlar kilitli olduğunda  düğmesini kullanabilmek için [UNLOCK] (Kilidi Aç) seçimini yapın.
    - [VOLUME] (Ses)** – Tuşlar kilitlendiğinde, +, - düğmeleriyle ses seviyesini kontrol edebilmek için [UNLOCK] (Kilidi Aç) seçeneğini seçin. Ses ayarını önlemek için LOCK (Kilit) seçimini yapın.

Ses kilidini etkinleştirdiğinizde, ekran sesi derhal [MIN VOL] (Minimum Ses) değerine döner.
    - [MIN VOL] (Minimum Ses) ve [MAX VOL] (Maksimum Ses)** – [+ ] and [- ] ses düğmeleri açılır ve ses seviyesi sadece [MIN] (Minimum) ve [MAX] (Maksimum) ayar aralığı içinde ayarlanabilir.

Bu ayarın çalışması için [VOLUME] (Ses), [UNLOCK] (Kilit Aç) olarak ayarlanmalıdır.
    - [INPUT] (Giriş)** – INPUT/SET (Gir/Ayarla) düğmesini kullanarak girişleri değiştirebilmek için [UNLOCK]'u (Kilidi Aç) seçiniz.
    - [CHANNEL] (Kanal)** – / düğmelerini kullanabilmek için [UNLOCK]'u (Kilit Aç) seçin.
- Tüm ayarları etkinleştirmek için [ACTIVATE] (Aktifleştir) seçimini yapın.

## Monitörün Düğme Paneli Kontrollerinin Kilidini Açma

**Key Buttons (Tuş Düğmeleri)** – Normal çalışmaya dönmek için tuş kilidi ayarlarını devre dışı bırakmak için ekran kontrol panelindeki  ve  tuşlarına aynı anda en az 4 saniye basın.

**OSD Menu (OSD Menü)** – normal çalışmaya dönmek için uzaktan kumandayı kullanarak [CONTROL]'a (Kontrol) ve ardından [KEY LOCK SETTINGS]'e (Tuş Kilidi Ayarları) gidin. [MODE SELECT] (Mod Seç) altında [UNLOCK]'u (Kilidi Aç) seçin ve ardından [ACTIVATE]'i (Aktifleştir) seçin.

# Medya Oynatıcı Ayarları

Opsiyonel uzaktan kumandadaki MEDIA PLAYER (Medya Oynatıcı) düğmesine basarak Medya Oynatıcıya geçin veya OSD INPUT (OSD Giriş) menüsünde MP girişini seçin.

Medya Oynatıcı menülerinde gezinmek için uzaktan kumandada ▲▼ +- ve SET/POINT ZOOM (Ayarla/Nokta Yakınlaştırma) düğmelerini kullanın.

Medya Oynatıcının yapılandırma ekranını görüntülemek için dosya listesi ekranındaki veya Medya Oynatıcının ana ekranındaki ⚙ simgesini seçin.

## Medya Oynatıcı Ana Ekranı

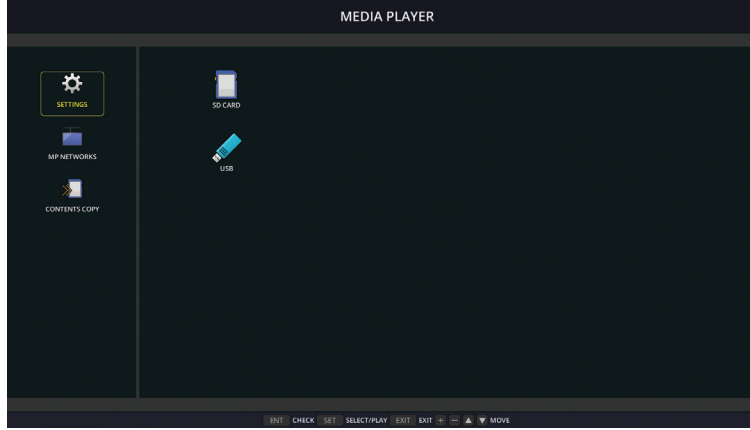

Aşağıdaki ayarlar [SETTINGS] (Ayarlar) ekranında yapılandırılabilir. [OK]'i (Tamam) seçin ve ardından değişiklikleri kaydetmek için SET/POINT ZOOM (Ayarla/ Nokta Yakınlaştır) düğmesine basın; aksi halde seçtiğiniz ayarlar kaydedilmez.

## Slayt gösterisi

Menü	Fonksiyon
SCREEN SIZE (Ekran Boyutu)	[ACTUAL SIZE] (Gerçek Boyut) veya [BEST FIT]'i (En Uygun) seçer.
PLAY MODE (Oynatma Modu)	[AUTO] (Otomatik) veya [MANUEL]'i (Elle) seçer.
INTERVAL (Aralık)	Aralık süresini ayarlar.
REPEAT (Tekrar)	Slayt gösterisini tekrarlamak için onay kutusunu işaretleyin.
AUDIO FILE (Ses Dosyası)	Bir ses dosyası seçer.
BGM	BGM'yi etkinleştirmek için onay kutusunu işaretleyin.
PLAY END SCREEN (Son Ekranı Oynat)	Slayt gösterisinin bitişi için bir ayar seçer. Black screen (Siyah ekran): Slayt gösterisi tamamlandığında bir siyah ekran görüntülenir. File list (Dosya listesi): Slayt gösterisi bittiğinde, dosya listesi ekranına geri döner. Save last screen (Son ekranı kaydet): Slayt gösterisi bittiğinde, slayt gösterisinin son görüntüsü ekranda tutulur.

## Auto Play (Otomatik Oynatma)

Seçili giriş olarak monitör MP ile açıldığında, seçilen klasördeki tüm resimleri veya videoları otomatik olarak oynatır. Görüntüler ve videolar "sıralanmış" sırayla gösterilecektir.

Menü	Fonksiyon
AUTO PLAY (OTOMATİK OYNATMA)	OFF (Kapalı): Otomatik oynatma modu kapatılır. SLIDESHOW (Slayt gösterisi): Seçilen dosyayı otomatik olarak oynatır.
FOLDER (KLASÖR)	Dosyaların bulunduğu USB depolama aygıtındaki veya microSD bellek kartındaki konum. SD CARD (SD Kart) veya USB cihazının kök dizinini seçmek için [SD CARD] (SD Kart) veya [USB]'yi seçin ve ardından ENT düğmesine basın. Dosyalar bir alt klasördeyse, [SD CARD] (SD Kartı) veya USB'yi vurgulayın ve SET/POINT ZOOM (Ayarla/Nokta Yakınlaştırma) düğmesine basın, dosyaların bulunduğu klasöre gidin ve uzaktan kumandadaki ENT düğmesine basın.

## Ön Ayar İçerikleri

Monitörde mevcut sinyal girişi olmadığında ekran otomatik olarak Medya Oynatıcı girişine geçer ve seçilen klasördeki herhangi bir resim veya video dosyasını oynatır. Örneğin Blu-ray oynatıcı gibi bir cihaz kapanırsa monitör, girişi HDMI'dan MP'ye değiştirir ve dosyaları bu ekranda seçilen klasörde oynatır.

Menü	Fonksiyon
ENABLE (Etkinleştir)	Ön Ayar İçeriğini etkinleştiren kutuyu işaretlemek için [SET] (Ayarla) düğmesine basın.
FOLDER (KLASÖR)	Dosyaların bulunduğu USB depolama aygıtındaki veya microSD bellek kartındaki konum. SD CARD (SD Kart) veya USB cihazının kök dizinini seçmek için [SD CARD] (SD Kart) veya [USB]'yi seçin ve ardından ENT düğmesine basın. Dosyalar bir alt klasördeyse, [SD CARD] (SD Kart) veya USB'yi vurgulayın ve SET/POINT ZOOM (Ayarla/Nokta Yakınlaştırma) düğmesine basın, dosyaların bulunduğu klasöre gidin ve uzaktan kumandadaki ENT düğmesine basın.

## Ağ ve Diğer Ayarlar

Aşağıdaki ayarlar sadece Medya Oynatıcı için ağ ayarlarını ve paylaşımlı klasör ayarlarını yapılandırmak içindir.

Ayarları yapılandırmak için [NETWORK & OTHER SETTINGS] (Ağ Ve Diğer Ayarlar) seçeneklerine gidin ve uzaktan kumandadaki SET/POINT ZOOM (Ayarla/Nokta Yakınlaştırma) düğmesine basın.

## Medya Oynatıcı için Ağ Ayarları

Menü	Fonksiyon
IP SETTING (IP Ayarı)	Medya Oynatıcı için yapılandırılması gereken ağla ilgili ayarlar.
IP ADDRESS (IP Adresi)	Medya Oynatıcı IP adresinin, monitörün IP adresinden farklı olduğunu unutmayın.
SUBNET MASK (Alt Ağ Maskesi)	Monitör için manuel olarak bir IP adresi atamak isterseniz, Medya Oynatıcıya da bir tane atamanız gerekecektir. Aksi takdirde IP adresi Medya Oynatıcısına otomatik olarak atanır ve ağda çakışmalar meydana gelebilir.
DEFAULT GATEWAY (VARSAYILAN AĞ GEÇİDİ)	
DNS	
DNS PRIMARY (BİRİNCİL DNS)	
DNS SECONDARY (İKİNCİL DNS)	

NETWORK INFORMATION (Ağ Bilgileri), Medya Oynatıcı için mevcut ağ ayarlarını gösterir.

## Paylaşımlı Klasör

SHARED FOLDER (Paylaşımlı Klasör) seçenekleri, bir ağ üzerinden microSD hafıza kartına dosya kopyalamak için iki farklı yöntem sunar. Bu ekranda etkinleştirildikten ve yapılandırdıktan sonra SHARED FOLDER (Paylaşımlı Klasör) işlevini kullanarak "Dosyaları microSD hafıza kartına kopyalama" sayfa 64 talimatlarına bakınız.

## Paylaşımlı SD Kart Ayarları

Bilgisayarların veya mobil aygıtların Medya Oynatıcısının IP adresi aracılığıyla monitördeki microSD bellek kartına erişmesine izin vermek için bu seçeneği etkinleştirin. Dosyalar bir web tarayıcısı kullanarak microSD hafıza kartına kopyalanabilir veya silinebilir. Bkz. sayfa 65.

Menü	Fonksiyon
ENABLE (Etkinleştir)	[SHARED SD CARD SETTINGS] (Paylaşımlı SD Kartı Ayarları) ögesini etkinleştirmek için onay kutusunu işaretleyin.
USER NAME (Kullanıcı Adı)	Monitöre erişmek için Kullanıcı Adı. Monitör model adıdır ve değiştirilemez.
PASSWORD (Şifre)	MicroSD hafıza kartına erişmek için bir şifre oluşturun. Şifre gerekli değildir. Hiçbir şifre ayarlanmamışsa, herhangi bir kullanıcı/kişi microSD hafıza kartı dosyalarına erişebilir ve bunları kopyalayabilir.

OK (Tamam) seçeneğini seçin ve ayarları kaydetmek için uzaktan kumanda üzerindeki SET/POINT ZOOM (Ayarla/Nokta Yakınlaştırma) düğmesine basın. OK (Tamam) tuşuna basılmazsa yapılandığınız ayarlar kaydedilmez.

## Paylaşımli Klasör Ayarları

Bu seçenek Medya Oynatıcısından microSD hafıza kartına dosya kopyalamak için paylaşımli ağ klasörlerine erişmenizi sağlar. Paylaşımli Klasör ayarlarına en fazla dört klasör eklenebilir. Bkz. [sayfa 65](#).

[SHARED FOLDER SETTINGS] (Paylaşımli Klasör Ayarları) ögesini açtıktan sonra, klasörlerden birini seçin ve ağ kimlik bilgilerini yapılandırma ayarlarını göstermek için SET/POINT ZOOM (Ayarla/Nokta Yakınlaştırma) düğmesine basın.

Menü	Fonksiyon
ENABLE (Etkinleştir)	Seçilen klasörü etkinleştirmek için onay kutusunu işaretleyin.
SHARED FOLDER (Paylaşımli Klasör)	IP adresini veya microSD hafıza kartına kopyalanacak dosyaları içeren ağ paylaşımli klasör konumunun adını ayarlayın.
USER NAME (Kullanıcı Adı)	Paylaşımli ağ klasörüne erişim izni olan kullanıcı adını girin.
PASSWORD (Şifre)	Paylaşılan klasöre erişmek için kullanılan kullanıcı adı için şifreyi girin.

OK (Tamam) seçeneğini seçin ve ayarları kaydetmek için uzaktan kumanda üzerindeki SET/POINT ZOOM (Ayarla/Nokta Yakınlaştırma) düğmesine basın. OK (Tamam) tuşuna basılmazsa yapılandırdığınız ayarlar kaydedilmez.

## Sinyal Yoka Geçiş



Diğer video giriş bağlantılarında normal çalışma durumunda, Blu-ray oynatıcının kapanması gibi bir video sinyali kaybolmasında monitör "Sinyal Yok" mesajını kaydeder ve güç tasarrufu moduna geçer.

Mevcut sinyal girişi Medya Oynatıcı olduğunda, Medya Oynatıcı her zaman açıktır ve monitöre video sinyali gönderir. Bu, Medya Oynatıcı aktif olarak dosya oynatmıyorken bile monitörün güç tasarrufu moduna girmesini engeller.

SHIFT TO NO SIGNAL (Sinyal Yoka Geçiş) etkinleştirildiğinde, Medya Oynatıcı temel olarak monitöre geçerli video sinyali olmadığını ve sinyal yok moduna geçmesini söyler. Bu, monitörün "Sinyal Yok"u kaydetmesini ve video sinyali kaybı olduğunda diğer video girişlerinde olduğu gibi güç tasarrufu moduna girmesini sağlar.

Medya Oynatıcının en son kullanıldığı zaman ve ne zaman monitöre sinyal gelmemesi gerektiğini bildirme zamanı arasındaki süre ayarlanabilir.

Monitör aşağıdaki koşullarda sinyal almayacaktır:

- Medya Oynatıcı içeriği oynatmayı durdurduktan sonra.
- Monitör, Medya Oynatıcı giriş ekranını, USB  penceresini veya SD CARD (SD Kartı)  penceresini görüntülerken ve ayarladığınız zaman aralığı boyunca uzaktan kumanda veya monitör kontrol panelinde hiçbir tuşa basılmadı.

Menü	Fonksiyon
ENABLE (Etkinleştir)	[SHIFT TO NO SIGNAL] (Sinyal Yoka Geçiş) ögesini etkinleştirmek için onay kutusunu işaretleyin.
INTERVAL (Aralık)	Monitör sinyal yok moduna geçmesi ve Medya Oynatıcı'nın en son kullanıldığı zaman arasındaki süreyi ayarlayın.

OK (Tamam) seçeneğini seçin ve ayarları kaydetmek için uzaktan kumanda üzerindeki SET/POINT ZOOM (Ayarla/Nokta Yakınlaştırma) düğmesine basın. OK (Tamam) tuşuna basılmazsa yapılandırdığınız ayarlar kaydedilmez.

## Dosyaları microSD hafıza kartına kopyalama

Monitöre önceden takılıyken microSD hafıza kartına dosya kopyalamak için iki seçenek vardır. Dosyalar bir ağ klasöründen veya bir USB depolama aygıtından CONTENTS COPY (içerik kopyala) seçeneği aracılığıyla veya bir web tarayıcısındaki SD-CARD VIEWER (SD Kart Görüntüleyici) aracılığıyla kopyalanabilir.

Dosyaları bir USB depolama aygıtından kopyalamak, microSD bellek kartını ve kapağını monitörden çıkarmadan microSD bellek kartındaki içeriği kolayca değiştirmek için kullanışlıdır. Monitör kolayca erişilemeyen bir konumda olduğunda dosyaların bir ağ klasöründen veya bir web tarayıcısı aracılığıyla kopyalanması faydalıdır.



## Medya Oynatıcıda CONTENTS COPY (İçerik Kopyala) Kullanımı

CONTENTS COPY (İçerik Kopyala) seçeneğini kullanırken microSD hafıza kartı silinecek ve dosyalar seçilen klasörden kopyalanacaktır.

### Dosyaları micro SD hafıza kartına kopyalama

1. Monitördeki Medya Oynatıcı USB bağlantı noktasına bir USB depolama aygıtı bağlayın veya Medya Oynatıcının [NETWORK & OTHER SETTINGS] (Ağ Ve Diğer Ayarlar) [SHARED FOLDER SETTINGS] (Paylaşımlı Klasör Ayarları) ögesini yapılandırın (bkz. [sayfa 63](#)).
2. Medya Oynatıcının ana ekranından [CONTENTS COPY] (İçerik Kopyala) ögesini seçin ve SET/POINT ZOOM (Ayarla/Nokta Yakınlaştırma) düğmesine basın.  
[CONTENTS COPY] (İçerik Kopyala) ekranı, bir USB depolama aygıtı bağlıysa, yapılandırılmış tüm ağ klasörlerini ve "USB" simgesini gösterir.
3. microSD hafıza kartına kopyalamak istediğiniz dosyaları içeren USB veya ağ klasörünü seçin ve ardından SET/POINT ZOOM (Ayarla/Nokta Yakınlaştırma) düğmesine basın.
4. Onay ekranında OK'i (Tamam) seçin ve ardından SET/POINT ZOOM (Ayarla/Nokta Yakınlaştırma) düğmesine basın.  
Ağ klasörü veya USB depolama aygıtının tüm içeriği microSD hafıza kartına kopyalanacaktır. microSD hafıza kartının depolama kapasitesinin eklemek istediğiniz dosyaları kaydetmek için yeterli olduğundan emin olun.

- NOT:**
- microSD hafıza kartı depolama kapasitesi seçilen klasörü kopyalamak için yeterli değilse "Out of disk space" (Disk alanı yetersiz) mesajı görüntülenir.
  - CONTENTS COPY (İçerik Kopyala) işlemini başlatmak için **OK (Tamam)** düğmesine basınca microSD hafıza kartına kaydedilen önceki veriler hemen silinir. CONTENTS COPY (İçerik Kopyala) işlevini iptal etmek, önceki dosyaları geri yüklemek.
  - Sadece monitöre bağlı cihazlar gösterilir.
  - Monitör bir klasörü kopyalarken LED gösterge kırmızı yanıp söner.
  - Monitör dosyaları kopyalarken microSD hafıza kartını monitörden çıkarmayın ve monitörün ana gücünü kapatmayın. microSD kartın çıkartılması veya dosyalar kopyalanırken gücün kapatılması verilerin bozulmasına yol açabilir.
  - LED gösterge kırmızı yanıp sönerken uzaktan kumanda üzerindeki STANDBY (BEKLEME) veya monitörde  düğmeye basarsanız monitör, kopyalama tamamlandıktan sonra bekleme moduna geçer.

**NOT:** Paylaşımlı bir klasöre bağlantı başarısız olursa bir hata mesajı görüntülenir ve klasör simgesinde bir "x" görüntülenir. Bu durumda aşağıdakileri kontrol edin:

- Ağ klasörünün adı doğru mu?
- Ağ klasörü paylaşım için ayarlanmış mı?
- Ağ klasöründe erişim hakları ayarlanmış mı?
- Ağ klasörüne kaydedilmiş görüntülenebilir dosyalar var mı?

## SD-CARD VIEWER'ı (SD Kartı Görüntüleyici) bir web tarayıcıda kullanma

Dosyaları microSD hafıza kartına kopyalamak için SD-CARD VIEWER (SD Kartı Görüntüleyici) kullanıldığında, içeriği silinmeden microSD hafıza kartına ayrı dosyalar eklenebilir. Dosyalar bir internet tarayıcısındaki web kontrolleri aracılığıyla microSD hafıza kartına eklendiğinden dosyalar, bir bilgisayardan veya monitörle aynı ağa bağlı tablet gibi bir mobil cihazdan kopyalanabilir.

### Dosyaları micro SD hafıza kartına kopyalama

1. Medya Oynatıcının [NETWORK & OTHER SETTINGS] (Ağ ve Diğer Ayarlar) ayarlarında [SHARED SD CARD] (Paylaşımlı SD Kartı) ayarını etkinleştirin (bkz. [sayfa 63](#)).
2. Bir bilgisayarda veya monitörle aynı ağa bağlı bir mobil cihazda bir web tarayıcısını açın.
3. Web tarayıcısının adres alanına Medya Oynatıcının IP adresini girin ve web kontrollerine erişmek için Enter tuşuna basın.  
Medya Oynatıcının IP adresi, [NETWORK & OTHER SETTINGS] (Ağ ve Diğer Ayarlar) ekranının [NETWORK INFORMATION for MEDIA PLAYER] (Medya Oynatıcı için Ağ Bilgileri) kısmında gösterilir.
4. Karta erişmek için bir şifre oluşturulmuşsa kullanıcı adı ve şifreyi girin.  
Kullanıcı adı, monitörün model adıdır. Hem kullanıcı adı hem de şifrenin büyük/küçük harfe duyarlı olduğunu unutmayın.

5. Bilgisayar veya mobil cihaz Medya Oynatıcıya başarılı bir şekilde bağlandığında, Medya Oynatıcı web kontrolleri tarayıcıda görüntülenir. Tarayıcı penceresinin sol tarafındaki **SD-CARD VIEWER (SD Kartı Görüntüleyici)** bağlantısını seçin.

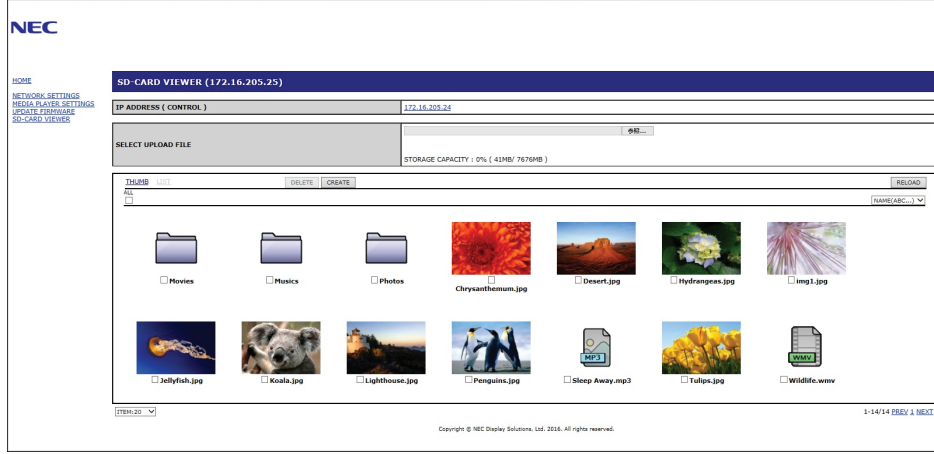

6. Dosya tarayıcısını açmak için **Choose File (Dosya Seç)** düğmesine basın, ardından bir dosya seçin.

Dosya, microSD hafıza kartının kök dizinine eklenecektir. microSD hafıza kartındaki farklı bir klasöre dosya yüklemek için aşağıdakilerden birini yapın:

- Mevcut bir klasöre yükle – Dosyayı microSD hafıza kartındaki mevcut bir klasöre eklemek isterseniz önce klasörü açmak için klasör adını seçin, ardından Choose File (Dosya Seç) düğmesine basın.
  - Yeni bir klasöre yükle – Dosyayı yüklemeyen önce yeni bir klasör oluşturmak istiyorsanız **CREATE (Oluştur)** düğmesine basın. NAME (Ad) alanına bir klasör adı girin ve ardından **OK'e (Tamam)** basın. Yeni klasör microSD hafıza kartı dosya listesinde görünür. Klasörü açmak için yeni klasörü seçin, ardından **Choose File (Dosya Seç)** düğmesine basın.
7. Karta eklemek istediğiniz dosyaların bulunduğu yere gidin. microSD hafıza kartına kopyalamak istediğiniz dosyayı seçin ve ardından **Open'a (Aç)** basın.
8. Dosya yükleme işlemini onaylamak için **OK'e (Tamam)** basın.
9. Dosya şimdi microSD hafıza kartına kopyalanacak.

Medya Oynatıcının okuyamayacağı bir dosya türünü seçtiyseniz, dosya yükleme ekranında dosyanın kopyalanamadığına dair bir mesaj görüntülenir.

MicroSD hafıza kartındaki dosyaları veya klasörleri silmek için, silmek istediğiniz öğeleri seçmek için onay kutularına basın ve ardından **DELETE (SİL)** tuşuna basın.

- NOT:**
- Monitör bir klasörü kopyalarken LED gösterge kırmızı yanıp söner.
  - Monitör dosyaları kopyalarken microSD hafıza kartını monitörden çıkarmayın ve monitörün ana gücünü kapatmayın. microSD kartın çıkartılması veya dosyalar kopyalanırken gücün kapatılması verilerin bozulmasına yol açabilir.
  - LED gösterge kırmızı yanıp sönerken uzaktan kumanda üzerindeki **STANDBY (BEKLEME)** veya monitörde **⏻** düğmeye basarsanız monitör, kopyalama tamamlandıktan sonra bekleme moduna geçer.
  - Sadece hareketsiz görüntü, hareketli video dosyaları ve BGM ses dosya formatları kopyalanabilir.

## SD-CARD VIEWER (SD Kartı Görüntüleyici) Web Kontrol Düğmeleri

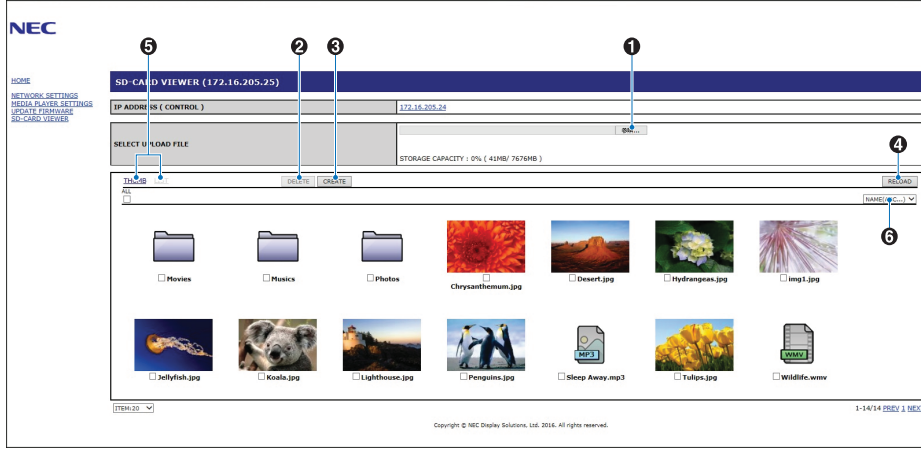

### 1. CHOOSE FILE (Dosya Seç)

**Choose File (Dosya Seç)**, microSD hafıza kartına kopyalanacak bir dosya seçmek için bir dosya tarayıcısını açar. Dosya tarayıcısında **Open (Aç)** seçeneğine basılınca seçili dosyayı görüntüleyen yükleme penceresi görüntülenir. **OK'e (Tamam)** basmak dosya yüklemesini başlatır.

**NOT:** Dosyaları kopyalamadan önce lütfen microSD hafıza kartı depolama kapasitesini kontrol edin. **STORAGE CAPACITY (Depolama Kapasitesi)** bağlı microSD hafıza kartının kapasitesini gösterir.

### 2. DELETE (Sil)

Dosyaları ve klasörleri seçmek için onay kutularına basın.

**DELETE (Sil)** tuşuna basıldığında **DELETE FOLDERS/FILES (Klasörleri Dosyaları Sil)** penceresi açılır.

**OK'e (Tamam)** basmak seçili klasör veya dosyaları siler.

### 3. CREATE (Oluştur)

Create (Oluştur), microSD hafıza kartına yeni bir klasör eklemek ve adlandırmak için bir pencere açar.

Klasör adını girin ve **OK (Tamam)** seçeneğini seçin. Maksimum 255 alfanümerik karaktere izin verilir.

### 4. RELOAD (Yeniden Yükle)

Web tarayıcısında microSD hafıza kartı verilerini yeniler.

### 5. THUMB/LIST (Küçük Resim/Liste)

Dosyaları simge veya küçük resimler halinde görüntüleme arasında geçiş yapar.

Küçük resim adını veya dosya adını seçtiyseniz dosyanın veya klasörün açıklamasını görüntüler.

### 6. SORT (Sırala)

Sıralama yöntemini seçer. microSD hafıza kartına kaydedilen klasörler, seçilen sıralama yöntemine göre sıralanır.

## Farklı bir monitörün SD-CARD VIEWER'ına (SD Kartı Görüntüleyici) bağlanma

Ağ üzerinde bir Medya Oynatıcıya sahip birden fazla monitör varsa, aşağıdaki tüm desteklenen monitörleri görüntülemek için herhangi bir monitörün ana web kontrollerinden arama yapabilirsiniz.

1. Monitörün IP adresini web tarayıcısının adres alanına girin.

Monitörün IP adresini görüntüleyen ekranın Bilgi OSD'sini göstermek için uzaktan kumanda üzerindeki DISPLAY (Ekran) düğmesine basın.

Monitör ve Medya Oynatıcı farklı IP adreslerine sahiptir; her ikisi de bir DHCP ağına bağlandığında IP adresi varsayılan olarak otomatik olarak atanır.

2. Tarayıcı penceresinin sol tarafındaki [SD-CARD VIEWER] (SD Kartı Görüntüleyici) bağlantısını seçin.

Bu bir [GO TO SD-CARD VIEWER] (SD Kartı Görüntüleyici) penceresi görüntüler.

3. Halihazırda bağlı olan monitörün ve aynı ağdaki tüm uyumlu monitörlerin [IP ADDRESS] (IP adresi) bilgisini görüntülemek için SEARCH (Ara) düğmesine basın.

4. Dosyaları kopyalamak istediğiniz monitör için Medya Oynatıcı web kontrollerine erişmek için [IP ADDRESS (MP)] (IP Adresi MP) sütununun altındaki IP adresini seçin.

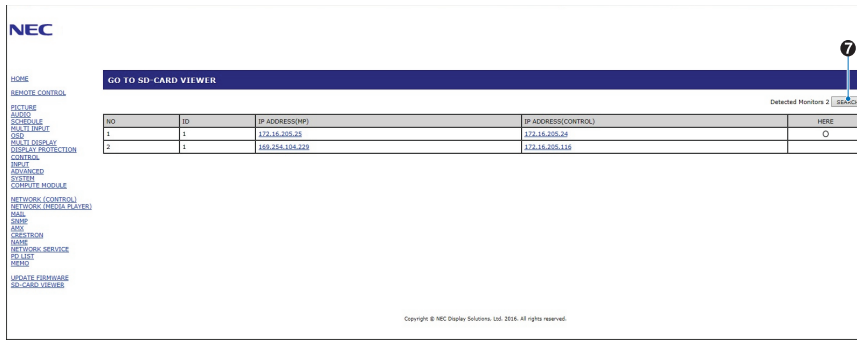

The screenshot shows the NEC SD-CARD VIEWER web interface. On the left, there is a navigation menu with options like HOME, REMOTE CONTROL, PICTURE, AUDIO, SCHEDULE, SOURCE, OSD, OSD1 DISPLAY, DISPLAY PROTECTION, SOURCE, INPUT, SOURCE, SOURCE, SOURCE, NETWORK (CONTROL), NETWORK (MEDIA PLAYER), BASS, SAMP, AFD, NETWORK, NETWORK-SERVICE, SOURCE, MENU, and UPDATE FIRMWARE. The main content area has a header 'GO TO SD-CARD VIEWER' and a 'Detected Monitors 2 | SEARCH' button. Below this is a table with the following data:

NO	ID	IP ADDRESS(MP)	IP ADDRESS(CONTROL)	HERE
1	1	172.16.205.25	172.16.205.26	O
2	2	169.254.168.223	172.16.205.118	

At the bottom, there is a copyright notice: 'Copyright © NEC Display Solutions, Ltd. 2016. All rights reserved.'

Diğer monitörün web sayfasını yeni bir sekmede açmak için, IP adresi üstüne sağ tıklayın. Diğer monitörün web sayfasını yeni bir pencerede açmak için, IP adresi üstüne sol tıklayın.

## Acil İçerikleri Kullanma

Oynatma medya dosyaları özel bir klasöre kaydedilebilir. MicroSD bellek kartındaki kök dizinde "EMERGENCY CONTENTS" (Acil İçerik) adlı bir klasör oluşturun ve medya dosyalarını klasöre kopyalayın. Acil durum oynatması, harici bir komutla LAN veya RS-232C üzerinden ekranda başlatılabilir.

EMERGENCY CONTENTS (Acil İçerik) için talimatlar "External\_Control.pdf" dosyasında bulunabilir. Bkz. [sayfa 98](#).

## Bu Bölümün İçerdikleri:

- ⇒ “Çoklu Monitörleri Bağlama” sayfa 70
- ⇒ “Video Çıkışı Bağlantısı” sayfa 72
- ⇒ “Uzaktan Kumanda Kimliği Fonksiyonunu Ayarlama” sayfa 73

# Çoklu Monitörleri Bağlama

Monitörler, birden çok ekran kurulumunda hem iletişim hem de video bağlantısı için birbirine bağlanabilir. Video bağlantılarını birlikte zincirleme, tüm ekranlarda tek bir görüntünün ekranlara dağıtılabilirdiği bir video paneli oluşturur. Bir video paneli kurmak için birden fazla monitörü bağlarken iletişim ve video kablosu bağlantıları gereklidir ve yapılandırmaları dikkatle yapılmalıdır. İletişim ve video bağlantılarını yapmak için lütfen “Kablolama Şeması” sayfa 24 belgesine bakın.

OSD ve Monitör Web sayfası ayarlarında video paneli yapılandırmak için monitör ayarları [MULTI-DISPLAY] (Çoklu Ekran) altındadır.

- [AUTO TILE MATRIX SETUP] (Otomatik Kare Matris Kurulumu) – İletişim ve video bağlantı noktaları birbirine zincirlendiğinde çoklu ekran ayarlarını otomatik olarak yapılandırır. Bu, monitörler arasındaki fiziksel kabloları izleyerek video panelindeki [MONITOR ID]’yi (Monitör Kimliği) ve monitörlerin konumunu otomatik olarak ayarlar.

Ana monitörde yatay ve dikey olarak düzenlenmiş monitör sayısını girin. Otomatik ayarları çalıştırdığınızda aşağıdaki ayarlar otomatik olarak ayarlanır: [TERMINAL SETTINGS]’de (Terminal Ayarları) [MONITOR ID] (Monitör Kimliği), [TILE MATRIX] (Kare Matris), [TILE MATRIX MEM] (Kare Matris Hafızası), [Input Signal] (Giriş Sinyali), [DisplayPort] ve video çıkışı ayarı.

- NOT:**
- [AUTO ID] (Otomatik Kimlik) otomatik olarak yürütülür.
  - Bu işlevi kullandığınızda, monitörlerin DisplayPort kablosuyla zincirlenmesi önerilir.
  - [SCREEN SAVER] (Ekran Koruyucu) ögesinde [MOTION] (Hareket) aktifleştirildiğinde bu fonksiyon serbest bırakılır.

LAN üzerinden yükleme örneği:  
H MONITORS (Yatay Monitörler) 3  
V MONITORS (Dikey Monitörler) 3

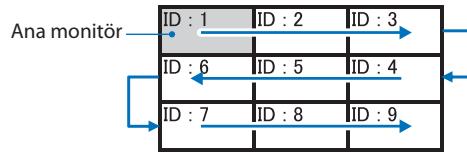

- [SETTING COPY] (Ayar Kopyalama) – Zincir bağlandığında OSD menü kategorilerinin bir kısmını video panelindeki diğer monitörlere kopyalar.
- [TILE MATRIX] (Kare Matris) – Bir görüntünün genişlemesini ve dağıtıcı bir amplifikatör yoluyla çoklu ekranlar üzerinde (100’e kadar) görüntülenmesini sağlar. Video panelindeki yatay ve dikey monitör sayısını, monitörün duvardaki konumunu manuel olarak girin ve Kare Telifisini açın veya kapatın. HDCP içeriğini eğerken, lütfen “Video Çıkışı Bağlantısı” sayfa 72 bölümüne bakın.
- [TILE COMP] (Kare Telifisi) - Kesintisiz bir görüntü oluşturmak için ekran çerçevesinin genişliğini telafi etme amaçlı görüntülenen görüntüyü ölçeklendirir.
- [TILE CUT] (Kare Kesme) - Görüntülenen görüntünün bir kısmını seçin. Seçilen bölüm, ekranda tam bir görüntü olarak görüntülenir.

## TILE CUT (Kare Kesme) 2x1 (Yatay) örneği

Sol monitör için:

- H MONITORS [2] (Yatay Monitörler) ve V MONITORS [2] (Dikey Monitörler) değerlerini girin. Bir görüntü 4’e bölünecek ve 1’den 4’e kadar sayı eklenecektir.

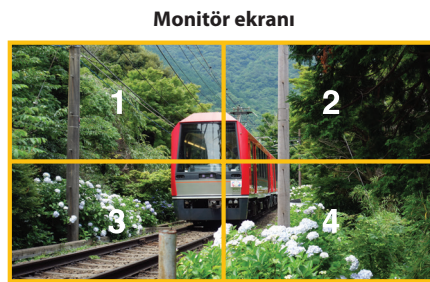
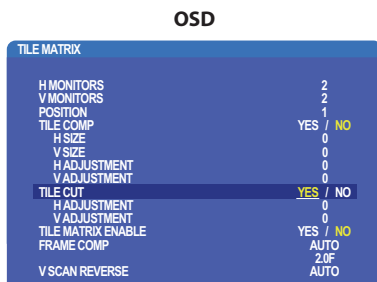

- [POSITION] (Konum) ögesinden 1 ila 4 arası seçin.

örn. 1 seçiliyor



3. [H ADJUSTMENT] (Yatay Ayar) ve [V ADJUSTMENT] (Dikey Ayar) ile seçilen kareyi, görüntülediğiniz yere tam olarak taşıyabilirsiniz.

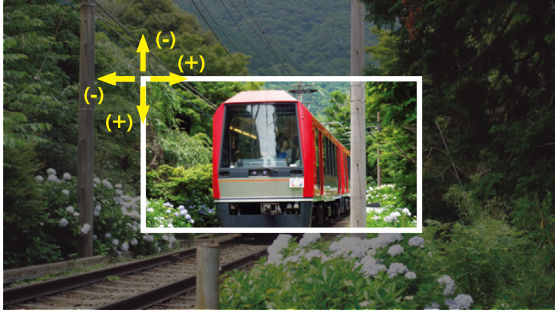

4. [TILE MATRIX ENABLE] (Kare Matrisi Etkinleştir) ögesinde [YES] (Evet) seçimini yapın.



Sağ monitör için:  
Aynı adımları tekrarlayın.

örn. [POSITION]'da (Pozisyon) 2 seçiliyor



Tek tek ayarladıktan sonra, 2x1 görüntü (Yatay) aşağıdaki gibi gösterilir.



- [FRAME COMP] (Çerçeve Telifisi) - Yatay ve dikey olarak düzenlenmiş monitör sayısını girerek otomatik FRAME COMP (Çerçeve Telifisi) ayarını sağlar. Hızlı hareket eden içerik görüntülenirse en iyi sonuçları alırsınız. Belirli bir kurulum için [FRAME COMP] (Çerçeve Telifisi) ayarının yapılması gerekir.
- [AUTO] (Otomatik) - Toplam gecikme değerini ayarlar, her gecikme değeri TILE MATRIX'te (Kare Matris) [H MONITORS] (Yatay Monitörler), [V MONITORS] (Dikey Monitörler) ve [POSITION] (Konum) değerlerinin otomatik olarak ayarlanmasıyla ayarlanır.
- [MANUAL] (El İle) - Her monitörün gecikme değerini ayarlar.
- [V SCAN REVERSE] (Dikey Ters Tarama) - Düzgün hareketli görüntü oluşturmak için ters tarama görüntü yönü.

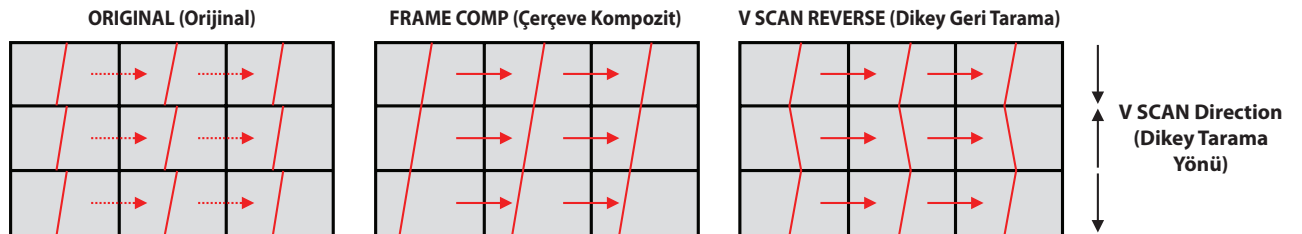

- [TILE MATRIX MEMORY] (Kare Matris Hafızası) – Kare matrisinin ayarlarının monitördeki tüm girişlere kaydedilmesine izin verir.
- [ID CONTROL] (Kimlik Kontrolü) – Geçerli monitör için monitör kimliğini ve IP grubunu ayarlar. Monitör LAN portları birbirine zincirlendiğinde, Kimlik ve IP tüm ekranlara otomatik olarak atanabilir.



- Video papatya zinciri.  
Bağlı papatya zincirindeki tüm monitörler için aynı monitör modelini kullanmanızı şiddetle tavsiye ederiz.

MONITORS POSITION (Monitör Konumu), Kimliğinden farklıdır. Lütfen şekil 1'e bakınız.

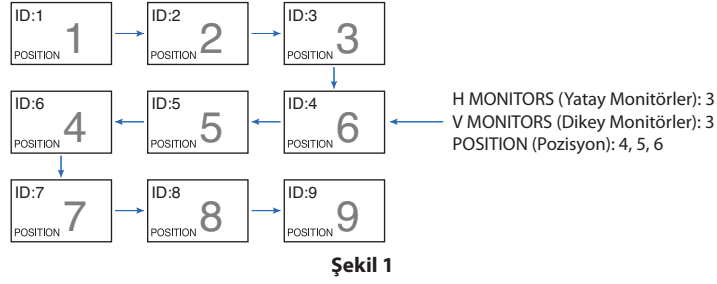

## Video Çıkışı Bağlantısı

Ana resim	DisplayPort1	DisplayPort2	DVI	HDMI1	HDMI2	VGA (RGB)	VGA (YPbPr)	Video	OPTION (SEÇENEK)		MP
Konektör	DisplayPort1 (PAPATYA ZİNCİRİ GİRİŞİ)	DisplayPort2	DVI-D	HDMI1 (PAPATYA ZİNCİRİ GİRİŞİ)	HDMI2 (CEC)	VGA (RGB, YPbPr)		VIDEO	Opsiyon Kartı Yuvası (SLOT2 (DP))	Opsiyon Kartı Yuvası (SLOT2 (HDMI))	-
DisplayPort	Evet	Hayır	Hayır	Hayır	Hayır	Hayır	Hayır	Hayır	Evet	Hayır	Hayır
HDMI	Hayır	Hayır	Evet	Evet	Hayır	Hayır	Hayır	Hayır	Hayır	Evet	Evet

**NOT:** Medya Oynatıcı sinyali (MP) çıkışı sadece aynı modellerde kullanılabilir.

### HDMI kablosu ile birden çok monitörü bağlamak için

- Aynı ekran modelini kullanarak.
- Tüm bağlı çoklu monitörlerde [TERMINAL SETTINGS] (Terminal Ayarları) içinde [HDMI] ögesinde aynı ([MODE1] veya [MODE2]) ayarlarını yapın.

### DisplayPort Çıkışı için

- DisplayPort Çıkışından sinyal çıkışı için monitörde DisplayPort1 veya OPTION (Seçenek) girişini seçin.
- Bu monitörün sinyal çıkışı işlevi HDCP tarafından korunan içerikleri destekler. HDCP içeriği bu monitör dahil 4 adete kadar bağlı monitöre dağıtılabilir.
- Bir Opsiyon Kartını kullanırken, lütfen [SLOT2 CH SETTING] (Yuva2 Kanal Ayarı) ögesini [CH1] olarak ayarlayın, ardından [SLOT2 CH SELECT] (Yuva2 Kanal Seç) ögesini DisplayPort olarak ayarlayın. Bkz. [sayfa 122](#).

**NOT:** Lütfen DisplayPort sinyalini veren slot2 tipi opsiyon kartlarını kullanın.

### HDMI Çıkışı için

- HDMI Çıkışından sinyal çıkışı için monitörde HDMI1, DVI, MP veya OPTION (Seçenek) girişini seçin.
- Bu monitörün sinyal çıkışı işlevi HDCP tarafından korunan içerikleri destekler.  
HDCP içeriği, aşağıda açıklandığı gibi çoklu bağlı monitörler arasında dağıtılabilir:
  - HDCP 1: Bu monitör/HDCP 2.2 dahil 8 monitöre kadar: Bu monitöre dahil 5 monitöre kadar.
  - Resmin görüntülenmesine kadar geçen süre bağlı olan monitörlerin sayısına bağlıdır.
  - HDCP olmadan: Bu monitöre dahil 9 monitöre kadar.

**NOT:** • Kullandığınız cihaza bağlı olarak monitör bağlantı sayısı değişecektir.

- Çoklu monitör ayarında bir görüntüyü görüntülerken, kabloları monitörlerden çıkarmayın. Kabloları çıkardığınızda lütfen önce ana gücü kapatın.

- Bir opsiyon kullanırken, lütfen [SLOT2 CH SETTING] (Yuva2 Kanal Ayarı) ögesini [CH1] olarak ayarlayın, ardından [SLOT2 CH SELECT] (Yuva2 Kanal Seç) ögesini TMDS olarak ayarlayın. Bkz. [sayfa 122](#).

**NOT:** Lütfen HDMI sinyalini veren slot2 tipi opsiyon kartlarını kullanın.



## HDCP İçeriği için

HDCP dijital sinyal üzerinden gönderilen video verilerinin yasadışı olarak kopyalanmasını önleyen bir sistemdir. Eğer dijital giriş üzerinden izleme yapamıyorsanız bu her zaman ekranın düzgün şekilde çalışmadığı anlamına gelmez. HDCP uygulaması ile bazı durumlarda HDCP tarafından korunan belirli içeriklerin HDCP topluluğunun (Digital Content Protection, LLC) kararı/uygulaması sebebiyle gösterilmemesi söz konusu olabilir.

Video içeriğindeki bu güvenlik kısıtlamaları nedeniyle HDCP video içeriği yalnızca sınırlı sayıda monitöre dönebilir. HDCP video içeriği genellikle ticari olarak üretilmiş Blu-ray ve DVD'ler, televizyon yayını ve akış medya hizmetlerini içerir.

# Uzaktan Kumanda Kimliği Fonksiyonunu Ayarlama

Opsiyonel uzaktan kumanda 100 adete kadar MultiSync monitörü REMOTE CONTROL ID (Uzaktan Kumanda Kimliği) MODU İLE KONTROL ETMEYİ SAĞLAR. REMOTE CONTROL ID (Uzaktan Kumanda Kimliği) Monitör Kimliği ile bağlı çalışır, en fazla 100 ayrı MultiSync monitörün kontrolünü sağlar. Örneğin aynı alanda kullanılan birden fazla monitör varsa, uzaktan kumanda normal modda her monitöre aynı anda sinyal gönderir (bkz. **Şekil 1**). Uzaktan kumandayı REMOTE CONTROL ID (Uzaktan Kumanda Kimliği) modunda kullandığınızda grup içindeki sadece bir monitör kumanda edilir (bkz. **Şekil 2**).

## Uzaktan Kumanda Kimliğini Ayarlamak için

Uzaktan kumanda üzerindeki REMOTE ID SET (Uzaktan Kumanda Kimliği Ayarı) düğmesini basılı tutarken, uzaktan kumandayla kontrol edilecek monitörün Monitör Kimliği'ni (1-100) girmek için KEYPAD'i (Tuş Takımı) kullanın. Uzaktan kumanda daha sonra bu belirli Monitör Kimliği numarasını alarak monitörü çalıştırmak için kullanılabilir.

0 seçildiğinde veya uzaktan kumanda normal modundayken bütün monitörler çalışacaktır.

## Uzaktan Kumanda Modunu Ayarlamak/Sıfırlamak için

ID Mode (Kimlik modu) – Kimlik Moduna girmek için REMOTE ID SET (Uzaktan Kumanda Kimliği Ayarı) düğmesine basın ve 2 saniye basılı tutun.

Normal Mode (Normal mod) – Normal Moda dönmek için REMOTE ID CLEAR (Uzaktan Kumanda Sıfırlama) düğmesine basın ve 2 saniye basılı tutun.

- NOT:**
- Bu özelliğin doğru çalışması için monitöre bir Monitor ID (Monitör Kimliği) numarası verilmelidir. Monitor ID (Monitör Kimliği) numarası OSD içindeki MULTI DISPLAY (Çoklu Ekran) menüsü altında ayarlanabilir. Bkz. [sayfa 114](#).
  - Uzaktan kumandayı istediğiniz monitörün uzaktan kumanda sensörüne doğrultun ve REMOTE ID SET (Uzaktan Kumanda Kimliği Ayarla) düğmesine basın. Uzaktan kumandanız Kimlik modunda olduğunda ekranda MONITOR ID (Monitör Kimlik) numarası gösterilir.

## Kapsama Alanı İçindeki Tüm Monitörleri Kontrol Etmek İçin Uzaktan Kumandayı Kullanma

1. Uzaktan kumanda üzerinde, REMOTE ID SET (UZAKTAN KUMANDA KİMLİĞİ AYARLA) düğmesini basılı tutarken tuş takımını kullanarak REMOTE CONTROL ID (UZAKTAN KUMANDA KİMLİĞİ) numarasını "0" girin.
2. Uzaktan kumandanın kapsama alanı içindeki tüm monitörler basılan tuşa tepki verecektir.

**NOT:** REMOTE ID (UZAKTAN KUMANDA KİMLİĞİ) "0" olarak ayarlandığında, REMOTE ID SET (UZAKTAN KUMANDA KİMLİĞİNİ AYARLA) uzaktan kumanda sinyali kapsama alanı içindeki tüm monitörlerin ekranlarında kendi Monitör Kimliklerini göstermelerini sağlayacaktır. Aşağıda açıklanan şekilde tek bir monitörü kontrol etmek istiyorsanız bu yolla o monitörün kimliğini kolayca görebilirsiniz.



**Şekil 1**  
Uzaktan kumanda normal modda veya REMOTE ID (Uzaktan Kumanda Kimliği) 0'a ayarlandı



**Şekil 2**  
Uzaktan kumanda REMOTE ID (Uzaktan kumanda kimliği):3'ü kullanmaya ayarlandı

Bu fonksiyon için opsiyonel uzaktan kumanda gereklidir.

**Tanımlanmış özel MONITOR ID numarasına sahip monitörü kontrol etmek için uzaktan kumandayı kullanın.**

1. Monitör için [MONITOR ID] (Monitör Kimliği) numarası belirleyin (bkz. [sayfa 114](#)). [MONITOR ID] (Monitör Kimliği) numarası 1-100 arasında olabilir.

Bu [MONITOR ID] (Monitör Kimliği) numarası uzaktan kumandanın diğer monitörleri etkilemeden belirli bir monitörü kumanda etmesini sağlar.

2. Uzaktan kumanda üzerinde, REMOTE ID SET düğmesini basılı tutarken tuş takımını kullanarak REMOTE CONTROL ID (Uzaktan Kumanda Kimlik) numarasını (1-100) girin. REMOTE ID NUMBER (Uzaktan Kumanda Kimliği Numarası) kontrol etmek istediğiniz ekranın MONITOR ID (Monitör Kimliği) numarası ile eşleşmelidir.
3. Uzaktan kumandayı istediğiniz monitörün uzaktan kumanda sensörüne doğrultun ve REMOTE ID SET (Uzaktan Kumanda Kimliği Ayarla) düğmesine basın.

MONITOR ID (Monitör Kimliği) numarası monitörde kırmızı ile gösterilir.

REMOTE CONTROL ID (UZAKTAN KUMANDA KİMLİĞİ) "0" ise, bu durumda aralık içindeki tüm monitörler kendi MONITOR ID numaralarını kırmızı ile gösterir.

Eğer MONITOR ID (Monitör Kimliği) numarası ekranda beyaz ile gösterilirse, MONITOR ID (Monitör Kimliği) numarası ve REMOTE CONTROL ID (Uzaktan Kumanda Kimliği) numarası aynı değildir.

**Bu Bölümün İçerdikleri:**

- ⇒ “Bağlantı Arayüzleri” sayfa 76
- ⇒ “Monitörü RS-232C vasıtasıyla kontrol etme” sayfa 79
- ⇒ “Monitörü LAN vasıtasıyla kontrol etme” sayfa 80
- ⇒ “Akıllı Kablosuz Veri” sayfa 88
- ⇒ “Proof of Play (Çalma Kanıtı)” sayfa 89

**Harici cihazı bağlama**

Monitörü kontrol etme amaçlı harici bir cihaz bağlamak için iki seçenek vardır.

NEC Display Wall Calibrator veya NaViSet Administrator, monitör ayarlarını kontrol etmenizi ve kalibrasyon bilgileri dahil olmak üzere monitör durumunu almanızı sağlar.

- RS-232C terminali.

Bir RS-232C kablosuyla monitörün RS-232C terminaline harici bir cihazın bağlanması.

- LAN bağlantı noktası.

Bir ağın LAN kablosu (RJ45 kategori 3 veya üstü) ile monitörün LAN1 (DAISY CHAIN IN) (Papatya Zinciri Girişi) bağlantı noktasına bağlanması.

# Bağlantı Arayüzleri

## RS-232C Arayüzü

PROTOCOL (Protokol)	RS-232C
BAUD RATE (Baud Hızı)	9600 [bps]
DATA LENGTH (Veri Uzunluğu)	8 [bit]
PARITY (Parite)	NONE (HIÇBİRİ)
STOP BIT (Durdurma Biti)	1 [bit]
FLOW CONTROL (Akış Kontrolü)	NONE (HIÇBİRİ)

## LAN arayüzü

PROTOCOL (Protokol)	TCP
PORT NUMBER (Bağlantı Noktası Numarası)	7142
COMMUNICATION SPEED (Haberleşme Hızı)	AUTO (Otomatik) ayarı (10/100Mbps)

## Komutlar

### Kontrol komutları

Ekran iki temel tip komut formatını destekler:

- İkili iletişim: Neredeyse tüm monitör işlevlerini kontrol etmek için destek içeren kodlanmış bir bayt dizisi.
- ASCII Kontrol komutları: Bu, birçok ortak işlevi kolayca gerçekleştirmek için ASCII kullanarak basit "İngilizce benzeri sözdizimi" kontrol komutlarını kullanır.

**NOT:** Her iki tip komut formatları "External\_Control.pdf" harici belgesinde açıklanmıştır. Bkz. [sayfa 98](#).

Aşağıdaki tablo, birkaç ortak işlev için ikili komutların bazı örneklerini vermektedir. Veriler onaltılık bayt olarak listelenmiştir. Bu örnekler Monitor ID'sinin (Monitör Kimliği) 1 olduğunu varsayar.

Fonksiyon (Monitör ID = 1)	Kod Verisi
Power ON (Güç AÇIK)	01 30 41 30 41 30 43 02 43 32 30 33 44 36 30 30 30 31 03 73 0d
Power OFF (Güç KAPALI)	01 30 41 30 41 30 43 02 43 32 30 33 44 36 30 30 30 34 03 76 0d
Giriş Kaynağı Seç DisplayPort1	01 30 41 30 45 30 41 02 30 30 36 30 30 30 46 03 04 0d veya 01 30 41 30 45 30 41 02 31 31 30 36 30 30 30 46 03 04 0d
Giriş Kaynağı Seç DisplayPort2	01 30 41 30 45 30 41 02 30 30 36 30 30 30 31 30 03 73 0d veya 01 30 41 30 45 30 41 02 31 31 30 36 30 30 31 30 03 73 0d
Giriş Kaynağı Seç DVI	01 30 41 30 45 30 41 02 30 30 36 30 30 30 30 33 03 71 0d veya 01 30 41 30 45 30 41 02 31 31 30 36 30 30 30 33 03 71 0d
Giriş Kaynağı Seç HDMI1	01 30 41 30 45 30 41 02 30 30 36 30 30 30 31 31 03 72 0d veya 01 30 41 30 45 30 41 02 31 31 30 36 30 30 31 31 03 72 0d
Giriş Kaynağı Seç HDMI2	01 30 41 30 45 30 41 02 30 30 36 30 30 30 31 32 03 71 0d veya 01 30 41 30 45 30 41 02 31 31 30 36 30 30 31 32 03 71 0d
Giriş Kaynağı Seç VGA (RGB)	01 30 41 30 45 30 41 02 30 30 36 30 30 30 30 31 03 73 0d
Giriş Kaynağı Seç VGA (YPbPr)	01 30 41 30 45 30 41 02 30 30 36 30 30 30 30 43 03 01 0d
Giriş Kaynağı Seç VIDEO	01 30 41 30 45 30 41 02 30 30 36 30 30 30 30 35 03 77 0d

Fonksiyon (Monitör ID = 1)	Kod Verisi
Giriş Kaynağı Seç MP	01 30 41 30 45 30 41 02 30 30 36 30 30 30 38 37 03 7D 0d veya 01 30 41 30 45 30 41 02 31 31 30 36 30 30 38 37 03 7D 0d
Giriş Kaynağı Seç OPTION	01 30 41 30 45 30 41 02 30 30 36 30 30 30 30 44 03 06 0d veya 01 30 41 30 45 30 41 02 31 31 30 36 30 30 30 44 03 06 0d
Sessiz AÇIK	01 30 41 30 45 30 41 02 30 30 38 44 30 30 30 31 03 09 0d
Sessiz KAPALI	01 30 41 30 45 30 41 02 30 30 38 44 30 30 30 32 03 0a 0d

## ASCII Kontrol komutu

Bu monitör "External\_Control.pdf" belgesinde (Bkz. [sayfa 98](#)) listelenen kontrol komutunu destekler, ancak aynı zamanda NEC monitörünü veya projektörü bağlı bir bilgisayardan kontrol etmek için kullanılan ortak ASCII kontrol komutunu da destekler. Daha fazla bilgi için lütfen web sitemizi ziyaret edin.

## Parametre

### Giriş komutu

Giriş sinyali adı	Yanıt	Parametre
DVI	dvi	dvi veya dvi1
HDMI1	hdmi1	hdmi1 veya hdmi
HDMI2	hdmi2	hdmi2
DisplayPort1	DisplayPort1	DisplayPort1 veya DisplayPort
DisplayPort2	DisplayPort2	DisplayPort2
VGA	vga	vga, vga1, computer, computer1, rgb veya rgb1
VIDEO	video	video veya video1
MP	mp	mp
OPTION (SEÇENEK)	seçenek	seçenek

### Durum komutu

Yanıt	Hata durumu
error:temp	Sıcaklık Anormal
error:fan	Soğutma fanı anormal
error:light	İnvertör veya arka ışık anormal
error:system	Sistem hatası

## HDMI CEC Komutu Desteği

Lütfen HDMI2 bağlantı noktasına bir CEC destekleyici cihaz bağlayın.

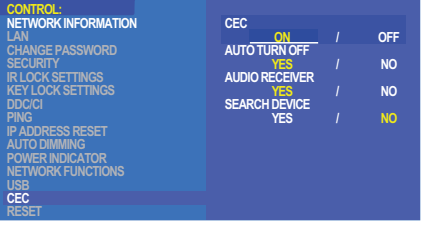
OSD menüsü	HDMI CEC komut adı	Açıklama	Ayar
CEC (Tüketici Elektronik Kontrolü)	One Touch Play (Tek Tuşla Oynatma)	CEC destekli bir HDMI cihazı açıldığında, bir HDMI kablosuyla cihaza bağlanan monitör de otomatik olarak açılır. Monitör açıldıktan sonra, [INPUT] (Giriş) otomatik olarak [HDMI2] moduna geçer. HDMI CEC cihazlar açıldığında monitör açılırsa, [INPUT]'u (Giriş) mevcut girişten [HDMI2]'ye değiştirir.	 <p>CEC seçeneklerini ayarlamak için lütfen aşağıdaki adımları izleyin.</p> <p>OSD'yi açmak için Menü tuşuna basın.</p> <p>▲▼+ - düğmelerini kullanarak CEC seçeneklerine girmek için [CONTROL](Kontrol), sonra [CEC] daha sonra SET/POINT ZOOM (Ayarla/Nokta Yakınlaştırma) düğmelerine basın.</p> <p>[ON] (Açık) seçeneğini vurgulamak için + - düğmelerini kullanın ve ardından CEC'yi etkinleştirmek için SET/POINT ZOOM (Ayarla/Nokta Yakınlaştırma) düğmesine basın.</p>
	Remote Control Pass Through (Uzaktan Kumanda Geçişi)	Monitörün kablosuz uzaktan kumanda işlemi, HDMI CEC destekleyen cihazlarda çalışır. Örneğin monitör kablosuz uzaktan kumanda ile açılırsa ve oynat düğmesine basılırsa, HDMI CEC desteği olan cihazlar da açılacak ve oynat işlevi çalışacaktır.	
	Power Status (Güç Durumu)	Bağlı HDMI CEC destekleyen cihazlar, monitör bekleme modunda veya açıksa monitörün güç durumunu alır.	
	System Information (Sistem Bilgisi)	Bu fonksiyon bağlı olan HDMI CEC destekleyen cihazın bilgisini (CEC sürümü, Fiziki Adres) alır. Buna ek olarak, bu fonksiyon "Dil Değiştir fonksiyonu" ile de uyumludur. Monitörün dili değiştirildiğinde, bağlı olan HDMI CEC uyumlu cihazın dili de monitör için seçilmiş olan dile değişir. "Dil değiştirme fonksiyonu" için, bağlı olan HDMI CEC uyumlu cihazın biden fazla dil destekliyor olması gereklidir.	
AUTO TURN OFF (Otomatik Kapama)	System Standby (Sistem Beklemede)	Monitör ürünle birlikte verilen isteğe bağlı kablosuz uzaktan kumanda ile bekleme moduna alındıysa, HDMI CEC destekli cihaz da aynı anda bekleme moduna girer. HDMI CEC destekli cihaz kayıt yaparken monitör bekleme moduna geçerse, cihaz çalışmaya devam eder. Daha fazla bilgi için lütfen HDMI CEC destekli cihazla birlikte verilen kullanıcı kılavuzuna bakın.	[AUTO TURN OFF] (Otomatik Kapama) seçimini yapmak için ▲▼ düğmelerini kullanın.  [ON] (Açık) seçeneğini vurgulamak için + - düğmelerini kullanın ve SET/POINT ZOOM (Ayarla/Nokta Yakınlaştırma) düğmesine basın ve [YES] (Evet) seçimini yapın.
AUDIO RECEIVER (Ses Alıcı)	System Audio Control (Sistem Ses Kontrolü)	Lütfen monitör ile HDMI CEC destekli cihaz arasında HDMI kablo kullanarak bir HDMI CEC ses amplifikatörü bağlayın. İsteğe bağlı kablosuz uzaktan kumandadaki Ses düğmesi, bağlı HDMI CEC ses amplifikatörünün sesini kontrol edebilir. Bu fonksiyon aktifken monitöre bağlı harici hoparlör otomatik olarak MUTE (Sessiz) şeklinde ayarlanır.	[AUDIO RECEIVER]'ı (Ses Alıcı) seçmek için ▲▼ düğmelerini kullanın ve ardından SET/POINT ZOOM'a (Ayarla/Nokta Yakınlaştırma) basın.  [ON] (Açık) seçeneğini vurgulamak için + - düğmelerini kullanın ve SET/POINT ZOOM (Ayarla/Nokta Yakınlaştırma) düğmesine basın ve [YES] (Evet) seçimini yapın.
SEARCH DEVICE (Cihaz Ara)	Device OSD Name Transfer (Cihaz OSD Ad Aktarımı)	YES (Evet) seçeneğini vurgulamak için + - düğmelerini kullanın ve aramayı başlatmak için SET/POINT ZOOM (Ayarla/Nokta Yakınlaştırma) düğmesine basın.	[SEARCH DEVICE] (Cihaz Ara) seçimini yapmak için ▲▼ düğmelerini kullanın.
	Routing Control (Yönlendirme Kontrolü)	Bir cihaz adı seçtiğinizde, HDMI CEC destekli cihaz seçmiş olduğunuz giriş değişir. Cihazı seçtikten sonra kablosuz uzaktan kumanda, seçilmiş cihaz üzerinde işlevsel olur.	Bu işlev monitörün HDMI bağlantılarında CEC destekli cihazları arar. Bir CEC cihazı başarıyla algılanırsa, bu işlev cihazın adını alır. Cihazın adı üzerinde bulunan HDMI bağlantısı görüntülenir.

Bu CEC fonksiyonu Feature Abort'u da (Özellik İptal) destekler.  
HDMI CEC cihazların bağlantıları için lütfen Bağlantılar (bkz. sayfa 23) bölümüne başvurun.

# Monitörü RS-232C vasıtasıyla kontrol etme

Bu monitör, bir kişisel bilgisayarı bir RS-232C (ters tip) terminali ile bağlayarak kontrol edilebilir.

Kişisel bir bilgisayarla kontrol edilebilen bazı örnek fonksiyonlar şunlardır:

- Güç AÇMA ya da bekleme.
- Giriş sinyalleri arasındaki geçişler.
- Sessiz AÇIK veya KAPALI.

## Bağlantı

Monitör + bilgisayar.

- Bilgisayarı monitöre bağlamadan önce monitörün ana gücünü kapatın.
- Lütfen önce bağlı bilgisayarı açın ve ardından monitörün ana gücünü açın.  
Bilgisayar ve monitörü ters sıra ile açarsanız, com port çalışmayabilir.

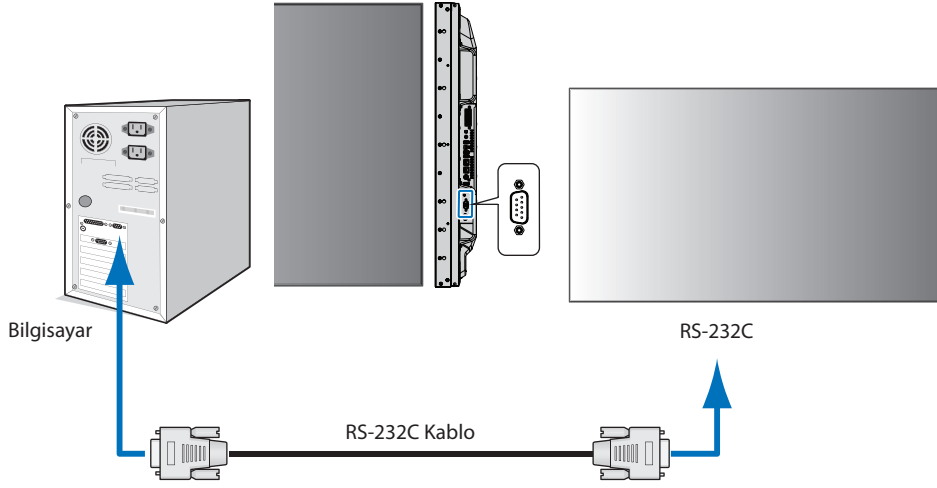

- NOT:**
- Bilgisayarınızda 25 pin seri bağlantı noktası bağlantısı varsa, 25 pin seri bağlantı noktası adaptörü gereklidir. Ayrıntılar için tedarikçinizle temasa geçin.
  - Pin tayini için, lütfen aşağıdaki [sayfa 80](#) sayfasında "2) RS-232C giriş/çıkış" kısmına bakın.

Monitörü bir RS-232C kablosuyla bağlı bir bilgisayardan gönderilen komutlarla kontrol etmek için lütfen kontrol komutunu kullanın. Kontrol komutunun talimatları Kontrol Komut Şemasında (bkz. [sayfa 76](#)) veya "External\_Control.pdf" belgesinde bulunabilir. Bkz. [sayfa 98](#).

## İnterferans

PROTOCOL (Protokol)	RS-232C
BAUD RATE (Baud Hızı)	9600 [bps]
DATA LENGTH (Veri Uzunluğu)	8 [bit]
PARITY (Parite)	NONE (HIÇBİRİ)
STOP BIT (Durdurma Biti)	1 [bit]
FLOW CONTROL (Akış Kontrolü)	NONE (HIÇBİRİ)

Bu monitör RS-232C kumanda için RXD, TXD ve GND hatlarını kullanır.

RS-232C kontrol için, ters tip kablo (null modem kablosu) (pakete dahil değildir) kullanılmalıdır.

## PİN TAYİNİ

RS-232C giriş/çıkış

Pin No	Adı
1	NC
2	RXD
3	TXD
4	NC
5	GND
6	NC
7	NC
8	NC
9	NC

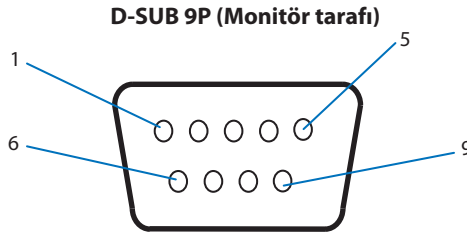

Bu monitör RS-232C kumanda için RXD, TXD ve GND hatlarını kullanır.

## Monitörü LAN vasıtasıyla kontrol etme

### Ağ Bağlantısı

LAN kablosu kullanarak Ağ Ayarlarını ve Uyarı Postası Ayarlarını HTTP sunucu fonksiyonu kullanarak belirleyebilirsiniz.

LAN bağlantısı kullanmak için IP adresi atamalısınız. Monitör, bir DHCP ağına bağlandığında otomatik olarak bir IP adresi alacaktır.

### LAN bağlantısı örneği:

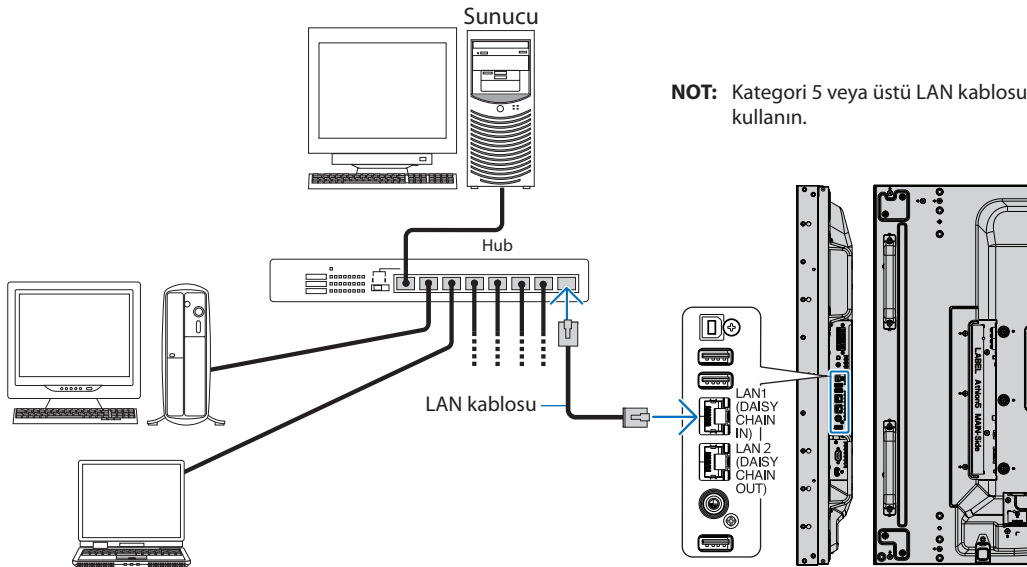



## Çoklu Monitör Bağlantısı

RS-232C, REMOTE (UZAKTAN KUMANDA) veya LAN papatyza zincir bağlantısını kullanarak birden fazla monitörü kontrol edebilirsiniz.

**NOT:** • En fazla 100 monitör papatyza zinciri şeklinde bağlanabilir. Kimlik numarasını manuel olarak belirterek bir monitörü kontrol etmeye çalışmadan önce her monitöre otomatik olarak benzersiz kimlikler atamak için AUTO ID/IP'yi (Otomatik Kimlik/IP) uygulayın (bkz. [sayfa 114](#)).

Ana Monitör		Alt Monitörler	
Konektör		Konektör	
IN (GİRİŞ)	OUT (ÇIKIŞ)	IN (GİRİŞ)	OUT (ÇIKIŞ)
RS-232C	LAN2 (Papatya Zinciri Çıkışı)	LAN1 (Papatya Zinciri Girişi)	LAN2 (Papatya Zinciri Çıkışı)
REMOTE (Uzaktan Kumanda)			
LAN1 (Papatya Zinciri Girişi)			

### Bağlantı

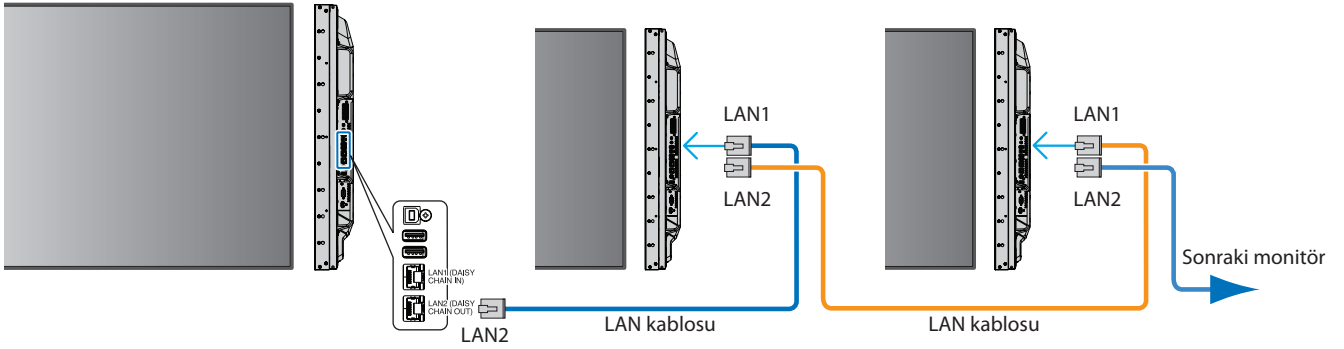

# HTTP Tarayıcı Kullanarak Ağ Ayarları

## Genel Bakış

Monitörü bir ağa bağlamak, monitörün aynı ağa bağlı başka bir bilgisayardan uzaktan kontrol edilmesini sağlar.

Monitörün IP adresi ve alt ağ maskesi web tarayıcının Ağ Ayarı ekranında bir HTTP sunucu kullanarak ayarlanabilir. Bir DHCP sunucusuna bağlanırken monitör açıldığında IP adresi ve alt ağ maskesi otomatik olarak elde edilir. Web tarayıcı için "Microsoft Internet Explorer 10" veya daha üstü kullanılmalıdır.

Bu cihaz "JavaScript" ve "Çerezleri" kullanır ve tarayıcı bunları kabul edecek şekilde yapılandırılmalıdır. JavaScript ve Çerezleri kullanmak amaçlı ayarları değiştirmek için web tarayıcısının yardım dosyalarına bakın.

HTTP sunucusuna erişmek için monitörle aynı ağa bağlı bir bilgisayarda bir web tarayıcısı başlatın ve web adresi alanına aşağıdaki URL'yi girin:

## Ay Ayarı

http://<the Monitor's IP address>/index.html

- NOT:**
- Varsayılan IP adresi otomatik olarak monitöre atanır.
  - Ağ üzerinden monitörleri yönetmek için NaViSet Administrator yazılımı önerilir. NEC Ekranlar web sitesinden indirilebilir (Bkz. [sayfa 98](#)).
  - Eğer [MONITOR NETWORK SETTINGS] (Monitör Ağ Ayarı) ekranı web tarayıcıda belirmese, Ctrl+F5 tuşlarına basarak web tarayıcınızdaki sayfayı yenileyin (ya da ön belleği silin).
  - Monitör komutlara veya tarayıcıdaki tıklamalara geç yanıt veriyorsa, ya da genel işletim hızı kabul edilemez düzeydeyse bunun sebebi ağ trafiği veya ağınızdaki ayarlar olabilir. Bu olduğu takdirde ağ yöneticiniz ile görüşün.
  - Tarayıcıda gösterilen düğmelere hızlı aralıklarla art arda basılırsa monitör yanıt vermeyebilir. Bu olduğu takdirde biraz bekleyin ve tekrar deneyin. Eğer hala yanıt alamıyorsanız, monitörü kapatın ve açın.

## Kullanımdan Önce Hazırlık

Tarayıcı işlemini başlatmadan önce monitörü ağa satın alabileceğiniz bir LAN kablosu ile bağlayın.

Proxy sunucu türüne ve ayar metoduna bağlı olarak tarayıcıyı proxy sunucu ile çalıştırmak mümkün olmayabilir. Her ne kadar proxy sunucu tipi bir faktörse de, ayarlanmış olan öğelerin ön bellek verimliliğine bağlı olarak gösterilmemesi mümkündür, tarayıcıdan ayarlanmış olan içerik çalışmaya yansıtılamayabilir. Ağ ortamı gerektirmiyorsa, proxy sunucu kullanılmaması tavsiye edilir.

## Tarayıcı Üzerinden Çalışma için Adres Kullanımı

Bir ana bilgisayar adı aşağıdaki durumlarda kullanılabilir (monitörün IP adresine karşılık gelir):

Ana makine adı, ağ yöneticisi tarafından alan adı sistemine (DNS) kaydedilmelidir. Daha sonra uyumlu bir tarayıcı kullanarak bu kaydedilmiş ana bilgisayar adı üzerinden monitörün ağ ayarlarına erişebilirsiniz.

Eğer ana bilgisayar adı kullanılan bilgisayarın "HOSTS" dosyasında yapılandırılmışsa, monitörün ağ ayarlarına uyumlu bir tarayıcı kullanarak o ana bilgisayarın adından ulaşabilirsiniz.

Örnek 1: Monitörün ana bilgisayar adı "pd.nec.co.jp" olarak ayarlandığında, ağ ayarına erişim adres veya URL sütunu girişine <http://pd.nec.co.jp/index.html> yazılarak sağlanır.

Örnek 2: Monitörün ana bilgisayar adı "192.168.73.1" olarak ayarlandığında, posta uyarı ayarlarına erişim adres veya URL sütunu girişine <http://192.168.73.1/index.html> yazılarak sağlanır.

## Çalıştırma

HOME'ü (Ana Sayfa) göstermek için aşağıdaki adrese erişin.

http://<the Monitor's IP address>/index.html

HOME'un (Ana Sayfa) altındaki sol sütundaki her bağlantıya tıklayın.

## UZAKTAN KUMANDA

Monitörü kontrol etmek için bir işlemi etkinleştirmek uzaktan kumanda üzerindeki düğmelere basmaya denktir.

## Monitör Web Kontrollerinde OSD Menü Ayarları

Monitörün OSD'sinde bulunan ayarları yapılandırmak için monitör web kontrollerinin sol tarafındaki bağlantılardan birini seçin.

OSD menü kontrollerinin tam bir listesi için [sayfa 100](#) sayfasına bakın.

[INPUT] (Giriş), [PICTURE] (Resim), [AUDIO] (Ses), [SCHEDULE] (Programla), [MULTI INPUT] (Çoklu Giriş), [OSD], [MULTI DISPLAY] (Çoklu Ekran), [DISPLAY PROTECTION] (Ekran Koruması), [CONTROL] (Kontrol), [OPTION] (Seçenek), [SYSTEM] (Sistem), [COMPUTE MODULE] (Compute Modülü)

The screenshot shows the NEC OSD menu settings page. The page has a navigation menu on the left with options like HOME, REMOTE CONTROL, INPUT, PICTURE, AUDIO, SCHEDULE, MULTI INPUT, OSD, MULTI DISPLAY, DISPLAY PROTECTION, CONTROL, OPTION, SYSTEM, COMPUTE MODULE, NETWORK (CONTROL), NETWORK (MEDIA PLAYER), MAIL, SNMP, AMX, CRESTRON, NAME, NETWORK SERVICE, PD LIST, MEMO, UPDATE FIRMWARE, and SD-CARD VIEWER. The main content area is titled 'OSD' and contains several settings sections:

- LANGUAGE:** Radio buttons for ENGLISH (selected), GERMAN, FRENCH, ITALIAN, SPANISH, SWEDISH, RUSSIAN, CHINESE, and JAPANESE. Includes 'APPLY' and 'CANCEL' buttons.
- OSD TIME:** A text input field showing '6' and '5[SEC] (2 - 48)'. Includes 'APPLY' and 'CANCEL' buttons.
- OSD POSITION:** Two rows for X and Y coordinates. X is '128 (0 - 255)' and Y is '225 (0 - 255)'. Includes 'APPLY' and 'CANCEL' buttons.
- INFORMATION OSD:** Radio buttons for ON (selected) and OFF. A text input field shows '3 SEC. (3 - 10)'. Includes 'APPLY' and 'CANCEL' buttons.
- OSD TRANSPARENCY:** Radio buttons for ON and OFF (selected). Includes 'APPLY' and 'CANCEL' buttons.

**NOT:** Monitör web kontrolü düğmeleri aşağıdaki gibi çalışır:

[APPLY] (Uygula): Ayarları kaydeder.

[CANCEL] (İptal): Önceki ayarlara döner.

NOT: APPLY'ı (Uygula) tıkladıktan sonra CANCEL (İptal) devre dışı bırakılır.

[RELOAD] (Yeniden Yükle): Ayarları yeniden yükler.

[RESET] (Sıfırla): İlk ayarlara sıfırlar.

## Ay Ayarları

HOME'un (Ana Sayfa) altındaki sol sütundaki "NETWORK" (Ağ) ögesine tıklayın.

**NEC**

HOME  
REMOTE CONTROL  
PICTURE  
AUDIO  
SCHEDULE  
MULTI INPUT  
OSD  
MULTI DISPLAY  
DISPLAY PROTECTION  
CONTROL  
INPUT  
ADVANCED  
SYSTEM  
COMPUTE MODULE  
NETWORK (CONTROL)  
NETWORK (MEDIA PLAYER)  
MAIL  
SNMP  
AMX  
CRESTRON  
NAME  
NETWORK SERVICE  
FD LIST  
MEMO  
UPDATE FIRMWARE  
SD-CARD VIEWER

### NETWORK SETTINGS (CONTROL)

IP SETTING	<input checked="" type="radio"/> AUTO <input type="radio"/> MANUAL
IP ADDRESS	192 . 168 . 0 . 10
SUBNET MASK	255 . 255 . 255 . 0
DEFAULT GATEWAY	. . .
DNS	<input checked="" type="radio"/> AUTO <input type="radio"/> MANUAL
DNS PRIMARY	. . .
DNS SECONDARY	. . .

APPLY CANCEL RELOAD RESET

Copyright © NEC Display Solutions, Ltd. 2016. All rights reserved.

IP SETTING (IP Ayarı)	IP ADDRESS (IP Adresi) ayarlamak için bir seçenek belirleyin. AUTO (Otomatik): Bir IP adresini otomatik olarak atar. MANUEL (El İle): Ağa bağlı monitör için IP adresini manuel olarak ayarlayın. NOTE (Not): Bir sorun yaşarsanız ağ yöneticinize danışın.
IP ADDRESS (IP Adresi)	[IP SETTING] (IP Ayarı) için [MANUAL] (El İle) seçildiğinde ağa bağlı monitör için IP adresinizi ayarlayın.
SUBNET MASK (Alt Ağ Maskesi)	[IP SETTING] (IP Ayarı) için [MANUAL] (El İle) seçildiğinde ağa bağlı monitör için alt ağ maskesi verilerinizi ayarlayın.
DEFAULT GATEWAY (VARSAYILAN AĞ GEÇİDİ)	[IP SETTING] (IP Ayarı) için [MANUAL] (El İle) seçildiğinde ağa bağlı monitör için varsayılan ağ geçidinizi ayarlayın. NOT: Ayarı silmek için [0.0.0.0] olarak ayarlayın.
DNS	DNS sunucunun IP ADDRESS'ini (IP adresi) ayarlayın. AUTO (Otomatik): Monitöre bağlı olan DNS sunucu kendi IP adresini otomatik olarak atayacaktır. MANUEL (El İle): Monitörün bağlı olduğu DNS sunucunun IP adresini manuel olarak girin.
PRIMARY DNS (Birincil DNS)	Monitöre bağlı ağın birincil DNS sunucu ayarlarını girin. NOT: Ayarı silmek için [0.0.0.0] girin.
SECONDARY DNS (İKİNCİL DNS)	Monitöre bağlı ağın ikincil DNS sunucu ayarlarını girin. NOT: Ayarı silmek için [0.0.0.0] girin.

**NOT:** OSD'nin CONTROL (Kontrol) seçeneğinde ile IP ADDRESS RESET (IP ADRESİNİ SIFIRLA) seçildiğinde aşağıdaki ayarlar fabrika ayarlarına dönecektir:

[IP SETTING] (IP Ayarı): AUTO (Otomatik), [IP ADDRESS] (IP Adresi): 192.168.0.10, [SUBNET MASK] (ALT AĞ MASKESİ): 255.255.255.0, [DNS]: AUTO (Otomatik) [DEFAULT GATEWAY] (Varsayılan Ağ Geçidi), [PRIMARY DNS] (Birincil DNS) ve [SECONDARY DNS] (İkincil DNS) alanları boştur.

## Posta Ayarı

HOME'un (Ana Sayfa) altındaki sol sütündeki "MAIL" (Posta) ögesine tıklayın.

Mail ayarları yapılandırıldığında, etkinleştirildiğinde, monitörde bir hata oluştuğunda veya giriş sinyali kaybolduğunda e-posta bildirimleri gönderilir. Bu özelliğin çalışması için monitör bir LAN'a bağlı olmalıdır.

Alert Mail (Uyarı Postası)	Bir hata meydana geldiğinde, monitör Alıcının Adres alanlarında listelenen e-posta adreslerine bir hata mesajı gönderir. Lütfen aşağıdaki "Uyarı hata mesajı listesi" tablosuna bakınız. Hiçbir giriş sinyali tespit edilmediğinde bunun bir hata olmadığını unutmayın. Yalnızca Durum Mesajı etkinleştirildiğinde monitör hiçbir sinyal girişi yok bildirim e-postası gönderir. [ENABLE]'ı (Etkinleştir) işaretlediğinizde Alert Mail (Uyarı Postası) özelliği etkin olur. [DISABLE]'ı (Devre Dışı Bırak) işaretlediğinizde Alert Mail (Uyarı Postası) özelliği devre dışı kalır.
Status Message (Durum Mesajı)	Bu, uyarı koşulu olarak sinyal koşulunun eklenip eklenmeyeceği ile ilgili bir ayardır. [ENABLE] (Etkinleştir) seçeneğini belirlediğinizde, monitörde sinyal olmadığında veya uyarı koşullarında Alert Mail (Uyarı Postası) e-posta gönderir. [DISABLE] (Devre Dışı Bırak) seçeneğini belirlediğinizde, monitörün uyarı koşullarında Alert Mail (Uyarı Postası) e-posta göndermez. Monitörde sinyal olmadığında e-posta göndermez.
Sender's Address (Göndericinin Adresi)	Göndericinin adresini yazın. En fazla 60 alfanümerik karakter ve sembol kullanabilirsiniz.
SMTP Server (SMTP Sunucu)	Monitöre bağlanacak SMTP sunucunun adını yazın. En fazla 60 alfanümerik karakter kullanabilirsiniz.
Recipient's Address 1 to 3 (Alıcının Adresi 1 / 3)	Alıcının adresini yazın. En fazla 60 alfanümerik karakter ve sembol kullanabilirsiniz.
Authentication Method (Kimlik Doğrulama Metodu)	Bu, e-posta iletişimi için kimlik doğrulama metodunu seçer.
POP3 Server (POP3 Sunucu)	Bu, e-postanın kimlik doğrulaması için kullanılan POP3 sunucunun adresini belirler.
User Name (Kullanıcı Adı)	Bu, e-posta iletimi için kimlik doğrulama gerektiğinde kimlik doğrulama sunucusunda oturum açmak için gerekli olan kullanıcı adını belirler. En fazla 60 alfanümerik karakter kullanabilirsiniz.
Password (Şifre)	Bu, e-posta iletimi için kimlik doğrulama gerektiğinde kimlik doğrulama sunucusunda oturum açmak için gerekli olan şifreyi belirler. En fazla 60 alfanümerik karakter kullanabilirsiniz.
Test Mail (Test e-postası)	Ayarların doğru olduğundan emin olmak amacıyla bir test postası göndermek için bu düğmeye tıklayın.

- NOT:**
- Test e-postası uygulaması yapılırken bir uyarı e-postası alınmazsa, ağ ve sunucu ayarlarının ve alıcının e-posta adresinin doğru olup olmadığını kontrol edin.
  - Eğer testte yanlış adres girdiyse, Uyarı e-postası alamayabilirsiniz.  
Bu olursa, Alıcının Adresinin doğruluğunu kontrol edin.

## Uyarı hatası mesajı listesi

Hata numarası * Hata Kodu	Uyarı posta Mesajı	Açıklama	Önlem
70h ~ 7Fh	The monitor's power supply is not functioning normally. (Monitörün güç kaynağı düzgün çalışmıyor.)	Bekleme gücü anormal	Lütfen satıcınızla görüşün.
80h ~ 8Fh	The cooling fan has stopped. (Soğutma fanı durdu.)	Soğutma fanı anormal	Lütfen satıcınızla görüşün.
90h ~ 9Fh	The monitor's backlight unit is not functioning normally. (Monitörün arka aydınlatma ünitesi düzgün çalışmıyor.)	Aydınlatma anormal	Lütfen satıcınızla görüşün.
A0h ~ AFh	The monitor is overheated. (Monitör aşırı ısınmış.)	Sıcaklık Anormal	Lütfen satıcınızla görüşün.
A2h		Bir Sensör, OSD'de belirtilen sıcaklık limitine ulaştı. *Şart: DISPLAY PROTECTION (EKRAN KORUMA)- FAN CONTROL (FAN KONTROL)-COOLING FAN (SOĞUTMA FANI) = AUTO (Otomatik)	[DISPLAY PROTECTION]'nda (Ekran Koruması) [FAN CONTROL]'daki (Fan Kontrolü) ayarları tekrar onaylayın. Alternatif olarak lütfen tedarikçinizle görüşün.
B0h ~ BFh	The monitor does not receive an input signal. (Monitör bir giriş sinyali almıyor.)	Sinyal Yok	Lütfen "Sorun Giderme" bölümünden "Görüntü yok" kısmına bakın.
D0h	The remaining capacity of the error log decreased. (Hata günlüğünün kalan kapasitesi azaldı.)	Çalma Kanıtı günlük hafıza boyutu olarak 1 saat kaldı.	Lütfen PD harici komutunu kullanarak bir günlük alın. Bkz. <a href="#">sayfa 89</a> .
D1h	The battery for clocks is empty. (Saatlerin pili bitti.)	Pil bitti.	Lütfen monitörü güce bağlayın ve aküyü yeniden şarj edin. Lütfen OSD'de (DATE & TIME)'ı (Tarih ve Saat) ayarlayın.
E0h ~ EFh	A system error occurred in the monitor. (Monitörde bir sistem hatası oluştu.)	Sistem hatası.	Lütfen satıcınızla görüşün.

## SNMP Ayarları

HOME'un (Ana Sayfa) altındaki sol sütündeki "SNMP" ögesine tıklayın.

SNMP protokolü durum bilgisi almak ve bir monitörü doğrudan ağ üzerinden kontrol etmek için kullanılır.

### Versiyon:

SNMP v1 Topluluk adına göre doğrulanmış düz metin, tuzağın onay mesajını döndürmez.

SNMP v2c Topluluk adına göre doğrulanmış düz metin, tuzağın onay mesajını döndürür.

### Topluluk adı:

Varsayılan ayar "public" (herkese açık) şeklindedir. Salt okunurdur. 3 ayara kadar topluluk adı ayarlayabilirsiniz.

### Tuzak:

Monitörde bir hata oluştuğunda belirtilen bir adrese hata mesajı gönderme.

Onay kutusu	Açıklama	Hata kodu
Temperature (Sıcaklık)	Sıcaklık Anormal	0xA0, 0xA1, 0xA2
Fan	Soğutma fanı anormal	0x80, 0x81
Power (Güç)	Güç anormal	0x70, 0x71, 0x72, 0x78
Inverter/Backlight (İnvertör/Arka Aydınlatma)	İnvertör veya arka ışık anormal	0x90, 0x91
No Signal (Sinyal Yok)	Sinyal Yok	0xB0
PROOF OF PLAY (Çalma Kanıtı)	Günlük depolamasını azalt	0xD0
System Error (Sistem hatası)	Sistem hatası	0xE0

## AMX Ayarları

HOME'un (Ana Sayfa) altındaki sol sütündeki "AMX" ögesine tıklayın.

AMX BEACON (AMX İŞARETİ)	<p>AMX's NetLinx kontrol sistemi tarafından desteklenen bir ağa bağlantı sırasında AMX Cihaz Keşfi ile algılamayı devreye alın veya çıkartın.</p> <p>İPUCU: AMX Cihaz Keşfini destekleyen bir cihaz kullanıldığında, bütün AMX's NetLinx kontrol sistemleri cihazı tanıyacak ve bir AMX servis sağlayıcıdan uygun bir Cihaz Keşif Modülünü indirecektir. [ENABLE] (Etkinleştir) AMX Cihaz Keşfinin seçilmesi cihazı algılayacaktır. [DISABLE] (Devre Dışı Bırak) AMX Cihaz Keşfinin seçilmesi cihazın algılanmamasını sağlayacaktır.</p>
--------------------------	--

## CRESTRON Ayarları

HOME'un (Ana Sayfa) altındaki sol sütundaki "CRESTRON" ögesine tıklayın.

CRESTRON ROOMVIEW uyumluluğu

Monitör CRESTRON ROOMVIEW desteğine sahiptir, ağ üzerinden bağlı olan birden fazla cihazın bilgisayardan veya kontrol cihazından yönetilmesine ve kontrol edilmesine izin verir.

Daha fazla bilgi için <http://www.crestron.com> adresini ziyaret edin

ROOMVIEW	Bilgisayardan yönetim için ROOMVIEW. ON (Açık): ROOMVIEW etkindir. OFF (Kapalı): ROOMVIEW devre dışıdır.
CRESTRON CONTROL	Kumandadan kontrol için CRESTRON CONTROL. ON (Açık): Crestron Control özelliğini etkinleştirir. OFF (Kapalı): Crestron Control özelliğini devre dışı bırakır.
CONTROLLER IP ADDRESS (Kontrolör IP Adresi)	CRESTRON SERVER (Crestron Sunucusu) IP adresini ayarlar.
IP ID (IP kimliği)	CRESTRON SERVER IP ID'nizi (Crestron Sunucu IP Kimliği) ayarlar.

**İPUCU:** CRESTRON ayarları sadece CRESTRON ROOMVIEW ile kullanım için gereklidir.  
Daha fazla bilgi için <http://www.crestron.com> adresini ziyaret edin

## Ad Ayarları

HOME'un (Ana Sayfa) altındaki sol sütundaki "NAME" (Ad) ögesine tıklayın.

MONITOR NAME (MONİTÖR ADI)	Monitörün adını maksimum 16 karakter uzunluğuna kadar özelleştirmenizi sağlar. Bu ad, NaViSet Administrator gibi bir uygulama kullanarak ağdaki cihazları ararken görüntülenir. Monitöre benzersiz bir isim vermek, ağdaki monitörlerin listesini görüntülerken onun kolayca tanımlanmasına izin verir. Varsayılan ad, monitörün model adıdır.
Host Name (CONTROL) (Ana Bilgisayar Adı (Kontrol))	Ağa bağlı olan monitörün ana bilgisayar adını girin. En fazla 15 alfanümerik karakter kullanabilirsiniz.
HOST NAME (Ana Bilgisayar Adı) (MP)	Monitöre bağlı Medya Oynatıcısında kullanmak üzere ağın ana bilgisayar adını yazın. En fazla 15 alfanümerik karakter kullanabilirsiniz.
Domain Name (Etki Alanı Adı)	Monitöre bağlı ağın alan adını yazın. En fazla 60 alfanümerik karakter kullanabilirsiniz.

## Ağ Hizmeti Ayarları

HOME'un (Ana Sayfa) altındaki sol sütundaki "NETWORK SERVICE" (Ağ Hizmeti) ögesine tıklayın.

PJLink CLASS (PJLink Sınıfı)	PJLink için bir sınıf belirleyin*. NOT: PJLink, JBMIA'nın kurduğu bir ağ arayüz standardıdır. <a href="http://pjlink.jbmia.or.jp/index.html">http://pjlink.jbmia.or.jp/index.html</a> Bu monitörde class1 ve class2 komutları kullanılabilir.
NOTIFY FUNCTION ENABLE (Bildirim Fonksiyonunu Etkinleştir)	Monitör ağ durumunun bildirimini etkinleştirin veya devre dışı bırakın. Bu işlem sadece class2 içindir.
NOTIFY ADDRESS (Bildirim Adresi)	Monitör ağ durumunun gönderileceği bir IP ADRESS (IP Adresi) ayarlayın. Bu işlem sadece class2 içindir.
PJLink PASSWORD (ŞİFRESİ)	PJLink için bir şifre belirleyiniz*. Şifre maks. 32 karakter uzunluğunda olmalıdır. Şifrenizi unutmayın. Şifrenizi unutursanız, tedarikçinize danışın.
HTTP PASSWORD (ŞİFRESİ)	HTTP sunucusu için bir şifre belirleyin. Şifre maks. 32 karakter uzunluğunda olmalıdır.
HTTP PASSWORD ENABLE (ŞİFRESİ Etkinleştir)	HTTP sunucusuna giriş yaparken bir HTTP PASSWORD (HTTP ŞİFRESİ) gereklidir. Şifreyi girerken monitör adını USER NAME (Kullanıcı Adı) olarak ayarlayın.

\*PJLink nedir?

PJLink farklı imalatçı firma cihazlarının kontrol edilmesi için kullanılan protokol standardıdır. Bu standart protokol, Japan Business Machine ve Information System Industries Association (JBMIA) tarafından 2005 yılında geliştirilmiştir.

Cihaz PJLink komutlarının tümünü destekler.

## PD LIST (PD Listesi) Bilgisi

HOME'un (Ana Sayfa) altındaki sol sütündeki "PD LIST" (PD Listesi) ögesine tıklayın.

Papatya zincirlemeli birden çok monitörün monitör kimlikleri ve IP adreslerinin bir listesini gösterir.

**NOT:** Sadece ana monitör listeyi gösterebilir.

## MEMO (Not) Ayarları

HOME'un (Ana Sayfa) altındaki sol sütündeki "MEMO" (Not) ögesine tıklayın.

Kullanıcı, OSD menüsünde MEMO'yu (Not) seçtiğinde ekranda görüntülenebilecek metni tanımlamak için MEMO (Not) ayarlarını kullanın. Örneğin şirketinizde müşteri hizmetleri için iletişim bilgileri sağlamak isterseniz, bu bilgiler buraya girilebilir.

MEMO (Not) metninin, uzaktan kumanda kullanılarak monitörün OSD menüsünden ayarlanamayacağını unutmayın. MEMO (Not) metni bu bölümdeki alanlara eklenmelidir. Mesaj monitör ekranında görüntülenir.

TITLE (Başlık)	Başlık maks. 24 karakter uzunluğunda olmalıdır.
MESSAGE (Mesaj)	Mesaj maks. 240 karakter uzunluğunda olmalıdır.
MEMO PASSWORD (Not Şifresi)	Varsayılan "0000" dır.
MEMO PASSWORD ENABLE (Not Şifresi Etkinleştirme)	MEMO PASSWORD ENABLE'ı (Not Şifresi Etkinleştirme) seçerken MEMO PASSWORD (Not Şifresi) gereklidir.

## SD-CARD VIEWER (SD Kartı Görüntüleyici) ayarı

HOME'un (Ana Ekran) sol tarafındaki "SD-CARD VIEWER"a (SD Kartı Görüntüleyici) tıklayın.

Lütfen PAYLAŞIMLI SD kart AYARLARINI kullanma bölümüne bakın. Bkz. [sayfa 63](#).

## Akıllı Kablosuz Veri

Bu işlev, ana güç kapandığında bile kablosuz iletişim yoluyla monitör durumunu almak için kullanılabilir. Bazı OSD seçenekleri de bu yöntem kullanılarak ayarlanabilir.

Bu işlevi kullanmak için OSD ayarlarında [DISPLAY PROTECTION] (EKİRAN KORUMASI) → [INTELLI.WIRELESS DATA] (AKILLI KABLOSUZ VERİ) açılmalı ve kablosuz uygulama uyumlu bir mobil cihaza kurulmalıdır. Bu fonksiyon varsayılan olarak etkindir. Şu anda mobil uygulama sadece Android cihazlar için kullanılabilir. Daha fazla bilgi için lütfen NEC web sitesine bakın.

**NOT:**

- Sensör pozisyonu: Bkz. [sayfa 19](#) ve [sayfa 20](#).
- Detaylı bilgi için lütfen satıcınızla temasa geçin.
- ISO 15693 uyumludur.

Fonksiyon adı
Setting Copy (Ayar Kopyalama)
Setting read and write function (Ayar okuma ve yazma işlevi)
Display information (Ekran bilgisi)
Security Setting (Güvenlik Ayarı)



# Proof of Play (Çalma Kanıtı)

Bu işlev, monitörün mevcut durumu için kendi kendine teşhis yapılarak mesajların gönderilmesini sağlar.

Kendi kendine teşhisi de içeren Çalma Kanıtı işlevi için "External\_Control.pdf" belgesine bakın. Bkz. [sayfa 98](#).

Ögeyi kontrol et		Mesaj
①	INPUT (Giriş)	DVI, DisplayPort1, DisplayPort2, HDMI1, HDMI2, OPTION*, MP, VGA (RGB/YPbPr), VIDEO
②	Resolution (Çözünürlük)	örn. (H)1920, (V)1080, (H)1360, (V)768 veya Sinyal Yok veya Geçersiz sinyal
③	AUDIO INPUT (Ses Girişi)	IN1, IN2, DisplayPort1, DisplayPort2, HDMI1, HDMI2, OPTION*, MP
④	Audio signal (Ses sinyali)	Ses girişi veya Ses Girişi yok ya da YOK (IN1, IN2, OPTION (analog)*)
⑤	Picture Image (Resim Görüntüsü)	Normal Resim veya Resim Yok
⑥	AUDIO OUT (Ses çıkışı)	Normal Ses veya Ses Yok
⑦	TIME (Saat)	(yıl)/(ay)/(gün)/(saat)/(dakika)/(saniye)
⑧	EXPANSION DATA (Genişleme Verisi)	00 sa: Normal Çalma Kanıtı etkinliği 01 sa: Çalma Kanıtı etkinliği "gücün açıldığı son zamandır" 10 sa: MEDIA PLAYER (Medya Oynatıcı) durdu 11 sa: MEDIA PLAYER (Medya Oynatıcı) başladı 12 sa: MEDIA PLAYER (Medya Oynatıcı) durduruldu 13 sa: MEDIA PLAYER (Medya Oynatıcı) hata oluştu 20 sa: USB'den İçerik Kopyalama 21 sa: Ağ klasöründen İçerik Kopyalama 30 sa: İçerik Kopyalama Başarılı 31 sa: İçerik Kopyalama Hatası (Medya yok) 32 sa: İçerik Kopyalama Hatası (Bağlantı hatası) 33 sa: İçerik Kopyalama Hatası (Disk Alanı Doldu) 34 sa: İçerik Kopyalama Hatası (Okuma/Yazma hatası) 40 sa: İnsan algılandı (İnsan sensörü Durumu) 41 sa: İnsan algılandı temizlendi (İnsan sensörü Durumu)

\*: Bu fonksiyon monitörde hangi Opsiyon Kartının kurulu olduğuna bağlıdır.

Örnek:

- ① HDMI1
- ② 1920 x 1080
- ③ HDMI1
- ④ IN1
- ⑤ Normal Resim
- ⑥ Normal Ses
- ⑦ 2014/1/1/0h/0m/0s
- ⑧ 10 sa: MEDIA PLAYER (Medya Oynatıcı) durdu

## Bu Bölümün İçerdikleri:

- ⇒ "Ekran Görüntüsü ve Video Sinyali Sorunları" sayfa 91
- ⇒ "Donanım Sorunları" sayfa 92
- ⇒ "Görüntü Sabitliği" sayfa 94

# Ekran Görüntüsü ve Video Sinyali Sorunları

## Görüntü Yok

- Sinyal kablosu ekran kartına/bilgisayara tam olarak takılı olmalıdır.
- Ekran kartı yuvasına tam olarak oturtulmuş olmalıdır.
- Ana Güç Anahtarının AÇIK konumda olduğunu kontrol edin.
- Bilgisayarın ve monitörün açık olduğundan emin olun.
- Ekran kartında veya kullanılan sistemde desteklenen bir çözünürlüğün seçildiğinden emin olun. Şüpheye düşerseniz çözünürlüğü değiştirmek için lütfen ekran denetleyici veya sisteminin kullanıcı kılavuzuna bakın.
- Monitörünüzü ve ekran kartını uyumlulukları ve tavsiye edilen sinyal zamanlamaları için kontrol edin.
- Sinyal kablosu bağlayıcısında eğilmiş ya da içeri kaçmış olabilecek pinleri kontrol edin.
- Ekran, video sinyali kaybolduğunda önceden ayarlanan zaman aralığında otomatik olarak bekleme moduna geçer. Uzaktan kumandadaki güç açma düğmesine veya monitördeki  düğmesine basın.
- DVI girişine DVD oynatıcı veya bilgisayar bağlandığında [DVI MODE] (DVI Modu) ayarlarını kontrol edin.
- Bilgisayarı başlatırken sinyal kablosunu çıkartırsanız, görüntüler gösterilmeyebilir. Monitörü ve bilgisayarı kapatın ve sonra sinyal kablosunu takın ve bilgisayarı ve monitörü açın.
- Opsiyon Kartı aksesuarlarını kullanırken [OPTION POWER] (Opsiyon Gücü) ayarını kontrol edin.
- HDCP (Yüksek Bant Genişliği Dijital İçerik Koruması) içeriğine bakın. HDCP dijital sinyal üzerinden gönderilen video verilerinin yasadışı olarak kopyalanmasını önleyen bir sistemdir. Eğer dijital giriş üzerinden izleme yapamıyorsanız bu her zaman ekranın düzgün şekilde çalışmadığı anlamına gelmez. HDCP uygulaması ile bazı durumlarda HDCP tarafından korunan belirli içeriklerin HDCP topluluğunun (Digital Content Protection, LLC) kararı/uygulaması sebebiyle gösterilmemesi söz konusu olabilir.

## DVI girişinde Karlı Resim, Siyah Ekran

- DVI girişine DVD oynatıcı veya bilgisayar bağlandığında DVI MODE (DVI Modu) ayarını kontrol edin.

## Görüntü sabitliği

- Lütfen LCD Teknolojisinin Görüntü Sabitliği denen bir fenomen ile karşılaşabileceğini unutmayın. Görüntü Sabitliği, önceki görüntünün artık veya "hayalet" görüntüsünün ekranda görünür kalmasıdır. CRT monitörlerden farklı olarak, monitörlerde görüntü sabitliği kalıcı değildir ancak tek bir sabit görüntünün uzun süre görüntülenmesinden kaçınılmalıdır. Görüntü kalıcılığını düzeltmek için, monitörü önceki görüntünün kaldığı süre kadar kapalı tutun. Örneğin, eğer görüntü monitörde bir saat kaldıysa ve görüntünün artığı hala duruyorsa, monitör görüntünün silinmesi için bir saat bekleme modunda veya kapalı kalmalıdır.

**NOT:** Tüm kişisel görüntüleme aygıtlarında olduğu gibi, NEC DISPLAY SOLUTIONS ekran boş kaldığında düzenli aralıklarla hareketli resimlerin görüntülenmesini ya da sabit resimlerin düzenli aralıklarla değiştirilmesi ve hareketli ekran koruyucuların kullanımını veya kullanılmadığında monitörün bekleme moduna alınması ya da kapatılmasını tavsiye eder.

## Görüntü yanıp sönüyor

- Bir sinyal tekrarlayıcı, dağıtıcı veya uzun bir kablo kullanıyorsanız bu, görüntü kabalığına veya bir an için yanıp sönmesine neden olabilir. Bu durumda lütfen kabloyu tekrarlayıcı veya dağıtıcı kullanmadan doğrudan monitöre bağlayın veya kabloyu daha yüksek kalitede bir kabloyla değiştirin. Bükümlü bir çift uzatıcı kullanmak, monitörün bulunduğu ortama veya kullandığınız kabloya bağlı olarak görüntü kabalığına neden olabilir. Daha fazla bilgi için lütfen tedarikçinize danışın.
- Bazı HDMI kablolar doğru görüntü göstermeyebilir. Giriş çözünürlüğü 1920 x 2160, 3840 x 2160 veya 4096 x 2160 ise lütfen 4K çözünürlüğü destekleyen bir HDMI kablo kullanın.

## Görüntü dengesiz, odaklanmamış ya da akış belirgin değil

- Sinyal kablosu bilgisayara tam olarak takılı olmalıdır.
- Ekranda görüntülenen görüntüyü kontrol ederek lütfen [PICTURE MODE]'un (Resim Modu) [ADJUST]'ında (Ayarla) ayarları yapın.
- Görüntü modu değiştirildiğinde OSD Görüntü Ayarlarının yeniden ayarlanması gerekebilir.
- Monitörünüzü ve ekran kartını uyumlulukları ve tavsiye edilen sinyal zamanlamaları için kontrol edin.
- Metin bozuk görünüyorsa, video modunu taramalı olarak değiştirin ve 60 Hz'lik bir yenileme hızı kullanın.
- Gücü açarken veya ayarları değiştirirken görüntüde bozulma olabilir.

## Bileşen sinyal görüntüsü yeşilimsi

- VGA (YPbPr) giriş konektörünün seçilip seçilmediğini kontrol edin.

## Görüntü düzgün şekilde yeniden üretilmiyor

- Kaba ayarı arttırmak veya azaltmak için OSD Görüntü Ayar kontrollerini kullanın.
- Ekran kartında veya kullanılan sistemde desteklenen bir çözünürlüğün seçildiğinden emin olun.
- Şüpheye düşerseniz çözünürlüğü değiştirmek için lütfen ekran kartının veya sisteminin kullanıcı kılavuzuna bakın.

## Seçili çözünürlük doğru gösterilmiyor

- Uygun çözünürlüğün seçildiğini doğrulamak için Bilgi OSD'sini kontrol edin.
- Ayarladığınız çözünürlük bir aralığın üzerinde veya altındaysa, "OUT of RANGE" (Aralık Dışı) penceresi belirir ve sizi uyarır. Lütfen bağlı bilgisayardaki desteklenen çözünürlüğü ayarlayın.

## Video kontrastı çok yüksek veya çok düşük

- VIDEO LEVEL (VIDEO DÜZEYİ) için doğru seçeneğin girişi sinyali için seçilip seçilmediğini kontrol edin. Bu yalnızca DisplayPort, HDMI ve OPTION girişlerindeki video sinyalleri için geçerlidir.
  - **Siyah görüntüler ezilmiş, beyazlar kırık görünüyor** - VIDEO LEVEL (VIDEO DÜZEYİ) seçeneğini RAW (HAM) olarak değiştirin. Kaynak video sinyalinin renk seviyeleri RGB Full (RGB 0-255) iken, VIDEO LEVEL (VIDEO DÜZEYİ) seçeneği EXPAND (GENİŞLET) şeklinde ayarlı durumdayken ezilmiş siyah görüntüler ve kırık beyazlar gerçekleşerek, gölgeler ve vurgularda detayların kaybolmasına yol açar ve görsel, kontrastı fazla yüksek olarak görünür.
  - **Siyah görüntüler koyu gri, beyazlar soluk görünüyor** - VIDEO LEVEL (VIDEO DÜZEYİ) seçeneğini EXPAND (GENİŞLET) olarak değiştirin. VIDEO LEVEL (VIDEO DÜZEYİ), RAW (HAM) olarak ayarlanmışken, kaynak video sinyalinin renk seviyeleri monitörün tam parlaklık aralığını elde etmesini önlediği görülen RGB Limited (RGB 16-235) şeklinde ayarlı durumdayken soluk siyah ve beyaz renkler gerçekleşebilir ve görselin kontrastı eksik gibi görünür.

Belirli görüntü modeline bağlı olarak dikey ya da yatay çizgiler görünebilir. Bu, ürün hatası veya bozulma değildir.

# Donanım Sorunları

## ⏻ düğmesi yanıt vermiyor

- Kapatmak için monitörün güç kablosunu AC prizinden çekin ve monitörü sıfırlayın.
- Monitörün ana Güç Anahtarını kontrol edin.

## Ses Yok

- Ses kablosunun düzgün takılıp takılmadığını kontrol edin.
- [MUTE]'un (Sessiz) etkin olup olmadığını kontrol edin. Sessiz işlevini etkinleştirmek veya devre dışı bırakmak için uzaktan kumandayı kullanın.
- [VOLUME] (Ses) ögesinin en düşük değere ayarlanmış olup olmadığını kontrol edin.
- Bilgisayarın DisplayPort üzerinden ses sinyalini destekleyip desteklemediğini kontrol edin.

Emin değilseniz tedarikçinizle görüşün.
- [LINE OUT] (Ses Çıkışı) çalışmıyorsa, [SURROUND] (ÇEVRESEL SES) [ON] (Açık) durumda mı kontrol edin.
- HDMI CEC ses cihazı bağlı değilse, lütfen [AUDIO RECEIVER] (Ses Alıcı) ögesini [OFF] (Kapalı) olarak ayarlayın.

## Uzaktan Kumanda çalışmıyor

- Piller bitmiş olabilir. Lütfen pilleri değiştirin daha sonra uzaktan kumandanın çalışıp çalışmadığını kontrol edin.
- Pillerin doğru yerleştirilip yerleştirilmediğini kontrol edin.
- Uzaktan Kumandanın monitörün uzaktan kumanda sensörüne işaret ettiğini kontrol edin.
- [IR LOCK SETTINGS] (IR Kilitleme Ayarları) durumunu kontrol edin.
- Uzaktan kumanda sistemi, monitörün uzaktan kumanda sensörüne direkt güneş ışığı ya da güçlü ışık vurduğunda ya da algılama yolunu engelleyen bir nesne olduğunda çalışmaz.

## SCHEDULE/OFF TIMER (Takvim/Kapanma Zamanlayıcı) fonksiyonu düzgün çalışmıyor

- [OFF TIMER] (Kapanma Zamanlayıcı) ayarlandığında, [SCHEDULE] (Takvim) fonksiyonu devre dışı kalır.
- [OFF TIMER] (Kapanma Zamanlayıcı) fonksiyonu etkin olduğunda ve LCD monitörüne giden güç kapatıldığında, güç kaynağı aniden kesildiğinde [OFF TIMER] (Kapanma Zamanlayıcı) sıfırlanacaktır.

### TV'de Karlı Görüntü, Zayıf Ses

- Anten/kablo bağlantısını kontrol edin. Gerekirse yeni kablo kullanın.

### USB Hub çalışmıyor

- USB kablosunun düzgün olarak takıldığından emin olun. USB aygıt kullanıcı kılavuzunuza bakın.
- Ekrandaki USB upstream bağlantı noktasının bilgisayardaki USB downstream bağlantı noktasına bağlı olup olmadığını kontrol edin. Lütfen bilgisayarın [ON] (Açık) veya [USD POWER]'ün (USB Güç) [ON] (Açık) olduğundan emin olun.
- 2 upstream bağlantı kullanırken, bir upstream USB kablosunu çıkartın.

### TV'de interferans

- Koruyucu için bileşenleri kontrol edin, gerekirse monitörden uzaklaştırın.

### USD, RS-232C veya LAN kontrol kullanılabılır değil

- RS-232C'yi (ters tip) veya LAN kablosunu kontrol edin. Bağlantı için kategori 5 veya üstü LAN kablosu gereklidir.
- USB2 portuna bağlı USB kablosunu kontrol edin. [EXTERNAL CONTROL]'ün (Harici Kontrol) [ENABLE] (Etkinleştir) olarak ayarlandığını kontrol edin, ardından [PC SOURCE] (PC Kaynağı) ögesinin [EXTERNAL PC] (Harici PC) olarak ayarlandığını kontrol edin.

### Monitör otomatik olarak bekleme moduna geçer

- Lütfen [OFF TIMER] (Kapanma Zamanlayıcı) ayarını kontrol edin.
- [CEC] fonksiyonunu [OFF] (Kapalı) olarak ayarlayın. Bağlı bir CEC destekli cihaz bekleme durumuna geçtiğinde monitör bekleme moduna geçebilir.
- [SCHEDULE SETTINGS] (Program Ayarları) ögesinde [POWER]'i (Güç) kontrol edin.

### Medya Oynatıcı fonksiyonu USB depolama aygıtını algılamıyor

- Lütfen bir USB depolama aygıtının Medya Oynatıcı USB bağlantı noktasına bağlı olduğundan emin olun.
- Monitör tarafından tanınmıyorsa, USB depolama aygıtının dosya formatını kontrol edin.

### MicroSD hafıza kartı çalışmıyor

- MicroSD hafıza kartının doğru şekilde bağlandığından emin olun.
- microSD hafıza kartının formatını kontrol edin.

## LED Gösterge Paternleri

### Monitördeki LED yanmıyor (mavi veya kırmızı renk görülüyor) (bkz. sayfa 32)

- Güç kablosunun monitöre ve duvara doğru şekilde bağlandığından emin olun ve monitörün ana güç anahtarının ON (Açık) olduğundan emin olun.
- Bilgisayarın bir güç tasarruf modunda olmadığından emin olun (klavye veya fareye dokununuz).
- OSD menüsünün [CONTROL] (Kontrol) ayarlarında [POWER INDICATOR] (GÜÇ GÖSTERGESİ) ögesinin [ON] (Açık) olarak ayarlandığından emin olun.

### Mavi dışındaki LED renkleri yanıp sönüyor veya parlıyor

- Belirli bir arıza meydana gelmiş olabilir, lütfen tedarikçinize başvurun.
- Monitör normal çalışma sıcaklığından daha yüksek olan dahili sıcaklık yüzünden kapatılırsa, LED altı kez yeşil veya sarı veya kırmızı renkte yanıp söner. Lütfen monitörü birkaç dakika soğumaya bırakın, ardından tekrar açın.
- Monitör beklemede olabilir.  
Uzaktan kumandadaki güç açma düğmesine veya monitördeki  düğmesine basın.

# Görüntü Sabitliği

Lütfen LCD Teknolojisinin Görüntü Sabitliği denen bir fenomen ile karşılaşabileceğini unutmayın. Görüntü Sabitliği, önceki görüntünün artık veya "hayalet" görüntüsünün ekranda görünür kalmasıdır. CRT monitörlerden farklı olarak, LCD panel monitörlerde görüntü sabitliği kalıcı değildir ancak sabit görüntülerin uzun süre görüntülenmesinden kaçınılmalıdır.

Görüntü sabitliğini azaltmak için monitörün ana gücünü kapatın veya önceki görüntü görüntülendiği sürece bekleme moduna ayarlayın. Örneğin bir görüntü bir saat boyunca monitörde kalır ve görüntü kalıntı bırakırsa, monitörün ana gücü kapatılmalı veya görüntüyü silmek için bir saat beklemede bırakılmalıdır.

Tüm kişisel görüntüleme aygıtlarında olduğu gibi, NEC DISPLAY SOLUTIONS ekran boş kaldığında düzenli aralıklarla hareketli resimlerin görüntülenmesini ve hareketli ekran koruyucuların kullanımını veya kullanılmadığında monitörün ana gücünün kapatılmasını veya bekleme moduna alınmasını tavsiye eder.

Görüntü sabitliği riskini azaltmak için [SCREEN SAVER] (Ekran Koruyucu), [DATE & TIME] (Tarih & Saat) ve [SCHEDULE SETTINGS] (Program Ayarları) fonksiyonlarını ayarlayın.

## Kamu Ekranı olarak uzun çalışma ömrü için

### LCD Paneli Görüntü Yapışması

LCD panel uzun saatler boyunca sürekli çalıştığında, elektrik şarjının az bir miktarı LCD içindeki elektrotun yakınında kalır ve önceki görüntünün artık veya "hayalet" görüntüsü görülebilir. (Görüntü Sabitliği)

Görüntü Sabitliği kalıcı değildir fakat sabit bir görüntü uzun bir süre görüntülendiğinde LCD içindeki iyonik bozulmalar görüntü boyunca birikir ve kalıcı olabilir. (Görüntü Yapışkanlığı)

### Tavsiyeler

Görüntü Yapışkanlığını önlemek için ve LCD'yi daha uzun süre kullanmak için aşağıdakiler önerilmektedir.

- Sabit görüntü uzun bir süre boyunca görüntülenmemelidir. Kısa aralıkla sabit görüntüleri değiştirin.
- Kullanılmadığında lütfen uzaktan kumandayla monitörü kapatın veya PC Güç Yönetimi veya dahili Takvim Fonksiyonlarını kullanın.
- Düşük ortam sıcaklıkları monitörün kullanım ömrünü uzatır.

Koruyucu yüzey (cam, akrilik) monitör ekran yüzeyi üzerine takıldığında monitörün ekran yüzeyi kısıtlı bir alan içine yerleştirilir ve monitör içindeki sıcaklık sensörlerinden yararlanır.

Dahili sıcaklığı azaltmak için Soğutma Fanlarını, Ekran Koruyucuyu, PC Güç Yönetimi işlevini ve Düşük Parlaklığı kullanın.

- Lütfen monitörün "Ekran Koruyucu Modu"nu kullanın.

**Bu Bölümün İçerdikleri:**

- ⇒ "UX552" sayfa 96
- ⇒ "UX552S" sayfa 97

---

---

[Bildirim] MPEG-4 AVC hakkında,  
MPEG-4 Görsel lisans bu ürün kapsamına dahildir

---

---

**1. MPEG AVC**

BU ÜRÜN, TÜKETİCİNİN KİŞİSEL KULLANIMI İÇİN VE AŞAĞIDA BELİRTİLEN ÖDEME ALINMADIĞI DİĞER KULLANIMLAR İÇİN AVC PATENT PORTFÖYÜ LİSANSI ALTINDA LİSANSLIDIR (i) VİDEO'NUN AVC STANDARDIYLA ("AVC VİDEOSU") KODLANMASI VE/VEYA (ii) KİŞİSEL FAALİYETLERDE BULUNAN TÜKETİCİNİN AVC VİDEOSUNUN KODUNU ÇÖZME VE/VEYA VİDEONUN AVC VİDEO SAĞLAMA LİSANSI OLAN BİR VİDEO SAĞLAYICIDAN TEMİN EDİLMİŞ OLMASI. DİĞER HERHANGİ BİR KULLANIM İÇİN LİSANS VERİLMEMİŞ VEYA VERİLDİĞİ İMA EDİLMEMİŞTİR. MPEG LA, L.L.C'DEN İLAVE BİLGİLER ALINABİLİR. [HTTP://WWW.MPEGLA.COM](http://www.mpegla.com) ADRESİNE BAKIN

**2. MPEG-4 Visual**

BU ÜRÜN, TÜKETİCİNİN KİŞİSEL KULLANIMI İÇİN VE AŞAĞIDA BELİRTİLEN ÖDEME ALINMADIĞI DİĞER KULLANIMLAR İÇİN MPEG-4 VISUAL PATENT PORTFÖYÜ LİSANSI ALTINDA LİSANSLIDIR (i) VİDEO'NUN MPEG-4 VISUAL STANDARDIYLA ("MPEG-4 VİDEOSU") KODLANMASI VE/VEYA (ii) KİŞİSEL FAALİYETLERDE BULUNAN TÜKETİCİNİN AVC VİDEOSUNUN KODUNU ÇÖZME VE/VEYA VİDEONUN MPEG-4 VİDEO SAĞLAMA LİSANSI OLAN BİR VİDEO SAĞLAYICIDAN TEMİN EDİLMİŞ OLMASI. DİĞER HERHANGİ BİR KULLANIM İÇİN LİSANS VERİLMEMİŞ VEYA VERİLDİĞİ İMA EDİLMEMİŞTİR. PROMOSYONEL, İÇ VE TİCARİ KULLANIMLARA VE LİSANSLAMAYA İLİŞKİN BİLGİLERİ DE İÇEREN MPEG LA, LLC'DEN ELDE EDİLEN DİĞER BİLGİLER. [HTTP://WWW.MPEGLA.COM](http://www.mpegla.com) ADRESİNE BAKIN.

## Ürün Özellikleri

LCD Modül	Piksel aralığı: Çözünürlük: Renk: Brightness (Parlaklık): Kontrast Oranı: Görüş Açısı:	55"/138,8 cm köşegen 0,630 mm 1920 x 1080 16 milyondan fazla renk (kullanılan ekran kartına bağlı olarak) 700 cd/m <sup>2</sup> (Maks.) @25 °C 4000:1 89° (typ) @ CR>10	
Frekans	Yatay: Dikey:	15,625/15,734 kHz, 31,5 kHz - 91,1 kHz 50,0 - 85,0 Hz (Analog Giriş) 24,0 - 85,0 Hz (Dijital Giriş)	
Piksel Saati		Analog: 13,5 MHz, 25,0 MHz – 200,0 MHz Dijital: 25,0 MHz – 165,0 MHz (DVI), 25,0 MHz – 600,0 MHz (HDMI/DisplayPort)	
Görülebilir Boyut		1209.60 x 680.40 mm	
Input Signal (Giriş Sinyali)			
DVI	DVI-D 24pin	Dijital RGB	DVI (HDCP 1.4) VGA60, SVGA60, XGA60, WXGA60, SXGA60, UXGA60 <sup>*1</sup> , 1920X1080 (60 Hz), 1080p, 1080i
DisplayPort	DisplayPort Konektörü	Dijital RGB	DisplayPort V1.2 (HDCP 1.3) VGA60, SVGA60, XGA60, WXGA60, SXGA60, UXGA60 <sup>*1</sup> , WUXGA60 <sup>*1</sup> , 1920x1080 (60 Hz), 1080p, 1080i, 720p@50 Hz/60 Hz, 576p@50 Hz, 480p@60 Hz, 3840x2160 (24 Hz/30 Hz/60 Hz (DisplayPort1.2)) <sup>*1,*3</sup>
VGA (RGB) <sup>*4</sup>	15pin Mini D-sub	Analog RGB	0,7 Vp-p/75 ohm VGA60, SVGA60, XGA60, WXGA60, SXGA60, UXGA60 <sup>*1</sup> , WUXGA60 <sup>*1</sup> , 1920X1080 (60 Hz)
		Sync	Ayrı: TTL seviyesi (Poz./Neg.) Yeşil Video'da kompozit senkronizasyon: 0.3 Vp-p Neg.
HDMI	HDMI Konektör	Dijital YUV Dijital RGB	HDMI (HDCP 1.4/2.2) VGA60, SVGA60, XGA60, WXGA60, SXGA60, UXGA60 <sup>*1</sup> , WUXGA60 <sup>*1</sup> , 1920x1080 (60 Hz), 1080p, 1080i, 720p@50 Hz/60 Hz, 576p@50 Hz, 480p@60 Hz, 480i@60 Hz, 3840x2160 (30 Hz/24 Hz/25 Hz/60Hz (MODE2)) <sup>*1,*3</sup> , 4096x2160 (24 Hz) <sup>*1,*3</sup>
VGA (YPbPr) <sup>*4</sup>	15pin Mini D-sub	Bileşen	Y: 1.0 Vp-p/75 ohm, Cb/Cr (Pb/Pr): 0.7 Vp-p/75 ohm HDTV/DVD: 1080p, 1080i, 720p@50 Hz/60 Hz, 576p@50 Hz, 480p@60 Hz, 576i@50 Hz, 480i@60 Hz
Çıkış Sinyali			
DisplayPort	DisplayPort Konektörü	Dijital RGB	DisplayPort V1.2 (HDCP 1.3)
HDMI	HDMI Konektör	Dijital RGB	HDMI (HDCP 1.4/2.2)
AUDIO (Ses)			
AUDIO (Ses) Giriş	Stereo Mini Jack	Analog Ses	Stereo L/R 0,5 Vrms
	HDMI Konektör	Dijital Ses	PCM 32, 44,1, 48 kHz (16/20/24 bit)
	DisplayPort Konektörü	Dijital Ses	PCM 32, 44,1, 48 kHz (16/20/24 bit)
AUDIO (Ses) Çıkış	Stereo Mini Jack	Analog Ses	Stereo L/R 0,5 Vrms
Hoparlör Çıkış			Harici hoparlör Fişi 15 W + 15 W (8 ohm)
Kontrol			RS-232C In: 9 Pin D-sub LAN: RJ-45 10 BASE-T/100 BASE-TX x 2 Remote IN (Uzaktan kumanda girişi): Stereo Mini Jack 3,5 mm Ø
SD kart Hub			Bağlantı noktası: microSD kart. 32 GB'a kadar microSDHC desteklenmektedir.
USB Hub			USB1 (SENSÖR): USB 2.0 Downstream bağlantı noktası USB2: USB 2.0 Upstream bağlantı noktası USB CM1 (2A): Güç kaynağı bağlantı noktası, 5 V/2 A (maks.) USB CM2: Bakım amaçlı USB hizmet bağlantı noktası Medya Oynatıcı USB: Medya Oynatıcı/Cihaz yazılımı güncelleme bağlantı noktası
Güç Kaynağı			4.9 - 1.9 A @ 100-240 V AC, 50/60 Hz
Harici Güç Kaynağı			Lütfen Ek D'ye bakın. (bkz. sayfa 126)
Güç Tüketimi			Normal çalışma: Yakl. 195 W
Çalıştırma Çevresi			Sıcaklık <sup>*2</sup> : 0 - 40 °C / 32 - 104 °F Nem: % 20 - 80 (buğu olmadan) Yükseklik: 0 - 3000 m (Parlaklık yükseklik ile azalabilir)
Depolama Çevresi			Sıcaklık: -20 - 60 °C / -4 - 140 °F Nem: % 10 - 90 (buğu olmadan) / % 90 - % 3,5 x (Sıcaklık - 40 °C) 40 °C üzeri olduğunda
Boyutlar <sup>*5</sup>			1213,5 (G) x 684,3 (Y) x 100,3 (D) mm/47,78 (G) x 26,94 (Y) x 3,95 (D) inç
Ağırlık			29,3 kg (64,6 lbs)
VESA uyumlu montaj ara yüzü			400 mm x 400 mm (M6, 4 Delik)
Güç Yönetimi			VESA DPM
Yuva 2 tip OPTION (OPSİYON) için güç kaynağı			16 V/3,6 A

**NOT:** Teknik özellikler haber verilmeksizin değiştirilebilir.

\*1: Sıkıştırılmış resim.

\*2: Opsiyon kartı aksesuarlarını kullanırken, lütfen detaylı bilgi için tedarikçinizle görüşün.

\*3: Çoğaltılan metin bulanık görünebilir.

\*4: Ortak terminal.

\*5: Ölçümler yalnızca monitör ölçümleridir ve çıkıntı yapan çıkarılabilir parçalar dahil edilmemiştir.



# UX552S

## Ürün Özellikleri

LCD Modül	Piksel aralığı: Çözünürlük: Renk: Brightness (Parlaklık): Kontrast Oranı: Görüş Açısı:	55"/138,8 cm köşegen 0,630 mm 1920 x 1080 16 milyondan fazla renk (kullanılan ekran kartına bağlı olarak) 700 cd/m <sup>2</sup> (Maks.) @25 °C 4000:1 89° (typ) @ CR>10	
Frekans	Yatay: Dikey:	15,625/15,734 kHz, 31,5 kHz - 91,1 kHz 50,0 - 85,0 Hz (Analog Giriş) 24,0 - 85,0 Hz (Dijital Giriş)	
Piksel Saati		Analog: 13,5 MHz, 25,0 MHz - 200,0 MHz Dijital: 25,0 MHz - 165,0 MHz (DVI), 25,0 MHz - 600,0 MHz (HDMI/DisplayPort)	
Görülebilir Boyut		1209,60 x 680,40 mm	
Input Signal (Giriş Sinyali)			
DVI	DVI-D 24pin	Dijital RGB	DVI (HDCP 1.4) VGA60, SVGA60, XGA60, WXGA60, SXGA60, UXGA60 <sup>*1</sup> , 1920x1080 (60 Hz), 1080p, 1080i
DisplayPort	DisplayPort Konektörü	Dijital RGB	DisplayPort V1.2 (HDCP 1.3) VGA60, SVGA60, XGA60, WXGA60, SXGA60, UXGA60 <sup>*1</sup> , WUXGA60 <sup>*1</sup> , 1920x1080 (60 Hz), 1080p, 1080i, 720p@50 Hz/60 Hz, 576p@50 Hz, 480p@60 Hz, 3840x2160 (24 Hz/30 Hz/60 Hz (DisplayPort1.2)) <sup>*1,*3</sup>
VGA (RGB) <sup>*4</sup>	15pin Mini D-sub	Analog RGB	0,7 Vp-p/75 ohm VGA60, SVGA60, XGA60, WXGA60, SXGA60, UXGA60 <sup>*1</sup> , WUXGA60 <sup>*1</sup> , 1920x1080 (60 Hz)
		Sync	Ayrı: TTL seviyesi (Poz./Neg.) Yeşil Video'da kompozit senkronizasyon: 0.3 Vp-p Neg.
HDMI	HDMI Konektör	Dijital YUV Dijital RGB	HDMI (HDCP 1.4/2.2) VGA60, SVGA60, XGA60, WXGA60, SXGA60, UXGA60 <sup>*1</sup> , WUXGA60 <sup>*1</sup> , 1920x1080 (60 Hz), 1080p, 1080i, 720p@50 Hz/60 Hz, 576p@50 Hz, 480p@60 Hz, 576i@50 Hz, 480i@60 Hz, 3840x2160 (30 Hz/24 Hz/25 Hz/60 Hz (MODE2)) <sup>*1,*3</sup> , 4096x2160 (24 Hz) <sup>*1,*3</sup>
VGA (YPbPr) <sup>*4</sup>	15pin Mini D-sub	Bileşen	Y: 1.0 Vp-p/75 ohm, Cb/Cr (Pb/Pr): 0.7 Vp-p/75 ohm HDTV/DVD: 1080p, 1080i, 720p@50 Hz/60 Hz, 576p@50 Hz, 480p@60 Hz, 576i@50 Hz, 480i@60 Hz
Çıkış Sinyali			
DisplayPort	DisplayPort Konektörü	Dijital RGB	DisplayPort V1.2 (HDCP 1.3)
HDMI	HDMI Konektör	Dijital RGB	HDMI (HDCP 1.4/2.2)
AUDIO (Ses)			
AUDIO (Ses) Giriş	Stereo Mini Jack	Analog Ses	Stereo L/R 0,5 Vrms
	HDMI Konektör	Dijital Ses	PCM 32, 44,1, 48 kHz (16/20/24 bit)
	DisplayPort Konektörü	Dijital Ses	PCM 32, 44,1, 48 kHz (16/20/24 bit)
AUDIO (Ses) Çıkış	Stereo Mini Jack	Analog Ses	Stereo L/R 0,5 Vrms
Hoparlör Çıkış			Harici hoparlör Fişi 15 W + 15 W (8 ohm)
Kontrol	RS-232C In: LAN: Remote IN (Uzaktan kumanda girişi):	9 Pin D-sub RJ-45 10 BASE-T/100 BASE-TX x 2 Stereo Mini Jack 3,5 mm Ø	
SD kart Hub			Bağlantı noktası: microSD kart. 32 GB'a kadar microSDHC desteklenmektedir.
USB Hub	USB1 (SENSÖR): USB2: USB CM1 (2A): USB CM2: Medya Oynatıcı USB:	USB 2.0 Downstream bağlantı noktası USB 2.0 Upstream bağlantı noktası Güç kaynağı bağlantı noktası, 5 V/2 A (maks.) Bakım amaçlı USB hizmet bağlantı noktası Medya Oynatıcı/Cihaz yazılımı güncelleme bağlantı noktası	
Güç Kaynağı			4.3 - 1.7 A @ 100-240 V AC, 50/60 Hz
Harici Güç Kaynağı			Lütfen Ek D'ye bakın. (bkz. sayfa 126)
Güç Tüketimi	Normal çalışma:		Yakl. 130 W
Çalıştırma Çevresi	Sıcaklık <sup>*2</sup> : Nem: Yükseklik:	0 - 40 °C / 32 - 104 °F % 20 - 80 (buğu olmadan) 0 - 3000 m (Parlaklık yükseklik ile azalabilir)	
Depolama Çevresi	Sıcaklık: Nem:	-20 - 60 °C / -4 - 140 °F % 10 - 90 (buğu olmadan) / % 90 - % 3,5 x (Sıcaklık - 40 °C) 40 °C üzeri olduğunda	
Boyutlar <sup>*5</sup>			1211,6 (G) x 682,4 (Y) x 99,7 (D) mm/47,70 (G) x 26,87 (Y) x 3,93 (D) inç
Ağırlık			29,6 kg (65,3 lbs)
VESA uyumlu montaj ara yüzü			400 mm x 400 mm (M6, 4 Delik)
Güç Yönetimi			VESA DPM
Yuva 2 tip OPTION (OPSİYON) için güç kaynağı			16 V/3,6 A

**NOT:** Teknik özellikler haber verilmeksizin değiştirilebilir.

\*1: Sıkıştırılmış resim.

\*2: Opsiyon kartı aksesuarlarını kullanırken, lütfen detaylı bilgi için tedarikçinizle görüşün.

\*3: Çoğaltılan metin bulanık görünebilir.

\*4: Ortak terminal.

\*5: Ölçümler yalnızca monitör ölçümleridir ve çıkıntı yapan çıkarılabilir parçalar dahil edilmemiştir.

Bu ürün kılavuzunda belirtilen ek şartname belgeleri ve aksesuarları ve isteğe bağlı yazılım uygulamaları aşağıda listelenmiştir.

## NEC Ekran Çözümleri bölgesel web siteleri

Global: <https://www.nec-display.com/global/>

Asya Pasifik: <https://www.nec-display.com/ap/contact/>

Kuzey Amerika: <https://www.necdisplay.com>

Avrupa, Rusya, Orta Doğu ve Afrika: <https://www.nec-display-solutions.com>

Japonya: <https://www.nec-display.com/jp/>

## Ek Belgeler

### “NEC LCD Monitor - External Control” PDF belgesi

Bu belge, ekranı RS-232C veya LAN üzerinden harici olarak kontrol etmek ve sorgulamak için iletişim protokolünü tanımlar. Protokol kodlanmış ikiliyi kullanır ve sağlama toplamlarının hesaplanmasını gerektirir ve ekrandaki çoğu işlevsellik bu komutlar kullanılarak kontrol edilebilir. Daha az zorlu uygulamalar için daha basit bir protokol de mevcuttur (aşağıya bakınız).

Bu belge, bölgenizdeki NEC Ekran Çözümleri web sitesinden indirilebilir.

Python programlama dili tabanlı bir SDK (Software Development Kit) yazılımı da bu iletişim protokolünü hızlı geliştirme için bir Python kütüphanesi içine alır.

<https://github.com/NECDisplaySolutions/necpsdk>

### “Projector/ Monitor Common ASCII Control Command - Reference Manual” PDF belgesi

Bu belge, basit bir İngilizce benzeri sözdizimini kullanarak LAN üzerinden ekranın temel işlevlerini harici olarak kontrol etmek için iletişim protokolünü tanımlar. Mevcut kontrol sistemlerine kolay entegrasyon için uygundur. Güç durumu, video girişleri, ses seviyesi ve durumu kontrol etme ve sorgulama gibi işlevsellikler mevcuttur. Protokol ASCII kodlamasını kullanır ve sağlama toplamı hesaplaması gerektirmez.

Bu belge, bölgenizdeki NEC Ekran Çözümleri web sitesinden indirilebilir.

### “Raspberry Pi Compute Module - Setup Guide” PDF belgesi



Raspberry Pi

Bu belge, bu model için opsiyonel bir bileşen olan Raspberry Pi Compute Modülünün özelliklerini, kurulumunu, bağlantısını ve konfigürasyonunu açıklamaktadır. Gerekli DS1-IF10CE Compute Modülü Arabirim Kartı ve Raspberry Pi Compute Modülü ayrıca temin edilebilir. Lütfen satın alma bilgileri ve kullanılabilirliği için yetkili bir NEC bayisine başvurun veya bölgenizdeki NEC Ekran Çözümleri web sitesini ziyaret edin.

Bu belge şu adresten indirilebilir:

<https://www.nec-display.com/dl/en/manual/raspberrypi/>

## Yazılım

Yazılım, NEC Ekran Çözümleri global web sitesinden indirilebilir.

[https://www.nec-display.com/dl/en/dp\\_soft/lineup.html](https://www.nec-display.com/dl/en/dp_soft/lineup.html)

### NEC MultiProfiler Yazılımı



Bu ücretsiz yazılım, Microsoft Windows ve macOS için kullanılacak kullanımı kolay bir uygulamada SpectraView Engine renk ayarlarının tam kontrolünü sağlar. Yazılım farklı renk alanlarını taklit etmek, ICC Profilleri kullanarak yazıcı çıktısı emülasyonları gerçekleştirmek ve ekran içinde 3D Look-up Tabloları oluşturmak için kullanılabilir. Ekrana bir USB bağlantısı gerektirir.

En yeni MultiProfiler yazılımı NEC Ekran Çözümleri web sitesinden temin edilebilir.

### NEC Display Wall Calibrator yazılımı



Bu yazılım, harici bir renk sensörü kullanarak ekranları kalibre ederek gelişmiş video paneli yapılandırması ve doğru renk uyumu sağlar. Video duvarına uygulanabilecek ekranlar ve yapılandırma ayarları arasında mümkün olan en iyi parlaklık ve renk uyumunu elde etmek için video paneli gibi çok ekranlı kurulumlar yaparken kullanışlıdır. Microsoft Windows ve macOS için kullanılabilen yazılım satın alınabilir ve desteklenen harici bir renk sensörünün kullanımını gerektirebilir. Lütfen satın alma bilgileri ve kullanılabilirliği için yetkili bir NEC bayisine başvurun veya bölgenizdeki NEC Ekran Çözümleri web sitesine bakın.

### NaViSet Administrator yazılımı



Bu ücretsiz yazılım, NEC ekran monitörleri ve projektörleri için gelişmiş ve güçlü bir ağ tabanlı kontrol, izleme ve varlık yönetim sistemidir. Yazılım Microsoft Windows ve MacOS üzerinde kullanılabilir.

En yeni NaViSet Administrator yazılımı NEC Ekran Çözümleri web sitesinden temin edilebilir.

### Akıllı Kablosuz Veri Uygulaması



Bir NFC sensörü ile donatılmış Android işletim sistemi cihazları için mevcut olan bu ücretsiz yazılım, monitörün ana gücü kapalı olsa bile monitördeki Akıllı Kablosuz Veri sensörü aracılığıyla ayar ve okuma değerlerine ve ayarlarına erişim sağlar.

Ayrıca şurada da bulunabilir:



## Donanım / Renk Sensörü

MDSVSENSOR3 USB Renk Sensörü

Bu özelleştirilmiş X-Rite renk sensörü, bu monitörün bağımsız Renk Kalibrasyonu işlevlerini kullanırken gereklidir ve ayrıca yukarıda listelenen NEC Display Wall Calibrator yazılımı ile kullanılabilir. Lütfen satın alma bilgileri ve kullanılabilirliği için yetkili bir NEC bayisine başvurun veya bölgenizdeki NEC Ekran Çözümleri web sitesine bakın.

## Bu Bölümün İçerdikleri:

- ⇒ "INPUT (Giriş)" sayfa 101
- ⇒ "PICTURE (Resim)" sayfa 101
- ⇒ "AUDIO (Ses)" sayfa 106
- ⇒ "SCHEDULE (Programla)" sayfa 106
- ⇒ "MULTI-INPUT (Çoklu Giriş)" sayfa 108
- ⇒ "OSD" sayfa 111
- ⇒ "MULTI-DISPLAY (Çoklu Ekran)" sayfa 112
- ⇒ "DISPLAY PROTECTION (Ekran Koruyucu)" sayfa 116
- ⇒ "CONTROL (Kontrol)" sayfa 117
- ⇒ "OPTION (SEÇENEK)" sayfa 122
- ⇒ "SYSTEM (Sistem)" sayfa 122
- ⇒ "COMPUTE MODULE (Compute Modülü)" sayfa 123

Varsayılan değerler istek üzerine sağlanabilir.

# INPUT (Giriş)

INPUT MENU (Giriş Menüsü)	
DVI	Giriş sinyali kaynağını seçer.
HDMI 1	
HDMI 2	
DisplayPort 1	
DisplayPort 2	
VGA (RGB/YPbPr)	
VIDEO	
MP	
COMPUTE MODULE (Compute Modülü)* <sup>1</sup>	
OPTION (Seçenek)* <sup>2</sup>	

\*<sup>1</sup>: Bu işlev sadece isteğe bağlı Raspberry Pi Compute Modül Arayüz Kartı ve Raspberry Pi Compute Modül yüklendiğinde kullanılabilir. Bkz. [sayfa 98](#).

\*<sup>2</sup>: Bu fonksiyon kullandığınız opsiyon kartına bağlıdır. Bu fonksiyon sadece opsiyon kartı kurulu olduğunda etkindir.

# PICTURE (Resim)

PICTURE MENU (Resim Menüsü)	
PICTURE MODE (Resim Modu)	SpectraView Engine = OFF (Kapalı): Ön tanımlı resim modları [HIGHBRIGHT] (Yüksek Parlaklık), [STANDARD] (Standart), [sRGB], [CINEMA] (SİNEMA), [CUSTOM1] (ÖZEL 1), [CUSTOM2] (ÖZEL 2). SpectraView Engine = ON (Açık): Beş özelleştirilebilir Resim Modu belleği [1], [2], [3], [4] veya [5]. Bkz. <a href="#">sayfa 47</a> .
EMULATION* <sup>1</sup> (Emülasyon)	
3D LUT EMU. (3D LUT Emülasyonu)	3D LUT (Look Up Table), renkleri farklı renk uzaylarına eşleyen üç boyutlu bir tablodur. Bu monitördeki SpectraView Engine, renkli yazıcılar gibi karmaşık renk gamlarının doğrudan monitörde emüle edilmesini sağlar. Örneğin bu, yazdırma önizlemelerine veya monitörün kendisinde gerçekleştirilecek sinematik veya renk derecelendirme etkilerine izin verir. Bu özellik destekleyici yazılımla birlikte kullanılır. Uygulama yazılımı ile 3D LUT'ler monitöre yüklenir. ON (Açık): Seçilen görüntü modu için 3D LUT işlevini aktifleştirir/etkinleştirir. OFF (Kapalı): Seçilen görüntü modu için 3D LUT işlevini devre dışı bırakır/deaktive eder. Compare (Karşılaştırma): Bu modda 3D LUT sınırlarının dışında kalan renkler gri olarak gösterilir. Gam renklerinin belirlenmesinde faydalıdır.
COLOR VISION EMU. (RENK GÖRÜNÜM EMÜLASYONU)	Çeşitli tipik insan görme bozukluklarını ön izler ve bu tür bozuklukları olan kişilerin renkleri nasıl algıladıklarını değerlendirmek için kullanışlıdır. Bu önizleme türlerine sahiptir: <ul style="list-style-type: none"><li>• P (Protanopi)</li><li>• D (Deuteranopia)</li><li>• T (Tritanopia)</li></ul> Kontrast okunabilirliğini değerlendirmek için gri tonlama kullanılabilir. NOT: Renk körlüğü olanlar dahil kullanıcının görüşüne bağlı olarak ekran renklerinin nasıl görüldüğü ve deneyimlendiği arasında farklılık bulunacaktır. Renk körlüğü olanların nasıl göreceğine ilişkin bir simülasyon kullanılmıştır. Bu onların gerçek görüşü değildir. Simülasyon güçlü renk görüş modu tip P, tip D veya tip T için röprodüksiyondur. Hafif renk körlüğü olan kişiler normal renk görüşüne sahip olanlara göre çok az farklılık yaşarlar.

\*<sup>1</sup>: Bu işlev, [SPECTRAVIEW ENGINE] [ON] (Açık) olarak ayarlandığında kullanılabilir.

PICTURE MENU (Resim Menüsü)																					
6 AXIS COLOR TRIM <sup>*1</sup> (6 Eksenli Renk Kırpma)	Bu kontrollerle standart renk çemberi 6 ayrı aralığa/alana ayrılır: Kırmızılar, Sarılar, Yeşiller, Cam Göbekleri, Maviler ve Macentalar. Her bir aralıkta belirli işleme amaçları için Ton, Doygunluk ve Ofset (Parlaklık) boyutları ayrı ayrı ayarlanabilir. Nötr renkler (griler) etkilenmez.																				
RED (Kırmızı) (HUE/SAT/OFFSET) (Ton/Doygunluk/Ofset)	HUE (Ton): Renk tekerleğindeki gerçek rengi doygunluğu ve ofseti değiştirmeden değiştirir. Örneğin Kırmızı renk aralığı kırmızıları Sarı veya Macenta'ya kaydırır, Sarı renk aralığı sarıları Kırmızı veya Yeşil'e kaydırır, vb.																				
YELLOW (Sarı) (HUE/SAT/OFFSET) (Ton/Doygunluk/Ofset)	SAT. (Doygunluk): Renk aralığının yoğunluğunu, tonu ve ofseti değiştirmeden değiştirir.																				
GREEN (Yeşil) (HUE/SAT/OFFSET) (Ton/Doygunluk/Ofset)	OFFSET (Ofset): Ton ve doygunluğu değiştirmeden renk aralığı parlaklığını değiştirir.																				
CYAN (Cam Göbeği) (HUE/SAT/OFFSET) (Ton/Doygunluk/Ofset)	örn.: Kırmızı renk, HUE/ SAT./OFFSET'de (Ton/Doygunluk/Ofset) minimum değere ve maksimum değere ayarlandığında renk değişimleridir.																				
BLUE (Mavi) (HUE/SAT/OFFSET) (Ton/Doygunluk/Ofset)																					
MAGENTA (Macenta) (HUE/SAT/OFFSET) (Ton/Doygunluk/Ofset)																					
	<table border="1"> <thead> <tr> <th></th> <th>Minimum değer</th> <th>0</th> <th>Maksimum değer</th> </tr> </thead> <tbody> <tr> <td>Varsayılan</td> <td></td> <td></td> <td></td> </tr> <tr> <td>HUE (Ton)</td> <td></td> <td></td> <td></td> </tr> <tr> <td>SAT.</td> <td></td> <td></td> <td></td> </tr> <tr> <td>OFFSET (Ofset)</td> <td></td> <td></td> <td></td> </tr> </tbody> </table>		Minimum değer	0	Maksimum değer	Varsayılan				HUE (Ton)				SAT.				OFFSET (Ofset)			
	Minimum değer	0	Maksimum değer																		
Varsayılan																					
HUE (Ton)																					
SAT.																					
OFFSET (Ofset)																					
PICTURE SETTING <sup>*1</sup> (resim ayarı)																					
UNIFORMITY (Benzerlik)	Bu işlev, renk yeniden üretimini iyileştirir ve ekranın parlaklığındaki eşitsizliği ortadan kaldırır. NOT: Daha yüksek bir sayı daha iyi bir etki yaratır, ancak güç tüketimini ve monitörün kullanım ömrünü de etkileyebilir.																				
BRIGHTNESS <sup>*2</sup> (Aydınlık)																					
BACKLIGHT (Arka Aydınlatma)	Ekrandaki görüntüyü ve arka fon parlaklığını ayarlar. Ayar için [+] veya [-]'ye basın. NOT: [ROOM LIGHT SENSING] (ODA IŞIĞI ALGILAMA) içinde [MODE1] (MOD1) veya [MODE2] (MOD2) seçildiğinde, bu işlev değiştirilemez.																				
BRIGHTNESS <sup>*3</sup> (Aydınlık)	Arka fona bağlı olarak görüntü parlaklığını ayarlar. Ayar için [+] veya [-]'ye basın.																				
GAMMA <sup>*2,*3</sup> (Gama)	En iyi resim kalitesi için bir monitör gama düzeltmesi seçin. Seçim, istenen kullanıma bağlıdır.																				
NATIVE (DOĞAL)	Gama düzeltmeleri LCD paneli tarafından kontrol edilir.																				
2.2	Bilgisayar ile kullanım için tipik monitör gaması.																				
2.4	DVD'ler ve Blu-ray gibi videolar ile kullanmak için tipik gama ayarları.																				
S GAMMA	Bazı film türleri için özel gama. Görselin aydınlık bölümlerini yükseltir ve karanlık kısımlarını düşürür (S Eğrisi).																				
DICOM SIM.	DICOM GSDF eğrisi LCD tip için uyarlanmıştır.																				
HDR-ST2084 (PQ)	HDR için Gama ayarı, genellikle UHD disk ortamı ve akış videoları için.																				
HDR-HYBRID LOG (HDR-Hibrit Günlüğü)	HDR için Gama ayarı tipik olarak UHD yayını için.																				
PROGRAMMABLE1, 2, 3 (Programlanabilir)	Programlanabilir gama eğrisi isteğe bağlı NEC yazılımını kullanılarak yüklenebilir.																				
AUTO HDR SELECT (Otomatik HDR Seçimi) Sadece HDMI girişi	HDR sinyalinin GAMA düzeltmesi otomatik olarak [HDR-ST2084 (PQ)] veya [HDR-HYBRID LOG] (HDR-Hibrit Günlüğü) olarak değişir.																				

\*1: Bu işlev, [SPECTRAVIEW ENGINE] [ON] (Açık) olarak ayarlandığında kullanılabilir.

\*2: Bu işlev, [SPECTRAVIEW ENGINE] [OFF] (Kapalı) olarak ayarlandığında kullanılabilir.

\*3: Bu fonksiyon sadece [PICTURE MODE] (Resim Modu) içinde [sRGB] seçildiğinde kullanılabilir.

PICTURE MENU (Resim Menüsü)	
<b>COLOR<sup>*2, *3</sup> (Renk)</b>	
COLOR (Renk)	Ekranın renk doygunluğunu ayarlar. Ayarlamak için + veya - düğmesine basın.
COLOR TEMP (Renk Sıcaklığı)	Ekranın renk sıcaklığını ayarlar. Düşük renk sıcaklığı ekranı kırmızımsı yapacaktır. Yüksek renk sıcaklığı ekranı mavimsi yapacaktır. Eğer TEMPERATURE (SICAKLIK) ilave ayar gerektiriyorsa, beyaz noktanın R/G/B/ seviyelerinin her biri ayarlanabilir. R/G/B seviyelerini ayarlamak için [COLOR TEMP] (Renk Sıcaklığı) için [CUSTOM] (Özel) ayarını yapın. NOT: [GAMMA CORRECTION] (GAMA DÜZELTME) içinde [PROGRAMMABLE1] (PROGRAMLANABİLİR1), [PROGRAMMABLE2] (PROGRAMLANABİLİR2) veya [PROGRAMMABLE3] (PROGRAMLANABİLİR3) seçildiğinde, bu işlev değiştirilemez.
COLOR CONTROL (Renk Kontrolü)	Kırmızı, Sarı, Yeşil, Camgöbeği, Mavi ve Macenta renklerinin renk tonlarını ayrı ayrı ayarlar. Belirtilen rengin tonunu ayarlayın. Örneğin, kırmızıyı sarı veya mor olarak değiştirebilirsiniz.
HUE <sup>*6</sup> (Ton) MP, Sadece VIDEO girişleri	Uyumlu video giriş sinyalleriyle tüm renkler için tonu ayarlar. Ayar için + veya -'ye basın.
<b>CONTRAST<sup>*2, *3</sup> (Kontrast)</b>	
Giriş sinyaline bağlı olarak görüntü parlaklığını ayarlar. Ayar için + veya -'ye basın.	
<b>SHARPNESS (Keskinlik)</b>	
Görüntünün canlılığını ayarlar. Ayar için + veya -'ye basın.	
<b>UHD UPSCALING (UHD YUKARI ÖLÇEKLEME)</b>	
Yüksek netliğe sahip bir etki elde etmek için UHD olmayan sinyallerin nasıl ölçeklendiğini kontrol eder.	
<b>ADJUST (Ayar)</b>	
AUTO SETUP (Otomatik Kurulum) Sadece VGA (RGB) girişi	Ekran Boyutunu, Yatay Pozisyonu, Dikey Pozisyonu, Saati, Fazı ve Beyaz Seviyesini otomatik olarak ayarlar.
AUTO ADJUST (Otomatik Ayar) Sadece VGA (RGB) girişi	Yeni zamanlama tespit edildiğinde [H POSITION] (Yatay Pozisyon), [V POSITION] (Dikey Pozisyon) ve [PHASE] (Faz) otomatik olarak ayarlanır.
H POSITION (Yatay Pozisyon) Sadece VGA (RGB), VGA (YPbPr) girişleri	LCD'nin ekranındaki resmin yatay pozisyonunu kontrol eder. Sağa hareket ettirmek için +'ya basın. Sola hareket ettirmek için -'ye basın.
V POSITION (Dikey Pozisyon) Sadece VGA (RGB), VGA (YPbPr) girişleri	LCD'nin ekranındaki resmin dikey pozisyonunu kontrol eder. Yukarı hareket ettirmek için +'ya basın. Aşağı hareket ettirmek için -'ye basın.
CLOCK (saat) Sadece VGA (RGB) giriş	Ekranın sağındaki resmin genişliğini arttırmak için +'ya basın. Ekranın solundaki resmin genişliğini azaltmak için -'ye basın.
PHASE (Faz) Sadece VGA (RGB), VGA (YPbPr) girişleri	Resim üzerindeki görsel "gürültüyü" ayarlar.
H RESOLUTION <sup>*7</sup> (Dikey Çözünürlük) Sadece VGA (RGB) girişi	Resmin yatay boyutunu ayarlar.
V RESOLUTION <sup>*7</sup> (Yatay Çözünürlük) Sadece VGA (RGB) girişi	Resmin dikey boyutunu ayarlar.
<b>COLOR SYSTEM (Renk Sistemi)</b> Sadece VIDEO giriş	
Seçilen Renk Sistemi giriş sinyalinin video formatına bağlıdır.	
AUTO (Otomatik)	Giriş sinyaline dayalı olarak Renk Sistemi ayarını otomatik olarak seçer.
NTSC	Bir sinyal formatı seçin.
PAL	
SECAM	
4.43 NTSC	
PAL-60	
INPUT RESOLUTION (Giriş Çözünürlüğü) Sadece VGA (RGB) giriş	Eğer sinyal algılamasında bir problem varsa, bu fonksiyon monitörün sinyali istenilen çözünürlükte görüntülemesi için zorlar. Seçimden sonra gerekirse [AUTO SETUP]'ı (Otomatik Kurulum) çalıştırın. Eğer bir problem yoksa tek uygun opsiyon [AUTO] (Otomatik) olacaktır.

\*2: Bu işlev, [SPECTRAVIEW ENGINE] [OFF] (Kapalı) olarak ayarlandığında kullanılabilir.

\*3: Bu fonksiyon sadece [PICTURE MODE] (Resim Modu) içinde [sRGB] seçildiğinde kullanılabilir.

\*6: Bu fonksiyon MP girişinde hareketsiz görüntü için kullanılamaz.

\*7: Bu seçeneği bireysel olarak ayarladıktan sonra [AUTO SETUP]'ı (Otomatik Kurulum) çalıştırmanızı öneririz.

PICTURE MENU (Resim Menüsü)	
ASPECT (ORAN)	<p>Ekran resminin görüntü oranını seçin.</p> <p>NOT:</p> <ul style="list-style-type: none"> <li>[ASPECT] (GÖRÜNTÜ ORANI) ögesi [DYNAMIC] (Dinamik) olarak ayarlanmış bir görüntü çevirme seçeneği seçerken, görünüm otomatik olarak [FULL] (Tam) olarak değişir. [NONE] (HİÇBİRİ) ögesi [IMAGE FLIP] (Görüntü Çevirme) olarak ayarlandıktan sonra görüntü oranı [DYNAMIC] (Dinamik) konumuna geri döner.</li> <li>Çok ekranlı kurulumlarda kare matrisini başlatırken, [ASPECT] (Görüntü Oranı) ögesi [DYNAMIC] (Dinamik) veya [ZOOM] (Yakınlaştır) ise, döşeme matrisi başlamadan önce [FULL] (Tam) olarak değişir. Döşeme matrisi tamamlandıktan sonra, görünüm [DYNAMIC] (Dinamik) veya [ZOOM] (Yakınlaştır) konumuna döner.</li> <li>İndirgenmiş bir görüntü ile [H POSITION] (YATAY POZİSYON) ve [V POSITION] (DİKEY POZİSYON) ayarlarını değiştirirseniz, görüntü değiştirilmeyecektir.</li> <li>SCREEN SAVER (Ekran Koruyucu) başladığında ASPECT (Görüntü Oranı) otomatik olarak FULL (Tam) olarak değişir. SCREEN SAVER (Ekran Koruyucu) durduğunda, ASPECT (Görüntü Oranı) önceki ayarına döner.</li> <li>[SCREEN SAVER] (Ekran Koruyucu) içindeki [MOTION] (Hareket) ögesi aktif olduğunda bu işlev kullanılamaz.</li> <li>[POINT ZOOM] (Nokta Yakınlaştır) işlevi, [ASPECT] (Görüntü Oranı) değiştirildiğinde sınırlamalara sahiptir. Lütfen <a href="#">sayfa 36</a> sayfasında Nokta Yakınlaştırmaya bakın.</li> <li>ZOOM (Yakınlaştır), 3840 x 2160 (60 Hz) giriş çözünürlüğüne sahip bir görüntü için mevcut değildir.</li> <li>[TERMINAL SETTINGS]'de (Terminal Ayarları) [HDMI] [MODE2] olarak ayarlanırsa [POINT ZOOM] (Nokta Yakınlaştırma) kullanılamaz.</li> <li>Kare matris etkinken [ASPECT] (Görüntü Oranı), [DYNAMIC] (Dinamik) veya [ZOOM] (Yakınlaştır) ise, kare matris bırakıldığında, [ASPECT] (Görüntü Oranı), [DYNAMIC] (Dinamik) veya [ZOOM] (Yakınlaştır) olacaktır.</li> </ul>
NORMAL (NORMAL)	Görüntü oranını kaynaktan gönderildiği şekilde görüntüler.
FULL (Tam)	Tüm ekranı doldurur.
WIDE (Geniş)	Bütün ekranı doldurmak için bir 16:9 harf kutusu sinyalini genişletir.
DYNAMIC (Dinamik)	4:3 resimleri doğrusallık olmadan tüm ekrana genişletir. Görüntünün etrafındaki bir kısım alan genişlemeden dolayı kesilecektir.
1:1	Görüntüyü 1'e 1 piksel formatında gösterir. (Eğer giriş çözünürlüğü önerilen çözünürlükten daha yüksekse, görüntü ekrana oturmak için küçülecektir).
ZOOM (Yakınlaştır)	Resmi genişletir/küçültür. NOT: Genişletilmiş resmin etkin ekran dışında kalan kısımları gösterilmez. Küçültülmüş görüntüde bazı görüntü kayıpları yaşanabilir.
ZOOM (Yakınlaştır)	Zoom yaparken görüntü oranını korur.
HZOOM (Yatay Yakınlaştır)	Yatay yakınlaştırma değeri.
VZOOM (Dikey Yakınlaştır)	Dikey yakınlaştırma değeri.
H POS (Yatay Pozisyon)	Yatay konum.
V POS (Dikey Pozisyon)	Dikey konum.
ADVANCED (GELİŞMİŞ)	
OVERSCAN (Aşırı Tarama) Sadece HDMI1, HDMI2, VGA (YPbPr), VIDEO, MP, OPTION*5 girişleri	Bazı video formatları resmi en iyi şekilde görüntülemek için farklı tarama türlerine ihtiyaç duyabilirler.
ON (Açık)	Görüntü, en boy oranını değiştirmeden ekrana en uygun olacak şekilde ölçeklenir. Bazı görüntüler kırılmış kenarlara sahip olacaktır. Resmin yaklaşık % 95'i ekranda görüntülenecektir.
OFF (Kapalı)	Tüm görüntü, ekran alanında görüntülenir. Bu ayar, kenarlarda bozuk görüntülere neden olabilir. NOT: HDMI çıkışı sahip bir bilgisayar kullandığınızda, lütfen [OFF] (Kapalı) ayarlayın.
AUTO (Otomatik)	Görüntü boyutu otomatik olarak ayarlanır. NOT: Giriş sinyali VGA (YPbPr), VIDEO veya MP ise bu işlev kullanılamaz.

\*5: Sinyal girişi için OPTION (Seçenek) seçeneğini seçtiğinizde, bu fonksiyon monitörde hangi Opsiyon Kartının kurulu olduğuna bağlıdır.



PICTURE MENU (Resim Menüsü)	
DEINTERLACE (Ayrırma)	IP (Titreşimliden Aşamalıya) dönüşüm fonksiyonunu seçer. NOT: • [IMAGE FLIP] (Görüntü Çevirme) kullanılamaz. • [INPUT CHANGE] (Giriş Değiştirme) içinde [SUPER] (Süper) seçildiğinde ve görüntülediğinde, bu işlev değiştirilemez.
ON (Açık)	Birbirine geçmiş sinyalleri aşamalıya dönüştürür. Filme bağlı olarak, görüntülerde titreme olabilir. Bu, varsayılan ayardır.
OFF (Kapalı)	IP dönüşmesini engeller. Bu ayar en iyi hareketli resimlere uyarı fakat görüntü sabitlemesi riskini artırır.
NOISE REDUCTION (Gürültü Azaltma) Sadece VIDEO giriş	Ses azaltılmasının miktarını ayarlar. Ayar için + veya -'ye basın.
TELECINE (Telesine) Sadece HDMI1, HDMI2, VGA (YPbPr), MP girişler	En iyi görüntü kalitesi için kaynağın görüntü hızını otomatik olarak algılar. AUTO (Otomatik): Film gibi 24 kare/sn'lik görüntüleri otomatik olarak algılar ve görüntü titremelerini azaltır. [AUTO] (Otomatik) seçildiğinde, lütfen [DEINTERLACE] (Ayrırma) seçeneğini [ON] (Açık) olarak ayarlayın. OFF (Kapalı): Görüntünün hareketinin doğal olup olmadığını deneyin.
ADAPTIVE CONTRAST*2 (Adaptif Kontrast) Sadece HDMI1, HDMI2, VIDEO, VGA (YPbPr), MP girişleri	Dinamik kontrast için ayar seviyesini ayarlar. HIGH (Yüksek) ayarlanmışsa, görüntü net bir şekilde görüntülenir ancak kontrast varyasyonundaki geniş aralık nedeniyle parlaklığı kararsız hale getirir.
UNIFORMITY*2 (Homojenlik)	Renk yeniden üretimini geliştirir ve monitörün parlaklığında değişebilirliği ortadan kaldırır.
ROTATION (Döndürme)	Görüntünün yönünü sola/sağa, yukarı/aşağıya veya döndürmeye değiştirir. Seçmek için + veya -'ye basın. NOT: [SCREEN SAVER] (Ekran Koruyucu) içindeki [MOTION] (Hareket) ögesi [ON] (Açık) olduğunda bu işlev kullanılamaz.
IMAGE FLIP (Görüntü Çevirme)	NOT: • [ASPECT] (Görüntü Oranı) ögesi [DYNAMIC] (Dinamik) olarak ayarlandığında, [ROTATE] (Döndür) başlamadan önce görüntü [FULL] (Tam) olarak değişir. • Bir IMAGE FLIP (Görüntü Çevirme) seçeneği seçildiğinde, [NONE] (Hiçbiri) hariç, aşağıdaki işlevler devre dışı bırakılır: [MULTI PICTURE MODE] (Çoklu Resim Modu), [TEXT TICKER] (Metin Kutusu), [STILL] (Hareketsiz), [POINT ZOOM] (Nokta Yakınlaştır) ve [TILE MATRIX] (Kare Matris). • Giriş sinyali titreşimli ise görüntü bozulabilir.
NONE (Hiçbiri)	Normal mod. <span style="float: right;">AB</span>
H FLIP (Yatay Çevir)	Resmi sola/sağa çevirir. <span style="float: right;">BA</span>
V FLIP (Dikey Çevir)	Resmi yukarı/aşağı çevirir. <span style="float: right;">VA</span>
180° ROTATE (180° DÖNDÜR)	Görüntüyü 180 derece döndürür. <span style="float: right;">AB</span>
OSD FLIP (OSD'yi Çevir)	OSD menü yönünü belirler. [ON] (Açık) seçilmişse, OSD yönü [IMAGE FLIP] (Görüntü Çevirme) seçimine göre ayarlanır.
SPECTRAVIEW ENGINE	[SPECTRAVIEW ENGINE]'i aktifleştirmek için "ON" (Açık) seçimini yapın (bkz. sayfa 47).
NUMBER OF PICT. MODES (Resim Modu Sayısı)	Seçilebilir Resim Modlarının sayısını sınırlar. Seçilebilir Resim Modlarının sayısını sınırlamak aşağıdaki amaçlar için kullanılabilir: • Kilitleme [1]'e ayarlamak diğer Resim Modlarına erişimi ve ayarların yapılmasını önler. • Atlama Kullanılmayan Resim Modları varsa, modları değiştirmek için uzaktan kumandadaki Resim Modu düğmesini kullanırken bu modlar atlanabilir. Örneğin [NUMBER OF PICT. MODES] (Resim Modu Sayısı) için [3] seçiliyse kullanılabilir resim modları [1, 2, 3] olur ve diğerleri atlanır.
METAMERISM (METAMERİZM)	Monitör standart gam ekran ile yan yana kullanıldığında beyaz nokta eşleştirmesini iyileştirir. Bu özellik insan gözünün renk algısını ekranın kalibrasyonu sırasında kullanılan bilimsel ekipmandan çok az farklı şekilde kompanse eder. Bu fonksiyon renk açısından kritik uygulamalarda devre dışı olmalıdır.
COLOR STABILIZER (Dokunmatik Güç)	Zaman içinde oluşan doğal renk kaymasını telafi etmek için dahili renk sensörünü kullanır.
CALIBRATION (KALİBRASYON)	Bir USB renkli sensör kullanırken "Bağımsız Kalibrasyon" başlatır.
RESET (Sıfırla)	[SPECTRAVIEW ENGINE] hariç tüm PICTURE (Resim) ayarlarını fabrika ayarlarına sıfırlar.

\*2: Bu işlev, [SPECTRAVIEW ENGINE] [OFF] (Kapalı) olarak ayarlandığında kullanılabilir.

## AUDIO (Ses)

AUDIO MENU (Ses Menüsü)	
VOLUME (Ses)	Ses çıkış seviyesini yükseltin veya alçaltın.
BALANCE (Denge)	[STEREO] veya [MONO] ses çıkışı seçin.
BALANCE (Denge)	STEREO: Ses sinyalini yönlendirmek için bağımsız ses kanalları. Sol ve sağ hoparlörler arasındaki ses dengesi ayarlanabilir. - Ses sinyalini sağa taşımak için + düğmesine basın. - Ses sinyalini sola taşımak için - düğmesine basın. MONO: Ses sinyalleri tek bir ses kanalı üzerinden yönlendirilir. Balans ayarlanamaz ve kaydırıcı kullanılamaz.
SURROUND (Çevresel Ses)	Yapay olarak çevresel ses düzeni üretir. NOT: Bu fonksiyon ON (Açık) yapıldığında [LINE OUT] (Ses Çıkış) devre dışıdır.
EQUALIZER (Ekolayzır)	
TREBLE (Tiz)	Ses sinyallerinin yüksek frekans aralığını vurgular veya kısar. [TREBLE]'ı (Tiz) artırmak için + düğmesine basın. [TREBLE]'ı (Tiz) azaltmak için - düğmesine basın.
BASS (Bas)	Düşük frekanslı sesi vurgular veya kısar. [BASS]'ı (Bas) artırmak için + düğmesine basın. [BASS]'ı (Tiz) azaltmak için - düğmesine basın.
AUDIO INPUT (Ses Girişi)	Ses giriş kaynağını seçer: [DVI], [HDMI1], [HDMI2], [DisplayPort1], [DisplayPort2], [IN1], [IN2], [VIDEO], [MP], [OPTION]* <sup>1</sup> ve [C MODULE].
MULTI PICTURE AUDIO (Çoklu Resim Ses)	MULTI-PICTURE (Çoklu Resim) etkinleştirildiğinde kullanılacak ses kaynağını seçer. İki resimden biri seçildiğinde, o resmin sesi çıkar.
LINE OUT (Hat çıkışı)	[VARIABLE] (Değişken) seçeneği, uzaktan kumandadaki veya ekrandaki kontrol panelindeki VOLUME (Ses) düğmesiyle hat çıkış seviyesinin kontrolünü sağlar.
AUDIO DELAY (Ses Gecikmesi)	
AUDIO DELAY (Ses Gecikmesi)	Video görüntüsü ve ses sinyali çıkışı arasında fark edilebilir bir gecikme varsa bu seçeneği seçin. Bu seçenek açık olduğunda, ses sinyali 0 ila 100 milisaniye arasında gecikebilir. Bu, dudak senkronizasyon hatalarından kaçınmak için ses sinyalinde eşit bir gecikme ile eşleştirilecek olan DEINTERLACE (Ayrırma) gibi video işleminden kaynaklanabilecek videodaki gecikmelere izin verir.
DELAY TIME (Gecikme Süresi)	
RESET (Sıfırla)	[VOLUME] (Ses Yüksekliği) dışındaki tüm AUDIO (Ses) opsiyonlarını fabrika ayarlarına döndürür.

\*1: Bu fonksiyon monitörde hangi Opsiyon Kartının kurulu olduğuna bağlıdır.

## SCHEDULE (Programla)

SCHEDULE MENU (Program Menüsü)	
SCHEDULE SETTINGS (Program Ayarları)	Monitörü kullanmak için bir çalışma programı oluşturur (bkz. <a href="#">sayfa 46</a> ). Gezinmek ve program ayarlarını değiştirmek için ▲, ▼, +, - düğmelerine basın. Ayarları seçmek için uzaktan kumandadaki SET/POINT ZOOM (Ayarla/Nokta Yakınlaştırma) düğmesine veya monitördeki Giriş Değiştirme düğmelerine basın. NOT: <ul style="list-style-type: none"><li>• Programları eklemeye önce [DATE &amp; TIME]'ın (Tarih ve Saat) ayarlanması gerekiyor.</li><li>• Yapılandırılmış programlar [SCHEDULE SETTINGS] (Program Ayarları) penceresinden çıkarken kaydedilir.</li><li>• Birden fazla program aynı anda başlayacak şekilde ayarlanmışsa en yüksek sayıya sahip çıkan programa öncelik verilir.</li><li>• [OFF TIMER] (Kapanma Zamanlayıcı) ögesi [ON] (Açık) olarak ayarlandığında programlar çalışmayacaktır.</li><li>• Bir giriş sinyali veya resim modu artık geçerli değilse metni kırmızı olarak gösterilecektir. Kırmızı metni vurgulayın ve geçerli bir ayara geçmek için SET (Ayarla) düğmesine basın. Örneğin program için seçildikten sonra Terminal Ayarları bu giriş için değiştirilirse, bir giriş sinyali geçersiz hale gelebilir.</li><li>• [SCHEDULE SETTINGS] (Program Ayarları) menüsü açıkken programlar çalışmaz.</li></ul>
SETTINGS (AYARLAR)	Numarayı vurgulayın ve programı etkinleştirmek için SET/POINT ZOOM (Ayarla/Nokta Yakınlaştırma) düğmesine basın. Programın etkinleştirildiği zaman numaranın yanındaki kutuda bir ana hat vardır. En fazla 30 program oluşturulabilir ve etkinleştirilebilir. Program numaraları arasında geçiş yapmak için + veya - düğmesine basın.
POWER (Güç)	Program için monitörün güç durumunu ayarlar. Programın monitörü belirtilen zamanda açmasını istiyorsanız [ON] (Açık) seçeneğini seçin. Programın monitörü belirtilen zamanda kapamasını istiyorsanız [OFF] (Kapalı) seçeneğini seçin.

SCHEDULE MENU (Program Menü)ü	
TIME (Saat)	Zamanlamanın başlangıç süresini ayarlayın. NOT: TIME (Saat) ayarı için her iki alanı da doldurun. Alanlardan birinde [-] görünürse, program çalışmaz.
INPUT (Giriş)	Program için hangi video girişini kullanacağını seçin. Program başladığında aktif girişi devam ettirmek için ayarın [-] olduğundan emin olun. Belirli bir giriş seçerseniz, [POWER]'da (Güç) [ON] (Açık) ayarını yapın.
PIC. MODE <sup>*1</sup> (Resim Modu)	Program için kullanacak resim modunu seçin. Program başladığında aktif resim modunu devam ettirmek için ayarın [-] olduğundan emin olun. Eğer belirli bir PIC. MODE (Resim Modu) seçerseniz [POWER]'ı (Güç) [ON] (Açık) olarak ayarlayın.
Aşağıdan bir öge seçin (sadece bir öge var).	
DATE (Tarih)	Program sadece bir günde çalışacaksa veya düzensiz bir programsa bu seçeneği seçin.
EVERY DAY (Her gün)	Programın her gün tekrarlanmasını sağlamak için bu seçeneği seçin.
EVERY WEEK (Her Hafta)	Programın her hafta tekrarlanmasını sağlamak için bu seçeneği seçin.
WEEKDAY (Hafta Günü)	Programın yalnızca hafta içi çalışmasını sağlamak için bu seçeneği belirleyin. NOT: "Hafta içi", hafta sonu ya da tatil günü olmayan herhangi bir gündür. [WEEKEND] (Hafta Sonu) ve [HOLIDAY] (Tatil) ayarlarında seçilmeyen günler otomatik olarak hafta içidir.
WEEKEND (Hafta Sonu)	Programın yalnızca hafta sonları çalışmasını sağlamak için bu seçeneği belirleyin. NOT: "Hafta sonu" günleri [WEEKEND SETTING] (Hafta Sonu Ayar) menüsünde seçilir.
HOLIDAY (Tatil)	Programın yalnızca seçili tatilde çalışmasını sağlamak için bu seçeneği belirleyin. NOT: "Tatil" günleri [HOLIDAY SETTINGS] (Tatil Ayarları) menüsünden eklenir.
SCHEDULE LIST (Program Listesi)	Programların listesini ve geçerli ayarlarını gösterir. 30 program arasında geçiş yapmak için + veya - düğmesine basın.
HOLIDAY SETTINGS (Tatil Ayarları)	SCHEDULE (Programla) ayarları için hangi günlerin tatil olduğunu tanımlar. [HOLIDAY] (Tatil) üzerinde çalışacak şekilde yapılandırılmış programlar bu listeyi kullanır.
No.	Program ayarları için hangi günlerin tatil olduğunu tanımlar. Farklı tatil günleri yapılandırmak amaçlı numaralar arasında gezinmek için + veya - düğmesine basın.
YEAR (Yıl)	Tatilde kullanmak istediğiniz yıla gitmek için + veya - düğmesine basın. Tatil her yıl aynı günde tekrarlanıyorsa, alanı boş bırakın [-].
MONTH (Ay)	Tatilde kullanmak istediğiniz aya gitmek için + veya - düğmesine basın. Tatil her ay aynı günde tekrarlanıyorsa, alanı boş bırakın [-].
DAY (Gün)	Tatil, ayın 5. günü gibi belirli bir gündeyseniz, DAY (Gün) seçmek için SET (Ayarla) tuşuna basın. Gün alanını vurgulamak için ▼ düğmesine, ardından tatilde kullanmak istediğiniz güne gitmek için + veya - düğmesine basın. NOT: • MONTH (Ay) alanı boşsa, tatil günlerinde çalışacak şekilde yapılandırılan programlar her ay bu günde çalışır. • MONTH (Ay) seçip belirli bir günü ayarlamazsanız, tatilin her gün olduğu kabul edilir.
WEEK (Hafta)	Tatil, 2. Pazartesi gibi bir ay içerisinde belirli bir haftadaysa, WEEK (Hafta) seçmek için SET (Ayarla) tuşuna basın. Hafta alanını vurgulamak için ▼ düğmesine basın, ardından o aydaki haftayı seçmek için + veya - düğmesine basın (aşağıdakilerden birini seçin: 1., 2., 3., 4., 5.). Gün alanını vurgulamak için ▼ düğmesine basın, ardından o haftadaki günü seçmek için + veya - düğmesine basın (aşağıdakilerden birini seçin: PZT, SAL, ÇAR, PER, CUM, CTM, PAZ). NOT: MONTH (Ay) alanı boşsa, tatil günlerinde çalışacak şekilde yapılandırılan programlar her ay bu hafta çalışır.
END DAY (Bitiş Günü)	Çok günlük bir tatilin son gününü ayarlar. NOT: Birkaç güne yayılan bir tatil yıllara bölünüyorsa, her yıl için ayrı tatiller oluşturun. Örneğin, tatil 25 Aralık'tan 7 Ocak'a kadar sürüyorsa, iki ayrı tatil ayarlayın. Birisi 25-31 Aralık, diğeri ise 1-7 Ocak için olacak şekilde düzenleyin.
SET/DELETE (Ayarla/Sil)	Geçerli tatili kaydeder veya siler. NOT: Mevcut bir tatili değiştiriyorsanız, SET (Ayarla) seçeneğini vurguladığınızdan emin olun, ardından değişiklikleri kaydetmek için uzaktan kumandadaki SET (Ayarla) tuşuna basın. Değişiklikleri kaydetmeden uzaktan kumandadaki EXIT (ÇIKIŞ) düğmesine basarsanız, ayarlar kaydedilmeden çıkarılır.
WEEKEND SETTING (Hafta Sonu Ayarı)	SCHEDULE (Programla) ayarları için haftanın hangi günlerinin hafta sonu günleri sayılacağını tanımlar. Bir WEEKDAY (Hafta Günü) veya WEEKEND (Hafta Sonu) çalışacak şekilde seçimle yapılandırılmış programlar bu listeyi kullanır.
WEEKEND (Hafta Sonu)	Hafta sonu günü olarak seçmek istediğiniz günü seçin ve ardından uzaktan kumandadaki SET (Ayarla) tuşuna basın.

\*1: SPECTRAVIEW ENGINE (SPECTRAVIEW MOTORU) ON (Açık) ise bu fonksiyon kullanılamaz.

SCHEDULE MENU (Program Menü)	
DATE & TIME (Tarih ve Saat)	Gerçek zamanlı saatin başlangıç süresini ayarlayın. [SCHEDULE] (Programla) işlevinin çalışması için tarih ve saat ayarlanmalıdır. Tarih ve saati ayarladıktan sonra, ayarları kaydetmek için uzaktan kumanda üzerindeki SET (Ayarla) düğmesine basın. Değişiklikleri iptal etmek için EXIT (ÇIKIŞ) düğmesine basın. NOT: Monitörün ana gücü iki hafta süresince kapalı kalırsa, [DATE & TIME] (Tarih ve Saat) ayarları varsayılan ayarların geri döner ve saat fonksiyonu çalışmayı durdurur.
YEAR (Yıl)	Geçerli yılı ayarlar. Geçerli yıla geçmek için uzaktan kumandadaki + veya - düğmesine basın.
MONTH (Ay)	Geçerli ayı ayarlar. Geçerli aya geçmek için uzaktan kumandadaki + veya - düğmesine basın.
DAY (Gün)	Ayın geçerli gününü ayarlar. Geçerli güne geçmek için uzaktan kumandadaki + veya - düğmesine basın.
TIME (Saat)	Mevcut saati ayarlar. Saat alanını vurgulayın, ardından geçerli saate geçmek için uzaktan kumandadaki + veya - düğmesine basın, sonrasında bunu dakika alanı için tekrarlayın. NOT: <ul style="list-style-type: none"> <li>Monitörün saati 24 saatlik formattadır.</li> <li>Monitör Günüşiği Tasarrufunun mümkün olduğu bir konumda, TIME (Saat) alanını Günüşiği Tasarrufu etkin olmadığında geçerli olacak saati gösterecek şekilde ayarlayın. Ardından, saatin geçerli saate göre otomatik olarak ayarlanmasını sağlamak için [DAYLIGHT SAVING] (Günüşiği Tasarrufu) işlevini etkinleştirin.</li> </ul>
CURRENT DATE TIME (Güncel Tarih Zaman)	Güncel tarihi ve zamanı gösterir. Bu veriler, uzaktan kumanda SET (Ayarla) düğmesine basılana kadar Tarih ve Saat ayarlarındaki değişiklikleri yansıtmaz.
DAYLIGHT SAVING (Günüşiği Tasarrufu)	Gerçek zamanlı saati, Günüşiği Tasarrufu uygulamasına göre otomatik olarak değiştirir. NOT: [DAYLIGHT SAVING] (Günüşiği Tasarrufu) ayarını etkinleştirmeden önce [DATE & TIME] (Tarih ve Saat) ayarını yapın.
DAYLIGHT SAVING (Günüşiği Tasarrufu)	Bu menüde seçilen başlangıç ve bitiş tarihlerini baz alarak, Günüşiği Tasarrufu uygulaması saatlerinin geçerli olduğu zamandaki saati otomatik olarak ayarlar.
BEGIN MONTH (Başlangıç Ayı)	Günüşiği Tasarrufu uygulamasının başlayacağı ayı, günü ve saati ayarlayın.
END MONTH (Sonlanma Ayı)	Günüşiği Tasarrufu uygulamasının biteceği ayı, günü ve saati ayarlayın.
TIME DIFFERENCE (Saat Farkı)	Gerçek zamanlı saatin düzenlemesi için saat farkını ayarlayın. Günüşiği Tasarrufunun başlangıcı, gerçek zamanlı saatin ayarlanacağı süredir.
OFF TIMER (KAPANMA ZAMANLAYICI)	Kayırcının yanında gösterilen süre sonunda monitörü kapatır. Zamanlayıcıyı 1 ila 24 saat arasında ayarlamak için uzaktan kumandadaki + veya - düğmesine basın. NOT: [OFF TIMER] (KAPANMA ZAMANLAYICI) [ON] (Açık) olarak ayarlandığında programlar çalışmaz.
RESET (Sıfırla)	[DATE & TIME] (Tarih ve Saat) ve [DAYLIGHT SAVING] (Gün Işığı Tasarrufu) dışındaki tüm SCHEDULE (Programla) seçeneklerini fabrika ayarlarına döndürür.

## MULTI-INPUT (Çoklu Giriş)

MULTI-INPUT MENU (Çoklu Giriş Menü)	
KEEP MULTI PICTURE MODE* <sup>1</sup> (Çoklu Resim Modunu Korum)	Bu fonksiyon açıkken, ekran kapatılıp tekrar açıldığında [MULTI PICTURE MODE] (Çoklu Resim Modu) veya [TEXT TICKER] (Metin Kutusu) işlevi otomatik olarak devam eder. Bu işlev kapalıyken, monitör kapatıldığında [MULTI PICTURE MODE] (Çoklu Resim Modu) ve [TEXT TICKER] (Metin Kutusu) otomatik olarak kapatılır. MULTI-INPUT (Çoklu Giriş) menüsündeki ayarlarından veya uzaktan kumandadaki MULTI-PICTURE ON / OFF (Çoklu Giriş Açık/Kapalı) düğmesine basılarak tekrar açılmaları gerekir.
MULTI PICTURE MODE* <sup>1, *3</sup> (Çoklu Resim Modu)	Birden çok girişten gelen içeriği görüntüler.
MULTI PICTURE (Çoklu Resim)	Bu seçenek kapalı olduğunda, mevcut giriş görüntülenir. Bu seçenek açıkken, çoklu girişler görüntülenir. Bu özelliği etkinleştirmek için ON (Açık) seçeneğini vurgulayın ve uzaktan kumandadaki SET (Ayarla) tuşuna basın. PIP (Resim İçinde Resim) veya PBP'yi (Resim Yanında Resim) seçeneğini seçin. PIP - ikinci bir giriş ekranda eklenmiş bir resimde görüntülenir. Eklenen resmin boyutu ve konumu ayarlanabilir. PBP - farklı girişler yan yana görüntülenir. NOT: Bu seçenek etkinleştirildiğinde, OSD'deki bu işlevler, etkin durumdaysa otomatik olarak serbest bırakılır: [TEXT TICKER] (Metin Kutusu), [CLOSED CAPTION] (Alt Yazı), [TITLE MATRIX] (Kare Matris), [SCREEN SAVER] (Ekran Koruyucu)'da [MOTION] (Hareket), [NONE] (HIÇBİRİ) haricindeki herhangi bir [IMAGE FLIP] (Görüntü Çevirme) seçeneği ve [INPUT CHANGE] (Giriş Değiştirme) kısmındaki [SUPER] (Süper).

\*1: Bu işlev [INPUT CHANGE]de (Giriş Değiştirme) [SUPER] (Süper), [SCREEN SAVER]da (Ekran Koruyucu), [TITLE MATRIX]de (Kare Matris) ve [IMAGE FLIP]de (Görüntü Çevirme) [NONE] (HIÇBİRİ) harici [MOTION] (Hareket) ögesi seçildiğinde serbest bırakılır.

\*3: Giriş için [OPTION] (Seçenek) seçeneğini seçtiğinizde, bu fonksiyon monitörde hangi Opsiyon Kartının kurulu olduğuna bağlıdır.

MULTI-INPUT MENU (Çoklu Giriş Menüsü)	
ACTIVE PICTURE <sup>1,2</sup> (Aktif Resim)	MULTI-PICTURE MODE (Çoklu Resim Modu) ayarları için o anda hangi girişin yapılandırıldığını seçer. Bu, OSD menüsü kapatıldığında uzaktan kumanda tarafından kontrol edilen giriştir. NOT: <ul style="list-style-type: none"> <li>[MULTI PICTURE MODE] (Çoklu Resim Modu) açık olduğunda, OSD menüsünü açmak yerine uzaktan kumandadaki ACTIVE PICTURE (Aktif Resim) düğmesine basılarak aktif görüntü girişler arasında değiştirilebilir.</li> <li>[ACTIVE FRAME] (Aktif Görüntü) [ON] (Açık) iken (varsayılan ayardır), geçerli aktif resmin etrafında bir kare göstermek için ACTIVE PICTURE (Aktif Resim) düğmesine bir kez basın. Girişler arasında geçiş yapmak için düğmeye tekrar basın.</li> <li>Seçilen girişlerden biri MP (Medya Oynatıcısı) ise, yürütücü aktif resim olmadıkça tuşa tepki vermez.</li> <li>[MULTI PICTURE MODE] (Çoklu Resim Modu) kapatıldığında, hangisi geçerli giriş olursa olsun, [ACTIVE PICTURE] (Aktif Resim) görüntülenecek olan giriştir.</li> </ul>
ACTIVE (Aktif)	[MULTI PICTURE] (Çoklu Resim) [OFF] (Kapalı) ise, [PICTURE 1] (RESİM 1) aktif resimdir. Çoklu resim ayarları için yapılandırılacak girişi seçer ve uzaktan kumanda ile kontrol edilebilir.
ACTIVE FRAME (Aktif Görüntü)	Etkin resmin etrafında gösterilen kırmızı çerçeveyi kapatır veya açar. Bu kare, OSD menüsü açıkken veya uzaktan kumandadaki ACTIVE PICTURE (Aktif Resim) düğmesine basıldığında gösterilir.
INPUT SELECT <sup>3,5</sup> (Giriş Seç)	[MULTI PICTURE MODE] (Çoklu Resim Modu) [ON] (Açık) olduğunda, görüntülenen her RESİM için kullanılacak girişi seçer. NOT: <ul style="list-style-type: none"> <li>Mevcut ACTIVE PICTURE (Aktif Resim)'i belirten PICTURE (RESİM) sayısı için girişi, örnek olarak [PICTURE1] (RESİM1) ögesini değiştirirken, kumandadan SET (Ayarla) tuşuna basılmadıkça giriş değişmez. SET (Ayarla) tuşuna basmadan farklı yöne gezinirken, bu PICTURE (RESİM) için gösterilen giriş adı, ACTIVE PICTURE (Aktif Resim) için geçerli giriş geri döner. Aktif olmayan RESİM girişi değiştirilirken değişiklik hemen kaydedilir.</li> <li>Bu işlev [MULTI PICTURE MODE] (Çoklu Resim Modu) [OFF] (Kapalı) olduğunda kullanılamaz.</li> </ul>
PICTURE1 (RESİM1)	
PICTURE2 (RESİM2)	
PICTURE SIZE <sup>1,2,4</sup> (Resim Boyutu)	Aktif Resmin boyutunu ayarlar. PIP modunda, sadece eklenmiş resim (PICTURE2) (RESİM2) ayarlanabilir. PBP modunda, Aktif Resim boyutu arttıkça diğer resim otomatik olarak küçülür; Aktif Resim boyutu azaldıkça diğer resim otomatik olarak büyür. Aktif Resmin boyutunu artırmak veya azaltmak için uzaktan kumandadaki + ve - düğmelerini kullanın.
PICTURE POSITION <sup>1,2,4</sup> (Resim Pozisyonu)	Aktif Resmin ekrandaki konumunu ayarlar. + düğmesine bastığınızda, Aktif Resmi sağa, - düğmesine bastığınızda ise sola doğru kayar. ▲ düğmesine bastığınızda Aktif Resim yukarıya, ▼ düğmesine bastığınızda aşağı iner. NOT: Aktif Resmin konumu, OSD menüsünü açmadan uzaktan kumanda kullanılarak taşınabilir. Taşınacak resmi seçmek için uzaktan kumanda üzerindeki ACTIVE PICTURE (Aktif Resim) düğmesine basın. Resmin konumunu değiştirmek için uzaktan kumandadaki aynı düğmeleri kullanın. AKTİF KARE açıkken, Aktif Görüntünün etrafında kırmızı bir ana hat görüneceğini unutmayın. PIP modunda, yerleşik resim penceresi her yöne taşınabilir. PBP modunda, Aktif Görüntü yalnızca yukarı/aşağı (girişler yan yana gösterildiğinde) ya da sola/sağa (girişler yukarı ve aşağı gösterildiğinde) hareket eder.
PICTURE ASPECT <sup>1,2,4</sup> (Görüntü Oranı)	Aktif Resmin çerçeve içeriği için en boy oranını ayarlar. Ekran görüntüsünün görüntü oranını değiştirmek için bkz. <a href="#">sayfa 35</a> .
TEXT TICKER <sup>1,3</sup> (Metin Kutusu)	PICTURE1 (RESİM1)'in görüntüsü boyunca yatay veya dikey olarak görüntülenen [PICTURE2] (RESİM2)'nin bir kısmını gösterir. Bu, örneğin bir metin kutusu uygulamasını görüntülemek için kullanılabilir. NOT: <ul style="list-style-type: none"> <li>[MULTI PICTURE MODE] (Çoklu Resim Modu) [ON] (Açık) ise, [TEXT TICKER] (Metin Kutusu) etkinleştirildiğinde otomatik olarak [OFF] (Kapalı) olacaktır.</li> <li>Aşağıdaki işlevlerden herhangi biri etkinleştirildiğinde [TEXT TICKER] (Metin Kutusu) otomatik olarak [OFF] (Kapalı) konumuna getirilir: [MULTI PICTURE MODE] (Çoklu Resim Modu), [TILE MATRIX] (Kare Matris), [SCREEN SAVER] (Ekran Koruyucu), [IMAGE FLIP] (Görüntü Çevirme), [INPUT CHANGE] (Giriş Değiştirme) bölümündeki [SUPER] (Süper), [CLOSED CAPTION] (Alt Yazı).</li> <li>[POINT ZOOM] (Nokta Yakınlaştır) ve [STILL] (Hareketsiz), [TEXT TICKER] (Metin Kutusu) etkinleştirildiğinde kullanılamaz.</li> </ul>
MODE (MOD)	Horizontal (Yatay) veya Vertical (Dikey) seçeneğini seçin ve [TEXT TICKER] (Metin Kutusu) özelliğini etkinleştirmek için SET (Ayarla) tuşuna basın.
POSITION (Pozisyon)	Metin Kutusu alanını taşır.
SIZE (Boyut)	Metin Kutusu alanının boyutunu düzenler. Metin Kutusu, ikinci kaynağın üst kısmını (yatay olduğunda) veya sol kısmını (dikey olduğunda) gösterir. Metin Kutusu boyutunun ayarlanması, ikinci kaynağın sol veya üst kısmının ne kadarının görüntüleneceğini belirler.
DETECT (ALGILA)	[PICTURE2] (RESİM2) için seçilen giriş sinyalinin varlığına bağlı olarak Metin Kutusu işlevini otomatik olarak açar veya kapatır.
INPUT SELECT (Giriş Seç)	Ana resim (PICTURE1) ve ikincil resim (PICTURE2) için hangi girişlerin kullanılacağını seçer.

\*1: Bu işlev [INPUT CHANGE]'de (Giriş Değiştirme) [SUPER] (Süper), [SCREEN SAVER]'da (Ekran Koruyucu), [TILE MATRIX]'de (Kare Matris) ve [IMAGE FLIP]'de (Görüntü Çevirme) [NONE] (Hiçbiri) harici [MOTION] (Hareket) ögesi seçildiğinde serbest bırakılır.

\*2: [TEXT TICKER] (Metin Kutusu) etkinken veya çoklu fotoğraf [OFF] (Kapalı) olduğunda, bu işlev kullanılamaz.

\*3: Giriş için [OPTION] (Seçenek) seçeneğini seçtiğinizde, bu fonksiyon monitörde hangi Opsiyon Kartının kurulu olduğuna bağlıdır.

\*4: [MULTI PICTURE MODE] (Çoklu Resim Modu) [PIP] olarak ayarlanmışsa ve [PICTURE 1] (Resim 1) [ACTIVE PICTURE]'da (Aktif Resim) ayarlanmışsa bu işlev kullanılamaz.

\*5: [INPUT CHANGE] (Giriş Değiştirme) içinde [SUPER] (Süper) seçildiğinde veya [TEXT TICKER] (Metin Kutusu) etkinken bu fonksiyon serbest bırakılır.



MULTI-INPUT MENU (Çoklu Giriş Menüsü)	
INPUT DETECT <sup>6</sup> (Giriş Algılama)	<p>Etkinleştirildiğinde, bu seçenek bir sinyal uygulandığında veya kaybolduğunda girişleri algılayabilir ve değiştirebilir.</p> <p>NOT: Bu OSD menü seçenekleri etkin olduğunda bu seçenek kullanılamaz:</p> <ul style="list-style-type: none"> <li>[INPUT CHANGE] (Giriş Değiştirme) ayarlarında [SUPER] (Süper) seçilir.</li> <li>[HUMAN SENSING] (İnsan Algılama), [CONTROL] (Kontrol) menüsündeki [AUTO DIMMING] (Otomatik Karartma) ayarlarında etkin durumdadır.</li> </ul>
NONE (HIÇBİRİ)	<p>Monitör, diğer giriş bağlantılarında video sinyali aramaz.</p> <p>Mevcut girişte video sinyali kaybedilirse veya monitör manuel olarak video sinyali olmayan bir girişe geçilirse, ekran siyah olur ve LED yeşil yanıp söner. [POWER SAVE] (Güç Tasarrufu) etkinse, [POWER SAVE] (Güç Tasarrufu) için belirlenen süre geçtikten sonra monitör güç tasarrufu moduna girer.</p>
FIRST DETECT <sup>3,5</sup> (İlk Algılanan)	<p>Geçerli giriş video sinyaline sahipken, monitör diğer giriş bağlantılarında video sinyali aramaz.</p> <p>Mevcut giriş bağlantısında video sinyali yoksa, monitör diğer video giriş bağlantılarında video sinyali arar. Bir video sinyali bulunursa, monitör otomatik olarak mevcut girişten geçerli video kaynağının olduğu girişe geçer.</p>
LAST DETECT <sup>3,5</sup> (Son Algılanan)	<p>Monitör, mevcut video sinyali mevcut olsa bile, diğer giriş bağlantılarında bir video sinyalini aktif olarak arar. Başka bir giriş bağlantısına yeni bir video sinyal kaynağı uygulandığında, monitör otomatik olarak yeni bulunan video kaynağına geçer.</p> <p>Mevcut giriş bağlantısında video sinyali kesilirse, monitör diğer video giriş bağlantılarında video sinyali arar. Bir video sinyali bulunursa, monitör otomatik olarak mevcut girişten geçerli video kaynağının olduğu girişe geçer.</p>
CUSTOM DETECT <sup>3</sup> (Özel Algıla)	<p>Monitör yalnızca öncelikli numaralar için seçilen girişlerde video sinyali arar. Sinyal kaybolursa, monitör öncelik sırasına göre sinyal arar ve otomatik olarak aktif video sinyaliyle bulunduğu en yüksek öncelikli girişe geçer. Monitör aktif olarak bu girişleri arar. Geçerli sinyal girişi Öncelik 1 değilse ve Öncelik 1'e atanan girişe yeni bir sinyal uygulanırsa, monitör otomatik olarak daha yüksek öncelikli girişe geçer.</p> <p>NOT:</p> <ul style="list-style-type: none"> <li>Seçenek panosu giriş sinyalinin önceliği, yuva 2 tipi bilgisayar seçeneği dışında yalnızca [PRIORITY 3] (ÖNCELİK 3)'te mevcuttur.</li> <li>DisplayPort1 (EkranBağlantıNoktası1), PRIORITY (ÖNCELİK) [1], [2] veya [3] olarak ayarlandıysa, [OPTION] (SEÇENEK) (yuva 2 tipi PC seçeneği (DP)) girişi öncelikli ayarların hiçbiri için seçilemez. [OPTION] (SEÇENEK) (yuva 2 tipi PC seçeneği (DP)) PRIORITY (ÖNCELİK) [1], [2] veya [3] olarak ayarlanmışsa, DisplayPort1 (EkranBağlantıNoktası1) girişi öncelikli ayarların hiçbiri için seçilemez.</li> </ul>
INPUT CHANGE (Giriş Değiştirme)	<p>Monitörün farklı bir video girişine dönme hızını ayarlar.</p> <p>QUICK (Hızlı) seçeneğinin seçimi, giriş değiştirme hızını artırır. Sinyalleri değiştirirken görüntü gürültüsü olabileceğini unutmayın.</p> <p>SUPER (Süper) öğesinin seçilmesi, INPUT1 (GİRİŞ1) ve INPUT2 (GİRİŞ2) için seçilen iki giriş bağlantısı arasında yüksek hızlı geçişi sağlar. Bu seçeneği seçtikten sonra monitörü yeniden başlatın.</p> <p>NOT:</p> <ul style="list-style-type: none"> <li>Kullanılan seçenek kartına bağlı olarak, OPTION (SEÇENEK) SUPER (Süper) ile kullanılamayabilir. OPTION (SEÇENEK) girişi, INPUT1 (GİRİŞ1) ve INPUT2 (GİRİŞ2) için seçim olarak gösterilmez.</li> <li>[SUPER] (Süper) etkin olduğunda bu seçenekler kullanılamaz: [MULTI PICTURE MODE] (Çoklu Resim Modu), [TEXT TICKER] (Metin Kutusu), [STILL] (Hareketsiz), [POINT ZOOM] (Nokta Yakınlaştır).</li> <li>QUICK'i (Hızlı) ayarladıktan sonra giriş sinyalini DisplayPort'a değiştirdiğinizde, görüntü bozulur.</li> <li>HDMI OUT (HDMI Çıkış) bağlantı noktasına bir kablo bağlandığında, giriş değişme hızı daha hızlı olmayabilir.</li> <li>HDMI OUT (HDMI Çıkış) bağlantı noktasına bir kablo bağlandığında, [QUICK] (Hızlı) veya [SUPER] (Süper) ayarlanmışsa bu ayar, sinyalleri değiştirirken görüntü bozulmasına neden olur.</li> </ul>
TERMINAL SETTINGS (Terminal Ayarları)	Sinyal girişi türüne özgü ayarları düzenler.
DVI MODE (DVI Modu)	<p>DVI-D giriş sinyalini ayarlar.</p> <p>DVI-HD: Giriş sinyali HDCP kimlik doğrulaması gerektiriyorsa bu seçeneği seçin. Bağlı cihaz bir DVD oynatıcıysa veya HDCP içeriği gösteren bir bilgisayarsa bu seçeneği kullanın.</p> <p>DVI-PC: Giriş sinyali HDCP kimlik doğrulaması gerektirmiyorsa bu seçeneği seçin.</p>
VGA MODE (VGA Modu)	Analog giriş tipini ayarlar. Bağlı ekipmanın türüne göre [RGB] veya [YPbPr] seçeneklerinden birini seçin.
SYNC TYPE (Senk. Tipi)	<p>RGB VGA analog girişi için senkronizasyon sinyalinin türünü ayarlar.</p> <p>AUTO (Otomatik): Monitörün video sinyalinin senkronizasyon tipini otomatik olarak tanımlaması için bu seçeneği seçin.</p> <p>Görüntü [AUTO] (Otomatik) ayarı kullanılırken dengesizse, giriş sinyalinin özel senkronizasyon tipini seçin.</p> <p>H/V SYNC (Y/D SENK.): Giriş sinyali H/V SYNC (Y/D SENK.) gerektirdiğinde bu seçeneği seçin.</p> <p>SOG: Giriş sinyali SOG (Yeşilde Senkronizasyon) seçeneğini gerektirdiğinde bu seçeneği seçin.</p> <p>NOT: [VGA MODE] (VGA Modu), [YPbPr] olarak ayarlandığında [SYNC TYPE] (Senk. Tipi) devre dışı bırakılır.</p>

<sup>3</sup>: Çoklu resim girişi için OPTION (Seçenek) seçeneğini seçtiğinizde, bu fonksiyon monitörde hangi Opsiyon Kartının kurulu olduğuna bağlıdır.

<sup>5</sup>: MP dışında

<sup>6</sup>: Cihaza bağlı olarak doğru tespit edilmeyebilir.

MULTI-INPUT MENU (Çoklu Giriş Menü)	
DisplayPort	DisplayPort modu [1.1a] veya [1.2]'yi seçer. DisplayPort 1.1a seçildi, [SST] otomatik olarak ayarlandı. DisplayPort 1.2 seçildi, [SST] veya [MST*]'yi ayarlayın. * Multi-Stream Transport (MST) kullanıldığında DisplayPort 1.2 seçilmelidir. Multi-Stream Transport buna karşılık gelen ekran kartı gerektirir. Bu fonksiyonun sınırlamaları için tedarikçinizle temasa geçin. NOT: MST DisplayPort2 sinyal girişi ile mevcut değildir.
BIT RATE (Bit Oranı)	DisplayPort 1.1a DisplayPort'da seçildi, [HBR] otomatik olarak ayarlanır. DisplayPort1.2 ve SST DisplayPort'da seçildi, [HBR] veya [HBR2]'yi ayarlayın. DisplayPort1.2 ve MST DisplayPort'da seçildi, [HBR2] otomatik olarak ayarlanır.
HDMI	HDMI modunu ayarlar. MODE1 (Mod 1): Maksimum çözünürlük 3840 x 2160 (30 Hz) MODE2 (Mod 2): Maksimum çözünürlük 3840 x 2160 (60 Hz), HDCP 2.2 veya HDR'dir
VIDEO LEVEL (Video Düzeyi)	Görüntünün beyazlaşmasını ve kararmasını iyileştirmek için video sinyaline göre görüntülenecek derecelendirme aralığını ayarlayın. RAW (Ham): Bilgisayar ayarları için. 0-255 gri seviyelerinin tüm giriş sinyallerini göster. EXPAND (Genişlet): Görsel-işitsel ekipman ayarları için. Giriş sinyallerini 16-235 gri seviyeden 0-255 gri seviyelerine genişletir. AUTO (Otomatik): Bağlı cihazları ayarlayarak giriş sinyallerini otomatik olarak ayarlar. NOT: Bu işlev sadece [HDMI] veya [DisplayPort] veya [OPTION] (Seçenek) seçeneklerinde bulunur ve [INPUT SIGNAL] (Giriş Sinyali) ögesinde seçilir.
SIGNAL FORMAT (Sinyal Formatı) Sadece HDMI1, HDMI2, DisplayPort1, DisplayPort2, COMPUTE MODULE (Compute Modülü), OPTION (Seçenek)	HDMI/DisplayPort sinyali için renk alanı ayarını ve RGB'yi seçer. NOT: [SLOT2 CH SETTING] (Yuva 2 Kanal Ayarı) [CH2] ise, bu fonksiyon grileşir.
RESET (Sıfırla)	MULTI INPUT (Çoklu Giriş) seçeneklerini, [INPUT DETECT] (Giriş Algılama) (sadece giriş sinyallerinin önceliği), [INPUT CHANGE] (Giriş Değiştirme) (INPUT1 ve INPUT2), [INPUT SELECT] (Giriş Seç), [PICTURE ASPECT] (Görüntü Oranı) ve [BIT RATE] (Bit Oranı) seçenekleri haricinde fabrika ayarlarına geri döndürür.

## OSD

OSD MENU (OSD menüsü)	
LANGUAGE (Dil)	OSD tarafından kullanılan dili seçin.
ENGLISH (İngilizce)	
DEUTSCH (Almanca)	
FRANÇAIS (Fransızca)	
ITALIANO (İtalyanca)	
ESPAÑOL (İspanyolca)	
SVENSKA (İsveççe)	
РУССКИЙ (Rusça)	
中文	
日本語	
OSD TIME (OSD Zamanı)	Aktif olmadığı belli bir süre sonunda OSD'yi kapatır. Önceden ayarlanmış seçimler 10-240 saniyedir.
OSD POSITION (OSD KONUMU)	OSD'nin ekranda ortaya çıkacağı yeri belirler.
UP (Yukarı)	
DOWN (Aşağı)	
RIGHT (Sağ)	
LEFT (Sol)	

OSD MENU (OSD menüsü)	
INFORMATION OSD (Bilgi OSD)	<p>Monitör açıldığında, girişi değiştirdiğinde veya mevcut giriş sinyali değiştiğinde monitörle ilgili bilgilerin otomatik olarak gösterilip gösterilmeyeceğini seçer.</p> <p>Bilgiler mevcut girişi, ses kaynağını, en boy oranını, çözünürlüğü ve yenileme hızını içerir. Monitörün kimliği ve IP adresi, ayarları OFF (Kapalı) olmadıkça da görüntülenir.</p> <p>OSD Bilgilerinin ekranda görüntülenme süresi 3 ila 10 saniye arasında ayarlanabilir.</p> <p>Uzaktan kumandadaki DISPLAY (Ekran) düğmesine basıldığında OSD bilgilerinin de görüntülendiğini unutmayın. Uzaktan kumanda işlevi kapatılmaz.</p>
COMMUNICATION INFO (İletişim Bilgisi)	[INFORMATION OSD] (Bilgi OSD) [ON] (Açık) iken veya uzaktan kumandadaki DISPLAY (Ekran) düğmesine basıldığında [MONITOR ID] (Monitör Kimliği) ve [IP ADDRESS] (IP Adresi)'nin gösterilip gösterilmeyeceğini seçer.
OSD TRANSPARENCY (OSD Şeffaflığı)	OSD'yi kısmen saydam yapar.
OSD ROTATION (OSD Döndürme)	OSD yönünü yatay ve dikey olarak değiştirir.
LANDSCAPE (Yatay)	OSD'yi yatay yönde gösterir.
PORTRAIT (Dikey)	OSD'yi dikey yönde gösterir. NOT: [OSD ROTATION] (OSD Döndürme) seçeneği [PORTRAIT] (Dikey) modundayken [CLOSED CAPTION] (Alt Yazı) kullanılamaz.
KEY GUIDE (Tuş Kılavuzu)	OSD Menüsünü görüntülerken monitörün düğme kontrolleri Anahtar Kılavuzunu gösterir. Anahtar Kılavuzu, monitörün kontrol paneli ile aynı hizadadır ve OSD POZİSYONU değişirse hareket etmez. Uzaktan kumanda kullanılmadığında özelliklerin kolayca ayarlanabilmesi için düğmelerin konumunu göstermek görsel bir kılavuzdur. NOT: [OSD FLIP] (OSD Döndürme) [ON] (Açık) iken bu işlev kullanılamaz.
MEMO (Not)	HTTP sunucusu üzerinden ayarlanan MEMO başlığını ve mesajını görüntüler. Daha fazla bilgi için lütfen " <a href="#">MEMO (Not) Ayarları</a> " sayfa 88 belgesine başvurun.
INPUT NAME (Giriş Adı)	Geçerli girişi yeniden adlandırır. Boşluklar dahil maksimum 14 karakterden oluşan özel adlar ayarlanabilir. Karakterler; harfler (A-Z), sayılar (0-9) ve bazı sembollerin karışımı olabilir.
CLOSED CAPTION (Alt Yazı) Sadece VIDEO giriş	Alt yazıyı etkinleştirir. NOT: Aşağıdaki işlevlerden herhangi biri etkinleştirildiğinde bu işlev devre dışı bırakılır: [OSD ROTATION] (OSD Döndürme) ögesinde [MULTI PICTURE MODE] (Çoklu Resim Modu), [TEXT TICKER] (Metin Kutusu), [PORTRAIT] (Dikey), [INPUT CHANGE] (Giriş Değiştirme) ögesinde [TILE MATRIX] (Kare Matris), [SCREEN SAVER] (Ekran Koruyucu), [STILL] (Hareketsiz), [POINT ZOOM] (Nokta Yakınlaştırır), [SUPER] (Süper).
RESET (Sıfırla)	OSD menüsünde aşağıdaki işlevleri fabrika ayarlarına geri döndürür: [OSD TIME] (OSD Zamanı), [OSD POSITION] (OSD Konumu), [INFORMATION OSD] (OSD Bilgi), [OSD TRANSPARENCY] (OSD Şeffaflığı), [CLOSED CAPTION] (Alt Yazı).

## MULTI-DISPLAY (Çoklu Ekran)

MULTI-DSP MENU (Çoklu DSP Menüsü)	
AUTO TILE MATRIX SETUP (Otomatik Kare Matris Kurulumu)	<p>AUTO TILE MATRIX (Otomatik Kare Matris), birincil monitörden başlayarak zincirdeki tüm monitörler için Desen Matrisi ayarlarını otomatik olarak yapar. Birincil monitörde, yatay ve dikey olarak düzenlenmiş monitör sayısını girin ve sonra [ACTIVATE] (Etkinleştir) seçeneğini seçin.</p> <p>Aşağıdaki ayarlar bağlı monitörlerde otomatik olarak yapılandırılır: [MONITOR ID] (Monitör Kimliği), [TILE MATRIX] (Kare Matris), [TILE MATRIX MEM] (Kare Matris Hafızası), [Input signal] (giriş sinyali), video çıkışı ayarı, [TERMINAL SETTINGS] (Terminal Ayarları) bölümündeki [DisplayPort] (EkranBağlantıNoktası).</p> <p>NOT:</p> <ul style="list-style-type: none"> <li>[AUTO ID] (Otomatik Kimlik), birincil monitörün kimliğinden başlayarak art arda her monitöre benzersiz bir Monitör Kimliği atar.</li> <li>DisplayPort, monitörleri birlikte bağlamak için önerilen bağlantıdır.</li> <li>Bu işlev [AUTO IP] (Otomatik IP) çalıştırmaz. IP adreslerinin tüm monitörlere otomatik olarak atanması, [AUTO ID/IP SETTING] (Otomatik Kimlik/IP Ayarı) ayarlarından aktifleştirilebilir.</li> <li>[SCREEN SAVER] (Ekran Koruyucu) bölümündeki [MOTION] (Hareket) aktifleştirildiğinde, [TILE MATRIX] (Kare Matris) otomatik olarak devre dışı bırakılır.</li> </ul> <p>LAN üzerinden yükleme örneği:</p> <p>H MONITORS (Yatay Monitörler) 3 V MONITORS (Dikey Monitörler) 3</p>
	<p>Ana monitör</p>



MULTI-DSP MENU (Çoklu DSP Menü)	
SETTING COPY (Ayar Kopyalama)	OSD menü kategorilerinin bir kısmını birlikte bağlandıklarında diğer monitörlere kopyalar. NOT: Bu işlevi kullandığınızda, monitörler için LAN kabloları ile papatya zincirleme yapılmalıdır. Ekran kapalı olduğunda hangi ayarların kopyalanacağını varsayılana sıfırlanacak. Ayarların kopyalanabileceği monitör sayısı, kullanılan LAN kablolarının kalitesine bağlı olarak azaltılabilir. Lütfen NEC web sitesinde "Setting copy.pdf" dosyasına bakınız.
COPY START (Kopya Başlat)	Diğer monitörlere kopyalanması gereken her ayarı seçmek için SET (Ayarla) seçeneğini vurgulayın ve düğmesine basın veya [ALL INPUT] (Tüm Girişler) seçeneğini seçin. Ayarları kopyalamaya başlamak için [YES] (Evet) seçeneğini vurgulayın ve SET (Ayarla) düğmesine basın.
ALL INPUT (Tüm Girişler)	Bu seçenek seçildiğinde, tüm giriş terminal ayarları kopyalanır.
TILE MATRIX (Kare Matris)	Bir görüntünün genişlemesini ve dağıtıcı bir amplifikatör yoluyla çoklu ekranlar üzerinde (100'e kadar) görüntülenmesini sağlar. Bu seçenek, [AUTO TILE MATRIX SETUP] (Otomatik Kare Matris Kurulumu) kullanılırken otomatik olarak yapılandırılan TILE MATRIX (Kare Matris) ayarlarını manuel olarak yapılandırmak içindir. NOT: <ul style="list-style-type: none"> <li>Düşük çözünürlük çok sayıda monitörü dizmek için uygun değildir.</li> <li>Dağıtım artırıcı olmadan daha az sayıda ekranda çalışabilirsiniz. [TILE MATRIX] (Kare Matris) etkin olduğunda şu işlevler kullanılmaz: [MULTI PICTURE MODE] (Çoklu Resim Modu), [TEXT TICKER] (Metin Kutusu) ve OSD menüsünde [CLOSED CAPTION] (Alt Yazı) ile STILL (Hareketsiz) ve POINT ZOOM (Nokta Yakınlaştır) uzaktan kumanda düğmeleri.</li> <li>Aşağıdaki işlevlerden herhangi birini aktifleştirirken, kare matrisi otomatik olarak devre dışı kalır: <ul style="list-style-type: none"> <li>[ROTATION] (Döndürme) menüsünde bir [NONE] (Hiçbiri) haricinde bir [IMAGE FLIP] (Görüntü Çevirme) seçeneği seçme.</li> <li>[SCREEN SAVER] (Ekran Koruyucu) menüsünde [MOTION] (Hareket) seçeneğini etkinleştirme.</li> </ul> </li> <li>[DYNAMIC] (Dinamik) veya [ZOOM] (Yakınlaştır) seçilen en boy ayarı ise kare matrisi aktif olduğunda, [FULL] (Tam) en boy ayarı olarak işlev görür. Kare matrisi etkinken, görünüm ayarının [DYNAMIC] (Dinamik) veya [ZOOM] (Yakınlaştır) olarak değiştirilmesi veya yakınlaştırma seviyesinin değiştirilmesi, resmi etkilemez. Kare matrisi devre dışı bırakıldığında, matris etkinken değiştirilen ayarlar hemen uygulanır.</li> <li>[POINT ZOOM] (Nokta Yakınlaştır) işlevi, [TILE MATRIX] (Kare Matris) aktifleştirildiğinde otomatik olarak devre dışı kalır. Lütfen daha fazla ayrıntı için [POINT ZOOM] (Nokta Yakınlaştır) işlevine başvurun.</li> <li>[TILE MATRIX] (Kare Matris) etkinken Medya Oynatıcı içerikleri oynatılırsa, görüntü oynatma zamanlaması monitörler arasında bir boşluğa sahip olabilir.</li> <li>Giriş sinyali 3840 x 2160 (60 Hz) ile HDMI sinyali olduğunda, [TILE MATRIX] (Kare Matris) kullanılmaz.</li> </ul>
H MONITORS (Yatay Monitörler)	Yatay olarak ayarlanmış monitörlerin sayısı.
V MONITORS (Dikey Monitörler)	Dikey olarak ayarlanmış monitörlerin sayısı.
POSITION (Pozisyon)	Geçerli ekranda görüntülenecek desenli görüntü bölümünü seçin.
TILE COMP (Kare Kompozit)	Ekranlar arasındaki boşluğu telafi etmek için görüntüyü ayarlar. Aktifleştirildiğinde, görüntülenen görüntü boyutu ve konumu uzaktan kumandadaki + veya - düğmesine basılarak ayarlanabilir.
TILE CUT (Kare Kesme)	Görüntülenen görüntünün bir bölümünü seçer ve tam ekranda görüntüler. Çerçeve boyutunu [H MONITORS] (Yatay Monitörler) ve [V MONITORS] (Dikey Monitörler) ile ayarlayın, sonra bir kare [POSITION] (Pozisyon) seçin. Çerçeve konumu, uzaktan kumandadaki + veya - düğmesine basılarak ayarlanabilir.
TILE MATRIX ENABLE (Kare Matrisi Etkinleştir)	Kare Matrisini başlatır.
FRAME COMP (Çerçeve Kompozit)	Hareketli görüntüleri gösterirken desenli satırlar arasındaki kare boşluklarını azaltmak için görüntülenen videoya bir gecikme ekler. NOT: <ul style="list-style-type: none"> <li>Gücü açarken veya ayarları değiştirirken görüntüde bozulma olabilir.</li> <li>[FRAME COMP] (Çerçeve Kompozit) ögesi [AUTO] (Otomatik) veya [MANUAL] (El İle) olarak ayarlanmışsa, [V SCAN REVERSE] (Dikey Geri Tarama) kullanılmaz.</li> </ul> <div style="text-align: center;"> </div>
NONE (HIÇBİRİ)	FRAME COMP (Çerçeve Kompozit) kullanılmaz.
AUTO (Otomatik)	Ekran zamanlamasını tüm monitörlerin dikey yönüne otomatik olarak ayarlar.
MANUEL (EL İLE)	Ekran zamanlamasını tek monitör için ayarlar.

MULTI-DSP MENU (Çoklu DSP Menüsü)	
V SCAN REVERSE (Dikey Geri Tarama)	<p>Paneller normalde yukarıdan aşağıya doğru taramır. Desen halindeki ekranların alternatif sıralarında yönün tersine çevrilmesi, hareketli görüntüler gösterilirken satırlar arasındaki kare boşluklarını azaltabilir.</p> <div style="text-align: center;"> </div> <p>NOT: [V SCAN REVERSE] (Dikey Geri Tarama) [AUTO] (Otomatik) veya [MANUAL] (El İle) olarak ayarlanmışsa [FRAME COMP] (Çerçeve Kompozit) kullanılamaz.</p>
NONE (HIÇBİRİ)	[V SCAN REVERSE] (Dikey Geri Tarama) kullanılamaz.
AUTO (Otomatik)	Otomatik olarak hesaplanmış resim tarama yönünü tüm monitörlere ayarlar.
MANUEL (EL İLE)	Tarama yönünü tek monitör için ayarlar.
NON REVERSE (Geri Değil)	Normal tarama yönünü ayarlar ve 1 çerçeve ekran görüntü zamanı geciktirir.
REVERSE (Geri)	Tek monitör için geri tarama yönü.
TILE MATRIX MEM (Kare Matris Hafızası)	Geçerli girişte yapılandırılmış Kare Matrisi seçeneklerinin monitörün tüm girişlerine ayarlanıp ayarlanmayacağını seçer.
COMMON (Ortak)	[TILE MATRIX] (Kare Matris) içindeki tüm ayarlar tüm sinyal girişleri için kaydedilir.
INPUT (Giriş)	[TILE MATRIX] (Kare Matris) seçeneğindeki tüm ayarlar, seçili giriş sinyali için kaydedilir.
ID CONTROL (Kimlik Kontrolü)	Monitörün kimlik numarasını ayarlar, monitörü gruplara atar ve LAN kablolarıyla papatyaya zincirine alındığında, çoklu ekran kurulumlarında otomatik monitör kimliği ve IP adresi numaralandırma seçeneği sunar.
MONITOR ID (Monitör Kimliği)	<p>Monitörün kimlik numarasını 1-100 arasında ayarlar. Bu numara, çoklu ekran kurulumlarında monitörü benzersiz şekilde tanımlamak için kullanılır. Bu numara, kimlik modundayken çoklu ekran kurulumunda tek bir monitörü kontrol etmek için uzaktan kumanda tarafından da kullanılır.</p> <p>NOT: Monitörün ayrı ayrı tanımlanması ve kontrol edilebilmesi için şiddetle tavsiye edilir.</p>
GROUP ID (GRUP KİMLİĞİ)	Bu fonksiyon monitörleri gruplara atar, bu sayede tüm ekranlara komut gönderebilirsiniz, ancak sadece eşleşen Grup ID'sine sahip monitörler komutu gerçekleştirir. Grup ID'leri tek bir komut ile belirli monitör gruplarının hedeflenebilmesini sağlar, papatyaya zincirli ekranlarda yüksek hızlı paralel işleme izin verir. Video girişlerinin ya da bir video paneli içindeki kare matris yapılandırılmalarının hızla değiştirilmesi için kullanışlıdır. [GROUP ID] (GRUP KİMLİĞİ) fonksiyonu yazılımınız veya kontrol sisteminiz üzerinden sadece LAN veya RS-232C komutları ile kullanılır. Monitörler A-J şeklinde etiketlenmiş mevcut 10 Grup ID'sinden birine atanabilir. Monitör komut kodları için External_Control.pdf dosyasına bakın (bkz. <a href="#">sayfa 98</a> ).
AUTO ID/IP SETTING (Otomatik Kimlik/IP Ayarı)	<p>LAN zincirindeki tüm monitör kimliklerini ve/veya IP adreslerini otomatik olarak ayarlar. [AUTO ID/IP SETTING] (Otomatik Kimlik/IP Ayarı) menüsünü göstermek için [START] (BAŞLAT) seçeneğini vurgulayın ve uzaktan kumandadaki SET (Ayarla) düğmesine basın.</p> <p>NOT:</p> <ul style="list-style-type: none"> <li>[AUTO ID/IP SETTING] (Otomatik Kimlik/IP Ayarı) menüsünde tüm değişiklikler LAN zincirinin ilk monitör olan ana monitör üzerinde yapılmalıdır. Otomatik numaralandırma, ana monitörden başlayarak birer birer artarak sayar.</li> <li>[AUTO ID/IP SETTING] (Otomatik Kimlik/IP Ayarı) veya [AUTO ID/IP RESET] (Otomatik Kimlik/IP Sıfırla) devam ederken monitörün ana güç düğmesini kapatmayın beklemeye almayın.</li> <li>Monitörler arasındaki ağ cihazlarını bağlayarak monitörlerin LAN zincirini kesmeyin.</li> </ul>
SETTING ITEM (AYAR ÖĞESİ)	LAN zincirinde hangi işlevin otomatik olarak numaralandırılacağını seçer. Her numara, bu menüde ayarlanan ana numaralardan başlayarak art arda atanır.
Monitor ID (Monitör Kimliği)	<p>Monitör kimlik numaraları, [BASE NUMBER] (Ana Numara) için ayarlanan numaradan başlayarak LAN zincirindeki tüm monitörler için otomatik olarak atanır.</p> <p>Bu seçenek mevcut IP adreslerini değiştirmez.</p>
IP ADDRESS (IP Adresi)	<p>IP adresleri, LAN zincirindeki tüm monitörler için otomatik olarak atanır. İlk üç sekizlik [BASE ADDRESS] (Ana Adres) içindeki format kullanılarak ayarlanır, dördüncü sekizlik ise BASE NUMBER (Ana Numara) ile başlar ve LAN zincirinde takip eden her monitör için birer birer artarak sayar.</p> <p>Bu seçenek mevcut Monitör Kimliklerini değiştirmez.</p>
ID and IP (KİMLİK ve IP)	Hem monitör kimliği hem de IP adresi, [BASE NUMBER] (Ana Numara) ve [BASE ADDRESS] (Ana Adres)'ten başlayarak LAN zincirindeki tüm monitörler için atanır.

MULTI-DSP MENU (Çoklu DSP Menüsü)	
BASE NUMBER (Ana Numara)	<p>Monitör kimliği ve/veya IP adresi için başlangıç numarasını ayarlar.</p> <p>Bu, ana monitöre atanan numaradır. Otomatik numaralandırma, bu numaradan başlayarak ve LAN zincirindeki her monitör için 1 sayarak ardışık numaralar atar.</p> <p>AUTO ID (Otomatik Kimlik) çalıştırırken:            Monitör numaraları 1-100 arasında olabilir. Bununla birlikte, ana monitörün LAN zincirindeki tüm monitörleri içerecek kadar düşük bir başlangıç numarasına sahip olması gerekir. Otomatik numaralandırma, 100'e ulaşana kadar birer birer artarak sayar. Örneğin, LAN zincirinde 20 monitör varsa, BASE NUMBER (Ana Numara) 80 veya daha düşük olmalıdır.</p> <p>AUTO IP (Otomatik IP) çalıştırırken:            - Bu, IP adresindeki dördüncü sekizlidir. Bir ila üç arasındaki sekizlikler BASE ADRES (Ana Adres) olarak ayarlanmıştır. BASE NUMBER (Ana Numara) ana monitöre otomatik olarak atanır ve LAN zincirinin sonuna kadar birer birer artarak sayar.            - Ana monitör bir ağa bağlıysa, AUTO IP (Otomatik IP)'yi çalıştırmadan önce IP adresi çıkışmadığından emin olun.</p> <p>IP ve ID çalıştırırken:            - BASE NUMBER (Ana Numara), hem monitör kimliği hem de IP adresinin dördüncü sekizlisi için başlangıç numarasıdır. Bu nedenle, ana monitör bir ağa bağlanacaksa ve otomatik kimliği başlatmak için yeterince düşük bir rakamda bir IP adresi bloğu mevcut değilse, bu durumda gruplandırılmış otomatik kimlik ve IP işlevini kullanmak yerine AUTO ID (Otomatik Kimlik) ve AUTO IP (Otomatik IP)'nin ayrı ayrı çalıştırılması önerilir.</p>
BASE ADDRESS (Ana Adres)	<p>Otomatik numaralandırma sırasında atanan IP adresleri için ilk sekizliyi üçüncü sekizlilere ayarlar. Ana monitör bir ağa bağlıysa, monitörlere bir LAN üzerinde erişilebilmesi için bu alanların 192.168.0 veya 10.0.0 gibi ağ IP numaralarıyla eşleşmesi gerekmektedir.</p> <p>Dördüncü sekizlik [BASE NUMBER] (Ana Numara) olarak ayarlanmıştır ve ana monitörden başlayarak her monitör için birer birer artarak sayar.</p> <p>NOT: [BASE ADDRESS] (Ana Adres) yalnızca [SETTING ITEM] (AYAR ÖĞESİ) için [IP ADDRESS] (IP Adresi) veya [ID and IP] (Kimlik ve IP) seçildiğinde kullanılabilir.</p>
ID/IP SETTING START (KİMLİK/IP AYARI BAŞLAT)	<p>YES (Evet) seçeneğini vurgulayın, ardından devam etmeden önce LAN zincirine bağlı monitör sayısını algılayan otomatik sayı işlevini aktifleştirmek için uzaktan kumandadaki SET (Ayarla) tuşuna basın.</p>
DETECTED MONITORS (ALGILANMIŞ MONİTÖRLER)	<p>LAN zincirine bağlı algılanan monitör sayısını gösterir. Numara doğruysa, CONTINUE (DEVAM ET) seçeneğini vurgulayın, sonra otomatik numaralandırmaya başlamak için uzaktan kumandadaki SET (Ayarla) düğmesine basın.</p> <p>Monitör sayısı yanlışsa, tüm monitörlerin açık olduğundan emin olun ve monitörler arasındaki LAN kablosu bağlantısını doğrulayın. Ardından RETRY (YENİDEN DENE) seçeneğini vurgulayın ve monitör algılamayı yeniden başlatmak için SET (Ayarla) düğmesine basın.</p> <p>[AUTO ID/IP SETTING] (Otomatik Kimlik/IP Ayarı) tamamlandığında, FINISH! (BİTTİ!) durumu ekranda gösterilir.</p> <p>NOT: [AUTO ID/IP SETTING] (Otomatik Kimlik/IP Ayarı) devam ederken monitörün ana güç düğmesini kapatmayın beklemeye almayın.</p>
AUTO ID/IP RESET (Otomatik Kimlik/IP Sıfırla)	<p>LAN zincirindeki tüm monitör kimliklerini ve/veya IP adreslerini sıfırlar. [AUTO ID/IP RESET] (Otomatik Kimlik/IP Sıfırla) menüsünü göstermek için START (BAŞLAT) seçeneğini vurgulayın ve uzaktan kumandadaki SET (Ayarla) düğmesine basın.</p>
RESET ITEM (Ögeyi Sıfırla)	<p>LAN zincirindeki tüm ekranlar için hangi öğenin sıfırlanacağını seçin.</p>
ID/IP RESET START (KİMLİK/IP SIFIRLAMA BAŞLAT)	<p>Seçilen [RESET ITEM] (Ögeyi Sıfırla) öğesini sıfırlamak için YES (Evet) seçeneğini vurgulayın ve SET (Ayarla) düğmesine basın.</p> <p>[MONITOR ID] (Monitör Kimliği), tüm monitör kimliklerini 1 (varsayılan ayar) olarak değiştirir.</p> <p>[IP ADDRESS] (IP Adresi), tüm monitör IP adreslerini önceki ayarlarına döndürür.</p> <p>[ID and IP] hem monitör kimliklerini hem de IP adreslerini sıfırlar.</p>
DETECTED MONITORS (ALGILANMIŞ MONİTÖRLER)	<p>Algılanan monitörlerin sayısını görüntüler.</p>
COMMAND TRANSFER (Komut Transferi)	<p>[ON] (Açık) seçildiğinde, ana monitöre gönderilen komutlar LAN zincirindeki diğer monitörlere aktarılır.</p>
RESET (Sıfırla)	<p>MULTI DISPLAY (Çoklu Ekran) menüsü içindeki tüm ayarları fabrika ayarlarına döndürür.</p>

# DISPLAY PROTECTION (Ekran Koruyucu)

PROTECT MENU (Koruma Menüsü)	
POWER SAVE (Güç Tasarrufu)	<p>Giriş sinyali algılanmadan veya sinyal kaybı meydana gelmeden bir süre geçtikten sonra monitörü güç tasarrufu moduna (düşük güç) alır. Monitör düşük güç modundayken, LED güç göstergesi renk değiştirir. Güç LED'i gösterge tablosuna başvurun (Bkz. <a href="#">sayfa 93</a>).</p> <p>Güç tüketim bilgisi için lütfen monitörün teknik özelliklerine bakın (bkz. "UX552" <a href="#">sayfa 96</a> ve "UX552S" <a href="#">sayfa 97</a>).</p> <p>NOT:</p> <ul style="list-style-type: none"><li>• Monitör bir bilgisayara bağlandığında, bilgisayarın görüntü bağdaştırıcısı, ekranda görüntü olmamasına rağmen dijital veri göndermeyi durdurmayabilir. Bu durumda monitör bekleme moduna geçmeyecektir.</li><li>• [POWER SAVE] (Güç Tasarrufu) işlevi, SCHEDULE (Programla) menüsünde [AUTO OFF] (Otomatik Kapalı) açıldığında veya CONTROL (Kontrol) menüsünün [AUTO DIMMING] (Otomatik Karartma) bölümündeki [HUMAN SENSING]*1 (İnsan Algılama) etkinleştirildiğinde devre dışı bırakılır.</li><li>• Bir kablo HDMI OUT bağlantı noktasına bağlandığında, bu fonksiyon kullanılamaz.</li></ul>
AUTO POWER SAVE TIME SETTING (Otomatik Güç Tasarrufu Zamanı Ayarı)	Güç tasarrufu moduna geçmeden önce monitörün giriş sinyali için bekleyeceği süreyi belirler.
POWER SAVE MESSAGE (Güç Tasarrufu Mesajı)	Monitör düşük güç moduna girerken bir mesaj görüntüler.
FAN CONTROL (Fan Kontrolü)	<p>[AUTO] (Otomatik) seçildiğinde, pervaneler yalnızca iç sıcaklık bu menüdeki sensörlerden herhangi birinde ayarlanan sıcaklığa ulaşıldığında açılır. Monitör soğuduğunda pervaneler otomatik olarak kapanır. [ON] (Açık) seçildiğinde, pervaneler daima açıktır. Pervaneler elle kapatılamaz.</p> <p>[FAN SPEED] (PERVANE HIZI), LOW (DÜŞÜK) ve HIGH (YÜKSEK) arasında ayarlanabilir.</p> <p>[AUTO] (Otomatik) seçildiğinde pervane açılmadan önce monitörün ulaşabileceği maksimum iç sıcaklığı ayarlamak için uzaktan kumandadaki + ve - düğmesini kullanın.</p>
HEAT STATUS (Isı Durumu)	Fanların, arka ışık ve sıcaklık sensörlerinin gerçek durumunu gösterir.
SCREEN SAVER (Ekran Koruyucu)	<p>Görüntü sabitliği riskini azaltmak için [SCREEN SAVER] (Ekran Koruyucu) fonksiyonunu kullanın.</p> <p>NOT:</p> <ul style="list-style-type: none"><li>• Ekran koruyucu başladığında, görüntü en-boyu [FULL] (Tam) olarak değiştirilir. Ekran koruyucu durduğunda, görünüm mevcut [ASPECT] (ORAN) ayarına döner.</li><li>• Ekran koruyucu 3840x x2160 60 Hz sinyal girişi için seçilemez.</li><li>• [MOTION] (Hareket) seçeneği [ON] (Açık) olarak ayarlandığında, bu işlevler kullanılamaz: [MULTI PICTURE MODE] (Çoklu Resim Modu), [TEXT TICKER] (Metin Kutusu), [IMAGE FLIP] (Görüntü Çevirme) ([NONE] (HIÇBİRİ) hariç), [TILE MATRIX] (Kare Matris), [CLOSED CAPTION] (Alt Yazı), [STILL] (Hareketsiz), [POINT ZOOM] (Nokta Yakınlaştırır).</li></ul>
GAMMA*2 (Gama)	Görüntü kalıcılığını azaltmak için iyi olan bir gamaya geçer.
BACKLIGHT*2 (Arka Işık)	<p>[ON] (Açık) olduğunda arka ışığın parlaklığını azaltır.</p> <p>NOT: [ROOM LIGHT SENSING] (Oda Işığı Algılama), [MODE1] (Mod1) veya [MODE2] (Mod2) olarak ayarlandığında bu işlevi açmayın.</p>
MOTION*3 (Hareket)	<p>Ekran görüntüsünü önceden ayarlanmış yakınlaştırma düzeyine hafifçe genişletir, ardından görüntüyü önceden ayarlanan aralıkta dört yönde (yukarı, aşağı, sağ, sol) hareket ettirir. [INTERVAL] (ARALIK) kaydırıcısındaki süreyi ve [ZOOM] (Yakınlaştırır) kaydırıcısındaki yakınlaştırma yüzdesini ayarlamak için uzaktan kumandadaki + ve - düğmesini kullanın.</p> <p>NOT: [TERMINAL SETTINGS] (Terminal Ayarları) içindeki [HDMI], [MODE 2] (Mod2) olarak ayarlanmışsa bu işlev kullanılamaz.</p>
SIDE BORDER COLOR (KENAR SINIR RENGİ)	<p>Bir görüntünün tüm ekranı doldurmadığını gösteren kenarlıkların rengini ayarlar.</p> <p>Örneğin, bu kenarlıklar 4:3'lük bir görüntü görüntülediğinde, Multi-Picture (Çoklu Resim) modunda Picture-By-Picture (Resim Yanında Resim) açıkken ve iki giriş resim, video vb. oynatırken ekranı, Ortam Yürütücüsünü tamamen doldurmaz.</p> <p>Kenarlıkları daha açık yapmak için + düğmesine basın, renk beyaz olana kadar seviye arttırılabilir.</p> <p>Kenarlıkları daha koyu yapmak için - düğmesine basın, renk siyah olana kadar seviye arttırılabilir.</p> <p>NOT: Bu ayrıca Slayt Gösterisi penceresinin arka plan rengini de değiştirir.</p>

\*1: Fonksiyon sadece opsiyonel kontrol ünitesi bağlanırken kullanılabilir.

\*2: [SPECTRAVIEW ENGINE] (SPECTRAVIEW MOTORU) [ON] (Açık) ise bu fonksiyon kullanılamaz.

\*3: Sinyal girişi için [OPTION] (Seçenek) seçeneğini seçtiğinizde, bu fonksiyon monitörde hangi Opsiyon Kartının kurulu olduğuna bağlıdır.

PROTECT MENU (Koruma Menüsü)	
POWER ON DELAY (Güç Açık Gecikmesi)	POWER ON (GÜÇ AÇIK) düğmesine basıldığında, monitörün ayarlanan süre boyunca açılmasını geciktirir.
DELAY TIME (Gecikme Süresi)	Gecikme 0 ile 50 saniye arasında ayarlanabilir.
LINK TO ID (Kimliğe Bağla)	[DELAY TIME] (Gecikme Süresi) seçeneğini monitörün kimliğine bağlar. Bu, çoklu ekran kurulumundaki tüm monitörlerin aynı anda açılması durumunda oluşabilecek güç dalgalanmalarının önlenmesine yardımcı olur. Monitör Kimliği ne kadar yüksek olursa, monitör açılmadan önceki gecikme o kadar uzun olur. Örneğin, Monitör Kimliği 20 ve [DELAY TIME] (Gecikme Süresi) 5 saniye ise, POWER ON (GÜÇ AÇIK) düğmesine basıldığında ve güç gerçekten açıldığında arasında geçen süre 95 saniyedir. Bu, çoklu ekran kurulumundaki 19 monitörün her açılış arasında 5 saniyelik aralıklarla açılmasını sağlar. NOT: [DELAY TIME] (Gecikme Süresi) 0 saniyeye ayarlanırsa, [LINK TO ID] (Kimliğe Bağla) için uzatılmış gecikme olmayacaktır. Gücü açmak için gecikme süresi 1 saniye veya daha fazla olmalıdır.
ALERT MAIL (UYARI POSTASI)	[ON] (Açık) olarak ayarlandığında ve monitör bir ağa bağlı olduğunda bir hata oluştuğunda, monitör e-posta iletisi gönderebilir. E-posta ayarları, gönderilecek bir ALERT MAIL (UYARI POSTASI) için monitörün HTTP sunucusu ayarlarından yapılandırılmalıdır. Bkz. <a href="#">sayfa 85</a> .
INTELLI. WIRELESS DATA (Akıllı Kablosuz Veri)	Android mobil cihazdan monitörle kablosuz iletişim kurulmasını sağlar. [INTELLIGENT WIRELESS DATA]'yı (Akıllı Kablosuz Veri) etkinleştirmek için [ON] seçimini yapın (bkz. <a href="#">sayfa 88</a> ). Bu işlevi kullanırken bir şifre gereklidir.
RESET (Sıfırla)	DISPLAY PROTECTION (Ekran Koruyucu) menüsündeki tüm ayarları [POWER ON DELAY] (Açılma Gecikmesi) ve [INTELLI.WIRELESS DATA] (Akıllı Kablosuz Veri) haricinde fabrika ayarlarına geri döndürür.

## CONTROL (Kontrol)

CONTROL MENU (Kontrol menüsü)	
NETWORK INFORMATION (ŞEBEKE BİLGİSİ)	Mevcut ağ ayarlarını gösterir.
LAN	Monitörün ağ ayarlarını otomatik veya manuel olarak yapılandırır. NOT: LAN ayarlarını değiştirirken, yeni LAN ayarlarının uygulanması birkaç saniye sürecektir.
IP SETTING (IP Ayarı)	[AUTO] (Otomatik) seçildiğinde, IP adresi DHCP sunucusundan otomatik olarak alınır. [MANUAL] (El İle) seçildiğinde, ağ ayarlarının manuel olarak girilmesi gerekir. Bu bilgi için Ağ Yöneticisine başvurun. NOT: [IP SETTING] (IP Ayarı) için [AUTO] (Otomatik) seçildiğinde IP adresi için ağ yöneticinize danışın.
IP ADDRESS (IP Adresi)	[IP SETTING] (IP Ayarı) için [MANUAL] (El İle) seçeneği seçildiğinde, ağa bağlı monitör için IP adresini ayarlayın.
SUBNET MASK (Alt Ağ Maskesi)	[IP SETTING] (IP Ayarı) için [MANUAL] (El İle) seçeneği seçildiğinde, ağa bağlı monitör için alt ağ maskesi verilerini ayarlayın.
DEFAULT GATEWAY (VARSAYILAN AĞ GEÇİDİ)	[IP SETTING] (IP Ayarı) için [MANUAL] (El İle) seçeneği seçildiğinde, ağa bağlı monitör için varsayılan ağ geçidini ayarlayın. NOT: Ayarı silmek için [0.0.0.0] girin.
DNS	DNS sunucularının IP adreslerini ayarlayın. [AUTO] (Otomatik): Monitörün bağlı olduğu DNS sunucu kendi IP adresini otomatik olarak atayacaktır. [MANUEL] (EL İLE): Monitörün bağlı olduğu DNS sunucunun IP adresini manuel olarak girin. NOT: [DNS] için [AUTO] (Otomatik) seçildiğinde IP adresi için ağ yöneticinize danışın.
DNS PRIMARY (BİRİNCİL DNS)	Monitöre bağlı ağın birincil DNS sunucu ayarlarını girin. NOT: Ayarı silmek için [0.0.0.0] girin.
DNS SECONDARY (İKİNCİL DNS)	Monitöre bağlı ağın ikincil DNS sunucu ayarlarını girin. NOT: Ayarı silmek için [0.0.0.0] girin.
CHANGE PASSWORD (Şifreyi Değiştir)	Güvenlik şifresinin değiştirilmesini sağlar. NOT: Fabrika ayarlı şifre [0000]'dır.

CONTROL MENU (Kontrol menüsü)	
SECURITY (Güvenlik)	Monitörü kullanmak için bir şifre girilmesi gerekir. NOT: Bu işlev, bu monitörde görüntülemeyi kısıtlamak içindir. Bu, bağlı harici cihazlar veya sinyal girişleri aracılığıyla virüsün bu monitöre erişimini kısıtlamak veya engellemek için değildir.
PASSWORD (Şifre)	Bu menüdeki ayarları değiştirmek için mevcut şifreyi girin. Varsayılan şifre 0000'dır.
SECURE MODE (Güvenli Mod)	Monitörü kullanmak için bir güvenlik şifresinin ne zaman gerekli olacağını seçer.
OFF (Kapalı)	Monitörü açmak ve kontrol etmek için şifre gerekmez.
START-UP LOCK (Başlatma Kilidi)	Monitörü açarken şifre gereklidir.
CONTROL LOCK (Kontrol Kilidi)	Ekranın panelindeki veya uzaktan kumandadaki bir düğmeye basıldığında parola gereklidir.
BOTH LOCK (Her İki Kilit)	Parola hem monitörü açmak, hem de düğme panelini veya uzaktan kumandayı kullanarak monitörü kontrol etmek için gereklidir.
IR LOCK SETTINGS (IR KİLİTLEME AYARLARI)	Monitörün kablosuz uzaktan kumanda tarafından kontrol edilmesini engeller. [ACTIVATE] (Etkinleştir) seçildiğinde tüm ayarlar etkinleştirilir. NOT: <ul style="list-style-type: none"> <li>[IR LOCK SETTINGS] (IR Kilitleme Ayarları) fonksiyonu yalnızca kablosuz uzaktan kumanda düğmeleri içindir. Bu fonksiyon uzaktan kumanda üzerindeki düğmelere erişimi kilitlemez.</li> <li>Normal çalışmaya dönmek için, uzaktan kumanda üzerindeki DISPLAY (Ekran) düğmesine basın ve 5 saniyeden fazla basılı tutun.</li> </ul>
MODE SELECT (Mod Seç)	[UNLOCK] (Kilit Aç), [ALL LOCK] (Tümünü Kilitle) veya [CUSTOM LOCK] (Kullanıcı Tanımlı Kilitle) modunu seçer.
UNLOCK (KİLİT AÇ)	Uzaktan kumanda üzerindeki tüm düğmeler normal kullanım için müsaittir.
ALL LOCK (TÜMÜNÜ KİLİTLE)	Tüm uzaktan kumanda düğmelerini kilitlet.
CUSTOM LOCK (KULLANICI TANIMLI KİLİTLE)	Tek tek kilitleyip açılabilmesi için ayarlanabilen aşağıdaki düğmeler dışında tüm uzak düğmeler kilitletir. <p>POWER (Güç): IR Uzaktan Kumanda kilitliken POWER (Güç) düğmesini kullanabilmek için [UNLOCK] (KİLİT AÇ) seçeneğini seçin. Düğmeyi kilitlemek için [LOCK] (KİLİTLE) seçeneğini seçin.</p> <p>VOLUME (Ses): IR (KIZILÖTESİ) Uzaktan Kumanda kilitliken ses seviyesini VOL (Ses) +/- tuşuyla kontrol edebilmek için [UNLOCK] (KİLİT AÇ) seçeneğini seçin. Ses sadece MIN VOL (MINIMUM SES) ve MAX VOL (MAKSİMUM SES) için ayarlanan aralıkta ayarlanabilir. Ses ayarını önlemek için [LOCK] (KİLİTLE) seçimini yapın.</p> <p>MIN VOL (Min. Ses) ve MAX VOL (Maks. Ses): Ses düğmeleri açılır ve ses seviyesi yalnızca ayarlanan MIN ve MAX aralığında ayarlanabilir. Bu fonksiyon için VOLUME (Ses) [UNLOCK] (KİLİT AÇ) olarak ayarlanmalıdır.</p> <p>INPUT (Giriş): [UNLOCK] (KİLİT AÇ) seçeneğini seçin ve ardından kilitleri açık kalacak en fazla 3 giriş düğmesi seçin. Tüm giriş düğmelerini kilitlemek için [LOCK] (KİLİTLE) seçeneğini seçin.</p> <p>CHANNEL (Kanal): IR (KIZILÖTESİ) uzaktan kumanda kilitliken kanalları CH / ZOOM +/- tuşuyla değiştirebilmek için [UNLOCK] (KİLİT AÇ) seçeneğini seçin. Bu düğmeleri kilitlemek için [LOCK] (KİLİTLE) seçeneğini seçin.</p> <p>ACTIVATE/DEACTIVATE (Etkinleştir / Devre Dışı Bırak): Tüm ayarları etkinleştirmek için [ACTIVATE] (Etkinleştir) seçeneğini seçin. Normal çalışmaya geri dönmek için DISPLAY (Ekran) düğmesini 5 saniyeden uzun süre basılı tutun.</p>



CONTROL MENU (Kontrol menüsü)	
KEY LOCK SETTINGS (Tuş Kilidi Ayarları)	Monitörün, monitör üzerindeki düğme tarafından kontrol edilmesini engeller. [ACTIVATE] (Etkinleştir) seçildiğinde tüm ayarlar etkinleştirilir. NOT: <ul style="list-style-type: none"> <li>[KEY LOCK SETTINGS] (Tuş Kilidi Ayarları), yalnızca monitörün düğmeleri için tasarlanan bir işlevdir. Bu işlev uzaktan kumandadaki düğmelere erişimi kilitler.</li> <li>Kontrol tuş kilidi işlevini etkinleştirmek için, ▲ düğmesine ve ▼ düğmesine basın ve aynı anda 3 saniyeden fazla basılı tutun. Kullanıcı modunu devam ettirmek için, ▲ düğmesine ve ▼ düğmesine basın ve 3 saniyeden daha uzun bir süre basılı tutun..</li> </ul>
MODE SELECT (Mod Seç)	[UNLOCK] (Kilit Aç), [ALL LOCK] (Tümünü Kilitle) veya [CUSTOM LOCK] (Kullanıcı Tanımlı Kilitle) modunu seçer.
UNLOCK (KİLİT AÇ)	Tüm düğmeler normal işlemler için kullanılabilir.
ALL LOCK (TÜMÜNÜ KİLİTLE)	Monitör kontrol panelindeki tüm düğmeleri kilitler.
CUSTOM LOCK (KULLANICI TANIMLI KİLİTLE)	Kilitli veya kilitsiz olarak ayrı ayrı ayarlanabilen aşağıdaki düğmeler haricinde monitör üzerindeki tüm düğmeler kilitlenir. POWER (Güç): Monitör üzerindeki düğmeler kilitli olduğunda, ⏻ düğmesini kullanabilmek için [UNLOCK] (KİLİT AÇ) seçimini yapın. Düğmeyi kilitlemek için [LOCK] (KİLİTLE) seçimini yapın. VOLUME (Ses): Monitör üzerindeki düğmeler kilitli olduğunda, + ve - düğmeleriyle ses seviyesini kontrol edebilmek için [UNLOCK] (KİLİT AÇ) seçeneğini seçin. Ses seviyesi sadece MIN VOL (MİNİMUM SES) ve MAX VOL (MAKSİMUM SES) ayar aralığı içinde ayarlanabilir. Ses ayarını önlemek için [LOCK] (KİLİTLE) seçimini yapın. MIN VOL (Min. Ses) ve MAX VOL (Maks. Ses): Ses düğmeleri açılır ve ses seviyesi yalnızca ayarlanan MIN ve MAX aralığında ayarlanabilir. Bu fonksiyon için VOLUME (Ses) [UNLOCK] (KİLİT AÇ) olarak ayarlanmalıdır. INPUT (Giriş): Monitör üzerindeki düğmeler kilitli olduğunda, INPUT/SET (GİRİŞ/AYARLA) düğmesini kullanabilmek için [UNLOCK] (KİLİT AÇ) seçimini yapın. Düğmeleri kilitlemek için [LOCK] (KİLİTLE) seçimini yapın. CHANNEL (Kanal): Monitör üzerindeki düğmeler kilitli olduğunda, ▲ ve ▼ düğmeleriyle kanal değiştirebilmek için [UNLOCK] (KİLİT AÇ) seçimini yapın. Bu düğmeleri kilitlemek için [LOCK] (KİLİTLE) seçimini yapın. ACTIVATE/DEACTIVATE (Etkinleştir / Devre Dışı Bırak): Tüm ayarları etkinleştirmek için [ACTIVATE] (Etkinleştir) seçimini yapın. Normal kullanıma geri dönmek için, ▲ düğmesine ve ▼ düğmesine basın ve 3 saniyeden daha uzun bir süre basılı tutun.
DDC/CI Sadece DisplayPort2, DVI, VGA (RGB) Girişleri	ENABLE/DISABLE (Etkin/Devre dışı): İki yönlü haberleşmeyi [ON] (Açık) veya [OFF] (Kapalı) konumuna getirir ve monitörü kontrol eder.
PING	Önceden ayarlanmış bir IP adresiyle iletişim kurarak ağ ile başarılı bağlantıyı onaylayın.
IP ADDRESS (IP Adresi)	[PING] göndermek için bir [IP ADDRESS] (IP Adresi) ayarlar.
EXECUTE (YÜRÜT)	[PING] göndererek [IP ADDRESS]'den (IP Adresi) monitöre bir yanıt gönderilip gönderilemediğini kontrol eder.
IP ADDRESS RESET (IP Adresi Sıfırlama)	[IP ADDRESS SETTINGS]'i (IP Adres Ayarları) fabrika ayarlarına döndürür.
AUTO DIMMING (Otomatik Karartma)	Ortam ışığının miktarına bağlı olarak LCD'nin arka ışığını otomatik olarak ayarlar.
AUTO BRIGHTNESS <sup>2</sup> (Otomatik Parlaklık) Sadece DVI, DisplayPort1, DisplayPort2, VGA (RGB), MP, OPTION <sup>3</sup> girişleri	Giriş sinyaline göre parlaklık seviyesini ayarlar. NOT: [ROOM LIGHT SENSING] (Oda Işığı Algılama) işlevi, [OFF] (Kapalı) dışında bir ayarda olduğunda bu işlevi seçmeyin.
BACKLIGHT DIMMING (Arka Işık Karartma) (Mevcut değil)	

<sup>2</sup>: Fonksiyon sadece opsiyonel sensor birimini bağlarken kullanılabilir.

<sup>3</sup>: Sinyal girişi için [OPTION] (Seçenek) seçeneğini seçtiğinizde, bu fonksiyon monitörde hangi Opsiyon Kartının kurulu olduğuna bağlıdır.

CONTROL MENU (Kontrol menüsü)

ROOM LIGHT SENSING<sup>\*1, \*2</sup>  
(Oda Işığının Algılama)

LCD ekranın arka aydınlatması oda içindeki ortam ışığının miktarına bağlı olarak artacak veya azalacak şekilde ayarlanabilir. Eğer oda aydınlıkta monitör de buna bağlı olarak aydınlık olur. Eğer oda karanlıksa monitör de buna bağlı olarak kararır. Bunun amacı değişken ışık koşullarında göz açısından daha konforlu bir izleme deneyimi sağlamaktır.

[AMBIENT] (Ortam Işığının) parametre ayarı:

OSD'de [ROOM LIGHT SENSING] (Oda Işığının Algılama) için [MODE1] veya [MODE2] seçeneklerini seçin ve her modda [MAX LIMIT] (Maksimum Sınır), [IN BRIGHT] (Aydınlıkta) ve [IN DARK] (Karanlıkta) ayarını yapın.

MAX LIMIT (Maksimum Sınır): Maksimum arka ışık seviyesini ayarlayın.

IN BRIGHT (AYDINLIKTA): Ortam ışığı seviyesi yüksek olduğunda arka ışığın artabileceği maksimum seviyeyi ayarlayın.

IN DARK (KARANLIKTA): Ortam ışığının seviyesi düştüğünde arka ışığın düşebileceği minimum seviyeyi ayarlayın.

[ROOM LIGHT SENSING] (Oda Işığının Algılama) etkinleştirildiğinde, ekranın Arka Işık seviyesi odanın aydınlatma koşullarına göre otomatik olarak değişir (aşağıdaki şekle bakın).

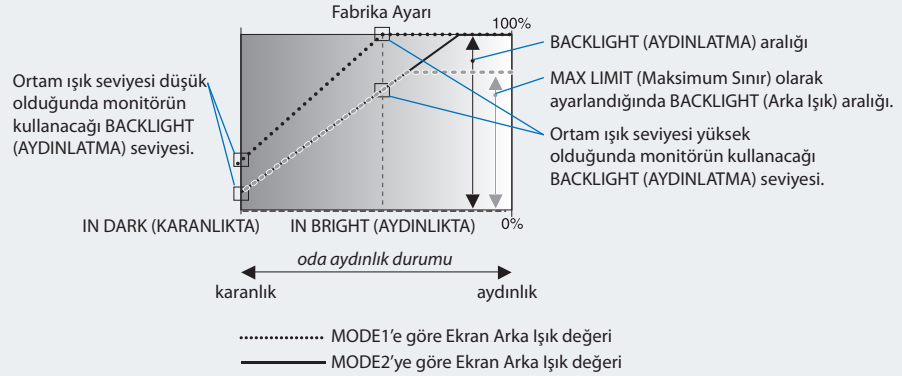

MAX LIMIT (Maksimum Sınır): BACKLIGHT (Arka Işık) seviyesi ayarlanan seviyeyle sınırlıdır.

IN DARK (KARANLIKTA): Ortam ışık seviyesi düşük olduğunda monitörün kullanacağı BACKLIGHT (AYDINLATMA) seviyesi.

IN BRIGHT (AYDINLIKTA): Ortam ışık seviyesi yüksek olduğunda monitörün kullanacağı BACKLIGHT (AYDINLATMA) seviyesi.

- NOT:
- [ROOM LIGHT SENSING] (Oda Işığının Algılama) ayarlandığında, [SCREEN SAVER] (Ekran Koruyucu) işlevlerinde [BACKLIGHT] (Arka Işık), [AUTO BRIGHTNESS] (Otomatik Parlaklık) ve [BACKLIGHT] (Arka Işık) işlevleri devre dışı bırakılır.
  - [AUTO BRIGHTNESS] (Otomatik Parlaklık) işlevi [ON] (AÇIK) olarak ayarlandığında bu işlevi seçmeyin.
  - [ROOM LIGHT SENSING] (Oda Işığının Algılama) etkin olduğunda oda ışık sensörünü kapatmayın. [ROOM LIGHT SENSING] (Oda Işığının Algılama), [MODE1] (MOD1) veya [MODE2] (MOD2) olarak ayarlandığında etkinleştirilir.

HUMAN SENSING<sup>\*2</sup>  
(İnsan Algılama)

Monitörün önünde insan varlığı tespit edilip edilmediğine bağlı olarak arka ışık ve ses seviyelerini otomatik olarak ayarlar.

NOT: [HUMAN SENSING] (İnsan Algılama) etkinken [INPUT DETECT] (Giriş Algılama) ayarlanmırsa insan algılama otomatik olarak devre dışı bırakılır.

HUMAN SENSING (İnsan Algılama) bölümünde [AUTO OFF] (Otomatik Kapalı) veya [CUSTOM] (ÖZEL) seçildiğinde [POWER SAVE] (Güç Tasarrufu) devre dışı bırakılır.

DISABLE  
(Devredışı bırak)

İnsan algılama işlevi kapalıdır.

AUTO OFF  
(Otomatik Kapalı)

[WAITING TIME] (BEKLEME SÜRESİ) ögesinde ayarlanan süre boyunca herhangi bir insan varlığı tespit edilmediğinde monitörün arka ışığı otomatik olarak kapanır ses kısılır.  
Bir kişi tekrar monitörün yakınındayken, monitör otomatik olarak normal moda döner.

CUSTOM (Özel)

[WAITING TIME] (BEKLEME SÜRESİ) seçeneğinde ayarlanan süre boyunca hiçbir insan varlığı tespit edilmediğinde, ekranın arka ışığı ve ses seviyeleri otomatik olarak [BACKLIGHT] (Arka Işık) ve [VOLUME] (Ses) için ayarlanan değerlere geçer.  
Bir kişi tekrar monitörün yakınındayken, ekran arka ışık ve ses seviyesini otomatik olarak normal seviyelere döndürecek ve [INPUT SELECT] (Giriş Seç) için seçilen giriş sinyalini tekrar çoğaltacaktır.

POWER INDICATOR  
(Güç Göstergesi)

POWER INDICATOR  
(Güç Göstergesi)

Monitörün açıldığını ve etkin moda olduğunu gösteren LED'i [OFF] (Kapalı) veya [ON] (Açık) konumuna getirir. Bu ayar [OFF] (Kapalı) olduğunda monitörün güç LED'i yanmaz.

SCHEDULE INDICATOR  
(Program Göstergesi)

Monitörün [SCHEDULE SETTINGS] (PROGRAM AYARLARI) bölümünde ayarlanmış olan bir programı çalıştırdığını gösteren LED'i [OFF] (Kapalı) veya [ON] (Açık) konumuna getirir. [OFF] (Kapalı) seçildiğinde, bir program çalışırken bu ekran yanmaz.

\*1: [SPECTRAVIEW ENGINE] (SPECTRAVIEW MOTORU) [ON] (Açık) ise bu fonksiyon kullanılamaz.

\*2: Fonksiyon sadece opsiyonel sensör birimini bağlarken kullanılabilir.



CONTROL MENU (Kontrol menüsü)	
NETWORK FUNCTIONS (Ağ İşlevleri)	<p>Aşağıdaki monitör işlevleri için ağ bileşenini bağımsız olarak etkinleştirin veya devre dışı bırakın:</p> <p>DISPLAY (Ekran): Monitörü uzaktan kontrol etmek için ağ işlevini etkinleştirir veya devre dışı bırakır.</p> <p>Devre dışı bırakıldığında, şu işlevler çalışmaz: Dışarıdan Kontrol, e-posta, Papatya zinciri işlevleri, HTTP sunucusu, SNMP, Crestron, AMX, PJLink.</p> <p>NOT: DISPLAY (Ekran) özelliğini devre dışı bırakırsanız papatya zinciri konfigürasyonunda monitör kontrolü mevcut olmaz. Devre dışı bırakılmadan önce lütfen çok monitörlü kurulumlarındaki etkisinin farkında olun.</p> <p>COMPUTE MODULE (Compute Modülü): Yalnızca Compute Modülü Arabirim Kartı için ağ işlevini etkinleştirir veya devre dışı bırakır.</p> <p>MEDIA PLAYER (Medya Oynatıcı): Yalnızca Medya Oynatıcı için ağ işlevini etkinleştirir veya devre dışı bırakır.</p> <p>Devre dışı bırakıldığında, şu işlevler çalışmaz: [SHARED FOLDER SETTINGS] (Paylaşımlı Klasör Ayarları) ve [SHARED SD CARD SETTINGS] (Paylaşımlı SD Kartı Ayarları).</p> <p>APPLY (Uygula) altında, YES'i (Evet) vurgulayın ve daha sonra SET/POINT ZOOM (Ayarla/Nokta Yakınlaştırma) düğmesine basın. [YES] (Evet) seçildiğinde SET/POINT ZOOM (Ayarla/Nokta Yakınlaştırma) düğmesine basmazsanız seçimleriniz kaydedilmez.</p> <p>NOT: Ağ üzerinden bir cihaz yazılımı sürümünü güncellemesi uygulamak için, [DISPLAY] (Ekran) ve [MEDIA PLAYER] (Medya Oynatıcı) etkinleştirilmelidir.</p>
USB	
TOUCH POWER (Dokunmatik Güç) (Kullanılmaz)	
EXTERNAL CONTROL (Harici Kontrol)	Etkinleştirildiğinde, monitör USB2 bağlantı noktasına bağlı bir cihaz tarafından kontrol edilebilir.
PC SOURCE (PC Kaynağı)	<p>Monitörün kontrol edileceği bağlı cihazı seçin. Ve monitörü kontrol eden USB1 (SENSOR) (SENSÖR) bağlantı noktasına bağlı bir cihaz seçin.</p> <p>AUTO (Otomatik): PC SOURCE (PC Kaynağı) tipini otomatik olarak seçer.</p> <p>HARİCİ BİLGİSAYAR: Bilgisayarı USB2 bağlantı noktasına bağlıyken kullanmak için bu seçeneği seçin.</p> <p>OPTION (SEÇENEK): Bir Seçenek kartı kullanmak için bu seçeneği seçin. Bir yuva 2 tipi seçenek kartı takılı değilse, OPTION (SEÇENEK) seçim olarak kullanılmaz.</p> <p>C MODÜLÜ: Raspberry Pi Hesaplama Modülü ve Arayüz Kartı takılıyken bu seçeneği seçin. Raspberry Pi Hesaplama Modülü takılı değilse, C MODÜLÜ seçim olarak kullanılmaz.</p>
USB POWER (USB Gücü)	<p>USB CM1 (2A) portuna güç sağlamak için [ON] (Açık) seçeneğini seçin.</p> <p>NOT: Bu bağlantı noktasına bağlı cihazların güç tüketimi USB cihazlarına bağlıdır.</p>
CEC	<p>HDMI ile bağlanmış CEC (Tüketici Elektroniği Kontrolü) uyumlu ortam yürütücüler, cihaz ve monitör arasında iletişim kurar ve sınırlı kontrol imkanı sunar.</p> <p>Sadece HDMI girişleri için kullanılabilir.</p>
CEC	<p>[ON] (Açık) seçildiğinde, aşağıdaki işlevler otomatik olarak aktif edilir:</p> <ul style="list-style-type: none"> <li>- Bağlı bir CEC ortam cihazı oynatıldığında, monitör açılır ve/veya bağlı ortam cihazına bağlı HDMI girişine geçer.</li> <li>- Monitörün kablosuz uzaktan kumandası, ortam yürütücü cihaz işlevlerinin bazılarını kontrol etmek için kullanılabilir.</li> </ul> <p>Kablosuz uzaktan kumanda CEC fonksiyonları: 1 (⏪), 2 (▶), 3 (⏩), 5 (■), 6 (⏮), ENT, EXIT, ▲, ▼, +, -</p> <p>Bağlı cihazın tipine bağlı olarak, CEC işlevleri tanımlandığı gibi çalışmayabilir. Bütün üreticiler aynı seviyede CEC entegrasyonu ve kontrolü sağlamazlar veya sadece ürünleri için destek sağlayabilirler.</p>
AUTO TURN OFF (Otomatik Kapama)	<p>CEC cihazı, uzaktan kumandadaki STANDBY (BEKLEME) düğmesine basıldığında veya monitörde  düğmesine basıldığında monitörle aynı anda beklemeye geçer.</p> <p>NOT: Bağlı olan HDMI CEC cihazı kayıt yapıyorsa bekleme moduna geçemeyebilir.</p>
AUDIO RECEIVER (Ses Alıcı)	<p>YES (Evet) seçildiğinde, monitör sesi kısır ve bağlı olan HDMI CEC cihazından gelen ses CEC ses yükselticisine verilir.</p> <p>NO (HAYIR) seçildiğinde, CEC ses yükselticinin sesi kapanır ve bağlı olan HDMI CEC cihazından gelen ses monitörün hoparlörlerine verilir.</p> <p>NOT: Bağlı bir CEC ses yükseltici yoksa, bu seçenek kullanılmaz.</p>
SEARCH DEVICE (Cihaz Ara)	<p>Bağlı bir CEC cihazı için HDMI girişini arar. Bir cihaz bulunursa, bağlı olan HDMI CEC cihazının tipi ve kayıtlı cihaz adı gösterilir.</p> <p>HDMI CEC cihazlarını tespit ettikten sonra, cihazı seçerek cihaz girişini değiştirebilirsiniz.</p>
RESET (Sıfırla)	CONTROL (Kontrol) menüsü içindeki [LAN], [CHANGE PASSWORD] (Şifre Değiştir), [SECURITY] (Güvenlik) ve PING dışındaki tüm ayarları fabrika ayarlarına döndürür.

## OPTION (SEÇENEK)

OPTION MENU (Seçenek Menüsü)	
OPTION POWER (Seçenek Gücü)	Monitörün güç tasarrufu modu veya bekleme modunda Opsiyon Kartı yuvasına güç sağlamasına izin verir. [AUTO] (Otomatik): Güç kaynağı, bir Seçenek Kartının bağlı olup olmamasına bağlıdır. [ON] (Açık): Güç tasarrufu ve bekleme modları sırasında bile, Seçenek Kartı yuvasına güç sürekli olarak verilir. [OFF] (Kapalı): Seçenek Kartı yuvasına giden güç, güç tasarrufu ve bekleme modları sırasında durur. NOT: Güç yönetimi işlevini bağlı bir yuva 2 tip Seçenek Kartından sinyal girişi olmadan aktifleştirmek için, lütfen [OPTION POWER] (SEÇENEK GÜCÜ) öğesini [AUTO] (Otomatik) veya [ON] (Açık) olarak ayarlayın.
AUDIO <sup>1</sup> (Ses)	Yuva2 tip seçeneğin spesifikasyonlarına göre ses giriş sinyalini seçer. [DIGITAL]'i (Dijital) aktifleştirmek için giriş sinyali için [OPTION] (Seçenek) ve [AUDIO INPUT] (Ses Giriş) için [OPTION]'i (Seçenek) seçin. NOT: [DIGITAL] (Dijital), sadece giriş sinyali için [OPTION] (Seçenek) ve [AUDIO INPUT] (Ses Giriş) için [OPTION] (Seçenek) seçildiğinde aktifleşir.
INTERNAL PC <sup>1</sup> (Dahili PC)	Fonksiyon yuva 2 tip PC'de kullanılabilir.
OFF WARNING (Kapalı Uyarısı)	Dahili bilgisayara giden gücü kapatırken, bilgisayarın işletim sisteminin içinden kapatılması gerektiği uyarısını gösterir. Bu mesaj değiştirilemez. Bu işlev, [OPTION POWER] (SEÇENEK GÜCÜ) [OFF] (Kapalı) olduğunda kullanılabilir.
AUTO OFF (Otomatik Kapalı)	[ON] (Açık) seçildiğinde, dahili bilgisayar [OFF] (Kapalı) konumuna getirildiğinde ekran otomatik olarak kapanır. NOT: [OFF] (Kapalı) seçeneğini belirlerseniz, dahili PC [ON] (Açık) olduğunda monitör gücü otomatik olarak [ON] (Açık) olmaz.
START UP PC (PC Başlat)	[YES] (EVET) seçildiğinde bağlı dahili PC açılır.
FORCE QUIT (Zorlamalı Çıkış)	[YES] (EVET) seçildiğinde, dahili PC'nin zorla kapatılması gerçekleştirilecektir. Lütfen bu fonksiyonu sadece işletim sistemi manuel olarak kapatılmıyorsa kullanın.
SLOT2 CH SETTING (Yuva 2 Kanal Ayarı)	Yuva 2 tipi seçenek özelliklerine göre sinyal tipini seçer.
AUTO (Otomatik)	Sinyal tipini otomatik olarak ayarlar.
CH1	Ekranı tamamen [SLOT2 CH SELECT] (Yuva 2 Kanal Seçimi) içinde seçilen sinyal ile doldurur.
CH2	Ekranın sol yarısında DisplayPort sinyali görüntülenir, sağ yarısında TMDS sinyali görüntülenir. Dahili bilgisayar sinyal tiplerinden birini desteklemiyorsa, mevcut sinyal otomatik olarak tam ekranda görüntülenecektir.
SLOT2 CH SELECT (Yuva 2 Kanal Seçimi)	Bu işlev sadece [SLOT2 CH SETTING] (Yuva 2 Kanal Ayarı) [CH1] olduğunda kullanılabilir.
DisplayPort	Tam ekranda bir yuva 2 tipi PC seçeneğinden DisplayPort sinyalini gösterir.
TMDS	Tam ekranda bir yuva 2 tipi PC seçeneğinden [TMDS] sinyalini gösterir.
RESET (Sıfırla)	[AUDIO] (Ses) ayarını OPTION (Seçenek) menüsündeki fabrika ayarlarına sıfırlar.

\*1: Bu fonksiyon monitörde hangi Opsiyon Kartının kurulu olduğuna bağlıdır. Ayarı değiştirirken monitörün ana güç düğmesini kapatın ve tekrar açın.

## SYSTEM (Sistem)

SYSTEM MENU (Sistem Menüsü)	
MONITOR INFORMATION (Monitör Bilgisi)	Monitörün model adını, seri numarasını ve ürün yazılımı sürümünü gösterir. [CARBON SAVINGS] (Karbon Tasarrufu): Tahmini karbon tasarrufunu kg-CO2 olarak gösterir. Karbon tasarruf hesaplamasındaki karbon alanı ihtiyacı faktörü OECD (2008 Sürümü) dayanmaktadır. [CARBON USAGE] (Karbon Kullanımı): Tahmini karbon kullanımını kg-CO2 olarak gösterir. Bu matematiksel tahmindir, gerçek ölçüm değeri değildir. Bu tahmin hiç bir opsiyon olmadan hesaplanmıştır.
FIRMWARE	Monitörün mevcut üretici yazılımı sürümünü gösterir.
MAC ADDRESS (Mac Adresi)	Monitörün [MAC ADDRESS] (Mac Adresi)'ni gösterir.
FACTORY RESET (Fabrika Sıfırlanması)	Tüm öğeler fabrikadan gönderildikleri duruma döndürülür. NOT: Bu, tüm papatya zinciri monitörlerindeki tüm öğeleri sıfırlayacaktır. Lütfen tüm öğeleri kazara sıfırlamaktan kaçının.

# COMPUTE MODULE (Compute Modülü)

Raspberry Pi Compute Modülü Arabirim Kartı ve Raspberry Pi Compute Modülü kurulduğunda, ilgili ayarları yapılandırmak için ek OSD menü öğeleri kullanılabilir olacaktır. Lütfen COMPUTE MODULE'ün (Compute Modülü) ayarlarını kendiniz değiştirmeyin. Bkz. [sayfa 98](#).

C MODULE MENU (C Modülü Menüsü)	
POWER (Güç)	
POWER SUPPLY (Güç Kaynağı)	Compute Modülüne giden gücü kontrol eder. ON (Açık): Hesaplama Modülünü derhal açar. OFF (Kapalı): Hesaplama Modülünü derhal kapatır. NOT: Hesaplama Modülü [SHUTDOWN SIGNAL] (Kapama Sinyali), [SERVICE MENU] (Hizmet Menüsü) bölümünde etkin durumda ise, zamanlayıcı sona erdiğinde Hesaplama Modülüne giden güç kesilir.
AUTO POWER ON (Otomatik Açma)	ENABLE (Etkinleştir) - Ekran gücü açıldığında Hesaplama Modülü otomatik olarak açılacaktır. DISABLE (Devre dışı bırak) - Hesaplama Modülünün gücü; [POWER SUPPLY] (Güç Kaynağı) ayarı, ekrana gelen HTTP arayüzü veya ekrana verilecek bir LAN komutu ile manuel olarak kontrol edilir.
SERVICE MENU (Hizmet Menüsü)	
SETTING LOCK (Ayar Kilidi)	[SERVICE MENU] (Hizmet Menüsü) bölümündeki seçenekleri ayarlamak için şifre gerektirir. Parola varsayılan olarak [ON] (Açık) ve [SETTING LOCK] (Ayar Kilidi) özelliğini devre dışı bırakmak için giriş yapılması gerekir.
USB BOOT MODE (USB'den Önyükleme Modu)	Enable (Etkinleştir) olarak ayarlandığında, Compute Modülü ekranda USB2 girişine bağlı bir PC'ye bir USB cihazı olarak görünecek ve bir İşletim Sistemi ile programlanabilir olacaktır. Disable (Devre Dışı Bırak) olarak ayarlandığında, Compute Modülü normal olarak önyükleme yapar.
IR SIGNAL (IR Sinyali)	IR uzaktan kumanda sinyallerinin iletimini etkinleştirir veya devre dışı bırakır.
MONITOR CONTROL (Monitör Kontrolü)	Ekran ve Hesaplama Modülü arasındaki dahili seri bağlantıyı etkinleştirir veya devre dışı bırakır.
SHUTDOWN SIGNAL (Kapama Sinyali)	Compute modülüne giden elektriğin kapanacağı sinyalini vermek için GPIO 23 kullanımını etkinleştirir veya devre dışı bırakır.
POWER SUPPLY OFF DELAY (Güç Kaynağı Kapama Gecikmesi)	Bu, Kapama Sinyali ayarlandıktan sonra Compute Modülüne giden güç kapatılana kadar geçecek süreyi ayarlar. Herhangi bir yazılımın güvenli bir şekilde kapanması için yeterli süreyi sağlamak için bunu yapılandırın.
WDT	Hesaplama Modülü için monitörün yerleşik Gözcü Saati işlevini etkinleştirir veya devre dışı bırakır. Etkinleştirildiğinde, monitör dahili UART üzerinden Hesaplama Modülünden periyodik bir sıfırlama komutu almayı bekler. Komut arka arkaya üç zaman aşımı süresi boyunca alınmazsa, monitör Hesaplama Modülünü yeniden başlatır.
START UP TIME (Başlatma Süresi)	Hesaplama Modülü açıldıktan sonra monitörün WDT sıfırlama komutlarını almaya ne zaman başlayacağı açısından zaman gecikmesini ayarlar.
PERIOD TIME (Dönem Süresi)	Monitörün WDT reset komutlarını Hesaplama Modülünden alması gereken maksimum süreyi ayarlar.
CHANGE PASSWORD (Şifreyi Değiştir)	

# Üreticinin Geri Dönüşüm ve Enerji Bilgisi

## Bu Bölümün İçerdikleri:

- ⇒ “Eski NEC ürünlerinizin atılması” sayfa 125
- ⇒ “Enerji Tasarrufu” sayfa 125
- ⇒ “WEEE İşareti (Avrupa Yönetmeliği 2012/19/EU ve düzeltmeleri)” sayfa 125

NEC DISPLAY SOLUTIONS çevrenin korunması konusunda son derece hassastır ve çevre üzerinde yaratılan yükün azaltılması için geri dönüşüm konusunu şirketin birincil önceliklerinden biri olarak görmektedir. Çevre ile dost ürünler geliştirme konusunda duyarlıyız ve her zaman ISO (Standardizasyon için Uluslararası Organizasyon) ve TCO (İsveç Ticaret Birliği) gibi bağımsız kuruluşların oluşturduğu en son standartlara uymaya kararlıyız.

## Eski NEC ürünlerinizin atılması

Geri dönüşümün amacı, malzemenin tekrar kullanımı, yükseltilmesi, yeniden biçimlendirilmesi veya yeniden talep edilmesi yolu ile çevresel fayda sağlamaktır. Bu iş için hazırlanmış geri dönüşüm tesisleri çevreye zararlı olabilecek bileşenlerin uygun ve güvenli şekilde atılmasını sağlamaktadır. Ürünlerimizle ilgili en iyi geri dönüşüm uygulamasını sağlamak için, NEC DISPLAY SOLUTIONS çeşitli geri dönüşüm prosedürleri sunmaktadır ve kullanım ömrünün sonuna gelen ürünlerin çevreye duyarlı bir şekilde atılması amacıyla tavsiyeler vermektedir.

Ürünlerin atılması ve ülkeye özgü geri dönüşüm bilgileri ile ilgili tüm bilgiler aşağıdaki web sitelerimizde bulunabilir:

<https://www.nec-display-solutions.com/p/greenvision/en/greenvision.xhtml> (Avrupa'da)

<https://www.nec-display.com> (Japonya'da)

<https://www.necdisplay.com> (ABD'de).

## Enerji Tasarrufu

Bu monitör gelişmiş enerji tasarruf özelliklerine sahiptir. Monitöre Ekran Güç Yönetim Sinyalleme Standardı sinyali gönderildiğinde, Enerji Tasarrufu modu aktifleşir. Monitör Enerji Tasarrufu moduna girer.

İlave bilgi için ziyaret edin:

<https://www.necdisplay.com/> (ABD)

<https://www.nec-display-solutions.com/> (Avrupa)

<https://www.nec-display.com/global/index.html> (Global)

ErP gereksinimi için/ErP (Ağ bekleme) gereksinimi için:

Aşağıdaki koşullar haricinde: Monitör bir Opsiyon Kartı kullanıyor.  
[INPUT DETECT] (Giriş Algılama), [NONE] (HIÇBİRİ) haricinde bir ayara sahip.  
[USB POWER] (USB GÜCÜ), [ON] (Açık) olarak ayarlanmış.  
[TERMINAL SETTINGS]'de (Terminal Ayarları) [DisplayPort] [MST] olarak ayarlanmış.

Güç tüketimi (Kehribar rengi yanıyor): 2,0 W veya daha düşük (1 bağlantı noktası aktifken)/3,0 W veya daha az (tüm bağlantı noktaları bağlıyken).

Güç yönetimi fonksiyonu için süre: 10 sn. (Varsayılan ayar).

Güç tüketimi (Kehribar rengi yanıp sönüyor): 0,5 W veya daha düşük.

Güç yönetimi fonksiyonu için süre: 3 dk. (Varsayılan ayar).

(Monitörün çoğul sinyal girişlerine sahip olduğu durumlar hariç.

Monitörün ticari olarak piyasada bulunan yedek güç kaynağına bağlı olduğu durumlar hariç).

## WEEE İşareti (Avrupa Yönetmeliği 2012/19/EU ve düzeltmeleri)



### Kullanılmış ürünlerinizin atılması: Avrupa Birliği'nde

AB genelinde, her Üye Devlet'te uygulanan yasa, atıl elektrik ve elektronik ürünlerden işareti (soldaki taşıyanların normal ev atıklarından ayrı olarak atılmasını gerektirir. Monitörler, sinyal ve elektrik kabloları gibi elektrik aksesuarları buna dahildir. Bu tür ürünleri atmak istediğinizde lütfen yerel yetkilinizin rehberliğini takip edin veya ürünü satın aldığınız mağazaya danışın ya da geçerli yasa veya sözleşmeyi uygulayın. Elektrikli ve elektronik ürünler üzerindeki işaretler sadece mevcut Avrupa Birliği Üye Devletleri için geçerli olabilir. Uygulanabilirse mevcut yasal mevzuatı ya da anlaşmayı yerine getirin. Elektrikli ve elektronik ürünler üzerinde işaret şu andaki Avrupa Birliği Üyesi Ülkelerde geçerli olabilir.

### Avrupa Birliği Dışında

Kullanılmış elektrikli ve elektronik ürünleri Avrupa Birliği dışında imha etmek isterseniz, lütfen yerel yetkilinize başvurun ve doğru atma yöntemini sorun.

Harici güç kaynağı kullanıyorsanız, lütfen UX552 / UX552S modellerinin KURULUM KILAVUZUNA bakın.

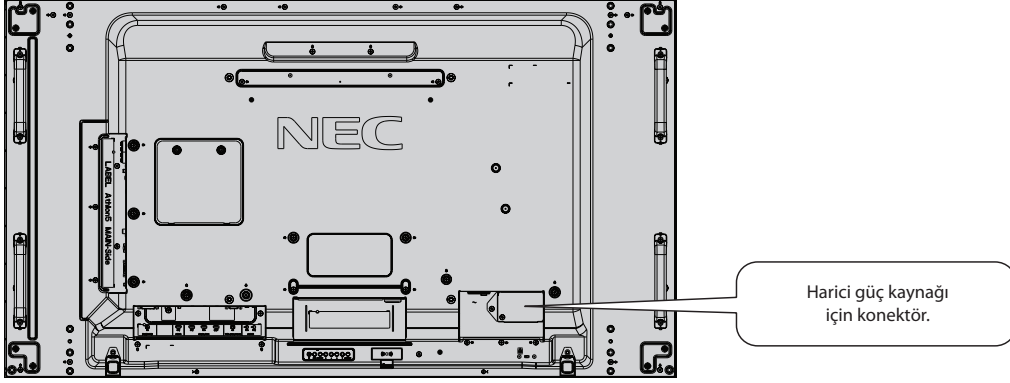

### Harici Güç Kaynağı Arabirimi

DC Voltaj Aralığı [V]	48±2
Min. Güç [W]	>480
Kablo Çekirdeği Kalınlığı [mm <sup>2</sup> ]	14 AWG/2
Koruma	OCP:OVP
Güvenlik sertifikası	EN60950-1, CE işareti

Lütfen monitörün monte edildiği bölgedeki uyum gerekliliklerine uygun bir güç kaynağı kullanın.

### ⚠ DİKKAT:

- Harici güç kaynağı yetkili bir teknisyen tarafından monte edilmelidir. Güç kaynağını kendiniz monte etmeye çalışmayın. Daha fazla bilgi için tedarikçinizle temasa geçin.
- Lütfen harici güç kaynağını KURULUM KILAVUZUNU okumadan monte etmeyin.  
<https://www.nec-display-solutions.com/>