

*Proyector*

# ***PX1005QL-W/PX1005QL-B***

---

*Manual del usuario*

Visite nuestro sitio web para el Manual del usuario para obtener la versión más reciente.  
[https://www.nec-display.com/dl/en/pj\\_manual/lineup.html](https://www.nec-display.com/dl/en/pj_manual/lineup.html)

MODEL NO.  
NP-PX1005QL-W/NP-PX1005QL-B

- Apple, Mac y MacBook son marcas comerciales de Apple Inc. registradas en los EE.UU. y en otros países.
- Microsoft, Windows, Windows Vista, Internet Explorer, .NET Framework y PowerPoint son marcas comerciales registradas o marcas comerciales de Microsoft Corporation en los Estados Unidos y/o en otros países.
- El logotipo de la imagen de Cinema Quality, AccuBlend, NaViSet y Virtual Remote son marcas comerciales o marcas comerciales registradas de NEC Display Solutions, Ltd. en Japón, los Estados Unidos y otros países.
- Los términos HDMI y HDMI High-Definition Multimedia Interface, y el Logotipo HDMI son marcas comerciales o marcas registradas de HDMI Licensing Administrator, Inc. en los Estados Unidos y en otros países.



- DisplayPort y el logotipo de conformidad de DisplayPort son marcas comerciales propiedad de Video Electronics Standards Association en los Estados Unidos y en otros países.



- HDBaseT™ y el logotipo de HDBaseT Alliance son marcas comerciales de HDBaseT Alliance.



- DLP®, el logotipo de DLP y BrilliantColor son marcas comerciales o marcas comerciales registradas de Texas Instruments en los Estados Unidos y en otros países.
- La marca comercial PJLink y el logotipo son marcas comerciales aplicadas para el registro o ya están registradas en Japón, los Estados Unidos de América y en otros países y áreas.
- Blu-ray es una marca comercial de Blu-ray Disc Association
- CRESTRON y CRESTRON ROOMVIEW son marcas comerciales o marcas registradas de Crestron Electronics, Inc. en los Estados Unidos y otros países.
- Ethernet es una marca comercial registrada o una marca comercial de Fuji Xerox Co., Ltd.
- Extron y XTP son marcas registradas de RGB Systems, Inc. en los Estados Unidos.
- Otros productos y nombres de empresas mencionadas en este manual del usuario pueden ser marcas comerciales o marcas comerciales registradas de sus respectivos titulares.
- Virtual Remote Tool utiliza WinI2C/DDC library, © Nicomsoft Ltd.

## NOTAS

- (1) El contenido de este manual del usuario no se puede volver a imprimir ni en parte ni en su totalidad sin permiso.
- (2) El contenido de este manual del usuario está sujeto a cambios sin previo aviso.
- (3) Se ha tomado mucho cuidado en la preparación de este manual del usuario; sin embargo, si llegase a encontrar algunas partes dudosas, errores u omisiones, le rogamos nos contacte.
- (4) A pesar del artículo (3), NEC no se hará responsable de ninguna reclamación sobre la pérdida de beneficios u otros asuntos que puedan resultar del uso del proyector.

# Información importante

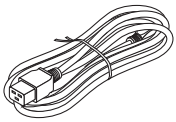

Use el cable de alimentación que se suministra con este proyector. Si el cable de alimentación suministrado no satisface los requisitos de los estándares de seguridad de su país ni de tensión y corriente de su región, asegúrese de usar un cable de alimentación que cumpla con dichos requisitos.

- El cable de alimentación que utilice debe estar homologado y cumplir los estándares de seguridad de su país. Consulte la página 151 para obtener más detalles sobre las especificaciones del cable de alimentación.

A modo de referencia se muestra la siguiente lista con las tensiones nominales utilizadas por diferentes países. Para seleccionar un cable de alimentación adecuado, verifique la tensión nominal correspondiente a su región.

CA 230 V : Países europeos
CA 120 V : América del Norte

## Precauciones de seguridad

### Precauciones

Lea con cuidado este manual antes de utilizar el proyector NEC y mantenga el manual a la mano para futuras referencias.

#### PRECAUCIÓN



Para desactivar la alimentación principal, asegúrese de extraer el enchufe de la toma de red eléctrica. La toma de red eléctrica debe estar lo más cerca posible del equipo, y además debe ser fácilmente accesible.

#### PRECAUCIÓN



PARA EVITAR DESCARGAS ELÉCTRICAS, NO ABRA LA CAJA. EN EL INTERIOR HAY COMPONENTES CON ALTA TENSIÓN. ACUDA AL PERSONAL DE SERVICIO CUALIFICADO.



Este símbolo advierte al usuario de la presencia de tensión sin aislamiento dentro del equipo suficiente como para causar descargas eléctricas. Por lo tanto, es peligroso realizar cualquier tipo de contacto con cualquier pieza del interior del equipo.



Este símbolo alerta al usuario sobre la presencia de información importante concerniente al funcionamiento y mantenimiento del equipo. Debe leerse atentamente la información para evitar problemas.

**ADVERTENCIA:** PARA EVITAR FUEGO O DESCARGAS ELÉCTRICAS, NO EXPONGA ESTE EQUIPO A LA LLUVIA NI A LA HUMEDAD. NO UTILICE EL ENCHUFE DE ESTE EQUIPO CON UN CABLE ALARGADOR O EN UNA TOMA DE PARED A MENOS QUE LOS CONTACTOS SE PUEDAN INSERTAR COMPLETAMENTE.

## **Cómo deshacerse del producto utilizado**



### **En la Unión Europea**

La legislación de la UE puesta en práctica en cada estado miembro requiere que los productos eléctricos y electrónicos que lleven la marca (izquierda) deben ser desechados separadamente de la basura normal. Esto incluye proyectores y sus accesorios eléctricos. Cuando se deshaga de tales productos, siga los consejos de su autoridad local y/o pregunte en la tienda en la que adquirió el producto.

Después de recoger los productos utilizados, se vuelven a utilizar y a reciclar de forma adecuada. Dicho esfuerzo ayuda a reducir a un nivel mínimo la cantidad de desechos así como el impacto negativo sobre la salud humana y el medioambiente.

La marca en los productos eléctricos y electrónicos se aplica sólo a los actuales estados miembros de la Unión Europea.

### **Fuera de la Unión Europea**

Si desea desechar los productos eléctricos y electrónicos usados fuera de la Unión Europea, por favor contacte con sus autoridades locales y pregunte por el método correcto de eliminación.



**Para la UE:** El símbolo del contenedor con ruedas tachado significa que las pilas usadas no deben depositarse en el contenedor para residuos domésticos habitual. En el caso de las pilas usadas, existe un sistema de recogida selectiva que permite el tratamiento y el reciclaje adecuados según la legislación vigente.

**La pila debe desecharse correctamente conforme a la directiva de la UE 2006/66/EC y ser objeto de recogida selectiva por parte del servicio local correspondiente.**

### **ADVERTENCIA**

Este equipo cumple con la clase A de CISPR 32. En un entorno residencial, este equipo puede causar interferencias de radio.

## **Medidas de seguridad importantes**

Estas instrucciones de seguridad son para garantizar una larga vida de su proyector y para evitar incendios y descargas eléctricas. Léalas detenidamente y respete todas las advertencias.

### **ADVERTENCIA**



- Si el proyector se ha dañado, los fluidos de refrigeración podrían salirse de las partes internas. Si esto ocurriese, apague inmediatamente el suministro de CA del proyector y póngase en contacto con su distribuidor. NO toque ni beba el fluido refrigerante. Si ingiere los fluidos refrigerantes o si estos entran en contacto con sus ojos, busque asistencia médica inmediatamente. Si toca el fluido refrigerante con las manos, aclárelas con agua corriente.

### **Instalación**

- No coloque el proyector en las siguientes condiciones:
  - en una mesa con ruedas, soporte o mesa inestables.
  - cerca de agua, baños o habitaciones húmedas.
  - bajo la luz directa del sol, cerca de calefacciones o dispositivos que radien calor.
  - en un entorno polvoriento, con humo o con vapor.
  - sobre una hoja de papel o paño, trapos o alfombras.
- No instale ni guarde el proyector en los siguientes lugares. De lo contrario podría provocar un funcionamiento incorrecto.
  - En entornos con campos magnéticos potentes
  - En entornos en los que existan gases corrosivos
  - En exteriores
- Si desea instalar el proyector en el techo:
  - No intente instalar el proyector usted mismo.
  - El proyector debe ser instalado por técnicos cualificados para asegurar el funcionamiento adecuado y reducir el riesgo de lesiones corporales.
  - Además, el techo debe ser lo suficientemente fuerte como para resistir el peso del proyector y la instalación debe de realizarse de acuerdo con las normas de construcción locales.
  - Consulte a su distribuidor para obtener más información.

### ADVERTENCIA

- No cubra la lente con el protector de lente ni con ningún otro objeto similar mientras el proyector esté encendido. En caso contrario, el calor que emite la luz proyectada podría derretir el protector.
- No sitúe ningún objeto sensible al calor delante de la lente del proyector. En caso contrario, el calor que emite la luz proyectada podría derretir el objeto.

El siguiente pictograma indicado en la caja significa la precaución para evitar colocar objetos frente a la lente del proyector.



El proyector se puede instalar en cualquier ángulo dentro del rango vertical y horizontal de 360 °, sin embargo, la vida útil de las piezas ópticas será menor en el siguiente estado de instalación:

- Cuando se instala el proyector de tal manera que la lente está orientada hacia abajo.
- Cuando la ventila de admisión ubicada a un costado del proyector está orientada hacia abajo en proyección retrato. (→ página 137)

Para la instalación tipo retrato, instale el proyector con la toma de admisión en la parte inferior. Tenga en cuenta las precauciones para la instalación en retrato.

\* Se requiere un soporte personalizado que se fija al proyector. (→ página 138)

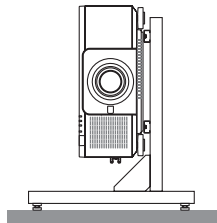

### Precauciones ante fuego y descargas eléctricas

- Asegúrese de que existe una ventilación suficiente y que los ventiladores no presentan obstrucciones para evitar la acumulación de calor en el interior del proyector. Deje el espacio suficiente entre el proyector y la pared. (→ página xi)
- No intente tocar la ventila de salida ubicada en la parte trasera (visto por la parte frontal) ya que se puede calentar cuando el proyector está encendido e inmediatamente después de apagar el proyector. Algunas piezas del proyector podrían llegar a calentarse temporalmente si se apaga el proyector con el botón POWER o si desconecta el suministro de alimentación CA durante la operación del proyector de forma normal. Tenga cuidado al recoger el proyector.
- Evite que objetos extraños, como clips y trozos de papel, caigan sobre el proyector. No intente recuperar ningún objeto que pueda haber caído en el proyector. No inserte ningún objeto metálico, como un cable o un destornillador, en el proyector. Si algún objeto cayese en el interior de su proyector, desconéctelo inmediatamente y deje que un miembro del personal de servicio técnico retire el objeto de su proyector.
- No coloque ningún objeto en la parte superior de su proyector.
- No toque la clavija de alimentación durante una tormenta. De lo contrario, podría recibir una descarga eléctrica o podría producirse un incendio.
- El proyector está diseñado para funcionar con una fuente de alimentación de 110 a 240 V de CA a 50/60 Hz. Asegúrese de que su fuente de alimentación cumple con estos requisitos antes de utilizar el proyector.
- Asegúrese de instalar el tope del cable de alimentación antes de utilizar el proyector. Por favor, consulte la página 15 para obtener información acerca del tope del cable de alimentación.
- No mire a la fuente de luz utilizando instrumentos ópticos (como lupas y espejos). Podrían producirse daños en la visión.

- Cuando encienda el proyector, asegúrese de que nadie esté orientado hacia la lente en la ruta de la luz emitida por el láser. No mire directamente a la lente mientras el proyector está encendido. Podría producir lesiones graves en sus ojos. La etiqueta siguiente, que se indica en la sección de montaje de lente en la cubierta del proyector, describe que este proyector se clasifica en el grupo de riesgo 2 de IEC 62471-5: 2015. Al igual que con cualquier fuente de luz brillante, no mire al rayo de luz, RG2 IEC 62471-5: 2015.

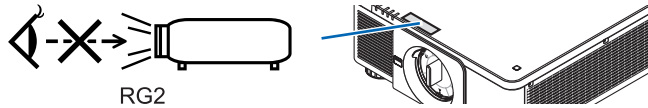

- Realice el ajuste por detrás o desde el lateral del proyector. El ajuste desde la parte frontal podría exponer sus ojos a una potente luz que podría lesionarlos.
- Mantenga cualquier objeto (lupa, etc.) fuera de la trayectoria de la luz del proyector. La luz proyectada desde la lente es extensiva, de modo que cualquier objeto anómalo que pueda redirigir la luz que sale de la lente puede provocar resultados impredecibles, como fuego o lesiones en los ojos.
- No sitúe ningún objeto sensible al calor delante de la ventila de escape del proyector. Hacerlo puede llevar a que el objeto se derrita o a quemaduras en las manos debidas al calor emitido por la rejilla de ventilación.
- Manipule el cable de alimentación con cuidado. Un cable de alimentación dañado o deshilachado puede causar descargas eléctricas o un incendio.
  - No utilice ningún otro cable de alimentación que el suministrado con el proyector.
  - No doble ni tire excesivamente del cable de alimentación.
  - No coloque el cable de alimentación debajo del proyector o debajo de algún objeto pesado.
  - No cubra el cable de alimentación con materiales blandos tales como alfombrillas.
  - No caliente el cable de alimentación.
  - No manipule el cable de alimentación con las manos mojadas.
- Apague el proyector, desenchufe el cable de alimentación y lleve el proyector a un servicio técnico cualificado si ocurren las siguientes condiciones:
  - Cuando el cable de alimentación o clavija está dañado o deshilachado.
  - Si se ha derramado líquido dentro del proyector o si ha estado expuesto a la lluvia o al agua.
  - Si el proyector no funciona de forma normal cuando siga las instrucciones descritas en el manual del usuario.
  - Si se deja caer el proyector o si se ha averiado la caja.
  - Si el proyector muestra un cambio distinto en el rendimiento que indique que necesita servicio.
- Desconecte el cable de alimentación y demás cables antes de transportar el proyector.
- Desactive el proyector y desenchufe el cable de alimentación antes de limpiar la caja.
- Apague el proyector y desenchufe el cable de alimentación si el proyector no se utilizara por un largo periodo de tiempo.
- Cuando utilice un cable LAN:
  - Por seguridad, no realice la conexión del conector para cableado de dispositivos periféricos que pueda tener un voltaje excesivo.
- No use el proyector si no funciona correctamente. Podría ocasionar no solamente descargas eléctricas o incendios sino también daños severos a sus ojos.
- No permita que los niños operen el proyector. Si el proyector es operado por los niños, deben estar bajo supervisión de un adulto.
- Si se encuentran daños o averías en el proyector, detenga de inmediato su uso y consulte al distribuidor para repararlo.
- Nunca desmonte, repare ni modifique usted el proyector. Si estas tareas son realizadas por los usuarios, podría poner en riesgo la seguridad del usuario.
- Consulte a su distribuidor para desechar el proyector. Nunca desmonte el proyector antes de desecharlo.

### ADVERTENCIA

- Mantenga las manos alejadas de la porción de montaje de la lente mientras cambia la lente. De lo contrario podría pellizcar los dedos con el movimiento de la lente.
- No utilice la pata de inclinación con otro propósito que no sea el originalmente establecido. El uso incorrecto, como la sujeción de la pata de inclinación o colgar en una pared pueden dañar el proyector.
- Seleccione [ALTO] en el modo de ventilador si utiliza el proyector de forma continuada durante más de un día. (En el menú, seleccione [CONFIG.] → [INSTALACIÓN (1)] → [MODO DE VENTILADOR] → [ALTO].)
- No desenchufe el cable de alimentación de la toma de la pared ni del proyector si el proyector está encendido. De lo contrario podría dañar el terminal AC IN del proyector y (o) la clavija del cable de alimentación. Para apagar el suministro de alimentación de CA cuando el proyector esté encendido, use el interruptor de alimentación principal, una extensión de alimentación equipada con un interruptor, o un disyuntor.
- Cuando mueva el proyector, asegúrese de usar la ayuda de al menos dos personas. Intentar mover el proyector usted solo podría provocarle dolor en la espalda así como otras lesiones.

### Precauciones durante la manipulación de la lente opcional

Cuando transporte el proyector con la lente, extraiga la lente antes de transportar el proyector. Coloque siempre la tapa anti-polvo en la lente si no está instalada en el proyector. La lente y el mecanismo de desplazamiento de la lente podrían dañarse debido a la incorrecta manipulación durante el transporte.

Cuando transporte el proyector no lo sujete por la lente.

De lo contrario podría provocar que el anillo de enfoque gire, lo que podría ocasionar una caída accidental del proyector. Cuando el proyector no tiene instalada ninguna lente, no coloque sus manos dentro de la apertura de la montura de la lente para transportar el proyector.

Para el montaje, sustitución y limpieza de la lente, asegúrese de apagar el proyector y desconectar el cable de alimentación. De lo contrario podría producirse una lesión ocular, descarga eléctrica o quemaduras.

Mantenga las manos alejadas de la zona de montaje de la lente mientras desplaza la lente. De lo contrario, podrían pellizcarse los dedos por la lente en movimiento.

### Información de cable

#### PRECAUCIÓN

Para HDMI, DisplayPort, BNC, LAN y RS232C, use un cable blindado.

El uso de otros cables puede ocasionar interferencia con la recepción de radio y televisión.

### Precauciones al instalar o cambiar la unidad de la lente vendida por separado (CALIBRACIÓN DELENTE)

Después de la instalación o sustitución de la unidad de la lente, presione el botón CALIBRATION en la unidad principal o el botón INFO/L-CALIB. mientras pulsa el botón CTL en el mando a distancia para llevar a cabo [CALIBRACIÓN DELENTE]. (→ página 17, 110)

Al realizar la [CALIBRACIÓN DELENTE], se calibra el rango de ajuste del zoom, el enfoque y el cambio de la [MEMORIALENTE].

Póngase en contacto con su distribuidor y cambie la unidad de la lente.

### Precauciones con el mando a distancia

- Manipule el mando a distancia con cuidado.
- Si se moja el mando a distancia, límpielo y séquelo inmediatamente.
- Evite el calor y humedad excesivos.
- No cortocircuite, caliente ni desmonte las pilas.
- No arroje las pilas al fuego.
- Cuando no vaya a usar el mando a distancia por un período prolongado de tiempo, extraiga las pilas.
- Asegúrese de que la polaridad (+/-) de las pilas sea correcta.
- No utilice pilas nuevas y usadas al mismo tiempo y no mezcle pilas de distinto tipo.
- Deseche las pilas utilizadas según las regulaciones locales.

### Módulo de iluminación

1. Hay un módulo de iluminación que contiene varios diodos láser incluido en el producto como fuente de luz.
2. Estos diodos láser están sellados en el módulo de iluminación. No se necesita mantenimiento ni servicio para el funcionamiento del módulo de iluminación.
3. El usuario final no tiene permiso para sustituir el módulo de iluminación.
4. Póngase en contacto con un distribuidor cualificado para el reemplazo del módulo de iluminación y para obtener más información.

### Precaución sobre la seguridad del láser

#### • Para Estados Unidos

Este producto está clasificado como de Clase 3R según la segunda edición 2007-03 de IEC 60825-1

#### Para otras regiones

Este producto está clasificado como Clase 1 en la tercera edición de la IEC 60825-1 del 05-2014 y en la tercera edición de la EN 60825-1 del 08-2014.

Este producto está clasificado como RG2 en la primera edición de la IEC 62471-5 del 06-2015.

Siga las leyes y reglamentos de su país en relación con la instalación y gestión del dispositivo.

- Esquema de un láser emitido desde el módulo de iluminación incorporado:
  - Longitud de onda: 450–460 nm
  - Potencia máxima: 380 W
- Patrón de radiación de la carcasa de protección:
  - Longitud de onda: 450–460 nm
  - Salida de radiación láser máxima: 0,253 mJ
  - Duración del pulso: 0,5 ms
  - Frecuencia de repetición: 240 Hz
- El módulo láser se encuentra instalado en este producto. El uso de controles o ajustes de procedimientos diferentes a los especificados aquí puede resultar en exposición a radiación peligrosa.



#### PRECAUCIÓN

- Usar los mandos, ajustes o realizar procedimientos distintos a los especificados en este documento podría verse expuesto a radiación peligrosa.



#### PRECAUCIÓN - CLASE 3R DE IEC 60825-1 SEGUNDA EDICIÓN PRODUCTO LÁSER

LUZ DE LÁSER - EVITE LA EXPOSICIÓN DIRECTA A LOS OJOS



**Amplitud de radiación de la luz láser**

La siguiente figura muestra la amplitud máxima de radiación de la luz láser.  
(unidad: grado)

Unidades de lente aplicables: NP16FL-4K/NP17ZL-4K/NP18ZL-4K/NP19ZL-4K/NP20ZL-4K/NP21ZL-4K/NP31ZL-4K  
Ángulo horizontal H

Lente	Zoom	
	Tele	Amplio
NP16FL-4K	—	32,6
NP17ZL-4K	15,5	21,6
NP18ZL-4K	12,3	16,0
NP19ZL-4K	7,7	12,6
NP20ZL-4K	5,3	7,9
NP21ZL-4K	3,4	5,4
NP31ZL-4K	27,6	33,2

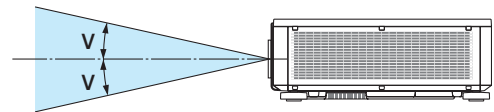
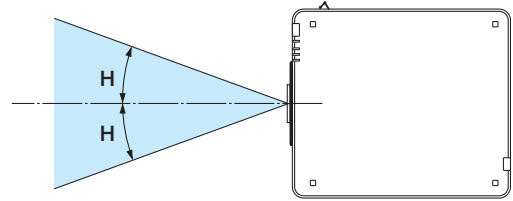

Ángulo vertical V

Lente	Zoom	
	Tele	Amplio
NP16FL-4K	—	19,7
NP17ZL-4K	8,9	12,5
NP18ZL-4K	7,0	9,1
NP19ZL-4K	4,3	7,1
NP20ZL-4K	3,0	4,5
NP21ZL-4K	1,9	3,0
NP31ZL-4K	16,4	20,2

Unidades de lente aplicables: NP39ML-4K  
Ángulo horizontal H

Lente	Zoom	
	Tele	Amplio
NP39ML-4K	—	53,0

Ángulo vertical V

Lente	Tele	Zoom	
		Amplio	
		V1	V2
NP39ML-4K	—	9,5	18,8

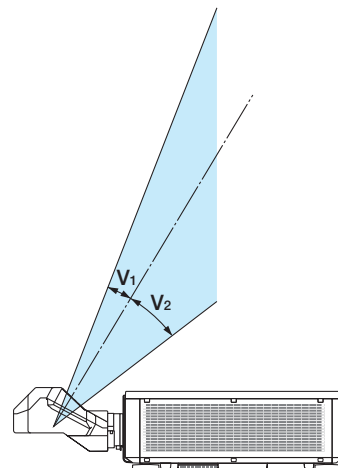
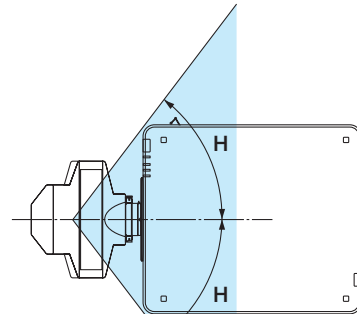

## Información importante

- Estas etiquetas de PRODUCTO LÁSER en CLASE 3R en conformidad con IEC 60825-1 segunda edición y en Clase 1 conforme a IEC 60825-1 tercera edición se encuentran en las siguientes posiciones indicadas.

Etiqueta 1



Etiqueta 2

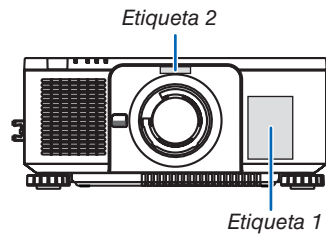

• Etiqueta ID del fabricante

(Para PX1005QL-W)

<p><b>NEC MODEL No. NP-PX1005QL-W 110-240V ~ 50/60Hz 12.5A - 5.5A</b></p> <p>THIS DEVICE COMPLIES WITH PART 15 OF THE FCC RULES. OPERATION IS SUBJECT TO THE FOLLOWING TWO CONDITIONS: (1) THIS DEVICE MAY NOT CAUSE HARMFUL INTERFERENCE, AND (2) THIS DEVICE MUST ACCEPT ANY INTERFERENCE RECEIVED, INCLUDING INTERFERENCE THAT MAY CAUSE UNDESIRABLE OPERATION.</p> <p>CAN ICES-3(A)/NMB-3(A)</p> <p>Complies with FDA performance standards for laser products except for deviations pursuant to Laser Notice No.50, dated June 24, 2007. THIS CABINET IS CONSTRUCTED OF PLASTIC (PC).</p> <p>Contact address for EMEA NEC Display Solutions Europe GmbH Landshuter Allee 12-14 80637 Munich, Germany</p> <p>Производитель Модель NP-PX1005QL-W 110-240 В ~, 50/60 Гц, 12.5-5.5 А Сделано в Китае</p> <p>제품명: 프로젝터 모델명: NP-PX1005QL-W 제조(국가): 델타 비디오 디스플레이 시스템 (우징) 리미티드 / 중국 입력전압: 110-240V ~, 50/60Hz, 12.5A - 5.5A 생산일: 일련번호에 표기 인증 서비스 센터 전화 번호: 080-022-1155 (호성IT주식회사) *본 리본과 전화번호는 국내 규정 내에서 특별한 목적으로 로안 사용되어야 합니다.</p> <p>Tegangan dan Frekuensi: 110-240V ~ 50/60Hz Produksi China</p> <p>CAUTION : TO PREVENT ELECTRIC SHOCK, DO NOT OPEN TOP COVER. NO USER-SERVICEABLE PARTS INSIDE. ATTENTION : AFIN DE PREVENIR UN CHOC ELECTRIQUE NE PAS ENLEVER LE COUVERCLE S'ADRESSER A UN REPARATEUR COMPETENT. ACHTUNG : ZUR VERMEIDUNG EINES ELEKTRISCHEN SCHLAGES, ÖFFNEN SIE DAS GEHÄUSE NICHT SELBST. IN DIESEM GERÄT SIND KEINE TEILE ENTHALTEN, DIE VOM NUTZER GEWARTET WERDEN KÖNNEN. ZUR TRENNUNG VOM NETZ IST DER NETZSTECKER AUS DER STECKDOSE ZU ZIEHEN! ВНИМАНИЕ : ВО ИЗБЕЖАНИЕ УДАРА ЭЛЕКТРИЧЕСКИМ ТОКОМ НЕ ОТКРЫВАЙТЕ ВЕРХНЮЮ КРЫШКУ. ВНУТРИ НЕТ ДЕТАЛЕЙ, ОБСЛУЖИВАЕМЫХ ПОЛЬЗОВАТЕЛЕМ. 주의 : 전기충격 방지를 위해 캐비닛을 열지 마십시오. 내부에는 사용자를 위한 서비스가능 부품이 들어있지 않습니다. 注意 : 請勿打開頂蓋。小心處理電器。機內並無用戶可服務零件。 警告使用者 : 此為甲類資訊技術設備。於居住環境中使用時，可能會造成射頻擾動。在此種情況下，使用者會被要求採取某些適當的對策。</p> <p>投影机 型號 NP-PX1005QL-W 額定輸入電流: 12.5A 至 5.5A 電源: 110-240V 交流電, 50/60Hz 生產國別: 中國</p> <p>NEC Display Solutions, Ltd. 4-28, Mita 1-chome, Minato-ku, Tokyo, Japan MADE IN CHINA</p>	
--	--

(Para PX1005QL-B)

<p><b>NEC MODEL No. NP-PX1005QL-B 110-240V ~ 50/60Hz 12.5A - 5.5A</b></p> <p>THIS DEVICE COMPLIES WITH PART 15 OF THE FCC RULES. OPERATION IS SUBJECT TO THE FOLLOWING TWO CONDITIONS: (1) THIS DEVICE MAY NOT CAUSE HARMFUL INTERFERENCE, AND (2) THIS DEVICE MUST ACCEPT ANY INTERFERENCE RECEIVED, INCLUDING INTERFERENCE THAT MAY CAUSE UNDESIRABLE OPERATION.</p> <p>CAN ICES-3(A)/NMB-3(A)</p> <p>Complies with FDA performance standards for laser products except for deviations pursuant to Laser Notice No.50, dated June 24, 2007. THIS CABINET IS CONSTRUCTED OF PLASTIC (PC).</p> <p>Contact address for EMEA NEC Display Solutions Europe GmbH Landshuter Allee 12-14 80637 Munich, Germany</p> <p>Производитель Модель NP-PX1005QL-B 110-240 В ~, 50/60 Гц, 12.5-5.5 А Сделано в Китае</p> <p>제품명: 프로젝터 모델명: NP-PX1005QL-B 제조(국가): 델타 비디오 디스플레이 시스템 (우징) 리미티드 / 중국 입력전압: 110-240V ~, 50/60Hz, 12.5A - 5.5A 생산일: 일련번호에 표기 인증 서비스 센터 전화 번호: 080-022-1155 (호성IT주식회사) *본 리본과 전화번호는 국내 규정 내에서 특별한 목적으로 로안 사용되어야 합니다.</p> <p>Tegangan dan Frekuensi: 110-240V ~ 50/60Hz Produksi China</p> <p>CAUTION : TO PREVENT ELECTRIC SHOCK, DO NOT OPEN TOP COVER. NO USER-SERVICEABLE PARTS INSIDE. ATTENTION : AFIN DE PREVENIR UN CHOC ELECTRIQUE NE PAS ENLEVER LE COUVERCLE S'ADRESSER A UN REPARATEUR COMPETENT. ACHTUNG : ZUR VERMEIDUNG EINES ELEKTRISCHEN SCHLAGES, ÖFFNEN SIE DAS GEHÄUSE NICHT SELBST. IN DIESEM GERÄT SIND KEINE TEILE ENTHALTEN, DIE VOM NUTZER GEWARTET WERDEN KÖNNEN. ZUR TRENNUNG VOM NETZ IST DER NETZSTECKER AUS DER STECKDOSE ZU ZIEHEN! ВНИМАНИЕ : ВО ИЗБЕЖАНИЕ УДАРА ЭЛЕКТРИЧЕСКИМ ТОКОМ НЕ ОТКРЫВАЙТЕ ВЕРХНЮЮ КРЫШКУ. ВНУТРИ НЕТ ДЕТАЛЕЙ, ОБСЛУЖИВАЕМЫХ ПОЛЬЗОВАТЕЛЕМ. 주의 : 전기충격 방지를 위해 캐비닛을 열지 마십시오. 내부에는 사용자를 위한 서비스가능 부품이 들어있지 않습니다. 注意 : 請勿打開頂蓋。小心處理電器。機內並無用戶可服務零件。 警告使用者 : 此為甲類資訊技術設備。於居住環境中使用時，可能會造成射頻擾動。在此種情況下，使用者會被要求採取某些適當的對策。</p> <p>投影机 型號 NP-PX1005QL-B 額定輸入電流: 12.5A 至 5.5A 電源: 110-240V 交流電, 50/60Hz 生產國別: 中國</p> <p>NEC Display Solutions, Ltd. 4-28, Mita 1-chome, Minato-ku, Tokyo, Japan MADE IN CHINA</p>	
--	--

Posición de la etiqueta ID del fabricante

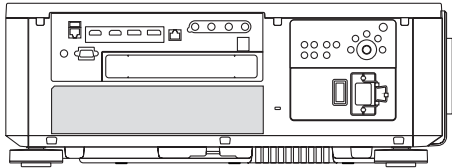

### **Sobre los derechos de copia de las imágenes originales proyectadas:**

No olvide que la utilización de este proyector para fines comerciales lucrativos o para atraer la atención del público en lugares como cafeterías u hoteles, y el empleo de la compresión o la expansión de la imagen en pantalla con las subsiguientes funciones, podría originar problemas por la violación de los derechos de copia protegidos por la ley de propiedad intelectual:

[RELACIÓN DE ASPECTO], [KEYSTONE], función de aumento y otras funciones similares.

**Espacio para instalar el proyector**

Deje suficiente espacio entre el proyector y sus alrededores, tal y como se indica a continuación.

La alta temperatura proveniente del dispositivo podría ser nuevamente succionada por éste.

Evite instalar el proyector en un lugar donde el movimiento del aire proveniente del aire acondicionado sea dirigido hacia el proyector.

El aire caliente del aire acondicionado podría ser succionado por la ventila de admisión del proyector. Si esto sucede, la temperatura del interior del proyector aumentará demasiado ocasionando que el protector contra el exceso de temperatura apague automáticamente la alimentación de los proyectores.

- En relación con la proyección retrato, consulte “Proyección retrato” en la página 137.

**Ejemplo 1 – Si existen paredes en ambos lados del proyector.**

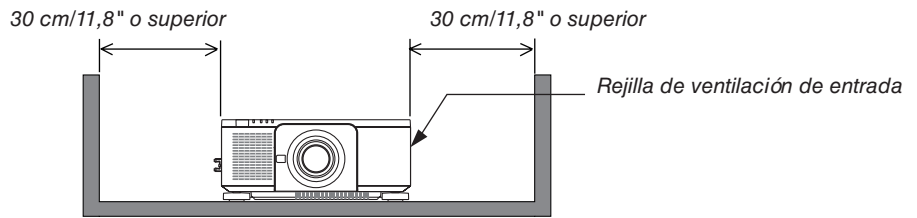

**NOTA:**

- La imagen muestra el espacio adecuado requerido para la parte izquierda y derecha del proyector, suponiendo que se haya mantenido el suficiente espacio para la parte frontal, la de arriba y la de atrás del proyector.

**Ejemplo 2 – Si existe una pared detrás del proyector.**

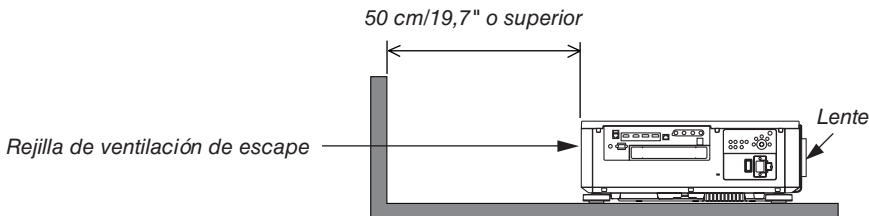

**NOTA:**

- La imagen muestra el espacio adecuado requerido para la parte de atrás del proyector, suponiendo que se haya mantenido el suficiente espacio para la parte izquierda, la derecha y la de atrás del proyector.

# Tabla de contenido

---

<b>Información importante</b> .....	i
<b>1. Introducción</b> .....	1
❶ ¿Qué contiene la caja? .....	1
❷ Introducción al proyector .....	3
❸ Nombre de las partes del proyector .....	6
❹ Denominación de las partes del mando a distancia .....	10
<b>2. Proyección de una imagen (funcionamiento básico)</b> .....	13
❶ Flujo de proyección de una imagen .....	13
❷ Conectar su ordenador/Conectar el cable de alimentación .....	14
❸ Activación del proyector .....	16
❹ Selección de una fuente .....	19
❺ Ajuste del tamaño y la posición de la imagen .....	22
❻ Apagar el proyector .....	33
❼ Después del uso .....	34
<b>3. Funciones prácticas</b> .....	35
❶ Apague la luz del proyector (OBTURADOR DE LALENTE) .....	35
❷ Desactivar la imagen (AV-MUTE) .....	35
❸ Desactivar el menú en pantalla (silencio en pantalla) .....	35
❹ Cambie la posición de visualización del menú en pantalla .....	36
❺ Congelar una imagen .....	37
❻ Ampliar una imagen .....	38
❼ Ajuste de la luminancia (brillo) y efecto de ahorro de energía .....	39
❽ Corrección de distorsión horizontal y vertical Keystone [PIEDRA ANGULAR] .....	43
❾ Prevención del uso no autorizado del proyector [SEGURIDAD] .....	46
❿ Controlar el proyector utilizando un navegador HTTP .....	49
⓫ Almacenamiento de cambios para el desplazamiento de la lente, el zoom y el enfoque [MEMORIALENTE] .....	51
<b>4. Proyección multipantalla</b> .....	57
❶ Qué se puede hacer mediante la proyección multipantalla .....	57
❷ Uso de un único proyector para proyectar dos o cuatro tipos de vídeo al mismo tiempo [IMAGEN POR IMAGEN] .....	58
❸ Alinee múltiples proyectores para visualizar una imagen en alta resolución en una pantalla más grande [MOSAICO] .....	60
❹ Ajustar los contornos de una imagen proyectada [FUSIÓN BORDES] .....	64

<b>5. Uso del menú en pantalla</b> .....	71
<b>1</b> Uso de los menús.....	71
<b>2</b> Elementos del menú.....	72
<b>3</b> Lista de los elementos del menú .....	73
<b>4</b> Descripciones y funciones del menú [ENTRADA].....	79
<b>5</b> Descripciones y funciones del menú [AJUSTE] .....	83
<b>6</b> Descripciones y funciones del menú [PANTALLA] .....	95
<b>7</b> Descripciones y funciones del menú [CONFIG.].....	105
<b>8</b> Descripciones y funciones del menú [INFO.] .....	129
<b>6. Instalación y conexiones</b> .....	133
<b>1</b> Instalación de una lente (vendida por separado).....	133
<b>2</b> Conexión a otros equipos .....	135
<b>3</b> Proyección de retrato (orientación vertical) .....	137
<b>4</b> Apilamiento de proyectores.....	139
<b>7. Mantenimiento</b> .....	142
<b>1</b> Limpieza de la lente.....	142
<b>2</b> Limpieza de la caja.....	142
<b>8. Apéndice</b> .....	143
<b>1</b> Distancia de proyección y tamaño de la pantalla .....	143
<b>2</b> Instalación de la placa opcional (se vende por separado) .....	147
<b>3</b> Lista de señales de entrada compatibles .....	149
<b>4</b> Especificaciones.....	151
<b>5</b> Dimensiones de la caja .....	154
<b>6</b> Asignaciones de pin y nombres de señal de los terminales principales.....	155
<b>7</b> Acerca del comando de control ASCII .....	157
<b>8</b> Cambio del logotipo de fondo (Virtual Remote Tool) .....	159
<b>9</b> Solución de problemas .....	160
<b>10</b> Códigos de control de PC y conexión de cable .....	167
<b>11</b> Lista de comprobación de solución de problemas.....	168

# 1. Introducción

## 1 ¿Qué contiene la caja?

Asegúrese de que la caja contiene todos los elementos que aparecen en la lista. Si falta alguna pieza, póngase en contacto con su distribuidor.

Conserve la caja y los materiales de embalaje originales por si tiene que transportar el proyector.

Proyector

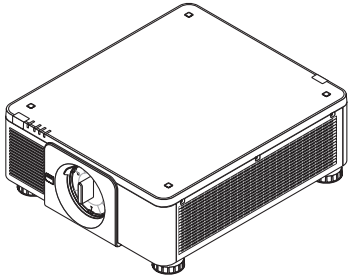

Tapa antipolvo de la lente

\* El proyector se envía sin lente.  
Para saber el tipo de lente y las distancias de proyección, consulte la página 143.

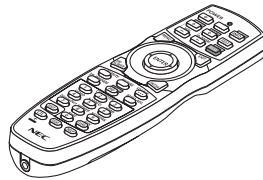

Mando a distancia  
(7N901041)

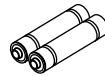

Pilas alcalinas AA (x2)

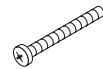

Tornillo antirrobo de la lente (79TM1071)  
Este tornillo dificulta extraer la lente montada en el proyector. (→ página 134)

Cable de alimentación x 3

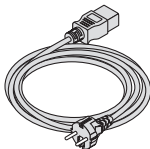

(79TM1021)

Para Europa/Asia/Sudamérica

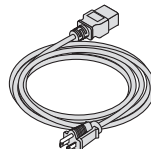

(79TQ1001 para 120 V CA)

Para Norteamérica

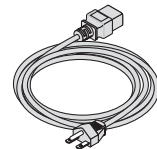

(79TQ1011 para 200 V CA)



4 soportes de apilamiento (79TM1101)

Al apilar proyectores (doble apilamiento), la pata de inclinación del proyector superior se colocará sobre estos soportes de apilamiento. (→ página 139)

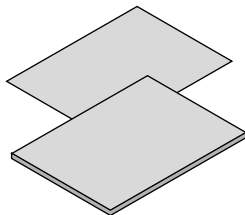

- Información importante (7N8N9041)
- Guía de configuración rápida (para Norteamérica: 7N8N9051) (para el resto de países: 7N8N9051 y 7N8N9061)
- Pegatina de seguridad (Utilice esta pegatina cuando la contraseña de seguridad esté activada).

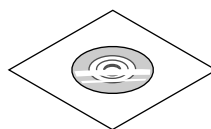

CD-ROM del proyector NEC  
Manual del usuario (PDF)  
(7N952732)

**Sólo para Norteamérica**

Garantía limitada

**Para clientes en Europa:**

En nuestro sitio web encontrará nuestra Póliza de garantía válida actual:

<https://www.nec-display-solutions.com>



### Extracción/Instalación de la tapa antipolvo

Para extraer la tapa antipolvo del proyector, presione la lengüeta de la parte superior izquierda hacia el exterior y tire de la perilla en el centro de la tapa.

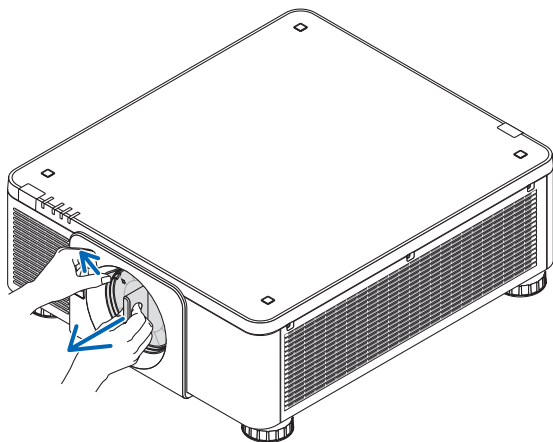

Para instalar la tapa antipolvo en el proyector, localice el cierre en el extremo inferior de la tapa antipolvo y colóquelo en la abertura del proyector con el punto de la marca de triángulo (▽) orientado hacia abajo (① en la siguiente imagen) y, a continuación, presione el extremo superior de la tapa antipolvo contra el proyector para colocar los cierres en la ranura mientras agarra el asa (② en la siguiente imagen).

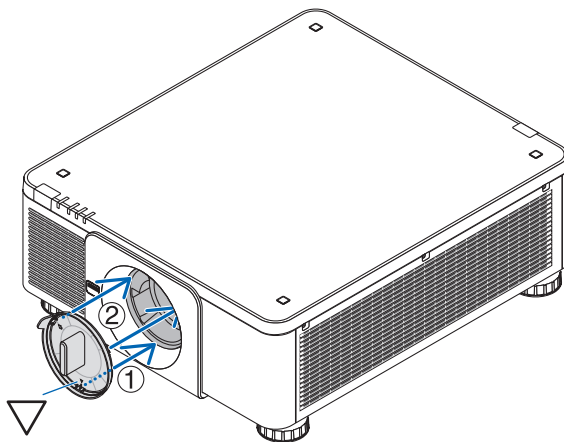

## 2 Introducción al proyector

Esta sección incluye la descripción general de su nuevo proyector y describe sus características y controles.

### General

- **Proyector DLP de un solo chip con alta resolución y alto brillo**

Realizado para proyectar la imagen en la resolución 3.840 × 2.160 píxeles (4K UHD), la relación de aspecto en 16:9 y el brillo en 10.000 lúmenes.

- **Estructura antipolvo superior**

Sistema de enfriamiento de ciclo adaptado para enfriar las piezas ópticas. Con este sistema, el aire en la fuente de iluminación se enfría y circula. Como resultado, las piezas ópticas no están expuestas al aire abierto y puede mantener el brillo sin contaminación por polvo.

\* No puede impedir completamente la contaminación por polvo.

### Fuente de iluminación • Brillo

- **En el módulo de iluminación se encuentra instalado un diodo láser de larga duración**

El producto puede funcionar a un bajo coste debido a que la fuente de luz láser se puede utilizar durante un largo período de tiempo sin requerir sustitución o mantenimiento.

- **Se puede ajustar el brillo dentro de un rango amplio**

A diferencia de las fuentes de luz ordinarias, el brillo puede ajustarse desde el 20 al 100 % en incrementos de 1 %.

- **Modo [BRILLO CONSTANTE]**

El brillo disminuye normalmente con el uso, pero seleccionando el modo [BRILLO CONSTANTE], los sensores que hay en el interior del proyector detectan y ajustan de forma automática la salida, manteniendo así un brillo constante durante toda la vida útil del módulo de iluminación.

Sin embargo, si la salida del brillo está ajustada al máximo, el brillo disminuirá con el uso.

### Instalación

- **Amplia gama de selección de lentes opcionales que se ajustan al lugar de instalación**

Este proyector es compatible con 8 tipos de lentes opcionales, proporcionando así una selección de lentes adaptadas a una gran variedad de lugares de instalación y métodos de proyección.

Además, las lentes pueden instalarse y extraerse instantáneamente.

Tenga en cuenta que ninguna lente viene instalada de fábrica. Adquiera por separado lentes opcionales.

- **Este proyector puede instalarse en cualquier ángulo dentro de la gama vertical y horizontal de 360°, sin embargo, la vida útil de las piezas ópticas se acortará en los siguientes estados de instalación:**

- Al instalar el proyector con la lente orientada hacia abajo.
- Cuando la rejilla de ventilación de entrada del proyector esté orientada hacia abajo en la instalación de retrato.

- **Se puede realizar un apilamiento doble para la proyección con salida de alta luminosidad**

Al apilar 2 proyectores, es posible un mayor brillo en una pantalla grande.

- **Control electrónico de la lente para un ajuste rápido y sencillo**

Se puede ajustar el zoom, el enfoque y la posición (desplazamiento de lente) utilizando los botones del proyector o del mando a distancia.

### Vídeos

- **Imágenes de alta calidad mediante el uso de la tecnología Cinema Quality Picture**

El dispositivo muestra imágenes en alta resolución gracias a su rica capacidad de expresión de gradación y mediante la mejora del contraste de la zona límite de la imagen usando tecnología de desarrollo para proyectores de cine digital y el exclusivo procesador de vídeo NEC para procesar imágenes.



- **Gran variedad de terminales de entrada tales como HDMI, DisplayPort, HDBaseT, SDI, etc.**

El proyector está equipado con terminales de entrada HDMI (1/2), DisplayPort (1/2), HDBaseT, SDI (1/2/3/4). Además, puede instalar tarjetas opcionales (vendidas por separado) en SLOT.

Los terminales de entrada HDMI y DisplayPort del proyector son compatibles con HDCP.

HDBaseT, promovido y establecido por la HDBaseT Alliance, es una tecnología de conectividad electrónica de consumo (CE) y comercial.

- **Visualización de dos o cuatro imágenes al mismo tiempo (IMAGEN POR IMAGEN)**

Con este único proyector puede proyectar dos o cuatro imágenes al mismo tiempo.

Cuando se proyectan dos imágenes, puede ajustar su posición en la pantalla. El proyector también es compatible con la proyección de retrato.

- **Proyección multipantalla usando proyectores múltiples**

Puede alinear múltiples proyectores para visualizar una imagen en alta resolución en una pantalla más grande.

Además, los contornos de las pantallas son suavizados usando una función de combinación de bordes.

- **Ranura para placa opcional**

Este proyector tiene una ranura para placas opcionales (se vende por separado).

### Red

- **Compatible con LAN por cable**

Equipa la LAN y los puertos HDBaseT (RJ-45). Utilizar una LAN por cable conectada con estos puertos habilita el control del proyector mediante un ordenador.

- **Práctico software de utilidad (Soporte del Usuario)**

Este proyector es compatible con nuestro software de utilidad (Administrador NaViSet 2, Virtual Remote Tool, etc.). NaViSet Administrator 2 le ayuda a controlar el proyector mediante un ordenador a través de una conexión de LAN por cable.

Virtual Remote Tool le ayuda a realizar operaciones desde un mando a distancia virtual, tales como encender o apagar el proyector y la selección de la señal a través de una conexión LAN por cable. Además, dispone de función para enviar una imagen al proyector y registrarla como la información del logotipo.

Por favor, visite el sitio web de descarga para cada software.

URL: <https://www.nec-display.com/dl/en/index.html>

- **Compatibilidad CRESTRON ROOMVIEW y Extron XTP**

El proyector es compatible con CRESTRON ROOMVIEW y Extron XTP, permitiendo que múltiples dispositivos conectados a la red sean gestionados y controlados desde un ordenador. Además, permite emitir y controlar una imagen a través de un transmisor Extron XTP conectado al proyector.

### **Acerca de este manual del usuario**

La manera más rápida de comenzar es tomarse un tiempo y hacerlo todo bien desde el principio. Tómese unos minutos para revisar el manual del usuario. Esto le ahorrará tiempo más adelante. Al principio de cada sección encontrará una descripción general. Si la sección no es pertinente, pásela por alto.

### 3 Nombre de las partes del proyector

#### Parte delantera/superior

La lente se vende por separado. La siguiente descripción detalla la unidad una vez instalada la lente NP18ZL-4K.

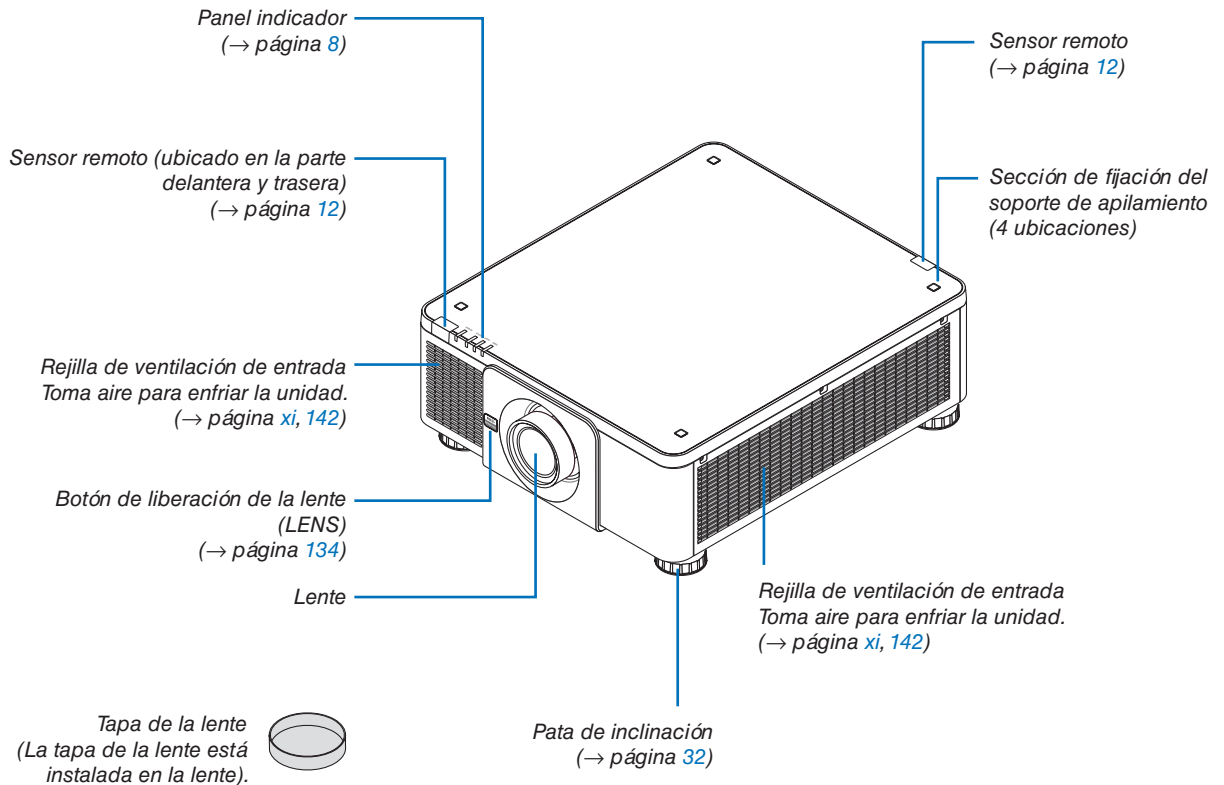

Parte posterior

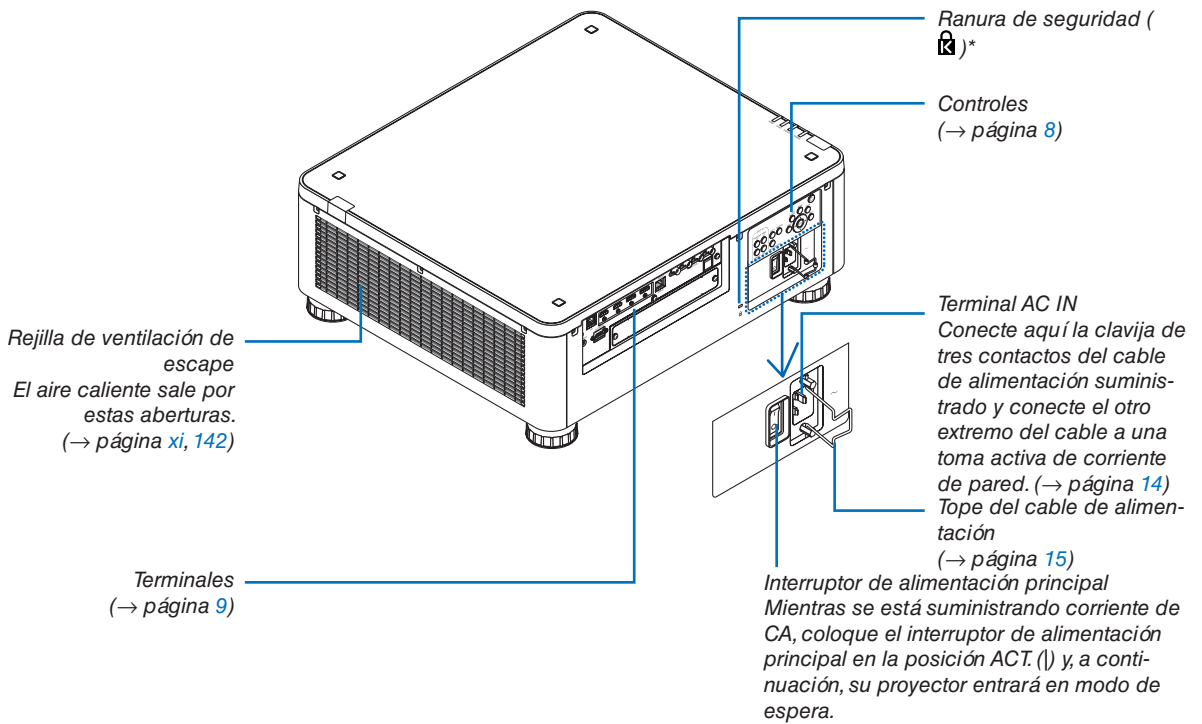

\* Seguridad y bloqueo antirrobo compatible con los cables/equipo de seguridad Kensington. Para más información sobre los productos, visite el sitio web de Kensington.

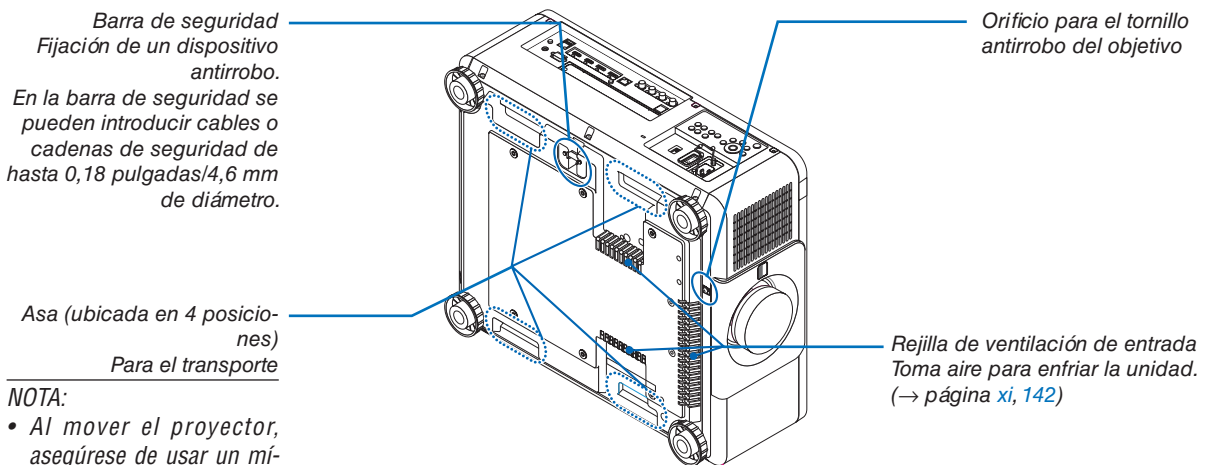

NOTA:

- Al mover el proyector, asegúrese de usar un mínimo de dos personas. Al mismo tiempo, no agarre y sujete el proyector de otra forma que no sea por estos agarres. Intentar mover el proyector solo, puede causar dolores de espalda u otras lesiones.

Controles/Panel indicador

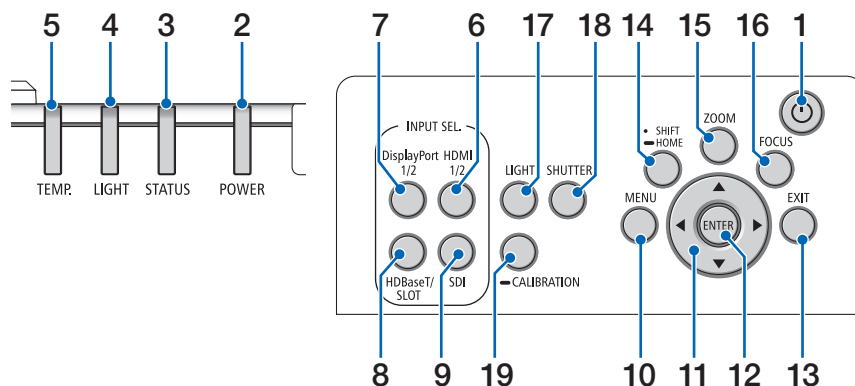

1. Botón (POWER)

(→ página 17, 33)

2. Indicador POWER

(→ página 17, 33, 160)

3. Indicador STATUS

(→ página 160)

4. Indicador LIGHT

(→ página 160)

5. Indicador TEMP.

(→ página 41, 162)

6. Botón HDMI 1/2

(→ página 19)

7. Botón DisplayPort 1/2

(→ página 19)

8. Botón HDBaseT/SLOT

(→ página 19)

9. Botón SDI

(→ página 19)

10. Botón MENU

(→ página 71)

11. Botones ▲▼◀▶

(→ página 71)

12. Botón ENTER

(→ página 71)

13. Botón EXIT

(→ página 71)

14. Botón SHIFT/HOME

(→ página 23)

15. Botón ZOOM

(→ página 31)

16. Botón FOCUS

(→ página 26)

17. Botón LIGHT

(→ página 39)

18. Botón SHUTTER

(→ página 35)

19. Botón CALIBRATION

(→ página 17, 110)

## Características de los terminales

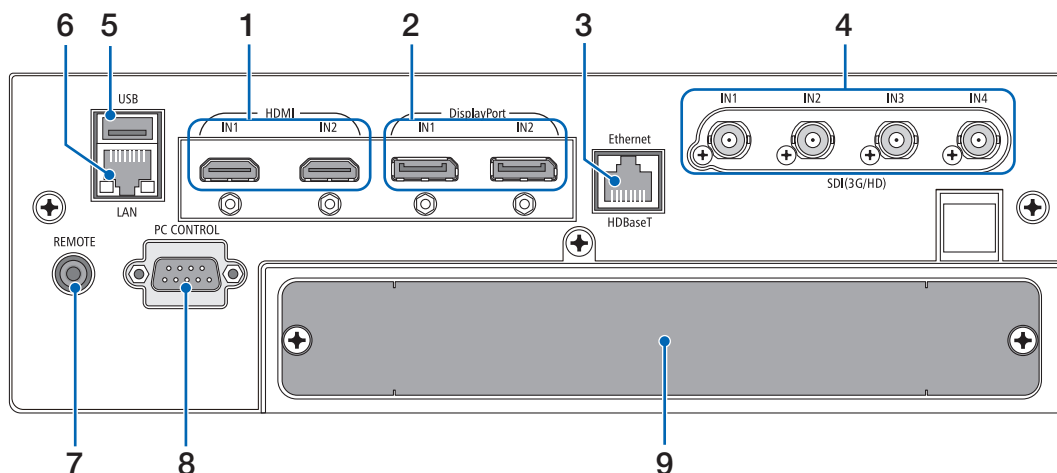

1. **Terminal HDMI1 IN/HDMI2 IN [HDMI IN1/IN2] (tipo A)**  
(→ página 135)
2. **Terminal DisplayPort1 IN/DisplayPort2 IN [DisplayPort IN1/IN2] (DisplayPort 20 pines)**  
(→ página 135)
3. **Puerto HDBaseT [Ethernet/HDBaseT] (RJ-45)**  
(→ página 135)
4. **Terminal SDI1/SDI2/SDI3/SDI4 IN [SDI(3G/HD) IN1/IN2/IN3/IN4] (BNC)**  
(→ página 135)
5. **Puerto USB (tipo A)**  
(Para futura expansión. Este puerto sirve para el suministro de alimentación).
6. **Puerto LAN [LAN] (RJ-45)**  
El puerto de control del proyector desde un PC mediante una red. Conecte el proyector y el PC con un cable de par trenzado blindado (STP) de categoría 5e o superior (de venta en el comercio).
7. **Terminal REMOTE (mini estéreo)**  
Use este conector para el mando a distancia por cable del proyector usando un cable para mando a distancia disponible comercialmente con mini conector estéreo de  $\varnothing$  3,5 (sin resistencia).  
Conecte el proyector y el mando a distancia suministrado usando un cable para mando a distancia por cable comercialmente disponible.  
(→ página 12)

**NOTA:**

- Cuando se conecte el cable de un mando a distancia en el terminal REMOTE, no se podrán llevar a cabo las operaciones del mando a distancia por infrarrojos.
- No se puede suministrar alimentación desde el terminal REMOTE hacia el mando a distancia.
- Si [HDBaseT] está seleccionada en [SENSOR REMOTO] y el proyector está conectado a un dispositivo de transmisión comercialmente disponible compatible con HDBaseT, las operaciones de control remoto por infrarrojos no se llevan a cabo si la transmisión de las señales del mando a distancia ha sido configurada en el dispositivo de transmisión. Sin embargo, el control remoto usando rayos infrarrojos se puede llevar a cabo cuando el suministro de alimentación del dispositivo de transmisión está apagado.

8. **Puerto PC CONTROL (D-Sub de 9 pines)**  
Utilice este puerto para conectar un PC o sistema de control. Esto le permite controlar el proyector utilizando el protocolo de comunicación serial. Use un cable blindado RS232C (de venta en el comercio). Si va a escribir su propio programa, los códigos de control de PC típicos se encuentran en la página 167.
9. **SLOT**  
(→ página 147)



## 4 Denominación de las partes del mando a distancia

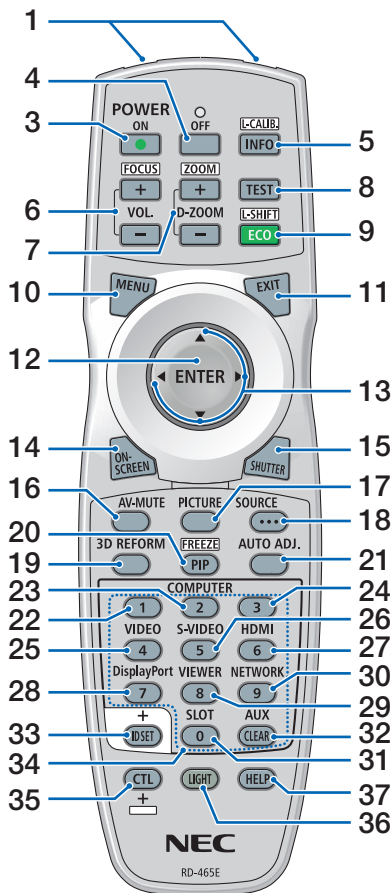

### 1. Transmisor infrarrojo

(→ página 12)

### 2. Clavija para mando

Conecte aquí el cable para mando a distancia disponible comercialmente para la operación por cable. (→ página 12)

### 3. Botón POWER ON

(→ página 17)

### 4. Botón POWER OFF

(→ página 33)

### 5. Botón INFO/L-CALIB.

Visualice la pantalla [FUENTE(1)] del menú en pantalla. (→ página 129)

La [CALIBRACIÓN DE LENTE] del objetivo se lleva a cabo al pulsar el botón CTL al mismo tiempo. (→ página 17, 110)

### 6. Botones VOL./FOCUS +/-

(La función del botón VOL. no puede usarse con esta serie de proyectores). (→ página 26)

### 7. Botones D-ZOOM/ZOOM +/-

(→ página 38, 31)

### 8. Botón TEST

(→ página 79)

### 9. Botón ECO/L-SHIFT

(→ página 39, 25)

### 10. Botón MENU

(→ página 71)

### 11. Botón EXIT

(→ página 71)

### 12. Botón ENTER

(→ página 71)

### 13. Botón ▲▼◀▶

(→ página 71)

### 14. Botón ON-SCREEN

(→ página 35)

### 15. Botón SHUTTER

(→ página 35)

### 16. Botón AV-MUTE

(→ página 35)

### 17. Botón PICTURE

(→ página 83, 86)

### 18. Botón SOURCE

(→ página 20)

### 19. Botón 3D REFORM

(→ página 43)

### 20. Botón PIP/FREEZE

(→ página 37)

### 21. Botón AUTO ADJ.

Al proyectar la pantalla HDMI, DisplayPort, HDBaseT, SDI o SLOT, las condiciones se ajustan automáticamente a un estado óptimo.

### 22, 23, 24. Botón COMPUTER 1/2/3

(no disponible en esta gama de proyectores)

### 25. Botón VIDEO

(no disponible en esta gama de proyectores)

### 26. Botón S-VIDEO

(no disponible en esta gama de proyectores)

### 27. Botón HDMI

(→ página 19)

### 28. Botón DisplayPort

(→ página 19)

### 29. Botón VIEWER

(no disponible en esta gama de proyectores)

### 30. Botón NETWORK

(→ página 19)

### 31. Botón SLOT

(→ página 19)

### 32. Botón AUX

(→ página 19)

### 33. Botón ID SET

(→ página 116)

### 34. Botones numéricos (0 a 9/ CLEAR)

(→ página 116)

### 35. Botón CTL

Este botón se utiliza junto con otros botones, de forma similar a la tecla CTRL en un ordenador.

### 36. Botón LIGHT

Este botón se utiliza para encender la luz de fondo para los botones del mando a distancia.

La luz de fondo se apagará si no se pulsa ningún botón durante 10 segundos.

### 37. Botón HELP

(→ página 129)

### Instalación de pilas

1. Pulse el pestillo y extraiga la cubierta de la pila.
2. Instale pilas nuevas (AA). Asegúrese de que la polaridad (+/-) de las pilas sea correcta.
3. Deslice la cubierta sobre las pilas hasta que encaje en posición.

NOTA:

- No mezcle pilas nuevas y usadas ni pilas de distinto tipo.

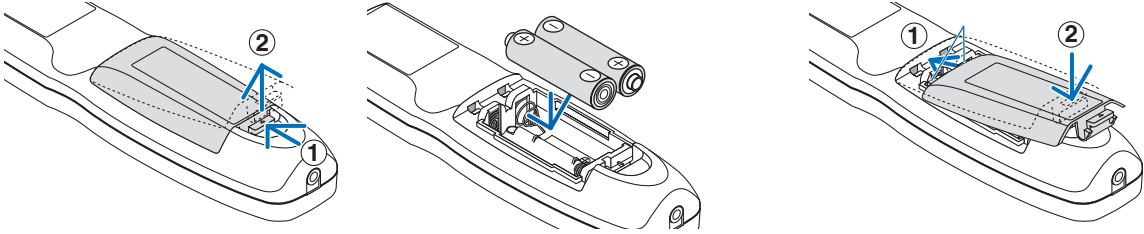

### Precauciones con el mando a distancia

- Manipule el mando a distancia con cuidado.
- Si el mando a distancia se moja, límpielo y séquelo inmediatamente.
- Evite el calor y humedad excesivos.
- No cortocircuite, caliente ni desmonte las pilas.
- No arroje las pilas al fuego.
- Cuando no vaya a usar el mando a distancia por un período prolongado de tiempo, extraiga las pilas.
- Asegúrese de que la polaridad (+/-) de las pilas sea correcta.
- No utilice pilas nuevas y usadas al mismo tiempo y no mezcle pilas de distinto tipo.
- Deseche las pilas utilizadas según las regulaciones locales.

## Rango de operación para el mando a distancia inalámbrico

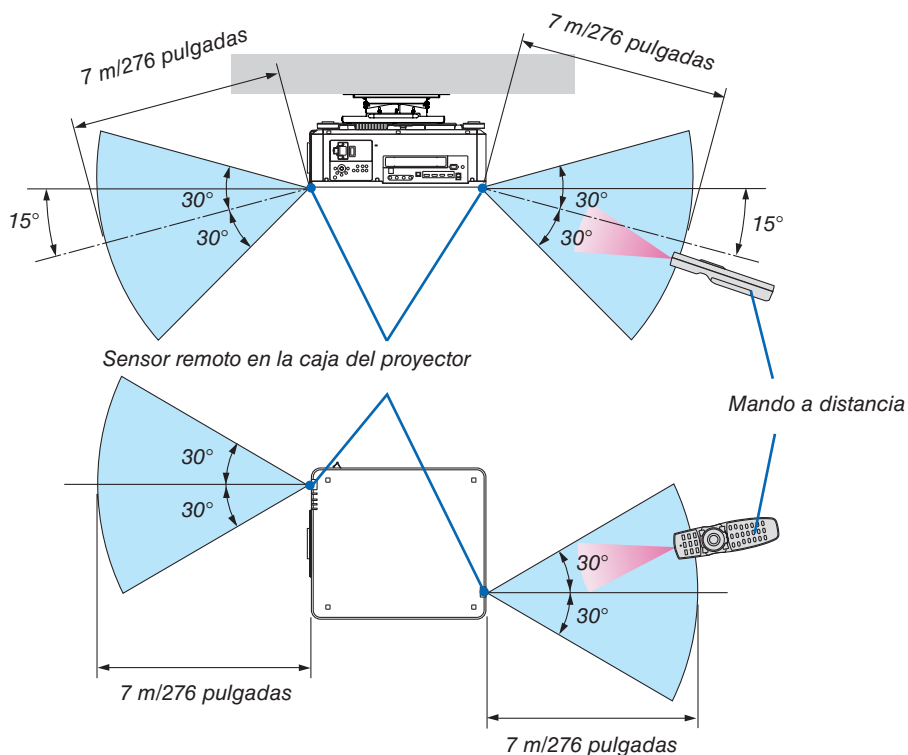

- La señal infrarroja tiene un alcance en línea recta a nivel de la vista de los metros indicados arriba, dentro de un ángulo de 60 grados respecto del sensor remoto situado en la caja del proyector.
- El proyector no responderá si hay objetos entre el mando a distancia y el sensor o si el sensor está expuesto a alguna luz fuerte. Las pilas débiles también pueden impedir que el mando a distancia controle correctamente el proyector.

## Uso del mando a distancia en la operación por cable

Conecte un extremo del cable del mando a distancia al terminal REMOTE y el otro extremo al conector de mando a distancia en el mando a distancia.

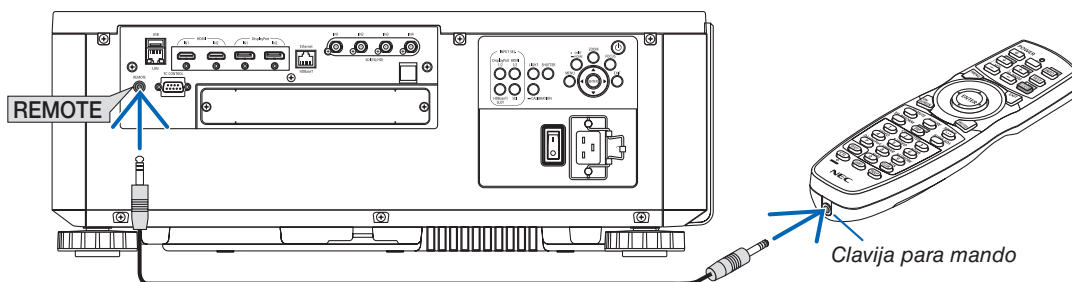

### NOTA:

- Cuando se introduce un cable de mando a distancia en el terminal REMOTE, el mando a distancia no funciona para la comunicación inalámbrica por infrarrojos.
- No se suministrará alimentación al mando a distancia por el proyector a través del conector REMOTE. Se necesitan pilas al usar el mando a distancia en las operaciones con cable.

## 2. Proyección de una imagen (funcionamiento básico)

En esta sección se describe la forma de encender el proyector y proyectar una imagen en la pantalla.

### 1 Flujo de proyección de una imagen

#### Paso 1

- Conectar su ordenador/Conectar el cable de alimentación (→ página 14)



#### Paso 2

- Encender el proyector (→ página 16)



#### Paso 3

- Seleccionar una fuente (→ página 19)



#### Paso 4

- Ajustar el tamaño y la posición de la imagen (→ página 22)
- Corregir la distorsión keystone [PIEDRA ANGULAR] (→ página 43)



#### Paso 5

- Ajustar una imagen



#### Paso 6

- Realizar una presentación



#### Paso 7

- Apagar el proyector (→ página 33)



#### Paso 8

- Después del uso (→ página 34)

### 2 Conectar su ordenador/Conectar el cable de alimentación

#### 1. Conectar su ordenador al proyector.

Esta sección le mostrará una conexión básica a un ordenador. Para obtener más información sobre otras conexiones, consulte "6-2. Conexión a otros equipos" en la página 135.

Conecte el terminal de salida HDMI del ordenador al terminal de entrada HDMI1 o HDMI2 de la unidad.

#### 2. Conecte el cable de alimentación suministrado al proyector.

#### ADVERTENCIA

ASEGÚRESE DE CONECTAR EL DISPOSITIVO A TIERRA.

PARA EVITAR INCENDIOS O DESCARGAS ELÉCTRICAS, NO EXPONGA ESTA UNIDAD A LA LLUVIA NI A LA HUMEDAD.

NO USE EL ENCHUFE DE ESTA UNIDAD CON UN CABLE ALARGADOR NI EN UNA TOMA DE CORRIENTE A MENOS QUE SE HAYAN INTRODUCIDO CORRECTAMENTE TODAS LAS PATILLAS.

#### PRECAUCIÓN

Este equipo ha sido diseñado para utilizarse conectando el cable de alimentación a la toma a tierra. Si el cable de alimentación no está conectado a tierra, podría provocar una descarga eléctrica. Asegúrese de que el cable de alimentación esté correctamente conectado a tierra.

Información importante:

- Al enchufar y desenchufar el cable de alimentación suministrado, asegúrese de que el interruptor de alimentación principal está pulsado en la posición de desactivación [O]. De lo contrario podrían producirse daños en el proyector.
- No use un suministro de alimentación trifásico. De lo contrario, podría provocar un fallo en el funcionamiento.

Primero, conecte la clavija de tres contactos del cable de alimentación suministrado al terminal AC IN del proyector y, a continuación, conecte la otra clavija del cable de alimentación suministrado a la toma de corriente de la pared. No utilice ningún adaptador de enchufe.

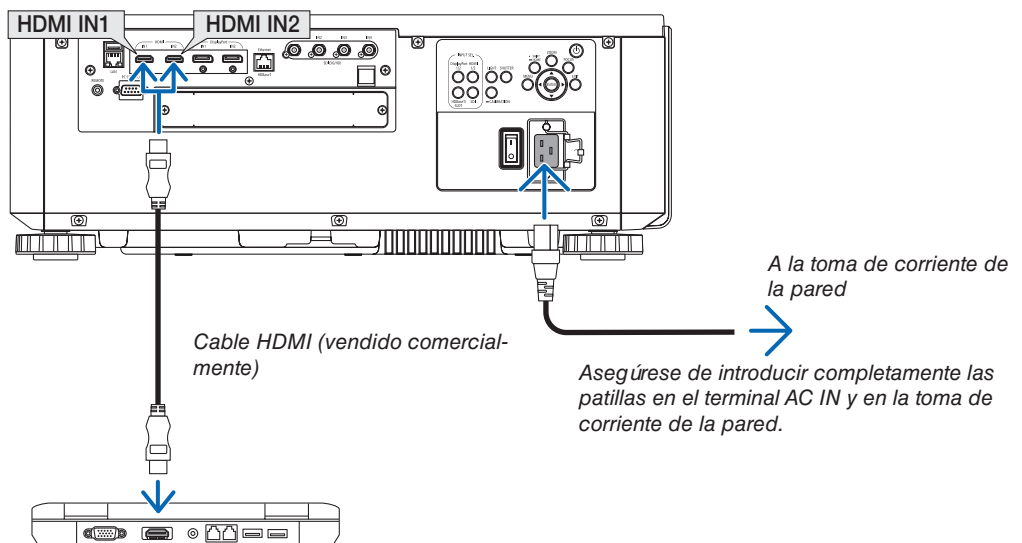

## 2. Proyección de una imagen (funcionamiento básico)

### PRECAUCIÓN

Las piezas del proyector podrían llegar a calentarse temporalmente si se apaga el proyector con el botón POWER o si desconecta el suministro de alimentación de CA durante la operación del proyector de forma normal. Tenga cuidado al sujetar el proyector.

### Uso de los cables de administración suministrados

Seleccione el cable de alimentación apropiado para su país o región.

Para Europa/Asia/Sudamérica

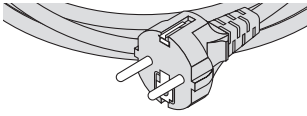

Para Norteamérica

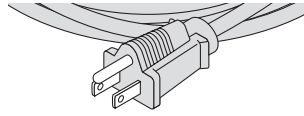

(120 V)

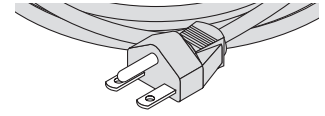

(200 V)

### Uso del tope del cable de alimentación

Para evitar que el cable de alimentación se salga accidentalmente del terminal AC IN del proyector, instale el tope del cable de alimentación para fijarlo.

### PRECAUCIÓN

- Para evitar que el cable de alimentación se suelte, asegúrese de que todas las patillas del cable de alimentación estén completamente introducidas en el terminal AC IN del proyector antes de usar el tope del cable de alimentación para fijar el cable de alimentación. Un contacto suelto del cable de alimentación podría causar incendios o descargas eléctricas.

### Instalación del tope del cable de alimentación

1. Eleve el tope del cable de alimentación y déjelo sobre el cable de alimentación.

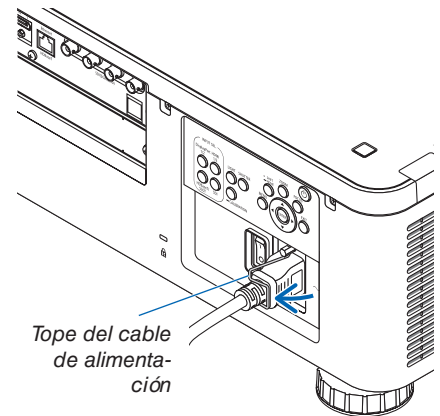

- Para liberar el tope, elévelo y colóquelo en el lado opuesto.

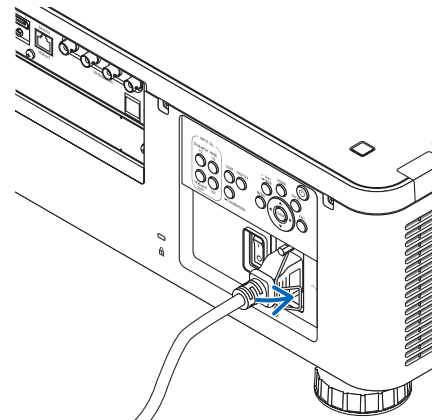

### 3 Activación del proyector

NOTA:

- El proyector posee dos interruptores de alimentación: Un interruptor de alimentación principal y un botón POWER (POWER ON y OFF en el mando a distancia)

#### • Activación del proyector:

1. **Pulse el interruptor de alimentación principal en la posición ACT. (I).**

El proyector entrará en el modo de espera.

2. **Pulse el botón POWER.**

El proyector estará listo para su uso.

#### • Apagar el proyector:

1. **Pulse el botón POWER.**

Se visualizará un mensaje de confirmación.

2. **Pulse el botón POWER otra vez.**

El proyector entrará en el modo de espera.

3. **Pulse el interruptor de alimentación principal en la posición DESACT. (O).**

El proyector se apagará.

1. **Extraiga la tapa de la lente del objetivo.**

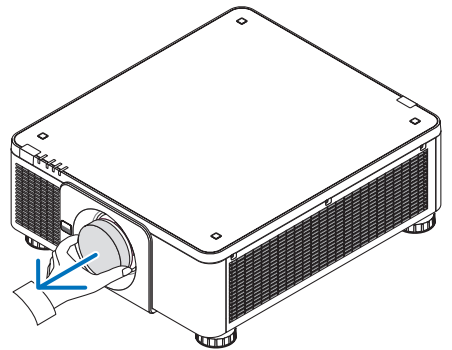

2. **Pulse el interruptor de alimentación principal en la posición ACT. (I).**

El indicador POWER se ilumina en verde. Si no realiza ninguna operación en la unidad o si no se establece ninguna comunicación desde el dispositivo conectado, la unidad entrará en el modo de espera transcurridos unos instantes. (Cuando el modo de espera está ajustado en "Normal")

(→ página 126)

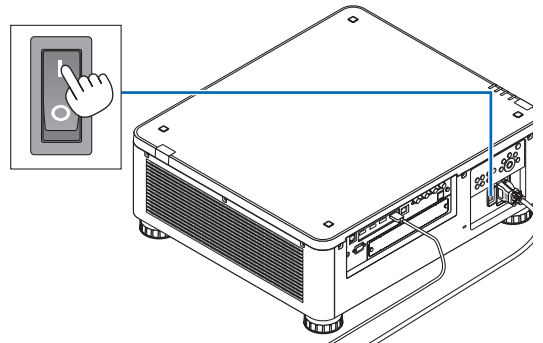

## 2. Proyección de una imagen (funcionamiento básico)

3. Pulse el botón  (POWER) en la caja del proyector o el botón POWER ON del mando a distancia.

### ADVERTENCIA

El proyector produce una luz intensa. Al encender la alimentación, asegúrese de que nadie dentro del rango de proyección está mirando a la lente.

El indicador POWER cambia de una luz verde constante a una luz azul parpadeante y la imagen se proyecta en la pantalla.

#### SUGERENCIA:

- Si se visualiza el mensaje “¡EL PROYECTOR ESTÁ BLOQUEADO! INTRODUCZA SU CONTRASEÑA.”, quiere decir que la característica [SEGURIDAD] está activada. (→ página 46)

Después de encender el proyector, asegúrese de que el ordenador o la fuente de vídeo se encuentren encendidos.

#### NOTA:

- Se visualizará la pantalla azul (fondo [AZUL]) cuando no exista señal de entrada (según los ajustes predeterminados del menú).

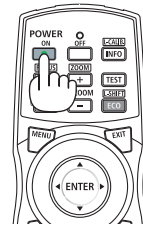
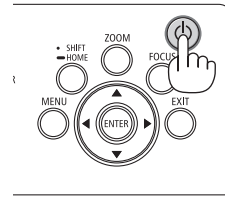

Reposo

Parpadeando

Alimentación activada

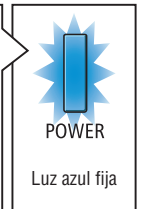
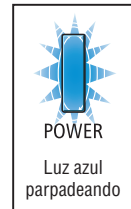
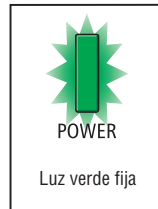

### Realización de la calibración de la lente

Después de instalar o sustituir lentes, asegúrese de realizar la [CALIBRACIÓN DE LENTE] manteniendo pulsado el botón CALIBRATION de la caja del proyector durante un mínimo de dos segundos o manteniendo pulsado el botón CTL y pulsando el botón INFO/L-CALIB. del mando a distancia. Realizar también la [CALIBRACIÓN DE LENTE] cuando se encuentran problemas en el movimiento de desplazamiento de la lente. La calibración corrige el zoom ajustable, el desplazamiento y la gama de enfoque. Si no realiza la calibración, podría no ser capaz de obtener el mejor enfoque y zoom incluso si ajusta el enfoque y el zoom para la lente. Cuando se realiza la Calibración de lente, el indicador STATUS parpadea en verde dos veces por ciclo.

- Las siguientes lentes deben calibrarse:  
NP16FL-4K, NP17ZL-4K, NP18ZL-4K, NP19ZL-4K, NP20ZL-4K, NP21ZL-4K, NP31ZL-4K

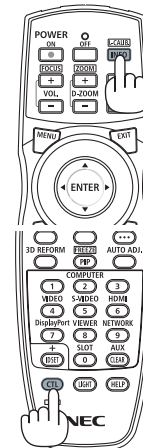
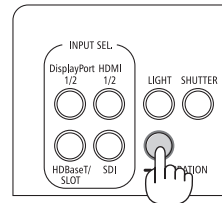



## 2. Proyección de una imagen (funcionamiento básico)

### Nota acerca de la pantalla inicial (pantalla de selección de idioma de menú)

Cuando encienda el proyector por primera vez, accederá al menú inicial. Este menú le da la oportunidad de seleccionar uno de los 30 idiomas del menú.

Para seleccionar un idioma del menú siga los pasos que se indican a continuación:

#### 1. Use el botón ▲, ▼, ◀ o ▶ para seleccionar uno de los 30 idiomas del menú.

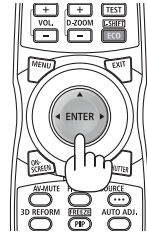
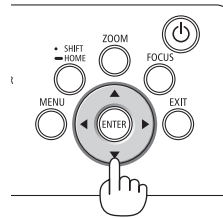

#### 2. Pulse el botón ENTER para ejecutar la selección.

Después de hacerlo, puede continuar con las operaciones del menú.

Si lo desea, puede seleccionar el idioma del menú posteriormente.

(→ [IDIOMA] en la página 75 y 105)

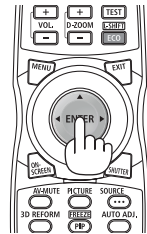
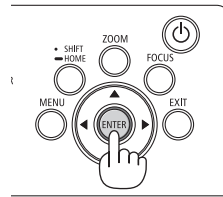

#### NOTA:

- Si se muestra el mensaje, [AJUSTE "LA FECHA Y LA HORA".], configure la fecha y hora actuales. (→ página 115)
- En el caso de que no se muestra este mensaje, se recomienda realizar [CONFIG. DE FECHA Y HORA].
- En los siguientes casos, el proyector no se encenderá.
  - Si la temperatura interna del proyector es demasiado alta, el proyector detecta una temperatura excesivamente alta. En esta condición, el proyector no se encenderá para proteger el sistema interno. Si esto sucediera, espere hasta que los componentes internos del proyector se enfríen.
  - Si el indicador STATUS está iluminado en naranja con el botón de alimentación pulsado, quiere decir que [BLOQ. PANEL DE CONT.] está activado. Cancele el bloqueo desactivándolo. (→ página 115)
- Mientras el indicador POWER parpadee en cortos ciclos en azul, la alimentación no podrá ser desconectada utilizando el botón de alimentación. (Mientras el indicador POWER parpadea en ciclos largos en azul, se pone en funcionamiento el TEMPOR. DES-ACTIVADO y la alimentación podrá ser desconectada).

## 2. Proyección de una imagen (funcionamiento básico)

### 4 Selección de una fuente

#### Selección de una fuente de ordenador o de vídeo

NOTA:

- Encienda el ordenador o el equipo de la fuente de vídeo conectado al proyector.

#### Uso del botón directo

Pulse el botón directo de la caja del proyector o del mando a distancia. Seleccione la entrada en conformidad con el terminal de conexión.

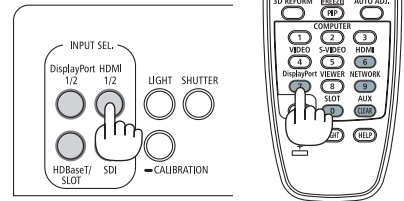

Conector de entrada	Botón en la caja del proyector	Botón en el mando a distancia	Nota
HDMI1/2 IN	HDMI 1/2	HDMI	Alterna entre HDMI1 y HDMI2 cada vez que se pulsa.
DisplayPort 1/2 IN	DisplayPort 1/2	DisplayPort	<ul style="list-style-type: none"><li>• Alterna entre DisplayPort1 y DisplayPort2 cada vez que se pulsa.</li><li>• Seleccione DisplayPort1 para el enlace dual.</li></ul>
SDI 1/2/3/4 IN	SDI	AUX	<ul style="list-style-type: none"><li>• Alterna entre SDI1, SDI2, SDI3 y SDI4 cada vez que se pulsa.</li><li>• Seleccione SDI1 para el enlace cuádruple o el enlace dual.</li></ul>
HDBaseT	HDBaseT/SLOT	NETWORK	Cada vez que pulse el botón de la caja del proyector, el modo alterna entre HDBaseT y SLOT.
SLOT	HDBaseT/SLOT	SLOT	Cada vez que pulse el botón de la caja del proyector, el modo alterna entre HDBaseT y SLOT.

## 2. Proyección de una imagen (funcionamiento básico)

### Detección automática de la señal

Pulse el botón SOURCE durante 1 segundo o más. El proyector buscará la fuente de entrada disponible y la visualizará. La fuente de entrada cambiará de la siguiente manera:

HDMI1 → HDMI2 → DisplayPort1 → DisplayPort2 → HDBaseT → SDI1 → SDI2 → SDI3 → SDI4 → SLOT.....

#### SUGERENCIA:

- Si no hay ninguna señal de entrada disponible, la entrada será omitida.
- Púlselo brevemente para visualizar la pantalla [ENTRADA].

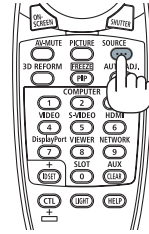

Pulse los botones ▼/▲ para asociar el terminal de entrada objetivo y enseguida pulse el botón ENTER para cambiar la entrada. Para eliminar la visualización del menú en la pantalla [ENTRADA], pulse el botón MENU o EXIT.

## 2. Proyección de una imagen (funcionamiento básico)

### Seleccionar la fuente predeterminada

Puede ajustar una fuente como fuente predeterminada de tal manera que sea visualizada cada vez que el proyector se encienda.

#### 1. Pulse el botón **MENU**.

Se visualizará el menú.

#### 2. Pulse el botón **▶** para seleccionar **[CONFIG.]** y pulse el botón **▼** o el botón **ENTER** para seleccionar **[MENÚ(1)]**.

#### 3. Pulse el botón **▶** para seleccionar **[OPCIONES DE FUENTE(1)]**.

#### 4. Pulse el botón **▼** para seleccionar **[SEL. ENTRADA PREDET.]** y pulse el botón **ENTER**.

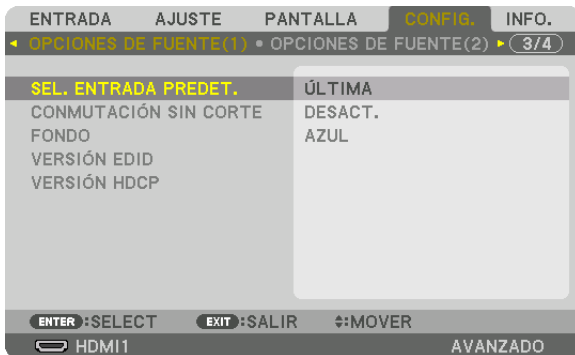

La pantalla **[SEL. ENTRADA PREDET.]** será visualizada.

(→ página 123)



#### 5. Seleccione una fuente como la fuente predeterminada, y pulse el botón **ENTER**.

#### 6. Pulse el botón **EXIT** tres veces para cerrar el menú.

#### 7. Reinicie el proyector.

La fuente que seleccionó en el paso 5 será proyectada.

#### SUGERENCIA:

- Cuando el proyector se encuentra en modo de espera, enviar una señal de ordenador desde un ordenador activará el proyector y proyectará simultáneamente la imagen del ordenador.  
([SELEC. ENC. AUTO ACT.] → página 126)

### 5 Ajuste del tamaño y la posición de la imagen

Los dibujos y los cables no aparecen en las ilustraciones de este capítulo para mostrar los ejemplos con mayor claridad.

Ajuste de la posición vertical y horizontal de la imagen proyectada  
[Desplazamiento de la lente]  
(→ página 23)

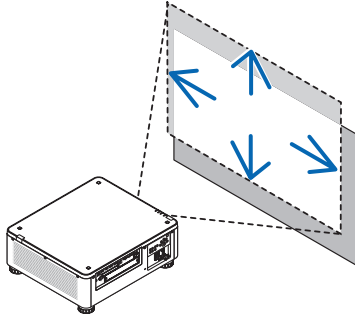

Ajuste del enfoque  
[Enfoque]  
(→ página 26)

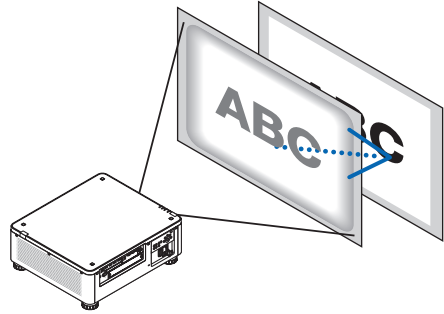

Ajuste con precisión del tamaño de una imagen  
[Zoom]  
(→ página 31)

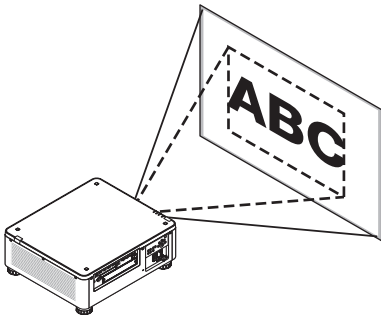

Ajuste de la altura de la imagen proyectada y la inclinación horizontal  
[Pata de inclinación] \*1  
(→ página 32)

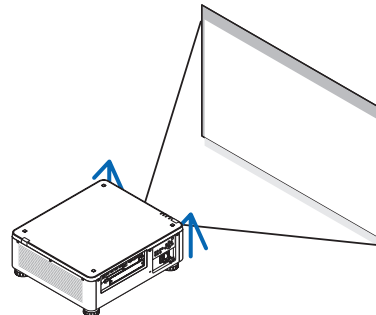

#### NOTA \*1:

- Ajuste la altura de la imagen proyectada usando la pata de inclinación cuando desee proyectar la imagen en una posición superior a la del rango de ajuste del desplazamiento de la lente.

#### SUGERENCIA:

- Pueden usarse los modos de prueba integrados para ajustar el tamaño y la posición de la imagen. (→ página 79)  
Pulsar el botón TEST visualizará el modo de prueba. El botón ◀ o ▶ puede seleccionar un modo de prueba. Para cerrar el modo de prueba, cambie a otra fuente.

## 2. Proyección de una imagen (funcionamiento básico)

### Ajuste de la posición vertical de una imagen proyectada (desplazamiento de lente)



#### PRECAUCIÓN

- Realice el ajuste por detrás o desde el lateral del proyector. Llevar a cabo el ajuste desde la parte frontal podría exponer sus ojos a una potente luz, la cual podría lesionarlos.
- Mantenga las manos alejadas de la zona de montaje de la lente mientras realiza el ajuste de la lente. De lo contrario podría resultar en dedos pellizcados por el movimiento de la lente.

#### NOTA:

- La función de desplazamiento de la lente no está disponible si el proyector tiene instalada una lente NP16FL-4K o NP39ML-4K. Para usar NP16FL-4K, ajuste la lente en la posición de inicio. Para usar NP39ML-4K, seleccione [CONFIG.] → [INSTALACIÓN (2)] → [POSICIÓN DE LALENTE] → [TIPO] en el menú en pantalla; la lente se moverá automáticamente a la posición adecuada.
- Desplazar la lente al máximo en ángulo oblicuo causará que los extremos de la imagen se oscurezcan o la aparición de sombras oscuras.

### Ajuste con los botones en la caja

#### 1. Pulse el botón SHIFT/HOME.

Se visualizará la pantalla [DESPLAZAMIEN.LENTE].



## 2. Proyección de una imagen (funcionamiento básico)

### 2. Pulse el botón ▼▲◀▶.

Use los botones ▼▲◀▶ para mover la imagen proyectada.

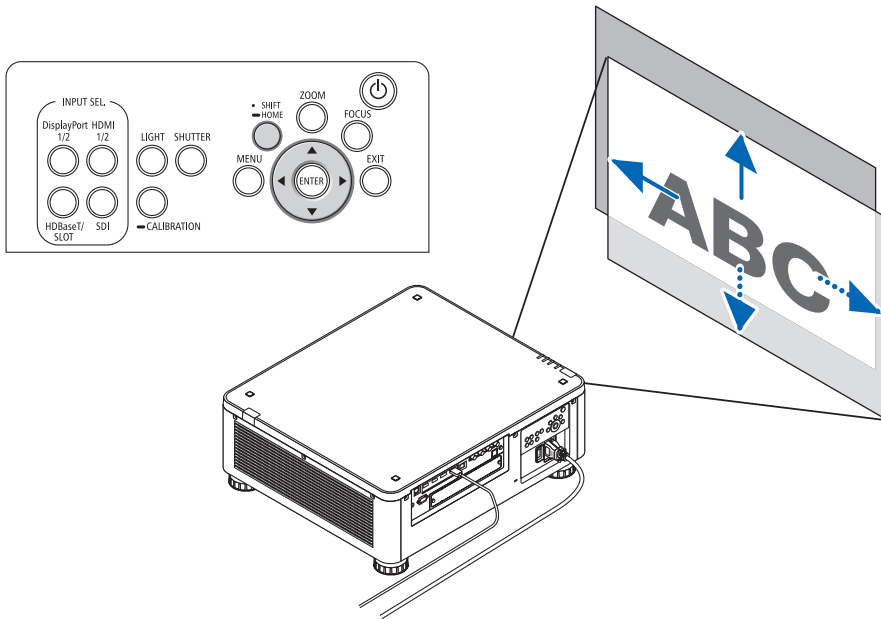

- Retorno de la posición de desplazamiento de la lente a la posición inicial

Mantenga pulsado el botón SHIFT/HOME durante 2 segundos para retornar la posición de desplazamiento de la lente a la posición inicial (posición cerca del centro)

## 2. Proyección de una imagen (funcionamiento básico)

### Ajuste con el mando a distancia

#### 1. Mantenga pulsado el botón CTL y pulse el botón ECO/L-SHIFT.

Se visualizará la pantalla [DESPLAZAMEN. LENTE].



#### 2. Pulse el botón ▼▲◀▶.

Use los botones ▼▲◀▶ para mover la imagen proyectada.

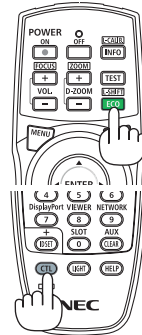

### NOTA:

#### Calibración de lente

Si la alimentación del proyector es desconectada incorrectamente durante el movimiento del desplazamiento de la lente, podría desplazarse la posición inicial de la lente y causar un funcionamiento incorrecto. El indicador STATUS parpadeará en naranja para informar de la ocurrencia de este tipo de problema. En este caso, realice la calibración de la lente.

#### Procedimientos de calibración de la lente

1. Encienda el proyector.

2. Pulse el botón (CALIBRATION) del panel de control durante 2 segundos o mantenga pulsado el botón CTL y pulse el botón INFO/L-CALIB. del mando a distancia.

Se lleva a cabo la calibración.

### SUGERENCIA:

- El siguiente diagrama muestra el rango de ajuste de desplazamiento de la lente (modo de proyección: escritorio frontal). Para elevar la posición de la proyección aún más, ajuste la pata de inclinación. (→ página 32)

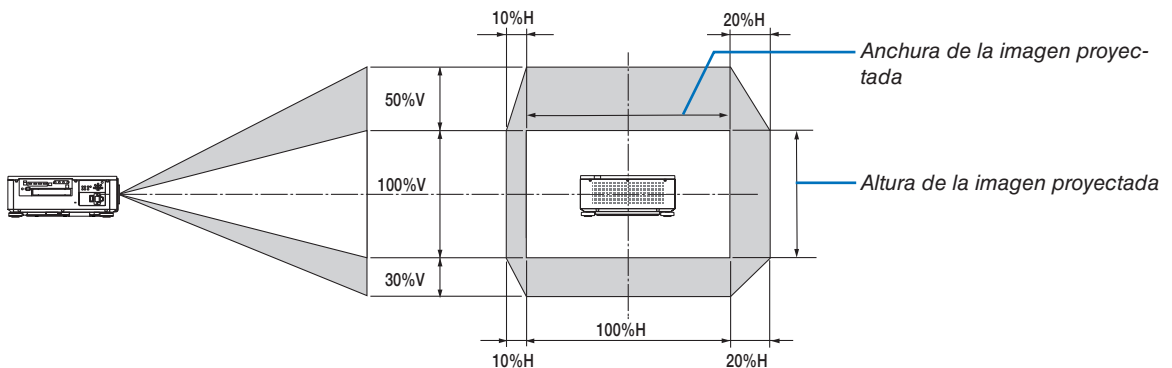

Descripción de los símbolos: V indica vertical (altura de la imagen proyectada), H indica horizontal (anchura de la imagen proyectada).



## 2. Proyección de una imagen (funcionamiento básico)

### Enfoque

Recomendamos realizar el ajuste del enfoque después de dejar el proyector en el estado en el que se haya proyectado el MODELO DE PRUEBA durante más de 30 minutos.

Por favor, consulte la página 82 en el Manual del usuario sobre el MODELO DE PRUEBA.

**Objetivos aplicables: NP16FL-4K/NP17ZL-4K/NP18ZL-4K/NP19ZL-4K/NP20ZL-4K/NP21ZL-4K**

#### 1. Pulse el botón FOCUS.

Se visualizará la barra de ajuste ENFOQUE.



#### 2. Pulse los botones ◀▶ para ajustar el enfoque.

- Pulse el botón VOL/FOCUS (+) o (-) en el mando a distancia mientras pulsa el botón CTL.
- Los botones ◀ o ▶ en el mando a distancia también están disponibles para ajustar ENFOQUE mientras se visualiza la barra de ajuste ENFOQUE.

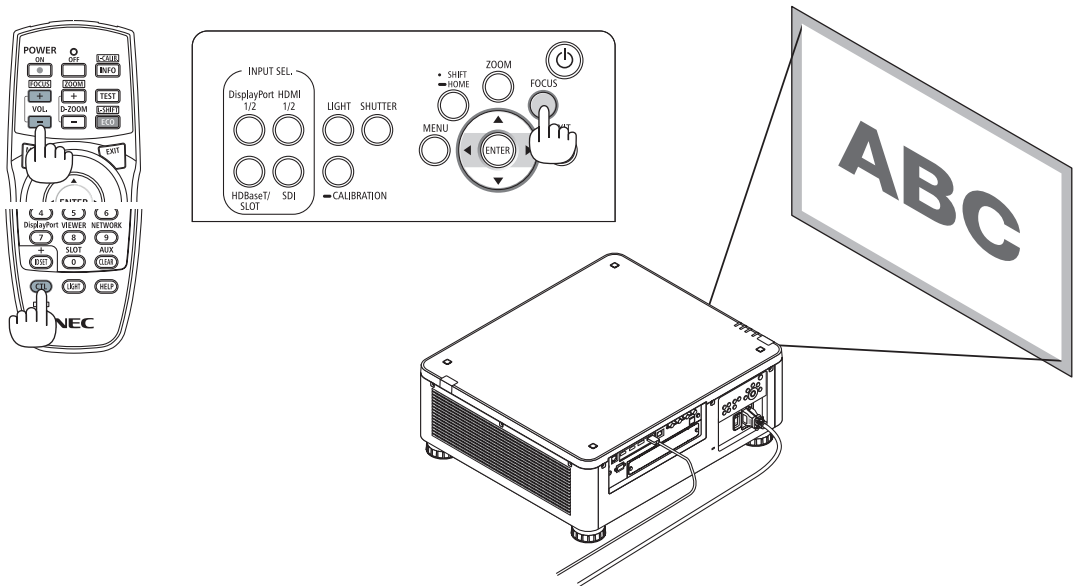

### SUGERENCIA:

- Para lograr el mejor enfoque, realice lo siguiente (para instalación permanente)  
Preparativos: Deje calentar el proyector durante una hora.
  1. Use el botón FOCUS y los botones ◀▶ para asegurarse de obtener el mejor enfoque. De lo contrario, mueva el proyector hacia delante y hacia atrás.
  2. Seleccione [MOD. PRUEBA] desde el menú y visualice el modo de prueba. (→ página 79)
    - También podrá usar el botón TEST del mando a distancia para visualizar el modo de prueba.
  3. Pulse el botón FOCUS para visualizar la barra de ajuste del enfoque, a continuación pulse el botón ◀ hasta que ya no pueda verse la cuadrícula de píxeles del modo de prueba.
    - Se puede desplazar o desactivar temporalmente la barra de ajuste FOCUS mostrando la posición. (→ página 36)
  4. Mantenga pulsado el botón ▶ hasta obtener el mejor enfoque.  
Si ajusta más allá del mejor punto focal, regrese al paso 3 y repita los procedimientos.

## 2. Proyección de una imagen (funcionamiento básico)

### Objetivos aplicables: NP31ZL-4K

#### 1. Enfoque sobre la imagen proyectada alrededor del eje óptico. (enfoque motorizado)

Pulse el botón FOCUS para visualizar la barra de ajuste del enfoque. Pulse el botón ◀▶ para ajustar el enfoque cerca del eje óptico.



- Pulse el botón VOL/FOCUS (+) o (-) en el mando a distancia mientras pulsa el botón CTL.
- Los botones ◀ o ▶ en el mando a distancia también están disponibles para ajustar FOCUS mientras se visualiza la barra de ajuste FOCUS.

El siguiente esquema muestra un ejemplo cuando la imagen proyectada es desplazada hacia arriba. En este caso, el eje óptico está en el extremo inferior de la imagen proyectada.

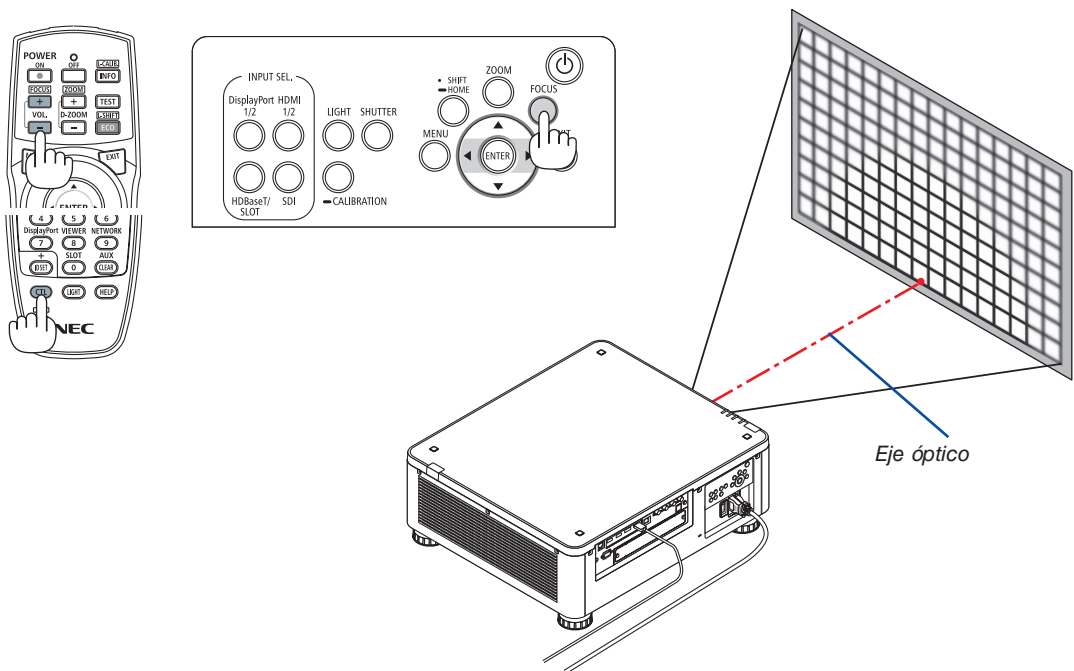

- \* Cuando la lente está en la posición central, el eje óptico se encuentra en el centro de la imagen. En este caso, ajuste el enfoque en el centro de la imagen proyectada.

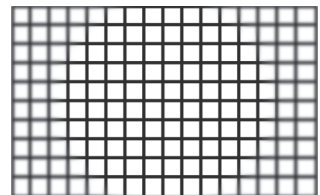

## 2. Proyección de una imagen (funcionamiento básico)

### 2. Ajuste el enfoque en los extremos de la imagen proyectada. (enfoque manual)

Gire el anillo de enfoque del extremo en sentido horario o antihorario.

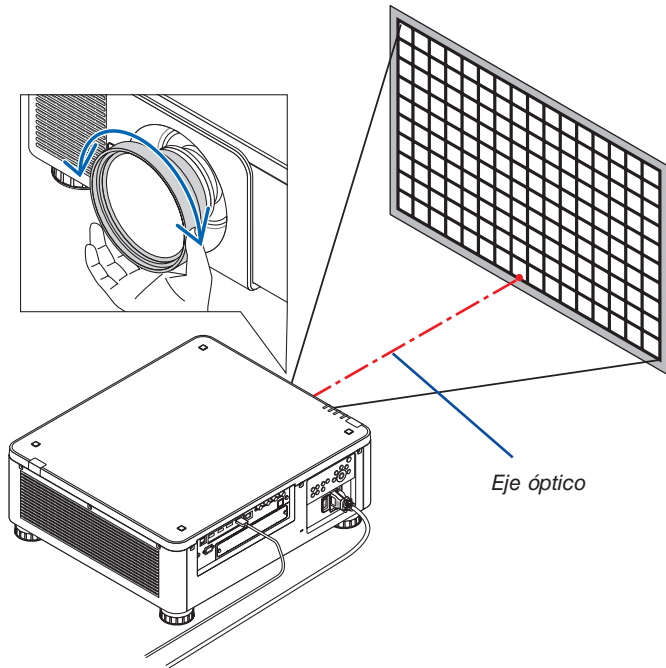

**Con esto finaliza el ajuste del enfoque general de la imagen proyectada.**

#### NOTA:

- La NP31ZL-4K es compatible con la función de memoria de la lente que le permitirá almacenar valores ajustados para el desplazamiento de la lente, zoom y enfoque.

Si mueve accidentalmente el anillo del enfoque del extremo (imagen indicada a continuación) después de almacenar los valores ajustados, los valores ajustados almacenados en la memoria de la lente no serán aplicados correctamente.

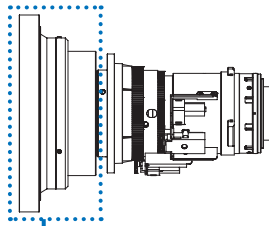

Anillo de enfoque del extremo

Después de extraer la lente del proyector y de volver a montarla, recupere los valores ajustados almacenados en la memoria de la lente y, a continuación, siga el paso 2 del procedimiento anterior para volver a ajustar el enfoque en los extremos de la imagen proyectada.

## 2. Proyección de una imagen (funcionamiento básico)

### SUGERENCIA:

- Para lograr el mejor enfoque, realice lo siguiente (para instalación permanente)  
Preparativos: Deje calentar el proyector durante una hora.
  1. Pulse el botón FOCUS y los botones ◀▶ para comprobar la gama de enfoque ajustable. Para comprobarlo con el mando a distancia, mantenga pulsado el botón CTL y pulse el botón VOL./FOCUS +/- . Si el proyector en uso no está dentro de la gama de enfoque ajustable, mueva el proyector hacia delante y hacia atrás.
  2. Seleccione [MOD. PRUEBA] desde el menú y visualice el modo de prueba. (→ página 79)
    - Para visualizar el modo de prueba con el mando a distancia, pulse el botón TEST.
  3. Pulse el botón FOCUS para visualizar la barra de ajuste del enfoque, a continuación pulse el botón < hasta que ya no pueda verse la cuadrícula de píxeles del modo de prueba.
    - Se puede desplazar o desactivar temporalmente la barra de ajuste FOCUS mostrando la posición. (→ página 36)
  4. Mantenga pulsado el botón ▶ hasta obtener el mejor enfoque.  
Para obtener el mejor enfoque con el mando a distancia, pulse el botón VOL./FOCUS + mientras mantiene pulsado el botón CTL.

Si ajusta más allá del mejor punto focal, regrese al paso 3 y repita los procedimientos.

  5. Gire el anillo de enfoque del extremo en sentido horario o antihorario para ajustar el enfoque en los extremos de la imagen proyectada.

### Objetivos aplicables: NP39ML-4K

#### 1. Enfoque sobre la imagen proyectada alrededor del eje óptico. (enfoque motorizado)

Pulse el botón FOCUS para visualizar la barra de ajuste del enfoque. Pulse el botón ◀▶ para ajustar el enfoque cerca del eje óptico.



- Pulse el botón VOL/FOCUS (+) o (-) en el mando a distancia mientras pulsa el botón CTL.
- Los botones ◀ o ▶ en el mando a distancia también están disponibles para ajustar FOCUS mientras se visualiza la barra de ajuste FOCUS.

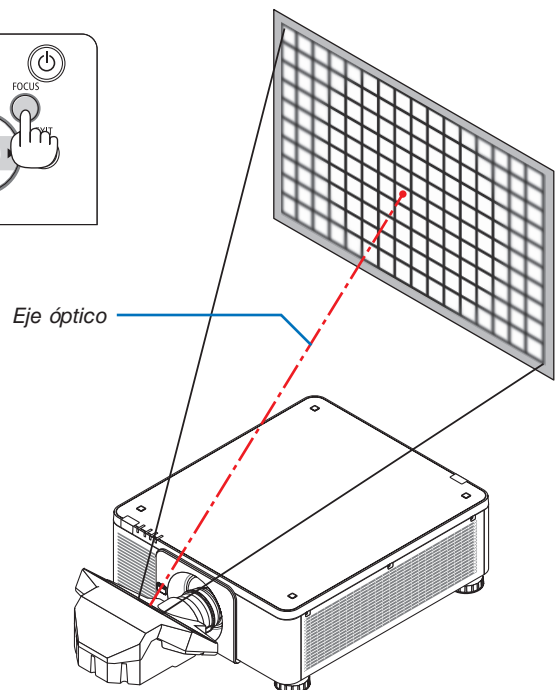
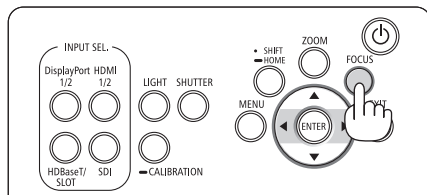
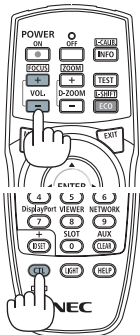

## 2. Proyección de una imagen (funcionamiento básico)

### 2. Ajuste el enfoque en los extremos de la imagen proyectada.

Presione el botón ZOOM para visualizar la barra de ajuste del zoom. Pulse el botón ◀▶ para ajustar el enfoque alrededor de la pantalla.



El enfoque alrededor del eje óptico ajustado en el paso 1 permanece sin cambios.

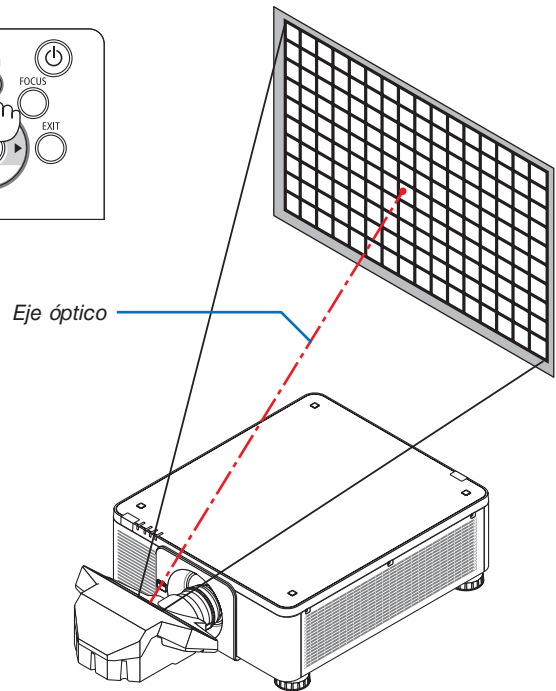
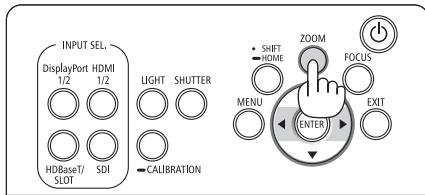
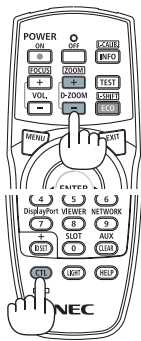

### 3. Repita los pasos 1 y 2 hasta que obtenga el enfoque óptimo en toda la imagen.

#### SUGERENCIA:

- Para lograr el mejor enfoque, realice lo siguiente (para instalación permanente)  
Preparativos: Deje calentar el proyector durante una hora.
  1. Use el botón FOCUS y los botones ◀▶ para asegurarse de obtener el mejor enfoque. De lo contrario, mueva el proyector hacia delante y hacia atrás.
  2. Seleccione [MOD. PRUEBA] desde el menú y visualice el modo de prueba. (→ página 79)
    - También podrá usar el botón TEST del mando a distancia para visualizar el modo de prueba.
  3. Pulse el botón FOCUS para visualizar la barra de ajuste del enfoque, a continuación pulse el botón ◀ hasta que ya no pueda verse la cuadrícula de píxeles del modo de prueba.
    - Se puede desplazar o desactivar temporalmente la barra de ajuste FOCUS mostrando la posición. (→ página 36)
  4. Mantenga pulsado el botón ▶ hasta obtener el mejor enfoque.  
Si ajusta más allá del mejor punto focal, regrese al paso 3 y repita los procedimientos.
  5. Pulse el botón ZOOM para visualizar la barra de ajuste del zoom y pulse el botón ◀▶ para ajustar el enfoque alrededor de la pantalla.  
Pulse el botón D-ZOOM/ZOOM +/- mientras mantiene pulsado el botón CTL para realizar el ajuste con el mando a distancia.  
Repita los pasos 1 a 5 hasta que obtenga el enfoque óptimo en toda la imagen.

## 2. Proyección de una imagen (funcionamiento básico)

### Zoom

Objetivos aplicables: NP17ZL-4K/NP18ZL-4K/NP19ZL-4K/NP20ZL-4K/NP21ZL-4K/NP31ZL-4K

#### 1. Pulse el botón ZOOM.

Se mostrará la barra de ajuste ZOOM.



#### 2. Pulse los botones ◀▶ para ajustar el zoom.

- Pulse el botón D-ZOOM/ZOOM (+) o (-) en el mando a distancia mientras pulsa el botón CTL.

Se ajusta el zoom.

- Los botones ◀ o ▶ en el mando a distancia están disponibles para ajustar el ZOOM mientras se visualiza la barra de ajuste del ZOOM.

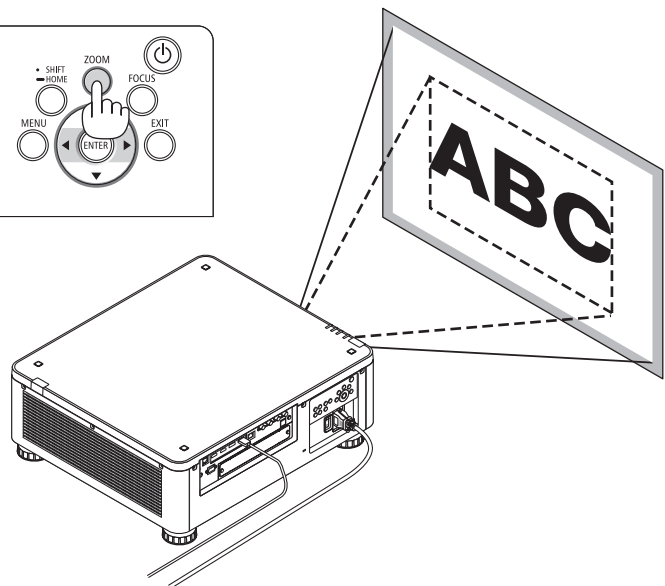
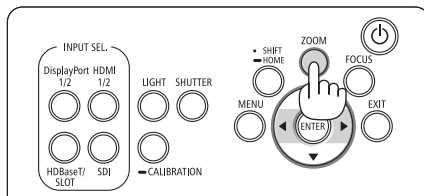
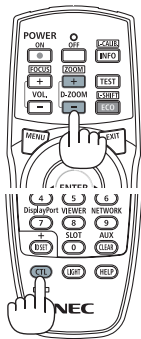

## 2. Proyección de una imagen (funcionamiento básico)

### Ajuste de la pata de inclinación

1. La posición para proyectar la imagen puede ser ajustada por la pata de inclinación posicionada en las cuatro esquinas de la parte inferior de la caja.

La altura de la pata de inclinación se puede ajustar girándola.

“Para ajustar la altura de la imagen proyectada”

La altura de la imagen proyectada se ajusta girando la pata de inclinación delantera o trasera.

“Si la imagen proyectada está inclinada”

Si la imagen proyectada está inclinada, gire la pata de inclinación izquierda o derecha para ajustar la imagen al mismo nivel.

- Si la imagen proyectada está distorsionada, consulte “3-8 Corrección de distorsión horizontal y vertical Keystone [PIEDRA ANGULAR]” (→ página 43) y “[CORRECCIÓN GEOMÉTRICA]” (→ página 97).
- La pata de inclinación puede alargarse hasta un máximo de 48 mm.
- La pata de inclinación puede usarse para inclinar el proyector hasta un máximo de 6°.

#### NOTA:

- No alargue la pata de inclinación por encima de los 50 mm/1,9". De lo contrario provocará que la sección de montaje de las patas de inclinación sea inestable y podría provocar que las patas de inclinación se salgan del proyector.
- Asegúrese de alargar o acortar las dos patas de inclinación delanteras al mismo tiempo. Lo mismo se aplica a la pata trasera, de lo contrario, el peso del proyector estará sobrecargado en un lado y podría causar daños.
- No utilice la pata de inclinación para ningún otro propósito que el de ajustar el ángulo de proyección del proyector.  
Utilizar inadecuadamente la pata de inclinación, como por ejemplo transportar el proyector por la pata de inclinación o engancharlo a una pared usando la pata de inclinación, podría dañar el proyector.
- Compruebe el nivel del objetivo cuando el objetivo NP39ML-4K esté instalado, ya que el objetivo podría inclinarse ligeramente hacia la izquierda o derecha.

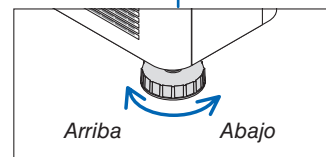
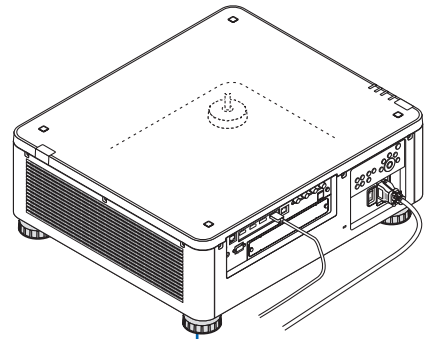
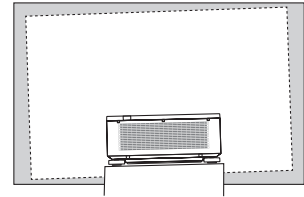

Pata de inclinación  
(hay una más en la parte trasera)

### 6 Apagar el proyector

1. Pulse el botón  (POWER) en la caja del proyector o el botón POWER OFF del mando a distancia.

Aparecerá el mensaje [ALIMENTACIÓN DESACTIVADA/¿ESTÁ USTED SEGURO? / SESIÓN-AHORRO DE CO2 0,000 [g-CO2]].

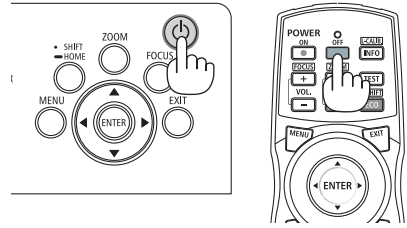
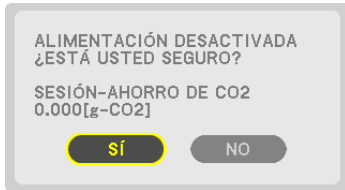

2. Pulse el botón ENTER,  (POWER) o POWER OFF.

La fuente de luz se desactivará y se cortará el suministro de alimentación. El proyector entrará en el estado de reposo y el indicador POWER se iluminará en verde. Si no realiza ninguna operación en el proyector y si no introduce ninguna señal, el proyector entrará en el modo de espera. (En el estado, el modo de espera es NORMAL).

- Si no desea apagar el proyector, seleccione [NO] con el botón  y pulse ENTER.

3. Asegúrese de que el proyector está en MODO DE ESPERA y, a continuación, desactive el interruptor de alimentación principal (○ DESACT.)

El indicador POWER se apagará y la alimentación principal se apagará.

- Mientras el indicador POWER parpadea en cortos ciclos en azul, la alimentación no podrá ser desconectada.

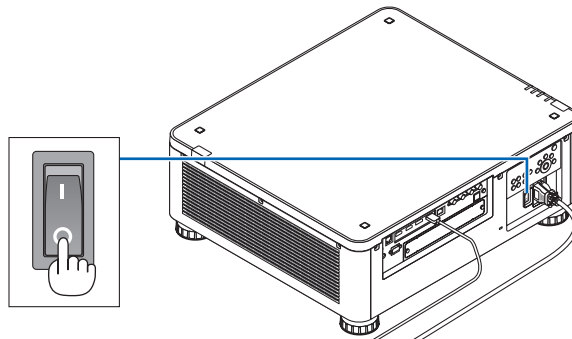

#### PRECAUCIÓN:

Las piezas del proyector podrían sobrecalentarse temporalmente si se apaga el proyector con el interruptor de alimentación principal o si se desconecta el suministro de alimentación de CA mientras el proyector está funcionando o el ventilador de enfriamiento está girando. Manéjelo con cuidado.



## 2. Proyección de una imagen (funcionamiento básico)

---

### NOTA:

- *No desenchufe el cable de alimentación del proyector ni de la toma de corriente de la pared mientras se está proyectando una imagen. De lo contrario podría deteriorar el terminal AC IN del proyector o el contacto de la clavija de alimentación. Para desactivar el suministro de alimentación de CA cuando el proyector está encendido, utilice el interruptor de alimentación principal, una cinta de alimentación equipada con un interruptor o un disyuntor.*
  - *No desconecte el interruptor de alimentación principal ni desconecte el suministro de alimentación de CA antes de que transcurran 10 segundos después de haber realizado ajustes o cambios de ajuste y cerrar el menú. De lo contrario, los cambios y ajustes realizados pueden perderse.*
- 

## 7 Después del uso

**Preparativos: Asegúrese de que el proyector esté apagado.**

- 1. Desenchufe el cable de alimentación.**
- 2. Desconecte todos los demás cables.**
- 3. Monte la tapa de la lente en la lente.**
- 4. Antes de mover el proyector, atornille las patas de inclinación si han sido extendidas.**

## 3. Funciones prácticas

### 1 Apague la luz del proyector (OBTURADOR DE LA LENTE)

Pulse el botón SHUTTER.

La fuente de iluminación se apagará temporalmente.

Pulse de nuevo para permitir que la pantalla se ilumine otra vez.

- Puede ajustar la iluminación de la proyección de modo que aparezca y se desvanezca gradualmente.

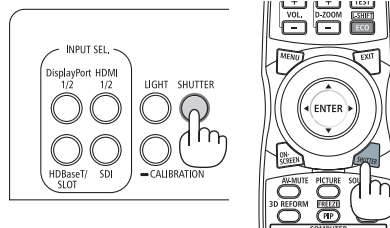

### 2 Desactivar la imagen (AV-MUTE)

Pulse el botón AV-MUTE para desactivar la imagen por un corto periodo de tiempo. Púlselo de nuevo para restaurar la imagen.

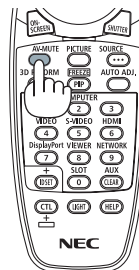

*SUGERENCIA:*

- El vídeo desaparecerá pero no la visualización del menú.

### 3 Desactivar el menú en pantalla (silencio en pantalla)

Una pulsación del botón ON-SCREEN en el mando a distancia ocultará el menú en pantalla, la visualización de la fuente y otros mensajes. Pulse de nuevo para restaurarlos.

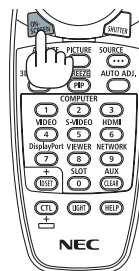

*SUGERENCIA:*

- Para confirmar que el silencio en pantalla está activado, pulse el botón MENU. Si el menú en pantalla no se visualiza a pesar de que ha pulsado el botón MENU, significa que el silencio en pantalla está activado.
- El silencio en pantalla se mantiene incluso cuando se apaga el proyector,
- Mantener pulsado el botón MENU de la caja del proyector durante al menos 10 segundos desactivará el silencio en pantalla.

## 4 Cambie la posición de visualización del menú en pantalla

### 1. Pulse el botón MENU.

Se visualizará el menú en pantalla.

### 2. Mueva el cursor mediante el botón ► hacia [CONFIG.] y, a continuación, pulse el botón ENTER.

El cursor se moverá a [MENÚ(1)].

### 3. Mueva el cursor al [MENÚ(2)] mediante el botón ►.



### 4. Mueva el cursor mediante el botón ▼ a la [POSICIÓN DEL MENÚ] y, a continuación, pulse ENTER.

El menú en pantalla accederá a la pantalla selectora [POSICIÓN DEL MENÚ].

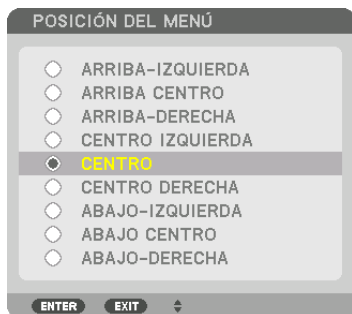

### 5. Pulse el botón ▼▲, seleccione la posición del menú y pulse el botón ENTER.

Para terminar el ajuste del menú en pantalla, pulse el botón MENU en el mando a distancia.

#### SUGERENCIA:

- La posición de visualización del menú se guarda incluso si desconecta la fuente de alimentación del proyector.
- Al cambiar el [ÁNGULO DEL MENÚ], la posición de visualización del menú regresa al estado original de fábrica.
- Esta función no afecta a la posición de la visualización de información del terminal de entrada y de los mensajes.

#### 5 Congelar una imagen

Mantenga pulsado el botón CTL y pulse el botón PIP/FREEZE para congelar una imagen. Púlselo de nuevo para reanudar el movimiento.

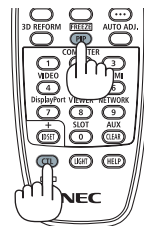

---

#### NOTA:

- *La imagen se congela, pero la reproducción del vídeo original continúa.*
-

## 6 Ampliar una imagen

Puede ampliar la imagen hasta cuatro veces.

NOTA:

- Dependiendo de la señal de entrada, el aumento máximo puede ser inferior a cuatro veces o la función puede estar restringida.

Para ello:

1. Pulse el botón D-ZOOM (+) para ampliar la imagen.

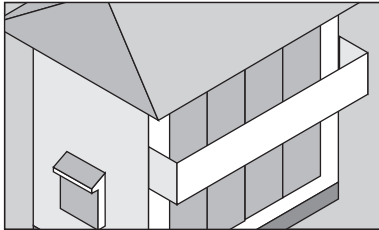
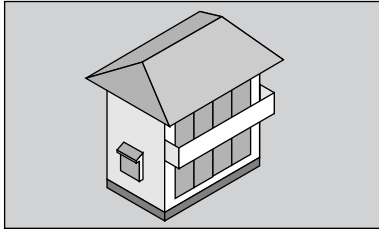

2. Pulse el botón ▲▼◀▶.

El área de la imagen ampliada se moverá

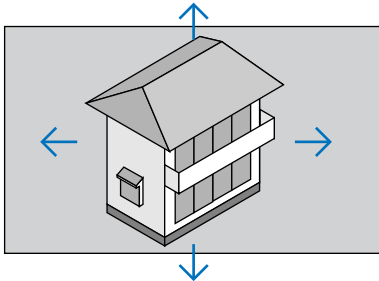

3. Pulse el botón D-ZOOM (-).

Cada vez que pulse el botón D-ZOOM (-), la imagen se reducirá.









NOTA:

- Se ampliará o se reducirá la imagen en el centro de la pantalla.
- Al visualizar el menú se cancelará la ampliación actual.

## 7 Ajuste de la luminancia (brillo) y efecto de ahorro de energía

Podrá ajustar la salida de la unidad en una gama de 20 - 100 % (en incrementos del 1 %) y controlar el brillo después del ajuste para mantenerlo constante. Igualmente, ajuste [MODO DE LUZ REF.] en ECO1 o ECO2 para reducir el brillo y el sonido de funcionamiento. Al ahorrar en consumo de energía, se puede reducir la emisión de CO2 de este proyector. Existen dos modos de ajuste del modo de luz.

Nombre de la función	Descripción	Página												
MODO DE LUZ REF.	Los valores de ajuste de [MODO DE LUZ REF.] y el brillo se guardan como un ajuste común para todas las señales de entrada. Válido al ajustar [MODO] (→ página 83) en [ESTÁNDAR].	108												
MODO DE LUZ REF.	<table border="1"> <thead> <tr> <th>MODO DE LUZ REF.</th> <th>Icono en la parte inferior del menú</th> <th>Descripción</th> </tr> </thead> <tbody> <tr> <td>NORMAL</td> <td></td> <td>100 % de brillo La pantalla estará muy iluminada.</td> </tr> <tr> <td>ECO1</td> <td></td> <td>El brillo será de aproximadamente un 80 %. El ventilador de refrigeración bajará también la velocidad en consecuencia. Consumo de energía inferior</td> </tr> <tr> <td>ECO2</td> <td></td> <td>El brillo será de aproximadamente un 50 %. El ventilador de refrigeración bajará también la velocidad en consecuencia. Consumo de energía inferior considerable</td> </tr> </tbody> </table>	MODO DE LUZ REF.	Icono en la parte inferior del menú	Descripción	NORMAL		100 % de brillo La pantalla estará muy iluminada.	ECO1		El brillo será de aproximadamente un 80 %. El ventilador de refrigeración bajará también la velocidad en consecuencia. Consumo de energía inferior	ECO2		El brillo será de aproximadamente un 50 %. El ventilador de refrigeración bajará también la velocidad en consecuencia. Consumo de energía inferior considerable	
MODO DE LUZ REF.	Icono en la parte inferior del menú	Descripción												
NORMAL		100 % de brillo La pantalla estará muy iluminada.												
ECO1		El brillo será de aproximadamente un 80 %. El ventilador de refrigeración bajará también la velocidad en consecuencia. Consumo de energía inferior												
ECO2		El brillo será de aproximadamente un 50 %. El ventilador de refrigeración bajará también la velocidad en consecuencia. Consumo de energía inferior considerable												
MODO DE LUZ	Ajuste el brillo y guárdelo para cada señal de entrada. Válido al ajustar [MODO] (→ página 83) en [PROFESIONAL].	85												

### Visualización de la pantalla MODO DE LUZ

#### 1. Pulse el botón LIGHT en la caja.

- De otra manera, pulse el botón ECO/L-SHIFT en el mando a distancia.

Si [ESTÁNDAR] es seleccionado para [MODO].

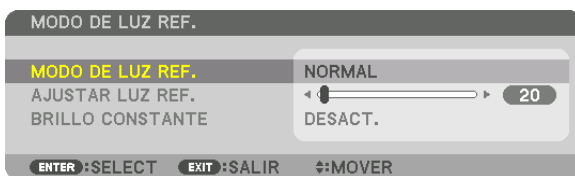

Se visualizará la pantalla [MODO DE LUZ REF.].

Si [PROFESIONAL] es seleccionado para [MODO].



Se visualizará la pantalla [MODO DE LUZ].

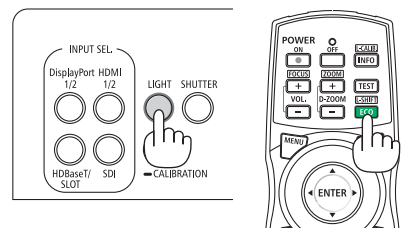

#### Lleve a cabo AJUSTAR LUZ

Aquí se da una explicación usando la pantalla [MODO DE LUZ REF.].

1. Pulse el botón ▼ para ajustar el cursor en [AJUSTAR LUZ REF.].

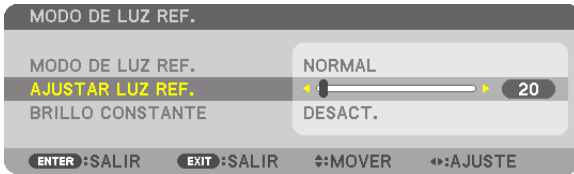

2. Pulse el botón ◀▶ para ajustar.

Para mantener el brillo constante después de realizar el ajuste, establezca [BRILLO CONSTANTE] en [ACT.].

Pulse el botón MENU para cancelar la pantalla del menú.

SUGERENCIA:

- El brillo disminuye normalmente con el uso, sin embargo, al seleccionar el modo [BRILLO CONSTANTE], los sensores que hay en el interior del proyector detectan el brillo y ajustan de forma automática la salida, manteniendo así un brillo constante durante toda la vida útil del módulo de iluminación. Sin embargo, si la salida está ya al máximo, el brillo disminuirá con el uso.

#### Cambiar [MODO DE LUZ REF.]

1. Con el cursor ajustado en [MODO DE LUZ REF.], pulse el botón ENTER.

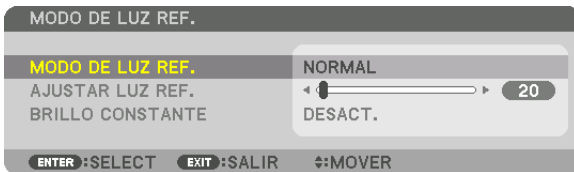

La pantalla de selección de [MODO DE LUZ REF.] será visualizada.

2. Use los botones ▼▲ para realizar una selección y pulse el botón ENTER.





La pantalla volverá a la pantalla [MODO DE LUZ REF.] y se aplicará la opción seleccionada.

Pulse el botón MENU para volver a la pantalla original.

**NOTA:**

- Las horas del módulo de iluminación utilizadas se pueden comprobar en el menú [TIEMPO DE USO]. Seleccione [INFO.] → [TIEMPO DE USO].
- Tras un período de 1 minuto desde que el proyector muestra una pantalla azul, negra o el logotipo, [MODO DE LUZ REF.] cambiará automáticamente a [ECO].
- Este proyector está equipado con un sensor que detecta la presión y la temperatura atmosférica y el proyector controla la alimentación en base a los valores detectados. Al usar el proyector a una altitud y temperatura elevadas, el brillo de la fuente de luz disminuye sin importar la opción seleccionada para el ajuste de MODO DE LUZ. Ello se conoce como "MODO ECO forzado". Consulte la siguiente tabla de las condiciones y salida de la alimentación en el MODO ECO forzado.

Altitudes	Temperatura atmosférica		
	5–30 °C (41–86 °F)	31–36 °C (87–96 °F)	37–40 °C (98–104 °F)
1600–3000 m (5500–10000 ft)	100%	90%	70%
600–1600 m (2000–5500 ft)	100%	90%	80%
0–600 m (0–2000 ft)	100%		80%

- Cuando el proyector se encuentra en el MODO ECO forzado, el brillo de la imagen disminuye ligeramente y el indicador TEMP. se ilumina en naranja. Al mismo tiempo, el símbolo del termómetro [  ] es visualizado en la parte inferior del menú. Si la unidad se encuentra en el MODO ECO forzado, el modo de luz no cambia aun cuando se cambie el ajuste del MODO DE LUZ. Cuando el sensor de la presión atmosférica detecta una altura superior a 600 m, el símbolo ALTO [  ] se visualizará en la parte inferior del menú.



#### Comprobación del efecto de ahorro de energía [MEDIDOR DE CO2]

Esta característica mostrará el efecto de ahorro de energía en términos de reducción de emisiones de CO<sub>2</sub> (kg) cuando el [MODO DE LUZ] está ajustado a [ECO1] o [ECO2]. Esta característica se llama [MEDIDOR DE CO2].

Hay dos mensajes: [AHORRO TOTAL DE CO2] y [SESIÓN-AHORRO DE CO2]. El mensaje [AHORRO TOTAL DE CO2] muestra la cantidad total de la reducción de la emisión de CO<sub>2</sub> desde el momento del transporte hasta la actualidad. Puede comprobar la información en [TIEMPO DE USO] desde [INFO.] del menú. (→ página 129)



El mensaje [SESIÓN-AHORRO DE CO2] muestra la cantidad de reducción de la emisión de CO<sub>2</sub> en el momento del cambio a MODO DE LUZ inmediatamente después de la activación y desactivación de la energía. Se visualizará el mensaje [SESIÓN-AHORRO DE CO2] en el mensaje [ALIMENTACIÓN DESACTIVADA/¿ESTÁ USTED SEGURO?] en el momento de la desactivación de la energía.

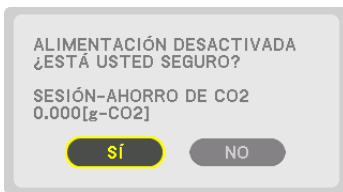

#### SUGERENCIA:

- La fórmula mostrada a continuación se utiliza para calcular la cantidad de reducción de la emisión de CO<sub>2</sub>. La cantidad de reducción de emisiones de CO<sub>2</sub> = (Consumo de alimentación en [NORMAL] [MODO DE LUZ REF.] – Consumo de alimentación en ajuste actual) × factor de conversión de CO<sub>2</sub>. \* Cuando se selecciona un [MODO DE LUZ] que ahorra energía, o se usa el obturador de lente, habrá una reducción adicional en la emisión de CO<sub>2</sub>.
  - \* El cálculo de la cantidad de reducción de la emisión de CO<sub>2</sub> se basa en una publicación de la OCDE “Emisiones de CO<sub>2</sub> por la combustión de combustible, Edición 2008”.
- El [AHORRO TOTAL DE CO2] se calcula en base a ahorros registrados en intervalos de 15 minutos.
- Esta fórmula no se aplicará al consumo de energía que no se vea afectado por el hecho de que [MODO DE LUZ REF.] esté activado o desactivado.

## 8 Corrección de distorsión horizontal y vertical Keystone [PIEDRA ANGULAR]

Utilice la función [PIEDRA ANGULAR] para corregir la distorsión keystone (trapezoidal) y hacer que la parte superior o la inferior así como el lado izquierdo o derecho de la pantalla sean más largos o más cortos de tal modo que la imagen proyectada sea rectangular.

1. **Proyecte una imagen de manera que la pantalla sea menor al área del rectángulo.**

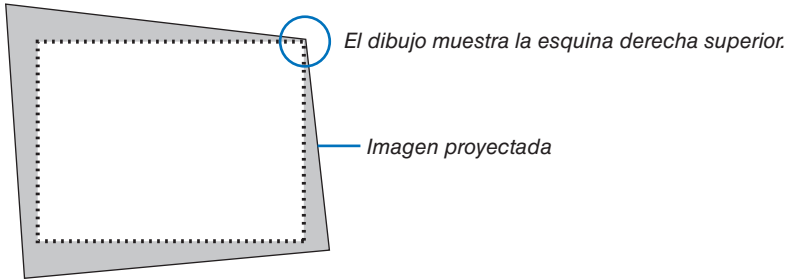

2. **Elija cualquiera de las esquinas y alinee la esquina de la imagen con una esquina de la pantalla.**

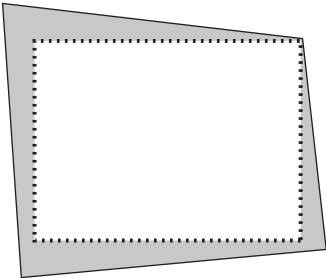

3. **Pulse el botón 3D REFORM.**



Visualice la pantalla [CORRECCIÓN GEOMÉTRICA] del menú en pantalla.

4. **Mover el cursor a [MODO] mediante el botón ▼ y pulse el botón ENTER.**

Se mostrará la pantalla de selección del modo.

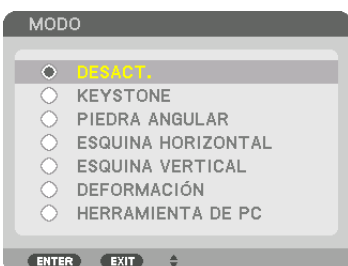

5. Pulse el botón ▼ para alinear con la [PIEDRA ANGULAR] y a continuación pulse el botón ENTER.



El esquema muestra que ha sido seleccionado el icono izquierdo superior (▼).

La pantalla cambiará a la pantalla [PIEDRA ANGULAR].

6. Use el botón ▲▼◀▶ para seleccionar un icono (▲) el cual está orientado hacia la dirección que desea mover el marco de la imagen proyectada.
7. Pulse el botón ENTER.
8. Use el botón ▲▼◀▶ para mover el marco de la imagen proyectada como se muestra en el ejemplo.

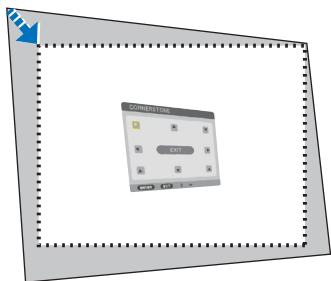

9. Pulse el botón ENTER.
10. Use el botón ▲▼◀▶ para seleccionar otro icono que esté orientado en la dirección correspondiente.

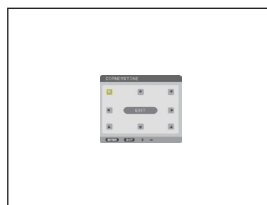
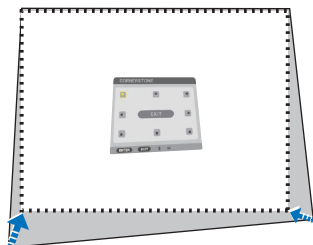

11. Repita los pasos 7 a 10 para completar el ajuste de piedra angular.
12. En la pantalla [PIEDRA ANGULAR], seleccione [SALIR] o pulse el botón EXIT en el mando a distancia.

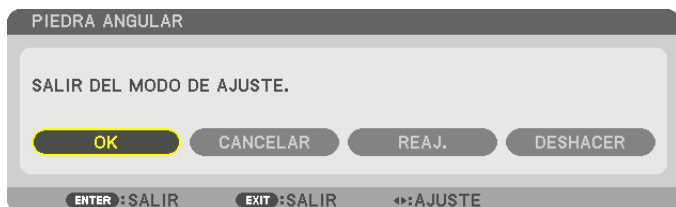

Se visualiza la pantalla de confirmación.

13. Pulse el botón ◀ o ▶ para marcar [OK] y pulse el botón ENTER.

Esto finaliza la corrección de [PIEDRA ANGULAR].

- Volviendo a la pantalla [PIEDRA ANGULAR], seleccione [CANCELAR] y pulse el botón ENTER.

**NOTA:**

- Incluso si ha cambiado el ángulo de instalación al volver a encender el proyector, los valores de corrección anteriores se han mantenido.
  - Realice una de las siguientes acciones para borrar el valor de ajuste de [PIEDRA ANGULAR].
    - En el paso 12, seleccione [REAJ.] y, a continuación, pulse el botón ENTER.
    - Si el estado [PIEDRA ANGULAR] ha sido seleccionado para [MODO] en la [CORRECCIÓN GEOMÉTRICA]:
      - Pulse el botón 3D REFORM durante 2 o más segundos.
      - Ejecute [CORRECCIÓN GEOMÉTRICA] → [REAJ.] en el menú en pantalla.
  - Usar la corrección de PIEDRA ANGULAR puede ocasionar que la imagen esté desenfocada ligeramente debido a que la corrección se realiza de forma electrónica.
-

## 9 Prevención del uso no autorizado del proyector [SEGURIDAD]

Se puede establecer una palabra clave para el proyector para evitar que un usuario no autorizado utilice el menú. Cuando se establece una palabra clave, al encender el proyector se visualizará la pantalla de entrada de la clave. Si no se introduce la contraseña correcta, el proyector no puede proyectar imágenes.

- La configuración de [SEGURIDAD] no se puede cancelar utilizando la opción [REAJ.] del menú.

### Para habilitar la función Seguridad:

1. Pulse el botón **MENU**.

Se visualizará el menú.

2. Pulse dos veces el botón **▶** para seleccionar [CONFIG.] y pulse el botón **▼** o el botón **ENTER** para seleccionar [MENÚ(1)].



3. Pulse el botón **▶** para seleccionar [CONTROL].

4. Pulse tres veces el botón **▼** para seleccionar [SEGURIDAD] y pulse el botón **ENTER**.



Se mostrará el menú DESACT./ACT.

5. Pulse el botón **▼** para seleccionar [ACT.] y pulse el botón **ENTER**.

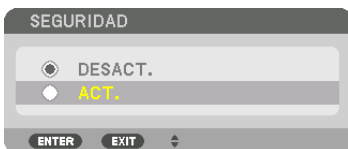

Se visualizará la pantalla [PALABRA CLAVE DE SEGURIDAD].

6. Ingrese su palabra clave en una combinación de los cuatro botones **▲▼◀▶** y pulse el botón **ENTER**.

NOTA:

- La palabra clave debe tener una longitud de 4 a 10 dígitos.

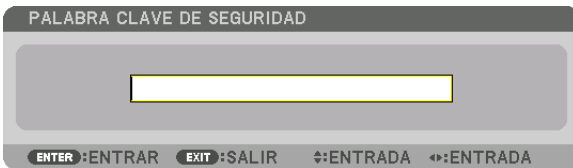

Se visualizará la pantalla [CONFIRMAR LA PALABRA CLAVE].

NOTA:

- Tome nota de su contraseña y guárdela en un lugar seguro.

7. Ingrese su palabra clave con la misma combinación de los botones ▲▼◀▶ y pulse el botón ENTER.

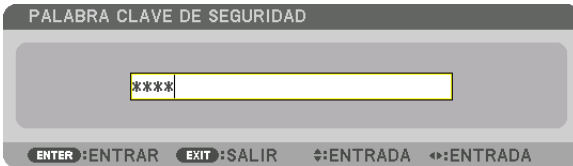

Se visualizará la pantalla de confirmación.

8. Seleccione [SÍ] y pulse el botón ENTER.

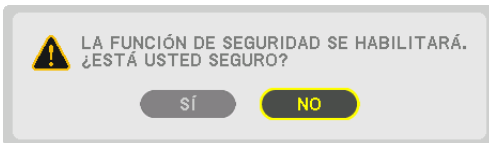

Se ha habilitado la función de SEGURIDAD.

**Para encender el proyector cuando la función [SEGURIDAD] está habilitada:**

1. Pulse el botón .

- Si está usando el mando a distancia, pulse el botón POWER ON.

El proyector se encenderá y aparecerá un mensaje informándole que el proyector está bloqueado.

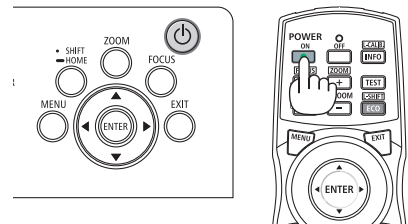

2. Pulse el botón MENU.

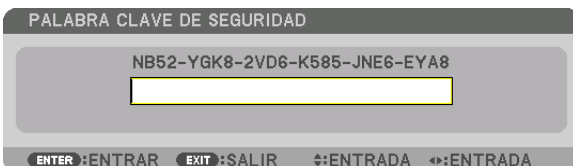

3. Introduzca la palabra clave correcta y pulse el botón ENTER. El proyector mostrará una imagen.

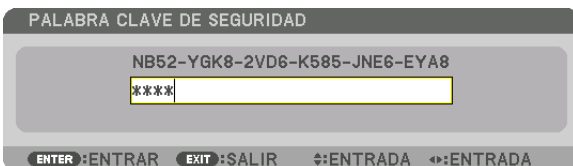

NOTA:

- El modo de inhabilitación de seguridad se mantiene hasta que se desconecta la alimentación o se desenchufa el cable de alimentación.

#### Para inhabilitar la función SEGURIDAD:

**1. Pulse el botón MENU.**

Se visualizará el menú.

**2. Seleccione [CONFIG.] → [CONTROL] → [SEGURIDAD] y pulse el botón ENTER.**



Se mostrará el menú DESACT./ACT.

**3. Seleccione [DESACT.] y pulse el botón ENTER.**

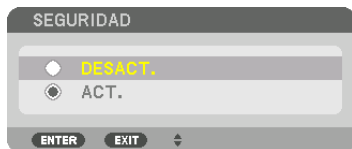

Se visualizará la pantalla PALABRA CLAVE DE SEGURIDAD.

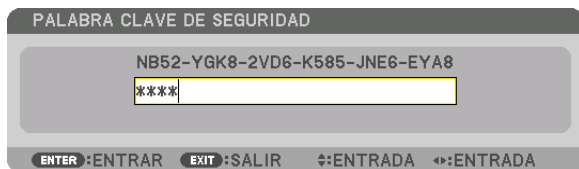

**4. Introduzca la palabra clave y pulse el botón ENTER.**

Cuando se haya introducido la palabra clave correcta, la función SEGURIDAD quedará inhabilitada.

**NOTA:**

- Si olvida la palabra clave, póngase en contacto con su distribuidor. Su distribuidor se la proporcionará a cambio de su código de solicitud. El código de solicitud se visualiza en la pantalla de confirmación de la palabra clave. En este ejemplo, [NB52-YGK8-2VD6-K585-JNE6-EYA8] es un código de solicitud.

## 10 Controlar el proyector utilizando un navegador HTTP

### Descripción general

Utilizando el explorador web del ordenador, la pantalla del servidor HTTP del proyector puede visualizarse para accionar el proyector.

### Operaciones posibles en la pantalla del servidor HTTP

- Configure los ajustes requeridos para conectar el proyector a una red (LAN por cable).
  - Configure la notificación de correos electrónicos. (NOTIFICACIÓN POR CORREO)  
Cuando el proyector esté conectado a una red (LAN por cable), las notificaciones sobre diversos errores son enviadas a la dirección de correo electrónico configurada.
  - Use el proyector.  
Operaciones tales como la activación/desactivación de la alimentación del proyector, el cambio del terminal de entrada, el control de la imagen, el control de la lente, etc., pueden realizarse.
  - Configure [PJLink PASSWORD], [AMX BEACON], [CRESTRON], etc.
- Para obtener más detalles sobre la configuración y los ajustes, consulte la explicación en el menú de la pantalla.

### Para ver la pantalla del servidor HTTP

1. **Conecte el proyector al ordenador con un cable LAN vendido por separado. (→ página 9)**
2. **Seleccione [CONFIG.] → [CONFIG. DE LA RED] → [LAN POR CABLE] en el menú en pantalla para configurar la configuración de la red. (→ página 119)**
3. **Inicie el navegador web en su ordenador e introduzca la dirección o URL en el campo de entrada.**  
*Especifique la dirección o URL como "http://<Dirección IP del proyector>/index.html".*  
*La pantalla del servidor HTTP será visualizada.*

#### SUGERENCIA:

- La dirección IP predeterminada es [DHCP ON].

---

#### NOTA:

- Para usar el proyector en una red, consulte con su administrador de red los ajustes de red.
  - Dependiendo de la configuración de la red, la respuesta de la pantalla o de los botones puede reducirse o el funcionamiento podría no ser posible.  
*Si esto sucediese, consulte con su administrador de red. El proyector podría no responder si se pulsan los botones repetidamente a intervalos cortos. Si esto sucediera, espere unos instantes y vuelva a intentarlo. Si sigue sin obtener respuesta, apague y vuelva a encender el proyector.*
  - Si la pantalla CONFIG. DE LA RED DEL PROYECTOR no aparece en el navegador web, pulse las teclas Ctrl+F5 para actualizar el navegador web (o borre la caché).
  - Este dispositivo utiliza "JavaScript" y "Cookies" y el navegador deberá ser ajustado para aceptar estas funciones. El método de ajuste variará dependiendo de la versión del navegador. Consulte los archivos de ayuda y el resto de información contenidos en su software.
- 

### Preparativos antes del uso

Conecte el proyector a un cable LAN disponible comercialmente antes de llevar a cabo cualquier operación en el navegador. (→ página 9)

El uso de un navegador que use un servidor proxy puede no ser posible dependiendo del tipo de servidor proxy y del método de configuración. Aun cuando el tipo de servidor proxy puede ser un factor determinante, es posible que ciertos elementos que han sido ajustados no se visualicen dependiendo de la efectividad de la memoria caché, y el contenido ajustado del navegador podría no verse reflejado en el funcionamiento. Se recomienda no utilizar un servidor proxy a menos que sea inevitable.



#### **Gestión de la dirección para realizar operaciones desde un navegador**

En cuanto a la dirección real que se introduce en el campo de dirección o en la columna de URL cuando la operación del proyector se lleva a cabo mediante un navegador, el nombre del presentador se puede usar tal como está cuando el nombre del presentador correspondiente a la dirección IP del proyector ha sido registrado en el servidor del nombre de dominio mediante un administrador de red, o si el nombre del presentador correspondiente a la dirección IP del proyector ha sido definido en el archivo "HOSTS" del ordenador que se está usando.

Ejemplo 1: Una vez que haya establecido el nombre del presentador del proyector como "pj.nec.co.jp", podrá acceder a la configuración de la red especificando  
http://pj.nec.co.jp/index.html  
como dirección o en la columna de entrada de la URL.

Ejemplo 2: Si la dirección IP del proyector es "192.168.73.1", podrá acceder a la configuración de la red especificando  
http://192.168.73.1/index.html  
para la dirección o en la columna de entrada de la URL.

## ⑪ Almacenamiento de cambios para el desplazamiento de la lente, el zoom y el enfoque [MEMORIA LENTE]

Los valores ajustados pueden almacenarse en la memoria del proyector al usar los botones LENS SHIFT, ZOOM y FOCUS del proyector. Los valores ajustados pueden aplicarse a la señal seleccionada. Ello eliminará la necesidad de ajustar el desplazamiento de la lente, el enfoque y el zoom en el momento de seleccionar la fuente. Existen dos modos de guardar los valores ajustados para el desplazamiento de la lente, zoom y enfoque.

Nombre de la función	Descripción	página
MEMORIA LENTE REF.	Valores ajustados comunes a todas las señales de entrada. Al llevar a cabo la instalación se pueden almacenar dos tipos de valores ajustados. Si no hay valores ajustados almacenados en [MEMORIA LENTE], los valores ajustados desde el perfil seleccionado ([MEMORIA LENTE REF.]) serán aplicados al ajuste de la lente.	→ página <a href="#">110</a>
MEMORIA LENTE	Valores ajustados para cada señal de entrada. Use los valores ajustados para la señal con una relación de aspecto o resolución distinta. Los valores ajustados pueden aplicarse al seleccionar la fuente.	→ página <a href="#">93</a>

**NOTA:**

- Al usar los objetivos NP16FL-4K, NP17ZL-4K, NP18ZL-4K, NP19ZL-4K, NP20ZL-4K, NP21ZL-4K y NP31ZL-4K, asegúrese de realizar [CALIBRACIÓN DE LENTE] después de sustituir el objetivo. (→ página [17](#), [110](#))
- Para el objetivo, NP16FL-4K, el valor almacenable como la función [MEMORIA LENTE] es solamente para [ENFOQUE].
- La función [MEMORIA LENTE] no está disponible con el objetivo NP39ML-4K.

#### Para almacenar sus valores ajustados en [MEMORIA LENTE REF.]:

1. Pulse el botón MENU.



Se visualizará el menú.

2. Pulse el botón ► para seleccionar [CONFIG.] y pulse el botón ENTER.

3. Pulse el botón ► para seleccionar [INSTALACIÓN (2)].

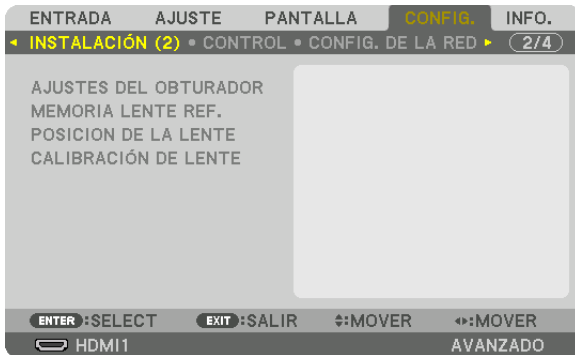

4. Pulse el botón ▼ para seleccionar [MEMORIA LENTE REF.] y pulse el botón ENTER.

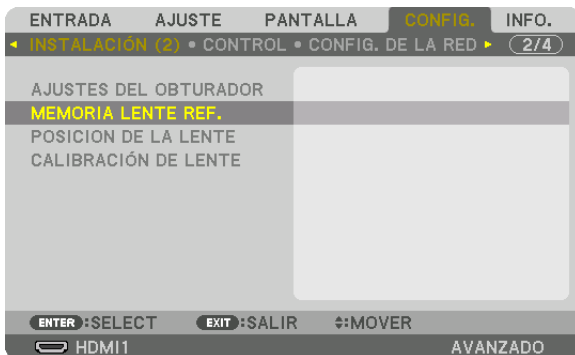

La pantalla [MEMORIA LENTE REF.] será visualizada.

**5. Asegúrese de resaltar [PERFIL] y pulse el botón ENTER.**



Aparece la pantalla de selección [PERFIL].

**6. Pulse los botones ▼/▲ para seleccionar el número de [PERFIL] y, a continuación, pulse el botón ENTER.**



Regrese a la pantalla de ajustes [MEMORIA LENTE REF.].

**7. Seleccione [GUARDAR] y pulse el botón ENTER.**



Se visualizará la pantalla de confirmación.

**8. Pulse el botón ◀ para seleccionar [SÍ] y pulse el botón ENTER.**



Seleccione un número de [PERFIL] y guarde los valores ajustados para [DESPLAZAMIEN. LENTE], [ZOOM] y [ENFOQUE] en su interior.

- Para desactivar la imagen durante el desplazamiento de la lente, ajuste [SILENCIO FORZADO] en [ACT.]. (→ página 110)

**9. Pulse el botón MENU.**

El menú se cerrará.

**SUGERENCIA:**

- Para guardar los valores ajustados para cada fuente de entrada, use la función de memoria de la lente. (→ página 93)

#### Para recuperar sus valores ajustados desde [MEMORIA LENTE REF.]:

1. Pulse el botón **MENU**.



Se visualizará el menú.

2. Pulse el botón **▶** para seleccionar [CONFIG.] y pulse el botón **ENTER**.

3. Pulse el botón **▶** para seleccionar [INSTALACIÓN (2)].

4. Pulse el botón **▼** para seleccionar [MEMORIA LENTE REF.] y pulse el botón **ENTER**.

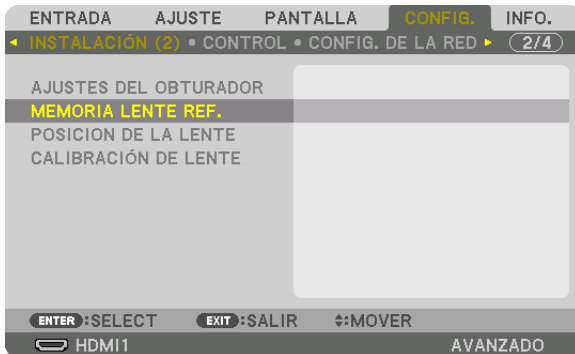

La pantalla [MEMORIA LENTE REF.] será visualizada.

5. Asegúrese de resaltar [PERFIL] y pulse el botón **ENTER**.



Aparece la pantalla de selección [PERFIL].

6. Pulse los botones **▼/▲** para seleccionar el número de [PERFIL] y, a continuación, pulse el botón **ENTER**.

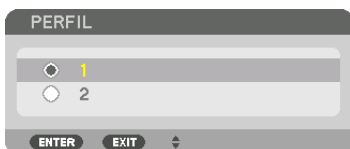

Regrese a la pantalla de ajustes [MEMORIA LENTE REF.].

**7. Seleccione [MOVER] y pulse el botón ENTER.**



La lente se desplazará en función de los valores ajustados almacenados en el [PERFIL] seleccionado.

**8. Pulse el botón ◀ para seleccionar [SÍ] y pulse el botón ENTER.**



Los valores ajustados serán aplicados a la señal actual..

**9. Pulse el botón MENU.**

El menú se cerrará.

**SUGERENCIA:**

- Para recuperar los valores almacenados desde [MEMORIA LENTE]:

1. Desde el menú, seleccione [AJUSTE] → [MEMORIA LENTE] → [MOVER] y pulse el botón ENTER.

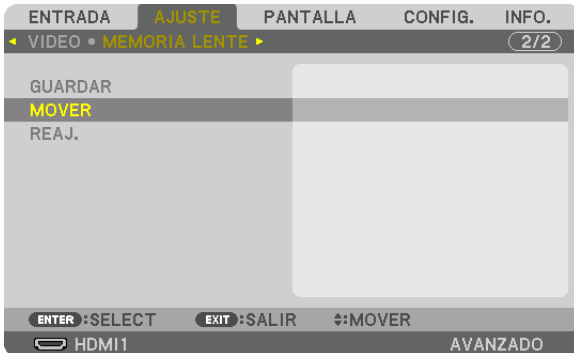

Se visualizará la pantalla de confirmación.

2. Pulse el botón ◀ para seleccionar [SÍ] y pulse el botón ENTER.

Durante la proyección, si los valores ajustados para una señal de entrada han sido guardados, la lente se desplazará. De lo contrario, la lente se desplazará en conformidad con los valores ajustados guardados en el número [MEMORIA LENTE REF.] [PERFIL] seleccionado.

- Para aplicar automáticamente los valores almacenados a la hora de seleccionar la fuente:

1. Desde el menú, seleccione [CONFIG.] → [MEMORIA LENTE REF.] → [CARGA POR SEÑAL] y pulse el botón ENTER.

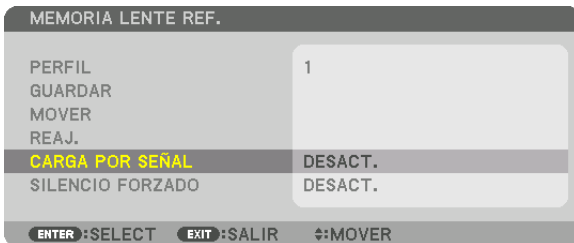

2. Pulse el botón ▼ para seleccionar y [ACT.] y pulse el botón ENTER.

De este modo la lente se desplazará automáticamente a la posición en el momento de selección de fuente en conformidad con los valores ajustados.



**NOTA:**

- La función memoria de la lente podría no producir una imagen completamente alineada (debido a las tolerancias de las lentes) usando los valores ajustados almacenados en el proyector. Después de recuperar o aplicar los valores almacenados desde la función de memoria de la lente, ajuste con precisión el desplazamiento de la lente, el zoom y el enfoque para producir la mejor imagen posible.

# 4. Proyección multipantalla

Este proyector puede utilizarse individualmente o en combinación con múltiples unidades para la proyección multipantalla.

## 1 Qué se puede hacer mediante la proyección multipantalla

### Caso 1

Uso de un único proyector para proyectar dos o cuatro tipos de vídeo al mismo tiempo [IMAGEN POR IMAGEN]

#### Ejemplo de conexión e imagen de proyección

Proyección de dos tipos de imágenes

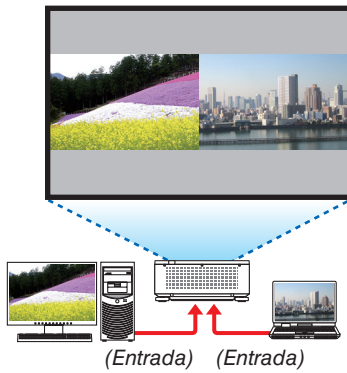

Proyección de cuatro tipos de imágenes

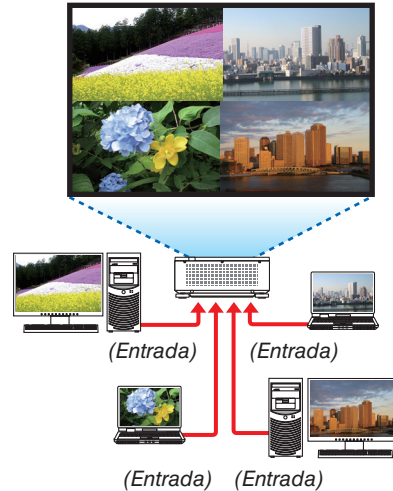

### Caso 2

Alinee múltiples proyectores para proyectar una imagen de alta resolución en una pantalla más grande. [MOSAICO]

#### Ejemplo de conexión e imagen de proyección

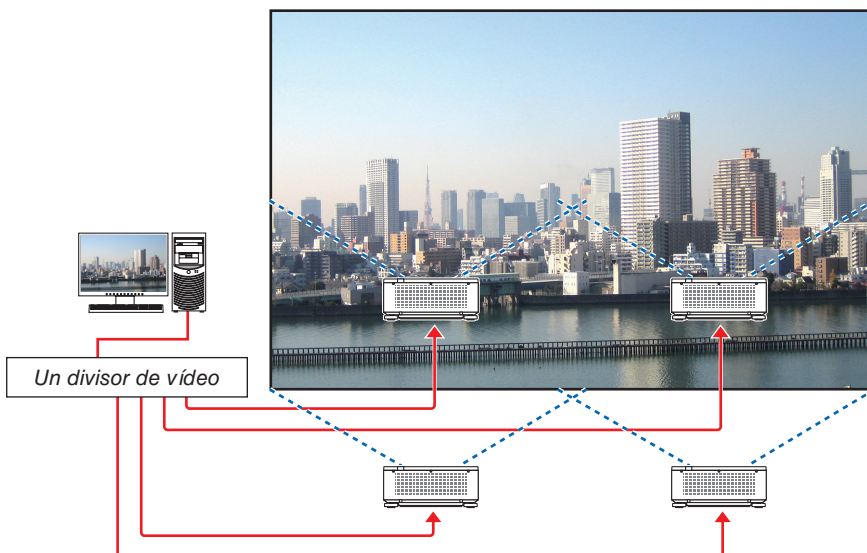



## ② Uso de un único proyector para proyectar dos o cuatro tipos de vídeo al mismo tiempo [IMAGEN POR IMAGEN]

• El vídeo de proyección en la primera pantalla de visualización se conoce como visualización PRINCIPAL, mientras que los vídeos de proyección llamados posteriormente se conoce como las visualizaciones SECUNDARIA1, SECUNDARIA2 y SECUNDARIA3.

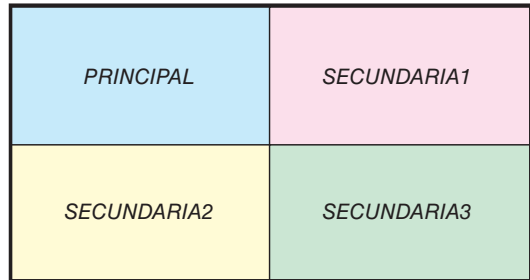
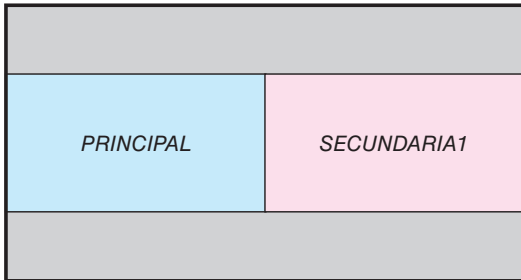

• La función IMAGEN POR IMAGEN admite los siguientes terminales de entrada y señales de entrada.

Terminales de entrada	Dos pantallas	SDI1, SDI2, SDI3, SDI4, HDMI1, HDMI2, DisplayPort1, DisplayPort2, HDBaseT, SLOT
	Cuatro pantallas	SDI1, SDI2, SDI3, SDI4, HDMI1, HDMI2, DisplayPort1, DisplayPort2
Señales de entrada	Dos pantallas	<ul style="list-style-type: none"> <li>• Cuando [ÁNGULO DE RETRATO] está ajustado a [0°], Para señales de hasta 4K 30 Hz (excluyendo Color Profundo)</li> <li>• Cuando [ÁNGULO DE RETRATO] está ajustado a [90°] o [270°], Para señales progresivas de hasta WXGA ++ 60 Hz Señal de 1920 x 1080p 24/25/30 Hz</li> </ul>
	Cuatro pantallas	Señales progresivas de hasta 1920x1080 60 Hz

### Proyección en cuatro pantallas

Esta sección proporciona los procedimientos para proyectar cuatro tipos de imágenes al mismo tiempo.

Preparación:

Conecte el proyector a dispositivos que emitan cuatro tipos de imágenes y encienda la alimentación de todos los dispositivos.

1. Pulse el botón MENU para mostrar el menú en pantalla y seleccione [PANTALLA] → [IMAGEN POR IMAGEN].

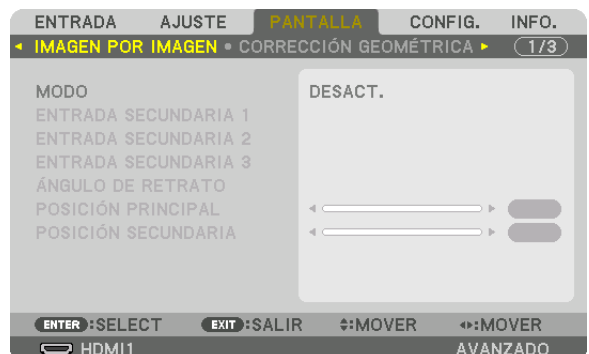

2. Seleccione [MODO] mediante los botones ▼/▲ y pulse el botón ENTER.

Esto muestra la pantalla [MODO].

3. Seleccione [CUÁDRUPLE] mediante los botones ▼/▲ y pulse el botón ENTER.

La visualización vuelve a la pantalla IMAGEN POR IMAGEN.

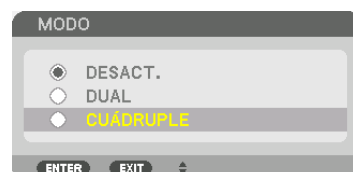

4. **Seleccione [ENTRADA SECUNDARIA 1] mediante los botones ▼/▲ y pulse el botón ENTER.**

*Esto muestra la pantalla [ENTRADA SECUNDARIA1].*

5. **Seleccione una señal de entrada para SECUNDARIA1 mediante los botones ▼/▲ y pulse el botón ENTER.**

*La visualización vuelve a la pantalla IMAGEN POR IMAGEN.*



6. **Lleve a cabo los mismos pasos que en 4 y 5 para seleccionar las señales de entrada para SECUNDARIA2 y SECUNDARIA3.**

7. **Pulse el botón MENU.**

*El menú en pantalla desaparecerá.*

- *Para volver a una pantalla simple, seleccione [DESACT.] desde la pantalla de selección MODO en el paso 3.*

### CONSEJO:

- *Para proyectar dos pantallas, seleccione [DUAL] en el paso 3 y seleccione la señal de entrada para SECUNDARIA1 en los pasos 4 y 5.*
- *En el caso de proyectar dos pantallas, puede establecer la orientación de la pantalla a la posición de retrato o ajustar la posición de visualización. (→ página 95, 96)*

### Restricciones

- Las siguientes operaciones están habilitadas solamente para la visualización principal.
  - Ajustes visuales
  - Ampliación/reducción de vídeo usando los botones parciales D-ZOOM/ZOOM +/-.
- Las siguientes operaciones están habilitadas para PRINCIPAL, SECUNDARIA1, SECUNDARIA2 y SECUNDARIA3. Estas operaciones no se pueden aplicar de forma individual.
  - Eliminación momentánea del vídeo (silenciamiento AV)
  - Pausa del vídeo (congelación)
- Cuando se muestra MOD. PRUEBA, se proyecta la pantalla única.
- En los siguientes casos, no se puede utilizar IMAGEN POR IMAGEN.
  - Cuando [AJUSTAR IMAGEN] → [MODO] está ajustado en [ZOOM] o [MOSAICO]
  - Cuando PRINCIPAL está ajustado a SDI1 y [ENLACE SDI] está ajustado a algo distinto de [SIMPLE]
  - Cuando PRINCIPAL está ajustado a DisplayPort 1 y [ENLACE DP] está ajustado a [DUAL]
- Las siguientes operaciones no se pueden realizar cuando se utiliza [IMAGEN POR IMAGEN].
  - CONTRASTE DINÁMICO
  - OPCIONES DE IMAGEN (cuando MODO se ajusta en [DUAL] y [ÁNGULO DE RETRATO] está ajustado en [90°] o [270°])
  - RELACIÓN DE ASPECTO (cuando MODO está ajustado en [CUÁDRUPLE])

### ③ Alinee múltiples proyectores para visualizar una imagen en alta resolución en una pantalla más grande [MOSAICO]

En esta sección se describen los procedimientos para proyectar una imagen con una resolución de 3.840 x 2.160 (4K UHD) mediante el uso de cuatro proyectores.

Preparación:

- Organice cuatro proyectores en un diseño de 2 x 2.  
Conecte su equipo de salida de vídeo a los cuatro proyectores a través de un divisor de vídeo.
- Encienda la alimentación de todos los dispositivos para proyectar las mismas cuatro imágenes

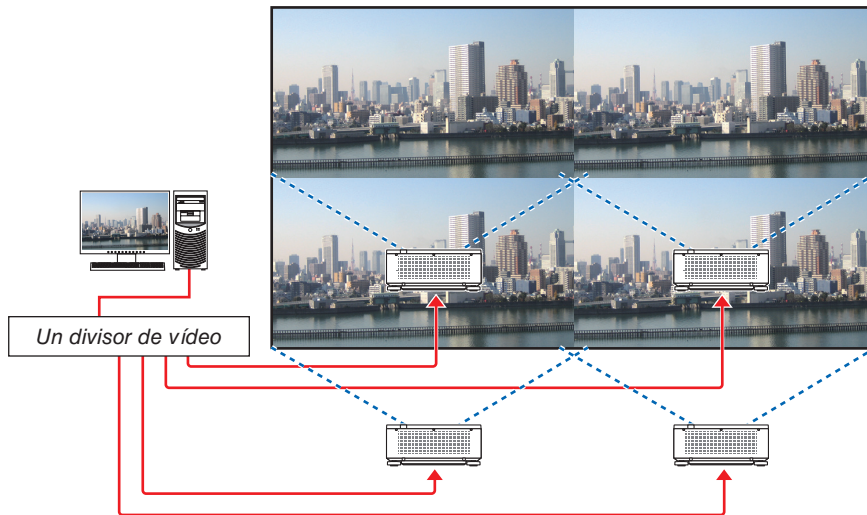

Al realizar configuraciones o ajustes mediante un mando a distancia, habilite [ID DE CONTROL] para asignar una ID a cada proyector de manera que no se activen los otros proyectores. (→ página 116)

### Cosas que debe tener en cuenta al instalar los proyectores

- Deje 30 cm o más espacio entre cada uno de los proyectores y entre la rejilla de ventilación de entrada y la pared al instalar los proyectores en paralelo, de tal modo que la admisión de aire de los proyectores no resulte obstruida. Cuando la entrada de aire y la salida de descarga están obstruidas, la temperatura interna del proyector se elevará y esto podría ocasionar un mal funcionamiento.

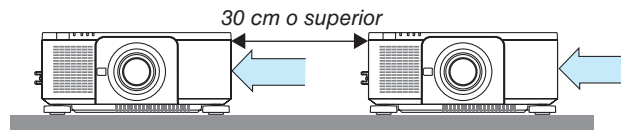

- Se pueden apilar dos proyectores uno encima del otro (ajuste de APILACIÓN). (→ página 139) No intente apilar directamente tres o más proyectores. Cuando los proyectores son apilados uno sobre el otro, pueden caerse, ocasionando que sufran daños y fallos.

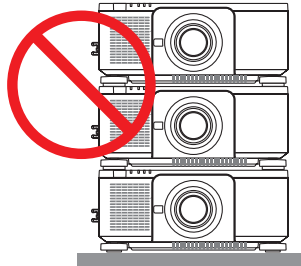

- Ejemplo de instalación cuando use 3 o más proyectores  
Se recomienda la siguiente instalación cuando instale una combinación de 3 o más proyectores para la proyección multipantalla.

[Ejemplo de instalación]

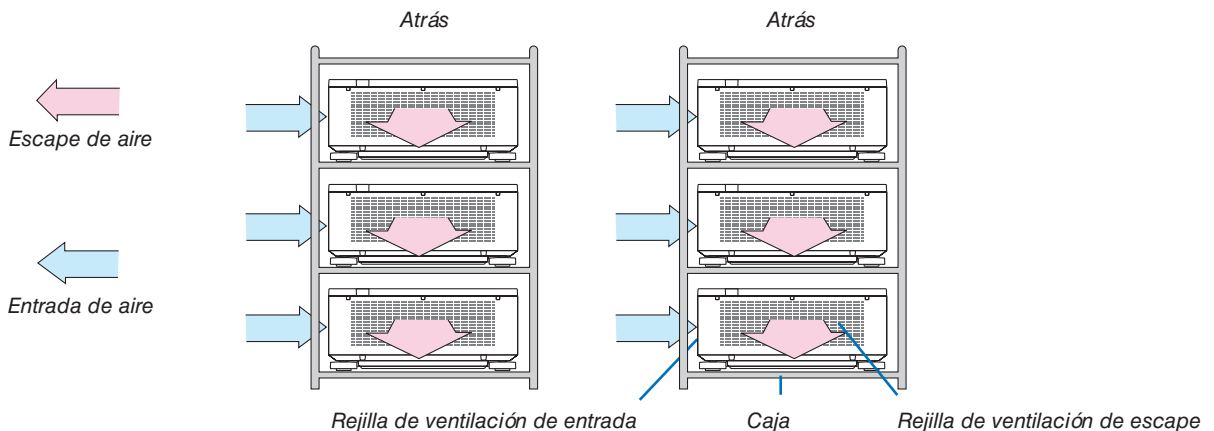

### ADVERTENCIA

Solicite al vendedor servicios especiales de instalación cuando, por ejemplo, monte el proyector en el techo. Nunca realice la instalación por su cuenta. El proyector podría caerse y sufrir lesiones. Use una caja resistente que pueda soportar el peso del proyector para la instalación. No apile los proyectores directamente uno sobre el otro.

### NOTA:

- Para el rango de la distancia de proyección, consulte el Apéndice "Distancia de proyección y tamaño de pantalla". (→ página 143)

### Configuración de MOSAICO

1. Pulse el botón **MENU** para mostrar el menú en pantalla y seleccione **[PANTALLA]** → **[AJUSTAR IMAGEN]** → **[MODO]**.

Esto muestra la pantalla **[MODO]**.

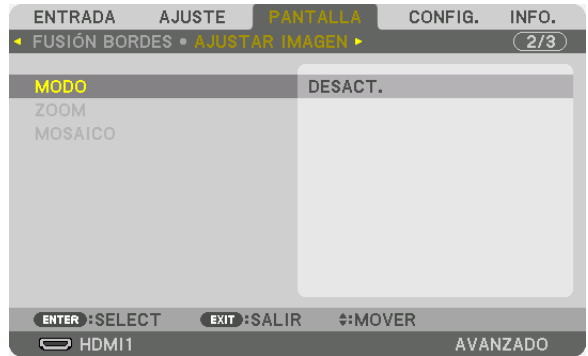

2. Seleccione **[MOSAICO]** mediante los botones ▼/▲ y pulse el botón **ENTER**.

La visualización vuelve a la pantalla **AJUSTAR IMAGEN**.



3. Seleccione **[MOSAICO]** mediante los botones ▼/▲ y pulse el botón **ENTER**.

Esto muestra la pantalla **[MOSAICO]**.

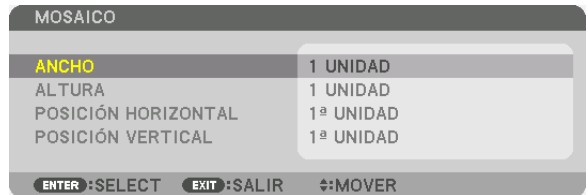

4. Ajuste **[ANCHO]**, **[ALTURA]**, **[POSICIÓN HORIZONTAL]** y **[POSICIÓN VERTICAL]**

- (1) En la pantalla de ajuste del número de unidades horizontales, seleccione **[2 UNIDADES]**. (número de unidades en dirección horizontal)
- (2) En la pantalla de ajuste del número de unidades verticales, seleccione **[2 UNIDADES]**. (número de unidades en dirección vertical)
- (3) En la pantalla de ajuste de orden horizontal, seleccione **[1ª UNIDAD]** o **[2ª UNIDAD]**.  
(mire las pantallas, la de la izquierda es la **[1ª UNIDAD]** mientras que la de la derecha es la **[2ª UNIDAD]**)
- (4) En la pantalla de ajuste de orden vertical, seleccione **[1ª UNIDAD]** o **[2ª UNIDAD]**.  
(mire las pantallas, la de arriba es la **[1ª UNIDAD]** mientras que la de abajo es la **[2ª UNIDAD]**)

## 4. Proyección multipantalla

Después de completar el ajuste en los pasos del 1 al 4, se mostrará una imagen simple para rellenar la pantalla.



### 5. Pulse el botón MENU.

El menú en pantalla desaparecerá.

### 6. Ajuste el desplazamiento de la lente de cada proyector para ajustar con precisión el contorno de la pantalla.

Para hacer que los contornos sean menos perceptibles en una imagen proyectada, use [COMBINACIÓN DE BORDES] para ajustarlos. (→ [página siguiente](#))

### ④ Ajustar los contornos de una imagen proyectada [FUSIÓN BORDES]

Este proyector viene equipado con una “Función de FUSIÓN BORDES” que hace que los bordes (límites) de la pantalla de proyección no se puedan distinguir.

NOTA:

- Antes de usar la función de combinación de bordes, coloque el proyector en la posición correcta de modo que la imagen sea cuadrada en el tamaño adecuado y, a continuación, realice los ajustes ópticos (desplazamiento de la lente, enfoque y zoom).
- Ajuste el brillo de cada proyector usando [AJUSTAR LUZ REF.] en [MODO DE LUZ REF.]. Además, utilice [REF. BALAN. DE BLANCO] para ajustar [CONTRASTE], [BRILLO] y [UNIFORMIDAD].

El siguiente procedimiento muestra un ejemplo de cuatro proyectores en un diseño de 2 × 2.

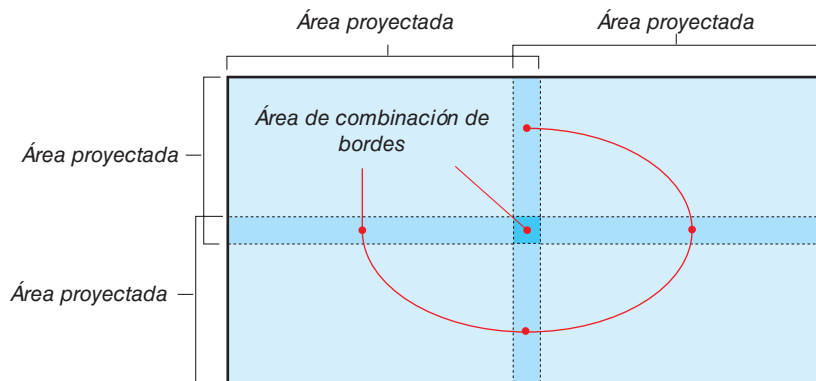

### Ajuste del traslape de las pantallas de proyección

#### ① Habilite [FUSIÓN BORDES].

##### 1. Pulse el botón MENU.

Se visualizará el menú.

##### 2. Seleccione [PANTALLA] → [FUSIÓN BORDES].

Se visualizará la pantalla [FUSIÓN BORDES]. Alinee el cursor con [MODO] y enseguida pulse el botón ENTER. Se visualizará la pantalla del modo.



##### 3. Seleccione [MODO] → [ACT.] y pulse el botón ENTER.



Esto habilita la función de combinación de bordes. Los siguientes elementos de menú están disponibles: [MARCADOR], [ARRIBA], [ABAJO], [IZQUIERDA], [DERECHA], [MEZCLAR CURVA] y [NIVEL DE NEGROS]

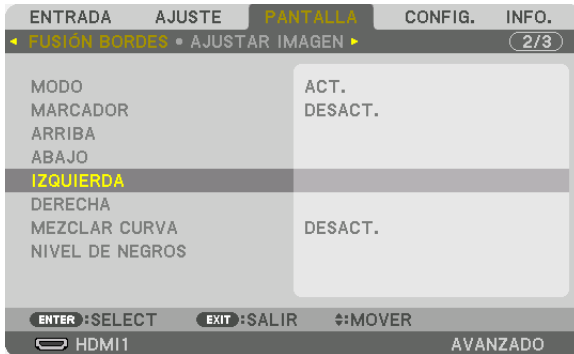



## 4. Proyección multipantalla

4. Seleccione un elemento apropiado desde [ARRIBA], [ABAJO], [IZQUIERDA] y [DERECHA] para un área de bordes superpuestos y active el [CONTROL].

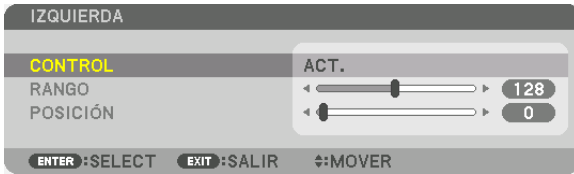

ARRIBA: DESACT.	ARRIBA: DESACT.
IZQUIERDA: DESACT.	DERECHA: ACT.
ABAJO: ACT.	ABAJO: ACT.
ARRIBA: ACT.	ARRIBA: ACT.
IZQUIERDA: DESACT.	DERECHA: ACT.
ABAJO: DESACT.	ABAJO: DESACT.

### ② Ajuste [RANGO] y [POSICIÓN] para determinar un área de los bordes superpuestos de las imágenes proyectadas de cada proyector.

Al activar [MARCADOR] se mostrarán los marcadores en magenta y verde.  
El marcador magenta se usa para [RANGO] y el verde para [POSICIÓN].

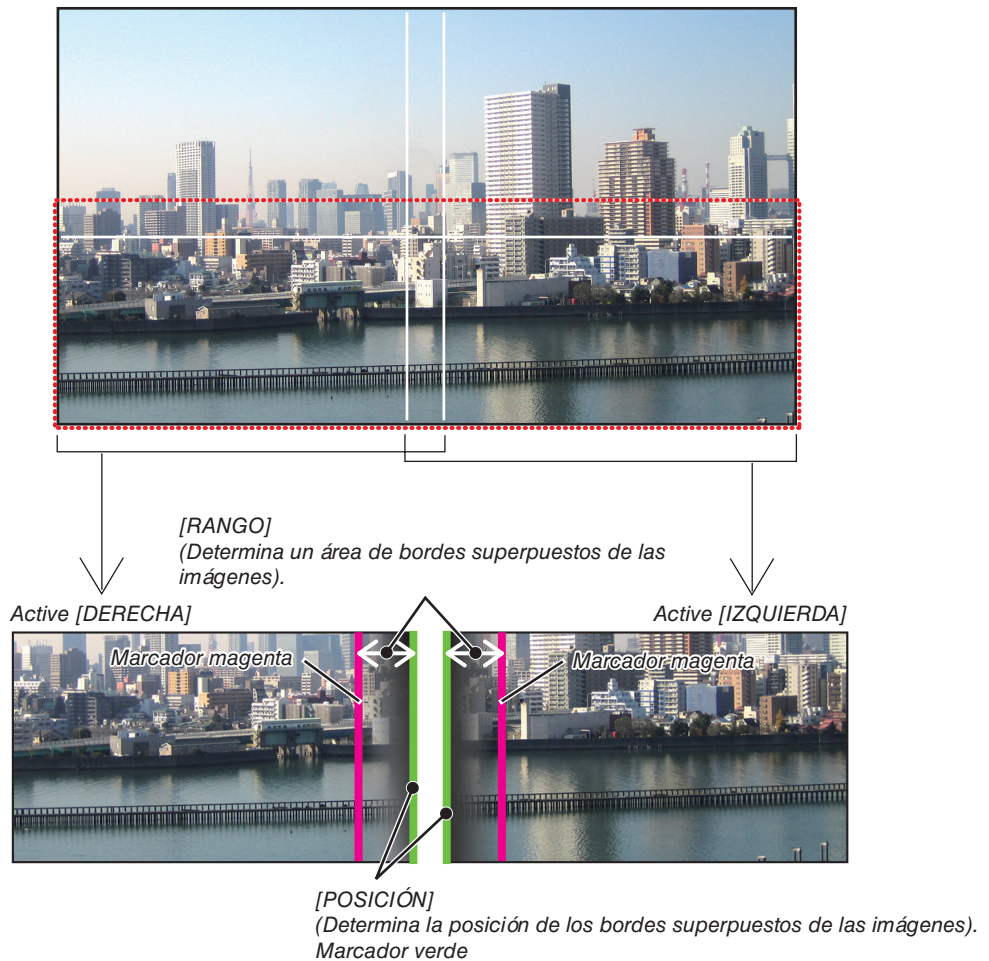

\* Las 2 pantallas están separadas en el diagrama por motivos de explicación.

### 1 Ajuste [RANGO].

Use el botón ◀ o ▶ para ajustar el área superpuesta.



**SUGERENCIA:**

- Ajuste para superponer el marcador de un proyector con el marcador del otro proyector.

### 2 Ajuste [POSICIÓN].

Use el botón ◀ o ▶ para alinear un borde con el otro borde de las imágenes superpuestas.



**SUGERENCIA:**

- Al visualizar una señal con una resolución diferente, realice la función de combinación de bordes desde el inicio.
- El ajuste de [MARCADOR] no será guardado y volverá a [DESACT.] cuando el proyector sea apagado.
- Para visualizar u ocultar el marcador cuando el proyector está en ejecución, active o desactive [MARCADOR] desde el menú.

## [MEZCLAR CURVA]

Ajuste el brillo de la sección solapada en las pantallas. De acuerdo a la necesidad, ajuste el brillo de la sección solapada en las pantallas mediante [MEZCLAR CURVA] y [NIVEL DE NEGROS].

- Ajuste el [MODO] en [ACT.] para seleccionar [MEZCLAR CURVA] y [NIVEL DE NEGROS].

### Selección de una opción para [MEZCLAR CURVA]

Controlar la graduación de la sección solapada en las pantallas hace que los bordes de las pantallas proyectadas sean poco visibles. Seleccione la opción óptima entre nueve.

1. En el menú en pantalla, mueva el cursor a [PANTALLA] → [FUSIÓN BORDES] → [MEZCLAR CURVA] y, a continuación, pulse ENTER. Se visualiza la pantalla de ajuste de opciones para [MEZCLAR CURVA].



### 2. Seleccione una opción de entre nueve mediante ▲ o ▼.

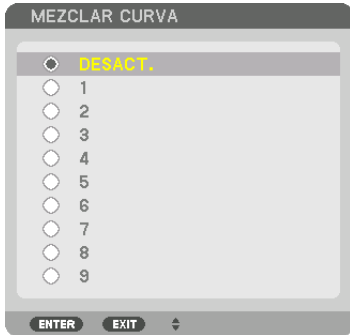

### Ajuste de nivel de negros

Esta opción permite ajustar el nivel de negros del área superpuesta y el área que no está superpuesta de la multipantalla (FUSIÓN BORDES).

Ajuste el nivel de brillo si siente que la diferencia es muy grande.

**NOTA:**

- El área ajustable depende de qué combinación de [ARRIBA], [ABAJO], [IZQUIERDA] y [DERECHA] esté activada.

El nivel de negros del proyector inferior izquierdo, se ajusta tal y como se muestra en la imagen.

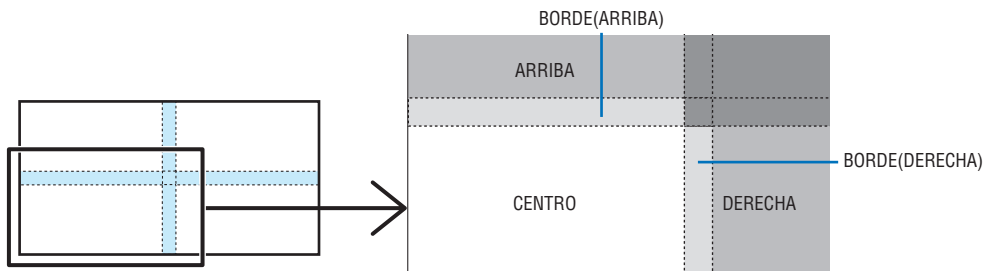

### 1. Seleccione [PANTALLA] → [FUSIÓN BORDES] → [NIVEL DE NEGROS] y pulse el botón ENTER.

La pantalla cambiará a la pantalla de ajuste de nivel de negros.



2. Use el botón ◀, ▶, ▼ o ▲ para seleccionar un elemento y use ◀ o ▶ para ajustar el nivel de negros.

Repita este procedimiento para el otro proyector si es necesario.



**SUGERENCIA:**

9 porciones segmentadas para el ajuste del nivel de negros

El nivel de negros del proyector central se ajusta como se muestra en la imagen.

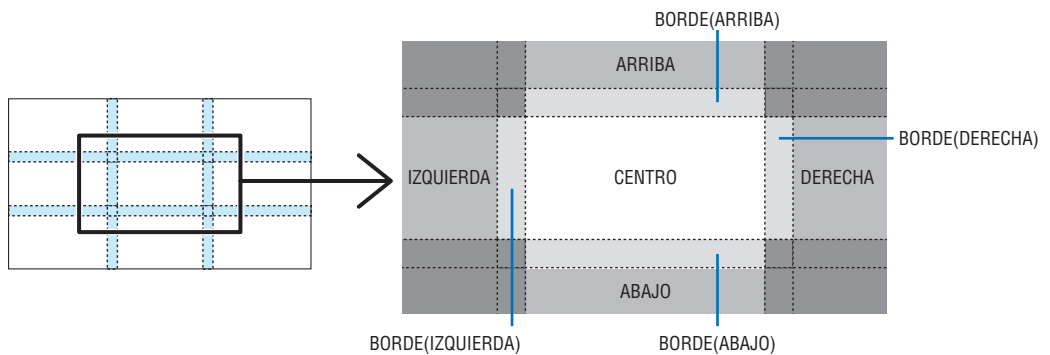

**SUGERENCIA:**

- El número de pantallas de división del nivel de negros cambia dependiendo del número de posiciones de combinación de bordes seleccionado (arriba, abajo, derecha, izquierda). Además, al seleccionar los extremos arriba/abajo e izquierda/derecha, aparece la pantalla de división de esquinas.
- La anchura de la combinación de bordes es el ancho establecido en el rango y la esquina se forma mediante el área de intersección de los extremos de arriba/abajo o de los extremos izquierdo/derecho.
- La opción [NIVEL DE NEGROS] puede ajustarse únicamente a más brillante.

# 5. Uso del menú en pantalla

## 1 Uso de los menús

NOTA:

- El menú en pantalla podría no visualizarse correctamente dependiendo de la señal de entrada y de la configuración del proyector.

1. Pulse el botón **MENU** en el mando a distancia o en la caja del proyector para visualizar el menú.



NOTA:

- Los comandos tales como **ENTER**, **SALIR**, **▲▼**, **◀▶** en la parte inferior muestran los botones disponibles para su operación.

2. Pulse los botones **◀▶** en el mando a distancia o en la caja del proyector para visualizar el submenú.
3. Pulse el botón **ENTER** en el mando a distancia o en la caja del proyector para resaltar el elemento superior o la primera ficha.
4. Use los botones **▲▼** del mando a distancia o de la caja del proyector para seleccionar el elemento que desea ajustar o configurar.  
Puede usar los botones **◀▶** del mando a distancia o de la caja del proyector para seleccionar la ficha deseada.
5. Pulse el botón **ENTER** en el mando a distancia o en la caja del proyector para visualizar la ventana del submenú.
6. **Ajuste el nivel o desactive o active el elemento seleccionado mediante el uso de los botones **▲▼◀▶** en el mando a distancia o en la caja del proyector.**  
Los cambios se guardan hasta que se realiza un nuevo ajuste.
7. **Repita los pasos 2 a 6 para ajustar un elemento adicional, o pulse el botón **EXIT** en el mando a distancia o en la caja del proyector para salir de la visualización de menú.**

NOTA:

- Cuando se visualice un menú o mensaje, es posible que se pierdan algunas líneas de información, dependiendo de la señal o de los ajustes.

8. Pulse el botón **MENU** para cerrar el menú.

Para volver al menú anterior, pulse el botón **EXIT**.

## 2 Elementos del menú

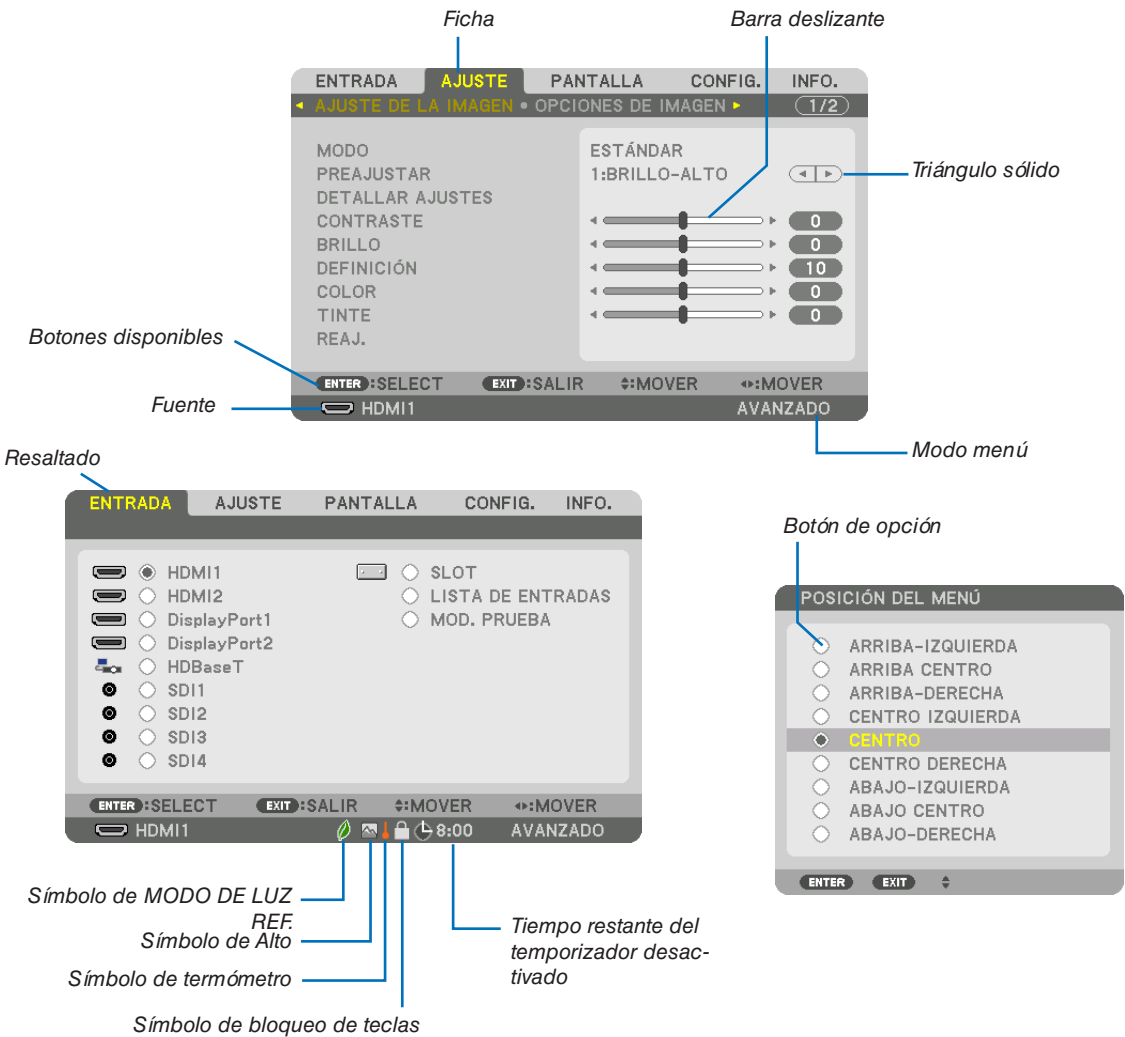

### Las ventanas o cuadros de diálogo de menú normalmente tienen los siguientes elementos:

- Resaltado.....Indica el menú o elemento seleccionado.
- Triángulo sólido .....Indica que hay opciones adicionales disponibles. Un triángulo resaltado indica que el elemento está activo.
- Ficha .....Indica un grupo de características en un cuadro de diálogo. Cuando se selecciona cualquiera de las fichas, la página correspondiente pasa a primer plano.
- Botón de opción .....Use este botón redondo para seleccionar una opción en un cuadro de diálogo.
- Fuente.....Indica la fuente actualmente seleccionada.
- Modo menú .....Indica el modo de menú actual: BÁSICO o AVANZADO.
- Tiempo restante del temporizador desactivado  
.....Indica el tiempo restante en cuenta regresiva cuando se encuentra preestablecida la opción [TEMPOR. DESACTIVADO].
- Barra deslizante .....Indica ajustes o la dirección de ajuste.
- Símbolo de MODO DE LUZ REF. ....Indica que el [MODO DE LUZ REF.] está ajustado en [ECO1] o [ECO2].
- Símbolo de termómetro.....Indica que el proyector está en el MODO ECO forzado.
- Símbolo de Alto .....Indica que el sensor de presión atmosférica integrado detecta una altura superior a 600 m.
- Símbolo de bloqueo de teclas.....Indica que se encuentra habilitada la opción [BLOQ. PANEL DE CONT.].

**3 Lista de los elementos del menú** *Los artículos del menú básicos vienen indicados por un área sombreada.*

Dependiendo de la fuente de entrada, algunos elementos de los menús pueden no estar disponibles.

Elemento de menú	Por defecto	Opciones		
ENTRADA	HDMI1			
	HDMI2			
	DisplayPort1			
	DisplayPort2			
	HDBaseT			
	SDI1			
	SDI2			
	SDI3			
	SDI4			
	SLOT			
	LISTA DE ENTRADAS			
	MOD. PRUEBA			
	AJUSTE	MODO	ESTÁNDAR	ESTÁNDAR, PROFESIONAL
PREAJUSTAR		*	AUTO, BRILLO-ALTO, PRESENTACIÓN, VIDEO, CINE, GRÁFICO, sRGB, DICOM SIM., FUSIÓN BORDES	
DETALLAR AJUSTES		GENERAL		
		REFERENCIA	*	BRILLO-ALTO, PRESENTACIÓN, VIDEO, CINE, GRÁFICO, sRGB, DICOM SIM., FUSIÓN BORDES
		CORRECCIÓN GAMMA* <sup>1</sup>	SELECT REFERENCIA	DINÁMICO, NATURAL, DETALLE DE NEGRO
		TAMAÑO DE PANTALLA* <sup>2</sup>	*	GRANDE, MEDIO, PEQUEÑO
		TEMPER. DEL COLOR* <sup>3</sup>	*	
		CONTRASTE DINÁMICO	*	DESACT., ACT.
		MODO DE LUZ	AJUSTAR LUZ	
		BRILLO CONSTANTE	DESACT.	DESACT., ACT.
		Brilliant Color	*	DESACT., MEDIO, ALTO
		BALANCE DE BLANCOS		
		CONTRASTE R	0	
		CONTRASTE G	0	
		CONTRASTE B	0	
		BRILLO R	0	
		BRILLO G	0	
		BRILLO B	0	
		CORRECCIÓN DE COLOR		
		ROJO	0	TINTE, SATURACIÓN
		VERDE	0	TINTE, SATURACIÓN
AZUL		0	TINTE, SATURACIÓN	
AMARILLO		0	TINTE, SATURACIÓN	
MAGENTA		0	TINTE, SATURACIÓN	
CYAN		0	TINTE, SATURACIÓN	
CONTRASTE		50		
BRILLO		50		
DEFINICIÓN		10		
COLOR		50		
TINTE		0		
REAJ.				
OPCIONES DE IMAGEN		HORIZONTAL	*	
		VERTICAL	*	
		BORRADO	*	ARRIBA, ABAJO, IZQUIERDA, DERECHA
		SOBREDESVIACIÓN	AUTO	AUTO, 0[%], 5[%], 10[%]
		RELACIÓN DE ASPECTO	AUTO	(HDTV/SDTV) AUTO, NORMAL, 4:3, BUZÓN, PANTALLA ANCHA, ZOOM, COMPLETO
VIDEO		DESENTRELAZADO	NORMAL	NORMAL, CINE, FIJA
		MEJORA DE CONTRASTE	MODO GANANCIA	DESACT., AUTO, NORMAL
		TIPO DE SEÑAL	AUTO	AUTO, RGB, REC601, REC709, REC2020
		NIVEL DE VIDEO	AUTO	AUTO, NORMAL, MEJORADO, SÚPER BLANCO
		MODO HDR* <sup>4</sup>	AUTO	AUTO, DESACT., ACT.
AJUSTE		MEMORIA LENTE		
		GUARDAR		
		MOVER		
		REAJ.		

\* El asterisco (\*) indica que el ajuste predeterminado varía según la señal.

\*1 El elemento [CORRECCIÓN GAMMA] está disponible cuando cualquier otro elemento aparte de [DICOM SIM.] es seleccionado para [REFERENCIA].

\*2 El artículo [TAMAÑO DE PANTALLA] está disponible si [DICOM SIM.] es seleccionado para [REFERENCIA].

\*3 Al seleccionar [BRILLO-ALTO] en [REFERENCIA], [TEMPER. DEL COLOR] no está disponible.

\*4 El elemento [MODO HDR] solamente está disponible para la señal 4K.



## 5. Uso del menú en pantalla

Elemento de menú		Por defecto	Opciones		
PANTALLA	IMAGEN POR IMAGEN	MODO	DESACT.		
		ENTRADA SECUNDARIA 1	DESACT., DUAL, CUÁDRUPLE SDI1, SDI2, SDI3, SDI4, HDMI1, HDMI2, DisplayPort1, DisplayPort2, HDBaseT, SLOT		
		ENTRADA SECUNDARIA 2	SDI1, SDI2, SDI3, SDI4, HDMI1, HDMI2, DisplayPort1, DisplayPort2		
		ENTRADA SECUNDARIA 3	SDI1, SDI2, SDI3, SDI4, HDMI1, HDMI2, DisplayPort1, DisplayPort2		
		ÁNGULO DE RETRATO	0°	0°, 90°, 270°	
		POSICIÓN PRINCIPAL			
		POSICIÓN SECUNDARIA			
	CORRECCIÓN GEOMÉTRICA	MODO		DESACT., KEYSTONE, PIEDRA ANGULAR, ESQUINA HORIZONTAL, ESQUINA VERTICAL, DEFORMACIÓN, HERRAMIENTA DE PC	
		KEYSTONE	HORIZONTAL		
			VERTICAL		
			INCLINACIÓN		
			RELACIÓN DE PROYECCIÓN		
		PIEDRA ANGULAR		ARRIBA-IZQUIERDA, ARRIBA, ARRIBA-DERECHA, IZQUIERDA, DERECHA, ABAJO-IZQUIERDA, ABAJO, ABAJO-DERECHA	
		ESQUINA HORIZONTAL		ARRIBA-IZQUIERDA, ARRIBA, ARRIBA-DERECHA, IZQUIERDA, DERECHA, ABAJO-IZQUIERDA, ABAJO, ABAJO-DERECHA	
		ESQUINA VERTICAL		ARRIBA-IZQUIERDA, ARRIBA, ARRIBA-DERECHA, IZQUIERDA, DERECHA, ABAJO-IZQUIERDA, ABAJO, ABAJO-DERECHA	
		DEFORMACIÓN		ARRIBA-IZQUIERDA, ARRIBA, ARRIBA-DERECHA, IZQUIERDA, DERECHA, ABAJO-IZQUIERDA, ABAJO, ABAJO-DERECHA	
		HERRAMIENTA DE PC	DESACT.	DESACT., 1, 2, 3	
		REAJ.			
	FUSIÓN BORDES	MODO	DESACT.	DESACT., ACT.	
		MARCADOR	DESACT.	DESACT., ACT.	
		ARRIBA	CONTROL	ACT.	DESACT., ACT.
			RANGO		
			POSICIÓN		
		ABAJO	CONTROL	ACT.	DESACT., ACT.
			RANGO		
			POSICIÓN		
		IZQUIERDA	CONTROL	ACT.	DESACT., ACT.
			RANGO		
			POSICIÓN		
		DERECHA	CONTROL	ACT.	DESACT., ACT.
			RANGO		
			POSICIÓN		
		MEZCLAR CURVA	5	DESACT., 1, 2, 3, 4, 5, 6, 7, 8, 9	
NIVEL DE NEGROS		CENTRO		REFERENCIA, ROJO, VERDE, AZUL, REAJ.	
		ARRIBA			
	ABAJO				
	IZQUIERDA				
	DERECHA				
	BORDE(ARRIBA)				
	BORDE(ABAJO)				
	BORDE(IZQUIERDA)				
BORDE(DERECHA)					
AJUSTAR IMAGEN	MODO	DESACT.	DESACT., ZOOM, MOSAICO		
	ZOOM	ZOOM HORIZONTAL			
		ZOOM VERTICAL			
		POSICIÓN HORIZONTAL			
		POSICIÓN VERTICAL			
	MOSAICO	ANCHO			
		ALTURA			
POSICIÓN HORIZONTAL					
	POSICIÓN VERTICAL				
MULTIPANTALLA	BALANCE DE BLANCOS	MODO	DESACT.		
		CONTRASTE B	DESACT., ACT.		
		CONTRASTE R			
		CONTRASTE G			
		CONTRASTE B			
		BRILLO B			
		BRILLO R			
		BRILLO G			
	BRILLO B				

## 5. Uso del menú en pantalla

Elemento de menú		Por defecto	Opciones	
CONFIG.	MENÚ(1)	IDIOMA	ENGLISH ENGLISH ENGLISH DEUTSCH, FRANÇAIS, ITALIANO, ESPAÑOL, SVENSKA, 日本語 DANSK, PORTUGUÊS, ČEŠTINA, MAGYAR, POLSKI, NEDERLANDS, SUOMI NORSK, TÜRKÇE, РУССКИЙ, عربي, Ελληνικά, 简体中文, 한국어 ROMÂNĂ, HRVATSKA, БЪЛГАРСКИ, INDONESIA, हिन्दी, ไทย, تۆبیسۆر, 繁體中文, Tiếng Việt	
		SELECCIÓN DE COLOR	COLOR COLOR, MONOCROMO	
		PANTALLA ENTRADA	ACT. DESACT., ACT.	
		VISUAL. DE MENSAJE	ACT. DESACT., ACT.	
		VISUALIZACIÓN DE ID	ACT. DESACT., ACT.	
		TIEMPO DE VISUALIZACIÓN	AUTO 45 SEG MANUAL, AUTO 5 SEG, AUTO 15 SEG, AUTO 45 SEG	
	MENÚ(2)	ÁNGULO DEL MENÚ	0° 0°, 90°, 270°	
		POSICIÓN DEL MENÚ	CENTRO ARRIBA-IZQUIERDA, ARRIBA CENTRO, ARRIBA-DERECHA, CENTRO IZQUIERDA, CENTRO, CENTRO DERECHA, ABAJO-IZQUIERDA, ABAJO CENTRO, ABAJO-DERECHA	
	INSTALACIÓN (1)	ORIENTACIÓN		ESCRITORIO FRONTAL ESCRITORIO FRONTAL, TECHO POSTERIOR, ESCRITORIO POSTERIOR, TECHO FRONTAL
		TIPO DE PANTALLA		LIBRE LIBRE, PANTALLA 4:3, PANTALLA 16:9, PANTALLA 16:10
		MODO DE VENTILADOR		AUTO AUTO, ALTO
		MODO DE LUZ REF.	MODO DE LUZ REF.	NORMAL NORMAL, ECO1, ECO2
			AJUSTAR LUZ REF.	
		BRILLO CONSTANTE		DESACT. DESACT., ACT.
		REF. BALAN. DE BLANCO	CONTRASTE R	
			CONTRASTE G	
			CONTRASTE B	
			BRILLO R	
	BRILLO G			
	BRILLO B			
	INSTALACIÓN (2)	AJUSTES DEL OBTURADOR	POWER ON SHUTTER	OPEN ABRIR, CERRAR
			PICTURE MUTE SHUTTER	OPEN ABRIR, CERRAR
			FADE IN TIME	
			FADE OUT TIME	
		MEMORIA LENTE REF.	PERFIL	1 1, 2
			GUARDAR	
			MOVER	
REAJ.				
CARGA POR SEÑAL			DESACT. DESACT., ACT.	
SILENCIO FORZADO			DESACT. DESACT., ACT.	
POSICIÓN DE LALENTE	INICIO			
	TIPO	NP39ML		
CALIBRACIÓN DELENTE				

## 5. Uso del menú en pantalla

Elemento de menú			Por defecto	Opciones			
CONFIG.	CONTROL	MODO ADMINISTRADOR	MODO MENÚ	AVANZADO	AVANZADO, BÁSICO		
			VALORES DE CONFIG. NO GUARDADOS	DESACT.	DESACT., ACT.		
			NUEVA CONTRASEÑA CONFIRMAR CONTRASEÑA				
		TEMPOR. DE PROGRAMA	AJUSTES	ENABLE	DESACT.	DESACT., ACT.	
				EDITAR	ACTIVO	DESACT.	DESACT., ACT.
					DÍA	DOM	DOM, LUN, MAR, MIÉ, JUE, VIE, SÁB, LUN-VIE, LUN-SÁB, CADA DÍA
					HORA		
					FUNCIÓN	ALIMENTACIÓN	ALIMENTACIÓN, ENTRADA
					AJUSTES AVANZADOS		
					ALIMENTACIÓN	DESACT.	DESACT., ACT.
					ENTRADA	HDMI1	HDMI1, HDMI2, DisplayPort1, DisplayPort2, HDBaseT, SDI1, SDI2, SDI3, SDI4, SLOT
				REPETIR	DESACT.	DESACT., ACT.	
				BORRAR UP			
				DOWN			
				ATRÁS			
				CONFIG. DE FECHA Y HORA	CONFIG. ZONA HORARIA	UTC	
		FECHA MM/DD/YYYY					
		CONFIG. DE FECHA Y HORA	HORA HH:MM				
			SERV TIEMPO INTERNET			DESACT., ACT.	
			IP ADDRESS				
		CONF. HORARIO VERANO	UPDATE				
			ENABLE			DESACT., ACT.	
			MES (INICIO)			1, 2, 3, 4, 5, 6, 7, 8, 9, 10, 11, 12	
			DÍA (INICIO)			PRIMERA SEMANA, SEGUNDA SEMANA, TERCERA SEMANA, CUARTA SEMANA, ÚLTIMA SEMANA	
						DOM, LUN, MAR, MIÉ, JUE, VIE, SÁB	
			HORA (INICIO)				
			MES (SALIDA)		1, 2, 3, 4, 5, 6, 7, 8, 9, 10, 11, 12		
		DÍA (SALIDA)		PRIMERA SEMANA, SEGUNDA SEMANA, TERCERA SEMANA, CUARTA SEMANA, ÚLTIMA SEMANA			
				DOM, LUN, MAR, MIÉ, JUE, VIE, SÁB			
		HORA (SALIDA)					
		DIFERENCIA HORARIA		+01:00, +00:30, -00:30, -01:00			
		BLOQ. PANEL DE CONT.			DESACT.	DESACT., ACT.	
		SEGURIDAD			DESACT.	DESACT., ACT.	
VEL. DE COMUNICACIÓN			38400bps	4800bps, 9600bps, 19200bps, 38400bps, 115200bps			
ID DE CONTROL	NÚMERO DE ID DE CONTROL	1	DESACT.	1-254			
	ID DE CONTROL		DESACT.	DESACT., ACT.			
SENSOR REMOTO			FRONTAL/DETRÁS	FRONTAL/DETRÁS, FRONTAL, DETRÁS, HDBaseT			

## 5. Uso del menú en pantalla

Elemento de menú		Por defecto	Opciones		
CONFIG.	CONFIG. DE LA RED	WIRED LAN	INTERFACE	LAN, HDBaseT	
			PERFILES	PERFIL 1, PERFIL 2	
			DHCP	DESACT., ACT.	
			IP ADDRESS		
			SUBNET MASK		
			PUERTA DE ACCESO		
			DNS AUTOMÁTICO	DESACT., ACT.	
			CONFIGURACIÓN DNS		
		RECONECTAR			
		NOMBRE DE PROYECTOR	NOMBRE DE PROYECTOR	PJ-*****	
		DOMINIO	NOMBRE DEL PRESENTADOR	pj-*****	
			NOMBRE DE DOMINIO		
		NOTIFICACIÓN POR CORREO	NOTIFICACIÓN POR CORREO	DESACT., ACT.	
			NOMBRE DEL PRESENTADOR	pj-*****	
			NOMBRE DE DOMINIO		
			DIRECCIÓN DEL REMITENTE		
			NOMBRE DE SERVIDOR SMTP		
			DIRECCIÓN DE DEST. 1		
			DIRECCIÓN DE DEST. 2		
			DIRECCIÓN DE DEST. 3		
		MENSAJE PRUEBA			
		SERVICIO DE RED	SERVIDOR HTTP	NUEVA CONTRASEÑA	
				CONFIRMAR CONTRASEÑA	
			PJLink	NUEVA CONTRASEÑA	
				CONFIRMAR CONTRASEÑA	
				CLASE	CLASE1, CLASE2
				DASTINO	
			CRESTRON	ROOMVIEW	DESACT., ACT.
	CRESTRON CONTROL (HABILITAR, CONTROLLER IP ADDRESS, IP ID)				
			AMX BEACON	DESACT., ACT.	
			Extron XTP	DESACT., ACT.	
	OPCIONES DE FUENTE(1)		SEL. ENTRADA PREDET.		ÚLTIMA
		FONDO		AZUL	AZUL, NEGRO, LOGOTIPO
		VERSIÓN EDID	HDMI1	MOD02	MOD01, MOD02
			HDMI2	MOD02	MOD01, MOD02
		VERSIÓN HDCP	HDMI1	HDCP2.2	HDCP2.2, HDCP1.4
			HDMI2	HDCP2.2	HDCP2.2, HDCP1.4
	HDBaseT		HDCP1.4	HDCP2.2, HDCP1.4	
	OPCIONES DE FUENTE(2)	ENLACE SDI		SIMPLE	SIMPLE, CUÁDRUPLE, CUÁDRUPLE (2IM), DUAL
		ENLACE DP		SIMPLE	SIMPLE, DUAL
	OPCIONES DE ENERGÍA	MODO DE ESPERA		NORMAL	NORMAL, REPOSO
		CONEXIÓN DIRECTA		DESACT.	DESACT., ACT.
		SELEC. ENC. AUTO ACT.		DESACT.	DESACT., HDMI1, HDMI2, DisplayPort1, DisplayPort2, HDBaseT, SDI1, SDI2, SDI3, SDI4, SLOT
		ENC. AUTO. DESACT.		DESACT.	DESACT., 0:05, 0:10, 0:15, 0:20, 0:30, 1:00
		TEMPOR. DESACTIVADO		DESACT.	DESACT., 0:30, 1:00, 2:00, 4:00, 8:00, 12:00, 16:00
		SLOT ALIMENTACIÓN	PROYECTOR ACTIVADO	ACT.	DESACT., ACT.
	PROYECTOR EN ESPERA		ENABLE	INHABILITAR, HABILITAR	
	REAJ.	SEÑAL ACTUAL			
		TODOS LOS DATOS			
TODOS LOS DATOS (INCLUYENDO LISTA ENTRADA)					

## 5. Uso del menú en pantalla

Elemento de menú		Por defecto	Opciones	
INFO.	TIEMPO DE USO	HORAS UTILIZADAS DE LUZ		
		AHORRO TOTAL DE CO2		
	FUENTE(1)	TERMINAL DE ENTRADA		
		RESOLUCIÓN		
		FRECUENCIA HORIZONTAL		
		FRECUENCIA VERTICAL		
		POLARIDAD SINCRONIZADA		
		TIPO DE ESCANEEO		
		NOMBRE DE FUENTE		
	FUENTE(2)	ENTRADA N°.		
		TIPO DE SEÑAL		
		PROFUNDIDAD DE COLOR		
	WIRED LAN	NIVEL DE VIDEO		
		IP ADDRESS		
		SUBNET MASK		
		PUERTA DE ACCESO		
		DIRECCIÓN MAC		
	VERSIÓN	DNS		
		FIRMWARE		
		DATA		
		FIRMWARE2		
	OTROS	FECHA Y HORA		
		NOMBRE DE PROYECTOR		
		MODEL NO.		
		SERIAL NUMBER		
	HDBaseT	ID DE CONTROL*5		
		CALIDAD DE SEÑAL		
		MODO OPERATIVO		
		ESTADO DE ENLACE		
			ESTADO HDMI	

\*5 [ID DE CONTROL] será visualizado al configurar [ID DE CONTROL].

## 4 Descripciones y funciones del menú [ENTRADA]

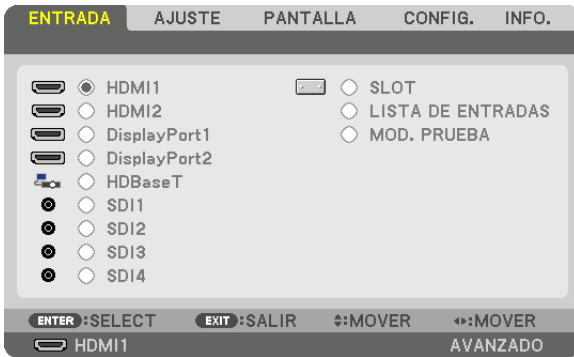

### HDMI1

Proyecta el vídeo del dispositivo conectado al terminal HDMI 1 IN.

### HDMI2

Proyecta el vídeo del dispositivo conectado al terminal HDMI 2 IN.

### DisplayPort1

Proyecta el vídeo del dispositivo conectado al terminal DisplayPort1 IN. Seleccione este puerto también cuando DisplayPort esté conectado en el modo de enlace dual.

### DisplayPort2

Proyecta el vídeo del dispositivo conectado al terminal DisplayPort2 IN.

### HDBaseT

Proyección de la señal HDBaseT.

### SDI1

Proyecta el vídeo del dispositivo conectado al terminal SDI1 IN. Seleccione este puerto también cuando SDI esté conectado en los modos de enlace cuádruple o enlace dual.

### SDI2

Proyecta el vídeo del dispositivo conectado al terminal SDI2 IN.

### SDI3

Proyecta el vídeo del dispositivo conectado al terminal SDI3 IN.

### SDI4

Proyecta el vídeo del dispositivo conectado al terminal SDI4 IN.

### SLOT

Proyecta la imagen a través de la placa opcional (se vende por separado) insertada en el SLOT.

### LISTA DE ENTRADAS

Visualiza una lista de señales. Consulte las siguientes páginas.

### MOD. PRUEBA

Cierra el menú y cambia a la pantalla de modelo de prueba. Seleccione el patrón usando los botones ◀▶.

### Uso de la lista de entradas

Las señales proyectadas se pueden registrar en la Lista de entradas. Además, al realizar los ajustes de imagen, el registro de la memoria del objetivo, etc., el valor de ajuste de la señal se registra automáticamente en la Lista de entrada de esta unidad. Los valores de ajuste de las señales registradas pueden cargarse en cualquier momento desde la lista de entradas. Al recuperar una señal registrada, el vídeo puede mostrarse más rápido en comparación con una señal no registrada.

Sin embargo, únicamente se podrán registrar hasta 100 patrones en la lista de entradas. Una vez registrados los 100 patrones en la lista de entradas, se visualizará un mensaje de error y no se podrán registrar patrones adicionales. Por lo tanto, deberá borrar todos los valores de ajuste de señales innecesarios.

### Visualización de la lista de entradas

#### 1. Pulse el botón MENU.

Se visualizará el menú.

#### 2. Pulse el botón ◀ o ▶ para seleccionar [ENTRADA].

Se visualizará la lista ENTRADA.



#### 3. Use ◀, ▶, ▲ o ▼ para seleccionar [LISTA DE ENTRADAS] y pulse el botón ENTER.

Se visualizará la ventana LISTA DE ENTRADAS.

Si no se visualiza la ventana LISTA DE ENTRADAS, cambie el menú a [AVANZADO].

Para cambiar el menú entre [AVANZADO] y [BÁSICO], seleccione [CONFIG.] → [CONTROL] → [HERRAMIENTAS] → [MODO ADMINISTRADOR] → [MODO MENÚ]. (→ página 111)

NO.	NOMBRE DE FUENTE	RESOLUCIÓN	ENTRADA		
001	1280x1024 60Hz	1024 x 768	HDMI1	✓	✓
002	NTSC358	1024 x 768	HDMI2	✓	
003	AAA	1024 x 768	DisplayPort		
004	004	1024 x 768	HDMI1	✓	✓
005	005	1024 x 768	HDMI2	✓	
006	006	1024 x 768	DisplayPort		
007	007	1024 x 768	HDMI1	✓	✓
008	008	1024 x 768	HDMI2	✓	
009	009	1024 x 768	DisplayPort		
010	010	1024 x 768	HDMI1	✓	✓
011	011	1024 x 768	HDMI2	✓	
012	012	1024 x 768	DisplayPort		
013	013	1024 x 768	HDMI1	✓	✓

Introducción de la señal actualmente proyectada en la lista de entradas [] (GUARDAR)]

1. Pulse el botón ▲ o ▼ para seleccionar cualquier número.
2. Pulse el botón ◀ o ▶ para seleccionar [] (GUARDAR)] y pulse el botón ENTER.

LISTA DE ENTRADAS				
NO.	NOMBRE DE FUENTE	RESOLUCIÓN	ENTRADA	
001	1280x1024 60Hz	1024 x 768	HDMI1	✓ ✓
002	NTSC358	1024 x 768	HDMI2	✓ ✓
003	AAA	1024 x 768	DisplayPort	✓ ✓
004	004	1024 x 768	HDMI1	✓ ✓
005	005	1024 x 768	HDMI2	✓ ✓
<b>006</b>	<b>006</b>	<b>1024 x 768</b>	<b>DisplayPort</b>	✓ ✓
007	007	1024 x 768	HDMI1	✓ ✓
008	008	1024 x 768	HDMI2	✓ ✓
009	009	1024 x 768	DisplayPort	✓ ✓
010	010	1024 x 768	HDMI1	✓ ✓
011	011	1024 x 768	HDMI2	✓ ✓
012	012	1024 x 768	DisplayPort	✓ ✓
013	013	1024 x 768	HDMI1	✓ ✓

ENTER :SELECT   EXIT :SALIR   ⇄:MOVER   ⇄:MOVER   GUARDAR

Recuperar una señal de la lista de entradas [] (CARGAR)]

Pulse el botón ▲ o ▼ para seleccionar una señal y pulse el botón ENTER.



Edición de una señal desde la lista de entradas [] (EDITAR)]

1. Pulse el botón ▲ o ▼ para seleccionar la señal que desea editar.
2. Pulse el botón ◀, ▶, ▲ o ▼ para seleccionar [] (EDITAR)] y pulse el botón ENTER.

Se visualizará la ventana EDITAR.

EDITAR	
ENTRADA Nº.	6
<b>NOMBRE DE FUENTE</b>	006
RESOLUCIÓN	1024 x 768
ENTRADA	DisplayPort
<input type="checkbox"/> BLOQUEAR	
<input type="checkbox"/> OMITIR	
<input type="button" value="OK"/> <input type="button" value="CANCELAR"/>	

ENTER :SELECT   EXIT :SALIR   ⇄:MOVER

NOMBRE DE FUENTE	Introduzca un nombre de señal. Se pueden utilizar hasta 18 caracteres alfanuméricos.
ENTRADA	El terminal de entrada se puede cambiar.
 BLOQUEAR	Ajustar de manera que la señal seleccionada no pueda borrarse al ejecutarse [  ] (BORRAR TODO)]. No se guardarán los cambios realizados tras la ejecución de BLOQUEAR.
 OMITIR	Ajustar de manera que la señal seleccionada sea omitida durante la búsqueda automática.

3. Ajuste los anteriores artículos y seleccione [OK] y pulse el botón ENTER.

NOTA:

- El terminal de entrada no puede cambiarse a la señal actualmente proyectada.



### Cortar una señal desde la lista de entradas [ (CORTAR)]

1. Pulse el botón ▲ o ▼ para seleccionar la señal que desea eliminar.
2. Pulse el botón ◀, ▶, ▲ o ▼ para seleccionar [ (CORTAR)] y pulse el botón ENTER.

La señal será eliminada de la lista de entradas y la señal borrada será visualizada en el portapapeles de la parte inferior de la lista de entradas.

---

#### NOTA:



- No se puede borrar la señal actualmente proyectada.
- Al seleccionarse la señal bloqueada, ésta aparecerá en gris, lo cual indica que no está disponible.

---

#### SUGERENCIA:

- Los datos del portapapeles pueden ser transferidos a la lista de entradas.
- Los datos en el portapapeles no se perderán una vez cerrada la lista de entradas.

### Copiar y pegar una señal desde la lista de entradas [ (COPIAR)]/[ (PEGAR)]

1. Pulse el botón ▲ o ▼ para seleccionar la señal que desea copiar.
2. Pulse el botón ◀, ▶, ▲ o ▼ para seleccionar [ (COPIAR)] y pulse el botón ENTER.  
La señal copiada será visualizada en el portapapeles en la parte inferior de la lista de entradas.
3. Pulse el botón ◀ o ▶ para mover a la lista.
4. Pulse el botón ▲ o ▼ para seleccionar una señal.
5. Pulse el botón ◀, ▶, ▲ o ▼ para seleccionar [ (PEGAR)] y pulse el botón ENTER.

Los datos en el portapapeles se pegarán a la señal.

### Borrar todas las señales de la lista de entradas [ (BORRAR TODO)]

1. Pulse el botón ◀, ▶, ▲ o ▼ para seleccionar [ (BORRAR TODO)] y pulse el botón ENTER.  
Se visualizará un mensaje de confirmación.
2. Pulse el botón ◀ o ▶ para seleccionar [SÍ] y pulse el botón ENTER.

---

#### NOTA:

- La señal bloqueada no puede borrarse.

### Uso del modelo de prueba [MOD. PRUEBA]

Muestra el modelo de prueba para ajustar la distorsión en la pantalla y el enfoque al momento de configurar el proyector. Una vez seleccionado el [MOD. PRUEBA] en el menú en pantalla, se visualizará el modelo de prueba para iniciar el ajuste. Si observa distorsión en el modelo, ajuste el ángulo de instalación del proyector o corrija la distorsión pulsando el botón Geometric. del mando a distancia. Si es necesario ajustar el enfoque, pulse el botón FOCUS del mando a distancia para visualizar la pantalla de ajuste de FOCUS y, a continuación, ajuste el FOCUS con el botón ◀ o ▶. Se recomienda realizar el ajuste del enfoque después de dejar que el proyector funcione en el estado MOD. PRUEBA durante 30 minutos. Pulse el botón EXIT para cerrar el modelo de prueba y volver al menú.

## 5 Descripción y funciones del menú [AJUSTE]

### [AJUSTE DE LA IMAGEN]



### [MODO]

Esta función le permite determinar cómo guardar los ajustes para [DETALLAR AJUSTES] de [PREAJUSTAR] para cada entrada.

- ESTÁNDAR ..... Guarda los ajustes para cada elemento de [PREAJUSTAR] (preajuste de 1 a 8)
- PROFESIONAL ..... Guarda todos los ajustes de [AJUSTE DE LA IMAGEN] para cada entrada.

#### NOTA:

- Al visualizar [MOD. PRUEBA], no se puede seleccionar [MODO].

### [PREAJUSTAR]

Esta función le permite seleccionar los ajustes óptimos para la imagen proyectada.

Puede ajustar un matiz neutro para el color amarillo, cian o magenta.

Hay siete preajustes de fábrica optimizados para diferentes tipos de imágenes. Puede también utilizar [DETALLAR AJUSTES] para establecer los ajustes que el usuario puede modificar para personalizar cada gama o color.

Sus ajustes se pueden almacenar en [PREAJUSTAR 1] a [PREAJUSTAR 8].

- AUTO ..... Distingue automáticamente el ajuste óptimo para la señal de entrada.
- BRILLO-ALTO ..... Recomendado para el uso en una habitación con buena iluminación.
- PRESENTACIÓN..... Recomendado para hacer presentaciones con un archivo de PowerPoint.
- VIDEO ..... Recomendado para imágenes estándar tales como programas de TV.
- CINE ..... Recomendado para películas.
- GRÁFICO..... Recomendado para gráficos.
- sRGB ..... Valores de color estándar.
- DICOM SIM. .... Recomendado para datos en formato de simulación DICOM.
- FUSIÓN BORDES... Recomendado para combinar bordes.

#### NOTA:

- La opción [DICOM SIM.] es sólo para capacitación/referencia y no debe ser utilizada para un diagnóstico real.
- DICOM significa Imagen Digital y Comunicación en Medicina (Digital Imaging and Communications in Medicine). Se trata de una norma desarrollada por el Colegio Americano de Radiología (ACR - American College of Radiology) y la Asociación Americana de Fabricantes de Productos Eléctricos (NEMA - National Electrical Manufacturers Association).  
La norma específica cómo se pueden mover datos de imágenes digitales de un sistema a otro.

[DETALLAR AJUSTES]

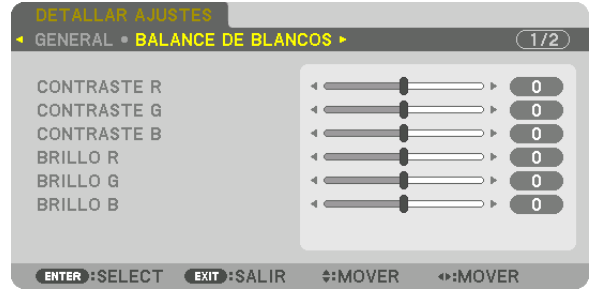

[GENERAL]

**Almacenamiento de sus ajustes personalizados [REFERENCIA]**

Esta función le permite almacenar sus ajustes personalizados en [PREAJUSTAR 1] a [PREAJUSTAR 8]. Seleccione primero un modo de preajuste base en [REFERENCIA] y, a continuación, configure [CORRECCIÓN GAMMA] y [TEMPER. DEL COLOR].

- BRILLO-ALTO ..... Recomendado para el uso en una habitación con buena iluminación.
- PRESENTACIÓN..... Recomendado para hacer presentaciones con un archivo de PowerPoint.
- VIDEO ..... Recomendado para imágenes estándar tales como programas de TV.
- CINE ..... Recomendado para películas.
- GRÁFICO..... Recomendado para gráficos.
- sRGB ..... Valores de color estándar.
- DICOM SIM. .... Recomendado para datos en formato de simulación DICOM.
- FUSIÓN BORDES... Recomendado para combinar bordes.

**Selección de modo de corrección del gamma [CORRECCIÓN GAMMA]**

Cada modo de [SELECT] corrige el matiz del color de la imagen proyectada y se recomienda para:

- DINÁMICO .....Crea una imagen con alto contraste.
- NATURAL.....Reproducción natural de la imagen.
- DETALLE DE NEGRO.....Enfatiza los detalles en las áreas oscuras de la imagen.

En [REFERENCIA], ajusta el valor corregido de la imagen proyectada. Un valor mayor implica una corrección más profunda.

**NOTA:**

• Esta función no está disponible cuando [DICOM SIM.] es seleccionado para [DETALLAR AJUSTES].

### Selección del tamaño de pantalla para DICOM SIM [TAMAÑO DE PANTALLA]

Esta función realizará una corrección gamma apropiada para el tamaño de pantalla.

- GRANDE ..... Para un tamaño de pantalla de 300"
- MEDIO ..... Para un tamaño de pantalla de 200"
- PEQUEÑO ..... Para un tamaño de pantalla de 100"

**NOTA:**

- Esta función solo está disponible si [DICOM SIM.] es seleccionado para [DETALLAR AJUSTES].

### Ajuste de la temperatura del color [TEMPER. DEL COLOR]

Esta opción le permite seleccionar la temperatura del color de su preferencia. Puede ajustarse un valor de 5.000 K a 10.500 K.

**NOTA:**

- Cuando se selecciona [BRILLO-ALTO] en [REFERENCIA], esta función no está disponible.
- Al seleccionar [PRESENTACIÓN] para [REFERENCIA], el ajuste de TEMPER. DEL COLOR cambia a 3 niveles: 0, 1 y 2.

### Ajustar el brillo y el contraste [CONTRASTE DINÁMICO]

Si está seleccionado [ACT.], el contraste de imagen óptimo se usa en conformidad con la imagen.

**NOTA:**

- Dependiendo de las condiciones, los ajustes del proyector tales como [CONTRASTE DINÁMICO] podrían no estar disponibles para seleccionarlos.

### Ajuste del brillo [MODO DE LUZ]

Ajuste el brillo del proyector y guárdelo para cada señal de entrada. (→ página 39)

Con [MODO DE LUZ REF.] ajustado en [NORMAL], el ajuste será válido si el [MODO] de AJUSTE DE LA IMAGEN se ajusta a [PROFESIONAL].

AJUSTAR LUZ		El brillo se puede ajustar en incrementos de 1 % desde 20 a 100 %.
BRILLO CONSTANTE	DESACT.	Se cancelará el modo [BRILLO CONSTANTE].
	ACT.	Mantiene el brillo vigente en el momento en que se seleccionó [ACT.]. A menos que se seleccione [DESACT.], los mismos ajustes permanecerán vigentes incluso cuando el proyector se apague. <ul style="list-style-type: none"> <li>• Para reajustar el brillo, desactive primero este ajuste antes de realizar más ajustes.</li> </ul> <p><b>NOTA:</b></p> <ul style="list-style-type: none"> <li>• El modo [BRILLO CONSTANTE] es una función utilizada para mantener el brillo en un nivel constante. El color no quedará fijado.</li> <li>• El ajuste [BRILLO CONSTANTE] no se guardará para cada señal de entrada.</li> </ul>

### [Brilliant Color]

Selecciona el brillo del color blanco.

Seleccionar opciones desde [MEDIO] a [ALTO] aumenta el brillo del color blanco.

**NOTA:**

- Si bajo [REFERENCIA], se seleccionan [BRILLO-ALTO] o [PRESENTACIÓN], [BrilliantColor] no se puede cambiar.

### Ajuste del balance de blancos [BALANCE DE BLANCOS]

Esta función le permite ajustar el balance de blancos. Contraste para cada color (RGB) para ajustar el nivel de blancos de la pantalla; Brillo para cada color (RGB) para ajustar el nivel de negros de la pantalla.

### [CORRECCIÓN DE COLOR]

Corrige el color para todas las señales.

Ajuste el tono de los colores rojo, verde, azul, amarillo, magenta y cian.

ROJO	TINTE	Dirección +	Dirección de magenta
		Dirección -	Dirección de amarillo
	SATURACIÓN	Dirección +	Vívido
		Dirección -	Débil
VERDE	TINTE	Dirección +	Dirección de amarillo
		Dirección -	Dirección de cian
	SATURACIÓN	Dirección +	Vívido
		Dirección -	Débil
AZUL	TINTE	Dirección +	Dirección de cian
		Dirección -	Dirección de magenta
	SATURACIÓN	Dirección +	Vívido
		Dirección -	Débil
AMARILLO	TINTE	Dirección +	Dirección de rojo
		Dirección -	Dirección de verde
	SATURACIÓN	Dirección +	Vívido
		Dirección -	Débil
MAGENTA	TINTE	Dirección +	Dirección de azul
		Dirección -	Dirección de rojo
	SATURACIÓN	Dirección +	Vívido
		Dirección -	Débil
CYAN	TINTE	Dirección +	Dirección de verde
		Dirección -	Dirección de azul
	SATURACIÓN	Dirección +	Vívido
		Dirección -	Débil

### [CONTRASTE]

Ajusta la intensidad de la imagen de acuerdo con la señal entrante.

### [BRILLO]

Ajusta el nivel de brillo o la intensidad de la trama de fondo.

### [DEFINICIÓN]

Controla los detalles de la imagen.

### [COLOR]

Aumenta o disminuye el nivel de saturación del color.

### [TINTE]

Varía el nivel de color de +/- verde a +/- azul. El nivel de rojo se usa como referencia.

#### NOTA:

• Cuando se visualiza [MOD. PRUEBA], [CONTRASTE], [BRILLO], [DEFINICIÓN], [COLOR] y [TINTE] no se pueden ajustar.

### [REAJ.]

La configuración y los ajustes de [AJUSTE DE LA IMAGEN] se restablecen a los valores predeterminados de fábrica, excepto los siguientes: Números preajustados y [REFERENCIA] dentro de la pantalla [PREAJUSTAR].

La configuración y ajustes de [DETALLAR AJUSTES] en la pantalla [PREAJUSTAR] que no estén seleccionados, no se reajustan.

**[OPCIONES DE IMAGEN]**



**Ajuste de la posición horizontal/vertical [HORIZONTAL/VERTICAL]**

Ajusta la posición horizontal y vertical de la imagen.

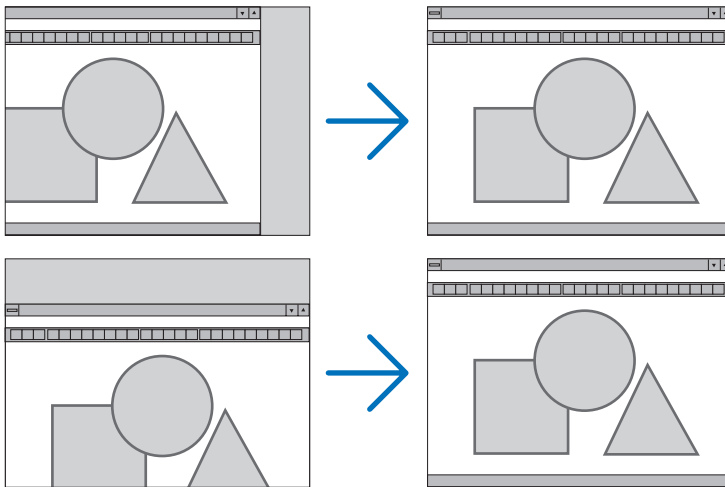

**NOTA:**

- Los ajustes para [HORIZONTAL] y [VERTICAL] se almacenarán en la memoria para la señal actual. La próxima vez que proyecte la señal con la misma resolución, frecuencia horizontal y vertical, sus ajustes se recuperarán y se aplicarán. Para borrar los ajustes almacenados en la memoria, desde el menú, seleccione [CONFIG.] → [REAJ.] → [SEÑAL ACTUAL] y reajústelos.
- En los siguientes casos, [HORIZONTAL] y [VERTICAL] no se pueden ajustar.
  - Cuando la señal de entrada es una señal de entrelazado
  - Cuando [ENLACE SDI] está ajustado en [CUÁDRUPLE] o [CUÁDRUPLE(2IM)]
  - Cuando [ENLACE DP] está ajustado en [DUAL]

### [BORRADO]

Ajusta el rango de la pantalla (borrado) en la parte superior, inferior, izquierda y derecha de la señal de entrada.

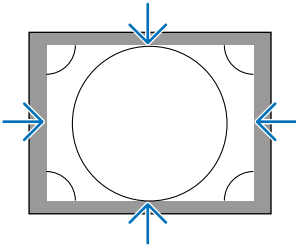

### Selección del porcentaje de sobredesviación [SOBREDSEVIACIÓN]

Permite seleccionar el porcentaje de sobredesviación (Auto, 0 %, 5 % y 10 %) para la señal.

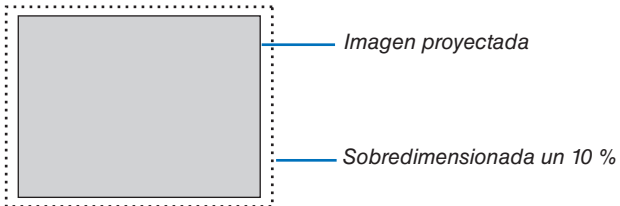

#### NOTA:

- El artículo [SOBREDSEVIACIÓN] no está disponible:  
- si [NATURAL] es seleccionado para [RELACIÓN DE ASPECTO].

### Selección de la relación de aspecto [RELACIÓN DE ASPECTO]

Utilice esta función para seleccionar el lateral de la pantalla:relación de aspecto longitudinal. El proyector identifica automáticamente la señal de entrada y ajusta la relación de aspecto óptima.

#### Para la señal de ordenador



#### Para las señales HDTV/SDTV





	Resolución	Relación de aspecto
VGA	640 × 480	4:3
SVGA	800 × 600	4:3
XGA	1.024 × 768	4:3
WXGA	1.280 × 768	15:9
WXGA	1.280 × 800	16:10
HD(FWXGA)	1.366 × 768	aprox. 16:9
WXGA+	1.440 × 900	16:10
SXGA	1.280 × 1.024	5:4
SXGA+	1.400 × 1.050	4:3
WXGA++	1.600 × 900	16:9
UXGA	1.600 × 1.200	4:3
WSXGA+	1.680 × 1.050	16:10
FHD(1080P)	1.920 × 1.080	16:9
WUXGA	1.920 × 1.200	16:10
WQXGA	2.560 × 1.600	16:10
4K	3.840 × 2.160	16:9
4K	4.096 × 2.160	19:7

Opciones	Función
AUTO	El proyector determina automáticamente la señal entrante y la muestra en su relación de aspecto correspondiente. El proyector podría no determinar correctamente la relación de aspecto dependiendo de la señal. En caso de que esto ocurra, seleccione una de las relaciones de aspecto que figuran a continuación.
NORMAL	La imagen se muestra en su relación de aspecto original de su señal de entrada.
4:3	La imagen se muestra en una relación de aspecto de 4:3.
5:4	La imagen se muestra en una relación de aspecto de 5:4.
16:9	La imagen se muestra en una relación de aspecto de 16:9.

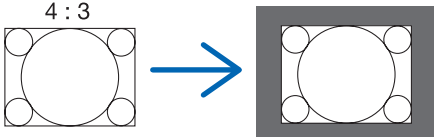
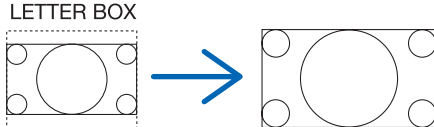
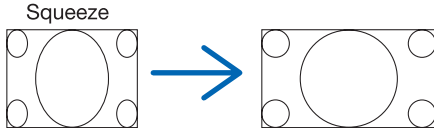

## 5. Uso del menú en pantalla

Opciones	Función
15:9	La imagen se muestra en una relación de aspecto de 15:9.
16:10	La imagen se muestra en una relación de aspecto de 16:10.
NATURAL	<p>El proyector muestra la imagen actual en su resolución real si la señal de entrada del ordenador tiene una resolución inferior o superior a la resolución natural del proyector. (→ página 3)                      El centro de una imagen será visualizado cuando la señal entrante del ordenador tenga una resolución superior a la resolución natural del proyector.</p> 
BUZÓN	<p>La imagen de una señal de buzón (16:9) se alarga en la misma proporción tanto en la dirección horizontal como vertical para ajustarse a la pantalla.</p> 
PANTALLA ANCHA	<p>La imagen de una señal comprimida (16:9) es alargada hacia la izquierda y derecha en 16:9.</p> 
ZOOM	<p>La imagen de una señal comprimida (16:9) es alargada hacia la izquierda y derecha en 4:3. Parte de la imagen en pantalla se corta por los bordes derecho e izquierdo y no es visible.</p> 
COMPLETO	Proyección en un tamaño de pantalla completa.

**[VIDEO]**

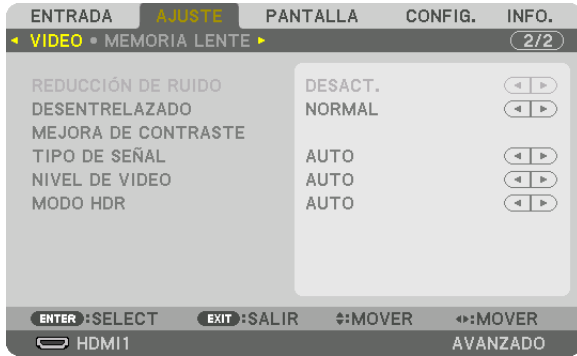

**Selección del modo de proceso de conversión progresiva del entrelazado [DESENTRELAZADO]**

Esta función le permite seleccionar un proceso de conversión progresiva de entrelazado para las señales de vídeo.

- NORMAL..... Distingue de forma automática una imagen en movimiento de una imagen estática para crear una imagen distinta. Seleccione [CINE] si existen otros ruidos e inestabilidades obvios.
- CINE ..... Seleccione esta opción cuando proyecte imágenes en movimiento. Esta opción es adecuada para las señales que tienen demasiada inestabilidad y ruido.
- FIJA ..... Seleccione esta opción cuando proyecte imágenes estáticas. El vídeo parpadeará cuando se proyecte una imagen en movimiento.

**[MEJORA DE CONTRASTE]**

Usando las características del ojo humano, se logra obtener una calidad de imagen con sentido de contraste y resolución.

- DESACT. .... Se desactiva la visión conjunta.
- AUTO ..... Se mejora el contraste y la calidad de imagen de forma automática usando la función de visión conjunta.
- NORMAL..... Ajuste la ganancia manualmente.

### [TIPO DE SEÑAL]

Selección de las señales RGB y de componente. Normalmente, esta opción se ajusta en [AUTO]. Cambie el ajuste si el color de las imágenes no tiene un aspecto natural.

- AUTO ..... Distingue automáticamente las señales RGB y de componente.
- RGB ..... Cambia a la entrada RGB.
- REC601..... Cambia a la señal del componente que conforma el estándar ITU-R BT.601.  
Ajustes adecuados para las imágenes SDTV.
- REC709..... Cambia a la señal del componente que conforma el estándar ITU-R BT.709.  
Ajustes adecuados para las imágenes HDTV.
- REC2020..... Cambia a la señal del componente que conforma el estándar ITU-R BT.2020.  
Ajustes adecuados para las imágenes 4K.

### [NIVEL DE VIDEO]

Selección del nivel de la señal de vídeo al conectar un dispositivo externo en el terminal HDMI 1 IN, terminal HDMI 2 IN, terminal de entrada DisplayPort1 IN, terminal de entrada DisplayPort2 IN y terminal de entrada HDBaseT IN del proyector.

- AUTO ..... El nivel de vídeo cambia automáticamente en base a la información del dispositivo que envía la señal.  
Dependiendo del dispositivo conectado, el ajuste podría no realizarse adecuadamente. En este caso, cambie a [NORMAL] o [MEJORADO] desde el menú y visualice con el ajuste óptimo.
- NORMAL..... Deshabilita el modo mejorado.
- MEJORADO ..... Mejora el contraste de la imagen, expresando las secciones oscuras y brillantes más dinámicamente.
- SÚPER BLANCO .... El contraste del vídeo se mejora y las áreas oscuras aparecen más dinámicas.

### [MODO HDR]

- AUTO ..... Distingue automáticamente la señal HDR.
- DESACT. .... Proyecta la imagen basada en la señal de entrada
- ACT. .... Proyecta la imagen conforme a la señal HDR

---

#### NOTA:

- *Estas opciones están disponibles exclusivamente para la señal 4K.*
-

### Uso de la función de memoria de la lente [MEMORIA LENTE]

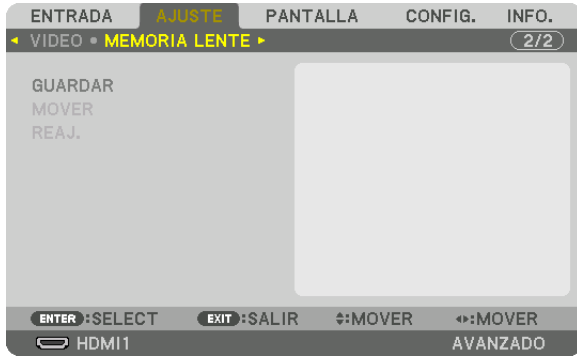

Esta función sirve para almacenar los valores ajustados de cada señal de entrada al usar los botones LENS SHIFT, ZOOM y FOCUS del proyector. Los valores ajustados pueden aplicarse a la señal seleccionada. Ello eliminará la necesidad de ajustar el desplazamiento de la lente, el enfoque y el zoom en el momento de seleccionar la fuente.

GUARDAR..... Guarda los valores ajustados actuales en la memoria para cada señal de entrada.

MOVER..... Aplica los valores ajustados a la señal actual.

REAJ..... Devuelve los valores ajustados al último estado.

#### NOTA:

- Los ajustes de la memoria de la lente serán registrados automáticamente en la LISTA DE ENTRADAS. Estos ajustes de memoria de la lente pueden cargarse desde la LISTA DE ENTRADAS. (→ página 80)  
Tenga en cuenta que realizar [CORTAR] o [BORRAR TODO] en la LISTA DE ENTRADAS eliminará los ajustes de la memoria de la lente así como los ajustes de la fuente. Esta eliminación no tendrá efecto hasta que se carguen otros ajustes.
- Para almacenar cada ajuste del desplazamiento de la lente, zoom y enfoque como valor común para todas las señales de entrada, guárdelos como memoria de la lente de referencia.

Para almacenar sus valores ajustados en [MEMORIA LENTE]:

**1. Projete la señal del dispositivo conectado que desea ajustar.**

**2. Ajuste la posición, el tamaño y el enfoque de la imagen proyectada con los botones L-SHIFT, ZOOM +/- y FOCUS +/-.**

- Puede realizar el ajuste con el mando a distancia. Consulte “**5** Ajuste del tamaño y la posición de la imagen” en la página 22.
- Un ligero ajuste mediante el movimiento de la posición del proyector e inclinando la pata no afecta a [MEMORIA LENTE].

**3. Mueva el cursor a [GUARDAR] y pulse ENTER.**

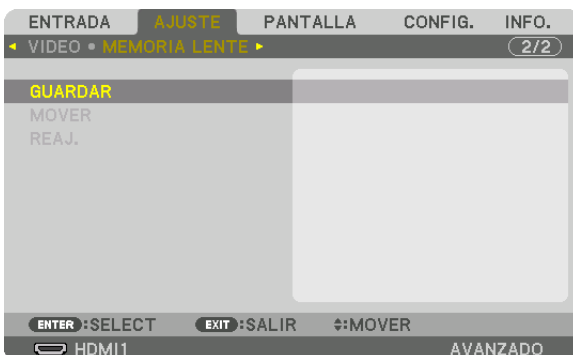

**4. Mueva el cursor a [SÍ] y pulse ENTER.**

Para recuperar los valores ajustados desde [MEMORIA LENTE]:

1. Desde el menú, seleccione [AJUSTE] → [MEMORIA LENTE] → [MOVER] y pulse el botón ENTER.

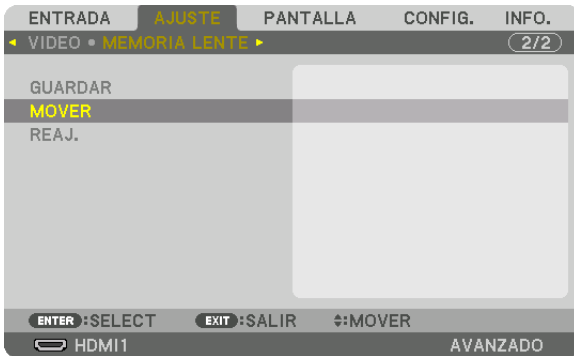

Se visualizará la pantalla de confirmación.

2. Pulse el botón ◀ para seleccionar [SÍ] y pulse el botón ENTER.

Para aplicar automáticamente los valores ajustados en el momento de seleccionar la fuente:

1. Desde el menú, seleccione [CONFIG.] → [INSTALACIÓN (2)] → [MEMORIA LENTE REF.] → [CARGA POR SEÑAL] y pulse el botón ENTER.



2. Pulse el botón ▼ para seleccionar y [ACT.] y pulse el botón ENTER.

De este modo la lente se desplazará automáticamente a la posición en el momento de selección de fuente en conformidad con los valores ajustados.



### NOTA:

- La función memoria de la lente podría no producir una imagen completamente alineada (debido a las tolerancias de las lentes) usando los valores ajustados almacenados en el proyector. Después de recuperar o aplicar los valores ajustados desde la función de memoria de la lente, ajuste con precisión el desplazamiento de la lente, zoom y el enfoque para producir la mejor imagen posible.

## 6 Descripciones y funciones del menú [PANTALLA] [IMAGEN POR IMAGEN]

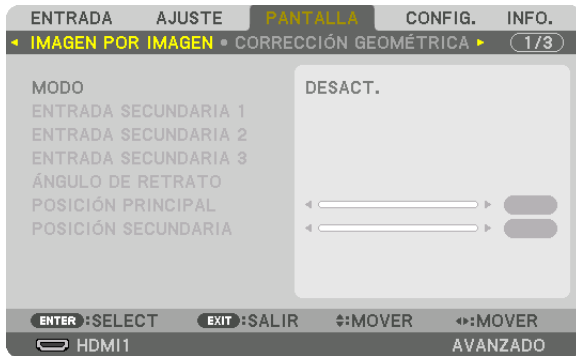

Consulte “**2** Uso de un único proyector para proyectar dos o cuatro tipos de vídeo al mismo tiempo [IMAGEN POR IMAGEN]” (→ página 58) para obtener más detalles sobre el funcionamiento.

### MODO

Cambiar a una visualización de pantalla simple, una visualización en dos pantallas o una visualización en cuatro pantallas.

### ENTRADA SECUNDARIA 1/ENTRADA SECUNDARIA 2/ENTRADA SECUNDARIA 3

Seleccione una señal de entrada para que visualice en la pantalla secundaria.

Visualización en dos pantallas

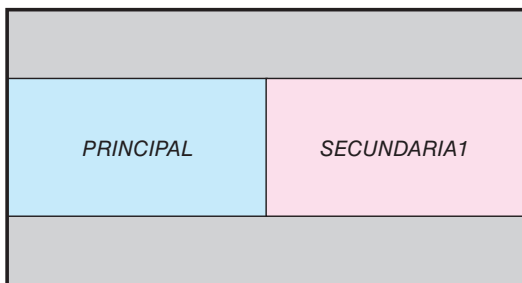

Visualización en cuatro pantallas

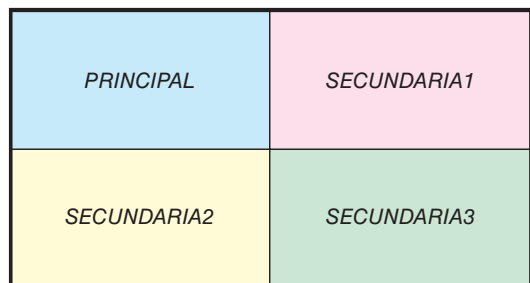

ENTRADA SECUNDARIA 1	<p>Seleccione una señal de entrada para que se visualice en la pantalla SECUNDARIA1 para una visualización en dos pantallas o una visualización en cuatro pantallas.</p> <p><b>NOTA:</b></p> <ul style="list-style-type: none"> <li>• <i>HDBaseT y SLOT solo están disponibles cuando [MODO] se ajusta en [DUAL].</i></li> </ul>
ENTRADA SECUNDARIA 2	<p>Seleccione una señal de entrada para que se visualice en la pantalla SECUNDARIA 2 para una visualización en cuatro pantallas.</p>
ENTRADA SECUNDARIA 3	<p>Seleccione una señal de entrada para que se visualice en la pantalla SECUNDARIA 3 para una visualización en cuatro pantallas.</p>

### ÁNGULO DE RETRATO

Seleccione el ángulo de orientación de la pantalla para una visualización en dos pantallas en la proyección de retrato.

### POSICIÓN PRINCIPAL/POSICIÓN SECUNDARIA

Ajuste la posición vertical de la imagen para una visualización en dos pantallas.

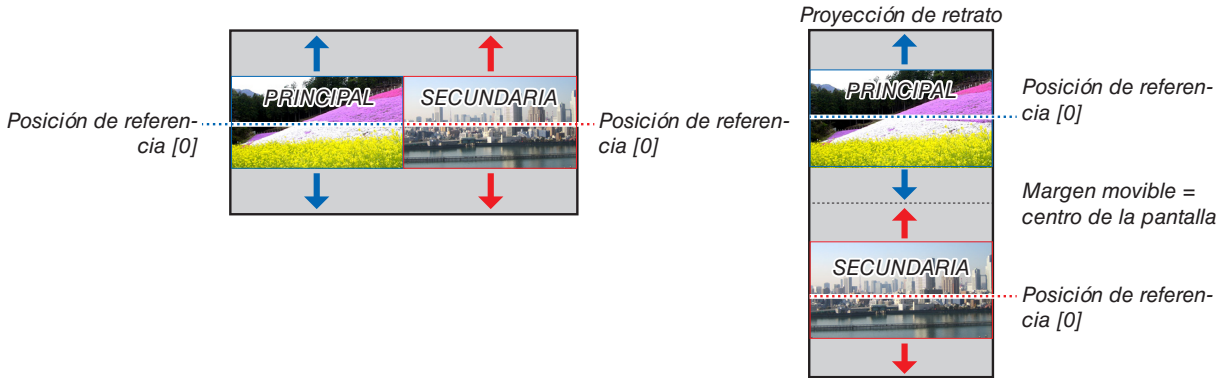

**[CORRECCIÓN GEOMÉTRICA]**

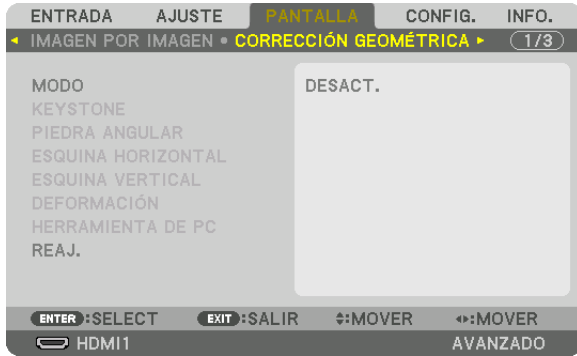

**MODO**

Establezca el patrón para corregir la distorsión. Si se selecciona [DESACT.], la función [CORRECCIÓN GEOMÉTRICA] se vuelve inefectiva.

Si tiene que modificar el [ÁNGULO DEL MENÚ], asegúrese de hacerlo antes de realizar la [CORRECCIÓN GEOMÉTRICA]. Si cambia el [ÁNGULO DEL MENÚ] tras realizar la [CORRECCIÓN GEOMÉTRICA], los valores corregidos serán reajustados a los valores predeterminados.

**KEYSTONE**

Corrige la distorsión en las direcciones horizontal y vertical.

HORIZONTAL..... Ajustes cuando se proyecte desde una dirección diagonal en la pantalla.

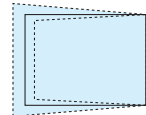

VERTICAL ..... Ajustes cuando se proyecte desde la parte de arriba o abajo de la pantalla.

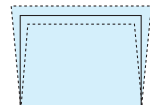

INCLINACIÓN ..... Ajusta la distorsión cuando se realiza la corrección trapezoidal con la pantalla movida en la dirección vertical usando el desplazamiento de la lente.

**RELACIÓN DE PROYECCIÓN**

..... Ajusta en conformidad con la relación de proyección de la lente opcional usada.

Nombre de modelo del objetivo	Rango de ajuste
NP16FL-4K	7-8
NP17ZL-4K	12-18
NP18ZL-4K	17-23
NP19ZL-4K	21-37
NP20ZL-4K	34-55
NP21ZL-4K	50-85
NP31ZL-4K	7-10
NP39ML-4K	4

**NOTA:**

- Cuando se suministre alimentación al dispositivo, el valor de ajuste de [KEYSTONE] utilizado previamente se retiene incluso si se cambia el gradiente del dispositivo.
- Debido a que la corrección eléctrica se realiza mediante [KEYSTONE], el brillo se puede reducir o la calidad de la pantalla se puede deteriorar algunas veces.



### PIEDRA ANGULAR

Visualización de la pantalla de corrección en 4 puntos y ajuste la distorsión trapezoidal de la pantalla de proyección. Consulte “**3** Corrección de distorsión horizontal y vertical Keystone [PIEDRA ANGULAR]” (→ página 43) para obtener más detalles sobre la operación.

### ESQUINA HORIZONTAL/ESQUINA VERTICAL

La corrección de distorsión para la proyección en una esquina tal como en las superficies de la pared.

#### ESQUINA HORIZONTAL

..... Realiza la corrección de la proyección en la pared de forma angular a la dirección horizontal.

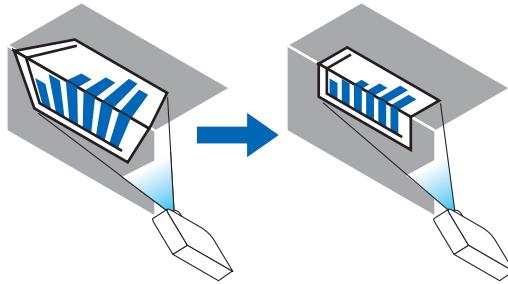

\* Es posible realizar la corrección de ángulo inverso.

#### ESQUINA VERTICAL

..... Realiza la corrección de la proyección en la pared de forma angular a la dirección vertical.

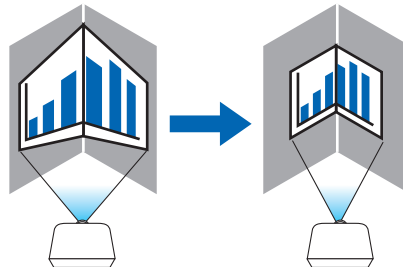

\* Es posible realizar la corrección de ángulo inverso.

#### NOTA:

- Cuando se exceda el rango de ajuste máximo, se deshabilita el ajuste de distorsión. Configure el proyector en el ángulo óptimo debido a que la distorsión en la calidad de la imagen incrementa conforme incrementa el volumen de ajuste de distorsión.
- Tenga en cuenta que la imagen se irá desenfocando debido a la diferencia en la distancia entre la parte superior e inferior o izquierda y derecha y en el centro de la pantalla durante las proyecciones de corte a lo largo de las esquinas. Las lentes con distancia focal corta tampoco se recomiendan para proyecciones de corte a lo largo de las esquinas porque la imagen estará desenfocada.

### Método de ajuste

1. **Alinee el cursor con [ESQUINA HORIZONTAL] o [ESQUINA VERTICAL] del menú [CORRECCIÓN GEOMÉTRICA] y enseguida pulse el botón ENTER.**

Se visualizará la pantalla de ajuste.

2. **Pulse los botones ▼▲◀▶ para alinear el cursor (cuadro amarillo) con el punto de ajuste objetivo y enseguida pulse el botón ENTER.**

El cursor cambiará a un punto de ajuste (en color amarillo).

3. **Pulse los botones ▼▲◀▶ para ajustar las esquinas o los lados de la pantalla y enseguida pulse el botón ENTER.**

El punto de ajuste volverá a ser un cursor (caja amarilla).

#### Explicación de la transición de la pantalla

- Los puntos de ajuste de las cuatro esquinas (a, c, f y h en el esquema) se moverán de forma independiente.
- Los siguientes puntos de ajuste diferirán en la [ESQUINA HORIZONTAL] y [ESQUINA VERTICAL].

**ESQUINA HORIZONTAL:** Cuando se mueve el punto b en el esquema y se mueven el lado superior y el punto g, el lado inferior será movido de forma paralela.

**ESQUINA VERTICAL:** Cuando se mueve el punto d en el esquema y se mueven el lado izquierdo y el punto e, el lado derecho se moverá de forma paralela.

[Pantalla de puntos de ajuste de [ESQUINA HORIZONTAL] y puntos de movimiento de la pantalla de proyección]

El punto b se desplazará en paralelo al mismo tiempo que los puntos a, b, c

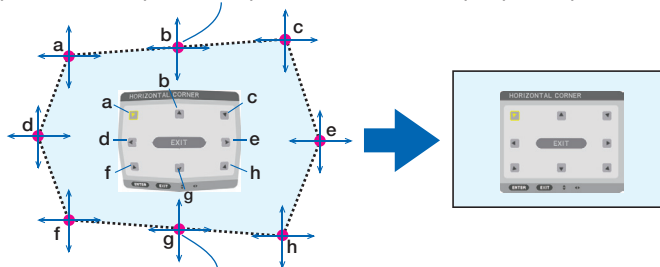

El punto g se desplazará en paralelo al mismo tiempo que los puntos f, g, h

[Pantalla de puntos de ajuste de [ESQUINA VERTICAL] y puntos de movimiento de la pantalla de proyección]

El punto d se desplazará en paralelo al mismo tiempo que los puntos a, d, f

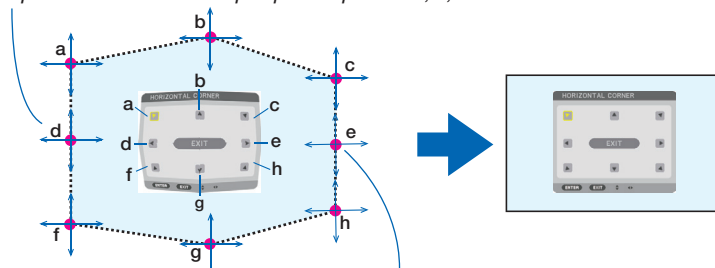

El punto e se desplazará en paralelo al mismo tiempo que los puntos f, g, h

4. **Comience a partir del paso 2 para ajustar los otros puntos.**
5. **Cuando complete el ajuste, pulse los botones ▼▲◀▶ para alinear el cursor con [SALIR] en la pantalla de ajuste y a continuación pulse el botón ENTER.**

Cambie a la pantalla del menú [CORRECCIÓN GEOMÉTRICA].

### DEFORMACIÓN

Corrige la distorsión de la imagen proyectada en una superficie específica, como una columna o una esfera.

#### NOTA:

- Cuando se exceda el rango de ajuste máximo, se deshabilita el ajuste de distorsión. Coloque el proyector en un ángulo óptimo ya que cuanto más aumenta el ajuste del volumen más se deteriora la calidad de la imagen.
- Por favor, tenga en cuenta que la imagen se desenfocará debido a la diferencia de distancia entre la periferia y el centro de la pantalla para proyecciones que se cortan a lo largo de las esquinas, como en una columna o una esfera. Las lentes con distancia focal corta tampoco se recomiendan para proyecciones de corte a lo largo de las esquinas porque la imagen estará desenfocada.

#### Método de ajuste

1. **Alinee el cursor con [DEFORMACIÓN] en el menú [CORRECCIÓN GEOMÉTRICA] y, a continuación, pulse el botón ENTER.**

Se mostrará la pantalla de ajuste.

2. **Pulse los botones ▼▲◀▶ para alinear el cursor (cuadro azul) con el punto de ajuste del objetivo y, a continuación, pulse ENTER.**

El cursor cambiará a un punto de ajuste (en color amarillo).

3. **Pulse los botones ▼▲◀▶ para ajustar las esquinas o los lados de la pantalla y, a continuación, pulse ENTER.**

El cursor retrocederá al cuadro amarillo.

#### Explicación para corregir la distorsión

- Se pueden mover de manera independiente ocho puntos de ajuste.
- Para los lados izquierdo y derecho, use los botones ◀/▶ para ajustar el rango de distorsión, y los botones ▼/▲ para ajustar el pico de distorsión.
- Para los lados arriba y abajo, use los botones ▼/▲ para ajustar el rango de distorsión, y los botones ◀/▶ para ajustar el pico de distorsión.
- Para las esquinas, use los botones ▼▲◀▶ para mover las posiciones.

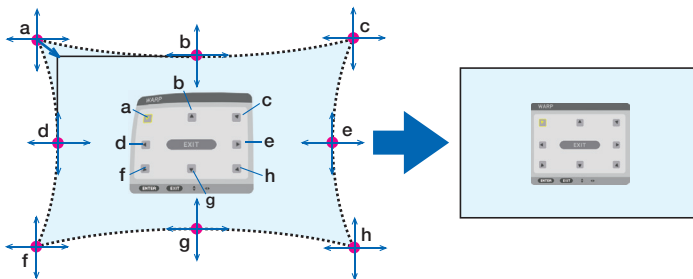

4. **Para el ajuste de otros puntos, repita desde el paso 2 en adelante.**
5. **Una vez finalizado el ajuste, mueva el cursor a [SALIR] en la pantalla de ajuste y pulse el botón ENTER.**  
La pantalla cambiará al menú [CORRECCIÓN GEOMÉTRICA].  
Se mostrará la pantalla de finalización del ajuste.
6. **Pulse el botón ◀ o ▶ para mover el cursor a [OK] y, a continuación, pulse [ENTER].**  
Se almacenan los valores ajustados para DEFORMACIÓN y la visualización de la pantalla vuelve a [CORRECCIÓN GEOMÉTRICA].

### REAJ.

Reajuste del valor de ajuste que ha sido seleccionado en CORRECCIÓN GEOMÉTRICA (volver al valor inicial). Se vuelve ineficaz cuando se ha seleccionado [DESACT.] para [MODO].

- El valor ajustado se puede reajustar también pulsando el botón 3D REFORM durante dos o más segundos en el mando a distancia.

### [FUSIÓN BORDES]

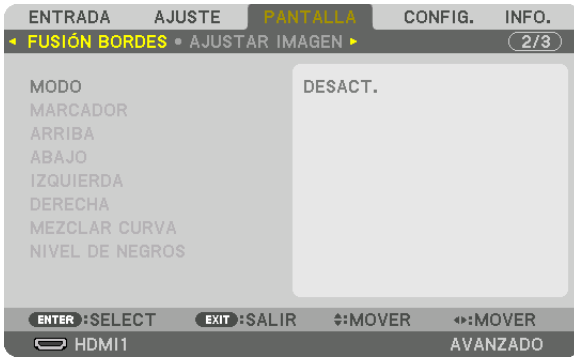

Esta opción permite ajustar los bordes (límites) de la pantalla de proyección mientras se proyectan vídeos de alta resolución usando una combinación de varios proyectores en las posiciones arriba, abajo, izquierda y derecha.

### MODO

Esa opción habilita o inhabilita la función de FUSIÓN BORDES.

Al ajustar [MODO] en [ACT.], los ajustes [MARCADOR], [ARRIBA], [ABAJO], [IZQUIERDA], [DERECHA], [NIVEL DE NEGROS] y [MEZCLAR CURVA] pueden configurarse.

### MARCADOR

Establece si se muestra un marcador de visualización o no cuando se ajusta el rango y la posición de visualización. Cuando se activa, se visualizará un marcador magenta para ajustar el rango y un marcador verde para ajustar la posición de visualización.

### ARRIBA/ABAJO/IZQUIERDA/DERECHA

Selecciona las ubicaciones de FUSIÓN BORDES a la izquierda, derecha, arriba y abajo de la pantalla. Los siguientes ajustes se pueden configurar cuando se selecciona un elemento. (→ página 64)

CONTROL ..... Habilite las funciones ARRIBA, ABAJO, IZQUIERDA y DERECHA.

RANGO ..... Ajuste el rango (ancho) de la combinación de bordes.

POSICIÓN ..... Ajuste la posición de visualización de la combinación de bordes.

### MEZCLAR CURVA

Ajuste el brillo para las secciones [FUSIÓN BORDES]. (→ página 68)

### NIVEL DE NEGROS

Ajuste el nivel de negros de la sección [FUSIÓN BORDES]. (→ página 69)

**[AJUSTAR IMAGEN]**



Ello ajustará las condiciones de reducción o ampliación de la zona de la imagen y su visualización en la posición deseada o la proyección usando una combinación de varios proyectores. Consulte “4. Proyección multipantalla” (→ página 57) para obtener más detalles.

MODO	DESACT.	Use el proyector en un estado independiente.
	ZOOM	Ajusta la posición y el ancho del área de vídeo que desea dividir. El ancho de combinación de bordes también se ajustará automáticamente en ese ancho.
	MOSAICO	Asigna las pantallas divididas a los proyectores.
ZOOM	ZOOM HORIZONTAL	Aumenta el área de vídeo en la dirección horizontal.
	ZOOM VERTICAL	Aumenta el área de vídeo en la dirección vertical.
	POSICIÓN HORIZONTAL	Cambia la zona de vídeo en la dirección horizontal.
	POSICIÓN VERTICAL	Cambia la zona de vídeo en la dirección vertical.
MOSAICO	ANCHO	Selecciona el número de proyectores que serán dispuestos horizontalmente.
	ALTURA	Selecciona el número de proyectores que serán dispuestos verticalmente.
	POSICIÓN HORIZONTAL	Selecciona la posición del proyector empezando por el lado izquierdo entre los que se han dispuesto horizontalmente.
	POSICIÓN VERTICAL	Selecciona la posición del proyector empezando por arriba entre los que se han dispuesto verticalmente.

### Condiciones para usar el mosaico

- Todos los proyectores tienen que cumplir con las siguientes condiciones.
  - El tamaño del panel debe ser el mismo
  - El tamaño de la pantalla de proyección debe ser el mismo
  - Los extremos izquierdo y derecho o arriba y abajo de la pantalla de proyección deben ser consistentes.
  - Los ajustes para los bordes izquierdo y derecho de la combinación de bordes son los mismos
  - Los ajustes para los bordes de arriba y abajo de la combinación de bordes son los mismos

Si se cumplen las condiciones de mosaico, la pantalla de vídeo del proyector en cada posición de instalación será automáticamente extraída y proyectada.

Si no se cumplen las condiciones de mosaico, ajuste la pantalla de vídeo del proyector en cada posición de instalación usando la función de zoom.

- Asigne un ID de control único a cada proyector.
- Configure el "Ajuste de color" y "Ajuste de DeepColor" en su reproductor Blu-ray o en su ordenador en "Automático". Consulte el manual del propietario incluido con su reproductor Blu-ray o con su ordenador para obtener más información. Conecte una señal de salida HDMI de su reproductor de Blu-ray u ordenador al primer proyector y, a continuación, conecte el puerto HDBaseT OUT/Ethernet en el primer proyector con el puerto HDBaseT IN/Ethernet del segundo proyector, y haga lo mismo con los siguientes proyectores.

### Ejemplo de ajuste de mosaico) Número de unidades horizontales = 2, Número de unidades verticales = 2

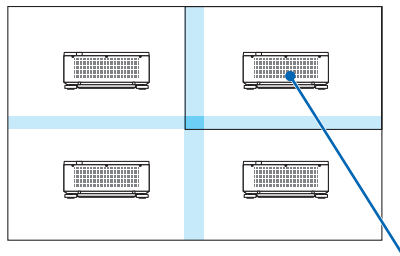

*Orden horizontal = Segunda unidad  
Orden vertical = Primera unidad*

**[MULTIPANTALLA]**



**BALANCE DE BLANCOS**

Ajusta el balance de blancos para cada proyector cuando realice la proyección usando una combinación de varios proyectores.

Esto se puede ajustar cuando [MODO] se ajusta en [ACT.].

- CONTRASTE B, CONTRASTE R, CONTRASTE G, CONTRASTE B  
..... Ajuste del color blanco del vídeo.
- BRILLO B, BRILLO R, BRILLO G, BRILLO B  
..... Ajuste del color de negros del vídeo.

## 7 Descripciones y funciones del menú [CONFIG.]

### [MENÚ(1)]



#### Selección del idioma del menú [IDIOMA]

Puede elegir uno de entre 30 idiomas para las instrucciones que aparecen en pantalla.

#### NOTA:

- El ajuste no se verá afectado ni siquiera al seleccionar [REAJ.] en el menú.

#### Selección de color para el menú [SELECCIÓN DE COLOR]

Tiene dos opciones de color para el menú: COLOR y MONOCROMO.

#### Activar/Desactivar la pantalla de la fuente [PANTALLA ENTRADA]

Esta opción activa o desactiva la visualización del nombre de la entrada tal como HDMI1 de tal forma que se visualiza en la parte superior derecha de la pantalla.

#### Activar y desactivar los mensajes [VISUAL. DE MENSAJE]

Esta opción selecciona si se visualizarán los mensajes del proyector en la parte inferior de la imagen proyectada. Incluso al seleccionarse "DESACT.," se visualizará la advertencia del bloqueo de seguridad. La advertencia del bloqueo de seguridad se desactiva al cancelarse el bloqueo de seguridad.

#### Activar/Desactivar el ID de control [VISUALIZACIÓN DE ID]

Esta opción activa o desactiva el número de ID que se muestra cuando se pulsa el botón ID SET del mando a distancia. (→ página 116)

#### Selección del tiempo de visualización del menú [TIEMPO DE VISUALIZACIÓN]

Esta opción le permite seleccionar el tiempo que debe transcurrir para que el menú se apague automáticamente si no se pulsa ningún botón. Las opciones preestablecidas son [MANUAL], [AUTO 5 SEG], [AUTO 15 SEG] y [AUTO 45 SEG]. La opción [AUTO 45 SEG] es el ajuste de fábrica.



### [MENÚ(2)]



### [ÁNGULO DEL MENÚ]

Seleccione la dirección para la visualización del menú.

### [POSICIÓN DEL MENÚ]

Cambie la posición de visualización del menú. Puede elegir entre 9 ubicaciones.

#### *SUGERENCIA*

- *La posición de visualización del menú se guarda incluso si desconecta la fuente de alimentación del proyector.*
- *Al cambiar el [ÁNGULO DEL MENÚ], la posición de visualización del menú regresa al estado original de fábrica.*
- *El terminal de entrada y la posición de visualización del mensaje no están influenciados por [POSICIÓN DEL MENÚ].*

**[INSTALACIÓN (1)]**

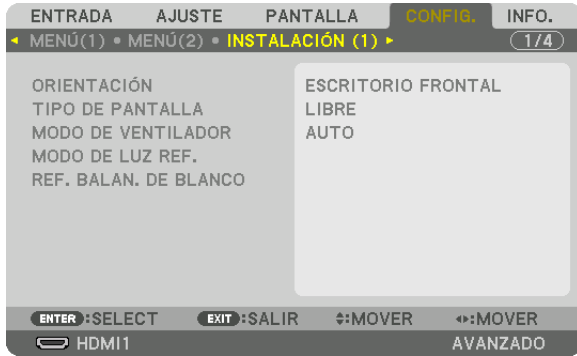

**Selección de la orientación del proyector [ORIENTACIÓN]**

Esta función reorienta la imagen de acuerdo con el tipo de proyección. Las opciones son: proyección escritorio frontal, proyección techo posterior, proyección escritorio posterior y proyección de techo frontal.

**NOTA:**

- Consulte al vendedor si requiere servicios de instalación especiales, por ejemplo, al instalar el proyector en el techo. Nunca instale el proyector por su cuenta. De lo contrario podría provocar la caída del proyector y ocasionar lesiones.

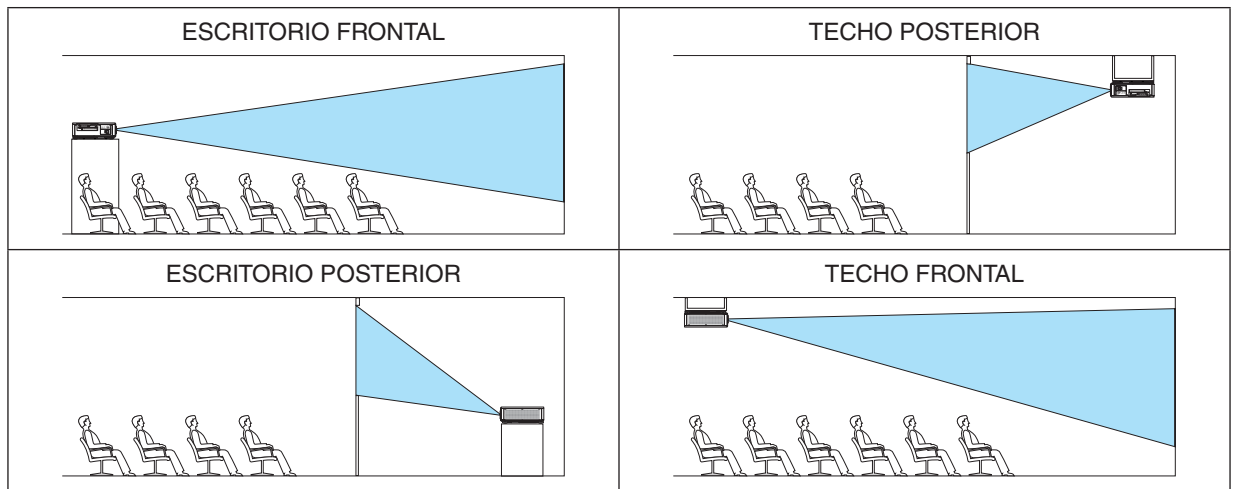

**Selección de la relación de aspecto y la posición para la pantalla [TIPO DE PANTALLA]**

Ajusta la relación de aspecto de la pantalla de proyección.

- LIBRE ..... Se selecciona la relación del panel. Seleccione esta opción al proyectar en una pantalla de 17:9 (4K).
- PANTALLA 4:3 ..... Para una pantalla con una relación de aspecto de 4:3
- PANTALLA 16:9 ..... Para una pantalla con una relación de aspecto de 16:9
- PANTALLA 16:10 ... Para una pantalla con una relación de aspecto de 16:10

**NOTA:**

- Después de cambiar el tipo de la pantalla, compruebe el ajuste de [RELACIÓN DE ASPECTO] en el menú. (→ página 89)

### Selección del modo de ventilador [MODO DE VENTILADOR]

El modo de ventilador se usa para determinar la velocidad del ventilador de enfriamiento interno.

AUTO ..... Modo estándar proporcionando un funcionamiento silencioso.

ALTO ..... Salida de la potencia máxima de refrigeración para prolongar la vida de las partes.

- Si utiliza el proyector ininterrumpidamente durante varios días, asegúrese de ajustar en [ALTO] el [MODO DE VENTILADOR].

**NOTA:**

- El ajuste no se verá afectado ni siquiera al seleccionar [REAJ.] en el menú.

### [MODO DE LUZ REF.]

Ajuste esta opción cuando desee utilizar la unidad con menos brillo o cuando desee ahorrar energía (→ página 39). También puede usarse para ajustar el brillo entre los distintos proyectores al usar múltiples.

MODO DE LUZ REF.	NORMAL	La luminosidad del módulo de iluminación (brillo) será del 100 % y la pantalla tendrá más brillo.
	ECO1	Mediante el control del brillo y de la velocidad del ventilador de acuerdo con el ajuste seleccionado, se puede ahorrar energía y se puede disminuir el ruido del movimiento y el consumo de energía. Se puede seleccionar cuando el modo [BRILLO CONSTANTE] está ajustado en [DESACT.].
	ECO2	
AJUSTAR LUZ REF.		El brillo se puede ajustar en incrementos de 1 % desde 20 a 100 %.
BRILLO CONSTANTE	DESACT.	Se cancelará el modo [BRILLO CONSTANTE].
	ACT.	Mantiene el brillo vigente en el momento en que se seleccionó [ACT.]. A menos que se seleccione [DESACT.], los mismos ajustes permanecerán vigentes incluso cuando el proyector se apague. • Para reajustar el brillo, desactive primero este ajuste antes de realizar más ajustes. <b>NOTA:</b> • El modo [BRILLO CONSTANTE] es una función utilizada para mantener el brillo en un nivel constante. El color no quedará fijado.

**SUGERENCIA:**

- Al usar la proyección de pantalla múltiple, se recomienda ajustar el brillo a un nivel ligeramente inferior, a continuación, ajuste el modo [BRILLO CONSTANTE] en [ACT.].

### [REF. BALAN. DE BLANCO]

Esta función le permite ajustar el balance de blancos para todas las señales.

Los niveles de blanco y negro de la señal son ajustados para una reproducción de color óptima.

CONTRASTE R/CONTRASTE G/CONTRASTE B

..... Ajustan el color blanco de la imagen.

BRILLO R/BRILLO G/BRILLO B

..... Ajustan el color negro de la imagen.

**[INSTALACIÓN (2)]**

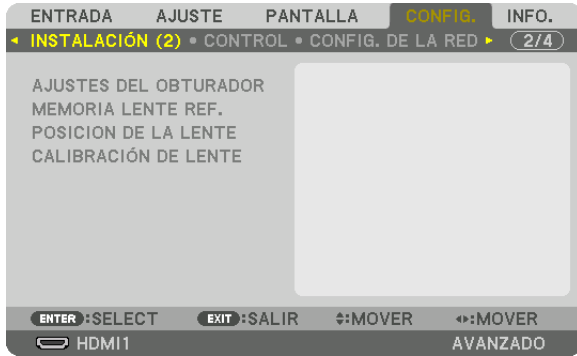

**[AJUSTES DEL OBTURADOR]**

Habilitar y deshabilitar la función de obturador de la lente. También puede ajustar cuánto tiempo tardará la luz en aparecer y desaparecer al pulsar el botón SHUTTER.

ACT. ALIM. OBTURADOR	ABRIR	Al activar la alimentación, la fuente de luz se activa y se proyecta la imagen.
	CERRAR	La fuente de luz no se activa al activar la alimentación. Ajuste cuánto tiempo tardará la luz en desvanecerse después de pulsar el botón SHUTTER.
SIL. IMAG. OBTURADOR	ABRIR	La fuente de luz permanece activada al apagar la imagen para el cambio de terminales de entrada.
	CERRAR	La fuente de luz se apaga cuando la imagen se apaga al cambiar los terminales de entrada.
TIEMPO APAR. GRADUAL	Ajuste cuánto tiempo tardará la luz en fundirse después de pulsar el botón SHUTTER. El tiempo puede ajustarse desde 0 a 10 segundos en incrementos de 1 segundo.	
TIEM. ATENUAC. GRAD.	Al pulsar el botón SHUTTER, el obturador se libera y se activa la fuente de luz. El tiempo puede ajustarse desde 0 a 10 segundos en incrementos de 1 segundo.	

### Uso de la función de memoria de la lente de referencia [MEMORIA LENTE REF.]

Esta función sirve para almacenar los valores ajustados comunes a todas las fuentes de entrada al usar los botones LENS SHIFT, ZOOM y FOCUS del proyector o del mando a distancia. Los valores ajustados almacenados en la memoria pueden usarse como referencia para el actual.

PERFIL..... Seleccione un número de [PERFIL] almacenado.

GUARDAR..... Guarda los valores ajustados actuales en la memoria como referencia.

MOVER..... Aplica los valores de referencia ajustados almacenados en [GUARDAR] en la señal actual.

REAJ..... Reajusta el número de [PERFIL] seleccionado [MEMORIA LENTE REF.] a los ajustes predeterminados de fábrica.

CARGA POR SEÑAL      Al cambiar las señales, la lente se desplazará a los valores de desplazamiento de la lente, zoom y enfoque del número de [PERFIL] seleccionado.

Si no se ha guardado ningún valor ajustado en [MEMORIA LENTE], la lente aplicará los valores ajustados de [MEMORIA LENTE REF.]. Alternativamente, si no se ha guardado ningún valor ajustado para [MEMORIA LENTE REF.], la unidad regresará a los ajustes predeterminados.

SILENCIO FORZADO      Para desactivar la imagen durante el desplazamiento de la lente, seleccione [ACT.].

---

#### NOTA:

- Los valores ajustados en [MEMORIA LENTE REF.] no regresarán a los valores predeterminados al realizar [SEÑAL ACTUAL] o [TODOS LOS DATOS] para [REAJ.] desde el menú.
  - Para guardar los valores ajustados para cada fuente de entrada, use la función de memoria de la lente. (→ página 93)
- 

### [POSICIÓN DE LA LENTE]

Mueva la posición de la lente.

INICIO..... Ajuste la lente a la posición de inicio.

TIPO ..... Seleccione al usar el objetivo NP39ML-4K. La posición de la lente se ajustará a la posición correcta.

### [CALIBRACIÓN DE LENTE]

Calibra la gama de ajuste del zoom, enfoque y desplazamiento de [MEMORIA LENTE].

Asegúrese de realizar la [CALIBRACIÓN DE LENTE] después de cambiar lentes.

Objetivos aplicables: NP16FL-4K/NP17ZL-4K/NP18ZL-4K/NP19ZL-4K/NP20ZL-4K/NP21ZL-4K/NP31ZL-4K

**[CONTROL]**



**HERRAMIENTAS**

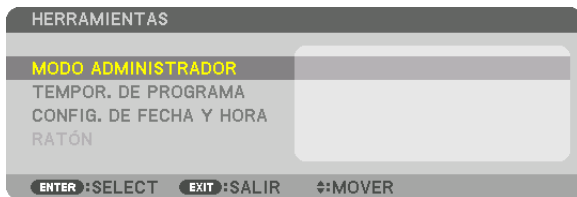

**MODO ADMINISTRADOR**

Le permite seleccionar MODO MENÚ, guardar ajustes y establecer una contraseña para el modo administrador.

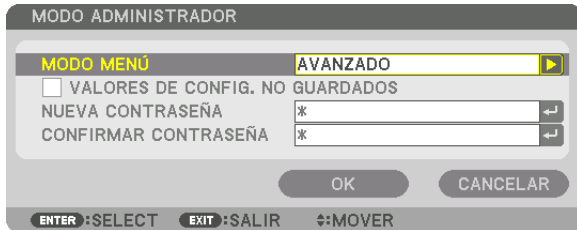

MODO MENÚ	Seleccione el menú [BÁSICO] o [AVANZADO]. (→ página 73)	—
VALORES DE CONFIG. NO GUARDADOS	Colocar una marca de verificación no guardará los ajustes de su proyector. Elimine esta casilla de verificación para guardar los ajustes de su proyector.	—
NUEVA CONTRASEÑA/ CONFIRMAR LA CONTRASEÑA	Asigna una contraseña para el modo administrador.	Hasta 10 caracteres alfanuméricos

**TEMPOR. DE PROGRAMA**

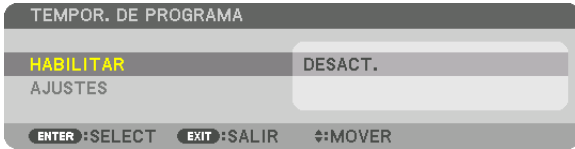

Esta opción activa el proyector o lo ajusta en el modo de espera y cambia automáticamente las señales de vídeo a una hora especificada.

**NOTA:**

- Antes de usar [TEMPOR. DE PROGRAMA], asegúrese de que la función [FECHA Y HORA] haya sido ajustada. (→ página 115) Asegúrese de que el proyector esté en el modo de espera con el cable ALIMENTACIÓN conectado. El proyector contiene un reloj integrado. El reloj seguirá en funcionamiento durante un mes una vez desconectado de la corriente principal. Si el proyector permanece desconectado de la corriente principal durante un mes o más, es necesario ajustar la función [CONFIG. DE FECHA Y HORA] otra vez.

**Configurar un nuevo temporizador de programa**

1. En la pantalla **TEMPOR. DE PROGRAMA**, use el botón ▲ o ▼ para seleccionar [AJUSTES] y pulse el botón **ENTER**.

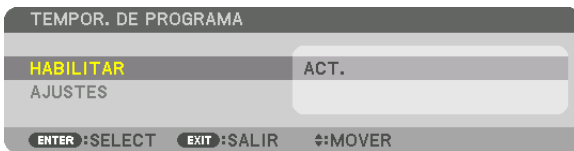

Se visualizará la pantalla [LISTA DE PROGRAMA].

2. Seleccione un número de programa en blanco y pulse el botón **ENTER**.

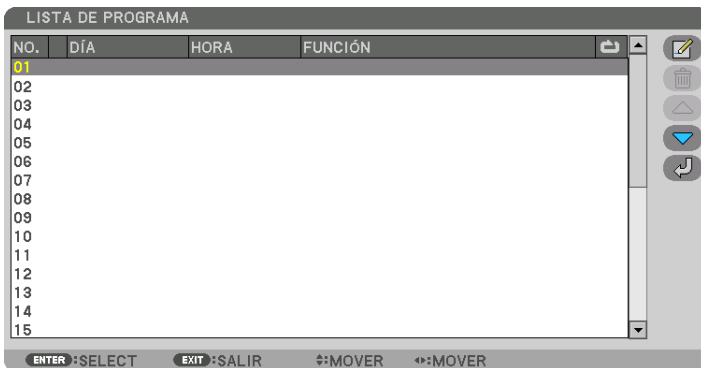

Se visualizará la pantalla [EDITAR].

3. Realice los ajustes para cada artículo según se requiera.



- ACTIVO ..... Coloque una marca de verificación para habilitar el programa.
- DÍA ..... Seleccione los días de la semana para el temporizador de programa. Para ejecutar el programa de lunes a viernes, seleccione [LUN-VIE]. Para ejecutar el programa todos los días, seleccione [DIARIO].
- HORA..... Establezca la hora de ejecución del programa. Introduzca la hora en formato de 24 horas.
- FUNCIÓN ..... Seleccione una función a ejecutar. Seleccionar [ALIMENTACIÓN] le permitirá encender o apagar el proyector configurando [AJUSTES AVANZADOS]. Al seleccionar [ENTRADA] podrá seleccionar un terminal de entrada configurando [AJUSTES AVANZADOS]. Seleccionar [MODO DE LUZ] le permitirá seleccionar [MODO DE LUZ] configurando [AJUSTES AVANZADOS].
- AJUSTES AVANZADOS  
..... Seleccione una opción para el elemento seleccionado en [FUNCIÓN].
- REPETIR ..... Coloque una marca de verificación para repetir el programa de forma continuada. Para utilizar el programa únicamente esta semana, elimine la marca de verificación.

#### 4. Seleccione [OK] y pulse el botón ENTER.

Así concluyen los ajustes.

Volverá a la pantalla [LISTA DE PROGRAMA].

#### 5. Seleccione [↶] (ATRÁS) y pulse el botón ENTER.

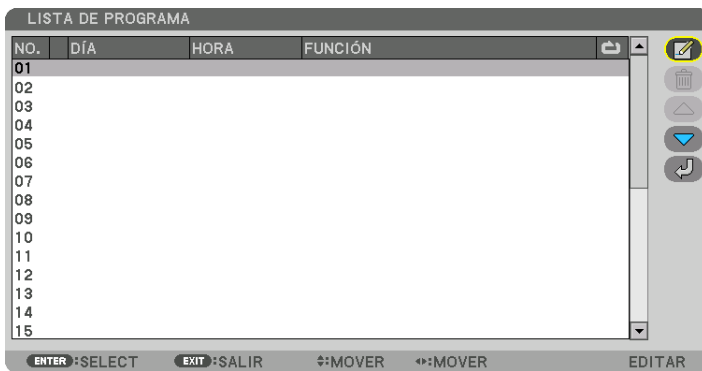

Volverá a la pantalla [TEMPOR. DE PROGRAMA].

#### 6. Seleccione [SALIR] y pulse el botón ENTER.

Volverá a la pantalla [HERRAMIENTAS].

#### NOTA:

- Se pueden programar hasta 30 ajustes de temporizador distintos.
- El temporizador de programa es ejecutado en tiempos establecidos, no en programas establecidos.
- Una vez que el programa no marcado con una verificación en [REPETIR] ha sido ejecutado, la marca de verificación en la casilla de verificación [ACTIVO] se eliminará automáticamente y el programa será deshabilitado.
- Si el ajuste de concordancia y el de desfase son el mismo, el ajuste de desfase tendrá prioridad.
- Cuando se establecen dos fuentes distintas para el mismo tiempo, el número de programa superior tendrá prioridad.
- El ajuste de concordancia no será ejecutado mientras los ventiladores de enfriamiento estén funcionando o si se produce un error.
- Si el ajuste de desfase ha expirado de tal modo que no es posible la desconexión, el ajuste de desfase no será ejecutado hasta que la desactivación sea posible.
- Los programas no marcados con una marca de verificación en [ACTIVO] de la pantalla [EDITAR] no serán ejecutados incluso si el temporizador de programa está habilitado.
- Si se enciende el proyector utilizando el temporizador de programa y si desea apagar el proyector, establezca el desfase o hágalo manualmente de manera que no deje el proyector encendido durante un largo período de tiempo.



### Activación del temporizador de programa

1. **Seleccione [HABILITAR] en la pantalla [TEMPOR. DE PROGRAMA] y pulse el botón ENTER.**

*Se visualizará la pantalla de selección.*

2. **Pulse el botón ▼ para alinear el cursor con [ACT.] y enseguida pulse el botón ENTER.**

*Regrese a la pantalla [TEMPOR. DE PROGRAMA].*

---

#### NOTA:

- *Si los ajustes efectivos del [TEMPOR. DE PROGRAMA] no han sido ajustados en [ACT.], el programa no será ejecutado aun cuando se seleccionen los elementos [ACTIVO] en la lista de programa.*
  - *Aunque los ajustes efectivos de [TEMPOR. DE PROGRAMA] se ajusten en [ACT.], [TEMPOR. DE PROGRAMA] no funcionará hasta que se cierre la pantalla [TEMPOR. DE PROGRAMA].*
- 

### Edición de los ajustes programados

1. **En la pantalla [LISTA DE PROGRAMA], seleccione el programa que desea editar y pulse el botón ENTER.**

2. **Cambie los ajustes en la pantalla [EDITAR].**

3. **Seleccione [OK] y pulse el botón ENTER.**

*Se cambiarán los ajustes programados.*

*Volverá a la pantalla [LISTA DE PROGRAMA].*

### Cambiar el orden de programas

1. **En la pantalla [LISTA DE PROGRAMA], seleccione el programa cuyo orden desea cambiar y pulse el botón ►.**

2. **Pulse el botón ▼ para seleccionar ▲ o ▼.**

3. **Pulse el botón ENTER un par de veces para seleccionar una fila a la que desea mover el programa.**

*El orden de los programas cambiará.*

### Borrar programas

1. **En la pantalla [LISTA DE PROGRAMA], seleccione el número de programa que desea borrar y pulse el botón ►.**

2. **Pulse el botón ▼ para seleccionar  (BORRAR)].**

3. **Pulse el botón ENTER.**

*Se visualizará la pantalla de confirmación.*

4. **Seleccione [SÍ] y pulse el botón ENTER.**

*Se borrará el programa.*

*Así concluye el borrado de programas.*

### CONFIG. DE FECHA Y HORA

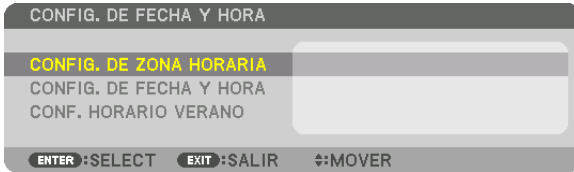

Podrá establecer la hora actual, mes, día y año.

#### NOTA:

- *El proyector contiene un reloj integrado. El reloj seguirá en funcionamiento durante un mes una vez desconectado de la corriente principal. El reloj dejará de funcionar una vez desconectado de la corriente principal durante un mes o más. Si el reloj incorporado deja de funcionar, ajuste de nuevo la fecha y la hora. El reloj incorporado no dejará de funcionar en el modo de espera. Para mantener el reloj integrado continuamente activado cuando el proyector no está en uso, déjelo en el estado de espera sin desenchufar el cable de alimentación.*

CONFIG. DE ZONA HORARIA.... Seleccione su zona horaria.

CONFIG. DE FECHA Y HORA..... Establezca la fecha actual (MM/DD/AAAA) y hora (HH:MM).

SERV TIEMPO INTERNET: Si coloca un marca de verificación, el reloj interno del proyector se sincronizará con un servidor de tiempo de Internet cada 24 horas y al inicializar el proyector.

ACTUALIZAR: Sincroniza el reloj interno del proyector inmediatamente. El botón ACTUALIZAR no está disponible a menos que la casilla de verificación SERV TIEMPO INTERNET sea activada.

CONFIG. HORARIO VERANO .... Si coloca una marca de verificación, se habilitará el reloj para el ahorro de luz.

### Inhabilitar los botones de la caja del proyector [BLOQ. PANEL DE CONT.]

Esta opción activa o desactiva la función de BLOQ. PANEL DE CONT.

#### NOTA:

- *Cómo cancelar el [BLOQ. PANEL DE CONT.]*  
*Al ajustar [BLOQ. PANEL DE CONT.] en [ACT.], pulse el botón EXIT de la caja durante 10 segundos o más para cancelar el ajuste de [BLOQ. PANEL DE CONT.].*

#### SUGERENCIA:

- *Cuando se activa la opción [BLOQ. PANEL DE CONT.], se visualizará un icono de bloqueo de teclas [  ] en la parte inferior derecha del menú.*
- *La función BLOQ. PANEL DE CONT. no afecta a las funciones del mando a distancia.*

### Habilitación de la función de seguridad [SEGURIDAD]

Esta opción activa o desactiva la función SEGURIDAD.

Si no se introduce la contraseña correcta, el proyector no puede proyectar imágenes. (→ página 46)

#### NOTA:

- *El ajuste no se verá afectado ni siquiera al seleccionar [REAJ.] en el menú.*

### Selección de la velocidad de comunicación [VEL. DE COMUNICACIÓN]

Esta función ajusta la velocidad de comunicación para el puerto PC Control (D-Sub 9P). Asegúrese de ajustar la velocidad apropiada para el dispositivo a conectar.

#### NOTA:

- *Seleccione [38400bps] o menos usando nuestro software de utilidad "NaViSet Administrator 2".*
- *La velocidad de comunicación que elija no se verá afectada ni siquiera cuando se seleccione [REAJ.] desde el menú.*

### Establecer un ID al proyector [ID DE CONTROL]

Puede operar varios proyectores por separado y de forma independiente con un solo mando a distancia que cuente con la función de ID DE CONTROL. Si asigna el mismo ID a todos los proyectores, puede operar convenientemente todos los proyectores a la vez utilizando el mando a distancia. Para realizarlo, tiene que asignar un número de ID para cada proyector.

NÚMERO DE ID DE CONTROL      Seleccione un número de 1 a 254 que desee asignar a su proyector.

ID DE CONTROL ..... Seleccione [DESACT.] para desactivar el ajuste ID DE CONTROL y seleccione [ACT.] para activar el ajuste ID DE CONTROL.

#### NOTA:

- Cuando [ACT.] sea seleccionado para el [ID DE CONTROL], el proyector no puede ser usado con un mando a distancia que no tenga la función ID DE CONTROL. (En este caso pueden usarse los botones de la caja del proyector).
- El ajuste no se verá afectado ni siquiera al seleccionar [REAJ.] en el menú.
- Al pulsar y mantener pulsado el botón ENTER de la caja del proyector durante 10 segundos, se mostrará el menú para cancelar el ID de control.

### Asignación o cambio del ID de control

#### 1. Encienda el proyector.

#### 2. Pulse el botón ID SET del mando a distancia.

Aparecerá la pantalla de ID DE CONTROL.

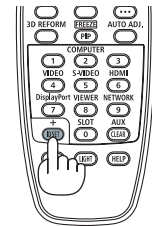

Si se puede operar el proyector con el ID de control del mando a distancia actual, se visualizará [ACTIVO]. Si no se puede operar el proyector con el ID de control del mando a distancia actual, se visualizará [INACTIVO]. Para operar el proyector inactivo, asigne el ID de control utilizado para el proyector utilizando el siguiente procedimiento (paso 3).

#### 3. Pulse uno de los botones del teclado numérico mientras mantiene pulsado el botón ID SET del mando a distancia.

##### Ejemplo:

Para asignar "3", pulse el botón "3" del mando a distancia.

Sin ID significa que todos los proyectores se pueden operar al mismo tiempo con un solo mando a distancia. Para establecer "Sin ID", introduzca "000" o pulse el botón CLEAR.

SUGERENCIA: El intervalo de IDs es de 1 a 254.

#### 4. Libere el botón ID SET.

Aparecerá la pantalla de ID DE CONTROL actualizada.

#### NOTA:

- Los ID se pueden borrar en unos cuantos días después de que las pilas se hayan agotado o extraído.
- Al pulsar accidentalmente cualquiera de los botones en el mando a distancia se borrarán los ID actualmente especificados una vez que las pilas se hayan extraído.

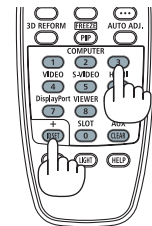

### Activar o desactivar el sensor remoto [SENSOR REMOTO]

Esta opción determina qué sensor remoto del proyector estará habilitado para el modo inalámbrico. Las opciones son: FRONTAL/DETRÁS, FRONTAL, ATRÁS y HDBaseT\*.

---

#### NOTA:

- *El mando a distancia del proyector no podrá recibir señales si el suministro de alimentación del dispositivo de transmisión HD-BaseT conectado al proyector es activado cuando ha sido ajustado en "HDBaseT".*
- 

#### SUGERENCIA:

- *Si el sistema del mando a distancia no funciona a la luz solar directa o si una fuerte iluminación interfiere con el sensor del mando a distancia del proyector, cambie a otra opción.*

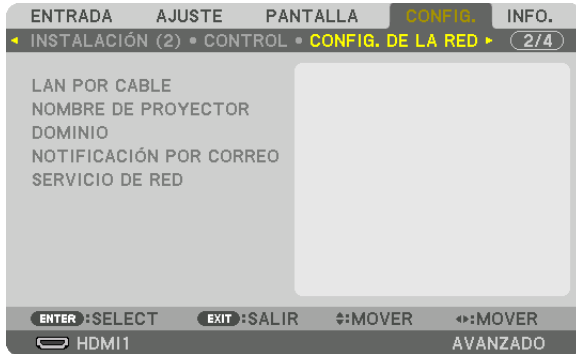
**[CONFIG. DE LA RED]****Importante:**

- Consulte estos ajustes con su administrador de red.
- Al usar una LAN por cable, conecte el cable Ethernet (cable LAN) al puerto LAN del proyector. (→ página 9)
- Utilice un cable de par trenzado blindado (STP) de categoría 5e o superior para el cable LAN (a la venta en comercios).

**SUGERENCIA:**

- Los ajustes de red que realice no se verán afectados incluso si [REAJ.] ha sido realizado desde el menú.

**Sugerencias sobre cómo configurar la conexión LAN****Configurar el proyector para una conexión LAN:**

Seleccione [LAN POR CABLE] → [PERFILES] → [PERFIL 1] o [PERFIL 2].

Se pueden establecer dos configuraciones para LAN por cable.

A continuación, active o desactive [DHCP], [DIRECCIÓN IP], [MÁSCARA DE SUBRED] y [PUERTA DE ACCESO] y seleccione [OK] y pulse el botón ENTER. (→ página 119)

**Para recuperar los ajustes de LAN guardados en el número de perfil:**

Seleccione [PERFIL 1] o [PERFIL 2] para LAN por cable, y enseguida seleccione [OK] y pulse el botón ENTER. (→ página 119)

**Para conectar un servidor DHCP:**

Active [DHCP] para LAN por cable. Seleccione [ACT.] y pulse el botón ENTER. Para especificar la dirección IP sin utilizar el servidor DHCP, desactive [DHCP]. (→ página 119)

**Para recibir mensajes de error por correo electrónico:**

Seleccione [NOTIFICACIÓN POR CORREO] y ajuste [DIRECCIÓN DEL REMITENTE], [NOMBRE DE SERVIDOR SMTP] y [DIRECCIÓN DEL DESTINATARIO]. Por último seleccione [OK] y pulse el botón ENTER. (→ página 121)

WIRED LAN

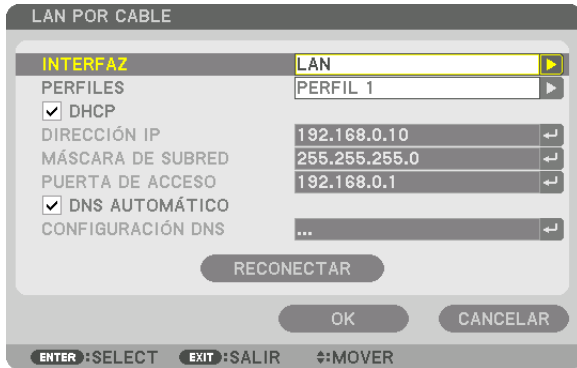

INTERFACE	<p>Seleccione [LAN] para usar el puerto LAN para la conexión a la LAN por cable. Seleccione [HDBaseT] para usar el puerto HDBaseT para la conexión a la LAN por cable. El control desde el dispositivo conectado se desactivará si no se envía y recibe ninguna señal durante tres minutos si el proyector está conectado a la LAN por cable a través de HDBaseT. Para cancelarlo, ajuste el modo de espera en [REPOSO] por adelantado.</p>	—
PERFILES	<ul style="list-style-type: none"> <li>• Los ajustes de la LAN por cable se pueden grabar en la memoria del proyector de dos maneras.</li> <li>• Seleccione [PERFIL 1] o [PERFIL 2] y a continuación realice los ajustes para [DHCP] y el resto de opciones. Después de realizar esto, seleccione [OK] y pulse el botón ENTER. Al realizar esto, se almacenarán sus ajustes en la memoria.</li> <li>• Para recuperar los ajustes de la memoria: Tras seleccionar [PERFIL 1] o [PERFIL 2] en la lista [PERFILES]. Seleccione [OK] y pulse el botón ENTER.</li> <li>• Seleccione [INHABILITAR] cuando no esté conectado a una LAN por cable</li> </ul>	—
DHCP	<p>Coloque una marca de verificación para asignar automáticamente una dirección IP al proyector desde su servidor DHCP. Elimine esta casilla de verificación para registrar la dirección IP o el número de máscara de subred obtenido por su administrador de red.</p>	—
IP ADDRESS	<p>Configure su dirección IP de la red conectada al proyector al desactivar [DHCP].</p>	Hasta 12 caracteres numéricos
SUBNET MASK	<p>Configure su número de máscara de subred de la red conectada al proyector si [DHCP] está desactivado.</p>	Hasta 12 caracteres numéricos
PUERTA DE ACCESO	<p>Configure la puerta de acceso predeterminada de la red conectada al proyector si [DHCP] está desactivado.</p>	Hasta 12 caracteres numéricos
DNS AUTOMÁTICO	<p>Coloque una marca de verificación para asignar automáticamente la dirección IP de su servidor DNS conectado al proyector desde su servidor DHCP. Elimine esta casilla de verificación para configurar la dirección IP de su servidor DNS conectado al proyector. DNS AUTOMÁTICO se puede configurar solamente para el puerto HDBaseT.</p>	Hasta 12 caracteres numéricos
CONFIGURACIÓN DNS	<p>Ajuste la dirección IP de su servidor DNS en la red conectada al proyector si [DNS AUTOMÁTICO] es eliminado.</p>	Hasta 12 caracteres numéricos
RECONECTAR	<p>Vuelve a intentar conectar el proyector a una red. Intente esto si ha modificado [PERFILES].</p>	—

### NOMBRE DE PROYECTOR

NOMBRE DE PROYECTOR	Establezca un nombre de proyector único.	Hasta 16 caracteres alfanuméricos y símbolos
---------------------	--	--

### DOMINIO

Establezca un nombre del presentador y un nombre de dominio del proyector.

NOMBRE DEL PRESENTADOR	Establezca un nombre del presentador del proyector.	Hasta 16 caracteres alfanuméricos
NOMBRE DE DOMINIO	Establezca un nombre de dominio del proyector.	Hasta 60 caracteres alfanuméricos

NOTIFICACIÓN POR CORREO



<p>NOTIFICACIÓN POR CORREO</p>	<p>Esta opción notificará los mensajes de error a su ordenador a través del correo electrónico mediante LAN por cable o inalámbrica. Colocando una marca de verificación activará la función de notificación por correo.</p> <p>Quitando la marca de verificación desactivará la función de notificación por correo.</p> <p><b>Ejemplo del tipo de mensajes que serán enviados desde el proyector:</b></p> <div style="border: 1px solid black; padding: 5px;"> <p>Asunto: [Proyector] Información del proyector                      EL VENTILADOR DE ENFRIAMIENTO SE HA DETENIDO.                      [INFORMACIÓN]                      NOMBRE DE PROYECTOR: xxxxx                      HORAS UTILIZADAS DE LUZ: xxxx[H]</p> </div>	<p>—</p>
<p>NOMBRE DEL PRESENTADOR</p>	<p>Escriba un nombre del presentador.</p>	<p>Hasta 16 caracteres alfanuméricos</p>
<p>NOMBRE DE DOMINIO</p>	<p>Escriba el nombre de dominio de la red conectada al proyector.</p>	<p>Hasta 60 caracteres alfanuméricos</p>
<p>DIRECCIÓN DEL REMITENTE</p>	<p>Especifique la dirección del remitente.</p>	<p>Hasta 60 caracteres alfanuméricos y símbolos</p>
<p>NOMBRE DE SERVIDOR SMTP</p>	<p>Escriba el nombre del servidor SMTP que será conectado al proyector.</p>	<p>Hasta 60 caracteres alfanuméricos</p>
<p>DIRECCIÓN DE DEST. 1, 2, 3</p>	<p>Escriba su dirección de destinatario.</p>	<p>Hasta 60 caracteres alfanuméricos y símbolos</p>
<p>MENSAJE PRUEBA</p>	<p>Envíe un mensaje de prueba para comprobar si los ajustes son correctos.</p> <p><i>NOTA:</i></p> <ul style="list-style-type: none"> <li>• Si introduce una dirección incorrecta en una prueba, podría no recibir una notificación por correo. En dicho caso, compruebe que la dirección del destinatario está correctamente establecida.</li> <li>• A menos que [DIRECCIÓN DEL REMITENTE], [NOMBRE DE SERVIDOR SMTP] o [DIRECCIÓN DE DEST. 1-3] sea seleccionado, [MENSAJE DE PRUEBA] no estará disponible.</li> <li>• Asegúrese de resaltar [OK] y pulse el botón ENTER antes de ejecutar [MENSAJE PRUEBA].</li> </ul>	<p>—</p>



SERVICIO DE RED

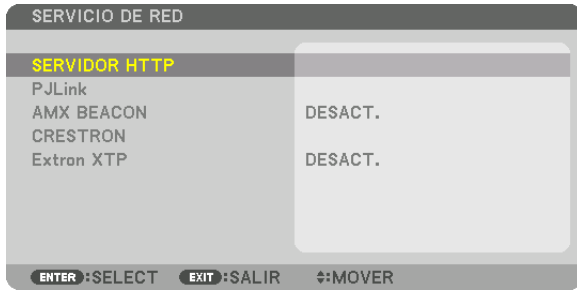

SERVIDOR HTTP	Cree una contraseña para su servidor HTTP.	Hasta 10 caracteres alfanuméricos
PJLink	<p>Configure los ajustes para usar PJLink.                  CONTRASEÑA..... Configure la contraseña.                  CLASE..... Para usar funciones con especificaciones PJLink Clase 2, configure [CLASE 2].                  DASTINO ..... Cuando CLASE está ajustado en “CLASE 2”, introduzca la dirección IP del destino.</p> <hr/> <p><b>NOTA:</b></p> <ul style="list-style-type: none"> <li>No olvide su contraseña. Sin embargo, si olvida la contraseña, consulte con su distribuidor.</li> <li>¿Qué es PJLink?                      PJLink es una estandarización del protocolo utilizado para controlar proyectores de distintas marcas. Este protocolo estándar fue establecido por la Asociación Japonesa de Fabricantes de Máquinas de Oficina y Sistemas de Información (JBMIA) en 2005.                      El proyector admite todos los comandos de PJLink clase 1.</li> <li>El ajuste de PJLink no se verá afectado cuando se selecciona [REAJ.] en el menú.</li> </ul>	Hasta 32 caracteres alfanuméricos
AMX BEACON	<p>Activa o desactiva la detección desde AMX Device Discovery al conectarse a la red compatible con el sistema de control NetLinX de AMX .</p> <p><b>SUGERENCIA:</b></p> <ul style="list-style-type: none"> <li>Al utilizar un dispositivo compatible con AMX Device Discovery, todos los sistemas de control AMX NetLinX reconocerán el dispositivo y descargarán el módulo Device Discovery adecuado desde un servidor AMX.</li> </ul> <p>Al colocar una marca de verificación se habilitará la detección del proyector desde AMX Device Discovery.                  Al quitar la marca de verificación se deshabilitará la detección del proyector desde AMX Device Discovery.</p>	—
CRESTRON	<p>ROOMVIEW: Active o desactive al controlar el proyector desde su PC.                  CRESTRON CONTROL: Active o desactive al controlar el proyector desde su controlador.</p> <ul style="list-style-type: none"> <li>CONTROLLER IP ADDRESS: Introduzca su dirección IP de CRESTRON SERVER.</li> <li>IP ID: Introduzca su IP ID de CRESTRON SERVER.</li> </ul>	Hasta 12 caracteres numéricos
Extron XTP	Ajuste para conectar este proyector al transmisor Extron XTP. ACT. habilitará la conexión al transmisor XTP. DESACT. deshabilitará la conexión con el transmisor XTP.	—

**SUGERENCIA:** Los ajustes de CRESTRON se requieren sólo para su uso con CRESTRON ROOMVIEW. Si desea mayor información, visite <http://www.crestron.com>

**[OPCIONES DE FUENTE(1)]**

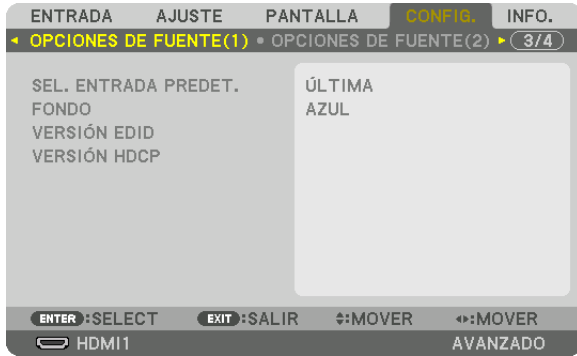

**Seleccionar la fuente predeterminada [SEL. ENTRADA PREDET.]**

Es posible ajustar de forma predeterminada el proyector para alguna de sus entradas cada vez que se encienda el proyector.

- ÚLTIMA..... Ajusta el proyector de forma predeterminada para la última entrada o entrada anterior activa cada vez que se encienda el proyector.
- AUTO ..... Busca una fuente activa en el orden siguiente HDMI1 → HDMI2 → DisplayPort1 → DisplayPort2 → HDBaseT → SDI1 → SDI2 → SDI3 → SDI4 → SLOT y muestra la primera fuente encontrada.
- HDMI1 ..... Muestra la fuente digital del conector HDMI 1 IN cada vez que se enciende el proyector.
- HDMI2 ..... Muestra la fuente digital del conector HDMI 2 IN cada vez que se enciende el proyector.
- DisplayPort1 ..... Muestra la fuente digital desde el conector DisplayPort1 IN cada vez que se encienda el proyector.
- DisplayPort2 ..... Muestra la fuente digital desde el conector DisplayPort2 IN cada vez que se encienda el proyector.
- HDBaseT ..... Proyecta la señal HDBaseT.
- SDI1 ..... Muestra la fuente digital del terminal SDI1 IN cada vez que se encienda el proyector.
- SDI2 ..... Muestra la fuente digital del terminal SDI2 IN cada vez que se encienda el proyector.
- SDI3 ..... Muestra la fuente digital del terminal SDI3 IN cada vez que se encienda el proyector.
- SDI4 ..... Muestra la fuente digital del terminal SDI4 IN cada vez que se encienda el proyector.
- SLOT..... Muestra la imagen a través de la tarjeta opcional (vendida por separado) insertada en la SLOT.

**Selección de un color o logotipo para el fondo [FONDO]**

Utilice esta función para visualizar una pantalla negra/azul o un logotipo cuando no hay ninguna señal disponible. El fondo predeterminado es [AZUL].

**NOTA:**

- Para cambiar la imagen visualizada como logotipo, consulte la página 159.

### [VERSIÓN EDID]

Cambia la versión EDID para los terminales HDMI 1 IN y HDMI 2 IN.

MOD01..... Compatible con la señal general

MOD02..... Compatible con la señal de 4K

Seleccione este modo para visualizar la imagen de 4K utilizando el dispositivo compatible con 4K

---

#### NOTA:

- Si la imagen y el sonido no se pueden emitir en [MOD02], cambie a [MOD01].
- 

### [VERSIÓN HDCP]

Cambia la versión HDCP para los terminales HDMI 1 IN, HDMI 2 IN y HDBaseT IN/Ethernet.

HDCP2.2..... Cambia de forma automática el modo HDCP2.2 y HDCP1.4

HDCP1.4..... Obliga a realizar una transmisión con HDCP1.4

**[OPCIONES DE FUENTE(2)]**



**[ENLACE SDI]**

Seleccione el método de visualización de la entrada de la señal en el terminal de entrada SDI1/SDI2/SDI3/SDI4. Ajuste [CUÁDRUPLE] para visualizar señales 4 K con cuatro conexiones SDI.

- SIMPLE..... Ajuste la entrada SDI1, la entrada SDI2, la entrada SDI3 y la entrada SDI4 al enlace simple respectivo (se visualiza una señal de entrada como una sola imagen).
- CUÁDRUPLE..... Ajuste la entrada SDI1, la entrada SDI2, la entrada SDI3 y la entrada SDI4 en enlace CUÁDRUPLE (las cuatro señales de entrada se visualizan como una imagen). Seleccione cuando el formato de transmisión esté configurado en División cuadrada.
- CUÁDRUPLE(2IM). Ajuste la entrada SDI1, la entrada SDI2, la entrada SDI3 y la entrada SDI4 en enlace CUÁDRUPLE (las cuatro señales de entrada se visualizan como una imagen). Seleccione cuando el formato de transmisión esté configurado en 2 Intercalado de la muestra.
- DUAL ..... Visualización dual con entrada SDI1 y entrada SDI2.

**NOTA:**

- Para visualizar imágenes en los modos de enlace cuádruple, enlace cuádruple (2IM) o enlace dual, seleccione la entrada SDI1.

**[ENLACE DP]**

Seleccione el método de visualización de la señal de entrada en los terminales de entrada DisplayPort1/DisplayPort2.

- SIMPLE..... Configure la entrada DisplayPort1 y la entrada DisplayPort2 en el enlace simple respectivo (una señal de entrada se visualiza como una imagen).
- DUAL ..... Visualización dual con entrada DisplayPort1 y entrada DisplayPort1.

**NOTA:**

- Para visualizar imágenes en el modo de enlace dual, seleccione la entrada DisplayPort 1.

**[OPCIONES DE ENERGÍA]**

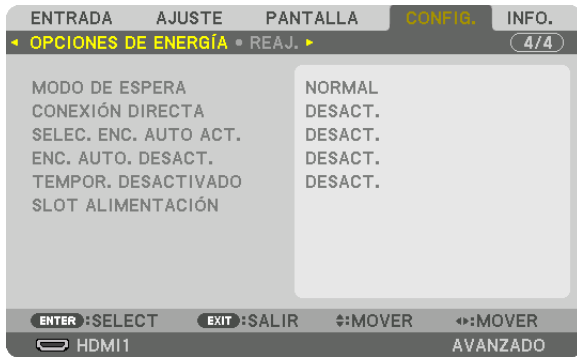

**[MODO DE ESPERA]**

Seleccione el ajuste del modo de espera después de desactivar el suministro de alimentación de la unidad.

- NORMAL..... Activa automáticamente el estado de espera y controla el consumo de alimentación en función del ajuste del proyector y del estado del dispositivo conectado. (→ página 163)
- REPOSO ..... Mantiene el estado de reposo. El consumo de alimentación se vuelve mayor que el ajuste NORMAL. Seleccionar al tener siempre conectado un dispositivo de transmisión compatible con HDBaseT comercialmente disponible al puerto HDBaseT.

**SUGERENCIA:**

- El ajuste [MODO DE ESPERA] no se cambia mediante [REAJ.].
- El consumo de energía en el MODO DE ESPERA está excluido del cálculo de los ahorros de CO2.

**Activación del modo de conexión directa [CONEXIÓN DIRECTA]**

Activa el proyector automáticamente al introducir el cable de alimentación en una toma de corriente activa. Esto elimina la necesidad de usar siempre el botón POWER del mando a distancia o de la caja del proyector.

**Encender el proyector mediante la detección de señal de entrada [SELEC. ENC. AUTO ACT.]**

En el modo de espera, el proyector detecta y proyecta automáticamente la sincronización de la señal de entrada desde los terminales seleccionados mediante esta función.

- DESACT. .... La función SELEC. ENC. AUTO ACT. pasa a estar inactiva.
- HDMI1, HDMI2, DisplayPort1, DisplayPort2, HDBaseT, SDI1, SDI2, SDI3, SDI4, SLOT  
..... Cuando el proyector detecta la entrada de la señal del ordenador desde el terminal seleccionado, automáticamente se encenderá y se proyectará la pantalla del ordenador.

**NOTA:**

- Si desea activar esta función SELEC. ENC. AUTO ACT. tras DESACT. el proyector, interrumpa la señal desde los terminales de entrada o desconecte el cable de ordenador del proyector y espere durante unos 3 segundos y, a continuación, introduzca la señal desde el terminal seleccionado.
- El puerto HDBaseT, el terminal SDI 1/SDI 2/SDI 3/SDI 4 IN y SLOT solamente pueden usarse cuando la unidad está en el modo reposo. (→ página 163)

### Activación del modo de gestión de energía [ENC. AUTO DESACT.]

Al seleccionar esta opción, podrá habilitar la desconexión automática del proyector (al período seleccionado: 0:05, 0:10, 0:15, 0:20, 0:30, 1:00) si no se reciben señales desde ninguna entrada o si no se realiza ninguna operación.

### Uso del temporizador desactivado [TEMPOR. DESACTIVADO]

1. **Seleccione un tiempo de desconexión de entre 30 minutos y 16 horas: DESACT., 0:30, 1:00, 2:00, 4:00, 8:00, 12:00, 16:00.**
2. **Pulse el botón ENTER del mando a distancia.**
3. **El tiempo restante comenzará a descontarse y se visualiza en la parte inferior del menú en pantalla.**
4. **El proyector se apagará cuando la cuenta regresiva finalice.**

---

#### NOTA:

- *Para cancelar el tiempo preajustado, seleccione [DEACT.] para el tiempo preajustado o desactive la alimentación.*
  - *Cuando falten 3 minutos para que el proyector se apague, aparecerá el mensaje [EL PROYECTOR SE APAGARÁ EN UN TIEMPO DE 3 MINUTOS] en la parte inferior de la pantalla.*
- 

### Ajuste para la placa opcional [SLOT ALIMENTACIÓN]

Al utilizar la placa opcional instalada en la ranura, ajuste las siguientes opciones.

PROYECTOR ACTIVADO Esta característica activará o desactivará la alimentación de la placa opcional.

DESACT.: Desactive a la fuerza la alimentación de la placa opcional instalada en la ranura.

ACT.: Active la alimentación de la placa opcional instalada en la ranura.

PROYECTOR EN ESPERA

..... Esta característica habilitará o deshabilitará automáticamente la placa opcional instalada en la ranura cuando el proyector está en modo de espera.

INHABILITAR: Seleccione esta opción para inhabilitar la placa opcional en el proyector en espera.

HABILITAR: Seleccione esta opción para habilitar la placa opcional en el proyector en espera.

### Restablecer los ajustes de fábrica [REAJ.]

La función REAJ. le permite cambiar los ajustes y configuraciones a los valores predeterminados de fábrica para una (todas las) fuente(s) excepto las siguientes:

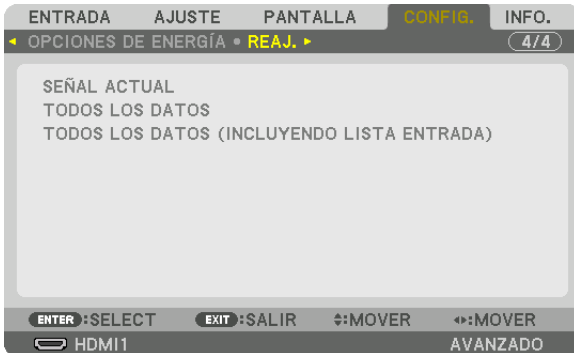

#### [SEÑAL ACTUAL]

Reajusta de todas las configuraciones para la señal actual a los niveles preajustados de fábrica.

Los elementos que pueden reajustarse son: [PREAJUSTAR], [CONTRASTE], [BRILLO], [COLOR], [TINTE], [DEFINICIÓN], [RELACIÓN DE ASPECTO], [HORIZONTAL], [VERTICAL], [RELOJ], [FASE] y [SOBREDSEVIACIÓN].

#### [TODOS LOS DATOS]

Reajusta todos los ajustes y configuraciones de todas las señales a los valores predeterminados de fábrica.

Todos los elementos pueden ser restaurados **EXCEPTO** [LISTA DE ENTRADAS], [CORRECCIÓN GEOMÉTRICA], [FUSIÓN BORDES], [AJUSTAR IMAGEN], [MULTIPANTALLA], [IDIOMA], [TIPO DE PANTALLA], [MODO DE VENTILADOR], [REF. BALAN. DE BLANCO], [MEMORIA LENTE REF.], [MODO ADMINISTRADOR], [CONFIG. DE FECHA Y HORA], [BLOQ. PANEL DE CONT.], [SEGURIDAD], [VEL. DE COMUNICACIÓN], [ID DE CONTROL], [CONFIG. DE LA RED], [FONDO], [VERSIÓN EDID], [VERSIÓN HDCP], [ENLACE SDI], [ENLACE DP], [TEMPOR. DESACTIVADO], [HORAS UTILIZADAS DE LUZ].

#### [TODOS LOS DATOS (INCLUYENDO LISTA ENTRADA)]

Restaura todos los ajustes y configuraciones para todas las señales incluyendo la [LISTA DE ENTRADAS] a los ajustes de fábrica excepto [CORRECCIÓN GEOMÉTRICA], [FUSIÓN BORDES], [AJUSTAR IMAGEN], [MULTIPANTALLA], [IDIOMA], [TIPO DE PANTALLA], [MODO DE VENTILADOR], [REF. BALAN. DE BLANCO], [MEMORIA LENTE REF.], [MODO ADMINISTRADOR], [CONFIG. DE FECHA Y HORA], [BLOQ. PANEL DE CONT.], [SEGURIDAD], [VEL. DE COMUNICACIÓN], [ID DE CONTROL], [CONFIG. DE LA RED], [FONDO], [VERSIÓN EDID], [VERSIÓN HDCP], [ENLACE SDI], [ENLACE DP], [TEMPOR. DESACTIVADO], [HORAS UTILIZADAS DE LUZ].

También elimina todas las señales en [LISTA DE ENTRADAS] y regresa a los ajustes predeterminados.

---

#### NOTA:

- Las señales bloqueadas en la lista de entradas no pueden restaurarse.
-

## 8 Descripciones y funciones del menú [INFO.]

Muestra el estado de la señal actual y del uso del módulo de iluminación. Este elemento tiene diez páginas. La información incluida es la siguiente:

*SUGERENCIA:*

- Al pulsar el botón *HELP* en el mando a distancia se visualizarán los elementos del menú [INFO.].

### [TIEMPO DE USO]



[HORAS UTILIZADAS DE LUZ] (H)  
[AHORRO TOTAL DE CO2] (kg-CO2)

- [AHORRO TOTAL DE CO2]

Muestra la información de ahorro de CO2 estimado en kg. El factor de emisiones de CO2 en el cálculo del ahorro de CO2 se basa en la OCDE (Edición 2008). (→ página 42)

### [FUENTE(1)]



TERMINAL DE ENTRADA  
FRECUENCIA HORIZONTAL  
POLARIDAD SINCRONIZADA  
NOMBRE DE FUENTE

RESOLUCIÓN  
FRECUENCIA VERTICAL  
TIPO DE ESCANEO  
ENTRADA Nº.



**[FUENTE(2)]**



TIPO DE SEÑAL  
NIVEL DE VIDEO

PROFUNDIDAD DE COLOR

**[LAN POR CABLE]**

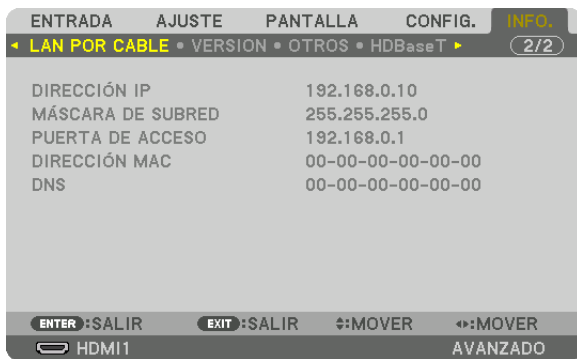

DIRECCIÓN IP  
PUERTA DE ACCESO  
DNS

MÁSCARA DE SUBRED  
DIRECCIÓN MAC

**[VERSIÓN]**

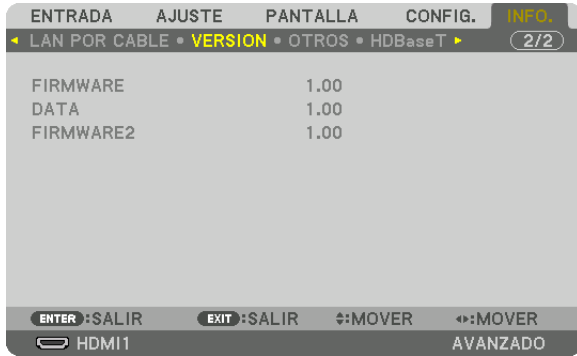

FIRMWARE  
FIRMWARE2

DATA

**[OTROS]**



FECHA Y HORA  
MODEL NO.

NOMBRE DE PROYECTOR  
SERIAL NUMBER

[HDBaseT]

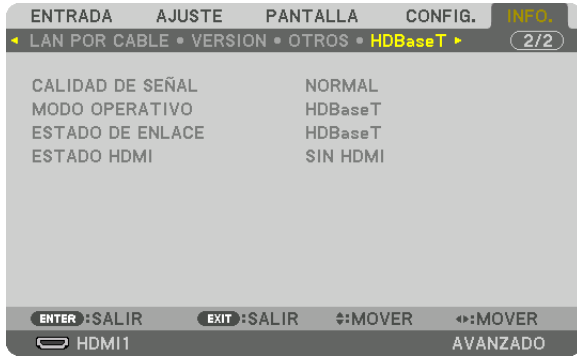

CALIDAD DE SEÑAL  
ESTADO DE ENLACE

MODO OPERATIVO  
ESTADO HDMI

# 6. Instalación y conexiones

## 1 Instalación de una lente (vendida por separado)

Este proyector se puede usar con 8 tipos de lentes opcionales (se venden por separado). Las descripciones aquí realizadas corresponden a la lente NP18ZL-4K (zoom estándar). Instale las otras lentes de la misma manera. Consulte página 153 para las opciones de lentes.

Importante:

- Al usar las siguientes lentes opcionales, asegúrese de realizar la [CALIBRACIÓN DE LENTE] después de sustituir la lente. (→ página 17, 110)

Las siguientes lentes deben calibrarse:

NP16FL-4K, NP17ZL-4K, NP18ZL-4K, NP19ZL-4K, NP20ZL-4K, NP21ZL-4K, NP31ZL-4K

### ⚠ ADVERTENCIA

(1) Desactive la alimentación y espere hasta que el ventilador de enfriamiento se detenga, (2) apague el interruptor de alimentación principal, (3) desconecte el cable de alimentación y espere a que la unidad se enfríe antes de montar o extraer la lente. De lo contrario podría producirse una lesión ocular, descarga eléctrica o quemaduras.

NOTA:

- El proyector y las lentes están fabricados con piezas de precisión. No las someta a golpes fuertes.
- Extraiga la lente opcional al mover el proyector. De lo contrario, podría verse sometida a golpes mientras se desplaza el proyector, dañando la lente y su mecanismo de desplazamiento.
- Al desmontar la lente del proyector, vuelva a colocar la lente en la posición inicial antes de desactivar la alimentación. Si no lo hace, puede impedir la instalación o desinstalación de la lente debido a la falta de espacio entre el proyector y la lente.
- Nunca toque la superficie de la lente mientras el proyector esté en funcionamiento.
- No permita que la suciedad, grasa, etc., entren en contacto con la superficie de la lente ni raye la superficie de la misma.
- Realice dichas operaciones en una superficie plana, sobre un paño, etc., para evitar que la lente se raye.
- Si va a dejar la lente en el proyector durante largos períodos de tiempo, instale la tapa antipolvo en el proyector para evitar que la suciedad o el polvo entren en su interior. Si la lente permanece desinstalada del proyector durante largos períodos de tiempo, puede acumularse polvo dentro de la unidad óptica y dañar la lente, provocando el deterioro de la imagen proyectada.
- No podrá usar en este proyector lentes distintas a las especificadas en este manual.

### Instalación de la lente

#### 1. Extraiga la tapa antipolvo del proyector.

Empuje la lengüeta de la parte izquierda superior hacia afuera y gire la perilla situada en el centro de la tapa.

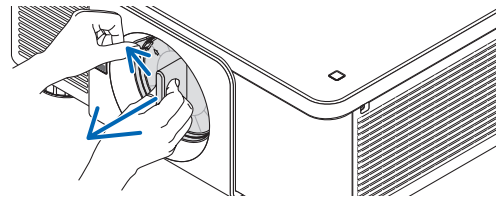

#### 2. Extraiga la tapa de la lente de la parte trasera de la lente.

- La lente NP18ZL-4K se usa como ejemplo.

NOTA:

- Asegúrese de extraer la tapa de la lente en la parte trasera de la unidad. Si monta el objetivo con la tapa de la lente instalada en el proyector, podría provocar un funcionamiento incorrecto.

#### 3. Sostenga el objetivo alineando la flecha marcada en la parte superior de la unidad e introduzca la unidad en el proyector.

Introduzca lentamente la lente hasta el fondo, manteniendo la ranura de posicionamiento en el mismo ángulo.

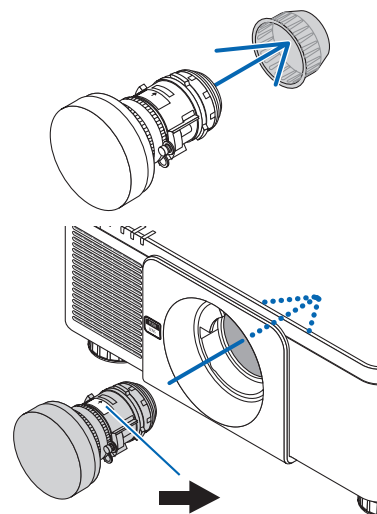

Marca de flecha

### 4. Gire el objetivo hacia la derecha hasta que oiga un clic.

La lente se encuentra ahora fija al proyector.

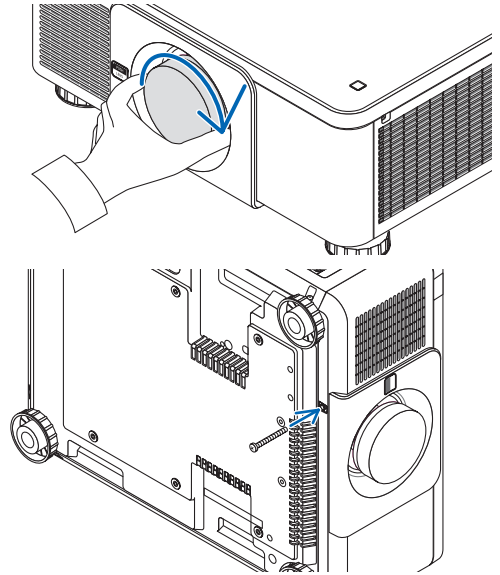

#### SUGERENCIA:

- **Instalación del tornillo antirrobo de la lente**  
Instale el tornillo antirrobo de la lente suministrado al proyector en la parte inferior del mismo para que la lente no pueda ser extraída fácilmente.

### Extracción de la lente

Antes de extraer la lente:

1. **Encienda el proyector y visualice una imagen. (→ página 16)**
2. **Mantenga pulsado el botón SHIFT/HOME durante 2 segundos.**  
La posición de la lente se desplazará a la posición de inicio.
3. **Desactive el interruptor de alimentación principal y, a continuación, desenchufe el cable de alimentación.**
4. **Espere hasta que la carcasa del proyector esté lo suficientemente fría como para tocarla.**

### 1. Mientras pulsa el botón de liberación LENS del panel frontal del proyector hasta el fondo, gire la lente en sentido antihorario.

La lente puede extraerse.

#### NOTA:

- Si la lente no puede extraerse al pulsar el botón de liberación LENS, compruebe si el tornillo antirrobo de la lente está instalado.

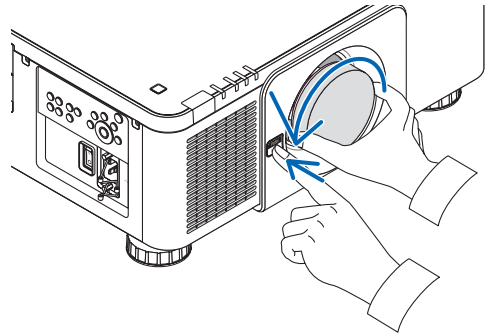

### 2. Después de extraer lentamente la lente del proyector, suelte el botón de liberación LENS.

- Tras extraer la lente y antes de almacenarla, instale las tapas de la lente (delantera y trasera) incluidas con la misma.
- Si no va a instalar la lente en el proyector, instale la tapa antipolvo incluida con el proyector.

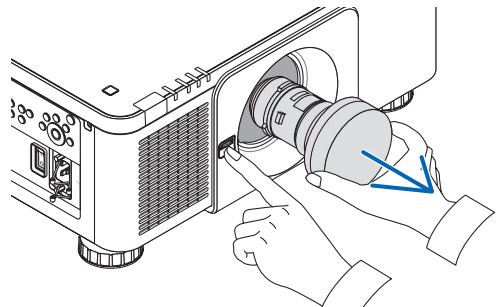

## 2 Conexión a otros equipos

A continuación se muestra un ejemplo de las conexiones de los equipos externos.

No se incluyen los cables de conexión con esta unidad. Utilice los cables adecuados para las conexiones.

### ⚠ PRECAUCIÓN

Para HDMI, DisplayPort, BNC y LAN, use un cable blindado.

El uso de otros cables puede causar interferencias con la recepción de radio y televisión.

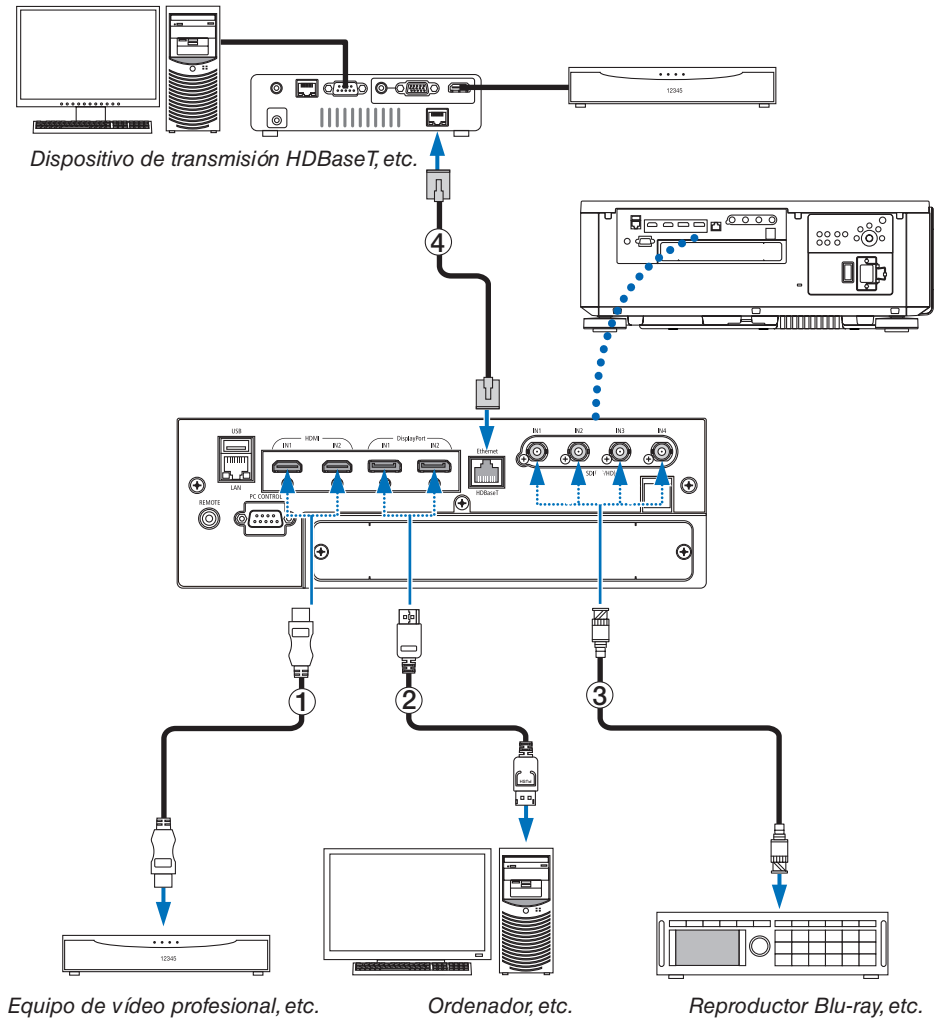

### ① Cable HDMI (no suministrado)

- Utilice un cable HDMI® de alta velocidad o un cable HDMI® de alta velocidad con Ethernet.
- Al conectar el conector HDMI 1 IN o HDMI 2 IN del proyector en el reproductor Blu-ray, el nivel de vídeo del proyector puede realizar ajustes de acuerdo al nivel de vídeo del reproductor Blu-ray. En el menú seleccione [AJUSTE] → [VIDEO] → [NIVEL DE VIDEO] y realice los ajustes necesarios.

### ② Cable DisplayPort (no suministrado)

- Utilice un cable certificado DisplayPort.



### ③ Cable BCN (no suministrado)

- Use cables que sean 5C-FB o superior (5C-FB, 7C-FB, etc.) o Belden 1694A o superior. Además, utilice cables con una longitud de 100 m o menos.
- La longitud de los cables que se pueden utilizar puede variar, dependiendo de la señal.

### ④ Cable LAN (no suministrado)

- Utilice un cable de par trenzado blindado (STP) de categoría 5e o superior para el cable LAN (a la venta en comercios).
- El puerto HDBaseT IN/Ethernet del proyector es compatible con las señales HDMI (HDCP) de los dispositivos de transmisión, las señales de control de dispositivos externos (serial, LAN) y las señales del mando a distancia (comandos IR).
- La distancia de transmisión máxima sobre el cable LAN es de 100 m (la distancia máxima es de 70 m para una señal de 4K)
- No utilice otros equipos de transmisión entre el proyector y el equipo de transmisión. La calidad de la imagen podría disminuir como resultado.
- No se garantiza que este proyector funcione con todos los dispositivos de transmisión HDBaseT vendidos en el comercio.

Después de ajustar la alimentación de la unidad, seleccione la entrada en conformidad con la conexión del terminal.

Conector de entrada	Botón en la caja del proyector	Botón en el mando a distancia	Nota
HDMI1/2 IN	HDMI 1/2	HDMI	Alterna entre HDMI1 y HDMI2 cada vez que se pulsa.
DisplayPort 1/2 IN	DisplayPort 1/2	DisplayPort	Alterna entre DisplayPort1 y DisplayPort2 cada vez que se pulsa.
SDI 1/2/3/4 IN	SDI	AUX	Alterna entre SDI1, SDI2, SDI3 y SDI4 cada vez que se pulsa.
HDBaseT	HDBaseT/SLOT	NETWORK	Cada vez que pulse el botón de la caja del proyector, el modo alterna entre HDBaseT y SLOT.

### 3 Proyección de retrato (orientación vertical)

Este proyector puede instalarse verticalmente para visualizar las imágenes del ordenador en posición de retrato.

La posición de visualización del menú puede ser desplazada seleccionando [CONFIG.] → [MENÚ(2)] → [ÁNGULO DEL MENÚ].

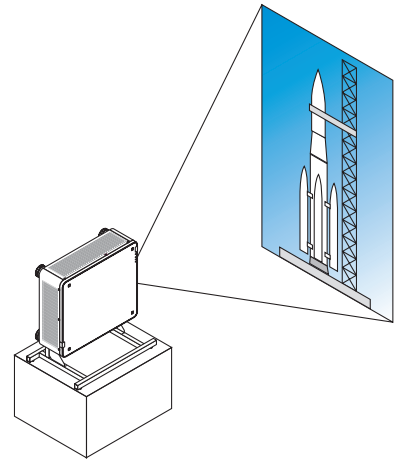

#### Precauciones durante la instalación

- No instale el proyector en orientación vertical sobre el suelo o la mesa por su cuenta. De lo contrario, el proyector podría caerse y ocasionar lesiones, daños o un mal funcionamiento.
- Debe proporcionarse una base para sostener el proyector de modo que mantenga el flujo del aire de admisión seguro y como medida preventiva para evitar la caída del proyector. La base debe ser diseñada de tal modo que el centro de gravedad del proyector esté ubicado perfectamente dentro de las patas de la base. De lo contrario, el proyector podría caerse y ocasionar lesiones, daños y un mal funcionamiento.
- Si instala el proyector con la rejilla de ventilación de entrada orientada hacia abajo, la vida útil de la pieza óptica podría disminuir.



### Diseño y condiciones de fabricación de la base

Contrate a un proveedor de servicios de instalación (pagando una tarifa) para el diseño y fabricación de una base personalizada a usar para la proyección de retrato. Asegúrese de que el diseño cumpla las siguientes condiciones:

- Hay 3 orificios de ventilación en la parte inferior del proyector. Estos orificios deben permanecer sin obstrucciones.
- Use los 6 orificios de tornillo ubicados en la parte trasera del proyector para asegurarlo en la base.  
Dimensiones del centro de orificio del tornillo:  $300 \times 300$  (paso = 150) mm  
Dimensiones del orificio del tornillo en el proyector: M4 con una profundidad máxima de 16 mm  
4 de las patas se pueden destornillar y extraer.
- Mecanismo de ajuste horizontal (por ejemplo, pernos y tuercas en 4 ubicaciones)
- Diseñe la base de tal modo que no se vuelque con facilidad.

### Esquemas de referencia

\* El esquema que muestra los requerimientos dimensionales no es el diseño de la base real.

(Unidad: mm)

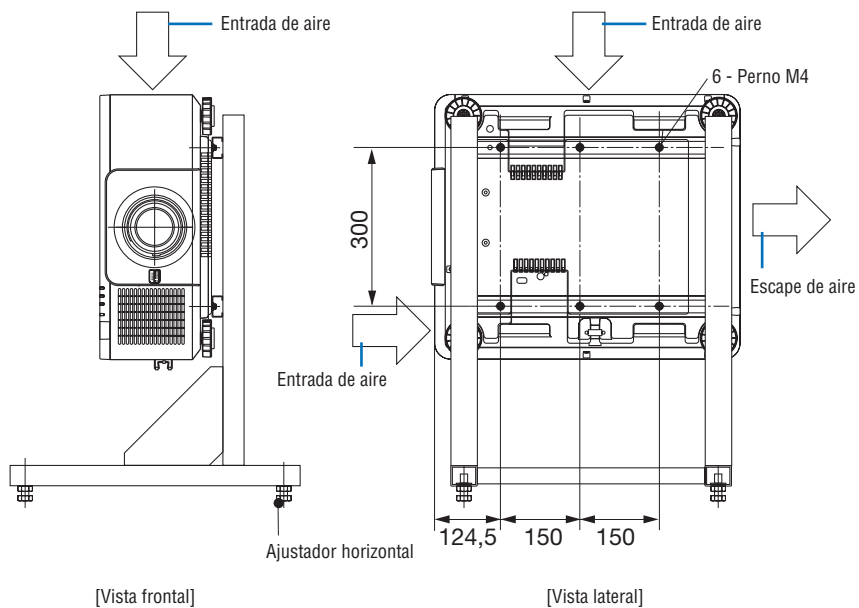

### 4 Apilamiento de proyectores

El brillo de la imagen proyectada puede duplicarse apilando por gravedad hasta dos proyectores sin soporte externo. Ello se conoce como "Proyección en apilamiento".

Se pueden apilar 2 proyectores uno encima del otro para la configuración en "Apilamiento".

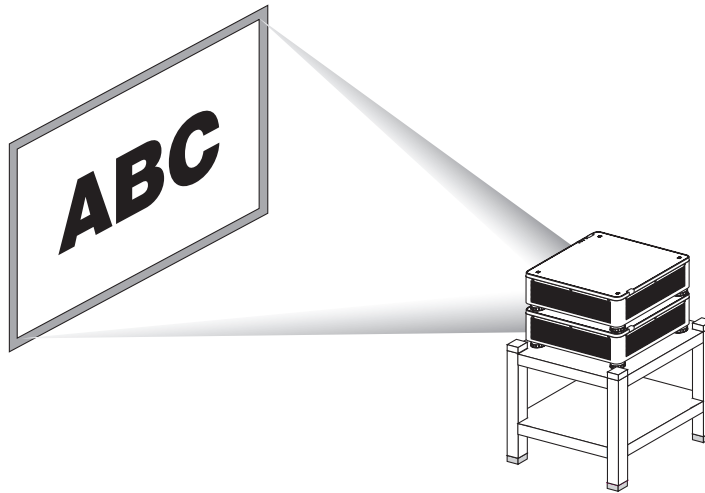

#### PRECAUCIÓN:

- Se necesitan al menos dos personas para transportar el proyector. De lo contrario, el proyector podría volcar o caer, provocando lesiones personales.
- Agarre las asas para transportar el proyector.

#### NOTA:

- No se pueden apilar por gravedad proyectores con números de modelo distintos.  
Se deben usar lentes opcionales que posean los mismos números de modelo para la proyección en apilamiento.
- Para apilar proyectores, coloque los cuatro soportes de apilamiento suministrados encima del proyector inferior. (→ [página siguiente](#))
- No es posible una superposición precisa al apilar proyectores. Las imágenes precisas tales como textos pequeños y gráficos detallados no se pueden leer o ver claramente.
- Utilice un amplificador de distribución comercialmente disponible tanto para el proyector primario (superior) como para el secundario (inferior) para distribuir la señal a las dos salidas de los dos proyectores.
- Notas para apilar
  - Solicite a su personal de servicio que configure y ajuste los proyectores.
  - Configure los proyectores en un lugar o estructura de forma que posea la suficiente fuerza como para sostener el peso combinado de los dos proyectores. Un solo proyector con una lente pesa hasta 34 kg/75 lbs aproximadamente.
  - Para prevenir la caída de los proyectores, sujételos de manera que sean capaces de soportar terremotos.
  - El apilamiento doble hará que la temperatura de la habitación aumente. Ventile bien la habitación.
  - No intente apilar proyectores en el techo. El apilamiento por gravedad no puede realizarse en el techo.
  - Caliente los proyectores durante una hora antes de obtener la proyección deseada.
  - Asegúrese de que la posición del proyector superior no exceda sus especificaciones. Cuando configure los dos proyectores, el rango de altura ajustable de la pata de inclinación del proyector superior se añade al rango ajustable total.
  - Ajuste los proyectores de manera que la imagen proyectada muestre la menor distorsión geométrica posible. La lente tiene una distorsión geométrica distinta entre ancho (+) y tele (-) para el zoom.
  - Ajuste el desplazamiento horizontal de la lente al centro de la lente.

### Instalación de los soportes de apilamiento

Instale tres soportes de apilamiento en tres ubicaciones encima del proyector inferior.

#### Preparativos:

Las herramientas necesarias son un destornillador Phillips (cabeza de cruz) y los cuatro soportes de apilamiento que están incluidos con el proyector.

Afloje la pata de inclinación (cuatro ubicaciones) del proyector.

#### 1. Extraiga las tapas de goma y los tornillos de las cuatro ubicaciones.

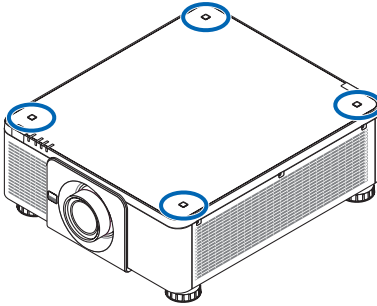

(1) Utilice unas pinzas o las uñas para enganchar y extraer la tapa de goma.

(2) Extraiga el tornillo del orificio cuadrado.

(1)



(2)

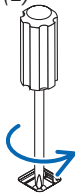

#### 2. Coloque los tres soportes de apilamiento en cuatro ubicaciones.

(1) Coloque un soporte de apilamiento en un orificio cuadrado.

(2) Utilice el tornillo que retiró en el paso 1 para fijar el soporte de apilamiento en el orificio cuadrado.

(3) Coloque el tapón de goma extraído en el paso 1 de vuelta en el orificio cuadrado.

- Encaje las lengüetas de la tapa de goma en las hendiduras de ambos lados del orificio cuadrado.

(1)

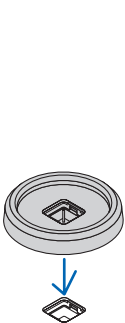

(2)

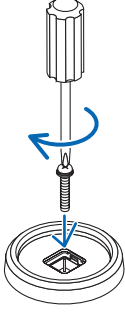

(3)

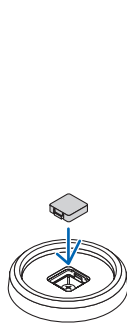

### 3. Coloque otro proyector sobre el primero.

Coloque cada pata de inclinación del proyector superior en los soportes de apilamiento (cuatro ubicaciones).

- Cada pata de inclinación tiene una goma. Coloque cada goma de la pata de inclinación en los soportes de apilamiento (cuatro ubicaciones).

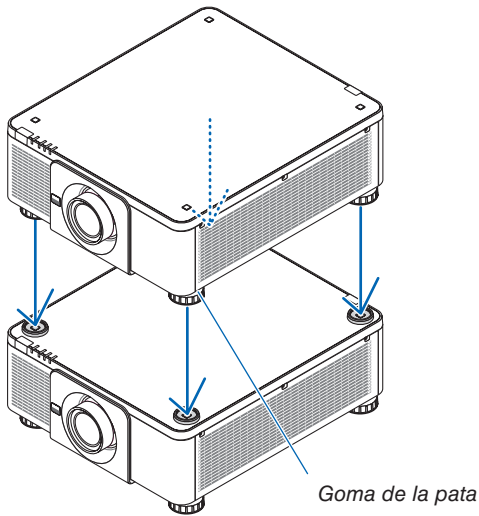

#### SUGERENCIA:

- Para extraer los soportes de apilamiento, realice los pasos anteriores en orden inverso.

# 7. Mantenimiento

## ① Limpieza de la lente

- Apague el proyector antes de limpiarlo.
- Use una perilla o papel para lentes para limpiarla y tenga cuidado de no rayar ni estropear la lente.

### ⚠ ADVERTENCIA

- No utilice atomizadores que contengan gas inflamable para quitar el polvo adherido a la lente, etc. De lo contrario, podría provocar un incendio.
- No mire directamente a la lente mientras el proyector está encendido. Podría producir lesiones graves en sus ojos.

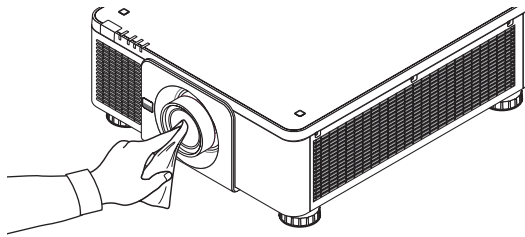

## ② Limpieza de la caja

Apague el proyector y desconecte el proyector antes de limpiar.

- Use un paño seco y suave para limpiar el polvo de la caja.  
Si está muy sucio, utilice detergente suave.
- Nunca utilice detergentes fuertes o solventes como el alcohol o diluyente.
- Cuando limpie las ranuras de ventilación o el altavoz usando un aspirador, no fuerce el pincel del aspirador hacia las ranuras de la caja.

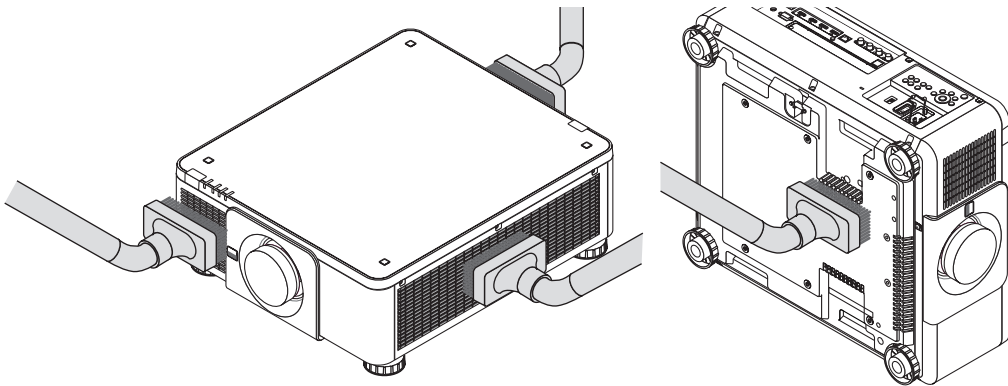

*Aspire el polvo de las ranuras de ventilación.*

- Una mala ventilación causada por la acumulación de polvo en las aberturas de ventilación (también en la parte inferior del proyector) puede dar como resultado un sobrecalentamiento y un mal funcionamiento. Estas áreas deben ser limpiadas regularmente.
- No raye ni golpee la caja con los dedos u objetos duros
- Contacte con su distribuidor para limpiar el interior del proyector.

### NOTA:

- No aplique agentes volátiles, como por ejemplo insecticida, en la caja, la lente o la pantalla. No deje productos de goma o de vinilo en contacto prolongado con éste. De lo contrario, la superficie se deteriorará o podría desprenderse el recubrimiento.

# 8. Apéndice

## 1 Distancia de proyección y tamaño de la pantalla

Este proyector se puede usar con 8 tipos de lentes opcionales (se venden por separado). Consulte la información contenida en esta página y utilice la lente más adecuada al entorno de instalación (tamaño de pantalla y distancia de proyección). Para las instrucciones sobre el montaje de la lente, consulte la página 133.

### Tipos de lente y distancia de proyección

**Objetivos aplicables: NP16FL-4K/NP17ZL-4K/NP18ZL-4K/NP19ZL-4K/NP20ZL-4K/NP21ZL-4K/NP31ZL-4K**

(Unidad: pulgada)

Tamaño de pantalla pulgada	Nombre del modelo del objetivo						
	NP16FL-4K	NP17ZL-4K	NP18ZL-4K	NP19ZL-4K	NP20ZL-4K	NP21ZL-4K	NP31ZL-4K
50	32	53 – 77	73 – 97	95 – 159	152 – 232	224 – 356	32 – 40
70	46	75 – 108	104 – 137	134 – 223	215 – 326	319 – 503	45 – 57
100	67	109 – 155	150 – 197	192 – 320	310 – 468	460 – 724	65 – 82
120	80	131 – 187	180 – 237	231 – 385	373 – 563	554 – 871	78 – 98
150	101	164 – 234	226 – 297	290 – 482	468 – 705	696 – 1.092	98 – 123
180	121	197 – 281	271 – 357	349 – 579	562 – 847	837 – 1.312	118 – 148
200	135	219 – 313	302 – 396	388 – 644	625 – 942	932 – 1.459	132 – 165
250	169	274 – 391	378 – 496	485 – 806	783 – 1.179	1.168 – 1.827	165 – 206
300	205	330 – 470	454 – 596	583 – 968	941 – 1.416	1.404 – 2.195	199 – 248

(Unidad: m)

Tamaño de pantalla pulgada	Nombre del modelo del objetivo						
	NP16FL-4K	NP17ZL-4K	NP18ZL-4K	NP19ZL-4K	NP20ZL-4K	NP21ZL-4K	NP31ZL-4K
50	0,8	1,4 – 1,9	1,9 – 2,5	2,4 – 4,0	3,9 – 5,9	5,7 – 9,0	0,8 – 1,0
70	1,2	1,9 – 2,7	2,6 – 3,5	3,4 – 5,7	5,5 – 8,3	8,1 – 12,8	1,1 – 1,4
100	1,7	2,8 – 3,9	3,8 – 5,0	4,9 – 8,1	7,9 – 11,9	11,7 – 18,4	1,7 – 2,1
120	2,0	3,3 – 4,7	4,6 – 6,0	5,9 – 9,8	9,5 – 14,3	14,1 – 22,1	2,0 – 2,5
150	2,6	4,2 – 5,9	5,7 – 7,5	7,4 – 12,2	11,9 – 17,9	17,7 – 27,7	2,5 – 3,1
180	3,1	5,0 – 7,1	6,9 – 9,1	8,9 – 14,7	14,3 – 21,5	21,3 – 33,3	3,0 – 3,8
200	3,4	5,6 – 7,9	7,7 – 10,1	9,8 – 16,4	15,9 – 23,9	23,7 – 37,1	3,3 – 4,2
250	4,3	7,0 – 9,9	9,6 – 12,6	12,3 – 20,5	19,9 – 29,9	29,7 – 46,4	4,2 – 5,2
300	5,2	8,4 – 11,9	11,5 – 15,1	14,8 – 24,6	23,9 – 36,0	35,6 – 55,7	5,0 – 6,3

### SUGERENCIA:

*Cálculo de la distancia de proyección a partir del tamaño de la pantalla*

*Distancia de proyección de la lente NP16FL-4K (m) = H × 0,76 : 32"/0,8 m (mín.) a 205"/5,2 m (máx.)*

*Distancia de proyección de la lente NP17ZL-4K (m) = H × 1,24 a H × 1,78 : 53"/1,4 m (mín.) a 470"/11,9 m (máx.)*

*Distancia de proyección de la lente NP18ZL-4K (m) = H × 1,71 a H × 2,25 : 73"/1,9 m (mín.) a 596"/15,1 m (máx.)*

*Distancia de proyección de la lente NP19ZL-4K (m) = H × 2,20 a H × 3,67 : 95"/2,4 m (mín.) a 968"/24,6 m (máx.)*

*Distancia de proyección de la lente NP20ZL-4K (m) = H × 3,54 a H × 5,36 : 152"/3,9 m (mín.) a 1.416"/36,0 m (máx.)*

*Distancia de proyección de la lente NP21ZL-4K (m) = H × 5,25 a H × 8,28 : 224"/5,7 m (mín.) a 2.195"/55,7 m (máx.)*

*Distancia de proyección de la lente NP31ZL-4K (m) = H × 0,74 a H × 0,93 : 32"/0,8 m (mín.) a 248"/6,3 m (máx.)*

*"H" (Horizontal) se refiere al ancho de la pantalla.*

*\* Ya que el cálculo es aproximado, las cifras diferirán en un cierto % en relación a la tabla anterior.*

*Ej.: Distancia de proyección al proyectar en una pantalla de 100" usando la lente NP18ZL-4K:*

*De acuerdo a la tabla "Tamaño de pantalla (como referencia)" (→ página 145), H (ancho de pantalla) = 87,1"/221,3 cm (aprox. 2,21 m).*

*La distancia de proyección es de 87,1"/2,21 m × 1,71 a 87,1"/2,21 m × 2,25 = 149"/3,8 m a 196"/5,0 m (debido a la lente del zoom).*

Rango de proyección de las distintas lentes

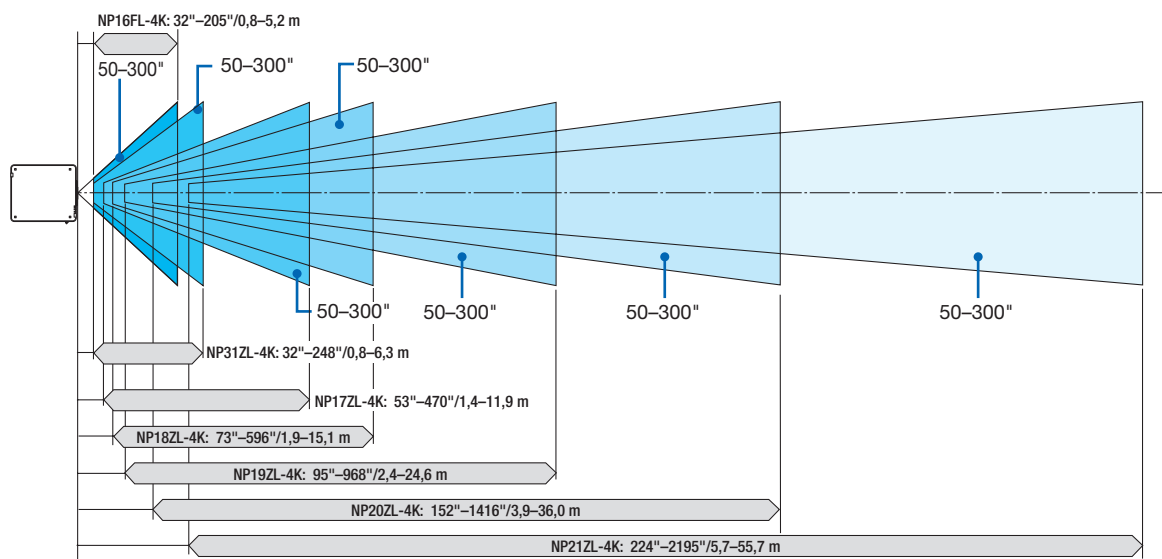

Objetivos aplicables: NP39ML-4K

(Unidad: pulgada)

Tamaño de pantalla (pulgada)	Distancia de proyección L1	L2	H1	H2
100	33	-0,4	80	30
120	39	6	94	35
150	48	15	116	43
200	63	30	153	55
250	78	45	190	68
300	93	60	227	80
350	109	75	264	92

(Unidad: m)

Tamaño de pantalla (pulgada)	Distancia de proyección L1	L2	H1	H2
100	0,83	-0,01	2,02	0,77
120	0,99	0,15	2,40	0,90
150	1,22	0,38	2,96	1,09
200	1,60	0,76	3,90	1,40
250	1,99	1,15	4,83	1,72
300	2,37	1,53	5,77	2,03
350	2,76	1,92	6,71	2,35

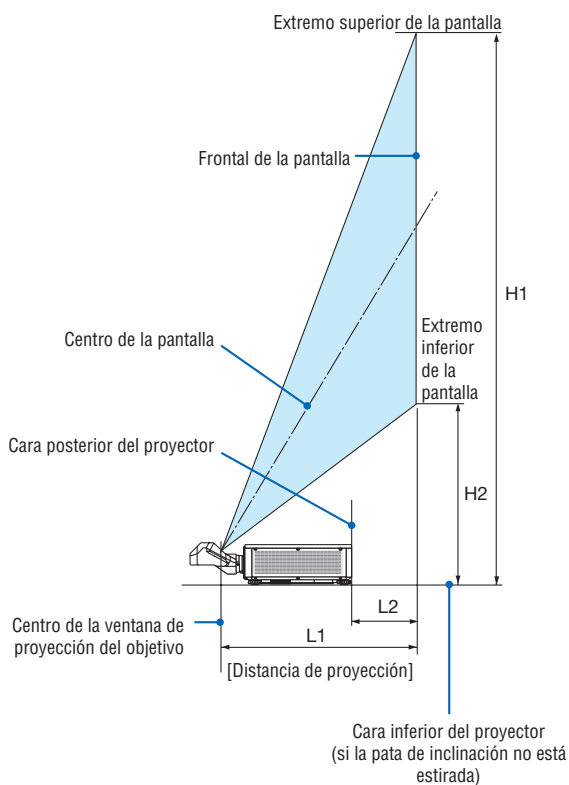

SUGERENCIA:

Cálculo de la distancia de proyección a partir del tamaño de la pantalla

Distancia de proyección de la lente NP39ML-4K (m) =  $H \times 0,38$  : 33"/0,8 m (mín.) a 109"/2,8 m (máx.)

"H" (Horizontal) se refiere al ancho de la pantalla.

\* Ya que el cálculo es aproximado, las cifras diferirán en un cierto % en relación a la tabla anterior.

### Tablas de los tamaños y dimensiones de la pantalla

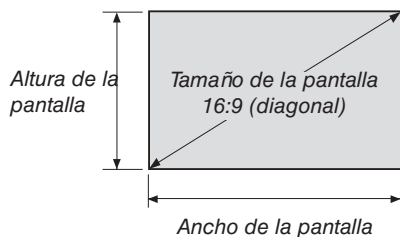

Tamaño (pulgadas)	Ancho de la pantalla		Altura de la pantalla	
	(pulgadas)	(cm)	(pulgadas)	(cm)
40	34,8	88,5	19,6	49,9
50	43,5	110,6	24,5	62,3
60	61,0	154,9	34,4	87,3
90	78,4	199,2	44,2	112,2
100	87,1	221,3	49,1	124,7
120	104,6	265,6	58,9	149,6
150	130,7	331,9	73,6	187,0
180	156,8	398,3	88,3	224,4
200	174,3	442,6	98,2	249,4
220	191,7	486,8	108,0	274,3
250	217,8	553,2	122,7	311,7
280	243,9	619,6	137,4	349,1
300	261,4	663,9	147,2	374,0
320	278,8	708,1	157,1	399,0
350	304,9	774,5	171,8	436,4
400	348,5	885,2	196,3	498,7
450	392,0	995,8	220,9	561,1
500	435,6	1.106,5	245,4	623,4



## Rango de desplazamiento de la lente

Este proyector viene equipado con una función de desplazamiento de lente para el ajuste de la posición de la imagen proyectada usando los botones LENS SHIFT (→ página 23). La lente puede desplazarse dentro del siguiente rango.

### NOTA:

- No utilice la función de desplazamiento de la lente al proyectar imágenes de retrato. Usar con la lente en el centro al fijar alguno de los siguientes objetivos: NP16FL-4K, NP17ZL-4K, NP18ZL-4K, NP19ZL-4K, NP20ZL-4K, NP21ZL-4K o NP31ZL-4K. Al usar el objetivo NP39ML-4K, seleccione [TIPO] para [POSICIÓN DE LA LENTE] en [INSTALACIÓN (2)] en [CONFIG.] en el menú en pantalla para mover la lente a la posición adecuada.

Leyenda: V “Vertical” se refiere a la altura de pantalla y H “Horizontal” se refiere al ancho de la pantalla. El rango de desplazamiento de la lente se expresa como una relación de altura y anchura, respectivamente.

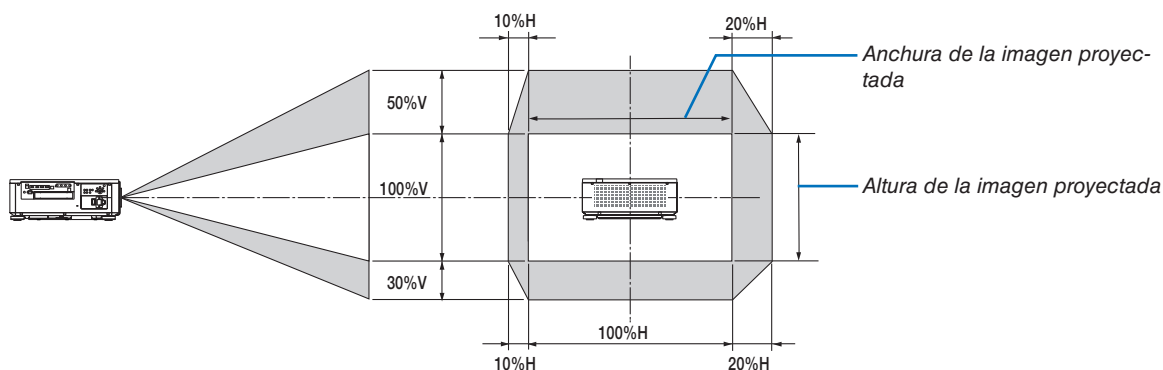

\* El rango de desplazamiento de la lente es el mismo para la instalación en techo.

(Ejemplo) Al utilizar para proyectar en una pantalla de 150"

De acuerdo a la “Tabla de tamaños y dimensiones de pantalla” (→ página 145),  $H = 130,7''/331,9 \text{ cm}$ ,  $V = 73,6''/187,0 \text{ cm}$ .

Rango de ajuste en la dirección vertical: la imagen proyectada puede desplazarse hacia arriba  $0,5 \times 73,6''/187,0 \text{ cm} \approx 36,8''/93,5 \text{ cm}$ , hacia abajo aproximadamente  $0,3 \times 73,6''/187,0 \text{ cm} \approx 22,1''/56,1 \text{ cm}$  (cuando la lente está en la posición central).

Rango de ajuste en dirección horizontal: la imagen proyectada podría desplazarse hacia la izquierda  $0,1 \times 130,7''/331,9 \text{ cm} \approx 13,1''/33,2 \text{ cm}$ , hacia la derecha aproximadamente  $0,2 \times 130,7''/331,9 \text{ cm} \approx 26,1''/66,4 \text{ cm}$ .

\* Ya que el cálculo es aproximado, las cifras diferirán en un cierto %.

## ② Instalación de la placa opcional (se vende por separado)

### PRECAUCIÓN

Antes de instalar o extraer la placa opcional, asegúrese de apagar el proyector, espere hasta que los ventiladores se detengan y desactive el interruptor de alimentación principal.

Herramienta necesaria: Destornillador Phillips (cabeza de cruz)

### 1. Desactive el interruptor de alimentación principal del proyector.

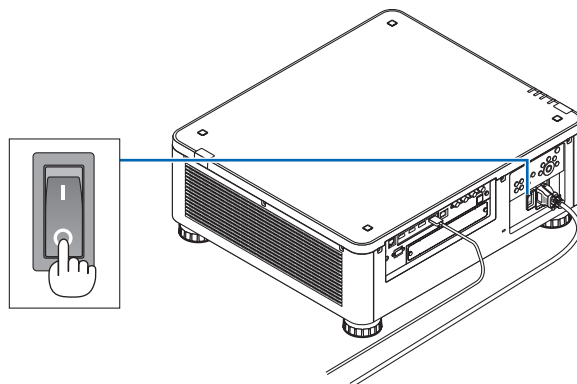

### 2. Afloje los dos tornillos en la cubierta del SLOT de los terminales.

Extraiga los dos tornillos y la cubierta del SLOT.

NOTA:

- Conserve los dos tornillos y la cubierta de la ranura.

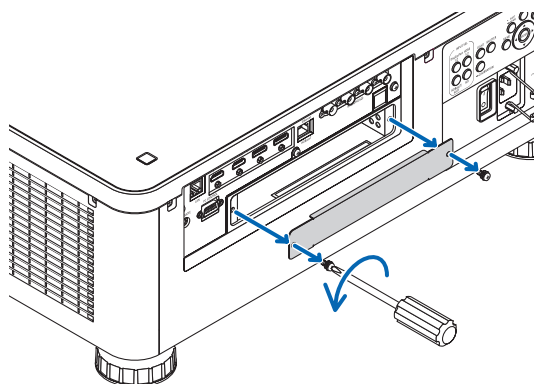

### 3. Introduzca la placa opcional en la ranura.

Asegúrese de que la placa está introducida en la ranura en la orientación correcta.

Una orientación incorrecta podría producir un fallo de comunicación entre la placa opcional y el proyector.

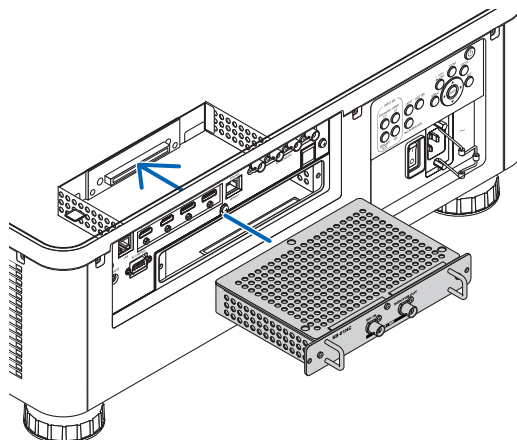

### 4. Apriete los dos tornillos en ambos lados de la ranura.

- Asegúrese de apretar los tornillos.

Así concluye la instalación de la placa opcional.

Para seleccionar la fuente de la placa opcional, seleccione SLOT como entrada.

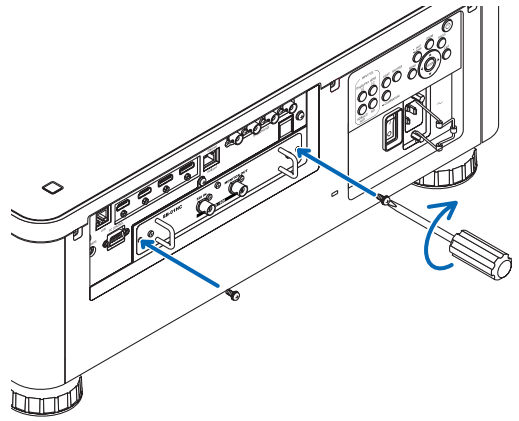

### NOTA:

- Instalar la placa opcional podría provocar que los ventiladores funcionen en el modo de espera con la finalidad de enfriar, dependiendo de la placa opcional. La velocidad del ventilador también podría aumentar con la finalidad de enfriar el proyector correctamente. Ambos casos son considerados normales y no un mal funcionamiento del proyector.

### ③ Lista de señales de entrada compatibles

#### HDMI

Señal	Resolución (puntos)	Relación de aspecto	Frecuencia de actualización (Hz)
VGA	640 × 480	4 : 3	60
SVGA	800 × 600	4 : 3	60
XGA	1.024 × 768	4 : 3	60
HD	1.280 × 720	16 : 9	60
WXGA	1.280 × 768	15 : 9	60
	1.280 × 800	16 : 10	60
	1.366 × 768 *1	16 : 9	60
Quad-VGA	1.280 × 960	4 : 3	60
SXGA	1.280 × 1.024	5 : 4	60
SXGA+	1.400 × 1.050	4 : 3	60
WXGA+	1.440 × 900	16 : 10	60
WXGA++	1.600 × 900	16 : 9	60
WSXGA+	1.680 × 1.050	16 : 10	60
UXGA	1.600 × 1.200	4 : 3	60
Full HD	1.920 × 1.080	16 : 9	60
WUXGA	1.920 × 1.200	16 : 10	60 (borrado reducido)
2K	2.048 × 1.080	17 : 9	60
WQHD iMac 27"	2.560 × 1.440	16 : 9	60
WQXGA	2.560 × 1.600	16 : 10	60 (borrado reducido)
4K	3.840 × 2.160 *2	16 : 9	23,98/24/25/29,97/30/50/60
	4.096 × 2.160	17 : 9	23,98/24/25/29,97/30/50/60
HDTV (1080p)	1.920 × 1.080	16 : 9	50/60
HDTV (1080i)	1.920 × 1.080	16 : 9	50/60
HDTV (720p)	1.280 × 720	16 : 9	50/60
SDTV (480i/p)	720/1.440 × 480	4:3 / 16:9	60
SDTV (576i/p)	720/1.440 × 576	4:3 / 16:9	50

#### HDBaseT

Señal	Resolución (puntos)	Relación de aspecto	Frecuencia de actualización (Hz)
VGA	640 × 480	4 : 3	60
SVGA	800 × 600	4 : 3	60
XGA	1.024 × 768	4 : 3	60
HD	1.280 × 720	16 : 9	60
WXGA	1.280 × 768	15 : 9	60
	1.280 × 800	16 : 10	60
	1.366 × 768 *1	16 : 9	60
Quad-VGA	1.280 × 960	4 : 3	60
SXGA	1.280 × 1.024	5 : 4	60
SXGA+	1.400 × 1.050	4 : 3	60
WXGA+	1.440 × 900	16 : 10	60
WXGA++	1.600 × 900	16 : 9	60
WSXGA+	1.680 × 1.050	16 : 10	60
UXGA	1.600 × 1.200	4 : 3	60
Full HD	1.920 × 1.080	16 : 9	60
WUXGA	1.920 × 1.200	16 : 10	60 (borrado reducido)
2K	2.048 × 1.080	17 : 9	60
WQHD iMac 27"	2.560 × 1.440	16 : 9	60
WQXGA	2.560 × 1.600	16 : 10	60 (borrado reducido)
4K	3.840 × 2.160 *2	16 : 9	23,98/24/25/29,97/30
	4.096 × 2.160	17 : 9	23,98/24/25/29,97/30
HDTV (1080p)	1.920 × 1.080	16 : 9	50/60
HDTV (1080i)	1.920 × 1.080	16 : 9	50/60
HDTV (720p)	1.280 × 720	16 : 9	50/60
SDTV (480i/p)	720/1.440 × 480	4:3 / 16:9	60
SDTV (576i/p)	720/1.440 × 576	4:3 / 16:9	50

## DisplayPort

Señal	Resolución (puntos)	Relación de aspecto	Frecuencia de actualización (Hz)
VGA	640 × 480	4 : 3	60
SVGA	800 × 600	4 : 3	60
XGA	1.024 × 768	4 : 3	60
HD	1.280 × 720	16 : 9	60
WXGA	1.280 × 768	15 : 9	60
	1.280 × 800	16 : 10	60
	1.366 × 768 *1	16 : 9	60
Quad-VGA	1.280 × 960	4 : 3	60
SXGA	1.280 × 1.024	5 : 4	60
SXGA+	1.400 × 1.050	4 : 3	60
WXGA+	1.440 × 900	16 : 10	60
WXGA++	1.600 × 900	16 : 9	60
WSXGA+	1.680 × 1.050	16 : 10	60
UXGA	1.600 × 1.200	4 : 3	60
Full HD	1.920 × 1.080	16 : 9	60
WUXGA	1.920 × 1.200	16 : 10	60 (borrado reducido)
2K	2.048 × 1.080	17 : 9	60
WQHD	2.560 × 1.440	16 : 9	60
iMac 27"			
WQXGA	2.560 × 1.600	16 : 10	60 (borrado reducido)
4K	3.840 × 2.160 *2	16 : 9	23,98/24/25/29,97/30/50/60
	4.096 × 2.160	17 : 9	23,98/24/25/29,97/30/50/60
HDTV (1080p)	1.920 × 1.080	16 : 9	50/60
HDTV (720p)	1.280 × 720	16 : 9	50/60
SDTV (480i/p)	720/1.440 × 480	4:3 / 16:9	60
SDTV (576i/p)	720/1.440 × 576	4:3 / 16:9	50

## SDI

Señal	Resolución (puntos)	Relación de aspecto	Frecuencia de actualización (Hz)
HD-SDI (1035i)	1.920 × 1.035	16 : 9	60
HD-SDI (1080i)	1.920 × 1.080	16 : 9	50/60
HD-SDI (1080p)	1.920 × 1.080	16 : 9	24pSF
HD-SDI (1080p)	1.920 × 1.080	16 : 9	24/25/30
HD-SDI (720p)	1.280 × 720	16 : 9	24/25/30/50/60
3G-SDI (1080p)	1.920 × 1.080	16 : 9	50/60
3G-SDI (1080p)	1.920 × 1.080	16 : 9	24/25/30
3G-SDI (1080p)	1.920 × 1.080	16 : 9	24pSF
3G-SDI (1080i)	1.920 × 1.080	16 : 9	50/60
Quad SDI	3.840 × 2.160 *2	16 : 9	24/25/30/50/60
Quad SDI	4.096 × 2.160	17 : 9	24/25/30/50/60

\*1 El proyector podría no visualizar estas señales correctamente si [AUTO] es seleccionado para [RELACIÓN DE ASPECTO] en el menú de la pantalla.

La configuración predeterminada para [RELACIÓN DE ASPECTO] es [AUTO]. Para visualizar estas señales, seleccione [16:9] para [RELACIÓN DE ASPECTO].

\*2 Resolución natural

- Las señales que excedan la resolución del proyector son tratadas con AccuBlend avanzado.
- Con AccuBlend avanzado, el tamaño de los caracteres y las líneas guía podría estar desequilibrado por lo tanto los colores podrían ser borrosos.
- En el momento de envío, el proyector se ajusta para las señales con resoluciones y frecuencias de visualización estándar, aunque podrían requerirse ajustes dependiendo del tipo de ordenador.

## 4 Especificaciones

Nombre del modelo		PX1005QL-W/PX1005QL-B	
Método		Chip DLP® único	
Especificaciones de las partes principales			
Panel DMD	Tamaño	0,66" (relación de aspecto: 16:9)	
	Píxeles <sup>(*)</sup>	4.150.047 (2.716 puntos × 1.528 líneas)	
Lentes de proyección		Consulte las especificaciones de la lente opcional (→ página 153)	
Fuente de iluminación		Diodo láser	
Dispositivo óptico		Aislamiento óptico por espejo dicróico, combinación por prisma dicróico	
Resolución de pantalla		8.294.400 (3.840 puntos × 2.160 líneas)	
Potencia de luz <sup>(*)</sup> <sup>(*)</sup>		10.000 lm	
Relación de contraste <sup>(*)</sup> (todo blanco/ todo negro)		10.000:1 con contraste dinámico	
Tamaño de la pantalla (distancia de proyección)		Consulte "Distancia de proyección y tamaño de la pantalla" (→ página 143)	
Reproducción de color		Procesamiento de color de 10 bits (aprox. 1,07 billones de colores)	
Frecuencia de barrido	Horizontal	Digital: 15 kHz, 24 a 153 kHz, conforme a los estándares VESA	
	Vertical	Digital: 24, 25, 30, 48 Hz, 50 a 85 Hz, 100, 120 Hz conforme a los estándares VESA	
Funciones de ajuste principales		Zoom motorizado, enfoque motorizado, desplazamiento motorizado de la lente, conmutación de señal de entrada (HDMI/DisplayPort/SDI/HDBaseT/SLOT), ajuste automático de imagen, ampliación de la imagen, silencio (vídeo), encendido/modo de espera, visualización en pantalla/selección, etc.	
Resolución de pantalla máx. (horizontal × vertical)		Digital: 4.096 × 2.160 (tratado con AccuBlend avanzado)	
Terminales de entrada/salida			
HDMI	Entrada de vídeo	Conector HDMI® tipo A × 2 Deep Color (profundidad de color): 8/10/12 bits compatible Colorimetría: RGB, YCbCr444, YCbCr422, YCbCr420, REC2020, REC709, REC601 Compatible con HDCP <sup>(*)</sup> , 4K y HDR	
DisplayPort	Entrada de vídeo	DisplayPort × 2 Velocidad de datos: 5,4 Gbps/2,7 Gbps/1,62 Gbps No. de vías: 1 vía/2 vías/4 vías Deep Color (profundidad de color): 8/10/12 bits compatible Colorimetría: RGB, YCbCr444, YCbCr422, REC709, REC601 Compatible con HDCP <sup>(*)</sup> , 4K	
Puerto Ethernet/ HDBaseT	Entrada de vídeo	RJ-45 × 1, 100BASE-TX Deep Color (profundidad de color): 8/10/12 bits compatible Colorimetría: RGB, YCbCr444, YCbCr422, YCbCr420, BT2020, REC709, REC601 Compatible con HDCP <sup>(*)</sup> , 4K	
SDI (3G/HD)	Entrada de vídeo	BNC × 4 Señales de entrada: SMPTE259M, SMPTE292M, SMPTE424M Colorimetría: RGB, YCbCr444, YCbCr422	
Terminal de control de PC		D-Sub 9 clavijas × 1	
Puerto USB		USB tipo A × 1	
Puerto LAN		RJ-45 × 1, compatible con 10BASE-T/100BASE-TX	
Terminal remoto		Clavija mini estéreo × 1	
SLOT		Para el montaje de las opciones vendidas por separado	
Entorno de uso <sup>(*)</sup>		Temperatura de funcionamiento: 41 a 104 °F (5 a 40 °C) Humedad de funcionamiento: 20 a 80 % (sin condensación) Temperatura de almacenamiento: 14 a 140 °F (-10 a 60 °C) Humedad de almacenamiento: 20 a 80 % (sin condensación) Altitud de funcionamiento: 0 a 3.000 m/10.000 pies	
Suministro de alimentación			
Consumo de alimentación	MODO	NORMAL	1181 W (110-130 V)/1222 W (200-240 V)
	DE LUZ	ECO1	1002 W (110-130 V)/977 W (200-240 V)
	REF.	ECO2	658 W (110-130 V)/646 W (200-240 V)
	ESPERA	Link-up	0,88 W (110-130 V)/0,92 W (200-240 V)
		Link-down	0,33 W (110-130 V)/0,35 W (200-240 V)
Corriente de entrada nominal		12,5 A-5,5 A	
Especificaciones del cable de alimenta- ción		15 A o superior <sup>(*)</sup>	

Nombre del modelo	PX1005QL-W/PX1005QL-B
Dimensiones externas	19,7" (ancho) × 8,3" (alto) × 22,7" (profundo)/500 (ancho) × 211 (alto) × 577 (profundo) mm (sin incluir las partes salientes) 19,7" (ancho) × 8,5" (alto) × 23,0" (profundo)/500 (ancho) × 216 (alto) × 583 (profundo) mm (incluyendo las partes salientes)
Peso	68,8 lbs/31,2 kg (sin incluir la lente)

\*1 Los píxeles efectivos son más del 99,99 %.

\*2 Este es el valor de salida de luz que resulta de ajustar el [MODO DE LUZ REF.] en [NORMAL] y ajustar [PREAJUSTAR] en [BRILLO-ALTO] al usar la lente NP18ZL-4K (vendida por separado).

El valor de la salida de luz es menor cuando se configura el modo [MODO DE LUZ REF.] en [ECO1] o [ECO2]. ([ECO1]: aproximadamente 80 %, [ECO2]: aproximadamente 50 %). Si está seleccionado cualquier otro modo, como el modo [PREAJUSTAR], el valor de la salida de luz podría disminuir ligeramente.

\*3 En conformidad con ISO21118-2012

\*4 Si no puede ver ningún contenido a través de las entradas HDMI, DisplayPort y HDBaseT, esto no significa necesariamente que el proyector no esté funcionando correctamente. Con la implementación de la tecnología HDCP, puede haber casos en los que cierto contenido esté protegido con HDCP y no se muestre debido a la decisión/intención de la comunidad HDCP (Digital Content Protection, LLC).

Vídeo: Deep Color, 8/10/12 bits

HDMI: Compatible con HDCP 1.4/2.2

DisplayPort: Compatible con HDCP 1.4

HDBaseT: Compatible con HDCP 1.4/2.2

\*5 En función de la altitud y de la temperatura, el proyector podría acceder al "MODO ECO forzado".

\*6 En el Reino Unido, con este proyector utilice un cable de alimentación BS homologado con enchufe moldeado que tenga un fusible negro (16 A) instalado.

- Estas especificaciones y el diseño del producto están sometidos a cambios sin previo aviso.

Para más información, visite:

EE. UU.: <https://www.necdisplay.com/>

Europa: <https://www.nec-display-solutions.com/>

Global: <https://www.nec-display.com/global/index.html>

Para obtener información sobre nuestros accesorios opcionales, visite nuestro sitio web o consulte nuestro folleto.

## Lente opcional (se vende por separado)

NP16FL-4K	Enfoque motorizado relación de proyección 0,76:1, F1,85, f = 11,6 mm
NP17ZL-4K	Zoom y enfoque motorizados relación de proyección 1,24–1,78:1, F1,85–2,50, f = 18,7–26,5 mm
NP18ZL-4K	Zoom y enfoque motorizados relación de proyección 1,71–2,25:1, F1,70–1,90, f = 26,0–34,0 mm
NP19ZL-4K	Zoom y enfoque motorizados relación de proyección 2,20–3,67:1, F1,86–2,48, f = 32,9–54,2 mm
NP20ZL-4K	Zoom y enfoque motorizados relación de proyección 3,54–5,36:1, F1,85–2,41, f = 52,8–79,1 mm
NP21ZL-4K	Zoom y enfoque motorizados relación de proyección 5,25–8,28:1, F1,85–2,48, f = 78,5–121,9 mm
NP31ZL-4K	Zoom y enfoque motorizados relación de proyección 0,74–0,93:1, F1,96–2,30, f = 11,3–14,1 mm
NP39ML-4K	Enfoque motorizado Relación de proyección 0,38:1, F2,0, f = 5,64 mm



## 5 Dimensiones de la caja

Unidad: mm (pulgada)

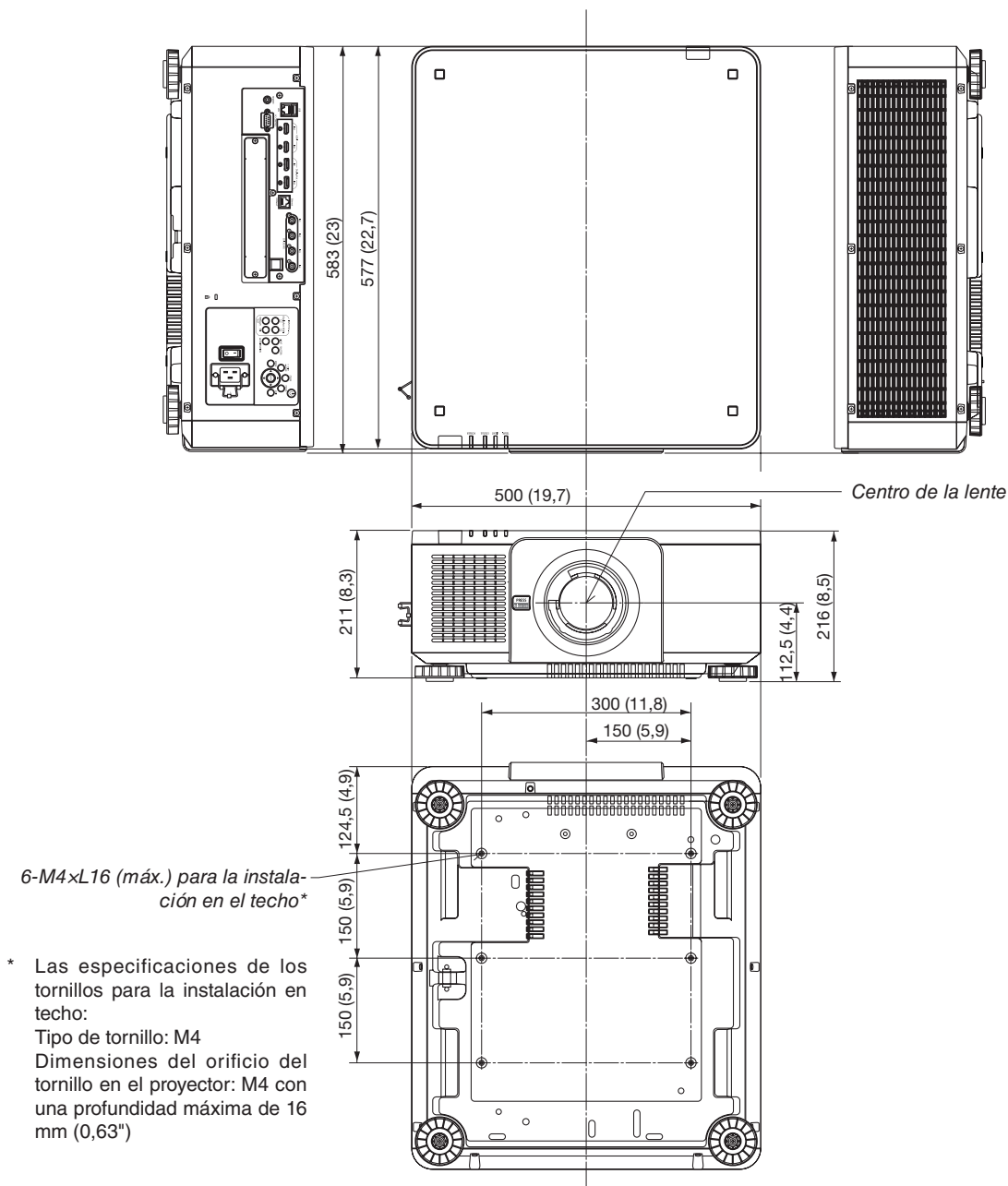

\* Las especificaciones de los tornillos para la instalación en techo:  
 Tipo de tornillo: M4  
 Dimensiones del orificio del tornillo en el proyector: M4 con una profundidad máxima de 16 mm (0,63")

### PRECAUCIÓN

No intente instalar el proyector en el techo usted mismo.  
 El proyector debe ser instalado por técnicos cualificados para asegurar el funcionamiento adecuado y reducir el riesgo de lesiones corporales.  
 Además, el techo debe ser lo suficientemente fuerte como para resistir el peso del proyector y la instalación debe de realizarse de acuerdo con las normas de construcción locales. Consulte a su distribuidor para obtener más información.

## ⑥ Asignaciones de pin y nombres de señal de los terminales principales

### Terminal HDMI IN 1/2 (tipo A)

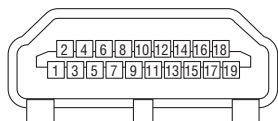

Contacto No.	Señal	Contacto No.	Señal
1	Datos TMDS 2+	11	Blindaje de reloj TMDS
2	Blindaje de datos 2 TMDS	12	Reloj TMDS -
3	Datos TMDS 2-	13	CEC
4	Datos TMDS 1+	14	Desconexión
5	Blindaje de datos 1 TMDS	15	SCL
6	Datos TMDS 1-	16	SDA
7	Datos TMDS 0+	17	Conexión a tierra DDC/CEC
8	Blindaje de datos 0 TMDS	18	Suministro de alimentación +5 V
9	Datos TMDS 0-	19	Detección de conexión en caliente
10	Reloj TMDS +		

### Terminal DisplayPort IN 1/2

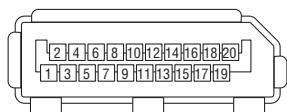

Contacto No.	Señal	Contacto No.	Señal
1	Ruta de enlace principal 3-	11	Conexión a tierra 0
2	Conexión a tierra 3	12	Ruta de enlace principal 0+
3	Ruta de enlace principal 3+	13	Configuración 1
4	Ruta de enlace principal 2-	14	Configuración 2
5	Conexión a tierra 2	15	Canal adicional +
6	Ruta de enlace principal 2+	16	Conexión a tierra 4
7	Ruta de enlace principal 1-	17	Canal adicional -
8	Conexión a tierra 1	18	Detección de conexión en caliente
9	Ruta de enlace principal 1+	19	Volver
10	Ruta de enlace principal 0-	20	Suministro de alimentación +3,3 V

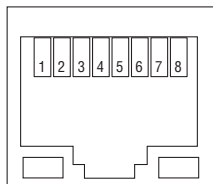
**Puerto Ethernet/HDBaseT (RJ-45)**

Contacto No.	Señal
1	TxD+/HDBT0+
2	TxD-/HDBT0-
3	RxD+/HDBT1+
4	Desconexión/HDBT2+
5	Desconexión/HDBT2-
6	RxD-/HDBT1-
7	Desconexión/HDBT3+
8	Desconexión/HDBT3-

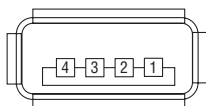
**Puerto USB (tipo A)**

Contacto No.	Señal
1	V <sub>BUS</sub>
2	D-
3	D+
4	Conexión a tierra

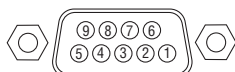
**Puerto PC CONTROL (D-Sub de 9 pines)**

Contacto No.	Señal
1	Sin usar
2	RxD recepción de datos
3	TxD transmisión de datos
4	Sin usar
5	Conexión a tierra
6	Sin usar
7	RTS solicitud de transmisión
8	CTS transmisión permitida
9	Sin usar

## 7 Acerca del comando de control ASCII

Este dispositivo es compatible con el comando de control ASCII común para controlar nuestro proyector y monitor. Visite nuestro sitio web si desea obtener información detallada sobre el comando.

[https://www.nec-display.com/dl/en/pj\\_manual/lineup.html](https://www.nec-display.com/dl/en/pj_manual/lineup.html)

### CÓMO CONECTAR CON UN DISPOSITIVO EXTERNO

Existen dos métodos para conectar el proyector con un dispositivo externo como, por ejemplo, un ordenador.

1. Conexión a través del puerto de serie.  
Conecta el proyector a un ordenador mediante un cable de serie (cable recto).
2. Conexión a través de la red (LAN/HDBaseT)  
Conecta el proyector a un ordenador mediante un cable LAN.  
En lo que se refiere al tipo de cable LAN, por favor, consulte a su administrador de red.

### INTERFAZ DE CONEXIÓN

1. Conexión a través del puerto de serie.

Protocolo de comunicaciones

Elemento	Información
Tasa de baudios	115200/38400/19200/9600/4800 bps
Longitud de datos	8 bits
Bit de paridad	Sin paridad
Bit de parada	1 bit
Control de flujo	Ninguno
Procedimiento de comunicaciones	Dúplex completo

2. Conexión a través de la red

Protocolo de comunicaciones (conexión a través de LAN)

Elemento	Información
Velocidad de comunicación	Ajustar de forma automática (10/100 Mbps)
Compatible con	IEEE802.3 (10BASE-T)
	IEEE802.3u (100BASE-TX, Negociación Automática)

Utilizar el número de puerto TCP 7142 para transmitir y recibir comandos.

Protocolo de comunicación (conexión a través de HDBaseT)

Elemento	Información
Velocidad de comunicación	100 Mbps
Compatible con	IEEE802.3u (100BASE-TX, Negociación Automática)

Utilizar el número de puerto TCP 7142 para transmitir y recibir comandos.

## PARÁMETROS PARA ESTE DISPOSITIVO

### Comando de entrada

Terminal de entrada	Respuesta	Parámetro
HDMI1	hdmi1	hdmi1 o hdmi
HDMI2	hdmi2	hdmi2
DisplayPort1	displayport1	displayport1 o displayport
DisplayPort2	displayport2	displayport2
HDBaseT	hdbaset	hdbaset o hdbaset1
SDI1	sdi1	sdi1 o sdi
SDI2	sdi2	sdi2
SDI3	sdi3	sdi3
SDI4	sdi4	sdi4
SLOT	slot	slot o slot1

### Comando de estado

Respuesta	Estado de error
error:temp	Error de temperatura
error:fan	Problemas del ventilador
error:light	Problema con la fuente de iluminación
error:lens	Problema de la lente
error:system	Problemas del sistema

## 8 Cambio del logotipo de fondo (Virtual Remote Tool)

Esto le ayudará a realizar operaciones tales como el encendido o apagado del proyector y la selección de la señal mediante una conexión LAN. También se puede usar para enviar una imagen al proyector y registrarla como datos de logotipo del proyector. Después de registrarlo, podrá bloquear el logotipo para evitar su modificación.

### Funciones de control

Encendido/apagado, selección de señal, congelamiento de imagen, modo silencio de imagen, transferencia de logotipo al proyector y control del mando a distancia en su PC.

Pantalla de Virtual Remote



Ventana del mando a distancia

Utilice este botón para cambiar el logotipo de fondo.



Barra de herramientas

Para obtener Virtual Remote Tool, visite nuestro sitio web y descárguelo:

<https://www.nec-display.com/dl/en/index.html>

### NOTA:

- La ventana de mando a distancia no está disponible para cambiar el logotipo de fondo.  
Consulte el menú de ayuda de Virtual Remote Tool para obtener información acerca de cómo visualizar la barra de herramientas.
- Los datos del logotipo (gráficos) que pueden enviarse al proyector utilizando Virtual Remote Tool tienen las siguientes restricciones: (Solamente mediante la conexión serial o LAN)
  - \* Tamaño de archivo: Un máximo de 512 kilobytes
  - \* Tamaño de imagen: Dentro de la resolución del proyector
  - \* Formato de archivo: PNG (Full color)
- Los datos de logotipo (imagen) enviados con Virtual Remote Tool serán visualizados en el centro con el área envolvente en negro.
- Para poner el "Logotipo NEC" predeterminado en el logotipo de fondo, tiene que registrarlo como logotipo de fondo usando el archivo de imagen (\\Logo\\NEC\_logo2018\_3840x2160.png) incluido en el CD-ROM del proyector NEC suministrado.

## 9 Solución de problemas

Esta sección le ayuda a resolver posibles problemas que puede tener al ajustar o utilizar el proyector.

### Características de cada indicador

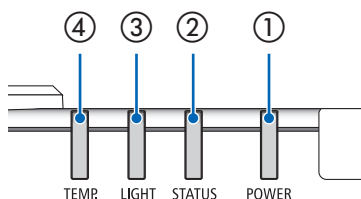

① Indicador POWER

Este indicador informa del estado de la alimentación del proyector.

② Indicador STATUS

Este indicador se ilumina/parpadea cuando se pulsa un botón mientras la función BLOQ. PANEL DE CONT. está siendo utilizada, o mientras se realiza la calibración de lente y operaciones específicas.

③ Indicador LIGHT























Este indicador informa sobre el estado de la fuente de luz, el tiempo de uso de la fuente de luz y el estado del MODO DE LUZ REF..

④ Indicador TEMP.

Este es el indicador de temperatura que indica problemas de temperatura cuando la temperatura ambiente es demasiado alta/baja.

### Mensaje del indicador (mensaje de estado)

POWER	STATUS	LIGHT	TEMP.	Estado del proyector
Desactivado	Desactivado	Desactivado	Desactivado	La alimentación está desactivada
Naranja (Parpadeando*)	Desactivado	Desactivado	Desactivado	En el estado de espera (modo de espera NORMAL y red lista.
Naranja (Parpadeando*)	Desactivado	Desactivado	Desactivado	En el estado de espera (modo de espera NORMAL y red no disponible.
Naranja (Encendido)	Desactivado	Desactivado	Desactivado	En el estado de espera (modo de espera NORMAL y red disponible)
Naranja (parpadeando*)	Desactivado	Desactivado	Desactivado	Hora de ACT. , temporizador de programa activado. (en el estado de espera)
Verde (Encendido)	Desactivado	Desactivado	Desactivado	En el estado de reposo
Verde (parpadeando*)	Desactivado	Desactivado	Desactivado	Hora de ACT. , temporizador de programa activado. (En el estado de reposo)
Azul (Encendido)	Desactivado	Verde (Encendido)	Desactivado	Estado de alimentación (el MODO DE LUZ REF. es NORMAL o ECO1)

POWER	STATUS	LIGHT	TEMP.	Estado del proyector
 Azul (Encendido)	 Desactivado	 Verde (parpadeando* <sup>3</sup> )	 Desactivado	Estado de alimentación (el MODO DE LUZ REF. es ECO2)
El estado varía	 Naranja (Parpadeando* <sup>4</sup> )	El estado varía	 Desactivado	Se requiere calibración de la lente.
 Azul (Encendido)	 Verde (parpadeando* <sup>4</sup> )	 El estado varía	 Desactivado	Realizando la calibración de lente
 Azul (Encendido)	 El estado varía	 Desactivado	 Desactivado	La función del obturador se está activando
 Azul (Parpadeando* <sup>3</sup> )	 Desactivado	 El estado varía	 Desactivado	El temporizador desactivado está activado, el tiempo de desactivación del temporizador del programa está activado (estado alimentado)
 Azul (Parpadeando* <sup>3</sup> )	 Desactivado	 Desactivado	 Desactivado	Preparación para la activación

\*1 Repetición de encendido durante 1,5 segundos/apagado durante 1,5 segundos

\*2 Repetición de encendido durante 1,5 segundos/apagado durante 7,5 segundos

















\*3 Repetición de encendido durante 2,5 segundos/apagado durante 0,5 segundos

\*4 Repetición de encendido durante 0,5 segundos/apagado durante 0,5 segundos/encendido durante 0,5 segundos/apagado durante 2,5 segundos

\*5 Repetición de encendido durante 0,5 segundos/apagado durante 0,5 segundos



## Mensaje del indicador (mensaje de error)

POWER	STATUS	LIGHT	TEMP.	Estado del proyector	Procedimiento
 Azul (Encendido)	 Naranja (Encendido)	El estado varía	 Desactivado	Se ha pulsado un botón con BLOQUEO DE TECLAS activado.	Las teclas del proyector están bloqueadas. Se debe cancelar el ajuste para operar el proyector. (→ página 115)
				Los números de ID del proyector y del mando a distancia no coinciden.	Compruebe los ID de control (→ página 116)
 Azul (Encendido)	 Desactivado	 Naranja (Encendido)	 Naranja (Encendido)	Problema de temperatura (en el modo ECO forzado)	La temperatura ambiente es alta. Reduzca la temperatura ambiente.
 Rojo (Parpadeando*5)	 Desactivado	 Desactivado	 Desactivado	Problema de temperatura	La temperatura ambiente se encuentra fuera de la temperatura de funcionamiento. Compruebe si permanece alguna obstrucción cerca de la salida de escape.
 Rojo (Parpadeando*5)	 Rojo (Encendido)	 Rojo (Encendido)	 Desactivado	Error de montaje de la lente/Problema de la lente	La lente no está montada correctamente. Múltela (→ consulte la página 133). Si el indicador de mensaje permanece inalterado, incluso cuando el montaje de la lente es correcto, póngase en contacto con su distribuidor.
 Rojo (Encendido)	El estado varía	El estado varía	 Desactivado	Error que requiere soporte de servicio	Póngase en contacto con su proveedor o personal de servicio. Asegúrese de revisar e informar del indicador de estado para solicitar la reparación.

\*1 Repetición de encendido durante 1,5 segundos/apagado durante 1,5 segundos

\*2 Repetición de encendido durante 1,5 segundos/apagado durante 7,5 segundos

\*3 Repetición de encendido durante 2,5 segundos/apagado durante 0,5 segundos

\*4 Repetición de encendido durante 0,5 segundos/apagado durante 0,5 segundos/encendido durante 0,5 segundos/apagado durante 2,5 segundos

\*5 Repetición de encendido durante 0,5 segundos/apagado durante 0,5 segundos

• Si el protector de temperatura se ha activado:

Si la temperatura interior del proyector aumenta o disminuye excesivamente, el indicador POWER comienza a parpadear en rojo en ciclos cortos. Si esto ocurre, el protector de temperatura se activará y el proyector podría apagarse.

En dicho caso, tome las medidas siguientes:

- Extraiga el enchufe de alimentación de la toma de corriente.
- Coloque el proyector en un lugar fresco si ha sido colocado en un entorno a alta temperatura.
- Limpie la rejilla de ventilación si se ha acumulado polvo.
- Cese el uso del proyector durante aproximadamente una hora hasta que la temperatura interior disminuya.

**Explicación sobre el indicador POWER en el modo de espera**

En el estado, el PERFIL seleccionado para LAN POR CABLE está disponible.

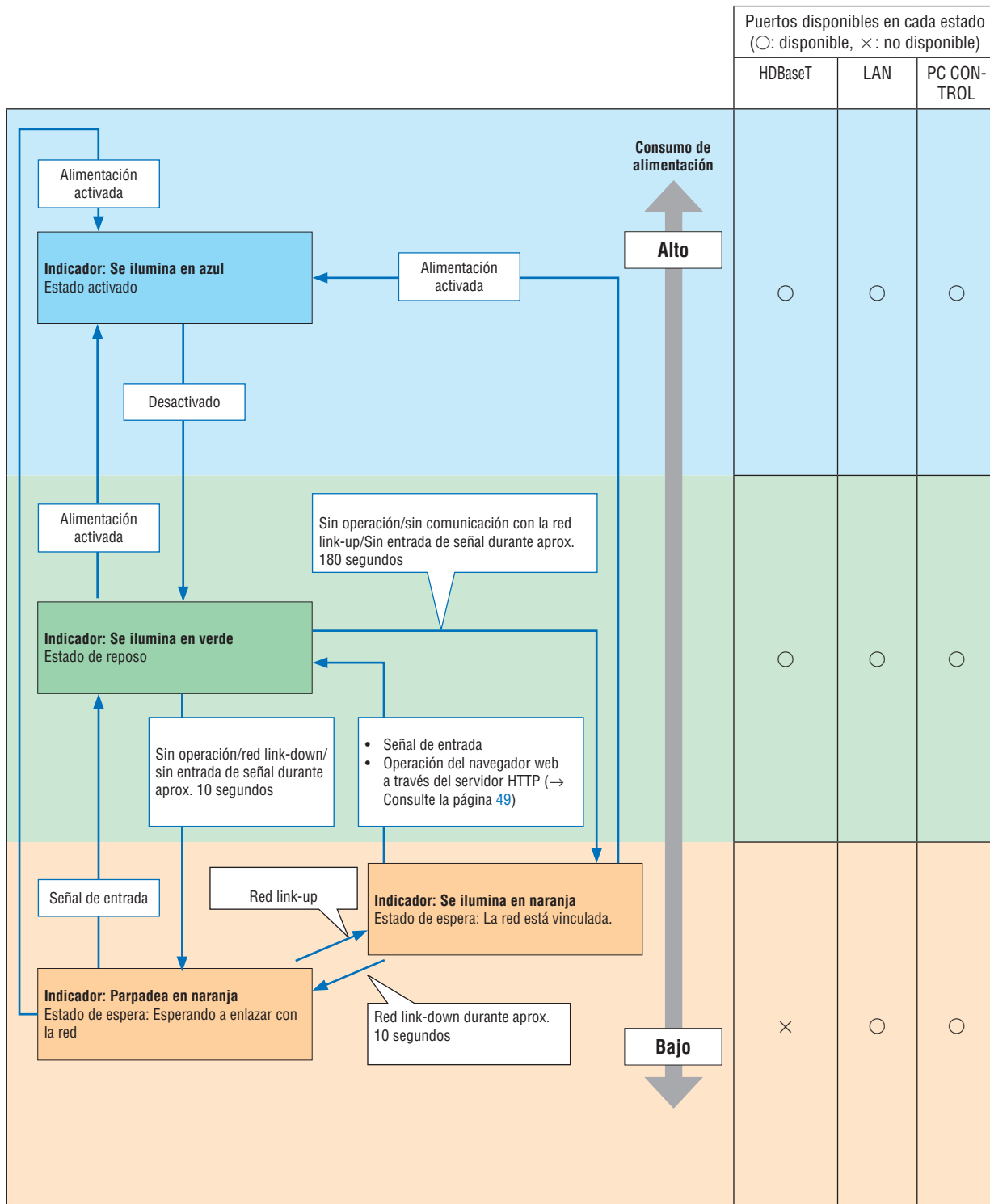

En el estado, el PERFIL seleccionado para LAN POR CABLE no está disponible.

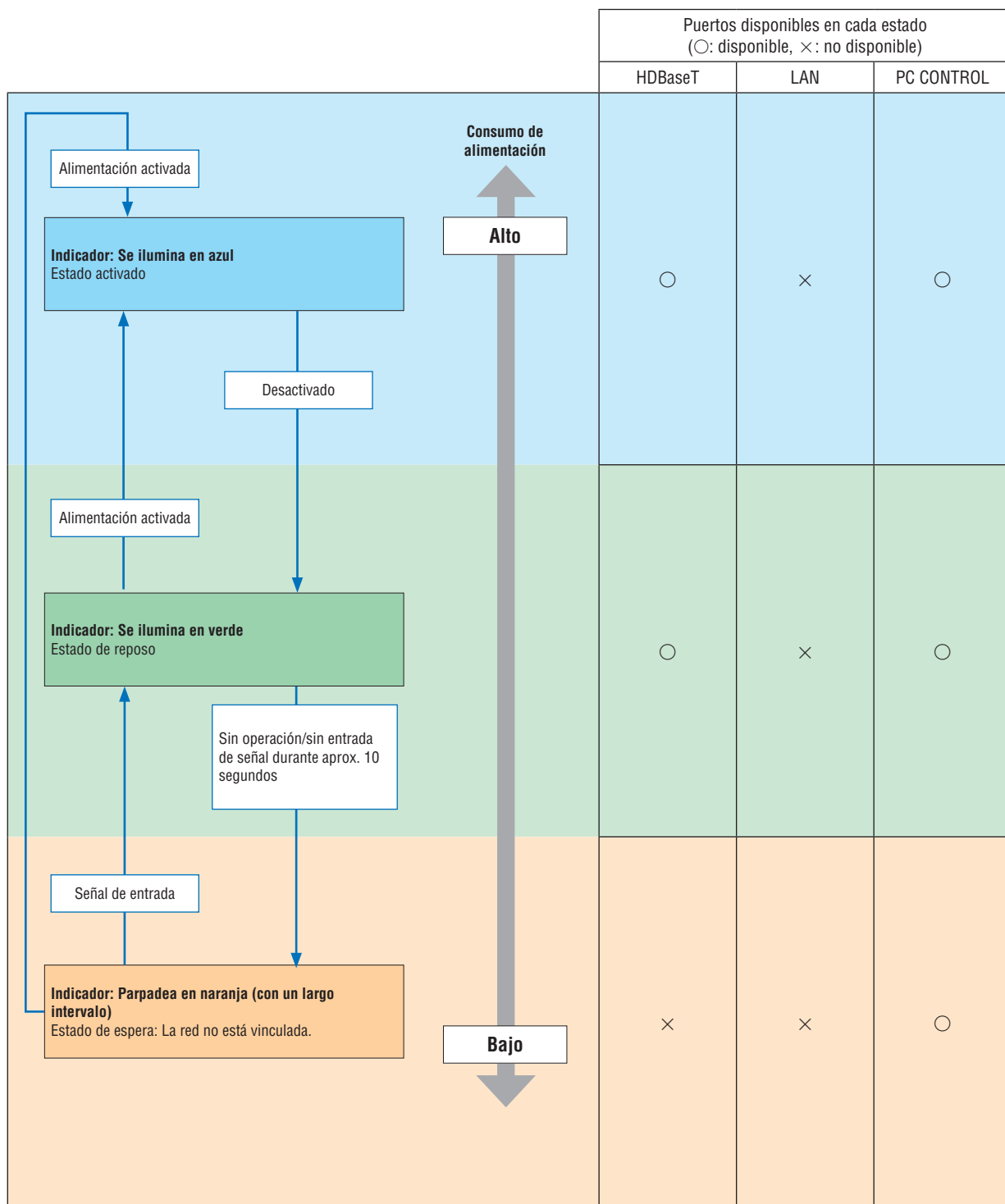

## Problemas comunes y sus soluciones

(→ “Indicador POWER/STATUS/LIGHT/TEMP.” en la página 160.)

Problema	Compruebe los siguientes puntos
No se enciende ni se apaga	<ul style="list-style-type: none"> <li>• Compruebe que el cable de alimentación está conectado y que el botón de alimentación del proyector o del mando a distancia está activado. (→ páginas 14, 16)</li> <li>• Compruebe si el proyector se ha sobrecalentado. Si no hay suficiente ventilación alrededor del proyector o si la habitación donde se lleva a cabo la presentación es particularmente calurosa, lleve el proyector a un lugar más fresco.</li> <li>• El módulo de iluminación puede no encenderse. Espere un minuto completo y luego vuelva a conectar la alimentación.</li> <li>• En caso de que sea difícil pensar que el problema no esté causado por las condiciones mencionadas anteriormente, desenchufe el cable de alimentación de la toma de corriente. A continuación, espere 5 minutos antes de enchufarlo nuevamente.</li> </ul>
El proyector se apaga	<ul style="list-style-type: none"> <li>• Asegúrese de que las funciones [TEMPOR. DESACTIVADO], [ENC. AUTO. DESACT.] o [TEMPOR. DE PROGRAMA] están deshabilitadas. (→ página 112, 127)</li> </ul>
No hay imagen	<ul style="list-style-type: none"> <li>• Compruebe si se ha seleccionado la entrada adecuada. (→ página 19) Si todavía no hay imagen, pulse de nuevo el botón SOURCE o uno de los botones de la fuente.</li> <li>• Asegúrese de que los cables están conectados correctamente.</li> <li>• Use los menús para ajustar el brillo y el contraste. (→ página 86)</li> <li>• Compruebe que los botones SHUTTER (obturador de la lente) o AV MUTE (imagen desactivada) no están presionados.</li> <li>• Compruebe que [ACT. ALIM. OBTURADOR] del menú en pantalla no esté ajustado en [CERRAR].</li> <li>• Restablezca los ajustes o configuraciones a los valores predeterminados de fábrica seleccionando la opción [REAJ.] del menú. (→ página 128)</li> <li>• Si la función de seguridad está habilitada, introduzca la palabra clave registrada. (→ página 46)</li> <li>• Si HDMI IN 1/2 o la señal DisplayPort IN 1/2 no se pueden visualizar, intente lo siguiente. <ul style="list-style-type: none"> <li>- Vuelva a instalar su controlador de la tarjeta de video incorporada en su ordenador, o utilice un controlador actualizado.</li> </ul> </li> </ul> <p>Para la reinstalación o actualización de su controlador, consulte la guía del usuario adjunta con su ordenador o tarjeta de video, o póngase en contacto con el centro de soporte del fabricante de su ordenador. Será su responsabilidad instalar el controlador o SO actualizado.</p> <p>No nos hacemos responsables de los problemas o fallos que surjan de dicha instalación.</p> <ul style="list-style-type: none"> <li>• Las señales podrían no ser compatibles dependiendo del dispositivo de transmisión HDBaseT. IR y RS232C no se pueden usar en ciertos casos.</li> <li>• Asegúrese de conectar el proyector y el PC portátil mientras el proyector se encuentre en el modo de espera y antes de activar la alimentación al PC portátil.</li> </ul> <p>En la mayoría de los casos la señal de salida del PC portátil no se activa a menos que esté conectado al proyector antes de ser activado.</p> <p>* Si la pantalla queda en blanco mientras usa el mando a distancia, es probable que se deba a la acción del protector de pantalla o a la función de ahorro de energía del ordenador.</p> <ul style="list-style-type: none"> <li>• Consulte también la página 166.</li> </ul>
La imagen repentinamente se vuelve oscura	<ul style="list-style-type: none"> <li>• Compruebe si el proyector se encuentra en modo ECO forzado debido a que la temperatura ambiente es demasiado alta.</li> </ul>
La tonalidad o el tinte de los colores no es normal	<ul style="list-style-type: none"> <li>• Ajuste la opción [TINTE] en [AJUSTE DE LA IMAGEN]. (→ página 86)</li> </ul>
La imagen no aparece cuadrada en la pantalla	<ul style="list-style-type: none"> <li>• Mueva el proyector para mejorar el ángulo de la pantalla. (→ página 22)</li> <li>• Use la función Keystone para corregir la distorsión trapezoidal. (→ página 43)</li> </ul>
La imagen se ve borrosa	<ul style="list-style-type: none"> <li>• Ajuste el enfoque. (→ página 26)</li> <li>• Mueva el proyector para mejorar el ángulo de la pantalla. (→ página 22)</li> <li>• Asegúrese de que la distancia entre el proyector y la pantalla está dentro del margen de ajuste de la lente. (→ página 143)</li> <li>• ¿Ha desplazado la lente en una cantidad que excede el rango garantizado? (→ página 146)</li> <li>• Si se enciende el proyector después de trasladarlo de un lugar frío a uno templado, puede producirse condensación en la lente. Si esto sucediera, deje el proyector reposar hasta que ya no haya condensación en la lente.</li> </ul>
El mando a distancia no funciona.	<ul style="list-style-type: none"> <li>• Instale nuevas pilas. (→ página 11)</li> <li>• Compruebe que no hay obstáculos entre usted y el proyector.</li> <li>• Párese a una distancia máxima de 22 pies (7 m) del proyector. (→ página 12)</li> </ul>
El indicador está encendido o parpadea	<ul style="list-style-type: none"> <li>• Consulte el indicador POWER/STATUS/LIGHT/TEMP. (→ página 160)</li> </ul>

Si desea mayor información, póngase en contacto con su distribuidor.

**Si no hay imagen o si la imagen no se visualiza correctamente.**

- Proceso de encendido para el proyector y el PC.

Asegúrese de conectar el proyector y el PC portátil mientras el proyector se encuentre en el modo de espera y antes de activar la alimentación al PC portátil.

En la mayoría de los casos la señal de salida del PC portátil no se activa a menos que esté conectado al proyector antes de ser activado.

*NOTA:*

- *Puede comprobar la frecuencia horizontal de la señal actual en el menú del proyector, bajo la opción Información. Si la lectura de frecuencia es "0 kHz", significará que el ordenador no está emitiendo ninguna señal. (→ página 129 o vaya al siguiente paso)*

- Habilitar la pantalla externa del ordenador.

La visualización de una imagen en la pantalla del PC portátil no significa necesariamente que el ordenador está enviando una señal al proyector. Al utilizar un ordenador portátil compatible con PC, la combinación de teclas de función habilita/deshabilita la pantalla externa. Generalmente, la pulsación de la tecla "Fn" junto con una de las 12 teclas de función permite activar o desactivar la pantalla externa. Por ejemplo, en los ordenadores portátiles NEC se utiliza la combinación de teclas Fn + F3 mientras que en los ordenadores portátiles Dell se utiliza Fn + F8 para alternar entre las opciones de visualización externa.

- Emisión de una señal no estándar desde el ordenador

Si la señal de salida de un PC portátil no cumple con las normas de la industria, la imagen proyectada podría no visualizarse correctamente. Si esto sucediera, desactive la pantalla LCD del PC portátil cuando utilice el proyector. La forma de desactivar/activar la pantalla LCD varía en cada PC portátil (según se describió en el paso anterior). Para obtener información detallada, consulte la documentación suministrada con el ordenador.

- La imagen visualizada es incorrecta al usar un Mac

Si utiliza un ordenador Macintosh con el proyector, ajuste el interruptor DIP del adaptador Mac (no suministrado con el proyector) de acuerdo con la resolución del ordenador. Después de ajustar, reinicie su Mac para que los cambios tengan efecto.

Para ajustar modos de visualización distintos a los que son compatibles con su Mac y el proyector, cambiar el interruptor DIP en un adaptador Mac podría afectar la imagen ligeramente o simplemente no visualizar nada. Si esto sucediera, ajuste el interruptor DIP al modo fijo de 13" y enseguida reinicie su Mac. Después de eso, restaure los interruptores DIP en un modo que se pueda visualizar y a continuación reinicie el Mac nuevamente.

*NOTA:*

- *Se requiere un cable de adaptador de vídeo fabricado por Apple Computer para una MacBook que no contiene un terminal mini D-Sub de 15 pines.*

- Función de espejo en MacBook

\* Al utilizar el proyector con MacBook, es posible que la salida no se ajuste a la resolución de la pantalla de la unidad a menos que la opción "espejo" esté desactivada en su MacBook. Consulte el manual del propietario suministrado con su ordenador Mac para más información sobre la función de espejo.

- Las carpetas o iconos están ocultos en la pantalla del Mac

Las carpetas o iconos podrían no visualizarse en la pantalla. Si esto sucediera, seleccione [View] → [Arrange] en el menú Apple y organice los iconos.

## 10 Códigos de control de PC y conexión de cable

### Códigos de control de PC

Función	Datos de los códigos							
ALIMENTACIÓN ACT.	02H	00H	00H	00H	00H	02H		
ALIMENTACIÓN DESACT.	02H	01H	00H	00H	00H	03H		
SELECCIÓN DE ENTRADA HDMI1	02H	03H	00H	00H	02H	01H	A1H	A9H
SELECCIÓN DE ENTRADA HDMI2	02H	03H	00H	00H	02H	01H	A2H	AAH
SELECCIÓN DE ENTRADA DisplayPort1	02H	03H	00H	00H	02H	01H	A6H	AEH
SELECCIÓN DE ENTRADA DisplayPort2	02H	03H	00H	00H	02H	01H	A7H	AFH
SELECCIÓN DE ENTRADA HDBaseT	02H	03H	00H	00H	02H	01H	20H	28H
SELECCIÓN DE ENTRADA SDI1	02H	03H	00H	00H	02H	01H	C4H	CCH
SELECCIÓN DE ENTRADA SDI2	02H	03H	00H	00H	02H	01H	C5H	CDH
SELECCIÓN DE ENTRADA SDI3	02H	03H	00H	00H	02H	01H	C6H	CEH
SELECCIÓN DE ENTRADA SDI4	02H	03H	00H	00H	02H	01H	C7H	CFH
SELECCIÓN DE ENTRADA SLOT	02H	03H	00H	00H	02H	01H	ABH	B3H
SILENCIAMIENTO DE LA IMAGEN ACT	02H	10H	00H	00H	00H	12H		
SILENCIAMIENTO DE LA IMAGEN DESACT.	02H	11H	00H	00H	00H	13H		

#### NOTA:

- *Contacte con su distribuidor local para que le proporcione una lista completa de los códigos de control de PC si fuera necesario.*

### Conexión de cables

#### Protocolo de comunicaciones

Tasa de baudios .....38400 bps  
 Longitud de datos .....8 bits  
 Paridad .....Sin paridad  
 Bit parada .....Un bit  
 X activado/desactivado .....Ninguno  
 Procedimiento de comunicación.....Dúplex completo

#### NOTA:

- *Dependiendo del equipo, puede ser preferible elegir una tasa de baudios menor en caso de que se utilicen cables largos.*

### Terminal de control de PC (D-Sub de 9 pines)

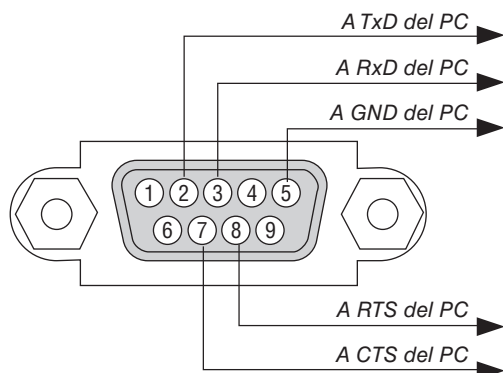

#### NOTA:

- *Los pines 1, 4, 6 y 9 no se utilizan.*
- *Conecte en puente "Request to Send" y "Clear to Send" en ambos extremos del cable para simplificar la conexión de cable.*
- *Para recorridos largos de cable, se recomienda ajustar la velocidad de comunicación en los menús del proyector a 9600 bps.*

## 11 Lista de comprobación de solución de problemas

Antes de ponerse en contacto con su distribuidor o con un servicio técnico, compruebe la lista siguiente para asegurarse de que es necesario realizar reparaciones; consulte también la sección “Solución de problemas” en el manual del usuario. La lista de comprobación que se presenta a continuación nos ayudará a resolver sus problemas con mayor eficiencia.

\* Imprima esta página y la siguiente para su comprobación.

**Frecuencia de ocurrencia**  siempre  algunas veces (¿frecuencia? \_\_\_\_\_)  otro (\_\_\_\_\_)

### Alimentación

- No hay alimentación (el indicador POWER no se enciende en azul). Consulte también el “Indicador de estado (STATUS)”.
  - El enchufe del cable de alimentación ha sido introducido completamente en la toma de corriente de la pared.
  - No hay alimentación aunque mantenga pulsado el botón POWER.
  - El interruptor de alimentación principal se encuentra en la posición “ACT. (I)”.
- El proyector se apaga mientras está en funcionamiento.
  - El enchufe del cable de alimentación ha sido introducido completamente en la toma de corriente de la pared.
  - [ENC. AUTO. DESACT.] está apagado (sólo modelos con la función [ENC. AUTO. DESACT.]).
  - [TEMPOR. DESACTIVADO] está apagado (sólo modelos con la función [TEMPOR. DESACTIVADO]).

### Vídeo y audio

- No se visualiza la imagen del PC o del equipo de vídeo en el proyector.
  - La imagen no aparece, incluso al conectar primero el proyector al PC y luego encender el PC.
  - Habilitación de la salida de señales desde el PC portátil al proyector.
    - *Una combinación de teclas de función habilita/deshabilita la pantalla externa. Generalmente, la pulsación de la tecla “Fn” junto con una de las 12 teclas de función activa o desactiva la pantalla externa.*
  - Ausencia de imagen (fondo azul o negro, ninguna imagen).
  - No se visualiza ninguna imagen a pesar de que ha pulsado el botón AUTO ADJUST.
  - No se visualiza ninguna imagen a pesar de que ha seleccionado [REAJ.] en el menú del proyector.
  - El enchufe del cable de señal está introducido completamente en el terminal de entrada
  - Aparece un mensaje en la pantalla.  
(\_\_\_\_\_)
  - La fuente conectada al proyector está activa y disponible.
  - No se visualiza ninguna imagen a pesar de que ha ajustado el brillo y/o el contraste.
  - La resolución y la frecuencia de la fuente de entrada son compatibles con el proyector.
- La imagen es demasiado oscura.
  - El problema no se soluciona a pesar de que ha ajustado el brillo y/o el contraste.
- La imagen aparece distorsionada.
  - La imagen tiene forma trapezoidal (el problema no se soluciona a pesar de que ha realizado el ajuste [KEYSTONE]).
- Se pierden partes de la imagen.
  - El problema no se soluciona a pesar de que ha pulsado el botón AUTO ADJUST.
  - El problema no se soluciona a pesar de que ha seleccionado [REAJ.] en el menú del proyector.
- La imagen aparece desplazada en dirección vertical u horizontal.
  - Las posiciones horizontal y vertical han sido ajustadas correctamente utilizando la señal del ordenador.
  - La resolución y la frecuencia de la fuente de entrada son compatibles con el proyector.
  - Se pierden algunos píxeles.
- La imagen parpadea.
  - El problema no se soluciona a pesar de que ha pulsado el botón AUTO ADJUST.
  - El problema no se soluciona a pesar de que ha seleccionado [REAJ.] en el menú del proyector.
  - La imagen parpadea o presenta perturbaciones de color al utilizar la señal de un ordenador.
  - El problema no se soluciona a pesar de que ha cambiado [MODO DE VENTILADOR] de [ALTO] a [AUTO].
- La imagen aparece borrosa o desenfocada.
  - El problema no se soluciona a pesar de que ha comprobado la resolución de la señal en el PC y la ha cambiado a la resolución natural del proyector.
  - El problema no se soluciona a pesar de que ha ajustado el enfoque.

### Otros

- El mando a distancia no funciona.
  - No hay obstáculos entre el sensor del proyector y el mando a distancia.
  - El proyector ha sido instalado cerca de una luz fluorescente que puede causar perturbaciones en los mandos a distancia infrarrojos.
  - Las pilas son nuevas y no están invertidas.
- Los botones de la caja del proyector no funcionan (sólo modelos con la función [BLOQ. PANEL DE CONT.]).
  - [BLOQ. PANEL DE CONT.] no está activada o está deshabilitada en el menú.
  - El problema no se soluciona a pesar de que ha pulsado el botón EXIT durante al menos 10 segundos.

En el espacio que se proporciona a continuación, describa el problema en detalle.

### Información sobre la aplicación y el lugar de instalación del proyector

#### Proyector

Número de modelo:

Núm. de serie:

Fecha de compra:

Tiempo de funcionamiento del módulo de iluminación (horas):

Modo eco:  DESACT.  ACT.

Información sobre la señal de entrada:

Frecuencia de sincr. horizontal [     ] kHz

Frecuencia de sincr. vertical [     ] Hz

Polaridad de sinc. H  (+)  (-)

V  (+)  (-)

Tipo de sincronización  Separada  Compuesta

Sincronización en verde

Indicador STATUS:

Luz fija  Naranja  Verde

Luz intermitente [     ] ciclos

Número de modelo del mando a distancia:

#### Entorno de instalación

Tamaño de pantalla:                    pulgadas

Tipo de pantalla:  Blanco mate  Cadenas  Polarización  
 Ángulo ancho  Alto contraste

Distancia de proyección:            pies/pulgadas/m

Orientación:  Instalación en techo  Escritorio

Conexión de la toma de alimentación:

Conectado directamente en la toma de corriente

Conectado a un alargador de cable de alimentación u otro accesorio similar (número de equipos conectados \_\_\_\_\_)

Conectado a un carrete de cable de alimentación u otro accesorio similar (número de equipos conectados \_\_\_\_\_)

#### Ordenador

Fabricante:

Número de modelo:

PC portátil  / Escritorio

Resolución natural:

Frecuencia de actualización:

Adaptador de vídeo:

Otros:

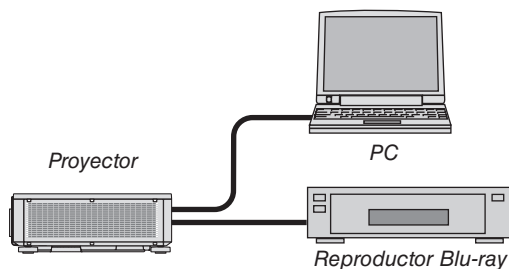

#### Cable de señal

¿Cable estándar de NEC o de otra marca?

Número de modelo:                    Longitud:            pulgada/m

Amplificador de distribución

Número de modelo:

Conmutador

Número de modelo:

Adaptador

Número de modelo:

#### Equipo de vídeo

VCR, reproductor Blu-ray, cámara de vídeo, vídeo juego u otros

Fabricante:

Número de modelo:



**NEC**