

NEC

جهاز العرض

PA1004UL-W/PA1004UL-B PA804UL-W/PA804UL-B

دليل الاستخدام

يُرجى زيارة موقعنا على شبكة الإنترنت للحصول على أحدث إصدارات دليل المستخدم.
https://www.sharp-nec-displays.com/dl/en/pj_manual/lineup.html

رقم الطراز
NP-PA1004UL-W/NP-PA1004UL-B/NP-PA804UL-W/NP-PA804UL-B

iv	مقدمة
v	معلومات مُهمّة
	1. إلقاء نظرة عامة على المُنتج والتحقّق من العناصر المُورّدة وأسماء الأجزاء
1	1-1. مقدمة لجهاز العرض
4	1-2. ما هي محتويات العبوة؟
6	1-3. أسماء مكونات جهاز العرض
10	1-4. أسماء مكونات وحدة التحكم عن بُعد
	2. عرض صورة (عملية التشغيل الأساسية)
16	2-1. خطوات عرض الصورة
17	2-2. توصيل الحاسب الآلي/توصيل كبل الطاقة
20	2-3. تشغيل جهاز العرض
23	2-4. اختيار مصدر تشغيل
26	2-5. ضبط مقاس الصورة وموضعها
36	2-6. ضبط الصورة والصوت
37	2-7. إيقاف تشغيل جهاز العرض
38	2-8. ما بعد الاستخدام
	3. خصائص تسهيل الاستخدام
39	3-1. إطفاء ضوء جهاز العرض (غالق العدسة)
39	3-2. إيقاف تشغيل قائمة المعلومات المعروضة على الشاشة (كتم الصوت على الشاشة)
40	3-3. تكبير الصورة
41	3-4. تعديل الإضاءة (السطوع) وتأثير توفير الطاقة
45	3-5. تصحيح تشوّه الصورة الأفقي والعمودي [زاوية الصورة]
	3-6. تشغيل قائمة المعلومات المعروضة على الشاشة عن طريق ماوس USB متوفر بالأسواق
48	
50	3-7. منع الاستخدام غير المصرح به لجهاز العرض [السريّة]
53	3-8. عرض ملفات الفيديو ثلاثي الأبعاد
56	3-9. التحكم في جهاز العرض باستخدام متصفح HTTP
59	3-10. تخزين تغييرات قيم إزاحة العدسة والزووم والتركيز البؤري [ذاكرة العدسة]

66	4. العرض مُتعدّد الشاشات
66	4-1. الأمور التي يمكن فعلها باستخدام العرض مُتعدّد الشاشات
	4-2. استخدام جهاز عرض أحادي لعرض نوعين من ملفات الفيديو في نفس الوقت
67	[الوضع PIP/ صور متتابعة]
	4-3. يمكنك صف أجهزة عرض متعددة لعرض صورة عالية الوضوح على شاشة أكبر
71	[تجانب]
74	4-4. اضبط حدود الصورة المعروضة [دمج الحواف]
82	5. استخدام قائمة المعلومات المعروضة على الشاشة
82	5-1. استخدام القوائم
83	5-2. عناصر القائمة
84	5-3. جدول عناصر القائمة
92	5-4. مواصفات القائمة ووظائفها [الدخل]
96	5-5. مواصفات القائمة ووظائفها [ضبط]
111	5-6. مواصفات القائمة ووظائفها [عرض]
123	5-7. مواصفات القائمة ووظائفها [إعداد]
156	5-8. مواصفات القائمة ووظائفها [معلومات]
159	6. التوصيل بالأجهزة الأخرى
160	6-1. توصيل حاسبك الآلي
164	6-2. التوصيل بمشغّل DVD وأجهزة AV الأخرى
166	6-3. التوصيل بجهاز الإرسال الذي يعمل بتقنية HDBaseT (متوفر بالأسواق)
167	6-4. توصيل العديد من أجهزة العرض
168	6-5. التوصيل بشبكة اتصال محلية سلكية
169	7. الصيانة
169	7-1. تنظيف العدسات
170	7-2. تنظيف الحاوية

171	8. ملحق
171	8-1. مسافة العرض وحجم الشاشة
177	8-2. قائمة إشارات الدخل المتوافقة
182	8-3. المواصفات
186	8-4. أبعاد الحاوية
187	8-5. توزيعات السنون وأسماء الإشارات الخاصة بمنافذ التوصيل الرئيسية
190	8-6. تغيير شعار الخلفية (Virtual Remote Tool)
191	8-7. استكشاف الأعطال وإصلاحها
197	8-8. رموز التحكم عبر الحاسب الآلي وتوصيل الكبلات
199	8-9. نبذة عن أمر التحكم ASCII
201	8-10. قائمة معلمات DMX ببروتوكول Art-Net
203	8-11. قائمة التحقق الخاصة باستكشاف الأعطال وإصلاحها
205	8-12. سجّل جهاز العرض الخاص بك! (للمقيمين في الولايات المتحدة وكندا والمكسيك) ..

شكراً لك على شراء جهاز العرض NEC. يمكن توصيل جهاز العرض هذا بأجهزة الكمبيوتر وأجهزة الفيديو وما إلى ذلك لعرض صور المشروع بحدة على الشاشة. يُرجى قراءة هذا الدليل بعناية قبل استخدام جهاز العرض والاحتفاظ به في متناول يديك للرجوع إليه مستقبلاً. اقرأ دليل المستخدم هذا إذا كانت لديك أي شكوك حول التشغيل أو إذا كنت تعتقد أن جهاز العرض قد يكون مُعطلاً.



ملاحظات

- (1) لا يجوز إعادة طباعة محتويات دليل الاستخدام على نحو جزئي أو كلي دون الحصول على تصريح بذلك.
- (2) محتويات هذا الدليل عُرضة للتغيير دون إخطار مسبق.
- (3) تم إعداد هذا الدليل بعناية كبيرة، لذا يُرجى الاتصال بنا عند ملاحظة أية نقاط مثيرة للشك أو أخطاء أو أجزاء محذوفة.
- (4) بخلاف ما تنص عليه المادة (3)، لن تتحمل شركة NEC أذى مسؤولية حول أية ادعاءات تتعلق بتلف الجهاز أو أي أمور أخرى تنجم عن استخدام جهاز العرض.

معلومات مُهمّة

شرح الرموز

لضمان الاستخدام الآمن والسليم للمنتج، يستخدم هذا الدليل عددًا من الرموز لمنع الإصابة لك وللآخرين وكذلك الضرر الذي يلحق بالمنتجات. وفيما يلي شرح لهذه الرموز ومعانيها. تأكد من فهمها جيدًا قبل قراءة هذا الدليل.

قد يؤدي عدم الانتباه إلى هذا الرمز والتعامل مع المنتج بشكل خاطئ إلى وقوع حوادث تؤدي إلى الوفاة أو ينتج عنها إصابة بالغة.	تحذير 
قد يؤدي عدم الانتباه إلى هذا الرمز والتعامل مع المنتج بشكل خاطئ إلى حدوث إصابة شخصية أو ضرر بالمنتجات المحيطة.	تنبيه 

معاني الرموز

يشير هذا الرمز إلى ضرورة توخي الحذر من الصدمات الكهربائية.	
يشير هذا الرمز إلى أنك يجب أن تكون حذرًا من درجات الحرارة المرتفعة.	
يشير هذا الرمز إلى شيء يجب حظه.	
يشير هذا الرمز إلى شيء يجب ألا يكون رطبًا.	
يشير هذا الرمز إلى عدم اللمس بأيدي مبتلة.	
يشير هذا الرمز إلى شيء لا يجب تفكيكه.	
يشير هذا الرمز إلى الأشياء التي يجب عليك القيام بها.	
يشير هذا الرمز إلى أن كبل الطاقة يجب فصله عن مأخذ الطاقة.	

تحذير 

تثبيت جهاز العرض

- جهاز العرض هذا هو منتج RG3. جهاز العرض مخصص للاستخدام الاحترافي ويجب تثبيته في موقعه حيث ضمان السلامة. لهذا السبب، يجب التأكد من الموزع عن تركيب وربط/ تفكيك وحدة العدسة ويجب أن يتم ذلك تحت إشراف موظفي الخدمة المحترفين. لا تحاول مطلقاً تركيب جهاز العرض بنفسك. فقد يؤدي هذا إلى ضعف البصر وما إلى ذلك.

تأكد من القيام
بما يلي:

التعامل مع كبل الطاقة

- يُرجى استخدام كبل الطاقة المرفق مع جهاز العرض هذا. إذا لم يفي كبل الطاقة المورد بمتطلبات السلامة القياسية المحلية والجهد والتيار في بلدك، فتأكد من استخدام كبل الطاقة الذي يتوافق مع هذه المتطلبات.

تأكد من القيام
بما يلي:

- يجب أن يكون كبل الطاقة الذي تستخدمه معتمداً ويمتثل لمعايير السلامة في بلدك. يُرجى الرجوع إلى صفحة 184 بشأن مواصفات كبل الطاقة.
- لاختيار كبل طاقة مناسب، يُرجى التحقق من الفولتية المقدره لمنطقتك بنفسك.

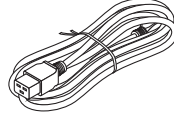

- يتم استخدام كبل الطاقة المرفق بجهاز العرض هذا بشكل حصري مع جهاز العرض هذا. لسلامتك، لا تستخدمه مع الأجهزة الأخرى.



محاذير



الجهد الخطير

- توخ الحذر عند التعامل مع كبل الطاقة. قد يؤدي تلف الكبل إلى نشوب حريق أو حدوث صدمة كهربائية.
 - لا تضع جسمًا ثقيلًا على كبل الطاقة.
 - لا تضع كبل الطاقة أسفل جهاز العرض.
 - لا تقم بتغطية الكبل بسجادة أو ما شابه.
 - لا تخدم الكبل أو تعدله.
 - لا تطوي أو تجر أو تسحب الكبل بقوة مفرطة.
 - لا تعرّض الكبل للحرارة.
- إذا ما تعرّض الكبل للضرر (انكشاف الأسلاك الأساسية، انقطاع الأسلاك، وما إلى ذلك)، اطلب من الوكيل استبداله.
- لا تلمس مقبس توصيل الطاقة عند سماع الرعد، فالقيام بذلك قد يؤدي إلى حدوث صدمة كهربائية.

تحذير !

تثبيت جهاز العرض

- تم تصميم هذا الجهاز ليتم استخدامه مع تيار كهربائي 100-240 فولت 60/50 هرتز. قبل استخدام جهاز العرض، تحقق من أن مصدر التيار الكهربائي المتصل به جهاز العرض يفي بهذه المتطلبات.
- استخدم مأخذ التيار الكهربائي كمصدر طاقة لجهاز العرض. لا تقم بتوصيل جهاز العرض مباشرة بأسلاك كهربائية خفيفة. فهذا أمر خطير.
- عند تركيب جهاز العرض بزاوية، فقد يكون غطاء الخيارات المُباع على حدة مطلوبًا للسلامة وفقًا لزاوية تركيب جهاز العرض. (← صفحة xxv)
- لا تستخدم الجهاز في الأماكن الموضحة أدناه، فقد يؤدي ذلك إلى نشوب حريق أو حدوث صدمة كهربائية.
 - طاولات مهترزة أو أسطح مائلة أو أماكن أخرى غير مستقرة
 - بالقرب من أجهزة التدفئة أو الأماكن ذات الاهتزازات الثقيلة
 - في الأماكن الخارجية أو الرطبة أو المترتبة
 - الأماكن المُعرضة لدخان الزيوت أو البخار
 - بالقرب من أجهزة الطهي وأجهزة الترطيب، وما إلى ذلك
- لا تستخدم الجهاز في أماكن مثل تلك الموضحة أدناه حيث يمكن أن يصبح جهاز العرض مبللًا. فقد يؤدي ذلك إلى نشوب حريق أو حدوث صدمة كهربائية.
 - لا تستخدم الجهاز في المطر أو الثلج أو على شاطئ البحر أو الواجهة البحرية، وما إلى ذلك
 - لا تستخدم الجهاز في الحمام أو غرفة الاستحمام.
 - لا تضع المزهريات أو نباتات الأضص على جهاز العرض.
 - لا تضع الأكواب أو مستحضرات التجميل أو الأدوية على جهاز العرض.
- إذا دخل الماء، وما إلى ذلك، إلى جهاز العرض، أوقف تشغيله أولاً، ثم افصل كبل الطاقة من مأخذ الطاقة واتصل بالموزع.
- لا تُدخل أو تُسقط الأشياء المعدنية أو القابلة للاشتعال أو المواد الأخرى في جهاز العرض من الفتحات. فقد يؤدي ذلك إلى نشوب حريق أو حدوث صدمة كهربائية. كن حذرًا بشكل خاص إذا كان هناك أطفال في المنزل. إذا دخل جسم غريب إلى جهاز العرض، أوقف تشغيله أولاً، ثم افصل كبل الطاقة من مأخذ الطاقة واتصل بالموزع.



تأكد من القيام
بما يلي:









محاذير



لا تبلل الجهاز



انزع كبل الطاقة

تحذير 	
<p>انزع كبل الطاقة إذا تعطل جهاز العرض.</p> <ul style="list-style-type: none"> • إذا أصدر جهاز العرض دخاناً أو روائح أو أصوات غريبة، أو وقع جهاز العرض أو كسرت خزائته، أو قف تشغيل جهاز العرض، ثم افصل كبل الطاقة من مأخذ الطاقة. فمن الممكن ألا تقتصر النتائج على نشوب حريق أو صدمة كهربائية، بل قد تمتد أيضاً إلى أضرار خطيرة في البصر أو الإصابة بحروق. اتصل بالوكيل لإجراء الإصلاحات. • تجنّب مطلقاً محاولة إصلاح جهاز العرض بنفسك. فهذا أمر خطير. 	 انزع كبل الطاقة
<p>لا تقم بفك جهاز العرض.</p> <ul style="list-style-type: none"> • لا تقم بإزالة أو فتح خزانة جهاز العرض. • وكذلك، لا تقم بتعديل جهاز العرض. هناك مناطق عالية الجهد في جهاز العرض. قد يتسبب ذلك في نشوب حريق أو حدوث صدمة كهربائية أو تسرب ضوء الليزر ، مما يؤدي إلى تلف شديد في البصر أو الإصابة بحروق. • اطلب من موظفي الخدمة المؤهلين إجراء عمليات الفحص والتعديلات والإصلاحات الداخلية. 	 لا تقم بفك الجهاز
<p>التثبيت معلقاً من السقف</p> <ul style="list-style-type: none"> • عند التركيب معلقاً من السقف وما إلى ذلك، لا تعلقه من جهاز العرض. يمكن أن يسقط جهاز العرض ويسبب الإصابة. • عند تثبيت الجهاز في وضع التعليق من السقف، استخدم مأخذ تيار كهربائي يمكن الوصول إليه بحيث يمكن توصيل سلك الكهرباء وخلعه بسهولة. 	 تنبيه
<p>لا تضع أشياء أمام العدسة أثناء تشغيل جهاز العرض.</p> <ul style="list-style-type: none"> • لا تترك غطاء العدسة على العدسة أثناء تشغيل جهاز العرض. قد يصبح غطاء العدسة ساخناً وقد يتعرّض للنتشوه. • لا تضع أشياء أمام العدسة مما يعيق الضوء أثناء تشغيل جهاز العرض. فمن الممكن أن تزداد حرارة الجسم وينكسر أو يشتعل. • الرسم التخطيطي التالي الوارد على حاوية الجهاز يشير إلى الاحتياطات الواجب اتخاذها لتجنّب وضع الأشياء أمام عدسة جهاز العرض. 	 محاذير  انتبه لدرجات الحرارة المرتفعة



تحذير ⚠️

معلومات عن مصدر الضوء بجهاز العرض

- غير مسموح بالتعرّض المباشر لشعاع الليزر من الفئة RG3 المتوافقة مع المعيار IEC/EN 62471-5:2015.
- يجب على المشغلين التحكم في الوصول إلى الشعاع ضمن مسافة الخطر وتثبيت المُنتج على ارتفاع من شأنه أن يمنع تعرّض عيون المتفرجين للشعاع ضمن مسافة الخطر.
- لا تنظر إلى عدسة جهاز العرض.
- ينبعث ضوء قوي يمكن أن يضر عينيك عند تشغيل جهاز العرض. كن حذرًا بشكل خاص عندما يكون الأطفال في الجوار.
- لا تنظر إلى الضوء الساقط باستخدام الأجهزة البصرية (النظارات المكبرة، العاكسات، وما إلى ذلك). فقد يؤدي ذلك إلى تدهور البصر.
- عندما يتم تشغيل الطاقة، احرص على التشغيل من الجهة الجانبية أو الخلفية لجهاز العرض (خارج منطقة الخطر). كذلك، عند تشغيل الجهاز، تأكد من عدم وجود أحد في مدى العرض ينظر في العدسة.
- لا تسمح للأطفال بتشغيل جهاز العرض بمفردهم. عندما يقوم الطفل بتشغيل جهاز العرض، يجب أن يكون الشخص البالغ حاضرًا دائمًا ويشاهد الطفل بعناية.
- الرمز المُصوّر، الذي يشير إلى أن التحذيق في جهاز العرض محظور، موجود على السطح العلوي لجهاز العرض أعلى وحدة تركيب العدسات.



محاذير

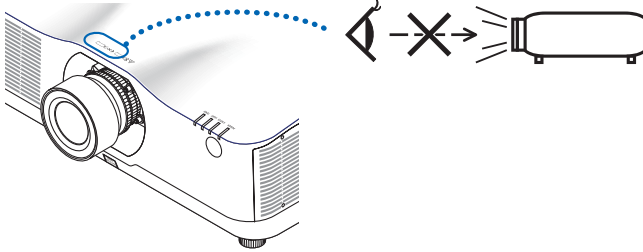

عند تنظيف جهاز العرض

- لا تستخدم رشاشات الغاز القابلة للاشتعال لإزالة الغبار من العدسة، والخزانة، وما إلى ذلك، فقد يؤدي ذلك إلى نشوب حريق.



محاذير







نبذة عن غطاء الخيارات (يُباع على حدة)



- لا تضع الكبلات المجمّعة داخل غطاء الخيارات. فقد يؤدي القيام بذلك إلى تعرّض كبل الطاقة للتلف، مما ينتج عنه نشوب حريق.
- تجنّب الإمساك بغطاء الخيارات أثناء تحريك الجهاز أو استخدام القوة المفرطة مع غطاء الخيارات. فقد يؤدي القيام بذلك إلى تعرّض غطاء الخيارات للتلف، مما ينتج عنه حدوث إصابة.



محاذير

تنبيه 	
<p style="text-align: center;">توصيل كبل الطاقة بالأرضي</p> <ul style="list-style-type: none"> هذا الجهاز مُصمَّم للاستخدام بحيث يتم توصيل كبل الطاقة بالأرضي. إذا لم يكن كبل الطاقة موصلاً بالأرضي، فقد تحدث صدمة كهربائية. من فضلك تأكد أن كبل الطاقة موصل بالأرضي بصورة صحيحة. تجنَّب استخدام مهائئ للمحوَّل بمقبس ثنائي النواة. 	 تأكد من القيام بما يلي:
<p style="text-align: center;">التعامل مع كبل الطاقة</p> <ul style="list-style-type: none"> عند توصيل كبل الطاقة بالوحدة الطرفية لمدخل التيار المتردد بجهاز العرض، تأكد من إدخال الموصل بالكامل وبإحكام. تأكد من تثبيت كبل الطاقة باستخدام مصدِّ كبل الطاقة. قد يؤدي عدم إحكام تثبيت كبل الطاقة إلى نشوب حريق أو حدوث صدمة كهربائية. لا توصِّل كبل الطاقة بالتيار الكهربائي أو تفصله ويداك مبتلتان، فالقيام بذلك قد يؤدي إلى حدوث صدمة كهربائية. عند تنظيف جهاز العرض، قم بفصل سلك الطاقة من مقبس الطاقة مسبقاً لأغراض السلامة. عند تحريك جهاز العرض، تأكد أولاً من إيقاف تشغيل الطاقة وافصل كبل الطاقة من مأخذ الطاقة وتأكد من فصل جميع كبلات التوصيل التي تربط جهاز العرض بالأجهزة الأخرى. عند التخطيط لعدم استخدام جهاز العرض لفترات طويلة من الزمن، افصل سلك الطاقة من مأخذ الكهرباء دائماً. 	 تأكد من القيام بما يلي:  لا تلمس الجهاز ويداك مبتلتان  انزع كبل الطاقة
<p style="text-align: center;">لا تستخدم الجهاز على الشبكات الخاضعة لزيادة الجهد.</p> <ul style="list-style-type: none"> قم بتوصيل منفذ جهاز العرض HDBaseT/Ethernet ومنفذ LAN بشبكة لا يوجد بها خطر الجهد الزائد. يمكن أن يؤدي الجهد الزائد المطبق على منفذ HDBaseT/Ethernet أو LAN إلى حدوث صدمة كهربائية. 	 محاذير
<p style="text-align: center;">تبديل العدسات والتركيز وعمليات التكبير/التصغير</p> <ul style="list-style-type: none"> عند تبديل العدسة أو ضبط التركيز أو التكبير/التصغير، قم بذلك من خلف جهاز العرض أو إلى جانبه. في حال إجراء تعديلات من الأمام، يمكن أن تتعرض عينيك إلى ضوء قوي وتصاب بجروح. ابق يديك بعيداً عن منطقة العدسة عند إجراء عملية تبديل العدسة. إن لم تقم بذلك، فمن الممكن أن تنحصر أصابعك في الفجوة بين الحاوية والعدسة. 	 تأكد من القيام بما يلي:

تنبيه 	
<p style="text-align: center;">التعامل مع البطاريات</p> <ul style="list-style-type: none"> • تعامل مع البطاريات بحذر. قد يؤدي عدم القيام بذلك إلى نشوب حريق أو إصابة أو تلوث في البيئة المحيطة. - تجنّب القيام بدائرة قصر أو تفكيك البطاريات أو التخلص منها بإلقائها في اللهب. - لا تستخدم بطاريات غير تلك المحددة. - لا تستخدم البطاريات الجديدة مع البطاريات القديمة. - عند إدخال البطاريات، يجب الانتباه إلى الأقطاب (الاتجاهات + و -)، والتأكد من إدخالها كما هو محدد. • اتصل بالوكيل أو السلطات المحلية عند التخلص من البطاريات. 	 محاذير
<p style="text-align: center;">عن الفتحات</p> <ul style="list-style-type: none"> • تجنّب إعاقة فتحات التهوية الموجودة بجهاز العرض. أيضًا، لا تضع الأشياء الناعمة مثل الورق أو الملابس تحت جهاز العرض. فقد يؤدي ذلك إلى نشوب حريق. • اترك مساحة كافية بين المكان الذي تم تركيب جهاز العرض فيه وما حوله. (← صفحة xxviii) • لا تلمس منطقة فتحة طرد الهواء الساخن أثناء العرض أو بعد عرض الصور مباشرة. قد تكون منطقة فتحة طرد الهواء الساخن ساخنة في هذا الوقت، مما قد ينتج عن لمسها حروق. 	 محاذير  انتبه لدرجات الحرارة المرتفعة
<p style="text-align: center;">نقل جهاز العرض</p> <ul style="list-style-type: none"> • لتحريك جهاز العرض، تأكد من وجود شخصين على الأقل. إذا حاولت تحريك جهاز العرض بمفردك فقد ينتج عن ذلك آلام في الظهر أو التعرّض لإصابات أخرى. • عند تحريك جهاز العرض، لا تحمله من نطاق العدسة. فقد تستدير عجلة التركيز البؤري، مما يؤدي إلى إسقاط جهاز العرض ووقوع إصابة. كذلك، إذا وضعت يدك على الفجوة بين الحاوية والعدسة، فقد يتلف جهاز العرض ويسقط ويتسبب في حدوث إصابة. • عند حمل جهاز العرض بدون وحدة العدسة، فاحرص على ألا تلمس منطقة تركيب العدسة بيدك. علاوة على ذلك، لا تضع يدك في تجويف طرفية التوصيل. فقد يتلف جهاز العرض أو يسقط، مما يؤدي إلى وقوع إصابات. • عند تحريك جهاز العرض مركب به غطاء الخيارات، لا تمسكه من غطاء الخيارات. وإلا فقد ينحل غطاء الخيارات وتسقط الوحدة الرئيسية، مما يتسبب في وقوع إصابات. 	 محاذير
<p style="text-align: center;">فحص جهاز العرض وتنظيفه من الداخل</p> <ul style="list-style-type: none"> • تشاور مع وكيلك مرة واحدة في السنة لتنظيف جهاز العرض من الداخل. يمكن أن يتراكم الغبار داخل جهاز العرض إذا لم يتم تنظيفه لفترات طويلة من الوقت، مما يؤدي إلى نشوب حرائق أو عطل. 	 تأكد من القيام بما يلي:

تنبيه 	
تركيب/فك العدسة	
<ul style="list-style-type: none"> • أوقف تشغيل جهاز العرض قبل تركيب وحدة العدسة أو فكها، فعدم القيام بذلك قد يؤدي إلى تدهور البصر. اطلب من الوكيل تركيب وحدة العدسة وفكها في منطقة عدم الدخول (HD). 	تأكد من القيام بما يلي:
تأمين وحدة العدسة بسلك الحماية من السقوط	
<ul style="list-style-type: none"> • إذا كان من المخطط تعليق جهاز العرض بالسقف أو بمكان مرتفع آخر، فقم بتأمين وحدة العدسة باستخدام سلك الحماية من السقوط (يباع على حدة). إذا لم يتم تأمين وحدة العدسة، فمن الممكن أن تسقط إذا كانت مقلولة. 	تأكد من القيام بما يلي:
نبذة عن عرض الصور ثلاثية الأبعاد	
<p>قبل العرض، تأكد من قراءة احتياطات الرعاية الصحية التي يمكن العثور عليها في دليل المستخدم المرفق مع النظارات ثلاثية الأبعاد أو المحتوى المتوافق مع الأبعاد الثلاثية مثل أقراص Blu-ray وألعاب الفيديو وملفات فيديو الكمبيوتر، وما إلى ذلك.</p> <p>لتجنب أي أعراض سلبية، انتبه لما يلي:</p> <ul style="list-style-type: none"> • لا تستخدم نظارات ثلاثية الأبعاد لعرض أي مادة بخلاف الصور ثلاثية الأبعاد. • احرص على وجود مسافة تبلغ 2 م / 7 أقدام أو أكثر ما بين الشاشة والمستخدم. فقد يؤدي عرض الصور ثلاثية الأبعاد من مسافة قريبة جدًا إلى تعريض عينيك للإجهاد. • تجنب عرض الصور ثلاثية الأبعاد لفترة طويلة من الوقت. احرص على أخذ قسط من الراحة لمدة 15 دقيقة أو أكثر بعد كل ساعة من المشاهدة. • إذا كان لديك أنت أو أي فرد من أفراد عائلتك تاريخ من النوبات الناجمة عن الحساسية للضوء ، فاستشر الطبيب قبل عرض الصور ثلاثية الأبعاد. • أثناء عرض الصور ثلاثية الأبعاد إذا كنت مصابًا بمرض مثل الغثيان والدوار والدوخة والصداع وإجهاد العين والرؤية الضبابية والتشنجات والخدر، فتوقف عن عرضها. إذا كانت الأعراض لا تزال قائمة، فاستشر الطبيب. • احرص على مشاهدة الصور ثلاثية الأبعاد من مقدمة الشاشة مباشرةً. فالعرض من زاوية قد يسبب التعب أو إجهاد العين. 	تأكد من القيام بما يلي:

تحذير 

- منتج ليزر من الفئة 1 مطابق للمعيار IEC 60825-1 الإصدار الثالث
- يحتوي هذا المنتج على وحدة الليزر. استخدام مفاتيح التحكم أو عمليات ضبط الإجراءات بشكل غير محدد في هذا الدليل قد ينتج عنه التعرض لإشعاع خطير.

تحذير 

- منتج RG3 مطابق للمعيار IEC/EN 62471-5 الإصدار الأول
- غير مسموح بالتعرّض المباشر لشعاع الليزر من الفئة RG3 المتوافقة مع المعيار IEC/EN 62471-5:2015.
 - يجب على المشغلين التحكم في الوصول إلى الشعاع ضمن مسافة الخطر وتثبيت المنتج على ارتفاع من شأنه أن يمنع تعرض عيون المتفرجين للشعاع ضمن مسافة الخطر.

- هذا المنتج مُصنّف من الفئة 1 من IEC 60825-1 الإصدار الثالث 05-2014 و RG3 من IEC/EN 62471-5 الإصدار الأول.
- التزم بالقوانين واللوائح المعمول بها في بلدك فيما يتعلق بتركيب الجهاز وإدارته.
- مخطط الليزر المنبعث من وحدة الإضاءة المدمجة:
 - طول الموجة: 455 نانومتر
 - الحد الأقصى للطاقة: 257 وات (PA1004UL-W/PA1004UL-B)، 229 وات (PA804UL-W/PA804UL-B)
 - نمط الإشعاع من المبيت الوقائي:
 - طول الموجة: 455 نانومتر
 - الحد الأقصى لخرج شعاع الليزر: 333 مللي وات

وحدة الضوء

- يحتوي المنتج على وحدة ضوء تشتمل على دايودات ليزر كمصدر للضوء.
- دايودات الليزر محكومة في وحدة الضوء. ولا توجد حاجة لإجراء صيانة أو خدمة من أجل أداء وحدة الضوء.
- لا يجوز للمستخدم النهائي استبدال وحدة الضوء.
- اتصل بموزع معتمد لتغيير وحدة الضوء وللحصول على المزيد من المعلومات.

البيانات الواردة على الملصق

التحذيرات والملصقات التوضيحية موجودة على المواضع المُشار إليها أدناه.

الملصق 1

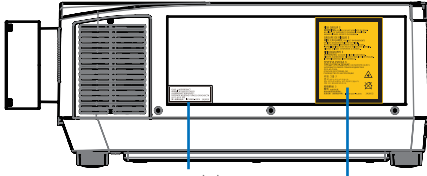

الملصق 1

الملصق 2

CLASS 1 LASER PRODUCT
APPAREIL À LASER DE CLASSE 1
LASERPRODUKT DER KLASSE 1
ЛАЗЕРНОЕ ИЗДЕЛИЕ 1 КЛАССА ОПАСНОСТИ
등급 1 레이저 제품
第一級雷射產品 IEC 60825-1:2014 24L89891

الملصق 2

RISK GROUP 3

WARNING POSSIBLY DO NOT LOOK INTO THE BEAM.
NO DIRECT EYE EXPOSURE TO THE BEAM IS PERMITTED.
HAZARD DISTANCE: REFER TO THE MANUAL.

GROUPE DE RISQUE 3

MISE EN GARDE POSSIBLES RAYONNEMENTS
OPTIQUES DANGEREUX ÉMIS PAR CE PRIDUIT.
NE PAS REGARDER DIRECTEMENT DANS LE FAISCEAU.
L'EXPOSITION DIRECTE DES YEUX AU FAISCEAU EST INTERDITE.
DISTANCE À RISQUE: SE REPORTER AU MANUEL.

RISIKOGRUPPE 3

WARNUNG SCHAUEN SIE NICHT IN DEN STRAHL.
DIREKTER AUGENKONTAKT MIT DEM STRAHL IST NICHT ERLAUBT.
SICHERHEITSABSTAND: SIEHE HANDBUCH.

ГРУППА РИСКА 3

ПРЕДУПРЕЖДЕНИЕ НЕ СМОТРИТЕ НА ЛУЧ.
ЗАПРЕЩАЕТСЯ ЛЮБОЕ ПРЯМОЕ ВОЗДЕЙСТВИЕ
ЛУЧА НА ГЛАЗА.
ОПАСНОЕ РАССТОЯНИЕ: СМ.
РУКОВОДСТВО ПО ЭКСПЛУАТАЦИИ.

위험 그룹 3

경고 빔을 눈으로 보지 마십시오.
빔을 직접 눈에 노출하는 것은 허용되지 않습니다.
위험 거리: 설명서를 참조하십시오.

風險群組 3

警告 勿直視光源。
避免眼睛受到直接照射。
危害距離：請參閱說明書。 IEC/EN 62471-5:2015 24L90152



نطاق إشعاع ضوء الليزر

يوضح الشكل أدناه أقصى نطاق لإشعاع ضوء الليزر.

الزاوية الأفقية (الوحدة: الدرجة)

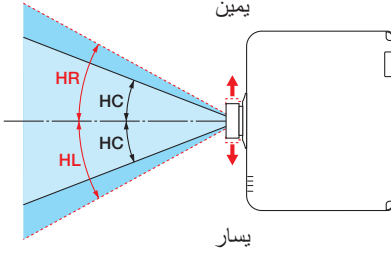

وضع العدسة			الزووم	وحدة العدسة
أقصى اليسار	المركز (القيمة المرجعية)	أقصى اليمين		
أيسر	مركزي	أيمن		
31,8	31,8	31,8	NP11FL	
27,4	18,0	27,4	تليسكريبي	NP12ZL
34,0	22,9	34,0	عريض	
15,1	9,6	15,1	تليسكريبي	NP13ZL
28,3	18,6	28,3	عريض	
9,6	6,0	9,6	تليسكريبي	NP14ZL
15,1	9,6	15,1	عريض	
6,4	4,0	6,4	تليسكريبي	NP15ZL
9,7	6,1	9,7	عريض	
31,7	23,8	31,7	تليسكريبي	NP40ZL
41,0	31,8	41,0	عريض	
13,0	9,4	13,0	تليسكريبي	NP41ZL
27,9	20,7	27,9	عريض	
6,8	4,9	6,8	تليسكريبي	NP43ZL
13,4	9,7	13,4	عريض	

الزاوية العمودية (الوحدة: درجة)

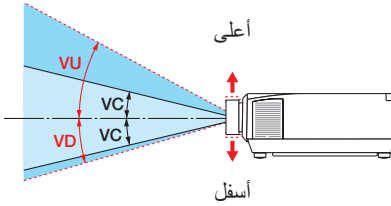

وضع العدسة			الزووم	وحدة العدسة
أسفل	المركز (القيمة المرجعية)	أعلى		
VD	VC	VU		
21,2	21,2	21,2	NP11FL	
13,7	11,5	24,0	تليسكريبي	NP12ZL
17,6	14,8	30,1	عريض	
7,2	6,0	13,0	تليسكريبي	NP13ZL
14,1	11,9	24,8	عريض	
4,5	3,8	8,3	تليسكريبي	NP14ZL
7,2	6,0	13,1	عريض	
3,0	2,5	5,5	تليسكريبي	NP15ZL
4,6	3,8	8,4	عريض	
18,3	15,4	28,9	تليسكريبي	NP40ZL
24,9	21,2	37,8	عريض	
7,0	5,9	11,6	تليسكريبي	NP41ZL
15,8	13,3	25,3	عريض	
3,7	3,0	6,1	تليسكريبي	NP43ZL
7,3	6,1	12,0	عريض	

الزاوية الأفقية (الوحدة: الدرجة)

الزOOM		وحدة العدسة
عريض	تليسكوبي	
55,8	—	NP44ML

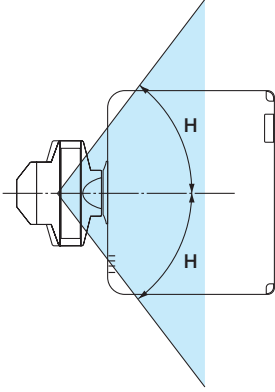

الزاوية العمودية (الوحدة: درجة)

الزOOM			وحدة العدسة
V2	V1	تليسكوبي	
24,6	10,7	—	NP44ML

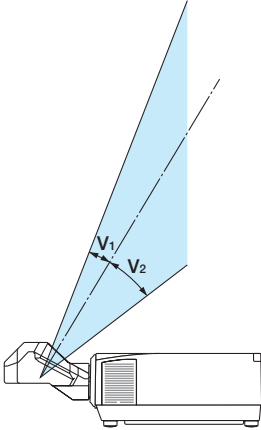



تنبيه

- يوضح الشكل أدناه منطقة شعاع الضوء (منطقة الخطر) المنبعث من جهاز العرض المُصنّف ضمن فئة الخطر 3 (RG3) المتوافقة مع الإصدار الأول للمعيار IEC/EN 62471-5 لعام 2015.
- التزم بالاحتياطات التالية عند تثبيت جهاز العرض.
 - قم بتثبيت جهاز العرض للحيلولة دون تعرض أعين المتفرجين للضوء في منطقة الخطر.
 - من الممكن الحيلولة دون دخول المتفرجين منطقة الخطر، من خلال توفير منطقة احترازية أو حواجز مادية.
 - يجب على مدير جهاز العرض (المُشغّل) الحيلولة دون دخول المتفرجين إلى منطقة الخطر.

حول منطقة الخطر

منظر علوي

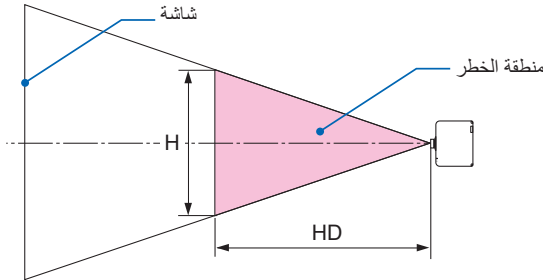

منظر جانبي

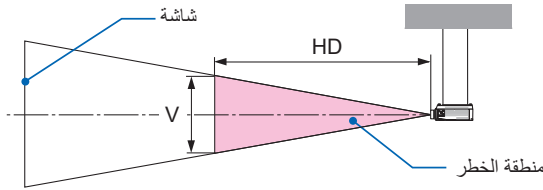

حول المنطقة الاحترازية

عندما يتعدّر على مدير جهاز العرض (المُشغّل) الحيلولة دون دخول المتفرجين إلى منطقة الخطر كما هو الحال في المرافق العامة، يوصى بتأمين مساحة تبلغ 1 متر أو أكثر من منطقة الخطر باعتبارها «المنطقة الاحترازية» لسلامة المشاهدين. عند تثبيت جهاز العرض في وضع علوي، يوصى بأن تكون المسافة بين الأرضية ومنطقة الخطر 3 أمتار على الأقل في الاتجاه الرأسي.

العدسة المستخدمة: NP43ZL/NP41ZL/NP40ZL/NP15ZL/NP14ZL/NP13ZL/NP12ZL/NP11FL

PA1004UL-W/PA1004UL-B

PA804UL-W/PA804UL-B

منطقة الخطر (م)			العدسة	
V	H	HD		
0.26	0.41	0.3	NP11FL	
0.23	0.38	0.4	عريض	NP12ZL
0.22	0.35	0.5	تليسكريبي	
0.23	0.37	0.5	عريض	NP13ZL
0.33	0.52	1.5	تليسكريبي	
0.32	0.51	1.4	عريض	NP14ZL
0.35	0.55	2.5	تليسكريبي	
0.32	0.51	2.2	عريض	NP15ZL
0.29	0.46	3.1	تليسكريبي	
0.26	0.42	0.3	عريض	NP40ZL
0.30	0.48	0.5	تليسكريبي	
0.21	0.34	0.4	عريض	NP41ZL
0.32	0.51	1.5	تليسكريبي	
0.32	0.51	1.6	عريض	NP43ZL
0.30	0.47	2.9	تليسكريبي	

منطقة الخطر (م)			العدسة	
V	H	HD		
0.18	0.29	0.2	NP11FL	
0.13	0.21	0.2	عريض	NP12ZL
0.14	0.22	0.3	تليسكريبي	
0.15	0.24	0.3	عريض	NP13ZL
0.28	0.45	1.3	تليسكريبي	
0.26	0.41	1.1	عريض	NP14ZL
0.29	0.47	2.1	تليسكريبي	
0.27	0.43	1.8	عريض	NP15ZL
0.24	0.38	2.5	تليسكريبي	
0.19	0.30	0.2	عريض	NP40ZL
0.24	0.39	0.4	تليسكريبي	
0.16	0.26	0.3	عريض	NP41ZL
0.26	0.41	1.2	تليسكريبي	
0.27	0.43	1.3	عريض	NP43ZL
0.24	0.39	2.4	تليسكريبي	

العدسة المستخدمة: NP44ML

PA1004UL-W/PA1004UL-B

PA804UL-W/PA804UL-B

منطقة الخطر (م)			العدسة
V	H	HD	
0.43	0.69	0.2	NP44ML

منطقة الخطر (م)			العدسة
V	H	HD	
0.43	0.69	0.2	NP44ML

مثال على التثبيت مع مراعاة المنطقة الاحترازية
(لوحدات العدسات بخلاف NP44ML)

① مثال على التثبيت على الأرضية أو سطح المكتب

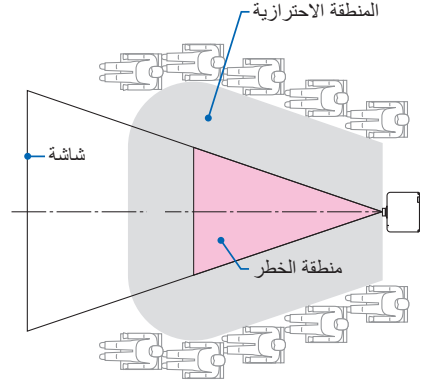

② مثال على التثبيت السقفي

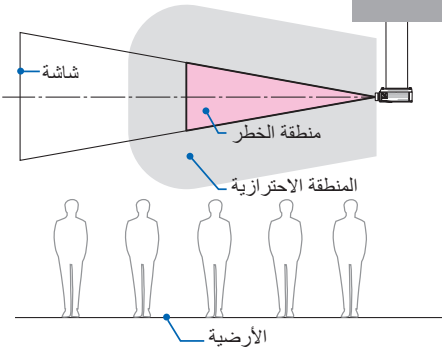

تنبيه ⚠

إذا كان من المتوقع أن يدخل المتفرجون إلى منطقة الخطر عند تثبيت جهاز العرض على السقف (على سبيل المثال، إذا كانت المسافة بين الأرضية والمنطقة الاحترازية 2 متر أو أقل)، فمن الضروري الحيلولة دون دخول المتفرجين إلى تلك المنطقة.

③ مثال على العرض تجاه الأسفل مع التثبيت على السقف

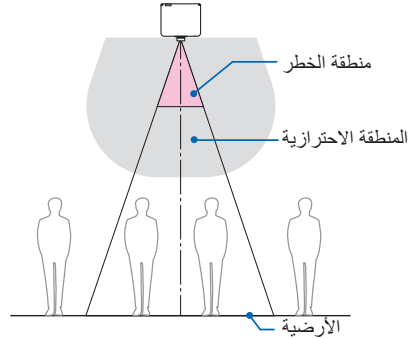

تنبيه ⚠

إذا تعذر تأمين المنطقة الاحترازية بين الأرضية ومنطقة الخطر، فمن الضروري الحيلولة دون دخول المتفرجين إلى المنطقة المحيطة بالشاشة كما هو موضح في الشكل على اليمين.

* في حالة استخدام إزاحة العدسة، يرجى مراعاة تحويل الصورة المعروضة وفقاً لحجم إزاحة العدسة. مثال على التثبيت مع مراعاة المنطقة الاحترازية (لوحدات العدسة بخلاف NP44ML)

مثال على التثبيت مع مراعاة المنطقة الاحترازية
(للطراز NP44ML)

① مثال على التثبيت على الأرضية أو سطح المكتب

② مثال على التثبيت السقفي

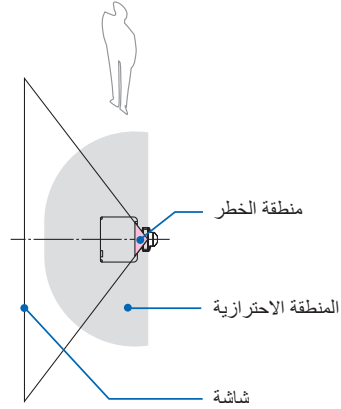
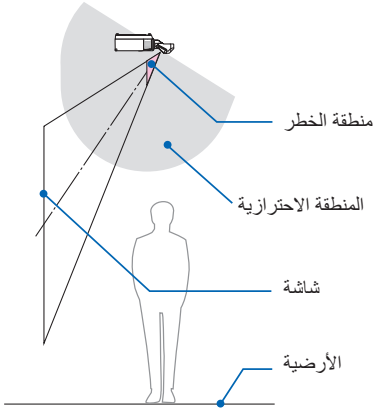

تنبيه ⚠️

إذا تعذر تأمين المنطقة الاحترازية بين الأرضية ومنطقة الخطر، يجب منع المتفرجين من دخول المنطقة بين جهاز العرض والشاشة.

تنبيه ⚠️

عند تثبيت NP44ML، فعندئذ يكون هناك خطر دخول منطقة الخطر والمنطقة الاحترازية عند تشغيل الأزرار الموجودة بجهاز العرض. من أجل السلامة، يوصى باستخدام جهاز التحكم عن بعد.

* الشكل أعلاه هو مثال على التثبيت النموذجي. من الضروري أيضاً تأمين المنطقة الاحترازية عند تثبيت جهاز العرض بزاوية.

تنبيه

يرجى اتباع جميع احتياطات السلامة.

تثبيت جهاز العرض

- جهاز العرض هذا هو منتج RG3. جهاز العرض مخصص للاستخدام الاحترافي ويجب تثبيته في مكان تتوفر فيه عوامل السلامة. لهذا السبب، يجب التأكد من الموزع عن تركيب وارتباط/ انفصال وحدة العدسة ويجب أن يقوم بها موظفي الخدمة المحترفين. لا تحاول أبداً تثبيت جهاز العرض بنفسك. هذا قد يؤدي إلى ضعف البصر وغير ذلك.
- عند تخطيط شكل جهاز العرض، احرص على اتباع تدابير السلامة الموضحة في دليل التثبيت.
- لتجنب الخطر، قم إما بتثبيت الجهاز بالقرب من مقبس الحائط أو توفير جهاز مثل قاطع التيار لفصل الطاقة عن جهاز العرض في حالات الطوارئ.
- يرجى تثبيت حاجز من أجل الحيلولة دون دخول الأعين البشرية في منطقة الخطر.
- اختر عدسة مناسبة لموقع التثبيت وقم بتأمين منطقة الأمان المحددة لكل عدسة.
- تأكد من اتخاذ تدابير السلامة المناسبة عند تشغيل جهاز العرض، وضبط الإضاءة وما إلى ذلك.
- تحقق مما إذا كانت منطقة الأمان المناسبة للعدسة المثبتة قد تم تأمينها بشكلٍ كافٍ.
- تحقق بشكلٍ دوري من المنطقة واحتفظ بسجل إجراءات التحقق.
- توعية مدير جهاز العرض (المُشغّل) عن السلامة قبل البدء في تشغيل جهاز العرض.

استخدام جهاز العرض

- اطلب من مدير جهاز العرض (المُشغّل) إجراء عمليات الفحص (بما في ذلك فحوصات السلامة على الضوء المنبعث من جهاز العرض) قبل تشغيل جهاز العرض.
- اطلب من مدير جهاز العرض (المُشغّل) أن يكون قادرًا على التحكم في جهاز العرض كلما كان جهاز العرض قيد التشغيل في حالات الطوارئ.
- اطلب من مسؤول جهاز العرض (المُشغّل) الاحتفاظ بدليل التثبيت ودليل المستخدم وسجلات الفحص في مكان سهل المنال.
- اطلب منهم تحديد ما إذا كان جهاز العرض يتوافق مع معايير كل دولة ومنطقة.

معلومات عن الكبل

استخدام الكبلات أو الكبلات المحمية المرفقة بقلوب من الحديد حتى لا تتداخل مع استقبال الراديو والتلفزيون. لمزيد من التفاصيل، يُرجى الرجوع إلى موضوع "5. إجراء اتصالات" في دليل المستخدم هذا.

إشعار بشأن التداخل الكهرومغناطيسي (EMI)

تحذير:

قد يتسبب استخدام هذا الجهاز في بيئة سكنية في حدوث تداخلات لاسلكية.

التخلص من الجهاز المستعمل

في الاتحاد الأوروبي

ينص التشريع الأوروبي المطبق في كل الدول الأعضاء في الاتحاد الأوروبي على التخلص من مخلفات المنتجات الكهربائية والإلكترونية التي تحمل العلامة (الموجودة إلى جهة اليمين) بعيدًا عن القمامة المنزلية العادية. ويشمل ذلك أجهزة العرض وملحقاتها الكهربائية. لذا عند التخلص من مثل هذه المنتجات، يُرجى اتباع إرشادات السلطات المحلية في بلدك و/أو استشارة المتجر الذي اشتريته منه المنتج. يتم إعادة استخدام المنتجات المستعملة وإعادة تدويرها على نحو ملائم بعد جمعها. حيث يسهم هذا المجهود في تقليل المخلفات والتأثير السلبي لها على صحة الإنسان وعلى البيئة، إلى أقل درجة ممكنة. لا تنطبق العلامة الموجودة على المنتجات الكهربائية والإلكترونية إلا على الدول الأعضاء في الاتحاد الأوروبي حاليًا.

خارج الاتحاد الأوروبي

إذا كنت ترغب في التخلص من المنتجات الكهربائية والإلكترونية المستعملة خارج الاتحاد الأوروبي، يُرجى الاتصال بالسلطة المحلية والاستفسار عن الطريقة الصحيحة للتخلص منها.

للاتحاد الأوروبي: يشير الصندوق الذي يحمل العلامة X أن البطاريات المستخدمة لا ينبغي وضعها مع النفايات المنزلية العادية! فهناك نظام منفصل لتجميع البطاريات المستخدمة للقيام بعملية المعالجة والتدوير على نحو ملائم وبما يتوافق مع القانون.

وفقًا لتوجيه الاتحاد الأوروبي 2006/66/EC، لا يمكن التخلص من البطارية بشكل غير مناسب. حيث ينبغي فصل البطارية لتجميعها من قبل أحد فنيي الخدمة المحلية.



تحذيرات لضمان أداء جهاز العرض

- لا تثبت الجهاز في الأماكن المعرضة للاهتزازات أو الصدمات. في حالة تركيب الجهاز في الأماكن التي يتم فيها نقل الاهتزازات من مصادر الطاقة وما شابهها، أو في المركبات أو على السفن، وما إلى ذلك يمكن أن يتأثر جهاز العرض بالاهتزازات أو الصدمات التي قد تتلف الأجزاء الداخلية وتؤدي إلى حدوث خلل.
- قم بتثبيت الجهاز في مكان لا يخضع للاهتزازات أو الصدمات.
- لا تقم بتثبيت الجهاز بالقرب من خطوط الطاقة أو مصادر الطاقة ذات الجهد العالي.
- قد يتأثر جهاز العرض بالتداخل إذا كان مثبتاً بالقرب من خط طاقة عالي الجهد أو مصدر طاقة.
- لا تقم بتثبيته أو تخزينه في أماكن مثل تلك الموضحة أدناه. فقد يؤدي ذلك إلى حدوث خلل وظيفي.
 - الأماكن التي تتولد فيها حقول مغناطيسية قوية
 - الأماكن التي تتولد فيها غازات مسببة للتآكل
- إذا دخل ضوء شديد مثل أشعة الليزر من العدسة، فقد يؤدي ذلك إلى حدوث خلل وظيفي.
- استشر الموزع الخاص بك قبل الاستخدام في الأماكن التي يوجد فيها دخان أو غبار سائب.
- اختر [عالي] في [نمط المروحة] إذا واصلت استخدام جهاز العرض لأيام متتالية.
- عندما تُعرض نفس الصورة الثابتة لفترة طويلة من الوقت باستخدام جهاز كمبيوتر وما شابه، فقد يظل نمط الصورة على الشاشة بعد إيقاف العرض، ولكنه سيختفي بعد فترة. وهذا يحدث بسبب خصائص لوحات الكريستال السائل، وليس بسبب عطل. نوصي باستخدام شاشة التوقف من جانب الكمبيوتر.
- عند استخدام جهاز العرض على ارتفاعات تبلغ نحو 1700 م/5500 قدم أو أعلى، تأكد من ضبط [نمط المروحة] على [ارتفاع عال]. إذا لم يكن الأمر كذلك، فقد يصبح الجزء الداخلي من جهاز العرض ساخناً، مما يؤدي إلى حدوث عطل.
- عند استخدام جهاز العرض على ارتفاعات عالية (الأماكن التي يكون فيها الضغط الجوي منخفضاً)، قد يكون من الضروري استبدال الأجزاء البصرية في وقت أقرب من المعتاد.
- عند نقل جهاز العرض
 - اطلب من الوكيل فصل وحدة العدسة مرة واحدة، وتأكد من تركيب غطاء العدسة لكي لا تتعرض العدسة للخدش.
 - بالإضافة إلى ذلك احرص على تغطية جهاز العرض بغطاء واقٍ من الغبار.
 - لا تعرض جهاز العرض للاهتزازات أو الصدمات القوية.
 - وإلا قد يتلف جهاز العرض.
- لا تستخدم قواعد الإمالة لأي غرض بخلاف ضبط إمالة جهاز العرض.
- قد يؤدي التعامل غير السليم، مثل حمل جهاز العرض بواسطة الأرجل المائلة أو استخدامه على الحائط، إلى حدوث خلل.
- لا تلمس سطح عدسة جهاز العرض بيديك عاريتين.
- يتم تكبير وعرض بصمات الأصابع أو الأوساخ على سطح عدسة جهاز العرض على الشاشة. لا تلمس سطح عدسة جهاز العرض.
- لا تنزع كبل الطاقة من جهاز العرض أو من مأخذ التيار الكهربائي أثناء عرض الصور؛ فقد ينجم عن ذلك تلف الوحدة الطرفية لدخل التيار المتردد بجهاز العرض أو مقبس التيار الكهربائي. لقطع مصدر طاقة التيار المتردد أثناء عرض الصور، استخدم مفتاح قطاع الطاقة أو القاطع الكهربائي، وما إلى ذلك
- التعامل مع جهاز التحكم عن بُعد
 - لن تعمل وحدة التحكم عن بُعد في حالة تعرض مستشعر الإشارة عن بعد الخاص بجهاز العرض أو جهاز إرسال إشارة جهاز التحكم عن بعد لضوء قوي أو إذا كانت هناك عوائق بينهما تعيق الإشارات.
 - قم بتشغيل وحدة التحكم عن بُعد من مسافة 20 متراً من جهاز العرض، مع توجيهه إلى مستشعر الإشارة عن بُعد الخاص بجهاز العرض.
 - لا تُسقط وحدة التحكم عن بُعد أو تتعامل معها بصورة غير صحيحة.
 - لا تدع الماء أو السوائل الأخرى تصل لوحدة التحكم عن بُعد. وإذا تعرضت للبلل، فامسح الماء عنها فوراً حتى تجف.
 - تجنّب استخدام الجهاز في الأماكن الحارة والرطبة إلى أقصى حد ممكن.
 - عند التخطيط لعدم استخدام جهاز التحكم عن بُعد لفترات طويلة من الوقت، قم بإزالة البطاريات.

- اتخذ تدابير لمنع الضوء الخارجي من السطوع على الشاشة.
- تأكد من إضاءة المصباح الموجود بجهاز العرض فقط على الشاشة. كلما قلّ الضوء الخارجي على الشاشة، زاد التباين وأصبحت الصورة أكثر جمالاً.
- حول الشاشات
- لن تكون الصور واضحة إذا كان هناك أي أوساخ أو خدوش أو تغيير في اللون أو ما إلى ذلك على الشاشة. تعامل مع الشاشة بعناية واحمها من المواد المتطايرة والخدوش والأوساخ.

احتياطات عند تركيب جهاز العرض بزاوية

يمكن تركيب جهاز العرض هذا في كل زاوية بشكل عام. عند تركيب جهاز العرض بالزاوية الموضحة أدناه، عندئذ يجب تركيب غطاء الخيارات المُباع على حدة بالجهاز. احرص على أن تطلب من الوكيل الذي تتعامل معه تركيب غطاء الخيارات.

تحذير ⚠

- لأسباب تتعلق بالسلامة، تأكد من تركيب غطاء الخيارات.
- تأكد من تركيب غطاء الخيارات بجهاز العرض عند تشغيل جهاز العرض. إذ قد يسفر ذلك عن نشوب حريق.

اسم طراز غطاء الخيارات

NP13CV-W للطرازات PA1004UL-W/PA804UL-W
NP13CV-B للطرازات PA1004UL-B/PA804UL-B

يتم إرفاق اثنين من الأغطية مع غطاء الخيارات NP13CV-W و NP13CV-B

	غطاء الخيارات A: للتركيب بنطاق طرفية التوصيل
	غطاء الخيارات B: للتركيب بفتحة طرد الهواء الساخن

معلومات مُهمّة

- توضح الرسومات الواردة أدناه زاوية التركيب المطلوبة لتركيب غطاء الخيارات A و B على التوالي.
- قد يلزم تركيب كل من غطاءيّ الخيارات A و B وفقاً لموضع تركيب جهاز العرض.
 - يمكن التحقق من إمكانية تركيب غطاء الخيارات في موضع التثبيت الحالي على شاشة [معلومات] من قائمة المعلومات المعروضة على الشاشة (← صفحات 157، 158).

زوايا التركيب المطلوبة لتركيب غطاء الخيارات A

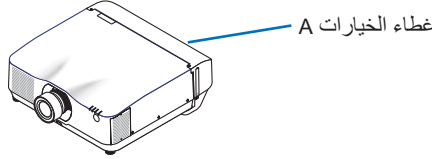

في الاتجاه الخلفي والأمامي

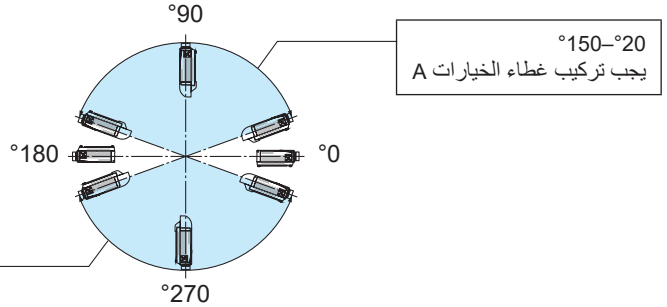

في الاتجاه الأيسر والأيمن

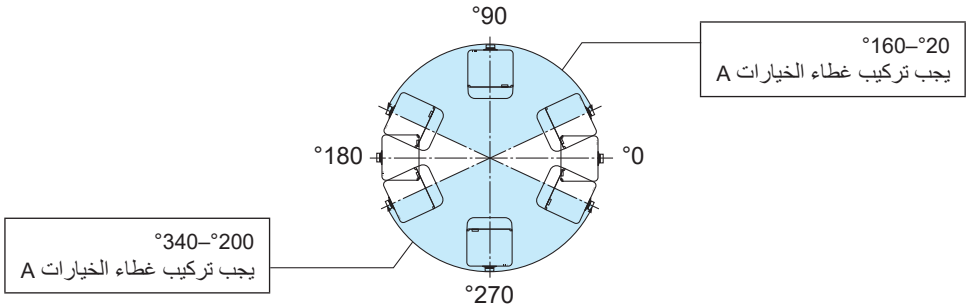

ملاحظة:

- تعرض الرسومات صورة زاوية التركيب كمرجع. فهي تختلف قليلاً عن الزاوية الفعلية.

زوايا التركيب المطلوبة لتركيب غطاء الخيارات B

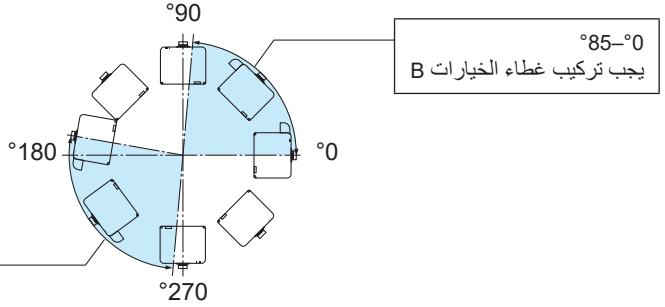
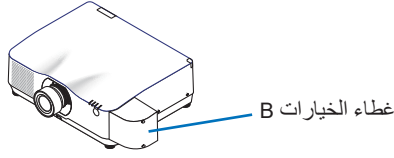

ملاحظة:

- تعرض الرسومات صورة زوايا التركيب كمرجع. فهي تختلف قليلاً عن الزاوية الفعلية.

خُلوص تركيب جهاز العرض

- عند تثبيت جهاز العرض، احتفظ بمساحة كافية حوله، كما هو موضح أدناه. إذا لم يكن الأمر كذلك، فإن العادم الساخن المنبعث من جهاز العرض قد يعود للجهاز مرة أخرى.
- تأكد أيضًا من عدم اصطدام أي هواء خارج من جهاز تكييف الهواء بجهاز العرض.
- قد يكتشف نظام التحكم في الحرارة بجهاز العرض وجود خلل (خطأ في درجة الحرارة) ويفصل الطاقة تلقائيًا.

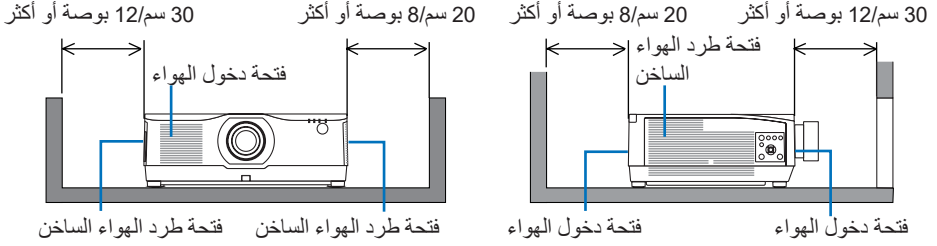

ملاحظة:

- في الشكل الوارد أعلاه، يُفترض وجود مساحة كافية فوق جهاز العرض. توجد أيضًا فتحة تهوية على الجزء الخلفي. اترك حوالي 10 سم أو أكثر خلف الجهاز، ومساحة أكبر لتثبيت الكبلات.
- عند استخدام أجهزة عرض متعددة معًا لعرض مُتعدّد الشاشات، احرص على توفير مساحة كافية حول أجهزة العرض من أجل دخول الهواء وخروج الهواء الساخن. حيث ترتفع درجة الحرارة داخل جهاز العرض عند إعاقة فتحات دخول الهواء وخروج الهواء الساخن، الأمر الذي قد يؤدي إلى حدوث خلل وظيفي.

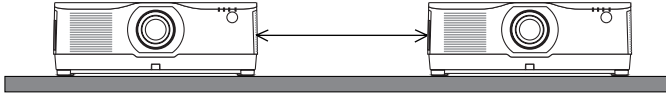

الاحتياطات اللازمة للتركيب السقفي

- تجنّب تركيب جهاز العرض في الأماكن التالية. المواد الملتصقة كالزيت، والمواد الكيميائية، والرطوبة قد تتسبب في حدوث تشوّه أو شقوق بالحاوية، علاوة على تآكل الأجزاء المعدنية أو حدوث خلل وظيفي بالجهاز.
- الأماكن المفتوحة والأماكن المُعرّضة للرطوبة أو الغبار
- الأماكن المُعرّضة لدخان الزيوت أو البخار
- الأماكن التي تتولد فيها غازات مسببة للتآكل

معلومات حول حقوق طبع ونشر الصور الأصلية المعروضة:

- يُرجى العلم بأن استخدام هذا الجهاز لأغراض الربح التجاري أو جذب الانتباه في أماكن مثل المقاهي أو الفنادق، بالإضافة إلى استخدام ضغط الصور المعروضة على الشاشة أو توسيعها باستخدام الوظائف التالية، قد يثير المخاوف بشأن انتهاك حقوق الطبع والنشر التي يكفلها قانون حقوق الطبع والنشر.
- [نسبة العرض]، و [تشوه الصورة]، وخاصية التكبير، والخصائص المماثلة الأخرى.

وظيفة [إيقاف تشغيل تلقائي]

- إعداد المصنع الافتراضي لوظيفة [إيقاف تشغيل تلقائي] هو 15 دقيقة. إذا لم تُستقبل أي إشارة دخل ولم تُجرى أي عملية تشغيل على جهاز العرض لمدة 15 دقيقة، فيستوقف تشغيل جهاز العرض تلقائيًا لتوفير استهلاك الطاقة. للتحكم في جهاز العرض بواسطة جهاز خارجي، اضبط وظيفة [إيقاف تشغيل تلقائي] على [إيقاف]. يُرجى الرجوع إلى صفحة 154 للاطلاع على التفاصيل.

العلامات التجارية

- Virtual Remote و ProAssist و NaViSet هي علامات تجارية أو علامات تجارية مُسجّلة مملوكة لشركة Sharp NEC Display Solutions المحدودة باليابان والولايات المتحدة الأمريكية وبلدان أخرى.
- Apple، Mac، وiMac، وMacBook هي علامات تجارية تابعة لشركة Apple Inc. ومُسجّلة في الولايات المتحدة الأمريكية وبلدان أخرى.
- Microsoft، وWindows، وWindows، وPowerPoint هي إما علامات تجارية مُسجّلة أو علامات تجارية مملوكة لشركة Microsoft في الولايات المتحدة الأمريكية و/أو بلدان أخرى.
- مصطلحا HDMI و HDMI High-Definition Multimedia Interface وشعار HDMI علامات تجارية أو علامات تجارية مسجلة لشركة HDMI Licensing Administrator, Inc. في الولايات المتحدة الأمريكية ودول أخرى.



- DisplayPort وشعار DisplayPort Compliance هما علامتان تجاريتان مملوكتان لجمعية معايير إلكترونيات الفيديو.



- HDBaseT™ هي علامة تجارية مملوكة لشركة HDBaseT Alliance.



- Trademark PJLink هي علامة تجارية مُتقدّمة يطلب للحصول على حقوق العلامات التجارية في اليابان والولايات المتحدة الأمريكية وبلدان ومناطق أخرى.
- Blu-ray هي علامة تجارية مملوكة لمؤسسة Blu-ray Disc Association.
- CRESTRON ROOMVIEW و CRESTRON هي علامات تجارية أو علامات تجارية مُسجّلة مملوكة لشركة Crestron Electronics, Inc. في الولايات المتحدة الأمريكية وبلدان أخرى.
- Extron و XTP هي علامات تجارية مُسجّلة مملوكة لشركة RGB Systems, Inc. بالولايات المتحدة الأمريكية.
- Ethernet هي إما علامة تجارية مُسجّلة أو علامة تجارية مملوكة لشركة Fuji Xerox Co. المحدودة.
- Art-Net هو بروتوكول إيثرنت من ابتكار الترخيص الفني.
- Art-Net™ Designed by and Copyright Artistic Licence Holdings Ltd.
- المنتجات الأخرى أسماء الشركات المذكورة في هذا الدليل قد تكون علامات تجارية أو علامات تجارية مُسجّلة لمالكها.
- يستخدم نظام التشغيل Virtual Remote Tool برنامج Win12C/DDC library، وهو أحد منتجات شركة © Nicomsoft Ltd.

1. إلقاء نظرة عامة على المنتج والتحقق من العناصر الموردة وأسماء الأجزاء

1-1. مقدمة لجهاز العرض

يتيح لك هذا القسم إمكانية التعرف على جهاز العرض الجديد كما يقدم وصفًا للخصائص ومفاتيح التحكم.

نقاط عامة

- جهاز عرض بإضاءة بلورية عالية/وضوحية مرتفعة
- يتميز جهاز العرض هذا بدقة عرض تبلغ 1920 نقطة × 1200 خط (WUXGA) ونسبة عرض إلى ارتفاع تبلغ 16:10. اختر [زيادة] في [مراجعة نمط الإضاءة] لشاشة أكثر سطوعًا.

الإضاءة	الطرز
عادي: 9000 لومن زيادة: 10000 لومن	PA1004UL-W/PA1004UL-B
عادي: 7500 لومن زيادة: 8200 لومن	PA804UL-W/PA804UL-B

عندما يكون الخيار [زيادة] محدّدًا، تزداد وضوء مروحة التبريد. وقد يقل أيضًا عمر المكونات البصرية وفقًا لبيئة التشغيل.

- هيكل مُحكم الغلق من قِبَل المصنّع والذي يتميز بأقصى درجة إحكام ضد توغل الأتربة
- بفضل الإحكام الممتاز ضد توغل الأتربة، لا يأتي جهاز العرض مُزوّدًا بفلتر، ولذلك لا توجد حاجة لتغيير الفلتر.
- تصميم صامت بفضل الهيكل المحكم الغلق
- تصميم صامت بدون وضوء المروحة المزججة حتى في غرف الاجتماعات أو الدراسة الهادئة.

مصدر الضوء • الإضاءة

- تحتوي وحدة الليزر على لمبة دايود ليزر طويلة العمر
- يمكن تشغيل هذا المنتج بتكلفة قليلة، حيث يمكن استخدام مصدر الضوء الليزري لفترة طويلة دون الحاجة لاستبدال أو الصيانة.

يمكن ضبط الإضاءة في نطاق عريض

على عكس مصادر الإضاءة العادية، يمكن ضبط مستوى الإضاءة من 50 إلى 100% بزيادات مقدارها 1%.

النمط [إضاءة دائمة]

عادة ما تقل الإضاءة مع الاستخدام، ولكن مع اختيار نمط [إضاءة دائمة]، فإن المستشعرات الموجودة داخل جهاز العرض تقوم بالاكشاف والضبط التلقائي للخروج، مما يؤدي بالتالي للحفاظ على إضاءة دائمة طوال عمر وحدة الضوء.

ومع ذلك، فإذا تم ضبط خرج الإضاءة على الحد الأقصى، فسوق تقل الإضاءة مع الاستخدام.

التركيب

- مجموعة متنوعة من العدسات يتم اختيارها وفقًا لمكان التركيب
- يدعم هذا الجهاز 9 أنواع من العدسات الاختيارية، مما يتيح لك حرية اختيار العدسة المناسبة لمجموعة متنوعة من أماكن التركيب وطرق العرض.
- يُرجى ملاحظة أنه لا يتم تركيب أية عدسات عند شحن الجهاز من المصنّع. لذا يُرجى شراء العدسات الاختيارية على حدة.

1. إلقاء نظرة عامة على المُنتَج والتحقُّق من العناصر المُورَدة وأسماء الأجزاء

• عرض حُر بزواوية 360 درجة

يمكن تركيب جهاز العرض هذا في كل زاوية بشكل عام. ومع ذلك، لاحظ أنه يلزم تركيب غطاء الخيارات المُباع على حدة بجهاز العرض وفقاً لزاوية تركيب جهاز العرض. للتحكم في نسبة ميل بسيطة، استخدم قاعدة الإمالة. احرص على تركيب حامل معدني مناسب يتميز بما يكفي من القوة لدعم جهاز العرض عند التحكم في زاوية التثبيت.

الفيديو

• مجموعة كبيرة من الوحدات الطرفية للدخول/الخروج (HDMI و DisplayPort و HDBaseT، وما إلى ذلك) جهاز العرض مزود بمجموعة كبيرة من الوحدات الطرفية للدخول/الخروج: HDMI (2 منفذ دخل)، و DisplayPort، و HDBaseT (1 منفذ دخل، و 1 منفذ خروج)، ومنفذ الحاسب الآلي (تناظري)، وما إلى ذلك يقوم منفذ توصيل دخل HDMI و طرفيات الدخل DisplayPort و المنافذ HDBaseT بدعم نظام HDCP. تقوم منافذ HDMI و HDBaseT بدعم نظام HDCP 2.2/1.4

DisplayPort يدعم HDCP 1.3

• عرض مترامن لصورتين (الوضع PIP/ صور متتابعة)

يمكن عرض صورتين معاً باستخدام جهاز عرض واحد. ثمة نوعان لشكل عرض الصورتين: [صورة داخل صورة] حيث تُعرض الصورة الفرعية فوق الصورة الرئيسية و [صور متتابعة]، حيث تُعرض كل من الصورة الرئيسية و الفرعية جنباً إلى جنب.

• عرض متعدد الشاشات باستخدام أجهزة عرض متعددة

جهاز العرض هذا مجهز بالمنافذ Ethernet/HDBaseT IN وكذلك Ethernet/HDBaseT OUT. يمكن توصيل أجهزة عرض متعددة حتى أربعة أجهزة بنفس درجة الإضاءة في سلسلة تعاقبية عن طريق كبل شبكة اتصال محلية* عبر هذه الوحدات الطرفية. وتُعرض الصورة عالية الجودة من خلال تقسيم و عرض ملفات الفيديو عالية الوضوحية بين أجهزة العرض المختلفة.

علاوة على ذلك، يتم تنعيم حدود الشاشات من خلال وظيفة دمج الحواف.

* استخدم كبل STP 5e CAT المتوفر في الأسواق أو كبل بمواصفات أعلى.

• وظيفة التبديل السهل لتنفيذ تغييرات الشاشة على نحو أكثر سهولة عند تبديل الإشارة

عند تبديل منفذ توصيل الدخل، يتم تثبيت الصورة المعروضة قبل التبديل حتى يمكن التحوّل إلى الصورة الجديدة دون أي خلل نتيجة غياب الإشارة.

• يدعم تنسيق HDMI 3D

يمكن استخدام جهاز العرض لمشاهدة ملفات الفيديو بتقنية العرض ثلاثي الأبعاد باستخدام نظارات الرؤية ثلاثية الأبعاد المزودة بغطاء نشط و المتوفرة بالأسواق بالإضافة إلى أجهزة بث الإشارات ثلاثية الأبعاد والتي تدعم تقنية XPANDVISION 3D.

الشبكة

• تدعم شبكات الاتصال المحلية السلكية

مجهز بالمنافذ LAN و Ethernet/HDBaseT و (RJ-45). يمكن استخدام شبكة اتصال محلية سلكية متصلة بهذه المنافذ، مما يتيح التحكم في جهاز العرض من خلال جهاز كمبيوتر.

1. إلقاء نظرة عامة على المُنتَج والتحقُّق من العناصر المُورَدَة وأسماء الأجزاء

- **التوافق بين CRESTRON ROOMVIEW و Extron XTP**
يدعم جهاز العرض تقنيات Extron XTP و CRESTRON ROOMVIEW، مما يتيح إدارة مجموعة متنوعة من الأجهزة المتصلة بالشبكة والتحكم بها من الحاسب الآلي. كما يسمح ذلك بإخراج صورة والتحكم بها عن طريق جهاز إرسال Extron XTP المتصل بجهاز العرض.
- متوافق مع تطبيقاتنا البرمجية (2) NaViSet Administrator و ProAssist و Virtual Remote Tool، وما إلى ذلك). يمكن التحكم في جهاز العرض باستخدام حاسب آلي متصل عبر شبكة اتصال محلية سلكية.
- NaViSet Administrator 2
يمكنك مراقبة حالة جهاز العرض والتحكم في مجموعة متنوعة من الوظائف.
- ProAssist
يمكن إجراء التعديلات اللازمة بسلاسة من أجل العرض مُتعدّد الشاشات.
- Virtual Remote Tool
تظهر وحدة تحكم افتراضية عن بُعد على شاشة الحاسب الآلي لإجراء عمليات تحكم بسيطة مثل تشغيل/إيقاف تشغيل جهاز العرض وتبديل الإشارات، وما إلى ذلك. ومن الممكن أيضاً تغيير شعار خلفية جهاز العرض. (← صفحة 190)
يُرجى زيارة موقعنا على الإنترنت لتنزيل كل برنامج.
عنوان الموقع الإلكتروني: <https://www.sharp-nec-displays.com/dl/en/index.html>

توفير الطاقة

- **تصميم موفر للطاقة مع استهلاك للطاقة في وضع استعداد يبلغ 0.22 وات (100-130 فولت) / 0.28 وات (200-240 فولت)**
تحديد [تشغيل] لوظيفة [توفير الطاقة] من القائمة يمكن أن يضع جهاز العرض في وضع توفير الطاقة.
عند تمكين الشبكة: 0.8 وات
عند تعطيل الشبكة: 0.22 وات (100-130 فولت تيار متردد)/0.28 وات (200-240 فولت تيار متردد)
- **[نمط الإضاءة] مخصّص لاستهلاك منخفض للطاقة وشاشة عرض "مقياس نسبة الكربون"**
جهاز العرض مزود بخاصية [مرجعية نمط الإضاءة] لتقليل معدل استهلاك الطاقة أثناء الاستخدام. بالإضافة إلى ذلك، فسوف يتحول تأثير توفير الطاقة عند ضبط خيار واحد من بين [ECO1] و [ECO2] إلى مقدار تخفيض انبعاثات ثاني أكسيد الكربون، ويشار إلى ذلك في رسالة التأكيد المعروضة عند إيقاف التشغيل وفي إعداد [معلومات] بقائمة المعلومات المعروضة على الشاشة (مقياس الكربون).

1. إلقاء نظرة عامة على المُنتَج والتحقُّق من العناصر المُورَدة وأسماء الأجزاء

2-1. ما هي محتويات العبوة؟

تأكد من احتواء العبوة على كل العناصر المدرجة. إذا لم تجد أي من هذه العناصر، اتصل بالموزع الذي تتعامل معه. يُرجى الاحتفاظ بالعبوة الأصلية ومحتوياتها لاستخدامها عند الحاجة لشحن جهاز العرض.

جهاز العرض

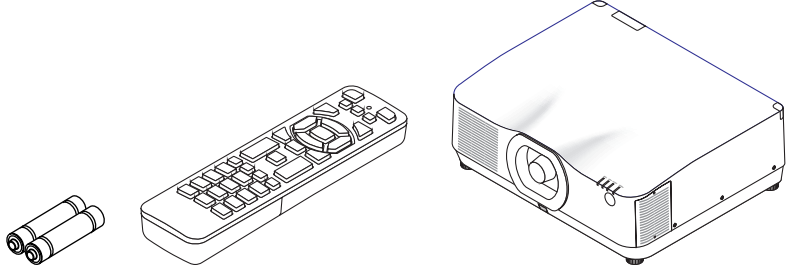

عدد (2) بطارية قلووية مقياس AAA

وحدة التحكم عن بُعد
(7N901322)

غطاء واق من الغبار للعدسة
(24F56481)

* يتم شحن جهاز العرض بدون العدسة. لمعرفة أنواع العدسات ومسافات العرض، راجع صفحة 171.

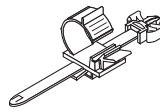

مصدّ كيل الطاقة
(24C10881)

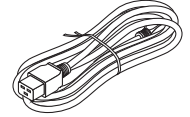

كبل الطاقة

(أمريكا: 7N080534، الاتحاد الأوروبي: 7N080032)

المستندات

(← ارجع إلى الصفحة التالية)

للولايات المتحدة الأمريكية وكندا فقط

ضمان محدود

للعلماء في أوروبا

يمكنك الاطلاع على سياستنا الحالية للضمان الساري عبر

موقعنا الإلكتروني:

<https://www.sharpnecdisplays.eu>

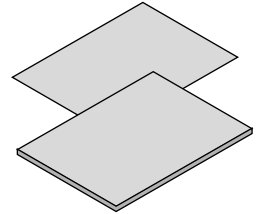
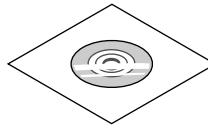

اطلب من الوكيل الذي تتعامل معه تركيب قناع العدسة ومسمار الحماية من سرقة العدسة مع وحدة العدسة.

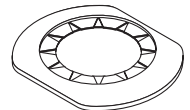

مسمار الحماية من سرقة العدسة
(24V00941)

قناع العدسة
(24FU2831)

1. إلقاء نظرة عامة على المُنتَج والتحقُّق من العناصر المُورَّدة وأسماء الأجزاء

نبذة عن المستندات المرفقة

طرازات لبلدان أخرى	طرازات للولايات المتحدة الأمريكية وكندا وأمريكا الجنوبية	المستندات
مستند واحد (7N952962)	لا توجد مرفقات • دليل المُستخدم منشور على الموقع الإلكتروني.	دليل المُستخدم (بصيغة PDF) على قرص مدمج خاص بجهاز العرض NEC
مستند واحد (7N8R0152)	مستندان (للولايات المتحدة الأمريكية: 7N8R0161، لكندا/ أمريكا الجنوبية: 7N8R0512)	معلومات مُهمّة
مستندان (7N8R0181 و 7N8R0171)	مستند واحد (7N8R0171)	دليل الإعداد السريع
مستند واحد • استخدم هذا الملصق عندما تكون كلمة مرور الأمان مضبوطة على وضع التشغيل.		ملصق الأمان

1. إلقاء نظرة عامة على المُنتَج والتحقُّق من العناصر المُورَدَة وأسماء الأجزاء

1-3. أسماء مكونات جهاز العرض

الجانب الأمامي

تُبَاعِ العَدْسَة منفصلة. ينطبق الوصف الوارد أدناه عندما تكون العدسة NP41ZL مُرَكَّبَة.

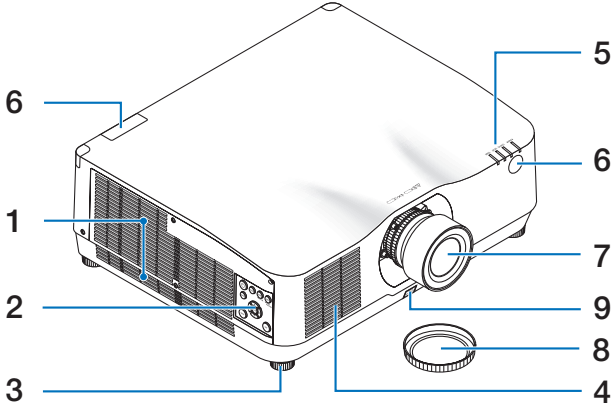

9. زر تحرير العدسة

استخدم هذا لإخراج وحدة العدسة. اطلب من الوكيل الذي تتعامل معه تركيب وحدة العدسة أو فكها.

1. فتحة طرد الهواء الساخن

يُطْرَدُ الهواء الساخن من هنا
(← صفحة xxviii، 170)

2. أزرار التحكم

(← صفحة 8)

3. قاعدة الإمالة القابلة للضبط

4. فتحة دخول الهواء

(← صفحة xxviii، 170)

5. قسم المؤشرات

(← صفحة 8، 191)

6. مستشعر وحدة التحكم عن بُعد

(← صفحة 14)

7. العدسة

8. غطاء العدسة

(تأتي العدسة الاختيارية مرفقة بغطائها.)

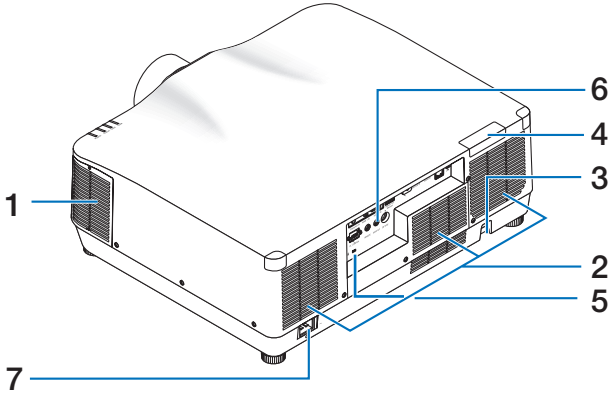

7. وحدة طرفية AC IN

قم بتوصيل كبل الطاقة المرفق والمزود بثلاثة سنون هنا، وقم بتوصيل الطرف الآخر بمأخذ تيار نشط بالحائط.
(← صفحة 17)

1. فتحة طرد الهواء الساخن

(← صفحة xxviii، 170)

2. فتحة دخول الهواء

(← صفحة xxviii، 170)

3. قضييب الحماية

قم بتنصيب جهاز مضاد للسرقة. يقبل قضييب الحماية أسلاك أو سلاسل أمان بقطر يصل إلى 0.18 بوصة/ 4.6 مم.

4. مستشعر وحدة التحكم عن بُعد

(موجود بالجزء الأمامي والجزء الخلفي)

(← صفحة 14)

5. فتحة أمان (A)*

6. الوحدات الطرفية

(← صفحة 9)

* قفل التأمين والحماية من السرقة متوافق مع كبلات أو معدات/أجهزة التأمين من كينسينغتون. للاطلاع على المُنتَجات، تفضّل زيارة موقع كينسينغتون الإلكتروني.

1. إلقاء نظرة عامة على المُنتج والتحقُّق من العناصر المُورَّدة وأسماء الأجزاء

أزرار التحكم/المؤشرات

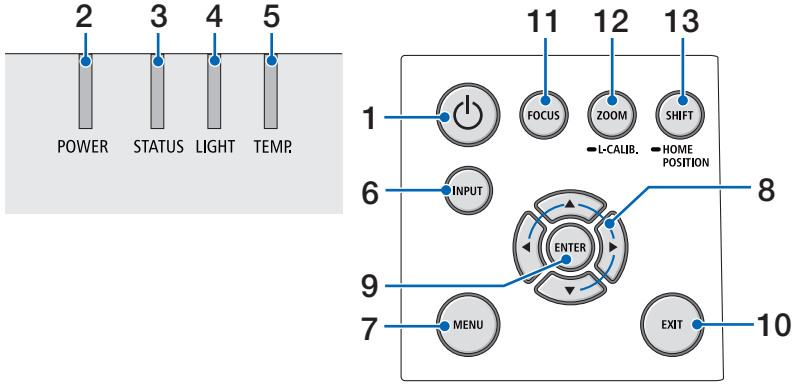

8. أزرار مستوى الصوت ◀▶ / ▲▼▶▶

(← صفحة 27، 36، 82)

9. الزر ENTER

(← صفحة 82)

10. الزر EXIT

(← صفحة 82)

11. الزر FOCUS

(← صفحة 31)

12. الزر ZOOM/L-CALIB.

(← صفحة 21، 34)

13. الزر SHIFT/HOME POSITION

(← صفحة 27)

1. الزر (POWER) ⏻

التبديل بين وضع تشغيل جهاز العرض ووضع الاستعداد.

(← صفحة 20، 37)

2. مؤشر POWER

(← صفحة 17، 20، 37، 191)

3. مؤشر STATUS

(← صفحة 191)

4. مؤشر LIGHT

(← صفحة 191)

5. مؤشر TEMP.

(← صفحة 191)

6. الزر INPUT

(← صفحة 23)

7. الزر MENU

(← صفحة 82)

1. إلقاء نظرة عامة على المُنتَج والتحقُّق من العناصر المُورَدة وأسماء الأجزاء

ميزات لوحة الطرفية

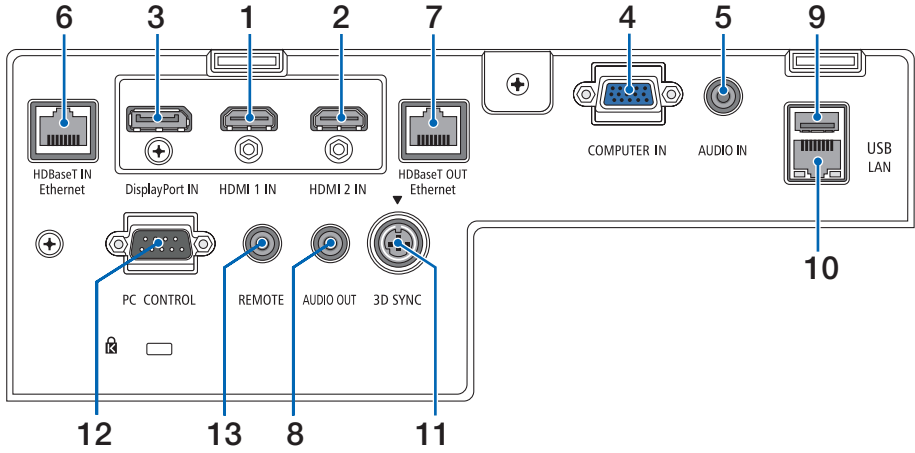

12. المنفذ PC CONTROL
(منفذ D-Sub مزود ب 9 سنون)
(← صفحة 189)

استخدم هذا المنفذ لتوصيل كمبيوتر أو نظام تحكم. حيث يتيح لك هذا المنفذ إمكانية التحكم في جهاز العرض باستخدام بروتوكول الاتصال التسلسلي. وإذا كنت تعمل على كتابة برنامجك الخاص، فستجد رموز التحكم النموذجية في الكمبيوتر بصفحة 197.

13. طرفية REMOTE (ستريو صغير)

استخدم هذه الطرفية مع وحدة التحكم عن بُعد السلكية لجهاز العرض.
(← صفحة 15)

ملاحظة:

- لا يمكن تنفيذ عمليات التحكم بالأشعة تحت الحمراء عند توصيل كبل وحدة تحكم عن بُعد بالوحدة الطرفية REMOTE.
- عند اختيار [HDBaseT] في [حساس التحكم عن بعد] وتوصيل جهاز العرض بجهاز إرسال متوفر بالأسواق ويدعم تقنية HDBaseT، فإنه يتعذر إجراء عمليات وحدة التحكم عن بُعد باستخدام الأشعة تحت الحمراء تحت الحمراء في حال ضبط جهاز الإرسال على نقل إشارات التحكم عن بُعد؛ إلا أنه يمكن التحكم عن بُعد باستخدام الأشعة تحت الحمراء عند إيقاف وحدة الإمداد بالطاقة الخاصة بجهاز الإرسال. إلا أنه يمكن التحكم عن بعد باستخدام الأشعة تحت الحمراء عند إيقاف وحدة الإمداد بالطاقة الخاصة بجهاز الإرسال.

1. الطرفية HDMI 1 IN (النوع A)
(← صفحة 161، 163، 165)

2. الطرفية HDMI 2 IN (النوع A)
(← صفحة 161، 163، 165)

3. الطرفية DisplayPort IN
(← صفحة 161)

4. طرفية دخل مكوّن / COMPUTER IN
(وحدة D-Sub صغيرة مزودة بـ 15 سناً)
(← صفحة 160، 164)

5. مقبس صغير COMPUTER AUDIO IN
(ستريو صغير)
(← صفحة 160، 163)

6. منفذ HDBaseT IN/Ethernet (RJ-45)
(← صفحة 166، 167)

6. منفذ HDBaseT OUT/Ethernet (RJ-45)
(← صفحة 167)

8. مقبس صغير AUDIO OUT (ستريو صغير)
(← صفحة 163، 165)

9. المنفذ USB-A (النوع A)
(← صفحة 48)

10. المنفذ LAN (RJ-45)
(← صفحة 168)

11. طرفية 3D SYNC
(وحدة DIN صغيرة مزودة ب 3 سنون)
(← صفحة 53)

1. إلقاء نظرة عامة على المُنتَج والتحقُّق من العناصر المُورَدة وأسماء الأجزاء

1-4. أسماء مكونات وحدة التحكم عن بُعد

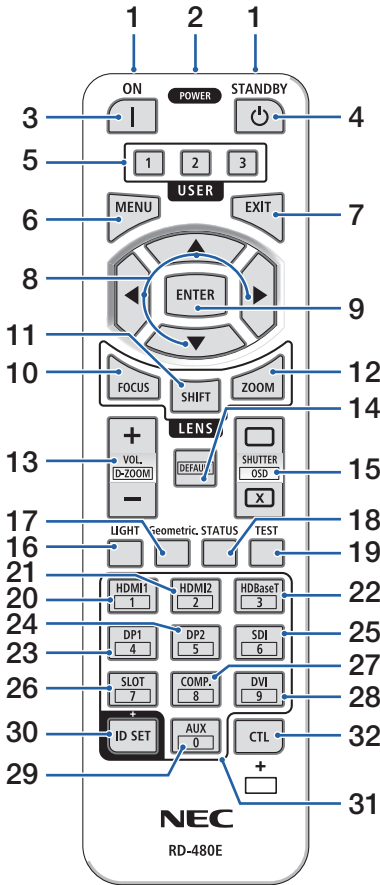

1. جهاز إرسال الأشعة تحت الحمراء

(← صفحة 14)

2. مقبس للتحكم عن بُعد

قم بتوصيل كبل للتحكم عن بُعد متوفر هنا بالأسواق للتشغيل السلكي.

(← صفحة 15)

3. الزر (|) POWER ON

(← صفحة 20)

4. الزر (⏻) POWER STANDBY

(← صفحة 37)

5. الزر USER 1/2/3

(غير متاح في هذه السلسلة من أجهزة العرض. للتوسع في المستقبل)

6. الزر MENU

(← صفحة 82)

7. الزر EXIT

(← صفحة 82)

8. الزر ◀▶▶▶

(← صفحة 82)

9. الزر ENTER

(← صفحة 82)

10. الزر FOCUS

وحدة العدسة المستخدمة:

NP44ML/NP43ZL/NP41ZL/NP40ZL

(← صفحة 31)

11. الزر SHIFT

(← صفحة 27)

1. إلقاء نظرة عامة على المُنتَج والتحقُّق من العناصر المُورَدة وأسماء الأجزاء

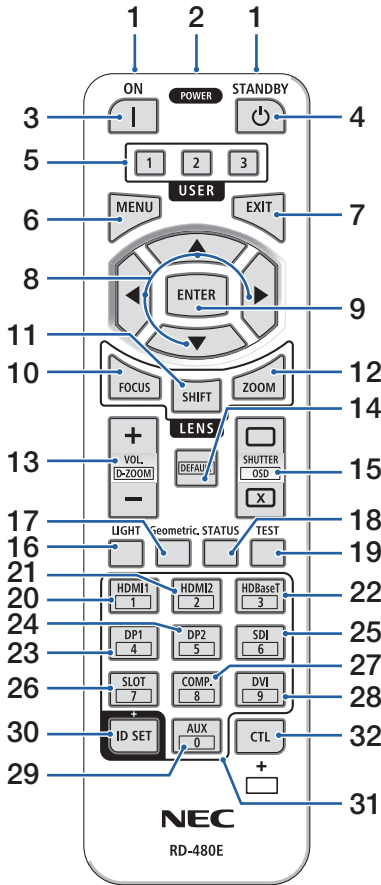

12. الزر ZOOM

وحدة العدسة المستخدمة:

NP44ML/NP43ZL/NP41ZL/NP40ZL

(← صفحة 34)

13. الزر D-ZOOM (+)(-)/VOL.

(← صفحة 36، 40)

14. الزر DEFAULT

(غير متاح في هذه السلسلة من أجهزة العرض. للتوسع في المستقبل)

15. زر (X) CLOSE/(□) OPEN OSD/SHUTTER

(← صفحة 39)

16. الزر LIGHT

(← صفحة 42)

17. الزر Geometric.

(← صفحة 45، 113)

18. الزر STATUS

(← صفحة 156)

19. الزر TEST

(← صفحة 92)

20. الزر HDMI1

(← صفحة 23)

21. الزر HDMI2

(← صفحة 23)

22. الزر HDBaseT

(← صفحة 23)

23. الزر DP1

(← صفحة 23)

24. الزر DP2

(غير متاح في هذه السلسلة من أجهزة العرض.)

25. الزر SDI

(غير متاح في هذه السلسلة من أجهزة العرض.)

1. إلقاء نظرة عامة على المُنتَج والتحقُّق من العناصر المُورَدَة وأسماء الأجزاء

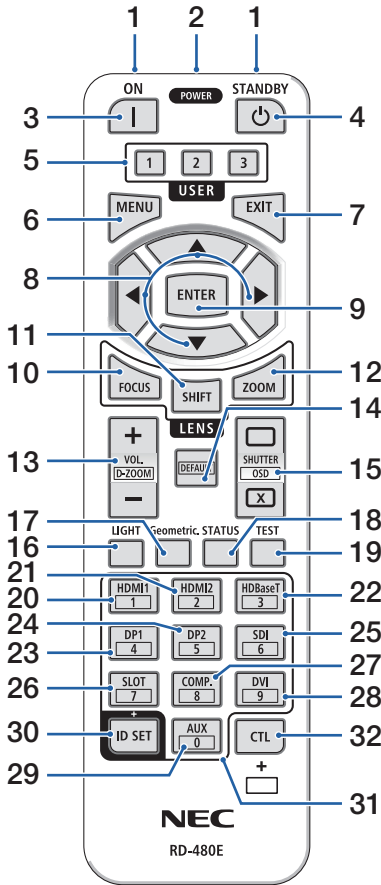

26. الزر SLOT

(غير متاح في هذه السلسلة من أجهزة العرض.)

27. الزر COMP.

(← صفحة 23)

28. الزر DVI

(غير متاح في هذه السلسلة من أجهزة العرض.)

29. الزر AUX

(غير متاح في هذه السلسلة من أجهزة العرض. للتوسع في المستقبل)

30. الزر ID SET

(← صفحة 139)

31. زر لوحة المفاتيح الرقمية

(← صفحة 139)

32. الزر CTL

(← صفحة 39، 40)

1. إلقاء نظرة عامة على المُنتَج والتحقُّق من العناصر المُورَّدة وأسماء الأجزاء

تركيب البطاريات

1. اضغط على ماسكة الغطاء ثم اخلع غطاء البطاريات.

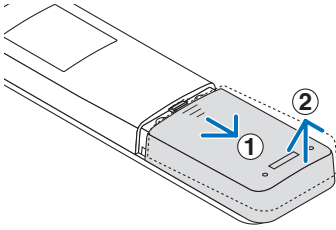

2. قم بتركيب البطاريات الجديدة من الحجم (AAA). تحقِّق من صحة اتجاه القطبين (+/-) عند تركيب البطاريات.

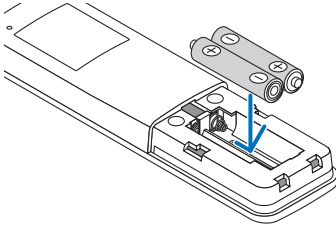

3. اسحب الغطاء فوق البطاريات إلى أن يستقر في موضعه.

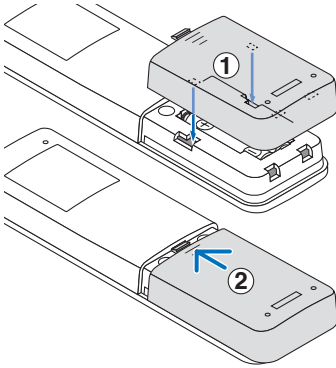

ملاحظة:

- لا تمزج بين أنواع مختلفة من البطاريات أو بين البطاريات الجديدة والقديمة.

احتياطات وحدة التحكم عن بُعد

- توخ الحذر عند استخدام وحدة التحكم عن بُعد.
- إذا تعرضت وحدة التحكم عن بُعد للبلل، فامسح المياه عنها فوراً حتى تجفّت.
- تجنّب درجات الحرارة والرطوبة العالية.
- تجنّب إحداث دائرة قصر للبطاريات أو تسخينها أو تفكيكها.
- تجنّب إلقاء البطاريات في النار.
- أخرج البطاريات من وحدة التحكم عن بُعد في حالة عدم استخدامها لفترة طويلة.
- تحقِّق من صحة اتجاه القطبين (+/-) عند تركيب البطاريات.
- تجنّب استخدام بطاريات جديدة وقديمة أو استخدام نوعين مختلفين من البطاريات معاً.
- تخلص من البطاريات المستعملة وفقاً للقوانين المحلية.
- يُرجى ملاحظة أنه إذا تم تركيب أجهزة عرض متعددة في مكان قريب، فقد تضيء أجهزة عرض أخرى عن غير قصد عند تشغيل الطاقة باستخدام جهاز التحكم عن بُعد.

1. إلقاء نظرة عامة على المُنتَج والتحقُّق من العناصر المُورَدة وأسماء الأجزاء

استخدام وحدة التحكم عن بُعد بالتشغيل السلكي

قم بتوصيل أحد طرفي كبل التحكم عن بُعد بالطرفية REMOTE والطرف الآخر بمقبس التحكم عن بُعد بجهاز التحكم عن بُعد.

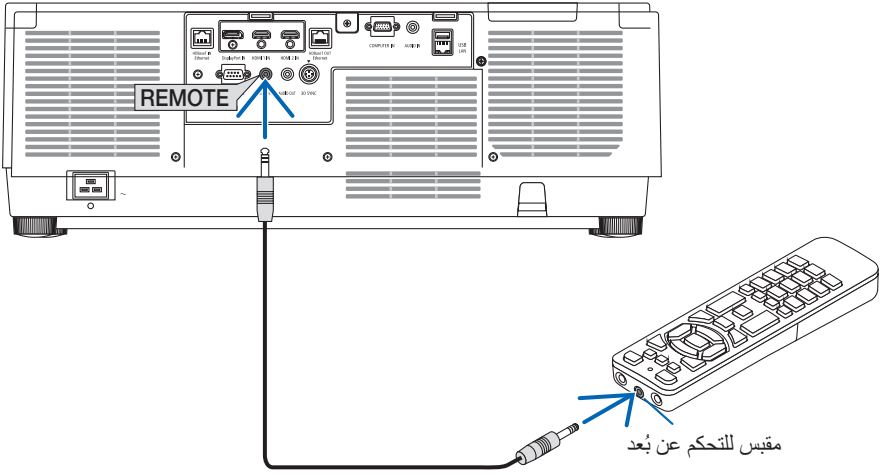

ملاحظة:

- عند إدخال كبل التحكم عن بُعد في الطرفية REMOTE، فإن جهاز التحكم عن بُعد لا يعمل للاتصال اللاسلكي بالأشعة تحت الحمراء.
- لن يتم توفير الطاقة لجهاز التحكم عن بُعد من قِبَل جهاز العرض عبر المقبس REMOTE. يلزم وجود بطارية عند استخدام جهاز التحكم عن بُعد في التشغيل السلكي.

2. عرض صورة (عملية التشغيل الأساسية)

ستجد في هذا القسم شرحًا حول كيفية تشغيل جهاز العرض وعرض صورة على الشاشة.

2-1. خطوات عرض الصورة

الخطوة 1

- توصيل الحاسب الآلي / توصيل كبل الطاقة (← صفحة 17)



الخطوة 2

- تشغيل جهاز العرض (← صفحة 20)



الخطوة 3

- اختبار مصدر تشغيل (← صفحة 23)



الخطوة 4

- تعديل مقاس الصورة وموضعها (← صفحة 26)
- تصحيح التشوه شبه المنحرف [زاوية الصورة] (← صفحة 45)



الخطوة 5

- تعديل الصورة والصوت (← صفحة 36)



الخطوة 6

- عمل عرض تقديمي



الخطوة 7

- إيقاف تشغيل جهاز العرض (← صفحة 37)



الخطوة 8

- ما بعد الاستخدام (← صفحة 38)

2. عرض صورة (عملية التشغيل الأساسية)

2-2. توصيل الحاسب الآلي/توصيل كبل الطاقة

1. وصل الحاسب الآلي بجهاز العرض.

سيوضح لك هذا القسم عملية التوصيل الأساسي بالحاسب الآلي. للمزيد من المعلومات عن التوصيلات الأخرى، راجع موضوع "6. التوصيل بالأجهزة الأخرى" في صفحة 159.

وصّل الوحدة الطرفية لخرج الشاشة (منفذ توصيل D-Sub صغير مزود بـ 15 سنًا) الموجود بالكمبيوتر بالوحدة الطرفية لدخل الفيديو الخاص بالحاسب الآلي الموجودة بجهاز العرض من خلال كبل كمبيوتر متوفر بالأسواق (مزود بحلقة حديدية) ثم أدر مقابض أطراف التوصيل لإحكام ربطها.

2. وصل كبل الطاقة المرفق بجهاز العرض.

قم أولاً بتوصيل كبل الطاقة المرفق المزود بثلاثة سنون بالوحدة الطرفية لدخل التيار المتردد في جهاز العرض، ثم وصل قابس آخر لكبل الطاقة المرفق مباشرة بمأخذ التيار الكهربائي في الحائط. تجنّب استخدام أي مهايئ للقابس.

⚠ تنبيه:

- هذا الجهاز مُصمّم للاستخدام بحيث يتم توصيل كبل الطاقة بالأرضي. إذا لم يكن كبل الطاقة موصلًا بالأرضي، فقد تحدث صدمة كهربائية. من فضلك تأكد أن كبل الطاقة موصل بالأرضي بصورة صحيحة. تجنّب استخدام مهايئ للمحوّل بمقيس ثنائي النواة.
- تأكد من توصيل جهاز العرض والكمبيوتر (مصدر الإشارة) بنفس نقطة التأسيس. في حال سيتم توصيل جهاز العرض والكمبيوتر (مصدر الإشارة) بنقاط تأسيس مختلفة، فقد تؤدي التقلبات المحتملة في الأرض إلى نشوب حريق أو دخان.
- لمنع تحريك كبل الطاقة من مكانه، تأكد من إدخال جميع شعب قابس كبل الطاقة بالكامل في الوحدة الطرفية لدخل التيار المتردد (AC IN) بجهاز العرض قبل استخدام مصدّ كبل الطاقة، فالتوصيل غير المحكم لكبل الطاقة قد ينتج عنه نشوب حريق أو حدوث صدمة كهربائية.

بمجرد توصيل كبل الطاقة، يضيء المؤشر POWER في جهاز العرض باللون الأخضر. (← صفحة 191)

2. عرض صورة (عملية التشغيل الأساسية)

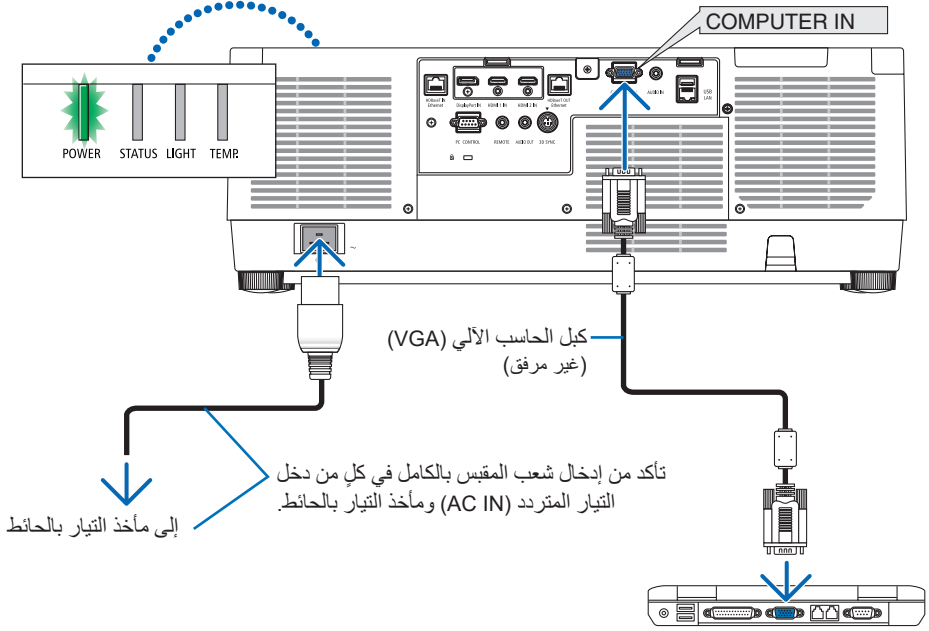

قد ترتفع حرارة بعض أجزاء جهاز العرض مؤقتًا إذا تم إيقاف تشغيله باستخدام الزر POWER أو في حال فصل وحدة الإمداد بالتيار المتردد أثناء التشغيل العادي لجهاز العرض.
توخ الحذر عند حمل جهاز العرض.

2. عرض صورة (عملية التشغيل الأساسية)

استخدام مصدّ كبل الطاقة

لحماية كبل الطاقة من التعرّض للخلع بطريق الخطأ من دخل التيار المتردد بجهاز العرض، استخدم مصدّ كبل الطاقة.

⚠ تنبيه:

لمنع تحرك كبل الطاقة من مكانه، تأكد من إدخال جميع شعب كبل الطاقة بالكامل في الوحدة الطرفية لدخل التيار المتردد (AC IN) بجهاز العرض قبل استخدام مصدّ كبل الطاقة لإصلاح كبل الطاقة؛ فالتوصيل غير المحكم لكبل الطاقة قد ينتج عنه نشوب حريق أو حدوث صدمة كهربائية.

ملاحظة:

- إذا قمت بسحب سلك مصدر الإمداد بالطاقة أثناء تثبيت الموصل، فقد تسقط الوحدة الرئيسية وتتعرّض للتلف.

تركيب مصدّ كبل الطاقة

- ① اجعل المشبك مواجهًا لسلك مصدر الإمداد بالطاقة وقم بمحاذاة طرف سداة كبل مصدر الإمداد بالطاقة مع الفتحة الموجودة أسفل طرفية AC IN وادفعه للداخل.
- ② مرّر كبل مصدر الإمداد بالطاقة من خلال المشبك واضغط على المشبك لتثبيته.
- ③ مرّر المشبك وصولاً إلى قاعدة قابس الطاقة.

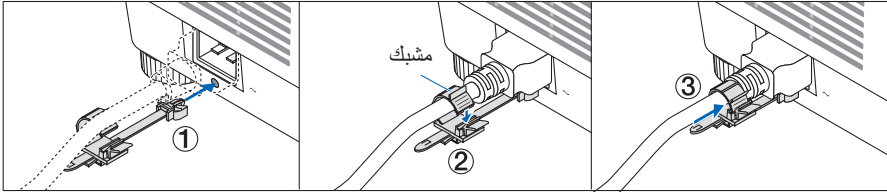

فصل كبل الطاقة

- ① اسحب إلى الوضع المناسب مع الضغط على مقبض مصدّ كبل الطاقة لأسفل.
- ② اضغط لأسفل على المقبض الموجود على المشبك لفتح المشبك وإخراج كبل الطاقة.
- ③ ادفع الجزء المجهّز من مصدّ كبل الطاقة واسحبه من اليسار واليمين لخلعه من الوحدة الرئيسية.

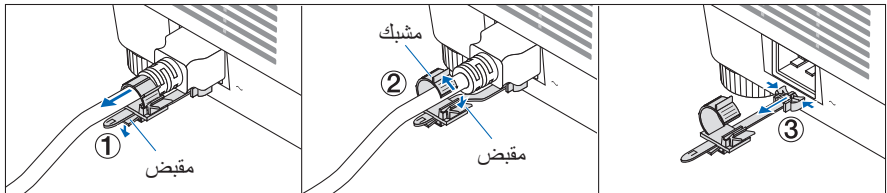



تحذير

يقوم جهاز العرض بتوليد ضوء قوي. عندما يتم تشغيل الطاقة، احرص على التشغيل من الجهة الجانبية أو الخلفية لجهاز العرض (خارج منطقة الخطر). كذلك، عند تشغيل الجهاز، تأكد من عدم وجود أحد في مدى العرض ينظر في العدسة.

1. اخلع غطاء العدسة.

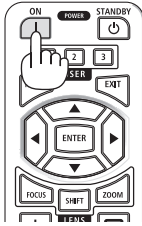
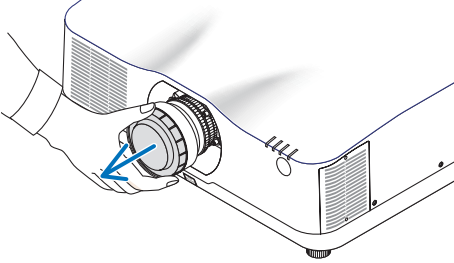

2. اضغط على الزر (POWER) (⏻) باحواية جهاز العرض، أو على الزر POWER ON بوحدة التحكم عن بُعد.

يبدأ المؤشر POWER المضيء باللون الأخضر في الوميض باللون الأزرق. وبعد ذلك، تُعرض الصورة على الشاشة.

تلميح:

- عندما تُعرض الرسالة

"البرجيتور مغلق! ادخل كلمتك الأساسية."

(جهاز العرض مغلق، أدخل كلمة المرور)، فإن ذلك

يعني أن خاصية [السرية] مشغلة. (← صفحة 50)

بعد تشغيل جهاز العرض، تأكد من تشغيل مصدر الفيديو أو الكمبيوتر.

ملاحظة:

- في حال عدم وجود إشارة دخل، تُعرض شاشة زرقاء خلفية زرقاء (وفقاً لإعدادات قائمة المصنع الافتراضية).

2. عرض صورة (عملية التشغيل الأساسية)

إجراء معايرة العدسة

بعد تركيب وحدة العدسة المتوفرة بشكل منفصل أو استبدال وحدة عدسة، قم بإجراء عملية [معايرة العدسة] من خلال الضغط مع الاستمرار في الضغط على الزر L-CALIB./ZOOM الموجود بحاوية جهاز العرض لأكثر من ثانيتين. فالمعايرة من شأنها أن تضبط المدى القابل للتعديل للزوم والإزاحة والتركيز البؤري. في حالة عدم إجراء المعايرة، قد لا تحصل على أفضل نتيجة للتركيز البؤري والزوم حتى بعد ضبط التركيز البؤري والزوم للعدسة.

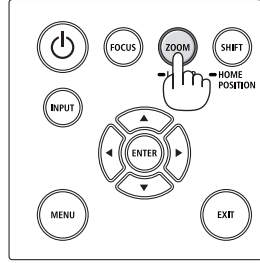

ملاحظة:

- وظيفة [معايرة العدسة] غير متاحة مع وحدة العدسة NP44ML.

2. عرض صورة (عملية التشغيل الأساسية)

ملحوظة حول شاشة بدء التشغيل (شاشة تحديد لغة القائمة)

عند قيامك بتشغيل جهاز العرض للمرة الأولى، ستظهر لك قائمة بدء التشغيل. تمنحك هذه القائمة الفرصة لاختيار واحدة من 30 لغة للقائمة.

لاختيار لغة القائمة، اتبع الخطوات التالية:

1. استخدم الزر ▲ أو ▼ أو ◀ أو ▶ لاختيار لغة من بين 30 لغة من القائمة.

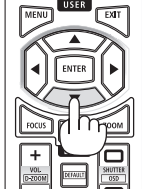

2. اضغط على الزر ENTER لتنفيذ الاختيار.

بعد الانتهاء من هذه الخطوة، يمكنك المتابعة إلى تشغيل القائمة.

يمكنك اختيار لغة القائمة لاحقاً إذا أردت ذلك.

(← [لغة] في صفحة 86 و 123)

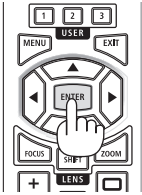

ملاحظة:

- في حال ظهور الرسالة [يرجى ضبط "التاريخ والوقت"], عندئذ يُرجى ضبط التاريخ والوقت الحاليين. (← صفحة 137)
- أما في حالة عدم ظهور هذه الرسالة، فإنه يُوصى باختيار [إعدادات التاريخ والوقت] لاستكمال هذه الخطوة.
- احرص على عدم غلق غطاء العدسة أثناء تشغيل جهاز العرض.
- ففي حال تركيب غطاء العدسة أثناء التشغيل؛ فقد يلتوي بفعل الحرارة المرتفعة.
- إذا أضاء المؤشر STATUS باللون البرتقالي عند الضغط على زر الطاقة، عندئذ لن يتم تشغيل جهاز العرض طالما أن [قفل لوحة التحكم] مضبوط على [تشغيل]. قم بإلغاء القفل بإيقاف تشغيل هذه الوظيفة. (← صفحة 137)
- أثناء وميض المؤشر POWER باللون الأزرق في دورات قصيرة، عندئذ يتعذر إيقاف التشغيل باستخدام زر الطاقة.

2. عرض صورة (عملية التشغيل الأساسية)

2-4. اختيار مصدر تشغيل

اختيار مصدر الحاسب الآلي أو الفيديو

ملاحظة:

- قم بتشغيل مصدر الحاسب الآلي أو الفيديو المتصل بجهاز العرض.

التقاط الإشارات تلقائيًا

اضغط على الزر INPUT لمدة ثانية واحدة أو أكثر. سيبحث جهاز العرض عن مصدر الدخل المتاح ويعرضه. كما سيتغير مصدر الدخل على النحو التالي:

HDMI1 ← HDMI2 ← DisplayPort ← حاسب آلي ← HDBaseT
... ← HDMI1 ←

- اضغط عليه لبرهة لعرض شاشة [الدخل].

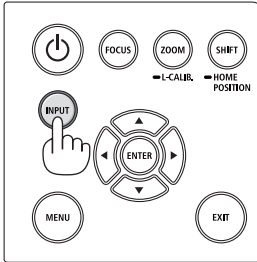

- اضغط على الزرين ▼/▲ لمطابقة الوحدة الطرفية لدخل الهدف ثم اضغط على الزر ENTER لتبديل الدخل. لحذف عرض القائمة في شاشة [الدخل]، اضغط على الزر MENU أو EXIT.

تلميح:

- في حالة عدم وجود إشارة دخل، سيتم تخطي الدخل.

استخدام وحدة التحكم عن بُعد

اضغط على أي من الأزرار HDMI1 أو HDMI2 أو HDBaseT أو DP1 أو COMP.

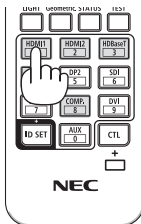

2. عرض صورة (عملية التشغيل الأساسية)

اختيار مصدر افتراضي

يمكنك تعيين أحد المصادر كمصدر افتراضي بحيث يعرض في كل مرة يتم فيها تشغيل جهاز العرض.

1. اضغط على الزر **MENU**.
عندئذٍ تظهر القائمة.
2. اضغط على الزر ▶ لاختيار [إعداد]، ثم اضغط على الزر ▼ أو الزر **ENTER** لاختيار [قائمة(1)].
3. اضغط على الزر ▶ لاختيار [خيارات المصدر]، ثم اضغط على الزر ▼ أو الزر **ENTER**.
4. اضغط على الزر ▼ ثلاث مرات لتحديد [اختيار الدخل الافتراضي] ثم اضغط على الزر **ENTER**.



تُعرض عندئذٍ شاشة [اختيار الدخل الافتراضي].

(← صفحة 150)



5. حدّد أحد المصادر كمصدر افتراضي واضغط على الزر **ENTER**.
6. اضغط على الزر **EXIT** عدة مرات لإغلاق القائمة.
7. أعد تشغيل جهاز العرض.
سيتم عرض المصدر الذي اخترته في الخطوة 5.

ملاحظة:

- لن يتم اختيار [HDBaseT] تلقائيًا حتى في حالة تشغيل وظيفة [تلقائي]. لتعيين الشبكة كمصدر تشغيل افتراضي، اختر [HDBaseT].

2. عرض صورة (عملية التشغيل الأساسية)

تلميح:

- عندما يكون جهاز العرض مضبوطاً على نمط الاستعداد، فإن تطبيق إشارة الكمبيوتر الصادرة عن حاسب آلي متصل بالدخل COMPUTER IN يشغل الجهاز ويعرض صورة الحاسب الألي في وقت واحد. ([اختيار تشغيل تلقائي] ← صفحة 154)
 - في لوحة مفاتيح نظام التشغيل Windows 10، تتوافر مجموعة مفاتيح Windows و P التي تتيح ضبط شاشة العرض الخارجية بسرعة وسهولة.
-

2. عرض صورة (عملية التشغيل الأساسية)

2-5. ضبط مقياس الصورة وموضعها

استخدم إزاحة العدسة، وقاعدة الإمالة القابلة للضبط، وزووم والتركيز البؤري لضبط حجم الصورة وموضعها. لم ترد الرسومات والكتابات في هذا الفصل لوضوحها.

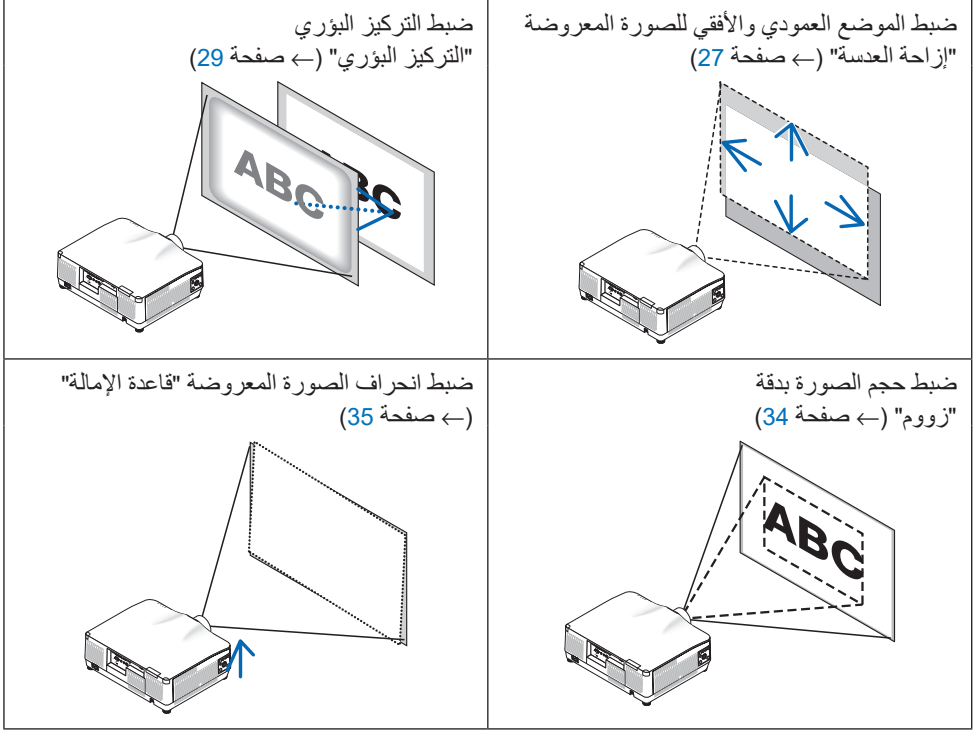

2. عرض صورة (عملية التشغيل الأساسية)

ضبط الوضع العمودي للصورة المعروضة (إزاحة العدسة)



تنبيه

- يمكنك عمل إجراءات الضبط من الجزء الخلفي أو الجانبي لجهاز العرض. في حال إجراء تعديلات من الأمام، يمكن أن تتعرض عينيك إلى ضوء قوي وتصاب بجروح.
- أبعد يدك عن موضع تركيب العدسة أثناء إجراء إزاحة العدسة، فعدم مراعاة ذلك قد يؤدي إلى انحصار أصابعك بفعل العدسة المتحركة.



1. اضغط إما على الزر HOME POSITION/SHIFT بحاوية جهاز العرض أو على الزر SHIFT بوحدة التحكم عن بُعد.
تظهر شاشة [إزاحة العدسة].

2. اضغط على الأزرار ▲▼◀▶ لتحريك الصورة المعروضة.

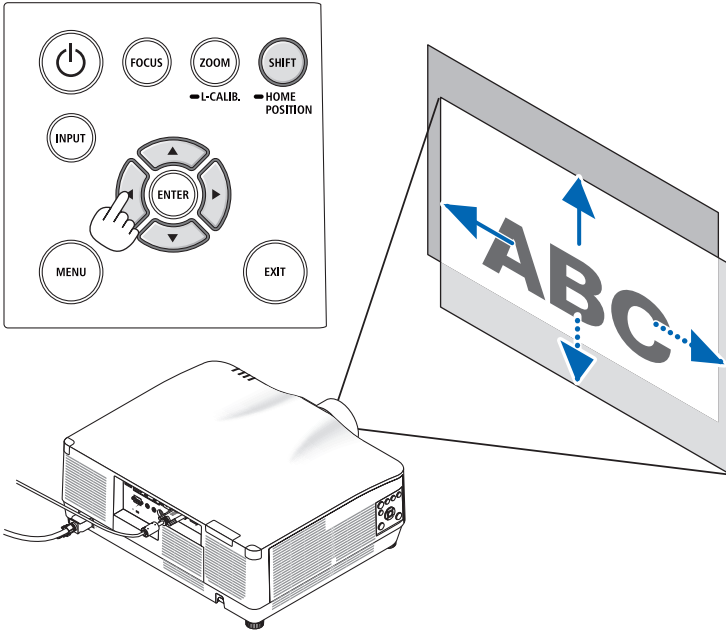

إرجاع العدسة إلى الوضع الأصلي

اضغط مع الاستمرار في الضغط على الزر HOME POSITION/SHIFT لأكثر من ثانيتين، فتعود العدسة المركبة بجهاز العرض إلى وضعها الأصلي. (في المركز تقريبًا)

2. عرض صورة (عملية التشغيل الأساسية)

ملاحظة:

- في حال إزاحة العدسة إلى الحد الأقصى في الاتجاه القطري، تتحول المنطقة الطرفية للشاشة إلى اللون الأسود أو تُغطى بالظلال.
- استخدم العدسة NP11FL في الموضع الأصلي. إذا لزم الأمر، اضبط موضع الصورة المعروضة بدقة باستخدام وظيفة إزاحة العدسة.
- يجب تركيب العدسة NP44ML على جهاز العرض باستخدام مجموعة الدعم المباعة على حدة (NP02LK). قم بحلّ مسامير قوس الدعم، عندئذ يمكنك تعديل إزاحة العدسة بدقة. اطلب من الوكيل الذي تتعامل معه تركيب مجموعة الدعم وتعديلها.

تلميح:

- يوضح الشكل الوارد أدناه نطاق تعديل إزاحة العدسة (طريقة العرض: مكتبي/أمامي) لوحدة العدسة NP41ZL. راجع صفحة 175 لوحدة العدسات الأخرى.

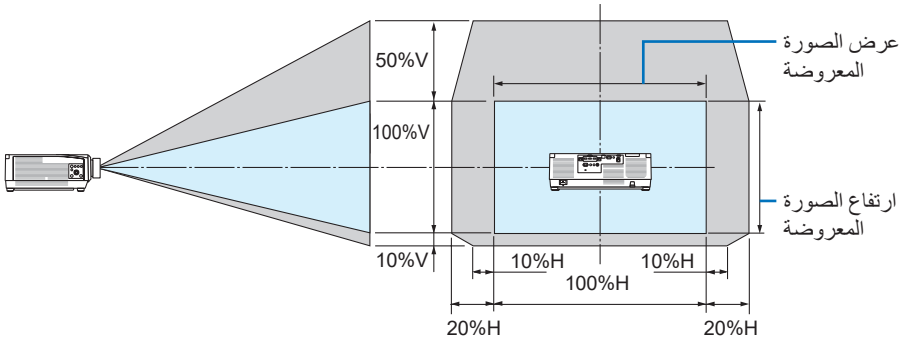

شرح الرموز: يشير حرف V إلى الوضع العمودي (ارتفاع الصورة المعروضة)، بينما يشير حرف H إلى الوضع الأفقي (عرض الصورة المعروضة).

2. عرض صورة (عملية التشغيل الأساسية)

التركيز البؤري

يُنصح به لإجراء ضبط التركيز البؤري بعد ترك جهاز العرض في حالة نموذج الفحص للعرض لأكثر من 30 دقيقة. يُرجى الرجوع إلى صفحة 92 في دليل المستخدم حول موضوع نموذج الفحص.

العدسة المستخدمة: NP15ZL/NP14ZL/NP13ZL/NP12ZL (تركيز بؤري يدوي)

استخدم عجلة التركيز البؤري للحصول على أفضل تركيز بؤري.

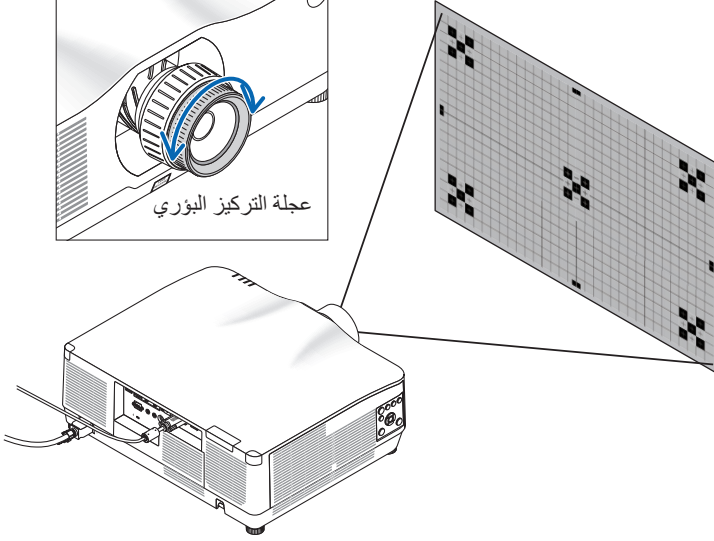

2. عرض صورة (عملية التشغيل الأساسية)

العدسة المستخدمة: NP11FL (تركيز بؤري يدوي)

مع عدسة NP11FL، اضبط التركيز البؤري وتشوّه الصورة.
التحضيرات:

اضغط مع الاستمرار على الزر HOME POSITION/SHIFT الموجود على الحاوية لمدة تزيد عن ثانيتين لإرجاع العدسة مرة أخرى إلى وضعها الأصلي.

1. أدر عجلة تصحيح التشوّه إلى الحافة اليسرى.

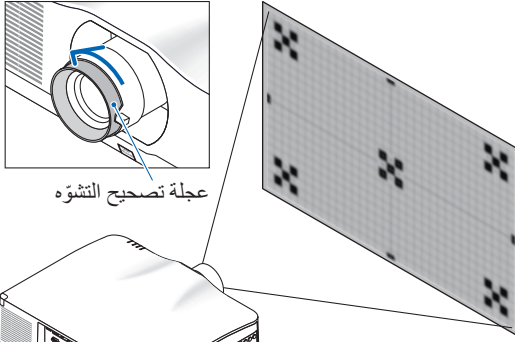

عجلة تصحيح التشوّه

2. أدر ذراع التركيز البؤري في اتجاه عقارب الساعة وعكس اتجاه عقارب الساعة لضبط التركيز البؤري في وسط الشاشة.

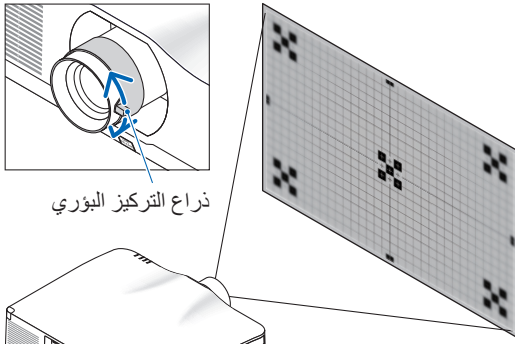

ذراع التركيز البؤري

3. استخدم عجلة تصحيح التشوّه لتصحيح تشوّه الشاشة.

(يؤدي هذا أيضاً إلى وضع منطقة الشاشة الطرفية في البؤرة.)

4. استخدم ذراع التركيز البؤري لضبط التركيز البؤري الكلي للشاشة.

* إذا كان التركيز البؤري في منتصف الشاشة مغلقاً، فأدر عجلة تصحيح التشوّه عكس اتجاه عقارب الساعة قليلاً. يمكن الآن ضبط التركيز البؤري في منتصف الشاشة باستخدام ذراع التركيز البؤري.

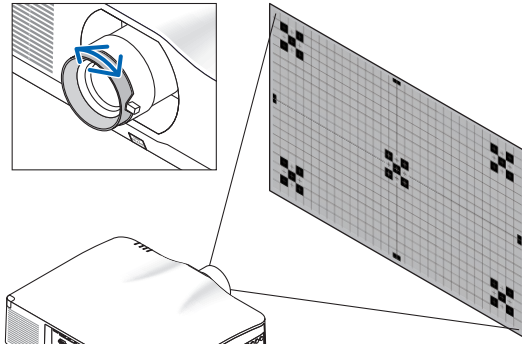

2. عرض صورة (عملية التشغيل الأساسية)

العدسة المستخدمة: NP41ZL/NP40ZL (تركيز بؤري آلي)

1. اضغط على الزر FOCUS.

عندئذ تظهر شاشة التحكم [تركيز العدسة].

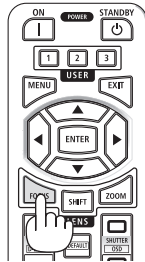
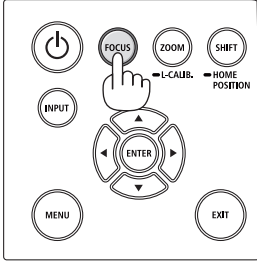

اضغط على الأزرار ◀ ▶ لضبط التركيز البؤري.

2. عندما يكون المؤشر على خيار [الوسط] في قائمة

المعلومات المعروضة على الشاشة، اضغط إما على الزر ◀ أو ▶ لمحاذاة التركيز البؤري حول المحور البصري.

* توضح الصورة مثالاً عند انتقال إزاحة العدسة لأعلى. ويكون التركيز البؤري محاذاً للجزء السفلي من الشاشة.

وعندما تكون العدسة في المنتصف، يكون التركيز البؤري محاذاً لمركز الشاشة.

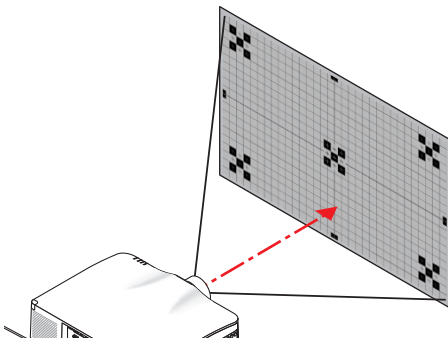
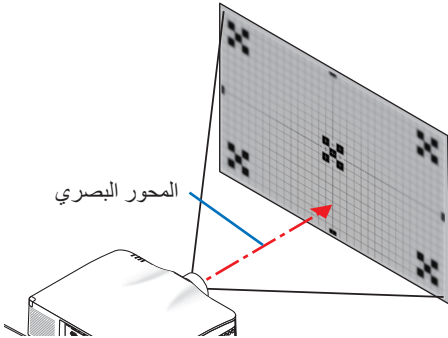
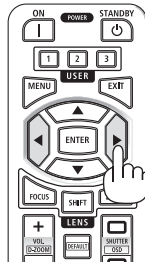
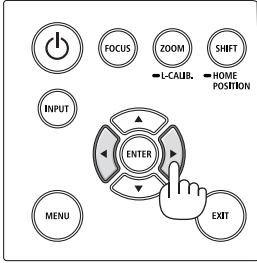

3. اضغط على الزر ▼ لاختيار خاصية [محيط] من قائمة

المعلومات المعروضة على الشاشة، ثم اضغط إما على الزر ◀ أو ▶ لمحاذاة تركيز المنطقة الطرفية للشاشة. أثناء هذه العملية، سيتم الحفاظ على التركيز البؤري حول المحور البصري.



2. عرض صورة (عملية التشغيل الأساسية)

العدسة المستخدمة: NP43ZL (تركيز بؤري آلي)

1. اضغط على الزر FOCUS.

عندئذ تظهر شاشة التحكم [تركيز العدسة].

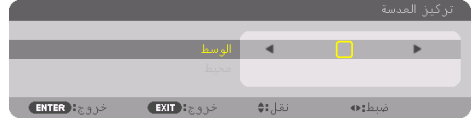

اضغط على الأزرار ◀▶ لضبط التركيز البؤري.

* يُرجى العلم أن خاصية [محيط] مع التركيز البؤري للعدسة غير متاحة مع وحدة العدسة هذه.

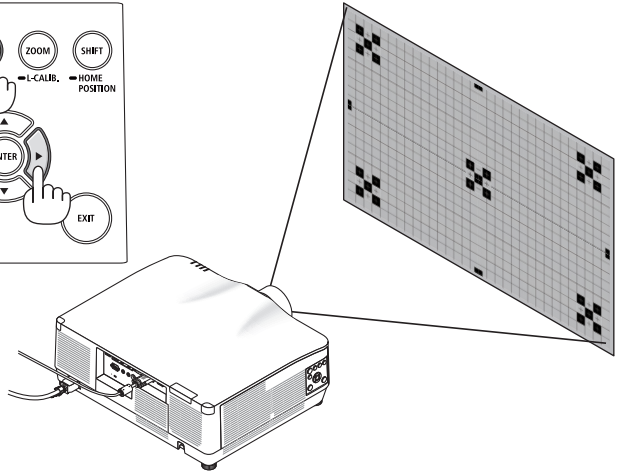
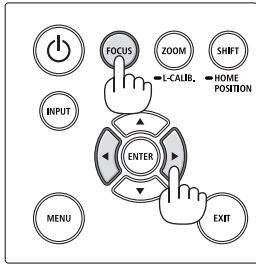
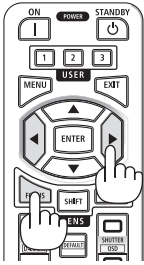

2. عرض صورة (عملية التشغيل الأساسية)

العدسة المستخدمة: NP44ML (تركيز بؤري آلي)

- عند الضغط على الأزرار بالوحدة الرئيسية بينما وحدة العدسة NP44ML مركبة، فهناك خطر اقتحام منطقة الخطر وعلى بُعد متر واحد من المنطقة الاحترازية. نوصي باستخدام جهاز التحكم عن بُعد عند تشغيل الوحدة لأسباب تتعلق بالسلامة.
 - يجب تركيب العدسة NP44ML على جهاز العرض باستخدام مجموعة الدعم المباعة على حدة (NP02LK). اطلب من الوكيل الذي تتعامل معه تركيب مجموعة الدعم وتعديلها.
- مجموعة الدعم غير معروضة في هذا الرسم التوضيحي.

1. اضغط على الزر FOCUS.

عندئذ تظهر شاشة التحكم [تركيز العدسة].



- اضغط على الأزرار ◀▶ لضبط التركيز البؤري لمركز الشاشة.
- * يُرجى العلم أن خاصية [محيط] مع التركيز البؤري للعدسة غير متاحة مع وحدة العدسة هذه.

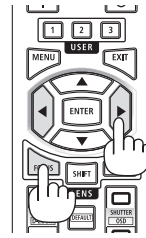

2. اضغط على الزر ZOOM/L-CALIB. بحاوية جهاز العرض.

عندئذ تظهر شاشة التحكم [زووم العدسة].

- * بطريقة أخرى، اضغط على الزر ZOOM في وحدة التحكم عن بُعد.



- اضغط على الأزرار ◀▶ لمحاذاة التركيز البؤري للمنطقة الطرفية للشاشة.

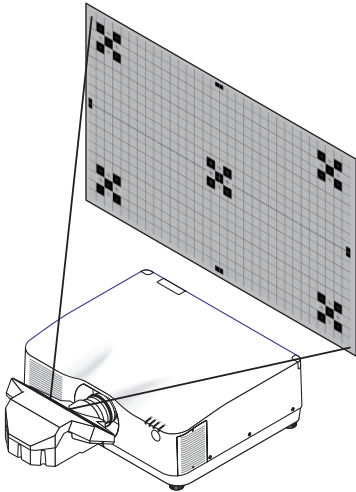
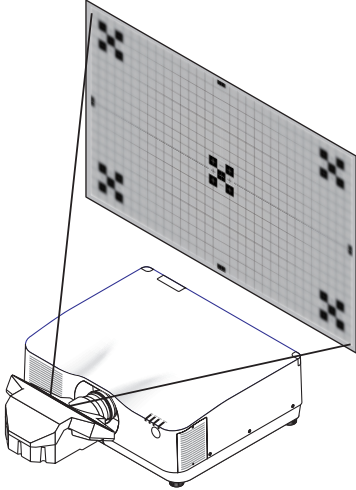
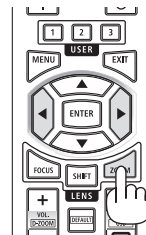

2. عرض صورة (عملية التشغيل الأساسية)

الزوم

العدسة المستخدمة: NP15ZL/NP14ZL/NP13ZL/NP12ZL (زوم يدوي)
أدر عجلة الزوم باتجاه عقارب الساعة وعكس اتجاه عقارب الساعة.

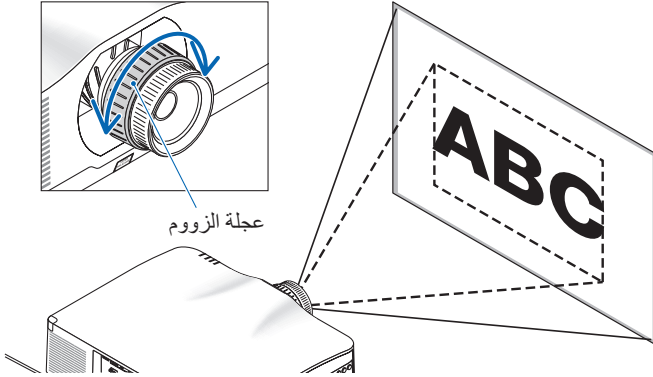

العدسة المستخدمة: NP43ZL/NP41ZL/NP40ZL (زوم آلي)

1. اضغط على الزر L-CALIB./ZOOM.

عندئذ تظهر نافذة ضبط [زوم].



* بطريقة أخرى، اضغط على الزر ZOOM في وحدة التحكم عن بُعد.
اضغط على الأزرار ◀▶ لضبط الزوم.

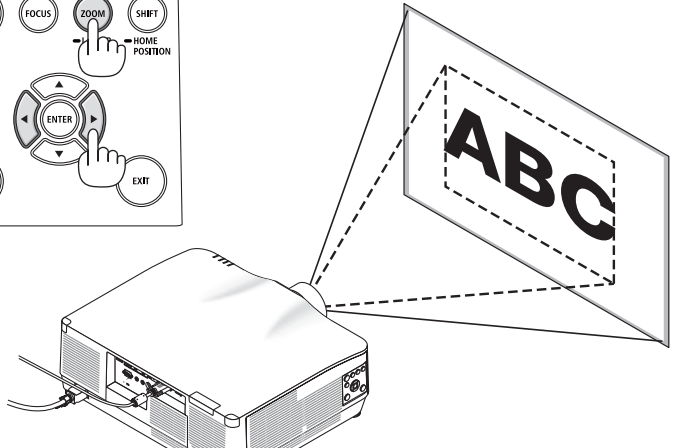
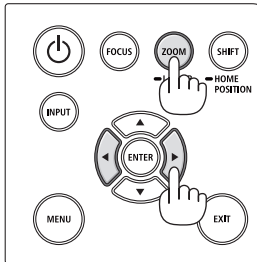
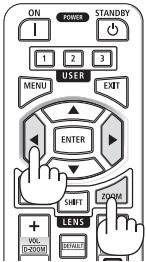

ضبط قاعدة الإمالة

1. أدر قاعدتي الإمالة اليسرى واليمنى لضبطهما.

تطول قاعدة الإمالة وتقصر عند تدويرها.

أدر إحدى قاعدتي الإمالة لضبط الصورة إلى أن تصبح الصورة مستوية.

- في حال تشوّه الصورة المعروضة، راجع موضوع "3-5 تصحيح تشوّه الصورة الأفقي والعمودي [زاوية الصورة]" (← صفحة 45) وكذلك "[التصحيح الهندسي]" (← صفحة 113).
- يمكن إطالة قاعدة الإمالة بمقدار 10 مم/0.4 بوصة بحد أقصى.
- يمكن استخدام قاعدة الإمالة بمقدار 1.4 درجة بحد أقصى إمالة لجهاز العرض.

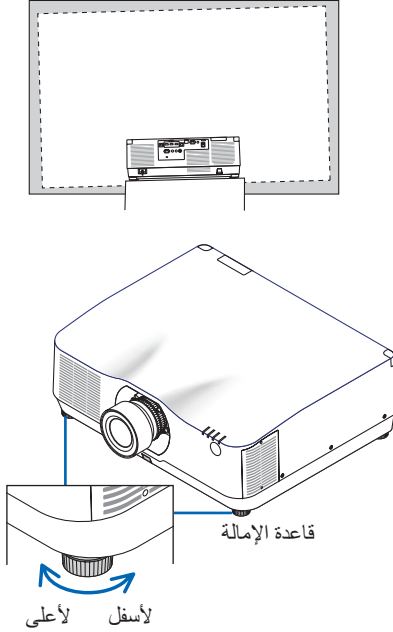

ملاحظة:

- احرص على عدم إطالة قاعدة الإمالة لأكثر من 10 مم/0.4 بوصة، وإلا فسوف يؤدي ذلك إلى عدم استقرار جهاز العرض في موضعه.
- لا تستخدم قاعدة الإمالة لأي غرض آخر بخلاف ضبط انحراف زاوية تركيب جهاز العرض. التعامل مع قاعدة الإمالة بشكل غير صحيح، مثل حمل جهاز العرض من خلال الإمساك بقاعدة الإمالة أو تعليقه على حائط باستخدام قاعدة الإمالة، يمكن أن يُلحق الضرر بجهاز العرض.

2-6. ضبط الصورة والصوت

ضبط الصورة

اعرض قائمة المعلومات المعروضة على الشاشة واضبط الصورة. (← صفحة 96)

زيادة أو خفض مستوى الصوت

يمكن ضبط مستوى الصوت من الوحدة الطرفية AUDIO OUT.

ملاحظة مهمة:

- لا ترفع مستوى الصوت إلى الحد الأقصى بنظام السماعات الخارجي الموصل بالمقبس AUDIO OUT الخاص بجهاز العرض. فالقيام بذلك قد يؤدي إلى إصدار صوت عالٍ على نحو غير متوقع أثناء تشغيل أو إيقاف تشغيل جهاز العرض، مما ينتج عنه إلحاق الضرر بحاسة السمع لديك. وعند ضبط مستوى الصوت بنظام السماعات الخارجي، احرص على أن يكون مستوى الصوت بنظام السماعات أقل من نصف القيمة واضبط مستوى الصوت بجهاز العرض للحصول على مستوى الصوت المناسب.

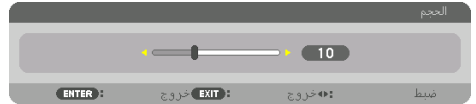
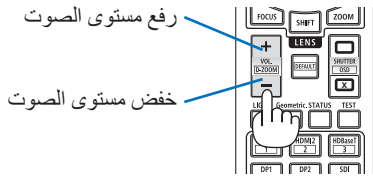

في حالة عدم ظهور أية قوائم، تعمل الأزرار ◀ و ▶ بحاوية جهاز العرض بمثابة مفتاحي تحكم في مستوى الصوت.

- في وحدة التحكم عن بُعد، اضغط على الزر D-ZOOM/VOL (+) أو (-).

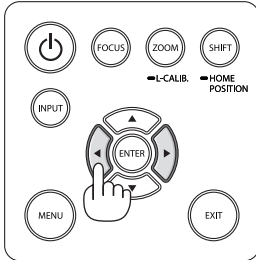

ملاحظة:

- لا يمكن ضبط مستوى الصوت باستخدام الزر ◀ أو ▶ في الحالات التالية.

- عندما تظهر قائمة المعلومات المعروضة على الشاشة
- عند تكبير الشاشة بالضغط على الأزرار D-ZOOM/VOL (+) (-) أثناء الضغط باستمرار على الزر CTL في وحدة التحكم عن بُعد

7-2. إيقاف تشغيل جهاز العرض

لإيقاف تشغيل جهاز العرض:

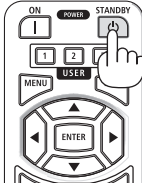

1. أولاً، اضغط على الزر (POWER) (إيقاف تشغيل) بجوارية جهاز العرض أو على الزر POWER STANDBY بوحدة التحكم عن بُعد.

ستظهر الرسالة [إطفاء الطاقة / هل أنت متأكد؟ / انخفاض الانبعاثات الكربونية في المرة الواحدة 0.000[g-CO2]].

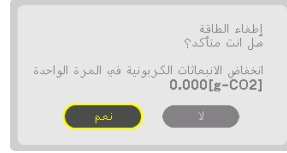

2. ثانيًا، اضغط على الزر ENTER أو على الزر

(POWER) (إيقاف تشغيل) مرة أخرى.

سينطفئ مصدر الضوء وسيتم قطع الإمداد بالطاقة.

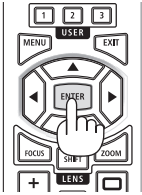

⚠ تنبيه

- قد ترتفع حرارة بعض أجزاء جهاز العرض مؤقتًا إذا تم إيقاف تشغيله باستخدام الزر POWER أو في حال فصل وحدة الإمداد بالتيار المتردد أثناء التشغيل العادي لجهاز العرض. توخ الحذر عند حمل جهاز العرض.

ملاحظة:

- أثناء وميض المؤشر POWER باللون الأزرق في دورات قصيرة، يتعدّر إيقاف التشغيل.
- لا يمكنك إيقاف التشغيل خلال 60 ثانية عقب تشغيل الجهاز مباشرة وعرض الصورة.
- لا تفصل كبل الطاقة من جهاز العرض أو من مأخذ التيار الكهربائي أثناء عرض إحدى الصور؛ فقد يؤدي ذلك إلى تلف الوحدة الطرفية لدخل التيار المتردد بجهاز العرض أو مقيس التيار الكهربائي. لإيقاف تشغيل التيار المتردد أثناء عرض صورة، استخدم مفتاح الموزع الكهربائي أو القاطع الكهربائي، وما إلى ذلك.
- لا تفصل وحدة إمداد جهاز العرض بالتيار المتردد في غضون 10 ثوانٍ من القيام بالتعديلات أو ضبط التغييرات وإغلاق القائمة، فقد يؤدي ذلك إلى ضياع التعديلات والإعدادات.

2. عرض صورة (عملية التشغيل الأساسية)

2-8. ما بعد الاستخدام

1. انزع كبل الطاقة.
2. افصل أي كبلات أخرى.
3. ركب غطاء العدسة على العدسة ذاتها.
4. قبل نقل جهاز العرض، اربط قاعدة الإمالة حال إطلانتها.

3. خصائص تسهيل الاستخدام

3-1. إطفاء ضوء جهاز العرض (غالق العدسة)

1. اضغط على الزر SHUTTER CLOSE (X) بوحدة التحكم عن بُعد.

فيتم إطفاء مصدر الضوء مؤقتًا.

اضغط على الزر SHUTTER OPEN (□) لإتاحة إضاءة الشاشة مجددًا.

• يمكنك ضبط ضوء العرض بحيث يظهر ويخفت تدريجيًا.

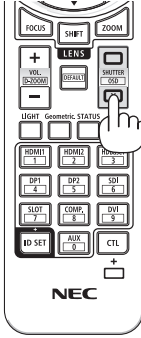

3-2. إيقاف تشغيل قائمة المعلومات المعروضة على الشاشة (كتم الصوت على الشاشة)

1. اضغط مع الاستمرار في الضغط على الزر CTL بوحدة التحكم عن بُعد واضغط على الزر OSD CLOSE (X).

تختفي عندئذ قائمة المعلومات المعروضة على الشاشة، وطرفية الدخل، وما إلى ذلك.

• لعرض المعلومات المعروضة على الشاشة، اضغط على الزر OSD OPEN (□) أثناء الضغط باستمرار على الزر CTL بوحدة التحكم عن بُعد.

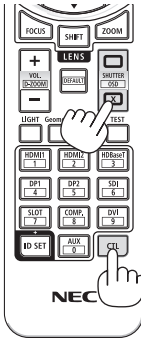

تلميح:

- لتأكيد تشغيل وظيفة كتم الصوت على الشاشة، اضغط على الزر MENU. إذا لم تُعرض قائمة المعلومات المعروضة على الشاشة حتى إذا ضغطت على الزر MENU فهذا يعني أن وظيفة كتم الصوت على الشاشة مُشغلة بالفعل.
- يتم الحفاظ على كتم الصوت على الشاشة حتى عند إيقاف تشغيل جهاز العرض،
- سيؤدي الضغط باستمرار على الزر MENU بحاوية جهاز العرض لمدة 10 ثوانٍ على الأقل إلى إيقاف تشغيل وظيفة كتم الصوت على الشاشة.

3-3. تكبير الصورة

يمكنك تكبير الصورة حتى أربع مرات.

ملاحظة:

- قد يقل أقصى حد للتكبير عن أربع مرات أو قد تتعرض الوظيفة لقيود، وذلك حسب إشارة الدخل.

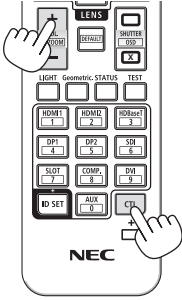

1. اضغط مع الاستمرار في الضغط على الزر CTL ثم اضغط على الزر D-ZOOM/VOL (+) بوحدة التحكم عن بُعد لتكبير الصورة.

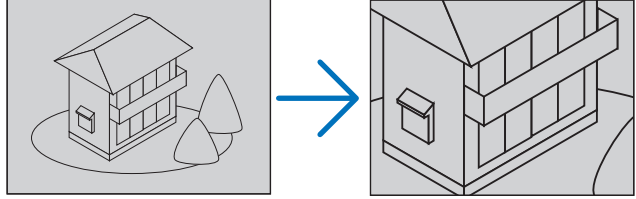

2. اضغط على الزر ▲▼▶◀.

عندئذ تتحرك منطقة الصورة المكبرة.

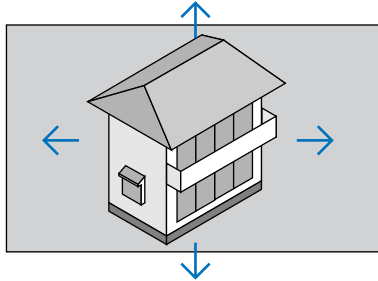

3. اضغط مع الاستمرار في الضغط على الزر CTL ثم اضغط على الزر D-ZOOM/VOL (-) بوحدة التحكم عن بُعد.

يقل حجم الصورة في كل مرة يتم الضغط فيها على الزر.

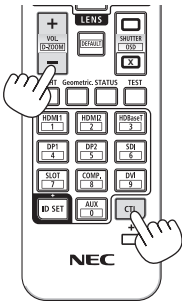

ملاحظة:

- سيتم تكبير حجم الصورة أو تصغيرها عند منتصف الشاشة.
- بمجرد عرض القائمة يتم إلغاء التكبير الحالي للصورة.

3. خصائص تسهيل الاستخدام

3-4. تعديل الإضاءة (السطوع) وتأثير توفير الطاقة

يمكنك ضبط خرج الوحدة إلى نطاق يتراوح من 50 إلى 100% (بزيادات 1%) والتحكم في السطوع بعد تعديله وذلك للحفاظ على ثباته. علاوة على ذلك، يمكنك ضبط [مرجعية نمط الإضاءة] على [ECO1] أو [ECO2] لتقليل السطوع وتشغيل الصوت. بفضل توفير استهلاك الطاقة، يمكن تقليل انبعاثات ثاني أكسيد الكربون من جهاز العرض هذا. هناك طريقتان لضبط وضع الإضاءة.

الصفحة	الوصف	اسم الوظيفة															
128	تُحفظ قيم ضبط [مرجعية نمط الإضاءة] والسطوع كإعداد مشترك لجميع إشارات الدخل. صالح عندما يتم يكون [الوضع] (- صفحة 96) مضبوطاً على [قياسي].	مرجعية نمط الإضاءة															
	<table border="1"> <thead> <tr> <th>الوصف</th> <th>الأيقونة بأسفل القائمة</th> <th>مرجعية نمط الإضاءة</th> </tr> </thead> <tbody> <tr> <td>تصبح الصورة أكثر سطوعاً من الوضع [عادي]. ومع ذلك، فإن ضوضاء التشغيل واستهلاك الطاقة ستزداد أيضاً بسبب التحكم في مروحة التبريد وفقاً للسطوع. وقد يقل أيضاً عمر المكونات البصرية وفقاً لبيئة التشغيل.</td> <td></td> <td>زيادة</td> </tr> <tr> <td>إضاءة 100% بدلاً من ذلك، يمكنك ضبط الخرج من 50 إلى 100% باستخدام [مرجعية ضبط الضوء].</td> <td></td> <td>عادي</td> </tr> <tr> <td>تصل الإضاءة إلى حوالي 80%. يتم أيضاً إبطاء سرعة مروحة التبريد تبعاً لذلك. يقل استهلاك الطاقة</td> <td></td> <td>ECO1</td> </tr> <tr> <td>تصل الإضاءة إلى حوالي 50%. يتم أيضاً إبطاء سرعة مروحة التبريد تبعاً لذلك. يقل استهلاك الطاقة إلى حد بعيد</td> <td></td> <td>ECO2</td> </tr> </tbody> </table>	الوصف	الأيقونة بأسفل القائمة	مرجعية نمط الإضاءة	تصبح الصورة أكثر سطوعاً من الوضع [عادي]. ومع ذلك، فإن ضوضاء التشغيل واستهلاك الطاقة ستزداد أيضاً بسبب التحكم في مروحة التبريد وفقاً للسطوع. وقد يقل أيضاً عمر المكونات البصرية وفقاً لبيئة التشغيل.		زيادة	إضاءة 100% بدلاً من ذلك، يمكنك ضبط الخرج من 50 إلى 100% باستخدام [مرجعية ضبط الضوء].		عادي	تصل الإضاءة إلى حوالي 80%. يتم أيضاً إبطاء سرعة مروحة التبريد تبعاً لذلك. يقل استهلاك الطاقة		ECO1	تصل الإضاءة إلى حوالي 50%. يتم أيضاً إبطاء سرعة مروحة التبريد تبعاً لذلك. يقل استهلاك الطاقة إلى حد بعيد		ECO2	
الوصف	الأيقونة بأسفل القائمة	مرجعية نمط الإضاءة															
تصبح الصورة أكثر سطوعاً من الوضع [عادي]. ومع ذلك، فإن ضوضاء التشغيل واستهلاك الطاقة ستزداد أيضاً بسبب التحكم في مروحة التبريد وفقاً للسطوع. وقد يقل أيضاً عمر المكونات البصرية وفقاً لبيئة التشغيل.		زيادة															
إضاءة 100% بدلاً من ذلك، يمكنك ضبط الخرج من 50 إلى 100% باستخدام [مرجعية ضبط الضوء].		عادي															
تصل الإضاءة إلى حوالي 80%. يتم أيضاً إبطاء سرعة مروحة التبريد تبعاً لذلك. يقل استهلاك الطاقة		ECO1															
تصل الإضاءة إلى حوالي 50%. يتم أيضاً إبطاء سرعة مروحة التبريد تبعاً لذلك. يقل استهلاك الطاقة إلى حد بعيد		ECO2															
99	اضبط السطوع واحفظه لكل إشارة دخل. صالح عندما يتم يكون [الوضع] (- صفحة 96) مضبوطاً على [عالي الجودة].	نمط الإضاءة															

3. خصائص تسهيل الاستخدام

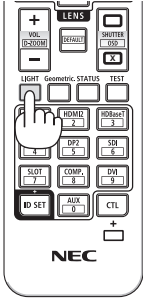

عرض شاشة [نمط الإضاءة]

1. اضغط على الزر LIGHT بوحدة التحكم عن بُعد،

عند تحديد [قياسي] ل- [الوضع]



تظهر عندئذ شاشة [مرجعية نمط الإضاءة].

عند تحديد [عالي الجودة] ل- [الوضع]



تظهر عندئذ شاشة [نمط الإضاءة].

قم بإجراء [ضبط الضوء]

سيتم هنا الاستعانة بشاشة [مرجعية نمط الإضاءة].

1. اضغط على الزر ▼ لضبط المؤشر على [مرجعية ضبط الضوء].



2. اضغط على الزر ◀▶ لإجراء الضبط.

للحفاظ على سطوع ثابت بعد الضبط، اضبط [إضاءة دائمة] على [تشغيل].

اضغط على الزر MENU لإلغاء شاشة القائمة.

تلميح:

- عادة ما تقل الإضاءة مع الاستخدام، ولكن مع اختيار نمط [إضاءة دائمة]، فإن المستشعرات الموجودة داخل جهاز العرض تقوم بال اكتشاف والضبط التلقائي للخروج، مما يؤدي بالتالي للحفاظ على إضاءة مستمرة طوال عمر وحدة الضوء. ومع ذلك، فإذا كان خرج السطوع قد تم ضبطه بالفعل على الحد الأقصى، فسوف يقل السطوع مع الاستخدام.

تغيير [مرجعية نمط الإضاءة]

1. بعد ضبط المؤشر على [مرجعية نمط الإضاءة]، اضغط على الزر **ENTER**.

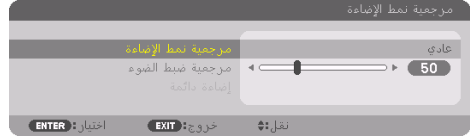

تظهر عندئذ شاشة اختيار [مرجعية نمط الإضاءة].

2. استخدم الأزرار ▲▼ لإجراء التحديد ثم اضغط على الزر **ENTER**.



تعود الشاشة إلى نافذة [مرجعية نمط الإضاءة] ويتم تطبيق الخيار المحدد. اضغط الزر **MENU** للعودة إلى النافذة الأصلية.

ملاحظة:

- يمكن التحقق من ساعات استخدام وحدة الإضاءة في [وقت الاستخدام] بالقائمة. اختر [معلومات] ← [وقت الاستخدام].
- بعد مرور دقيقة واحدة من ظهور شاشة زرقاء أو سوداء أو شاشة الشعاع على الجهاز، يتحول [مرجعية نمط الإضاءة] تلقائيًا إلى [ECO].
- قد تنخفض الإضاءة (السطوع) مؤقتًا اعتمادًا على درجة حرارة بيئة التشغيل وإعدادات [مرجعية نمط الإضاءة]. هذه إحدى وظائف الحماية التي تُسمى "نمط ECO الإجباري". عندما يكون "نمط ECO الإجباري" قيد التشغيل، يضيء المؤشر TEMP باللون البرتقالي. وفي نفس الوقت، يظهر رمز ميزان الحرارة [] في أسفل يمين شاشة القائمة. تنخفض درجة الحرارة داخل جهاز العرض بسبب انخفاض درجة حرارة الغرفة، ويتم إلغاء "نمط ECO الإجباري" وتعود الإضاءة إلى وضعها الأصلي.

3. خصائص تسهيل الاستخدام

التحقق من تأثير توفير الطاقة - [مقياس نسبة الكربون]

تعمل هذه الخاصية على إظهار تأثير توفير الطاقة من حيث تقليل انبعاث ثاني أكسيد الكربون (بالكيلوجرام) عندما يتم ضبط [نمط الإضاءة] إما على [ECO1] أو [ECO2]. وتُعرف هذه الخاصية باسم [مقياس نسبة الكربون].

توجد رسالتان هما: [الانخفاض الكلي في انبعاثات الكربون] و [انخفاض الانبعاثات الكربونية في المرة الواحدة]. تعرض رسالة [الانخفاض الكلي في انبعاثات الكربون] القيمة الإجمالية لتقليل انبعاثات ثاني أكسيد الكربون من تاريخ شحن الجهاز وحتى الآن. يمكنك التحقق من المعلومات باختيار [وقت الاستخدام] من [المعلومات] في القائمة. (← صفحة 156)



تُظهر رسالة [انخفاض الانبعاثات الكربونية في المرة الواحدة] مقدار تقليل انبعاثات غاز ثاني أكسيد الكربون بين وقت التحوّل إلى [نمط الإضاءة] مباشرةً بعد وقت التشغيل ووقت إيقاف التشغيل. ستظهر رسالة [انخفاض الانبعاثات الكربونية في المرة الواحدة] ضمن رسالة [إطفاء الطاقة / هل أنت متأكد؟] وذلك عند إيقاف التشغيل.

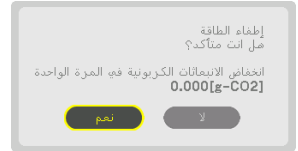

تلميح:

- تُستخدم المعادلة الموضحة أدناه لحساب مقدار تقليل انبعاثات غاز ثاني أكسيد الكربون. مقدار تقليل الانبعاثات ثاني أكسيد الكربون = (استهلاك الطاقة في [مرجعية نمط الإضاءة] بالوضع [العادي] - استهلاك الطاقة في الإعداد الحالي) × معامل تحويل ثاني أكسيد الكربون. * عند اختيار [نمط الإضاءة] الموفر للطاقة، أو في حالة استخدام غالق العدسة، يستمر انخفاض انبعاثات ثاني أكسيد الكربون.
- * يعتمد حساب مقدار تقليل انبعاثات غاز ثاني أكسيد الكربون على منشور "انبعاثات غاز ثاني أكسيد الكربون الناجمة عن احتراق الوقود، إصدار 2008" الصادر عن منظمة التعاون والتنمية الاقتصادية.
- يتم حساب [الانخفاض الكلي في انبعاثات الكربون] اعتماداً على مرات التوفير المسجلة في فوارق زمنية مدتها 15 دقيقة.
- عندما يكون جهاز العرض في وضع الاستعداد، يُستبعد استهلاك الطاقة من حساب مقدار تقليل انبعاثات ثاني أكسيد الكربون.

3. خصائص تسهيل الاستخدام

3-5. تصحيح تشوّه الصورة الأفقي والعمودي [زاوية الصورة]

استخدم خاصية [زاوية الصورة] لتصحيح التشوّه (شبه المنحرف) لإزالة أو تقصير الجانب العلوي أو السفلي والجانب الأيسر أو الأيمن للشاشة كي تكون الصورة المعروضة مستطيلة الشكل.

1. قم بعرض صورة حتى تكون الشاشة أصغر من منطقة خطوط المسح.

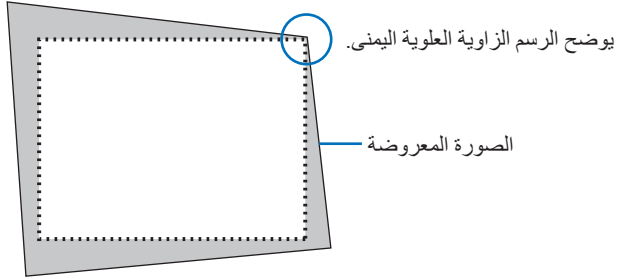

2. حدّد إحدى زوايا الصورة وقم بمحاذاة زاوية الصورة مع زاوية الشاشة.

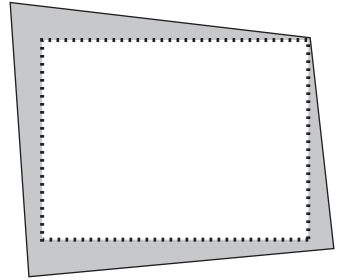

3. اضغط على الزر **Geometric**. إما بحاوية جهاز العرض أو بوحدة التحكم عن بُعد.

اعرض شاشة [التصحيح الهندسي] من قائمة المعلومات المعروضة على الشاشة.

4. حرّك المؤشر إلى [الوضع] باستخدام الزر ▼ ثم اضغط على الزر **ENTER**.

عندئذٍ تظهر شاشة اختيار النمط.



3. خصائص تسهيل الاستخدام

5. اختر [زاوية الصورة] واضغط على الزر ENTER. يُرجى الرجوع لعرض شاشة [التصحيح الهندسي] لقائمة المعلومات المعروضة على الشاشة.



6. اضغط على الزر ▼ لمحاذاة [زاوية الصورة] ثم اضغط على الزر ENTER.



يوضح هذا الرسم
اختيار الأيقونة العلوية
اليسرى (▼).

- تتبدل الشاشة عندئذٍ إلى شاشة [زاوية الصورة].
7. استخدم الزر ▲▶▶▶ لاختيار أيقونة واحدة (▲) تشير إلى الاتجاه الذي ترغب في تحريك إطار الصورة المعروضة إليه.
8. اضغط على الزر ENTER.
9. استخدم الزر ▲▶▶▶ لتحريك إطار الصورة المعروضة كما هو مبين في المثال.

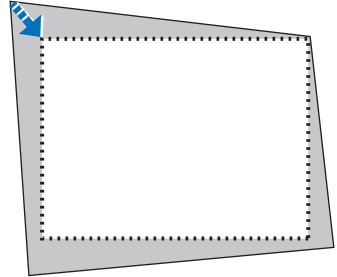

10. اضغط على الزر ENTER.

3. خصائص تسهيل الاستخدام

11. استخدم الزر ▲▼▶◀ لاختيار أيقونة أخرى تشير إلى الاتجاه المطلوب.

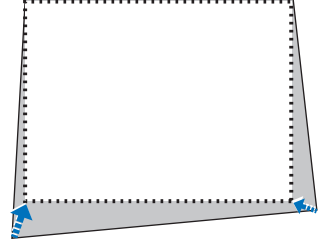

من شاشة [زاوية الصورة]، اختر [EXIT] أو اضغط على الزر EXIT الموجود بوحدة التحكم عن بُعد.



عندئذٍ تظهر شاشة التأكيد.

12. اضغط على الزر ◀ أو ▶ لتحديد [موافق] ثم اضغط على الزر ENTER.

وبهذا يكتمل تصحيح [زاوية الصورة].

• اختر [إلغاء] ثم اضغط على الزر ENTER للعودة إلى شاشة [زاوية الصورة].

يؤدي اختيار [إلغاء] إلى العودة لشاشة الضبط دون حفظ التغييرات (الخطوة رقم 3).

يؤدي اختيار [إعادة الضبط] إلى العودة لإعدادات المصنع الافتراضية.

يؤدي اختيار [تراجع] إلى الخروج دون حفظ التغييرات.

ملاحظة:

- حتى عند تشغيل جهاز العرض، تُطبق آخر قيم التصحيح المستخدمة.
- قم بتنفيذ أي من الإجراءات التالية لمسح قيمة ضبط [زاوية الصورة].
- في الخطوة رقم 11، اختر [إعادة الضبط] ثم اضغط على الزر ENTER.
- في حالة اختيار [زاوية الصورة] من [الوضع] في قائمة [تصحيح هندسي]:
 - * اضغط على الزر Geometric لمدة 2 ثوانٍ أو أكثر.
 - * قم بتشغيل [عرض] ← [التصحيح الهندسي] ← [إعادة ضبط] من قائمة المعلومات المعروضة على الشاشة.
- قد يتسبب استخدام تصحيح [زاوية الصورة] في جعل الصورة غير واضحة قليلاً، وذلك بسبب تنفيذه إلكترونياً.
- يمكن استخدام ماوس USB متوفر في الأسواق لتصحيح [زاوية الصورة].

3. خصائص تسهيل الاستخدام

3-6. تشغيل قائمة المعلومات المعروضة على الشاشة عن طريق ماوس USB متوفر بالأسواق
بمجرد توصيل ماوس USB متوفر بالأسواق بجهاز العرض، فإنها تمكن أداء العملية الخاصة بقائمة المعلومات المعروضة على الشاشة والتصحيح الهندسي بسهولة.

ملاحظة:

- لا يمكن ضمان أداء كل أنواع الماوس العامل بكبل USB المتوفر بالأسواق.

عمليات القائمة

1. اعرض قائمة المعلومات المعروضة على الشاشة بالنقر على الزر الأيمن للماوس.
2. حدّد قائمة مرغوبة وقم بإجراء الضبط عن طريق النقر على الزر الأيسر للماوس.
يمكن التحكم في شريط الضبط عن طريق السحب والإفلات.

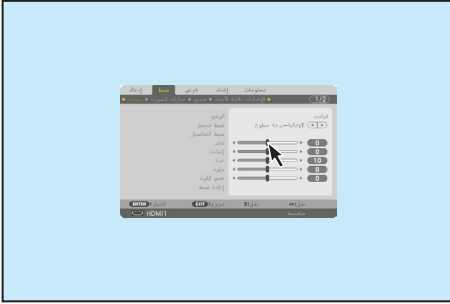

3. حدّد الخيار [EXIT] المعروض بالجزء السفلي للقائمة بالنقر على الزر الأيسر للماوس للرجوع للخلف إلى المستوى السابق. إذا كان المؤشر على خيار القائمة الرئيسية، فإنه يعمل على غلق القائمة. (له نفس وظيفة الزر EXIT بوحدة التحكم عن بُعد.)

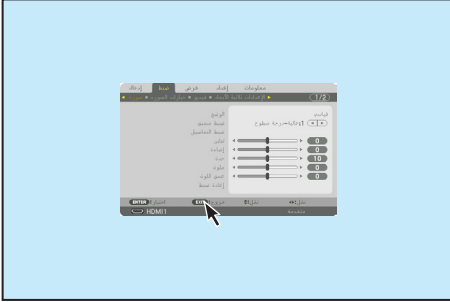

3. خصائص تسهيل الاستخدام

التصحيح الهندسي

يمكن استخدام ماوس USB لكلٍ من تصحيح [زاوية الصورة] و [الزاوية الأفقية] و [الزاوية العمودية] و [التشوّه]. في هذا البند، تم شرح تصحيح [زاوية الصورة] باستخدام ماوس USB كمثال.



1. عند عرض شاشة ضبط تصحيح [زاوية الصورة]، انقر على الزر الأيمن للماوس على شاشة العرض. عندئذٍ يتغير شكل مؤشر الماوس وسيصبح التصحيح متاحًا.

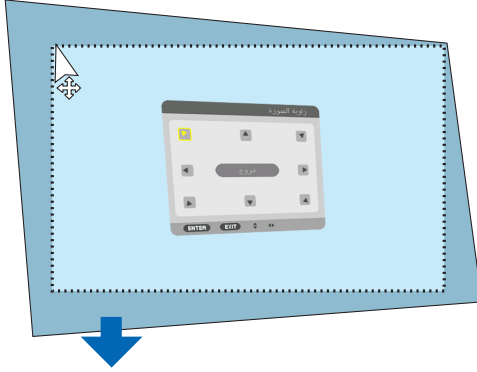

2. انقر على الزر الأيسر للماوس عند زاوية الشاشة. تتحرك زاوية شاشة العرض عندئذٍ إلى الموقع الذي تم نقر الماوس فيه.

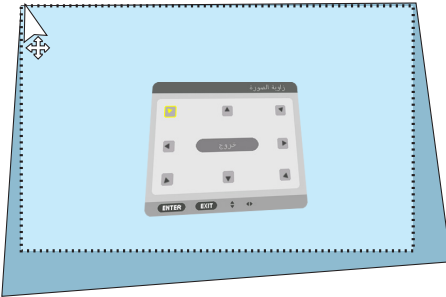

3. كرر الخطوة 2 لتصحيح كل أنواع التشوّه. بعد استكمال تصحيح التشوّه، انقر الزر الأيمن للماوس على شاشة العرض. عندئذٍ يتغير شكل مؤشر الماوس إلى الشكل الطبيعي.

4. انقر بالزر الأيسر للماوس على [EXIT] في شاشة التصحيح لإنهاء المهمة.

3. خصائص تسهيل الاستخدام

3-7. منع الاستخدام غير المصرح به لجهاز العرض [السريّة]

يمكنك تسجيل كلمة مرور بجهاز العرض باستخدام القائمة لمنع المستخدمين غير المصرح لهم من تشغيل الجهاز. وحينما يتم تسجيل كلمة المرور، ستظهر شاشة إدخال كلمة المرور عند تشغيل جهاز العرض. لن يقوم الجهاز بعرض الصورة في حالة عدم إدخال كلمة المرور بصورة صحيحة.

- لا يمكن إلغاء إعداد [السريّة] باستخدام [إعادة ضبط] من القائمة.

لتمكين خاصية السريّة، اتبع ما يلي:

1. اضغط على الزر MENU. عندئذٍ تظهر القائمة.
2. اضغط على الزر ► مرتين لاختيار [إعداد]، ثم اضغط على الزر ▼ أو الزر ENTER لاختيار [قائمة (1)].
3. اضغط على الزر ► لاختيار [التحكم].
4. اضغط على زر ▼ ثلاث مرات لاختيار [السريّة] ثم اضغط على الزر ENTER.



سيتم عرض القائمة [إيقاف]/[تشغيل].

5. اضغط على الزر ▼ لاختيار [تشغيل] ثم اضغط على الزر ENTER.



عندئذٍ تظهر شاشة [كلمة مرور السريّة].

6. أدخل مجموعة الأرقام مستخدمًا الأزرار الأربعة ▲▼►◀ ثم اضغط على الزر ENTER.

ملاحظة:

- يجب أن تكون كلمة المرور مكونة من 4 إلى 10 أرقام.



سيتم عرض شاشة [تأكيد كلمة المرور].

ملاحظة:

- دُون كلمة المرور الخاصة بك واحفظها في مكان آمن.

3. خصائص تسهيل الاستخدام

7. أدخل مجموعة الأرقام نفسها مستخدمًا الأزرار ▲▼▶◀ ثم اضغط على زر ENTER.



عندئذ تظهر شاشة التأكيد.

8. اختر [نعم] واضغط على الزر ENTER.

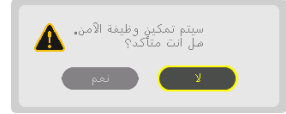

عندئذ يتم تمكين وظيفة [السرية].

لتشغيل جهاز العرض أثناء تمكين وظيفة [السرية]:

1. اضغط على الزر POWER ON.

عندئذ يبدأ تشغيل جهاز العرض وتظهر رسالة توضح أن الجهاز مغلق القفل.

2. اضغط على الزر MENU.

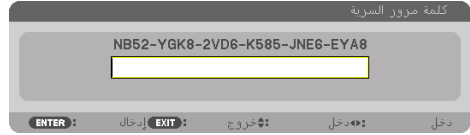

3. أدخل كلمة المرور الصحيحة ثم اضغط على الزر ENTER. يعرض الجهاز حينئذ إحدى الصور.

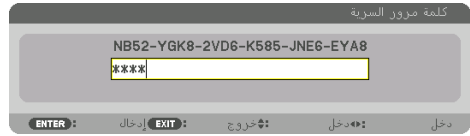

ملاحظة:

• سيظل نمط تعطيل السرية مفعلاً حتى يتم إيقاف تشغيل مصدر الطاقة الرئيسي أو نزع كبل الطاقة.

3. خصائص تسهيل الاستخدام

لتعطيل وظيفة [السريّة]، اتبع ما يلي:

1. اضغط على الزر MENU.
- عندئذٍ تظهر القائمة.
2. اختر [إعداد] ← [التحكّم] ← [السريّة] ثم اضغط على الزر ENTER.



سيتم عرض القائمة [إيقاف]/[تشغيل].

3. اختر [إيقاف] واضغط على الزر ENTER.



عندئذٍ تظهر شاشة [كلمة مرور السريّة].



4. قم بإدخال كلمة المرور الصحيحة ثم اضغط على الزر ENTER.
- عندئذٍ يتم تعطيل وظيفة [السريّة] عند إدخال كلمة المرور بطريقة صحيحة.

ملاحظة:

- إذا نسيت كلمة المرور، فاتصل بالموزّع. سيقوم الموزّع بإعطائك كلمة المرور في مقابل رمز الطلب الخاص بك. يظهر رمز الطلب الخاص بك في شاشة تأكيد كلمة المرور. في هذا المثال، [NB52-YGK8-2VD6-K585-JNE6-EYA8] هو رمز الطلب.

8-3. عرض ملفات الفيديو ثلاثي الأبعاد

يمكن استخدام جهاز العرض هذا لمشاهدة ملفات الفيديو بتقنية العرض ثلاثي الأبعاد وذلك باستخدام نظارات الرؤية ثلاثية الأبعاد المزودة بغطاء نشط والمتوفرة بالأسواق. ومن أجل مزامنة الفيديو ثلاثي الأبعاد مع النظارة، فإنه يلزم توصيل جهاز بث الإشارات ثلاثية الأبعاد والمتوفر بالأسواق بجهاز العرض (في الجزء الجانبي لجهاز العرض). تستقبل نظارة الرؤية ثلاثية الأبعاد المعلومات من جهاز بث الإشارات ثلاثية الأبعاد وتقوم بالفتح والغلق بيساراً ويميناً.

تنبيه

الاحتياطات الصحية

قبل الاستخدام، يُرجى التأكد من قراءة جميع الاحتياطات الصحية التي قد ترد في أدلة التشغيل المرفقة مع نظارة الرؤية ثلاثية الأبعاد وبرامج الفيديو ثلاثي الأبعاد (مُشغّل Blu-ray، والألعاب، وملفات الرسوم المتحركة الحاسوبية، وما إلى ذلك).

يُرجى مراعاة ما يلي لتجنب التأثيرات الصحية السلبية.

- يُرجى عدم استخدام نظارة الرؤية ثلاثية الأبعاد لأية أغراض أخرى عدا مشاهدة ملفات الفيديو ثلاثي الأبعاد.
- يُرجى الابتعاد عن الشاشة لمسافة لا تقل عن مترين عند مشاهدة ملفات الفيديو، إذ تتسبب المشاهدة اللصيقة للفيديو في زيادة إجهاد العينين.
- يُرجى عدم مشاهدة الفيديو بشكلٍ متواصل لفترة زمنية طويلة. ويُرجى الاستراحة لمدة 15 دقيقة بعد كل ساعة من المشاهدة.
- يُرجى استشارة الطبيب قبل المشاهدة إذا كنت تعاني أو يعاني أحد أفراد أسرتك من تاريخ مرضي يتعلق بالنوبات الناجمة عن الحساسية للضوء.
- يُرجى التوقف عن المشاهدة فوراً والاستراحة عند الشعور بوعكة أثناء المشاهدة (كالتقيؤ أو الدوار أو الغثيان أو الصداع أو التهاب العينين أو الرؤية غير الواضحة أو التشنجات والخدر بالأطراف، إلى غير ذلك). يُرجى استشارة الطبيب في حال استمرار الشعور بالأعراض.
- يُرجى مشاهدة الفيديو ثلاثي الأبعاد من الجهة الأمامية للشاشة مباشرةً. إذا كنت تشاهد الفيديو ثلاثي الأبعاد من أحد الجانبين على نحو مائل، فقد يؤدي ذلك إلى الشعور بالتعب أو إجهاد العينين.

إعداد نظارة الرؤية ثلاثية الأبعاد وجهاز بث الإشارات ثلاثية الأبعاد

يُرجى استخدام نظارة رؤية ثلاثية الأبعاد مزودة بغطاء نشط تتوافق مع معيار VESA. يُوصى باقتناء نظارة من نوع RF متوفرة بالأسواق ومصنّعة من قِبل شركة XPANDVISION.

XPAND X105-RF	نظارة الرؤية ثلاثية الأبعاد
XPAND AD025-RF-X1	جهاز بث الإشارات ثلاثية الأبعاد

خطوات مشاهدة ملفات الفيديو ثلاثي الأبعاد باستخدام جهاز العرض هذا

1. وصل جهاز الفيديو بجهاز العرض.
 2. قم بتشغيل وحدة الإمداد بالطاقة المتصلة بجهاز العرض.
 3. ابدأ برنامج الفيديو ثلاثي الأبعاد واعرض الفيديو باستخدام جهاز العرض.
- تم إعداد هذه الخطوات تلقائياً عند شحن الجهاز من المصنع. وفي حال تعدّد عرض الفيديو ثلاثي الأبعاد، فقد يرجع السبب في ذلك إلى أن إشارات الكشف عن العرض ثلاثي الأبعاد غير مُضمنة أو تعدد كشفها من قبل جهاز العرض. يُرجى اختيار التنسيق يدوياً.

3. خصائص تسهيل الاستخدام

4. اختر تنسيق الفيديو ثلاثي الأبعاد.

- (1) اضغط على الزر MENU لعرض قائمة المعلومات المعروضة على الشاشة ثم اختر [ضبط] ← [إعدادات ثلاثية الأبعاد].



- (2) اضغط على الزر ▼ لمحاذاة المؤشر مع [تنسيق] ثم اضغط على الزر ENTER.

تظهر عندئذٍ شاشة التنسيق.

- (3) اختر تنسيق إشارة الدخل باستخدام الزر ▼ ثم اضغط على الزر ENTER.



تختفي عندئذٍ شاشة إعدادات العرض ثلاثي الأبعاد ويتم عرض الفيديو ثلاثي الأبعاد.

اضغط على الزر MENU وعندئذٍ تختفي قائمة المعلومات المعروضة على الشاشة.

يتم عرض رسالة تنبيه العرض ثلاثي الأبعاد عند التبديل للفيديو ثلاثي الأبعاد (إعدادات المصنع الافتراضية وقت شحن الجهاز). يُرجى قراءة "الاحتياطات الصحية" الواردة في الصفحة السابقة لمشاهدة ملفات الفيديو بالطريقة الصحيحة. تختفي الشاشة بعد 60 ثانية أو عند الضغط على الزر ENTER. (← صفحة 124)

5. قم بتشغيل وحدة الإمداد بالطاقة الخاصة بنظارة الرؤية ثلاثية الأبعاد وقم بارتداء النظارة لمشاهدة الفيديو.

يظهر الفيديو العادي عند اختيار الدخل المتمثل في الفيديو ثنائي الأبعاد.

لمشاهدة الفيديو ثلاثي الأبعاد في الوضع ثنائي الأبعاد، اختر [إيقاف (ثنائي الأبعاد)] من شاشة [تنسيق] المذكورة أعلاه في الخطوة رقم (3).

3. خصائص تسهيل الاستخدام

ملاحظة:

- فور التغيير إلى صورة ثلاثية الأبعاد، يتم إلغاء وتعطيل الوظائف التالية: [يومض]، [الوضع PIP/ صور متتابعة]، [تصحيح هندسي]، [دمج الحواف] (إذ يتم الحفاظ على القيمة المعدلة لكل من [تصحيح هندسي] و [دمج الحواف]، وعند الانتقال إلى صورة ثنائية الأبعاد، ستعرض الشاشة المعدلة مرة أخرى).
- قد لا يتبدل الخرج تلقائيًا إلى الفيديو ثلاثي الأبعاد تبعًا لإشارة دخل العرض ثلاثي الأبعاد.
- تحقق من شروط التشغيل الموصوفة في دليل الاستخدام الخاص بمشغل Blu-ray.
- يُرجى توصيل الوحدة الطرفية DIN لجهاز بث الإشارات ثلاثية الأبعاد بـ 3D SYNC الخاص بجهاز العرض الرئيسي.
- تتيح نظارة الرؤية ثلاثية الأبعاد مشاهدة ملفات الفيديو بالعرض ثلاثي الأبعاد من خلال استقبال خرج الإشارات الرقمية المتزامنة من جهاز بث الإشارات ثلاثية الأبعاد.
- ونتيجة لذلك، قد تتأثر جودة الصورة ثلاثية الأبعاد بفعل عدة شروط مثل درجة إضاءة الأجواء المحيطة وحجم الشاشة ومسافة المشاهدة، إلى غير ذلك.
- عند تشغيل برنامج فيديو ثلاثي الأبعاد على الحاسب الآلي، قد تتأثر جودة الصورة ثلاثية الأبعاد إذا كان أداء وحدة المعالجة المركزية وشرائح الرسوم بالحاسب الآلي ضعيفًا. يُرجى التحقق من بيئة التشغيل المطلوبة بالحاسب الآلي والواردة في دليل التشغيل المرفق مع برنامج الفيديو ثلاثي الأبعاد.
- وفقًا للإشارة، قد يتعدّر اختيار [تنسيق] و [عكس يسار/يمين]. يُرجى تغيير الإشارة في تلك الحالة.

في حالة تعدّر عرض ملفات الفيديو في الوضع ثلاثي الأبعاد

يُرجى التحقق من النقاط التالية عند تعدّر عرض ملفات الفيديو في الوضع ثلاثي الأبعاد.
يُرجى أيضًا قراءة دليل التشغيل المرفق مع روية ثلاثية الأبعاد.

الأسباب المحتملة	الحلول
الإشارة المحددة لا تدعم خرج العرض ثلاثي الأبعاد.	يُرجى تغيير دخل إشارة الفيديو إلى دخل آخر يدعم العرض ثلاثي الأبعاد.
تحوّل التنسيق الخاص بالإشارة المحددة إلى [إيقاف (ثنائي الأبعاد)].	يُرجى تغيير التنسيق في شاشة المعلومات المعروضة على الشاشة إلى [تلقائي] أو إلى تنسيق يدعم العرض ثلاثي الأبعاد.
استخدام نظارة غير مدعومة من جهاز العرض.	يُرجى شراء نظارة روية ثلاثية الأبعاد أو جهاز بث إشارات ثلاثية الأبعاد متوفر بالأسواق (إجراء موصى به). (← صفحة 53)
يُرجى التحقق من النقاط التالية عند تعدّر مشاهدة فيديو في الوضع ثلاثي الأبعاد باستخدام نظارة روية ثلاثية الأبعاد مدعومة من جهاز العرض.	
إيقاف تشغيل وحدة الإمداد بالطاقة الخاصة بنظارة الروية ثلاثية الأبعاد.	يُرجى تشغيل وحدة الإمداد بالطاقة الخاصة بنظارة الروية ثلاثية الأبعاد.
البطارية الداخلية لنظارة الروية ثلاثية الأبعاد فارغة الشحن.	يُرجى شحن أو استبدال البطارية.
المشاهد يجلس على مسافة بعيدة للشاشة.	يُرجى الاقتراب من الشاشة حتى يمكن رؤية الفيديو في الوضع ثلاثي الأبعاد.
	يُرجى تحويل الخيار [عكس يسار/يمين] في قائمة المعلومات المعروضة على الشاشة إلى [إيقاف].
	يُرجى إبعاد أجهزة العرض عن بعضها بمسافة كافية.
	يُرجى إبعاد مصدر الضوء عن الشاشة.
	يُرجى تحويل الخيار [عكس يسار/يمين] في قائمة المعلومات المعروضة على الشاشة إلى [إيقاف].
يوجد عائق بين المُستقبل البصري لنظارة الروية ثلاثية الأبعاد وجهاز بث الإشارات ثلاثية الأبعاد.	يُرجى إزالة العائق.
تنسيق العرض ثلاثي الأبعاد الخاص بمحتويات الفيديو ثلاثي الأبعاد غير مدعوم.	يُرجى الرجوع إلى الشركة البانعة لمحتويات الفيديو ثلاثي الأبعاد.

3-9. التحكم في جهاز العرض باستخدام متصفح HTTP

نظرة عامة

يمكنك عرض شاشة خادم HTTP الخاصة بجهاز العرض باستخدام متصفح الويب وتشغيل جهاز العرض باستخدام حاسب آلي أو هاتف ذكي.

العمليات الممكنة على شاشة خادم HTTP

- قم بتشغيل جهاز العرض.
 - يمكن إجراء بعض العمليات، مثل تشغيل/إطفاء جهاز العرض وتحويل طرفية الدخل والتحكم في العدسة، وما إلى ذلك.
 - تعديل الصورة وشاشة العرض، مثل تعديل الصورة والتصحيح الهندسي ودمج الحواف، وما إلى ذلك
 - إعدادات الشبكة (الهواتف الذكية غير مدعومة)
 - قم بتهيئة الإعدادات المختلفة عند استخدام جهاز العرض المتصل بشبكة (شبكة اتصال محلية سلكية). علاوة على ذلك، يمكن تهيئة إعدادات الاتصال مع أنظمة التحكم المختلفة.
- للاطلاع على تفاصيل عن الإعدادات والتعديلات، راجع الرح الوارد في قائمة الشاشة.

ملاحظة مهمة:

- تم ضبط الإعداد الافتراضي [شبكة سلكية محلية] لجهاز العرض هذا على [عدم تمكين] عندما يتم شحنها من المصنع. للاتصال بشبكة، اعرض قائمة المعلومات المعروضة على الشاشة وقم بتغيير إعداد ملف تعريف [شبكة سلكية محلية] في [إعدادات الشبكة] من [عدم تمكين] إلى [جانبيّة 1] أو [جانبيّة 2] لتمكين الخيار [شبكة سلكية محلية].
- عند إعداد [] للمرة الأولى بعد شراء الوحدة، تأكد من ضبط [كلمة مرور الشبكة].

لعرض شاشة خادم HTTP

للحواسب الآلية

1. قم بتوصيل جهاز العرض بالحاسب الآلي عبر كبل LAN المتوفر بالأسواق. (← صفحة 168)
2. اختر [إعداد] ← [إعدادات الشبكة] ← [شبكة سلكية محلية] في القائمة المعروضة على الشاشة لتهيئة إعدادات الشبكة. (← صفحة 143)
3. ابدأ تشغيل متصفح الإنترنت على الحاسب الآلي وأدخل العنوان أو رابط URL في خانة الإدخال. حدّد العنوان أو رابط URL كما يلي "http://<IP Address of Projector>/index.html". تظهر عندئذٍ شاشة خادم HTTP.

للهواتف الذكية

1. وصل جهاز توجيه متوافق مع شبكة اتصال لاسلكية محلية بجهاز العرض باستخدام كبل LAN متوفر بالأسواق.
2. اختر [إعداد] ← [إعدادات الشبكة] ← [شبكة سلكية محلية] في القائمة المعروضة على الشاشة لتهيئة إعدادات الشبكة. (← صفحة 143)
3. اضبط إعدادات شبكة الهاتف الذكي بحيث يمكن توصيله بجهاز العرض.
4. ابدأ تشغيل متصفح الإنترنت وأدخل العنوان أو رابط URL في خانة الإدخال. حدّد العنوان أو رابط URL كما يلي "http://<IP Address of Projector>/index.html". ظهر عندئذٍ شاشة خادم HTTP.

3. خصائص تسهيل الاستخدام

ملاحظة:

- لاستخدام جهاز العرض في إحدى الشبكات، يُرجى استشارة مسؤول الشبكة حول إعدادات الشبكة.
- قد يحدث تباطؤ في العرض أو في استجابة الأزرار، أو قد لا يتم قبول التشغيل؛ وذلك وفقاً لإعدادات الشبكة. وفي حالة حدوث ذلك، يُرجى استشارة مسؤول النظام. قد لا يستجيب جهاز العرض في حالة الضغط على الأزرار بصورة متكررة خلال فترات زمنية سريعة. وفي حالة حدوث ذلك، انتظر برهة ثم كرر المحاولة. وفي حالة استمرار عدم الاستجابة، يُرجى إيقاف تشغيل جهاز العرض وإعادة تشغيله مرة أخرى.
- في حالة عدم ظهور الشاشة PROJECTOR NETWORK SETTINGS في متصفح الإنترنت، اضغط على Ctrl+F5 لتحديث متصفح الويب (أو مسح الذاكرة المؤقتة).
- يستخدم جهاز العرض هذا لغة "JavaScript" وملفات تعريف الارتباط "Cookies"؛ لذلك ينبغي ضبط المتصفح لقبول هذه الوظائف. علمًا بأن طريقة الضبط تختلف تبعًا لإصدار المتصفح. يُرجى الرجوع إلى ملفات التعليمات وغيرها من المعلومات الواردة في البرنامج.

إعدادات ما قبل الاستخدام

قم بتوصيل جهاز العرض بكبل LAN المتوفر بالأسواق قبل بدء تشغيل المتصفح. (← صفحة 168)
قد يتعذر التشغيل بمتصفح يستخدم خادم البروكسي، ويتوقف ذلك على نوع خادم البروكسي وطريقة الضبط. وعلى الرغم من أن نوع خادم البروكسي يشكل أحد العوامل، إلا أنه من الممكن عدم عرض العناصر التي تم ضبطها بالفعل، وهذا يتوقف على مدى فعالية الذاكرة المؤقتة، وربما لا تظهر المحتويات التي تم ضبطها من المتصفح في عملية التشغيل. ويوصى بعدم استخدام خادم البروكسي إلا عند الضرورة.

3. خصائص تسهيل الاستخدام

استخدام العنوان للتشغيل عبر المتصفح

بالنسبة للعنوان الفعلي الذي تم إدخاله في خانة العنوان أو في عمود URL أثناء تشغيل جهاز العرض عبر المتصفح، يمكن استخدام اسم المضيف كما هو في حالة تسجيل اسم المضيف المقابل لعنوان IP الخاص بجهاز العرض في خادم اسم المجال وذلك بمعرفة أحد مسؤولي الشبكة، أو إذا كان اسم المضيف المقابل لعنوان IP الخاص بجهاز العرض قد تم ضبطه في ملف "HOSTS" (المضيفون) بالحاسب الآلي المستخدم.

مثال 1: عند تحديد اسم مضيف جهاز العرض على "pj.nec.co.jp"، يتم الوصول إلى إعداد الشبكة عبر تحديد <http://pj.nec.co.jp/index.html> في خانة العنوان أو عمود الإدخال الخاص بعنوان URL.

مثال 2: عندما يكون عنوان IP الخاص بجهاز العرض هو "192.168.73.1"، يتم الوصول إلى إعداد الشبكة من خلال تحديد <http://192.168.73.1/index.html> في خانة العنوان أو عمود الإدخال الخاص بعنوان URL.

شاشة خادم HTTP

يتم تحديد حجم شاشة الجهاز المستخدم تلقائيًا لعرض شاشة الحاسب الآلي أو شاشة الهاتف الذكي. يمكنك أيضًا التبديل بين شاشة الحاسب الآلي وشاشة الهاتف الذكي يدويًا.

- عند تبديل شاشة العرض من حاسب آلي إلى هاتف ذكي اضغط على الزر [SWITCH TO MOBILE] أعلى اليمين الشاشة.
- عند تبديل شاشة العرض من هاتف ذكي إلى حاسب آلي اضغط على زر القائمة الموجود أعلى يسار الشاشة ث اختر [SWITCH TO PC PAGE].

شاشة الحاسب الآلي

شاشة الهاتف الذكي

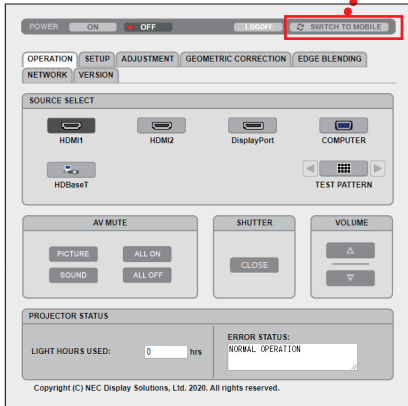

3. خصائص تسهيل الاستخدام

3-10. تخزين تغييرات قيم إزاحة العدسة والزووم والتركيز البؤري [ذاكرة العدسة]

الغرض من هذه الوظيفة هو حفظ القيم المضبوطة عند استخدام وظائف [إزاحة العدسة] و [زووم] الآلي و [تركيز] الآلي الخاصة بجهاز العرض. عندئذ يمكن تطبيق القيم المضبوطة على الإشارة المختارة. سيؤدي ذلك للتغاضي عن ضبط إزاحة العدسة والتركيز البؤري والزووم وقت اختيار مصدر التشغيل. ثمة طريقتان لحفظ القيم المعدلة لتغيير إزاحة العدسة التركيز البؤري والزووم.

الصفحة	الوصف	اسم الوظيفة
130	القيم المعدلة هي قيم عامة لجميع إشارات الدخل. وفي وقت التثبيت، يمكن تخزين نوعان من القيم المعدلة. في حالة عدم حفظ أية قيم مضبوطة في [ذاكرة العدسة]، ستقوم العدسة بتطبيق القيم المضبوطة في [ذاكرة عدسة مرجعية].	ذاكرة عدسة مرجعية
108	القيم المضبوطة لكل إشارة دخل. استخدم القيم المضبوطة للإشارة مع نسب مختلفة للعرض إلى الارتفاع أو درجة وضوحية مختلفة. يمكن تطبيق القيم المضبوطة وقت اختيار مصدر التشغيل.	ذاكرة العدسة

ملاحظة:

- تأكد من إجراء [معايرة للعدسة] بعد استبدال العدسة.
- [ذاكرة العدسة] و [معايرة العدسة] غير متوفرة لوحدة العدسة NP44ML.

لتخزين القيم المضبوطة في [ذاكرة العدسة المرجعة]:

1. اضغط على الزر .MENU



عندئذٍ تظهر القائمة.

2. اضغط على الزر ► لاختيار [إعداد] ثم اضغط على الزر ENTER.



3. اضغط على الزر ► لاختيار [التركيب (2)].



3. خصائص تسهيل الاستخدام

4. اضغط على الزر ▼ لاختيار [ذاكرة العدسة المرجعية] ثم اضغط على الزر ENTER.



عندئذ تظهر شاشة [ذاكرة العدسة المرجعية].

5. تأكد من تظليل [جانبية] ثم اضغط على الزر ENTER.



عندئذ تظهر شاشة اختيار [جانبية].

6. اضغط على الأزرار ▼/▲ لاختيار رقم [جانبية]، ثم اضغط على الزر ENTER.

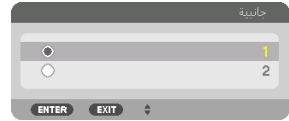

عندئذ تعود إلى شاشة إعدادات [ذاكرة العدسة المرجعية].

7. اختر [تخزين] ثم اضغط على الزر ENTER.



عندئذ تظهر شاشة التأكيد.

3. خصائص تسهيل الاستخدام

8. اضغط على الزر ◀ لاختيار [نم] ثم اضغط على الزر ENTER.

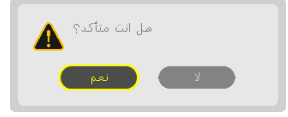

اختر رقم [جانبية] واحفظ القيم المضبوطة لكلٍ من [إراحة العدسة]، و [زووم]، و [تركيز].

9. اضغط على الزر MENU

عندئذٍ يتم إغلاق القائمة.

تلميح:

• لتخزين القيم المضبوطة لكل مصدر دخل، استخدم وظيفة [ذاكرة العدسة]. (← صفحة 108)

لاستدعاء القيم المضبوطة من [ذاكرة العدسة المرجعة]:

1. اضغط على الزر MENU.



عندئذٍ تظهر القائمة.

2. اضغط على الزر ▶ لاختيار [إعداد] ثم اضغط على الزر ENTER.



3. اضغط على الزر ▶ لاختيار [التركيبة (2)].

4. اضغط على الزر ▼ لاختيار [ذاكرة العدسة المرجعة] ثم اضغط على الزر ENTER.



عندئذٍ تظهر شاشة [ذاكرة العدسة المرجعية].

5. تأكد من تظليل [جانبية] ثم اضغط على الزر ENTER.



عندئذ تظهر شاشة اختيار [جانبية].

6. اضغط على الأزرار ▲/▼ لاختيار رقم [جانبي]، ثم اضغط على الزر ENTER.



عندئذ تعود إلى شاشة إعدادات [ذاكرة العدسة المرجعية].

7. اختر [نق] ثم اضغط على الزر ENTER.



فيتم إزاحة العدسة بناء على القيم المضبوطة والمحافظة في [جانبية] المختار.

8. اضغط على الزر ◀ لاختيار [نم] ثم اضغط على الزر ENTER.



عندئذ يتم تطبيق القيم المضبوطة على الإشارة الحالية.

9. اضغط على الزر MENU

نددّ يتم إغلاق القائمة.

3. خصائص تسهيل الاستخدام

تلميح:

لاستدعاء القيم المخزنة من [ذاكرة العدسة]:

1. من القائمة، اختر [ضبط] ← [ذاكرة العدسة] ← [نقل] ثم اضغط على الزر ENTER.



عندئذ تظهر شاشة التأكيد.

2. اضغط على الزر ◀ لاختيار [نعم] ثم اضغط على الزر ENTER.

أثناء العرض، في حالة حفظ القيم المضبوطة لإشارة دخل معينة، فسيتم إزاحة العدسة. وإذا لم يكن هذا هو الوضع، فيتم إزاحة العدسة بناء على القيم المضبوطة المحفوظة في رقم [جانبية] → [ذاكرة العدسة المرجعية] المختار.

لتطبيق القيم المحفوظة تلقائيًا وقت اختيار مصدر التشغيل:

1. من القائمة، اختر [إعداد] ← [ذاكرة العدسة المرجعية] ← [تحميل بالإشارة] ثم اضغط على الزر ENTER.



2. اضغط على الزر ▼ لإجراء الاختيار ثم اختر [تشغيل] ثم اضغط على الزر ENTER.

سيؤدي ذلك لتحريك العدسة تلقائيًا إلى الوضع المحدد تبعًا للقيم المضبوطة وقت اختيار مصدر التشغيل.



ملاحظة:

- قد لا تنتج وظيفة [ذاكرة العدسة] صورة متحاذاة تمامًا (بسبب التفاوتات في العدسات) بالاعتماد على القيم المضبوطة والمخزنة في جهاز العرض. بعد استدعاء القيم المخزنة من وظيفة [ذاكرة العدسة] وتطبيقها، قم في النهاية بضبط إزاحة العدسة والزوم الألي والتركيز البؤري الألي لإخراج أفضل صورة ممكنة.

4. العرض مُتعدّد الشاشات

يمكن استخدام جهاز العرض هذا بصورة منفردة أو ضمن عدة وحدات للعرض مُتعدّد الشاشات.

4-1. الأمور التي يمكن فعلها باستخدام العرض مُتعدّد الشاشات

الحالة رقم 1: استخدام جهاز عرض أحادي لعرض نوعين من ملفات الفيديو [الوضع PIP/ صور متتابعة]

مثال على التوصيل وصورة العرض



الحالة رقم 2: استعن بأجهزة عرض متعددة لعرض صورة عالية الوضوح على شاشة أكبر. [التجانب]

مثال على التوصيل وصورة العرض

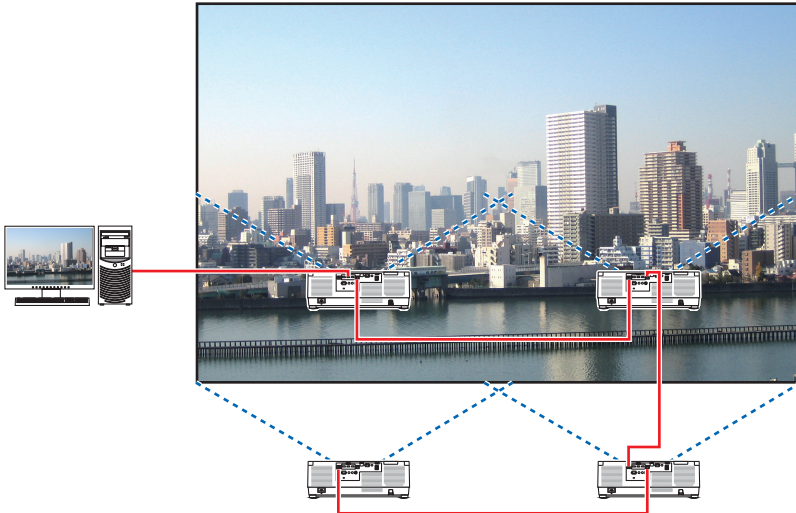

4-2. استخدام جهاز عرض أحادي لعرض نوعين من ملفات الفيديو في نفس الوقت [الوضع PIP/ صور متتابعة]

يتمتع جهاز العرض بخاصية يمكنك من عرض إشارتين مختلفتين في آنٍ واحد. لديك نمطان للعرض: نمط [صورة داخل صورة] ونمط [صور متتابعة]. يُعرف فيديو الإسقاط في العرض الأول للشاشة بالعرض الرئيسي بينما يُعرف فيديو الإسقاط المعروض لاحقًا بالعرض الفرعي.

اختر وظيفة العرض الموجودة أسفل [عرض] ← [الوضع PIP/ صور متتابعة] ← [الوضع] في قائمة المعلومات المعروضة على الشاشة (إعداد المصنع الافتراضية عند شحن الجهاز هو [صورة داخل صورة]). (← صفحة 111)

- يتم عرض شاشة أحادية عند تشغيل الجهاز.

وظيفة صورة داخل صورة

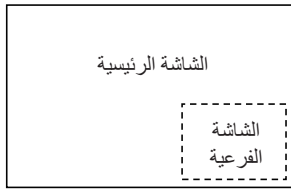

يتم عرض شاشة فرعية صغيرة داخل الشاشة الرئيسية.

يمكن إعداد الشاشة الفرعية وضبطها على النحو التالي. (← صفحة 111، 112)

- اختر إما عرض الشاشة الفرعية في الجانب العلوي الأيمن أو العلوي الأيسر أو في الجانب السفلي الأيمن أو السفلي الأيسر من الشاشة (يمكن اختيار مقاس الشاشة الفرعية كما يمكن ضبط موضعها)
- قم بتبديل الشاشة الرئيسية بالشاشة الفرعية

وظيفة الصور المتتابعة

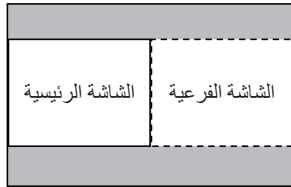

قم بعرض الشاشة الرئيسية والشاشة الفرعية جنبًا إلى جنب.

يمكن إعداد الشاشة الرئيسية والشاشة الفرعية وضبطهما على النحو التالي. (← صفحة 111، 112)

- اختيار حد الشاشة (النسبة) الخاص بالشاشة الرئيسية والشاشة الفرعية
- تبديل الشاشة الرئيسية والشاشة الفرعية

الوحدات الطرفية للدخل التي يمكن استخدامها للشاشة الرئيسية والشاشة الفرعية

توفر الشاشة الرئيسية والشاشة الفرعية وحدات الدخل الطرفية التالية.

- تدعم الشاشة الرئيسية والشاشة الفرعية إشارات الحاسب الآلي حتى WUXGA@60HzRB.

		الشاشة الفرعية أو الشاشة الإضافية				
		HDMI1	HDMI2	DisplayPort	حاسب آلي	HDBaseT
الشاشة الرئيسية	HDMI1	لا	نعم	نعم	نعم	نعم
	HDMI2	نعم	لا	نعم	نعم	نعم
	DisplayPort	نعم	نعم	لا	نعم	نعم
	حاسب آلي	نعم	نعم	نعم	لا	نعم
	HDBaseT	نعم	نعم	نعم	نعم	لا

ملاحظة:

- قد لا تظهر بعض الإشارات وفقًا للوضوحية.

عرض شاشتين

1. اضغط على الزر MENU لعرض قائمة المعلومات المعروضة على الشاشة، ثم اختر [عرض] ← [الوضع PIP/ صور متتابعة].



2. يتيح هذا عرض شاشة [الوضع PIP/ صور متتابعة] في قائمة المعلومات المعروضة على الشاشة.
3. اختر [الدخول الفرعي] باستخدام الأزرار ▼/▲ ثم اضغط على الزر ENTER.
4. يتيح هذا عرض شاشة [الدخول الفرعي].
5. حدّد إشارة الدخل باستخدام الأزرار ▼/▲، ثم اضغط على الزر ENTER.



- * هذه الشاشة تندرج ضمن تجهيزات الطراز HDBaseT.
- يُعرض إعداد شاشة [صورة داخل صورة] أو [صور متتابعة] أسفل [الوضع]. (→ صفحة 111)
- عند عرض اسم الإشارة باللون الرمادي، فهذا يعني تعذر تحديد الإشارة.

4. اضغط على الزر MENU.

1. تختفي عندئذٍ قائمة المعلومات المعروضة على الشاشة.
2. عند العودة إلى الشاشة الأحادية، اعرض شاشة [الوضع PIP/ صور متتابعة] مرة أخرى واختر [إيقاف] في شاشة [الدخول الفرعي] في الخطوة رقم 3.

تلميح:

- أثناء العرض مزدوج الشاشة، تظهر الشاشة الفرعية كشاشة سوداء إذا كان الدخل المحدد غير مدعوم من الشاشة الفرعية.

4. العرض مُتعدّد الشاشات

الانتقال من الشاشة الرئيسية إلى الشاشة الفرعية والعكس

1. اضغط على الزر **MENU** لعرض قائمة المعلومات المعروضة على الشاشة، ثم اختر [عرض] ← [الوضع صور متتابعة].



يتيح هذا عرض شاشة [الوضع صور متتابعة] في قائمة المعلومات المعروضة على الشاشة.

2. اختر [تبديل الصور] باستخدام الأزرار ▲/▼، ثم اضغط على الزر **ENTER**.

اعرض الشاشة لتبديل موضعي العرض.

3. حدّد [تشغيل] باستخدام الزر ▼، ثم اضغط على الزر **ENTER**.



يتبدّل الفيديو المعروض بالشاشة الرئيسية بالفيديو المعروض بالشاشة الفرعية.

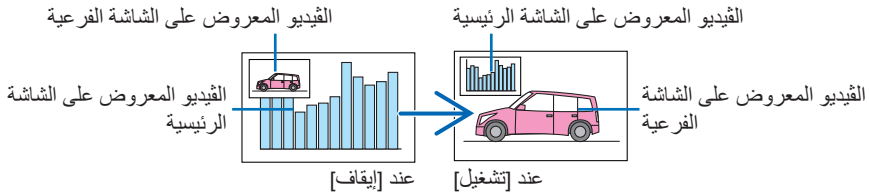

لا يتغيّر خرج الإشارة الصادر من الوحدة الطرفية Ethernet/HDBaseT OUT حتى في حال تبديل موضعي العرض.

4. اضغط على الزر **MENU**.

تختفي عندئذ قائمة المعلومات المعروضة على الشاشة.

القيود

- لا يتم تمكين العمليات التالية إلا للشاشة الرئيسية فحسب.
 - تعديلات الصوت - الصورة
 - تكبير/ضغط الفيديو باستخدام الأزرار الجزئية D-ZOOM/VOL (+)(-).
 - غير أن التكبير / الضغط يتوقف على المواضيع المُعيّنة في [الصور المتتابة] ← [حافة] فحسب.
 - نموذج الفحص
- لا يمكن استخدام نمط [الوضع PIP/ صور متتابة] عند عرض ملف فيديو ثلاثي الأبعاد.
- لا يمكن استخدام [التباين الديناميكي] أثناء استخدام [الوضع PIP/ صور متتابة].
- لا يمكن استخدام [الوضع PIP/ صور متتابة] عندما تكون وضوحية دخل الإشارة 1200 × 1920 أو أكثر.
- يتمتع منفذ Ethernet/HDBaseT OUT بوظيفة المُكرر. ويتم تقييد دقة الخرج وفقاً للحد الأقصى لدقة الشاشة وجهاز العرض المتصلين.

4. العرض مُتعدّد الشاشات

4-3. يمكنك صف أجهزة عرض متعددة لعرض صورة عالية الوضوح على شاشة أكبر [تجانب]

يعرض هذا القسم إجراءات عرض صورة بدرجة وضوح 2160×3840 (4K UHD) باستخدام أربعة أجهزة عرض.

الإعداد:

- قم بترتيب أربعة أجهزة عرض في وضعية 2×2 .
- وصل جهاز خرج الفيديو بأجهزة العرض الأربعة (← صفحة 167).
- قم بتشغيل جميع الأجهزة لعرض نفس الصور الأربع

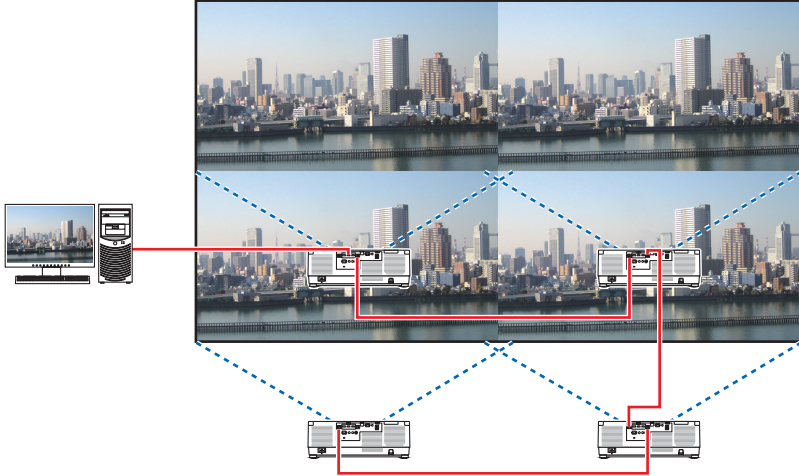

عند إجراء الإعدادات أو التعديلات باستخدام وحدة التحكم عن بُعد، قم بتمكين [معرف التحكم] لتعيين معرف لكل الجهازين كي لا يتم تنشيط أجهزة العرض الأخرى. (← صفحة 138)

ملاحظة:

- عند إعداد جهاز العرض، احرص على تعيين معرف تحكم فريد لكل جهاز عرض.
- اضبط "Color setting" (إعداد اللون) و "DeepColor setting" (إعداد عمق اللون) لمشغل أقراص Blu-ray أو الكمبيوتر على وضع "Auto" (تلقائي). يُرجى الرجوع إلى دليل المالك المرفق مع مشغل أقراص Blu-ray أو الحاسب الآلي للمزيد من المعلومات.
- قم بتوصيل خرج HDMI لمشغل أقراص Blu-ray أو الكمبيوتر بجهاز العرض الرئيسي، ثم قم بتوصيله بمنفذ Ethernet/HDBaseT IN لجهاز العرض الثاني وأجهزة العرض اللاحقة.
- يؤدي اختيار مصدر دخل آخر بجهاز العرض الثاني وأجهزة العرض اللاحقة إلى تعطيل وظيفة مُكرّر HDBaseT.

4. العرض مُتعدّد الشاشات

الإعداد [تجانب]

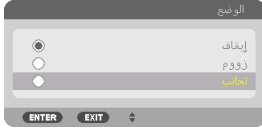

1. اضغط على الزر MENU لعرض قائمة المعلومات المعروضة على الشاشة، ثم اختر [عرض] ← [إعداد الصورة] ← [الوضع].
يتيح هذا عرض شاشة [الوضع].

2. حدّد [تجانب] باستخدام الأزرار ▼/▲ ثم اضغط على الزر ENTER.
تعود الشاشة إلى شاشة [إعداد الصورة].

3. حدّد [تجانب] باستخدام الأزرار ▼/▲ ثم اضغط على الزر ENTER.
يتيح هذا عرض شاشة [تجانب].

4. قم بتعيين [العرض] و [الارتفاع] و [الوضع الأفقي] و [الوضع الرأس]

(1) في شاشة إعداد عدد الوحدات الأفقية، اختر [وحدة 2]. (عدد الوحدات في الاتجاه الأفقي)

(2) في شاشة إعداد عدد الوحدات العمودية، اختر [وحدة 2]. (عدد الوحدات في الاتجاه العمودي)

(3) في شاشة إعداد الترتيب الأفقي، اختر [الوحدة الأولى] أو [الوحدة الثانية]. (انظر إلى الشاشات، حيث تمثل الشاشة الموجودة في الجانب الأيسر [الوحدة الأولى] بينما تمثل الشاشة الموجودة في الجانب الأيمن [الوحدة الثانية])

(4) في شاشة إعداد الترتيب العمودي، اختر [الوحدة الأولى] أو [الوحدة الثانية]. (انظر إلى الشاشات، حيث تمثل الشاشة الموجودة في الجانب العلوي [الوحدة الأولى] بينما تمثل الشاشة الموجودة في الجانب السفلي [الوحدة الثانية])

بعد إكمال الإعداد للخطوات من 1 إلى 4، ستعرض صورة واحدة بحجم الشاشة الكاملة.



4. العرض مُتعدّد الشاشات

5. اضغط على الزر MENU.

تحتفي عندئذٍ قائمة المعلومات المعروضة على الشاشة.
لجعل الحدود أقل وضوحًا للصورة المعروضة، استخدم وظيفة [دمج الحواف] لضبطها. (← الصفحة التالية)

4. العرض مُتعدّد الشاشات

4-4. اضبط حدود الصورة المعروضة [دمج الحواف]

يأتي جهاز العرض مزودًا بوظيفة "دمج الحواف" التي تجعل حواف (حدود) شاشة العرض غير مميزة.

ملاحظة:

- قبل إجراء وظيفة دمج الحواف، ضع جهاز العرض في الاتجاه الصحيح كي تكون الصورة مربعة بالمقاس الصحيح، ثم قم بالتعديلات البصرية (إزاحة العدسة والتركيز البؤري والزرورم).
- اضبط إضاءة كل جهاز عرض باستخدام [مرجعية ضبط الضوء] من [مرجعية نمط الإضاءة]. بالإضافة إلى ذلك، استخدم [توازن الأبيض المرجعي] لضبط كل من [تباين] و [إضاءة] و [الانساق].

يوضح الإجراء التالي مثالاً على أربعة أجهزة عرض في وضعية 2×2 .

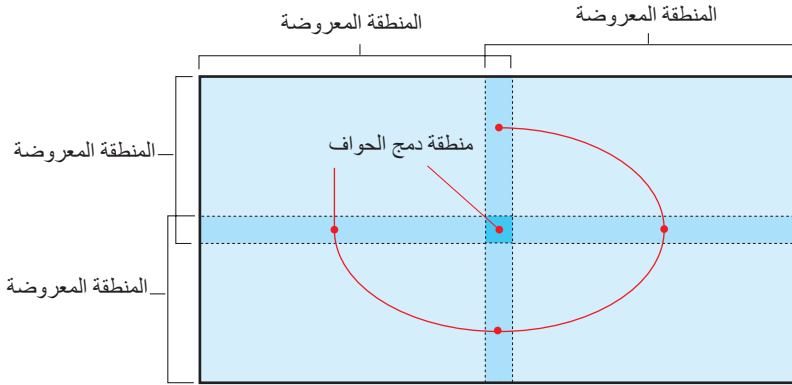

إعداد التداخل في شاشات العرض

① تمكين وظيفة [دمج الحواف].

1. اضغط على الزر MENU.

عندئذٍ تظهر القائمة.

2. اختر [عرض] ← [دمج الحواف].

تظهر عندئذٍ شاشة [دمج الحواف]. قم بمحاذاة المؤشر مع [الوضع] ثم اضغط على الزر ENTER. تظهر عندئذٍ شاشة الوضع.



3. اختر [الوضع] ← [تشغيل] ثم اضغط على الزر ENTER.



يتيح هذا تمكين وظيفة دمج الحواف. تتوفر عناصر القائمة التالية:
[المؤشر] و [أعلى] و [أسفل] و [يسار] و [يمين] و [توليف منحنى] و [المستوى الأسود]



4. العرض مُتعدّد الشاشات

4. اختر عنصرًا مناسبًا من [أعلى] و [أسفل] و [يسار] و [يمين] لنطاق من الحواف المتداخلة وشغّل وظيفة [التحكم].



[أعلى]: [إيقاف]	[أعلى]: [إيقاف]
[يمين]: [تشغيل] [يسار]: [إيقاف]	[يمين]: [إيقاف] [يسار]: [تشغيل]
[أسفل]: [تشغيل]	[أسفل]: [تشغيل]
[أعلى]: [تشغيل]	[أعلى]: [تشغيل]
[يمين]: [تشغيل] [يسار]: [إيقاف]	[يمين]: [إيقاف] [يسار]: [تشغيل]
[أسفل]: [إيقاف]	[أسفل]: [إيقاف]

4. العرض مُتعدّد الشاشات

② ضبط [الموضع] و [المدى] لتحديد منطقة الحواف المتداخلة الخاصة بالصورة المعروضة من كل جهاز عرض.

عندما يكون [المؤشر] مضبوطاً على [تشغيل]، تُعرض علامات أربعة ألوان على الشاشة. تمثل العلامات الفيروزية والخضراء حواف المنطقة التي تتداخل بها الصور، بينما تمثل العلامات الأرجوانية والحمراء نطاق التداخل (المنطقة/العرض).

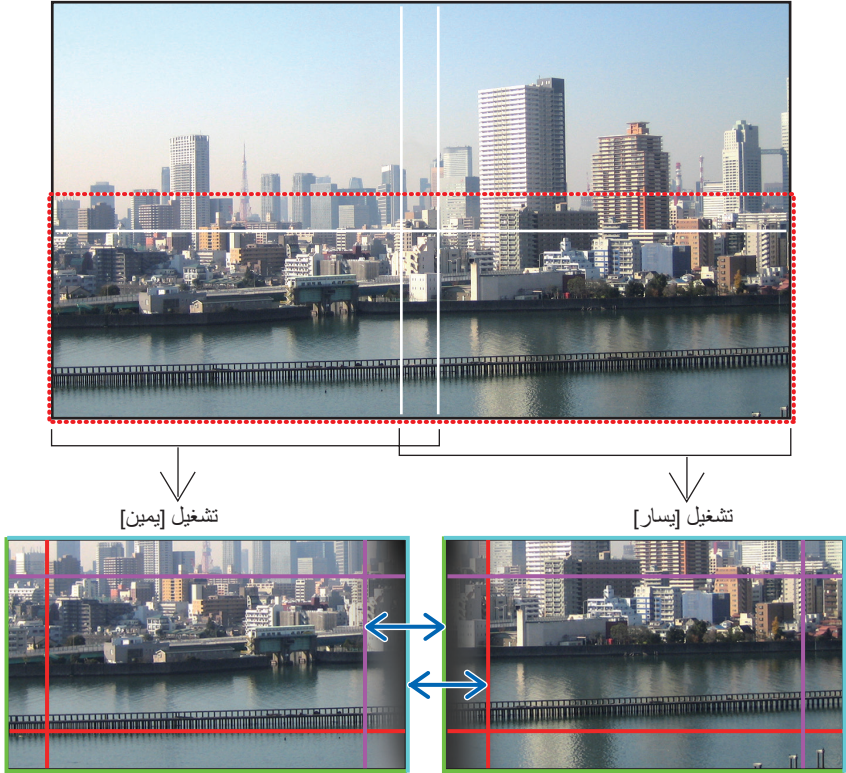

* تم الفصل بين الشاشتين في الشكل لأغراض توضيحية.

4. العرض مُتعدّد الشاشات

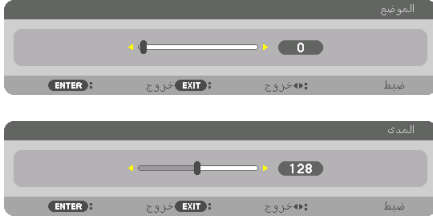

اضبط حافة المنطقة المتداخلة مع حافة الصورة بواسطة [الموضع]، ثم اضبط منطقة التداخل (العرض) بواسطة [المدى]. في حالة الشكل الوارد بالصفحة السابقة، قم أولاً بتعيين العلامة الفيروزية إلى حافة الصورة على الشاشة اليسرى والعلامة الخضراء إلى حافة الصورة على الشاشة اليمنى. بعد ذلك، اضبط العلامة الأرجوانية بالشاشة اليسرى على العلامة الخضراء بالشاشة اليمنى، والعلامة الحمراء بالشاشة اليمنى على العلامة الفيروزية بالشاشة اليسرى. يكتمل الضبط عندما تكون العلامات فوق بعضها لتبدو بيضاء. أوقف تشغيل [المؤشر] لإيقاف تشغيل المؤشر.

تلميح:

- عند عرض إشارة ذات وضوحية مختلفة، قم بإجراء وظيفة دمج الحواف من قائمة البدء.
- لن يُحفظ إعداد [المؤشر] ويعود إلى وضع [إيقاف] عند إيقاف تشغيل جهاز العرض.
- لعرض أو إخفاء العلامة أثناء تشغيل جهاز العرض، قم بتشغيل أو إيقاف [المؤشر] من القائمة.

[التوليف المنحني]

اضبط إضاءة الجزء المتداخل على الشاشات. حسب الضرورة، اضبط إضاءة الجزء المتداخل على الشاشات عن طريق التوليف المنحني و [المستوى الأسود].

- اضبط [الوضع] على [تشغيل] لاختيار [توليف منحني] و [المستوى الأسود].

تحديد خيار لـ [التوليف المنحني]

التحكم في تدرج الجزء المتداخل في الشاشات، يجعل حدود الشاشات المعروضة غير ظاهرة. حدّد الخيار الأفضل من بين تسعة خيارات.

1. على قائمة المعلومات المعروضة على الشاشة، حرّك المؤشر إلى [عرض] ← [دمج الحواف] ← [توليف منحني]، ثم اضغط على الزر **ENTER**. يظهر عندئذٍ خيار شاشة الإعداد لـ [توليف منحني].



2. حدد خيارًا واحدًا من بين تسعة خيارات بواسطة الزر ▲ أو ▼.



ضبط المستوى الأسود

يتيح هذا ضبط المستوى الأسود الخاص بالمنطقتين المتداخلة وغير المتداخلة للشاشات المتعددة (دمج الحواف). اضبط مستوى الإضاءة إذا لاحظت فرقًا كبيرًا.

ملاحظة:

- تتباين المنطقة القابلة للضبط وفقًا لأية مجموعة تم تشغيلها من مجموعات [أعلى] و [أسفل] و [يسار] و [يمين].

يتم ضبط المستوى الأسود لجهاز العرض السفلي جهة اليسار كما هو موضح في الشكل.

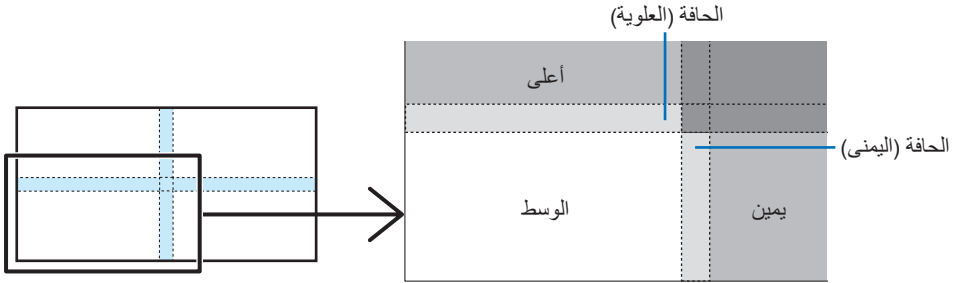

1. اختر [عرض] ← [دمج الحواف] ← [المستوى الأسود]، ثم اضغط على الزر ENTER.

تتبدل الشاشة عندئذٍ إلى شاشة ضبط المستوى الأسود.



4. العرض مُتعدّد الشاشات

2. استخدم الزر ◀ أو ▶ أو ▼ أو ▲ لاختيار أحد العناصر ثم استخدم الزر ◀ أو ▶ لضبط المستوى الأسود. قم بهذا الإجراء لجهاز العرض الآخر إذا استلزم الأمر ذلك.



تلميح:

- 9 أجزاء مقسمة لضبط المستوى الأسود يتم ضبط المستوى الأسود لجهاز العرض الأوسط كما هو موضح في الشكل.

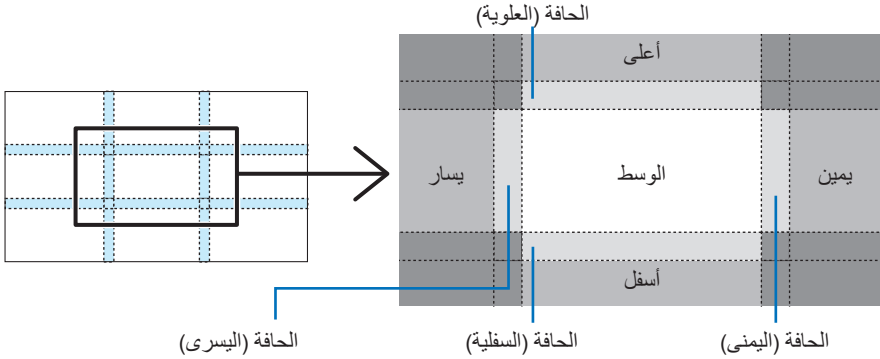

تلميح:

- يتغير عدد أقسام شاشات المستوى الأسود وفقاً لعدد مواضع دمج الحواف المحددة (الجانب العلوي، الجانب السفلي، الجانب الأيمن، الجانب الأيسر). وعلاوة على ذلك، عند تحديد الأطراف العلوية/السفلية واليسرى/اليمنى، يظهر قسم الزاوية بالشاشة.
- عرض دمج الحواف هو العرض المُعيّن في النطاق، كما تتكوّن الزاوية من خلال تقاطع منطقة الطرفين العلوي / السفلي أو الطرفين الأيسر / الأيمن.
- يمكن ضبط إعداد [المستوى الأسود] لجعله أكثر إضاءة فحسب.

4. العرض مُتعدّد الشاشات

الضبط باستخدام الحاسب الآلي أو الهاتف الذكي

يمكن إجراء وظيفة [دمج الحواف] بسهولة باستخدام حاسب آلي أو هاتف ذكي متصل بأجهزة العرض عبر شبكة. اتصل بخادم HTTP (← صفحة 56) واعرض قائمة [دمج الحواف].

شاشة الهاتف الذكي

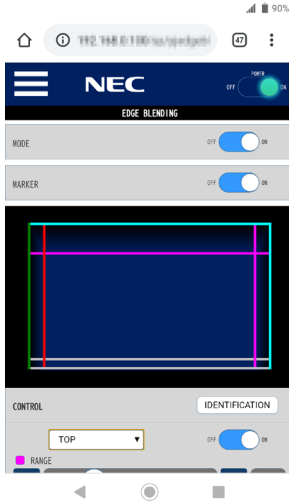

شاشة الحاسب الآلي

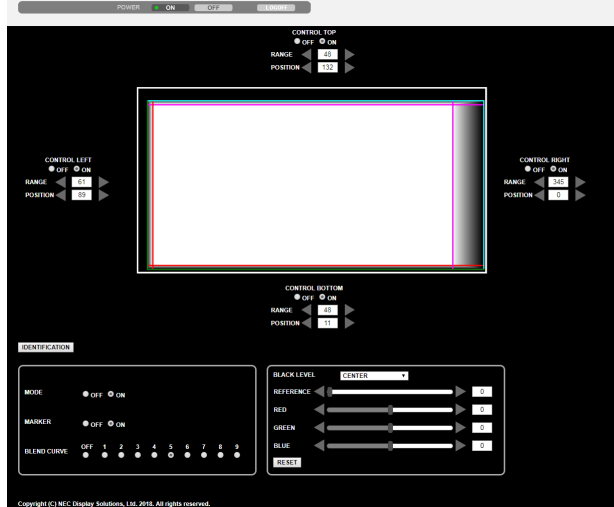

تُعرض عناصر ضبط/إعداد وظيفة [دمج الحواف] على شاشة واحدة ويمكن تشغيلها باستخدام الماوس في الحاسب الآلي أو شاشة اللمس في الهاتف الذكي. لمعرفة التفاصيل حول كل عملية إعداد/ضبط، راجع شرح قائمة المعلومات المعروضة على الشاشة.

- يمكن تعديل [الموضع] و [المدى] بتحريك العلامات (الخط الفيروزي، الأخضر، الأرجواني، الأحمر) عن طريق النقر والسحب باستخدام الماوس (أو بتمرير إصبعك على شاشة الهاتف الذكي).
- يمكن تعديل قيم الضبط التالية بدقة باستخدام الزر ←/→ الموجود على لوحة المفاتيح:
 - الموضع
 - المدى
 - [المرجع] لكل من [المستوى الأسود]، [أحمر]، [أخضر]، [أزرق]
- للتحقق من شاشة جهاز العرض التي تقوم بتعديلها، اضغط على الزر [IDENTIFICATION]. ستظهر رسالة التعريف (عنوان IP) على الشاشة لمدة 3 ثوانٍ.

5. استخدام قائمة المعلومات المعروضة على الشاشة

5-1. استخدام القوائم

ملاحظة:

- قد لا تُعرض قائمة معلومات الشاشة كما ينبغي أثناء عرض صورة الفيديو المتحركة المتشابكة.

1. اضغط على الزر MENU الموجود بوحدة التحكم عن بُعد أو حاوية الجهاز لعرض القائمة الفرعية.



ملاحظة:

- تعمل الأوامر مثل ENTER، EXIT، ▼، ▲، ◀، ▶ الموجودة في الأسفل على إظهار الأزرار المتاحة للتشغيل.

2. اضغط على الزرين ◀ ▶ الموجودين بوحدة التحكم عن بُعد أو حاوية الجهاز لعرض القائمة الفرعية.

3. انقر على الزر ENTER الموجود بوحدة التحكم عن بُعد أو حاوية جهاز العرض لتحديد العنصر العلوي أو علامة التبويب الأولى.

4. استخدم الزرين ▼ ▲ الموجودين بوحدة التحكم عن بُعد أو حاوية جهاز العرض لاختيار العنصر المراد ضبطه أو تعيينه.

يمكنك استخدام الزرين ◀ ▶ الموجودين بوحدة التحكم عن بُعد أو حاوية جهاز العرض لاختيار علامة التبويب المطلوبة.

5. انقر على الزر ENTER الموجود بوحدة التحكم عن بُعد أو حاوية الجهاز حتى تظهر نافذة القائمة الفرعية.

6. استخدم الأزرار ▼▲▶◀ الموجودة بوحدة التحكم عن بُعد أو حاوية جهاز العرض لضبط المستوى أو تشغيل العنصر المحدد أو إيقافه.

يتم حفظ التغييرات إلى حين إعادة ضبطها مرة أخرى.

7. كرر الخطوات من 2 إلى 6 لضبط عنصر إضافي، أو انقر على الزر EXIT بوحدة التحكم عن بُعد أو حاوية جهاز العرض لإنهاء عرض الشاشة.

ملاحظة:

- يمكن فقدان عدد من سطور البيانات عند عرض إحدى القوائم أو الرسائل، وذلك على حسب الإشارة أو إعدادات الجهاز.

8. اضغط على الزر MENU لإغلاق القائمة.

اضغط على الزر EXIT للرجوع إلى القائمة السابقة.



عادةً ما تحتوي نوافذ القائمة والمربعات الحوارية على العناصر التالية:

تحديد	يشير إلى القائمة أو العنصر المحدد.
المثلث الثابت	يشير إلى الخيارات الأخرى المتاحة. كما يشير المثلث المحدد إلى أن العنصر في حالة نشطة.
علامة التبويب	تشير إلى مجموعة من الخصائص الموجودة في أحد المربعات الحوارية. يؤدي اختيار أي علامة تبويب إلى إظهار صفحتها للأمام.
زر اختيار	يستخدم هذا الزر لتحديد أحد الخيارات بأحد المربعات الحوارية.
المصدر	يشير إلى المصدر المحدد حاليًا.
وضع القائمة	يشير إلى وضع القائمة الحالي: [أساسي] أو [متقدم].
الوقت المتبقي لمؤقت الإيقاف	يشير إلى العد التنازلي للوقت المتبقي عند ضبط [أغلق المؤقت].
الشريط المنزلق	يشير إلى الإعدادات أو اتجاه الضبط.
رمز مرجعية نمط الإضاءة	يشير إلى ضبط [مرجعية نمط الإضاءة].
رمز قفل المفاتيح	يشير إلى تمكين [قفل لوحة التحكم].
رمز الترمومتر	يشير إلى أن [نمط الإضاءة] مضبوط تلقائيًا على الوضع [تشغيل] بسبب ارتفاع الحرارة الداخلية إلى حد كبير.
رمز الارتفاع العالي	يشير إلى أن [نمط المروحة] مضبوط على الوضع [ارتفاع عال].

5. استخدام قائمة المعلومات المعروضة على الشاشة

3-5. جدول عناصر القائمة

قد لا تتاح بعض عناصر القائمة على حسب مصدر الدخل.

الخيارات	الوضع الافتراضي	عناصر القائمة	
	*	HDMI1	إدخال
	*	HDMI2	
	*	DisplayPort	
	*	حاسب آلي	
		HDBaseT	
		قائمة الإدخال	
		نموذج الفحص	
	قياسي، عالي الجودة	الوضع	صورة
		ضبط مسبق	
تلفازي، 1:عالي-درجة سطوع، 2:تقديم، 3:فيديو، 4:فيلم، 5:رسومي، 6:الوان كمبيوتر قياسية، 7: DICOM SIM.	*	ضبط التفاصيل	ضبط
		عام المرجع	
		إعداد غاما*1	
	*	حجم الشاشة*2	
	*	حرارة الألوان*3	
	*	التباين الديناميكي	
	*	نمط الإضاءة	
		ضبط الضوء	
	إيقاف	إضاءة دائمة	
		توازن الأبيض	
	0	تباين الأحمر	
	0	تباين الأخضر	
	0	تباين الأزرق	
	0	إضاءة الأحمر	
	0	إضاءة الأخضر	
	0	إضاءة الأزرق	
		تصحيح الألوان	
	0	أحمر	
	0	أخضر	
	0	أزرق	
	0	أصفر	
	0	أرجواني	
	0	فيروزي	
	50	تباين	
	50	إضاءة	
	10	حدة	
	50	ملون	
	0	عمق اللون	
		إعادة ضبط	

* تشير علامة النجمة (*) إلى اختلاف الإعداد الافتراضي تبعاً للإشارة.

1* يتاح عنصر [إعداد غاما] عند اختيار أحد العناصر الأخرى بخلاف عنصر [DICOM SIM] مع [المرجع].

2* يتاح بند [حجم الشاشة] عند اختيار [DICOM SIM] مع [المرجع].

3* لا تتاح وظيفة [حرارة الألوان] عند اختيار [عالي-درجة سطوع] في إعداد [المرجع].

5. استخدام قائمة المعلومات المعروضة على الشاشة

الخيارات	الوضع الافتراضي	عناصر القائمة	ضبط
	*	زمن	ضبط خيارات الصورة
	*	طور	
	*	أفقي	
	*	عمودي	
	*	يومض	
	*	النسب	
	*	نسبة العرض	
	*	وضوحية الدخل*4	
	*	تخفيف الضجيج	
	*	تخفيف الضجيج العشوائي	
	إيقاف	تخفيف الضجيج المتناثر	فيديو
	إيقاف	تخفيف الضجيج المتكثف	
	إيقاف	فك التشابك	
	إيقاف	تحسين التباين	
	إيقاف	الوضع	
	إيقاف	درجة	
	تلقائي	نوع الإشارة	
	تلقائي	مستوى الفيديو	
	تلقائي	تصوير بمدى ديناميكي عالي*5	
	تلقائي	تنسيق	
	تلقائي	تجانس (كامل)، أعلى وأسفل، إطار اختياري، سطور اختياري	الإعدادات ثلاثية الأبعاد
	إيقاف	عكس يسار/يمين	
		تخزين	ذاكرة العدسة
		نقل	
		إعادة ضبط	
	إيقاف	تحميل بالإشارة	
	إيقاف	كتم صوت إجباري	
	إيقاف	الدخل الفرعي	
	صورة داخل صورة	الوضع	
	إيقاف	تبديل الصور	
	أعلى يسار، أعلى يمين، أسفل يسار، أسفل يمين	إعداد صورة داخل صورة	
	متوسط	الوضع	
	إيقاف	الوضع	عرض الوضع PIP/ صور متتابعة
	أفقي	تنفوه الصورة	
	عمودي		
	الميل		
	نسبة الطرح		
	أعلى يسار، أعلى، أعلى يمين، يسار، يمين، أسفل يسار، أسفل، أسفل يمين	زاوية الصورة	
	أعلى يسار، أعلى، أعلى يمين، يسار، يمين، أسفل يسار، أسفل، أسفل يمين	الزاوية الأفقية	
	أعلى يسار، أعلى، أعلى يمين، يسار، يمين، أسفل يسار، أسفل، أسفل يمين	الزاوية العمودية	
	أعلى يسار، أعلى، أعلى يمين، يسار، يمين، أسفل يسار، أسفل، أسفل يمين	التشوّه	
	إيقاف	برنامج PC TOOL	
		إعادة ضبط	

*4 يمكن أن يتم اختيار عنصر [وضوحية الدخل] من أجل دخل [حاسب آلي].

*5 العنصر [تصوير بمدى ديناميكي عالي] متاح حصرياً مع الإشارة 4K.

5. استخدام قائمة المعلومات المعروضة على الشاشة

الخيارات		الوضع الافتراضي	عصر القائمة		عرض	دمج الحواف
	إيقاف، تشغيل	إيقاف	الوضع المؤشر	أعلى		
	إيقاف، تشغيل	إيقاف	التحكم	المدى		
	إيقاف، تشغيل	تشغيل	الموضع	أسفل		
	إيقاف، تشغيل	تشغيل	التحكم	المدى		
	إيقاف، تشغيل	تشغيل	الموضع	يسار		
	إيقاف، تشغيل	تشغيل	التحكم	المدى		
	إيقاف، تشغيل	تشغيل	الموضع	يمين		
	إيقاف، تشغيل	تشغيل	التحكم	المدى		
	إيقاف، تشغيل	تشغيل	الموضع	توليف منحنى		
	9، 8، 7، 6، 5، 4، 3، 2، 1، إيقاف، المرجع، أحمر، أخضر، أزرق، إعادة ضبط	5	الوسط، أعلى، أسفل، يسار، يمين، الحافة (العلوية)، الحافة (السفلية)، الحافة (اليسرى)، الحافة (اليمنى)	المستوى الأسود		
	إيقاف، زووم، تجانب	إيقاف	الوضع	إعداد الصورة		
			زووم	زووم الأفقي		
			تجانب	الزووم العمودي		
				الوضع الأفقي		
				الوضع الرأسي		
	وحدة 1، وحدة 2، وحدة 3، وحدة 4		العرض	الارتفاع		
	وحدة 1، وحدة 2، وحدة 3، وحدة 4		الوضع الأفقي	الوضع الرأسي		
	الوحدة الأولى، الوحدة الثانية، الوحدة الثالثة، الوحدة الرابعة		الوضع	توازن الأبيض		
	الوحدة الأولى، الوحدة الثانية، الوحدة الثالثة، الوحدة الرابعة	إيقاف، تشغيل	إيقاف	تباين الأبيض		
				تباين الأحمر		
				تباين الأخضر		
				تباين الأزرق		
				إضاءة الأبيض		
				إضاءة الأحمر		
				إضاءة الأخضر		
				إضاءة الأزرق		
	، FRANÇAIS · DEUTSCH · ENGLISH 日本語 · SVENSKA · ESPAÑOL · ITALIANO ، ČEŠTINA · PORTUGUÊS · DANSK ، SUOMI · NEDERLANDS · POLSKI · MAGYAR ، РУССКИЙ · TÜRKÇE · NORSK 한국어 · 简体中文 · Ελληνικά · عربي، ， БЪЛГАРСКИ · HRVATSKA · ROMÂNĂ ， 繁體中文 · ไทย · हिन्दी · INDONESIA Tiếng Việt	ENGLISH	لغة	قائمة (1)		إعداد
	ملون، أحادي اللون	ملون	اختيار اللون			
	10، 9، 8، 7، 6، 5، 4، 3، 2، 1	10	إضاءة OSD			
	إيقاف، تشغيل	تشغيل	عرض الإدخال			
	إيقاف، تشغيل	تشغيل	عرض الرسالة			
	إيقاف، تشغيل	تشغيل	عرض معرف التحكم			
	إيقاف، تشغيل	تشغيل	رسائل التنبيه ثلاثية الأبعاد			
	تلقائي 45 ثانية	يدوي، تلقائي 5 ثواني، تلقائي 15 ثانية، تلقائي 45 ثانية	وقت العرض			

5. استخدام قائمة المعلومات المعروضة على الشاشة

الخيارات	الوضع الافتراضي	عصر القائمة	
270°، 90°، 0°	0°	زاوية القائمة	قائمة (2)
أعلى-يسار، أعلى-الوسط، أعلى-يمين، يسار-الوسط، الوسط، يمين-الوسط، أسفل-يسار، أسفل-الوسط، أسفل-يمين	الوسط	موضع القائمة	
تلقائي، مكتبي أمامي، سفني خلفي، مكتبي خلفي، سفني أمامي	تلقائي	التوجيه	التركيب (1)
بدون تحديد، شاشة 4:3، شاشة 16:9، شاشة 16:10	بدون تحديد	نوع الشاشة	
		الموضع	
إيقاف، لوح أبيض، لوح أسود، لوحة سوداء (رمادي)، أصفر فاتح، أخضر فاتح، أزرق فاتح، أزرق سماوي، زهري فاتح، وردي	إيقاف	لون الجدار	
تلقائي، عادي، عالي، ارتفاع عال	تلقائي	نمط المروحة	
زيادة، عادي، ECO1، ECO2	عادي	مرجعية نمط الإضاءة	
		مرجعية نمط الإضاءة	
		مرجعية ضبط الضوء	
		إضاءة دائمة	
إيقاف، تشغيل	إيقاف	تباين الأحمر	توازن الأبيض المرجعي
		تباين الأخضر	
		تباين الأزرق	
		إضاءة الأحمر	
		إضاءة الأخضر	
		إضاءة الأزرق	
		الاتساق الأحمر	
		الاتساق الأزرق	
		أفقي الأحمر	التقارب السكوني
		أفقي الأخضر	
		أفقي الأزرق	
		عمودي الأحمر	
		عمودي الأخضر	
		عمودي الأزرق	
مفتوح، مغلق	مفتوح	تشغيل الغالق	إعدادات الغالق
مفتوح، مغلق	مفتوح	غالق كتم الصورة	
(هذه الوظيفة غير متوفرة.)		زمن الظهور التدريجي	
0-10 ثوان	0	زمن الاختفاء التدريجي	
2، 1	1	جانبية	ذاكرة عدسة مرجعية
		تخزين	
		نقل	
		إعادة ضبط	
إيقاف، تشغيل	إيقاف	تحميل بالإشارة	
إيقاف، تشغيل	إيقاف	كتم صوت إجباري	
		وضع العدسة	
		معايرة العدسة	
إيقاف، 1، 2، 3	إيقاف	توحيد اللون (أداة)	
إيقاف، 1، 2، 3	إيقاف	جاما (أداة)	

5. استخدام قائمة المعلومات المعروضة على الشاشة

الخيارات	الوضع الافتراضي	عنصر القائمة			إعداد
متقدم، أساسي	متقدمة	وضع القائمة	وضع مسوول	أدوات	التحكم
إيقاف، تشغيل	إيقاف	قيم إعداد عدم الحفظ	وضع مسوول النظام		
		كلمة مرور جديدة			
		أكد كلمة المرور			
إيقاف، تشغيل	إيقاف	تمكين	مؤقت البرنامج		
		الإعدادات	تحرير		
		نشط			
		يوم			
		وقت			
		الوظيفة			
		إعدادات متقدمة			
		تكرار			
		إعدادات النطاق الزمني		إعدادات التاريخ والوقت	
		إعدادات التاريخ والوقت		إعدادات التوقيت الصيفي	
		إعدادات التوقيت الصيفي		زر	
اليد اليمنى، اليد اليسرى	يد يمنى	زر		فأرة	
سريع، متوسط، بطيء	متوسط	حساسية			
إيقاف، تشغيل	إيقاف			قفل لوحة التحكم	
إيقاف، تشغيل	إيقاف			السرية	
38400bps، 19200bps، 9600bps، 4800bps، 115200bps	38400bps			سرعة الاتصال	
إيقاف، تشغيل	إيقاف			التحكم في الكمبيوتر (HDBaseT)	
254-1	1	رقم معرف التحكم		معرف التحكم	
إيقاف، تشغيل	إيقاف	معرف التحكم		معرف التحكم	
HDBaseT، خلفي، أمامي، خلفي	الأمامي/الخلفي			حساس التحكم عن بعد	
				كلمة مرور الشبكة	إعدادات الشبكة
				شبكة سلكية محلية	
HDBaseT، شبكة		واجهة			
تعطيل، جانبي 1، جانبي 2		صور جانبية			
إيقاف، تشغيل		DHCP			
		عنوان ال-اي بي			
		قناع شبكة ثانوي			
		مدخل			
إيقاف، تشغيل		نظام أسماء المجالات التلقائي			
		تهيئة دي ان اس			
		إعادة اتصال			
PJ-*****		اسم جهاز العرض		اسم جهاز العرض	
pj-*****		اسم المضيف		نطاق	
		اسم نطاق			
إيقاف، تشغيل		تنبيه البريد		تنبيه البريد	
pj-*****		اسم المضيف			
		اسم نطاق			
		عنوان المرسل			
		اسم مخدم SMTP			
		عنوان المستلم 1			
		عنوان المستلم 2			
		عنوان المستلم 3			
		اختبار البريد			

5. استخدام قائمة المعلومات المعروضة على الشاشة

الخيارات	الوضع الافتراضي	عصر القائمة			
إيقاف، تشغيل، شهادة	تشغيل	مخدم HTTP	خدمات	خدمة الشبكة	إعدادات الشبكة
		كلمة مرور جديدة	PJLink		
		أكد كلمة المرور			
الفئة 1، الفئة 2		الفئة			
		الوجهة			
إيقاف، تشغيل	إيقاف	AMX BEACON			
إيقاف، تشغيل	إيقاف	ROOMVIEW	CRESTRON		
		CRESTRON CONTROL (تمكين، CONTROLLER IP (IP ID ,ADDRESS			
إيقاف، تشغيل	إيقاف	Extron XTP			
إيقاف، تشغيل	تشغيل	PC CONTROL			
إيقاف، تشغيل	تشغيل	سلطة تحكم في كمبيوتر			
إيقاف، تشغيل	إيقاف	Art-Net	Art-Net		
		[2.x.x.x]			
		[10.x.x.x]			
		الإعدادات			
		القناة			
		تسجيل	الحساب		
		تغيير اسم المستخدم	مستخدم 1،		
		تغيير كلمة المرور	مستخدم 2،		
		تمكين	مستخدم 3		
إيقاف، تشغيل	تشغيل	مسح			
			رمز المرور		
إيقاف، عادي، دقيق	عادي		ضبط تلقائي		خيارات المصدر
HDMI1، حاسب آلي	HDMI1	HDMI1	HDMI1	تحديد الصوت	
HDMI2، حاسب آلي	HDMI2	HDMI2	HDMI2		
DisplayPort، حاسب آلي	DisplayPort	DisplayPort	DisplayPort		
HDBaseT، حاسب آلي	HDBaseT	HDBaseT	HDBaseT		
أخير، تلقائي، HDMI1، HDMI2، DisplayPort، حاسب آلي، HDBaseT	أخير			اختيار مصدر افتراضي	
إيقاف، تشغيل	إيقاف			التبديل السلس	
أزرق، أسود، شعار	أزرق			خلفية	
إيقاف، تلقائي، HDMI1، HDMI2، DisplayPort، HDBaseT	إيقاف			تحديد خرج HDBaseT	
النمط 1، النمط 2	النمط 1	HDMI1		إصدار EDID	
النمط 1، النمط 2	النمط 1	HDMI2			
HDCP 1.4، HDCP 2.2	HDCP 2.2	HDMI1		إصدار HDCP	
HDCP 1.4، HDCP 2.2	HDCP 2.2	HDMI2			
HDCP 1.4، HDCP 2.2	HDCP 1.4	HDBaseT			
إيقاف، تشغيل	تشغيل			توفير الطاقة	خيارات الطاقة
إيقاف، تشغيل	إيقاف			تشغيل مباشر	
إيقاف، تلقائي، DisplayPort، HDMI2، HDMI1، حاسب آلي، HDBaseT	إيقاف			اختيار تشغيل تلقائي	
إيقاف، 0:05، 0:10، 0:15، 0:20، 0:30، 1:00	0:15			إيقاف تشغيل تلقائي	
إيقاف، 0:30، 1:00، 2:00، 4:00، 8:00، 12:00، 16:00	إيقاف			أغلق المؤقت	
				الإشارة الحالية	إعادة ضبط
				كل البيانات	
				كل البيانات (مضمناً قائمة الإدخال)	

5. استخدام قائمة المعلومات المعروضة على الشاشة

الخيارات	الوضع الافتراضي	عنصر القائمة	معلومات
		ساعات استخدام الإضاءة	وقت الاستخدام
		ساعات استخدام جهاز العرض	
		الانخفاض الكلي في انبعاثات الكربون	
		طرفية الدخل	(1) مصدر
		الوضوحية	
		التردد الأفقي	
		التردد العمودي	
		نوع التزامن	
		قطبية التزامن	
		نوع المسح الضوئي	
		اسم المصدر	
		رقم الإدخال	
		نوع الإشارة	
		عمق البت	
		مستوى الفيديو	
		اختبار التردد	
		تنسيق ثلاثي الأبعاد	
		طرفية الدخل	(3) مصدر
		الوضوحية	
		التردد الأفقي	
		التردد العمودي	
		نوع التزامن	
		قطبية التزامن	
		نوع المسح الضوئي	
		اسم المصدر	
		رقم الإدخال	
		نوع الإشارة	
		عمق البت	
		مستوى الفيديو	
		اختبار التردد	
		تنسيق ثلاثي الأبعاد	
		عنوان ال- أي بي	شبكة سلكية محلية
		قناع شبكة ثانوي	
		مدخل	
		عنوان MAC	
		نظام DNS	VERSION
		برنامج	
		التاريخ/الوقت	أخرى
		اسم جهاز العرض	
		MODEL NO.	
		SERIAL NUMBER	
		معرف التحكم*5	
		معرف العنسة	الأجواء
		درجة حرارة المدخل	
		درجة حرارة المخرج	
		الضغط الجوي	
		موضع التركيب	
		المحور س	
		المحور ص	
		المحور ع	
		OPTION COVER	

*6 سيتم عرض [معرف التحكم] عندما يتم ضبط [معرف التحكم].

5. استخدام قائمة المعلومات المعروضة على الشاشة

الخيارات	الوضع الافتراضي	عنصر القائمة		
		جودة الإشارة	HDBaseT	معلومات
		وضع التشغيل		
		حالة الرابط		
		حالة HDMI		
		قناة 1	Art-Net(1)	
		قناة 2		
		قناة 3		
		قناة 4		
		قناة 5		
		قناة 6		
		قناة 7		
		قناة 8		
		قناة 9		
		قناة 10	Art-Net(2)	
		قناة 11		
		قناة 12		

5-4. مواصفات القائمة ووظائفها [الدخل]



HDMI1

يتيح هذا الخيار إمكانية عرض الفيديو الخاص بالجهاز المتصل بالوحدة الطرفية HDMI 1 IN.

HDMI2

يتيح هذا الخيار إمكانية عرض الفيديو الخاص بالجهاز المتصل بالوحدة الطرفية HDMI 2 IN.

DisplayPort

يتيح هذا الخيار إمكانية عرض الفيديو الخاص بالجهاز المتصل بالوحدة الطرفية DisplayPort IN.

حاسب آلي

يتيح هذا الخيار إمكانية عرض الفيديو الخاص بالجهاز المتصل بطرفية دخل فيديو الحاسب الآلي. (حيث يعرض إشارة RGB التناظرية أو إشارة الفيديو المركب).

HDBaseT

عرض الإشارة HDBaseT.

قائمة الإدخال

تعرض قائمة بالإشارات. راجع الصفحات التالية.

نموذج الفحص

يتيح إغلاق القائمة والانتقال إلى شاشة نمط الاختبار.

5. استخدام قائمة المعلومات المعروضة على الشاشة

استخدام قائمة الإدخال

عند إدخال أية تعديلات على المصدر، يتم تسجيل التعديلات تلقائيًا في قائمة الإدخال. ويمكن تحميل (قيم التعديلات) الخاصة بالإشارات المسجلة من قائمة الإدخال متى اقتضت الضرورة ذلك. ومع ذلك، يمكن تسجيل ما يصل إلى 100 نموذج فقط في قائمة الإدخال. عند إتمام تسجيل 100 نموذج في قائمة الإدخال، تظهر رسالة تفيد بوجود خطأ في حينها ويتعذر تسجيل المزيد من النماذج الإضافية. وبذلك يتعين عليك حذف (قيم التعديل) الخاصة بالإشارات التي لم تعد ضرورية.

عرض قائمة الإدخال

1. اضغط على الزر MENU.

عندئذٍ تظهر القائمة.

2. اضغط على الزر ◀ أو ▶ لاختيار [الدخل].

يتم عندئذٍ عرض قائمة [الدخل].



* هذه الشاشة تدرج ضمن تجهيزات الطراز HDBaseT.

3. استخدم الزر ◀ أو ▶ أو ▲ أو ▼ لاختيار [قائمة الإدخال] ثم اضغط على الزر ENTER.

يتم عندئذٍ عرض نوافذ [قائمة الإدخال].

إذا لم يتم عرض نافذة [قائمة الإدخال]، انتقل بالقائمة إلى [متقدم].

للتبديل في القائمة ما بين [متقدم] و [أساسي]، اختر [إعداد] ← [التحكم] ← [أدوات] ← [وضع مسؤول النظام] ← [وضع القائمة]. (← صفحة 132)

قائمة الإدخال

رقم	اسم المصدر	الوضوحية	إدخال	✓
001	1280x1024 60Hz	1024 x 768	HDMI1	✓
002	NTSC358	1024 x 768	HDMI2	✓
003	AAA	1024 x 768	DisplayPort	✓
004	004	1024 x 768	HDMI1	✓
005	005	1024 x 768	HDMI2	✓
006	006	1024 x 768	DisplayPort	✓
007	007	1024 x 768	HDMI1	✓
008	008	1024 x 768	HDMI2	✓
009	009	1024 x 768	DisplayPort	✓
010	010	1024 x 768	HDMI1	✓
011	011	1024 x 768	HDMI2	✓
012	012	1024 x 768	DisplayPort	✓
013	013	1024 x 768	HDMI1	✓

At the bottom, there are navigation buttons: ENTER (تحميل) [ENTER], EXIT (خروج) [EXIT], and directional arrows (تقل) [Left/Right].

5. استخدام قائمة المعلومات المعروضة على الشاشة

إدخال الإشارة المعروضة حاليًا إلى قائمة الإدخال [تحميل] (تخزين)

1. اضغط على الزر ▲ أو ▼ لاختيار أي رقم.
2. اضغط على الزر ◀ أو ▶ لاختيار [تخزين]، ثم اضغط على الزر ENTER.

رقم	اسم المصدر	الوضعية	الإدخال
001	1280x1024 60Hz	1024 x 768	HDMI1 ✓
002	NTSC358	1024 x 768	HDMI2 ✓
003	AAA	1024 x 768	DisplayPort
004	004	1024 x 768	HDMI1 ✓
005	005	1024 x 768	HDMI2 ✓
006	006	1024 x 768	DisplayPort
007	007	1024 x 768	HDMI1 ✓
008	008	1024 x 768	HDMI2 ✓
009	009	1024 x 768	DisplayPort
010	010	1024 x 768	HDMI1 ✓
011	011	1024 x 768	HDMI2 ✓
012	012	1024 x 768	DisplayPort
013	013	1024 x 768	HDMI1 ✓

استدعاء إشارة من قائمة الإدخال [تحميل] (تحميل)

1. اضغط على الزر ▲ أو ▼ لاختيار إشارة واضغط على الزر ENTER.

تحرير إشارة من قائمة الإدخال [تحرير]

1. اضغط على الزر ▲ أو ▼ لاختيار إشارة ترغب في تحريرها.
2. اضغط على الزر ◀ أو ▶ أو ▲ أو ▼ لاختيار [تحرير]، ثم اضغط على الزر ENTER. يتم عندئذٍ عرض نافذة [تحرير].

رقم الإدخال	اسم المصدر	الوضعية	إدخال
6	006	1024 x 768	DisplayPort

قفل
 تخطي

موافق إلغاء

اختيار: ENTER خروج: EXIT نقل: ↵

اسم المصدر	إدخال
أدخل اسم الإشارة. يمكنك استخدام حتى 18 حرفًا أبجديًا.	يمكن تغيير طرف الدخل. يمكن التبديل بين HDMI1/HDMI2/DisplayPort/حاسب آلي/HDBaseT.
يتعذر من خلال هذا الضبط حذف الإشارة المحددة وذلك عند تنفيذ [مسح الكل]. يتعذر حفظ التغييرات التي تمت بعد تنفيذ قفل.	يتعذر من خلال هذا الضبط تخطي الإشارة المحددة أثناء البحث التلقائي.

3. اضبط العناصر المبينة أعلاه ثم اختر [موافق] واضغط على الزر ENTER.

ملاحظة:

- لا يمكن تغيير طرفية الدخل إلى الإشارة المعروضة حاليًا.

5. استخدام قائمة المعلومات المعروضة على الشاشة

قطع إشارة من قائمة الإدخال [] (اقتطاع)

1. اضغط على الزر ▲ أو ▼ لاختيار إشارة ترغب في حذفها.
2. اضغط على الزر ◀ أو ▶ أو ▲ أو ▼ لاختيار [] (اقتطاع)، ثم اضغط على الزر ENTER. يتم عندئذٍ حذف الإشارة من قائمة الإدخال وتُعرض على الحافظة أسفل قائمة الإدخال.

ملاحظة:

- لا يمكن حذف الإشارة المعروضة حالياً.
- عند اختيار الإشارة المقلدة، يتم عرضها باللون الرمادي مما يدل على عدم توفرها.

تلميح:

- يمكن تمرير البيانات الموجودة بالحافظة إلى قائمة الإدخال.
- لا يتم فقد البيانات الموجودة في الحافظة بعد إغلاق قائمة الإدخال.

نسخ ولصق إشارة من قائمة الإدخال [] (نسخ) / [] (لصق)

1. اضغط على الزر ▲ أو ▼ لاختيار إشارة ترغب في نسخها.
2. اضغط على الزر ◀ أو ▶ أو ▲ أو ▼ لاختيار [] (نسخ)، ثم اضغط على الزر ENTER. يتم عرض الإشارة المنسوخة في الحافظة أسفل Entry List (قائمة الإدخال).
3. اضغط على الزر ◀ أو ▶ للانتقال إلى القائمة.
4. اضغط على الزر ▲ أو ▼ لاختيار إحدى الإشارات.
5. اضغط على الزر ◀ أو ▶ أو ▲ أو ▼ لاختيار [] (لصق)، ثم اضغط على الزر ENTER. يتم لصق البيانات الموجودة في الحافظة إلى الإشارة.

حذف كل الإشارات من قائمة الإدخال [] (مسح الكل)

1. اضغط على الزر ◀ أو ▶ أو ▲ أو ▼ لاختيار [] (مسح الكل)، ثم اضغط على الزر ENTER. عندئذٍ تظهر رسالة التأكيد.
2. اضغط على الزر ◀ أو ▶ لاختيار [نعم] ثم اضغط على الزر ENTER.

ملاحظة:

- لا يمكن حذف الإشارة المقلدة.

استخدام نموذج الفحص [نموذج الفحص]

يعرض نموذج الفحص لضبط التشوه على الشاشة والتركيز البؤري وقت إعداد جهاز العرض. بمجرد تحديد [نموذج الفحص] في القائمة على الشاشة، يتم عرض النموذج للضبط. إذا وجدت تشوهاً على النموذج، فاضبط زاوية تثبيت جهاز العرض أو قم بتصحيح التشوه من خلال الضغط على زر Geometric (تصحيح هندسي) على وحدة التحكم عن بُعد. إذا استدعى الأمر ضبط التركيز البؤري، فاضغط على الزر FOCUS بوحدة التحكم عن بُعد لعرض شاشة ضبط [تركيز] ثم اضبط [تركيز] باستخدام الزر ◀ أو ▶. يُنصح به لإجراء ضبط التركيز البؤري بعد ترك جهاز العرض في حالة نموذج الفحص للعرض لأكثر من 30 دقيقة. اضغط على الزر EXIT لغلق نموذج الاختبار والرجوع إلى القائمة.

5.5. مواصفات القائمة ووظائفها [ضبط]

[صورة]



[الوضع]

تتيح لك هذه الوظيفة إمكانية تحديد كيفية حفظ الإعدادات الخاصة بـ [ضبط التفاصيل] في [ضبط مسبق] لكل دخل.

يحتفظ الإعدادات الخاصة بكل عنصر في [ضبط مسبق] (الضبط المسبق من 1 إلى 7)	قياسي
يحفظ جميع إعدادات [صورة] لكل دخل.	عالي الجودة

ملاحظة:

- عند عرض [تمودج الفحص]، فإنه يتعدر اختيار [الوضع].

[ضبط مسبق]

تتيح لك هذه الوظيفة تحديد الإعدادات المناسبة للصورة المعروضة. يمكنك ضبط مسحة لونية محايدة باللون الأصفر أو الأزرق الفيروزي أو الأرجواني. كما يوجد سبعة إعدادات للمصنع مسبقة الضبط على الوضع المناسب لعدة أنواع من الصور. يمكنك أيضاً استخدام [ضبط التفاصيل] لتحديد إعدادات المستخدم القابلة للضبط لتخصيص كل جاما أو لون. يمكن تخزين هذه الإعدادات في [ضبط مسبق] 1 إلى [ضبط مسبق] 7.

تعمل على إيقاف تشغيل النمط ثلاثي الأبعاد للدخل المحدد.	تلقائي
يوصى باستخدامها في الغرف ساطعة الإضاءة.	عالية درجة سطوع
يوصى باستخدامها في القيام بإعداد عرض تقديمي باستخدام ملف PowerPoint.	تقديم
يوصى باستخدامها مع عرض برامج التليفزيون العادية.	فيديو
يوصى باستخدامها في عرض الأفلام.	فيلم
يوصى باستخدامها مع رسوم الجرافيك.	رسمي
قيم الألوان القياسية	ألوان كمبيوتر قياسية
يوصى باستخدامها لتنسيق محاكاة DICOM.	DICOM SIM.

ملاحظة:

- لا يُستخدم خيار [DICOM SIM] سوى في الأغراض التدريبية/المرجعية؛ ولا ينبغي استخدامه لأغراض التشخيص الفعلية.
- الاختصار DICOM يرمز إلى التصوير الرقمي والاتصالات في الطب. وهو المعيار الذي وضعت الكلية الأمريكية للطب الإشعاعي (ACR) والجمعية الوطنية لمصنعي الأجهزة الكهربائية (NEMA).
- يحدد هذا المعيار كيفية نقل بيانات الصور الرقمية من نظام لآخر.

5. استخدام قائمة المعلومات المعروضة على الشاشة

[ضبط التفاصيل]

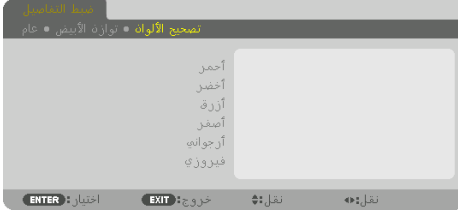

[عام]

تخزين الإعدادات المخصصة [المرجع]

تتيح لك هذه الوظيفة تخزين الإعدادات المخصصة في [ضبط مسبق 1] إلى [ضبط مسبق 7].
أولاً، اختر وضع الضبط المسبق الأساسي من [المرجع]، ثم قم بضبط [إعداد غاما] و [حرارة الألوان].

عالية-درجة سطوع	يوصى باستخدامها في الغرف ساطعة الإضاءة.
تقديم	يوصى باستخدامه في القيام بإعداد عرض تقديمي باستخدام ملف PowerPoint.
فيديو	يوصى باستخدامه مع عرض برامج التلفزيون العادية.
فيلم	يوصى باستخدامه في عرض الأفلام.
رسومي	يوصى باستخدامه مع رسوم الجرافيك.
ألوان كمبيوتر قياسية	قيم الألوان القياسية.
DICOM SIM.	يوصى باستخدامه لتنسيق محاكاة DICOM.

ضبط تدرج الصورة [إعداد غاما]

يُضبط تدرج الصورة. مع هذا، يمكن استنساخ المناطق المظلمة بشكل واضح.

ملاحظة:

- لا تتاح هذه الوظيفة عند تحديد [DICOM SIM.] مع [ضبط التفاصيل].

5. استخدام قائمة المعلومات المعروضة على الشاشة

تحديد حجم الشاشة في إعداد DICOM SIM [حجم الشاشة]

تؤدي هذه الوظيفة إلى تنفيذ خاصية تصحيح غاما المناسبة لمقاس الشاشة.

كبير	خاص بالشاشات مقاس 300 بوصة
متوسط	خاص بالشاشات مقاس 200 بوصة
صغير	خاص بالشاشات مقاس 100 بوصة

ملاحظة:

- لا تتاح هذه الوظيفة إلا بتحديد [DICOM SIM.] مع [ضبط التفاصيل].

ضبط حرارة الألوان [حرارة الألوان]

يتيح لك هذا الخيار تحديد حرارة الألوان المفضلة بالنسبة لك. يمكن تعيين قيمة تتراوح ما بين 5000 كيلفن و 10500 كيلفن في 100 وحدة كيلفن.

ملاحظة:

- عند اختيار [عالي-درجة سطوع] في إعداد [المرجع]، فلن تعمل هذه الوظيفة.

ضبط الإضاءة والتباين [التباين الديناميكي]

عند التعيين، يتم ضبط أقصى نسبة تباين مثلى وفقاً للفيديو.

إيقاف	يؤدي إلى تعطيل التباين الديناميكي.
صورة متحركة	معظم الإعدادات المثالية للصور المتحركة.
صورة ساكنة	معظم الإعدادات المثالية للصور الثابتة. سرعان ما تتبع أية تغييرات في الفيديو.

ملاحظة:

- لا يمكن تحديد [التباين الديناميكي] في الحالات التالية.[]
 - عندما يكون [مرجعية نمط الإضاءة] مضبوطاً على [ECO2]
 - عندما تكون طرفية الدخل محدّدة لـ [الدخل الفرعي] تحت [الوضع PIP/ صور متتابعة]
 - عند إجراء [تصحيح هندسي]
 - عندما يكون [دمج الحواف] ← [الوضع] مضبوطاً على [تشغيل]
 - عندما يكون [إعداد الصورة] ← [الوضع] مضبوطاً على [زوم] أو [تجانب]
 - عندما يكون [شاشة متعددة] ← [توازن الأبيض] ← [الوضع] مضبوطاً على [تشغيل]
 - عندما يكون [نمط المروحة] مضبوطاً على [عالي] أو [ارتفاع عال]
 - عند إجراء العرض الرأسي

5. استخدام قائمة المعلومات المعروضة على الشاشة

ضبط الإضاءة [نمط الإضاءة]

اضبط سطوع جهاز العرض واحفظه لكل إشارة دخل.
مع ضبط [مرجعية نمط الإضاءة] على [عادي]، سيكون التعديل صالحًا إذا كان [صورة] ← [الوضع] مضبوطًا على [عالي الجودة]. (← صفحة 96، 128)

ضبط الضوء	يمكن ضبط الإضاءة على درجات مقدار كل منها 1% من 50 إلى 100%.
إضاءة دائمة	يتم إلغاء نمط [الإضاءة الدائمة].
إيقاف	يحافظ على درجة الإضاءة السارية وقت اختيار [تشغيل]. إذا لم يتم اختيار [إيقاف]، تظل نفس الإعدادات فعالة حتى عند إطفاء جهاز العرض.
تشغيل	• لإعادة ضبط درجة السطوع، قم أولاً بضبط هذا الإعداد على الوضع [إيقاف] قبل إجراء أية عمليات ضبط أخرى.
	ملاحظة:
	• لن يتم حفظ الإعداد [إضاءة دائمة] لكل إشارة دخل.

ضبط توازن الأبيض [توازن الأبيض]

تتيح لك هذه الخاصية ضبط توازن اللون الأبيض. تُستخدم وظيفة التباين لكل لون (RGB) في ضبط مستوى اللون الأبيض بالشاشة؛ بينما تُستخدم وظيفة السطوع لكل لون (RGB) في ضبط مستوى اللون الأسود بالشاشة.

[تصحيح الألوان]

تتيح لك هذه الخاصية إمكانية تصحيح اللون لكل الإشارات.
وتعمل على ضبط درجة الألوان المختلفة كالأحمر والأخضر والأزرق والأصفر والأرجواني والأزرق الفيروزي.

أحمر	عمق اللون	اتجاه +	اتجاه اللون الأرجواني
		اتجاه -	اتجاه اللون الأصفر
	التشبع	اتجاه +	مشرق
		اتجاه -	ضعيف
أخضر	عمق اللون	اتجاه +	اتجاه اللون الأصفر
		اتجاه -	اتجاه الأزرق الفيروزي
	التشبع	اتجاه +	مشرق
		اتجاه -	ضعيف
أزرق	عمق اللون	اتجاه +	اتجاه الأزرق الفيروزي
		اتجاه -	اتجاه اللون الأرجواني
	التشبع	اتجاه +	مشرق
		اتجاه -	ضعيف
أصفر	عمق اللون	اتجاه +	اتجاه اللون الأحمر
		اتجاه -	اتجاه اللون الأخضر
	التشبع	اتجاه +	مشرق
		اتجاه -	ضعيف
أرجواني	عمق اللون	اتجاه +	اتجاه اللون الأزرق
		اتجاه -	اتجاه اللون الأحمر
	التشبع	اتجاه +	مشرق
		اتجاه -	ضعيف

5. استخدام قائمة المعلومات المعروضة على الشاشة

فيروزي	عمق اللون	اتجاه +	اتجاه اللون الأخضر
		اتجاه -	اتجاه اللون الأزرق
	التشبع	اتجاه +	مشرق
		اتجاه -	ضعيف

[تباين]

يؤدي هذا الخيار إلى ضبط كثافة الألوان في الصورة وفقاً للإشارة الواردة.

[إضاءة]

يُضبط مستوى الإضاءة أو كثافة خطوط المسح في خلفية الشاشة.

[حدة]

يتحكم في تفاصيل الصورة.

[ملون]

يتحكم في زيادة أو خفض مستوى تشبع الألوان.

[عمق اللون]

يعمل على تغيير مستوى اللون من الأخضر +/ - إلى الأزرق +/ -. ويُستخدم مستوى اللون الأحمر كمرجع.

ملاحظة:

• عند عرض [نموذج الفحص]، فإنه يتعذر ضبط كل من [تباين] و [إضاءة] و [حدة] و [ملون] و [عمق اللون].

[إعادة الضبط]

تُعاد الإعدادات والتعديلات الخاصة بإعداد [صورة] إلى إعدادات المصنع باستثناء ما يلي، الأرقام مسبقاً الضبط و [المرجع] في شاشة [ضبط مسبق].
ولا يُعاد ضبط الإعدادات والتعديلات الخاصة بإعداد [ضبط التفاصيل] في شاشة [ضبط مسبق] التي لم تُحدد في الوقت الحالي.

5. استخدام قائمة المعلومات المعروضة على الشاشة

[خيارات الصورة]



ضبط الساعة والفارق الزمني [زمن/طور].

تتيح لك هذه الوظيفة [زمن] و [طور] يدويًا.

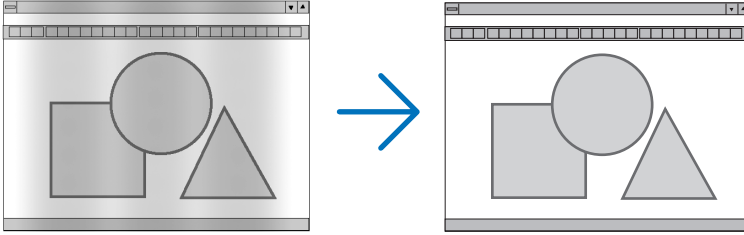

زمن

استخدم هذا العنصر للضبط الدقيق لصورة الحاسب الآلي أو إزالة أي نطاق عمودي قد يظهر. كما تقوم هذه الوظيفة بضبط تردد الساعة مما يزيل النطاق الأفقي من الصورة. قد يكون هذا الضبط ضروريًا عند قيامك بتوصيل الحاسب الآلي للمرة الأولى.

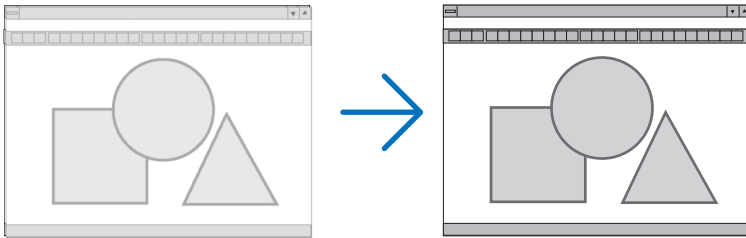

طور

استخدم هذا العنصر لضبط الفارق الزمني للساعة أو خفض تشويش الفيديو أو تداخل النقاط أو تداخل الصوت. (يتضح ذلك عند ظهور وميض في أحد أجزاء الصورة). لا تستخدم إعداد [طور] إلا بعد اكتمال إعداد [زمن].

ملاحظة:

• لا يُتاح عنصر [زمن] و [طور] إلا مع إشارات RGB فقط.

5. استخدام قائمة المعلومات المعروضة على الشاشة

ضبط الوضع الأفقي/العمودي [أفقي/عمودي]

يعمل هذا الخيار على ضبط مكان الصور أفقيًا وعموديًا.

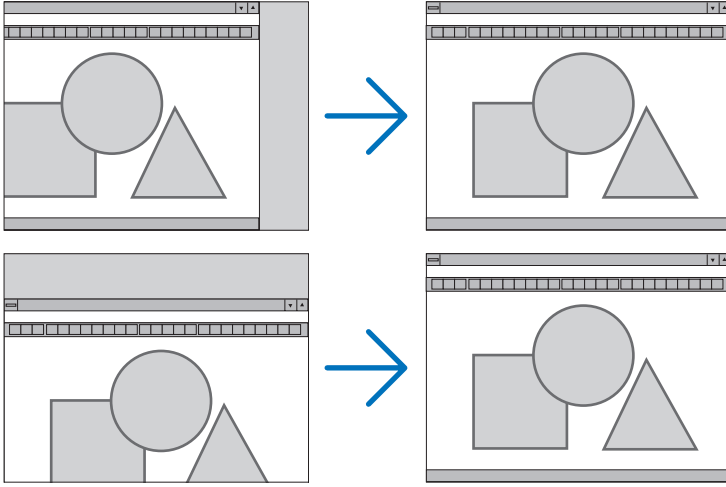

ملاحظة:

- قد تتعرض إحدى الصور للتلف أثناء ضبط [زمن] و [طور]. ولا يعد ذلك خطأً وظيفيًا بالجهاز.
- يتم تخزين التعديلات المدخلة على [زمن] و [طور] و [أفقي] و [عمودي] في الذاكرة للاستخدام مع الإشارة الحالية. في المرة التالية التي تقوم فيها بعرض الإشارة بنفس دقة الصورة والتردد الأفقي والعمودي، يتم استرداد التعديلات الخاصة بها ثم تطبيقها.
- لحذف التعديلات المخزنة في الذاكرة، من القائمة، اختر [إعداد] ← [إعادة ضبط] ← [الإشارة الحالية]، ثم أعد ضبط التعديلات.

[يومض]

يؤدي إلى ضبط نطاق العرض (الفراغ) في الحواف العلوية والسفلية واليسرى واليمنى لإشارة الدخل.

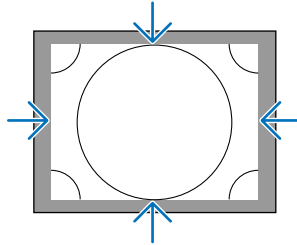

ملاحظة:

- يمكن ضبط هذا إذا كان [الإعدادات ثلاثية الأبعاد] ← [تنسيق] مضبوطاً على [إيقاف (ثنائي الأبعاد)].

5. استخدام قائمة المعلومات المعروضة على الشاشة

تحديد النسبة المئوية للخروج عن إطار الشاشة [السير]

اختر النسبة المئوية للخروج عن إطار الشاشة (تلقائي و0% و5% و10%) بالنسبة للإشارة.

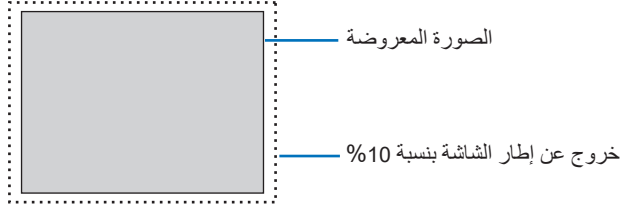

ملاحظة:

- لا يتوفر عنصر [السير] في الحالات التالية:
- عند تحديد [حقيقي] مع [نسبة العرض].

5. استخدام قائمة المعلومات المعروضة على الشاشة

اختيار نسبة العرض إلى الارتفاع [نسبة العرض]

استخدم هذه الوظيفة لاختيار نسبة العرض إلى الارتفاع الجانبي: الطولي للشاشة. يتعرف جهاز العرض على الإشارة الواردة تلقائيًا كما يضبط نسبة العرض إلى الارتفاع المثلى.

بالنسبة لإشارة الحاسب الآلي



بالنسبة لإشارات HDTV/SDTV



نسبة العرض إلى الارتفاع	الوضوحية	
4:3	480 × 640	VGA
4:3	600 × 800	SVGA
4:3	768 × 1024	XGA
15:9	768 × 1280	WXGA
16:10	800 × 1280	WXGA
16:9 تقريبًا	768 × 1366	HD(FWXGA)
16:10	900 × 1440	WXGA+
5:4	1024 × 1280	SXGA
4:3	1050 × 1400	SXGA+
16:9	900 × 1600	WXGA++
4:3	1200 × 1600	UXGA
16:10	1050 × 1680	WSXGA+
16:9	1080 × 1920	FHD(1080P)
16:10	1200 × 1920	WUXGA
16:10	1600 × 2560	WQXGA
16:9	2160 × 3840	Quad HD
19:7	2160 × 4096	Quad HD

الخيارات	الوظيفة
تلقائي	يحدد جهاز العرض الإشارة الواردة تلقائيًا ويعرضها بنسبة العرض إلى الارتفاع الخاصة بها. قد يحدد جهاز العرض نسبة العرض إلى الارتفاع بطريقة خاطئة اعتمادًا على إشارته. وفي هذه الحالة، حدد النسبة الملائمة مما يلي.
عادي	يتم عرض الصورة بنسبة العرض إلى الارتفاع الأصلية لإشارة الدخل الخاصة بها.
4:3	الصورة معروضة بنسبة عرض إلى ارتفاع قدرها 4:3.
5:4	الصورة معروضة بنسبة عرض إلى ارتفاع قدرها 5:4.
16:9	الصورة معروضة بنسبة عرض إلى ارتفاع قدرها 16:9.
15:9	الصورة معروضة بنسبة عرض إلى ارتفاع قدرها 15:9.
16:10	الصورة معروضة بنسبة عرض إلى ارتفاع قدرها 16:10.

5. استخدام قائمة المعلومات المعروضة على الشاشة

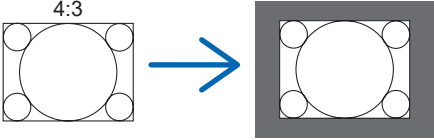
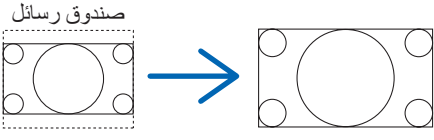
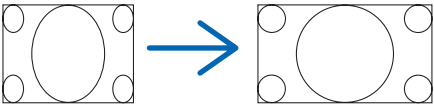
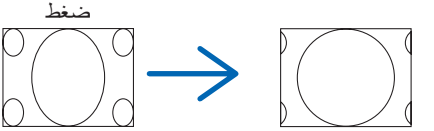
الخيارات	الوظيفة
حقيقي	<p>يقوم جهاز العرض بعرض الصورة الحالية بدقتها الحقيقية عند انخفاض أو زيادة درجة دقة الإشارة الواردة للحاسب الآلي عن الدقة الأصلية لجهاز العرض. (- صفحة 182)</p> <p>عندما تكون درجة دقة الإشارة الواردة للحاسب الآلي أعلى من الدقة الأصلية لجهاز العرض، يتم عرض منتصف الصورة.</p> 
صندوق رسائل	<p>يتم تمديد الصورة المعروضة عن إشارة صندوق الرسائل (16:9) في الاتجاهين الأفقي والعمودي بالتساوي بما يتناسب مع الشاشة.</p> 
شاشة عريضة	<p>الصورة الخاصة بإشارة الضغط (16:9) ممتدة جهة اليمين واليسار بنسبة 16:9.</p> 
زوم	<p>الصورة الخاصة بإشارة الضغط (16:9) ممتدة جهة اليمين واليسار بنسبة 4:3. يتم قص بعض الأجزاء من الصورة المعروضة في الحافتين اليمنى واليسرى، مما يؤدي إلى اختفاء الصورة.</p> 
كامل	العرض بملء الشاشة.

تلميح:

- يمكن ضبط وضع الصورة عمودياً باستخدام خيار [الموضع] عند تحديد نسب العرض إلى الارتفاع [16:9] أو [15:9] أو [16:10].
- يشير مصطلح "letterbox" (صندوق الرسائل) إلى ترجيح للوضع الطبيعي في الصورة مقارنة بصورة معروضة بنسبة 4:3، وهي النسبة القياسية لعرض لمصدر فيديو.
- يتوفر مع إشارة letterbox نسب عرض بمقاس فيستا "1.85:1" أو مقاس سينما سكوب "2.35:1" للأفلام.
- يشير مصطلح "ضغط" إلى تلك الصور المضغوطة المحوّل فيها نسبة العرض إلى الارتفاع من 16:9 إلى 4:3.

5. استخدام قائمة المعلومات المعروضة على الشاشة

[وضوحية الدخّل]

يتم تعيين الدقة تلقائيًا عند تعذر تمييز دقة إشارة الدخّل الواردة من طرفية دخل فيديو الحاسب الآلي (RGB تناظرية).

[فيديو]



استخدام وظيفة تخفيف الضجيج [تخفيف الضجيج]

عند عرض صورة فيديو، يمكنك استخدام وظيفة [تخفيف الضجيج] لتقليل تشويش الشاشة (الخشونة والتشوه). ويأتي الجهاز مزودًا بثلاثة أنواع لوظائف تخفيف التشويش. اختر الوظيفة المناسبة وفقًا لنوع التشويش. ووفقًا لمستوى الضجيج، يمكن ضبط مستوى خفض الضجيج على [إيقاف] أو [منخفض] أو [متوسط] أو [مرتفع]. يمكن اختيار [تخفيف الضجيج] لإشارة SDTV و HDTV بالإضافة إلى دخل إشارة الفيديو المركب.

تخفيف الضجيج العشوائي	يقلل من التشويش العشوائي المهيمن في الصورة.
تخفيف الضجيج المتناثر	يقلل من الضجيج ذي الشكل البعوضي والذي يظهر حول حواف الصورة أثناء تشغيل Blu-ray.
تخفيف الضجيج المتكثف	يقلل من الضجيج المتكثف أو نماذج التشويش المشابهة للقسيفساء.

اختيار وضع عملية التحوّل من الوضع المتشابك إلى الوضع التدريجي [فك التشابك]

تتيح لك هذه الوظيفة اختيار عملية تحوّل لإشارات الفيديو من الوضع المتشابك إلى الوضع التدريجي.

عادي	يعمل هذا الوضع على تمييز الصورة المتحركة من الصورة الساكنة تلقائيًا لإنشاء صورة فريدة. يُرجى اختيار [فيلم] في حال وجود أي تشويه أو ضجيج
فيلم	اختر هذا الوضع عند عرض صور متحركة، وهو مناسب للإشارات الممتلئة بالتشويه والتشويش.
صورة ساكنة	اختر هذا الوضع عند عرض صور ساكنة. حيث يهتز الفيديو عند عرض صورة متحركة.

[تحسين التباين]

من خلال استخدام السمات التي تتمتع بها العين البشرية، يمكن تحقيق الجودة العالية للصور مع مراعاة التباين والدقة.

إيقاف	تم تعطيل وظيفة [تحسين التباين].
تلقائي	يتم تحسين جودة التباين والصورة تلقائيًا باستخدام هذه الوظيفة.
عادي	ضبط الحساسية يدويًا.

5. استخدام قائمة المعلومات المعروضة على الشاشة

[نوع الإشارة]

اختيار إشارتي RGB والفيديو المركب. في التشغيل العادي، يتم ضبط هذا الخيار على [تلقائي]. يرجى تغيير الإعدادات إذا ظلت ألوان الصورة غير طبيعية.

تلقائي	يُميِّز تلقائيًا إشارتي RGB والفيديو المركب.
كمبيوتر	يُتيح إمكانية التبديل إلى دخل RGB.
REC601	يُتيح التحويل إلى إشارة المركب بما يتوافق مع المعيار ITU-R Rec601. إعداد مناسب لصور من تنسيق SDTV.
REC709	يُتيح التحويل إلى إشارة المركب بما يتوافق مع المعيار ITU-R Rec709. إعداد مناسب لصور من إصدار عالٍ.
REC2020	يُتيح التحويل إلى إشارة المركب بما يتوافق مع المعيار ITU-R Rec2020. إعداد مناسب لصور من تنسيق 4K.

[مستوى الفيديو]

اختيار مستوى إشارة الفيديو عند توصيل جهاز خارجي بطرفية HDMI 1 IN، وطرفية HDMI 2 IN، وطرفية الدخل DisplayPort، وطرفية HDBase T بجهاز العرض.

تلقائي	يُتبدل مستوى الفيديو تلقائيًا حسب المعلومات الواردة من جهاز خرج الإشارة. وقد لا يتم هذا الإعداد على نحوٍ صحيح وفقًا للجهاز المتصل. وفي هذه الحالة، قم بالتبديل بين [عادي] أو [مُحسَّن] من القائمة وقم بالعرض مع تعيين أفضل الإعدادات.
عادي	يُتيح هذا إمكانية الوضع تعطيل الوضع المُحسَّن.
مُحسَّن	يُتيح هذا الوضع تحسين تباين الصورة، موضحةً الأجزاء الفاتحة والداكنة بشكلٍ أكثر ديناميكية.
فائق البياض	يُتيح هذا الوضع تحسين تباين الفيديو وظهور الأجزاء الداكنة على نحوٍ أكثر ديناميكية.

[التصوير بمدى ديناميكي عالي]

تلقائي	يُميِّز تلقائيًا إشارة HDR.
إيقاف	يعرض الصورة وفقًا لإشارة الدخل
تشغيل	يعرض الصورة المتوافق مع إشارة دخل HDR

ملاحظة:

- هذه الخيارات متاحة حصريًا مع الإشارة 4K.

5. استخدام قائمة المعلومات المعروضة على الشاشة

[الإعدادات ثلاثية الأبعاد]



[تنسيق]

اختر تنسيق الفيديو ثلاثي الأبعاد (تنسيق التسجيل / الإرسال). اختر لمطابقة بث العرض ثلاثي الأبعاد والوسائط ثلاثية الأبعاد. في الوضع العادي، يتم اختيار [تلقائي]. يُرجى تحديد تنسيق إشارة دخل العرض ثلاثي الأبعاد عند تعدُّر التعرف على إشارة اكتشاف العرض ثلاثي الأبعاد الخاصة بالتنسيق.

[عكس يسار/يمين]

عكس ترتيب العرض لملفات الفيديو في الجانبين الأيسر والأيمن.
اختر [تشغيل] إذا كنت غير راضٍ عن العرض ثلاثي الأبعاد عند اختيار [إيقاف].

استخدام خاصية ذاكرة العدسة [ذاكرة العدسة]



الغرض من هذه الوظيفة هو حفظ القيم المضبوطة لكل إشارة دخل عند استخدام وظائف [إزاحة العدسة] و [زوم] الآلي و [تركيز] الآلي، في جهاز العرض. عندئذ يمكن تطبيق القيم المضبوطة على الإشارة المختارة. سيؤدي ذلك للتعاضي عن ضبط إزاحة العدسة والتركيز البؤري والزوم وقت اختيار مصدر التشغيل.

تخزين	يخزن القيم المضبوطة حاليًا في الذاكرة لكل إشارة دخل.
نقل	يطبق القيم المضبوطة على الإشارة الحالية.
إعادة ضبط	يُرجع القيمة المضبوطة إلى الحالة السابقة.
تحميل بالإشارة	يحرك العدسة إلى موضع تعديل العدسة المسجل عند تبديل الإشارة.
كتم صوت إجباري	يحدّد ما إذا كان سيتم كتم الصورة أم لا عند تحريك العدسة.

- هذه الوظيفة غير متاحة لوحدة العدسة NP44ML.

5. استخدام قائمة المعلومات المعروضة على الشاشة

تلميح:

- يتم تسجيل قيم ضبط الذاكرة تلقائيًا في [قائمة الإدخال]. ويمكن تحميل قيم ضبط الذاكرة هذه من [قائمة الإدخال]. (← صفحة 93) ضع في اعتبارك أن إجراء [اقتطاع] أو [مسح الكل] في [قائمة الإدخال] سيؤدي لحذف قيم ضبط الذاكرة وكذلك قيم ضبط مصدر التشغيل. ولن يتم هذا الحذف إلا بعد تحميل قيم الضبط الأخرى.
- لحفظ كل قيمة ضبط لـ [إزاحة العدسة] و [زوم] الألي و [تركيز] الألي كقيمة عامة لجميع إشارات الدخل، احفظها كـ [ذاكرة عدسة مرجعية].

لحفظ القيم المضبوطة في [ذاكرة العدسة]:

1. اعرض إشارة الجهاز الموصل المراد ضبطه.
 2. اضبط الصورة المعروضة من حيث الموضع والمقاس والتركيز البؤري عن طريق الأزرار HOME POSITION/SHIFT و -/+ ZOOM و -/+ FOCUS.
 - يمكن إجراء الضبط عن طريق وحدة التحكم عن بُعد. يُرجى الرجوع إلى موضوع "2-5 تعديل مقاس الصورة وموضعها" الوارد في صفحة 26.
 - الضبط البسيط عن طريق تحريك وضع جهاز العرض وعن طريق قاعدة الإمالة لا يدخل في نطاق [ذاكرة العدسة].
3. حرّك المؤشر إلى [تخزين]، ثم اضغط على الزر ENTER.



4. حرّك المؤشر إلى [نعم]، ثم اضغط على الزر ENTER.

لاستدعاء القيم المضبوطة من [ذاكرة العدسة]:

1. من القائمة، اختر [ضبط] ← [ذاكرة العدسة] ← [نقل] ثم اضغط على الزر ENTER.



عندئذ تظهر شاشة التأكيد.

5. استخدام قائمة المعلومات المعروضة على الشاشة

2. اضغط على الزر ◀ لاختيار [نعم] ثم اضغط على الزر ENTER.

أثناء العرض، في حالة حفظ القيم المضبوطة لإشارة دخل معينة، فسيتم إزاحة العدسة. وإذا لم يكن هذا هو الوضع، فيتم إزاحة العدسة بناء على القيم المضبوطة المحفوظة في رقم [جانبية] → [ذاكرة العدسة المرجعية] المختار.

لتطبيق القيم المضبوطة تلقائيًا وقت اختيار مصدر التشغيل:

1. من القائمة، اختر [تحميل بالإشارة] واضغط على الزر ENTER.



2. اضغط على الزر ▼ لإجراء الاختيار ثم اختر [تشغيل] ثم اضغط على الزر ENTER.

سيؤدي ذلك لتحريك العدسة تلقائيًا إلى الوضع المحدد تبعًا للقيم المضبوطة وقت اختيار مصدر التشغيل.



ملاحظة:

- قد لا تنتج وظيفة [ذاكرة العدسة] صورة متحاذية تمامًا (بسبب التفاوتات في العدسات) بالاعتماد على القيم المضبوطة والمخزنة في جهاز العرض. بعد استدعاء القيم المضبوطة من وظيفة [ذاكرة العدسة] وتطبيقها، قم في النهاية بضبط [إزاحة العدسة] و [زووم] و [تركيز] لإخراج أفضل صورة ممكنة.

5-6. مواصفات القائمة ووظائفها [عرض]

[الوضع PIP/ صور متتابعة]



الدخل الفرعي

اختر إشارة الدخل المراد عرضها في الشاشة الفرعية.
يُرجى الرجوع إلى موضوع "2-4. استخدام جهاز عرض أحادي لعرض نوعين من ملفات الفيديو في نفس الوقت [الوضع PIP/ صور متتابعة]" (← صفحة 67) للحصول على تفاصيل حول العملية.

الوضع

اختر إما [صورة داخل صورة] أو [صور متتابعة] عند التبديل إلى العرض على شاشتين.

تبديل الصور

يتم تبديل ملفات الفيديو المعروضة في الشاشة الرئيسية والشاشة الفرعية.
يُرجى الرجوع إلى موضوع "2-4. استخدام جهاز عرض أحادي لعرض نوعين من ملفات الفيديو في نفس الوقت [الوضع PIP/ صور متتابعة]" (← صفحة 67) لمعرفة التفاصيل.

إعداد صورة داخل صورة

اختر موضع العرض وضبط الموضع وحجم الشاشة الفرعية من شاشة [صورة داخل صورة].

موضع البدء	يُتيح اختيار موضع العرض للشاشة الفرعية عند التبديل لشاشة [صورة داخل صورة].
الوضع الأفقي	يُتيح ضبط موضع العرض للشاشة الفرعية في الاتجاه الأفقي. حيث تعمل الزوايا ذات الصلة ككفاط مرجعية.
الوضع الرأسي	يُتيح ضبط موضع العرض للشاشة الفرعية في الاتجاه العمودي. حيث تعمل الزوايا ذات الصلة ككفاط مرجعية.
الحجم	يُتيح اختيار حجم العرض للشاشة الفرعية.

5. استخدام قائمة المعلومات المعروضة على الشاشة

تلميح:

- [الوضع الأفقي] و [الوضع الرأسي] هما قدر الحركة من النقاط المرجعية. على سبيل المثال، عند ضبط [أعلى-يسار]، يُعرض الموضع بنفس قدر الحركة حتى إذا عُرض مع [مواضع بدء] أخرى. ويقدر أقصى قدر للحركة بنصف دقة جهاز العرض.

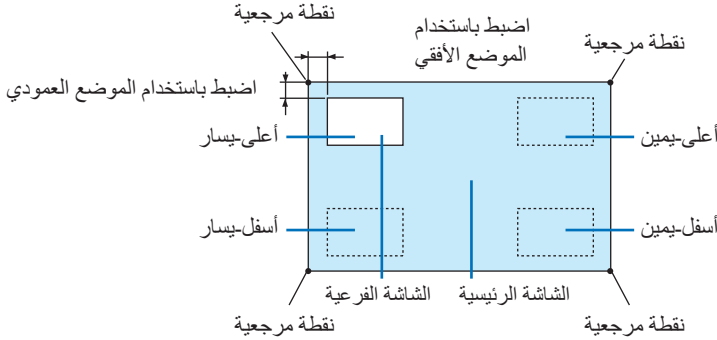

الحافة

اختر حد العرض للشاشة الرئيسية والشاشة الفرعية لشاشة [صور متتابعة].



تلميح:

- تتوفر سبعة خيارات من صفر إلى ستة.

5. استخدام قائمة المعلومات المعروضة على الشاشة

[التصحيح الهندسي]



الوضع

نموذج محددة لتصحيح التشويه. إذا تم اختيار [إيقاف]، عندئذ يصبح الخيار [تصحيح هندسي] غير فعال.

ملاحظة:

- إذا كنت بحاجة إلى تغيير إما [زاوية القائمة]، فتأكد من إجراء هذا التغيير قبل إجراء [تصحيح هندسي]. إذا تم تغيير [زاوية القائمة] بعد إجراء [تصحيح هندسي]، فسوف يُعاد ضبط القيم المتغيرة إلى القيم الافتراضية.
- يمكن ضبط هذا إذا كان [الإعدادات ثلاثية الأبعاد] ← [تنسيق] مضبوطاً على [إيقاف (ثنائي الأبعاد)].

تشويه الصورة

يمكن إجراء تصحيح التشوه في الاتجاهين العمودي والأفقي.

أفقي		عمودي		الميل		نسبة الطرح	
				يُتيح ضبط التشوه عند إجراء تصحيح التشوه شبه المنحرف مع تحريك الشاشة في الاتجاه العمودي باستخدام إزاحة العدسة.		يُتيح الضبط وفقاً لنسبة الإسقاط الخاصة بالعدسة الاختيارية المستخدمة.	
يُتيح إجراء التعديلات عند العرض من اتجاه قطري نحو الشاشة.		يُتيح إجراء التعديلات عند العرض من اتجاه الجانب العلوي أو السفلي نحو الشاشة.					
اسم طراز وحدة العدسة	نطاق الضبط	اسم طراز وحدة العدسة	نطاق الضبط	اسم طراز وحدة العدسة	نطاق الضبط	اسم طراز وحدة العدسة	نطاق الضبط
NP40ZL	8-11	NP11FL	8	NP41ZL	13-30	NP12ZL	12-15
NP43ZL	30-60	NP13ZL	15-30	NP44ML	3	NP14ZL	29-47
						NP15ZL	46-71

5. استخدام قائمة المعلومات المعروضة على الشاشة

ملاحظة:

- عند إمداد الجهاز بالطاقة، يتم الاحتفاظ بقيمة الضبط الخاصة بإعداد [تشوه الصورة] والمستخدم سابقاً حتى في حالة تغيير درجة انحدار الجهاز.
- قد تقل درجة الإضاءة أو تتدهور جودة الشاشة أحياناً نظراً لإجراء التصحيح الكهربائي من خلال إعداد [تشوه الصورة].

زاوية الصورة

اعرض شاشة التصحيح رباعي النقاط واضبط التشوه شبه المنحرف لشاشة العرض. يُرجى الرجوع إلى موضوع "تصحيح تشوه الصورة الأفقي والعمودي [زاوية الصورة]" (← صفحة 45) للاطلاع على تفاصيل التشغيل.

الزاوية الأفقية/الزاوية العمودية

تصحيح التشوه العرض من إحدى الزوايا مثل أسطح الحائط.

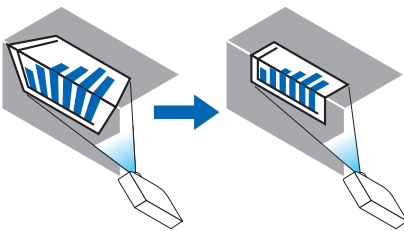
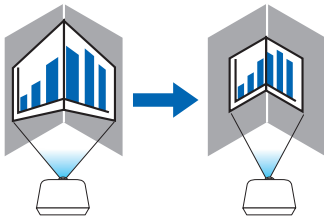
<p>يتيح إجراء إمكانية التصحيح لعرض على حائط يتم عند زاوية معينة إلى الاتجاه الأفقي.</p>  <p>* يتوافر أيضاً عكس تصحيح الزاوية.</p>	<p>الزاوية الأفقية</p>
<p>يتيح إمكانية إجراء التصحيح لعرض على حائط يتم عند زاوية معينة إلى الاتجاه العمودي.</p>  <p>* يتوافر أيضاً عكس تصحيح الزاوية.</p>	<p>الزاوية العمودية</p>

ملاحظة:

- عند تخطي الحد الأقصى لنطاق الضبط، يتم تعطيل ضبط التشوه. قم بإعداد جهاز العرض عند زاوية مثلى؛ حيث يزداد التشوه في جودة الصورة مع زيادة مقدار ضبط التشوه.
- يُرجى ملاحظة أن الصورة ستخرج خارج نطاق التركيز البؤري نظراً للتباين في المسافة بين الجانبين العلوي والسفلي أو الجانبين الأيمن والأيسر والمنتصف بالشاشة وذلك بالنسبة لحالات العرض المتقاطعة مع الزوايا. ولا يوصى كذلك بالعدسات ذات النقاط البؤرية القصيرة لحالات العرض المتقاطعة مع الزوايا؛ إذ تخرج الصورة خارج نطاق التركيز البؤري.

5. استخدام قائمة المعلومات المعروضة على الشاشة

طريقة الضبط

1. قم بمحاذاة المؤشر مع [الزاوية الأفقية] أو [الزاوية العمودية] لقائمة [التصحيح الهندسي] ثم اضغط على الزر **ENTER**.

• يتم عندئذٍ عرض شاشة الضبط.

2. اضغط على الأزرار **◀▶▲▼** لمحاذاة المؤشر (المربع الأصفر) مع نقطة ضبط الهدف ثم اضغط على الزر **ENTER**.

• يتحول المؤشر عندئذٍ إلى نقطة ضبط (صفراء اللون).

3. اضغط على الأزرار **◀▶▲▼** لضبط زوايا أو جوانب الشاشة ثم اضغط على الزر **ENTER**.

• تعود نقطة الضبط إلى وضع المؤشر (المربع الأصفر).

شرح انتقال الشاشة

• تتحرك نقاط الضبط الخاصة بالزوايا الأربعة (a و c و f و h في الرسم) بشكلٍ مستقل.

• تختلف نقاط الضبط التالية في [الزاوية الأفقية] و [الزاوية العمودية].

الزاوية الأفقية: عند تحريك النقطة b في الرسم بالإضافة إلى تحريك الجانب العلوي والنقطة g، فإن الجانب السفلي يتحرك على نحوٍ متوازٍ.

الزاوية العمودية: عند تحريك النقطة d في الرسم بالإضافة إلى تحريك الجانب الأيسر والنقطة e، فإن الجانب الأيمن يتحرك على نحوٍ متوازٍ.

[نقاط الضبط لشاشة [الزاوية الأفقية] ونقاط الحركة لشاشة العرض]

يتم عرض النقطة b على نحوٍ متوازٍ في نفس الوقت كما هو الحال في النقاط a و b و c

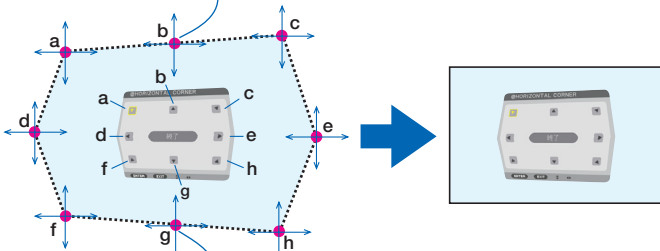

يتم عرض النقطة g على نحوٍ متوازٍ في نفس الوقت كما هو الحال في النقاط f و g و h

5. استخدام قائمة المعلومات المعروضة على الشاشة

[نقاط الضبط لشاشة [الزاوية العمودية] ونقاط الحركة لشاشة العرض]

يتم عرض النقطة d على نحو متوازٍ في نفس الوقت كما هو الحال في النقاط a و d و f

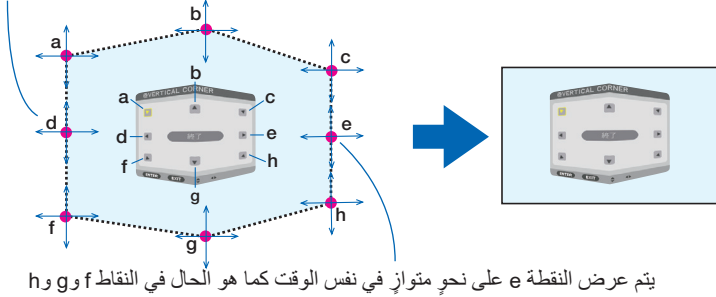

يتم عرض النقطة e على نحو متوازٍ في نفس الوقت كما هو الحال في النقاط f و g و h

4. ابدأ من الخطوة رقم 2 وما يليها لضبط النقاط الأخرى.

5. عند اكتمال الضبط، اضغط على الأزرار ◀▶▲▼ لمحاذاة المؤشر مع [EXIT] في شاشة الضبط ثم اضغط على الزر ENTER.

• انتقل إلى شاشة القائمة [تصحيح هندسي].

6. اضغط على الزر ◀ أو ▶ لتحريك المؤشر إلى [موافق]، ثم اضغط على زر [ENTER].

• يتم تخزين القيم المضبوطة ل- [الزاوية الأفقية] أو [الزاوية العمودية] ويعود بيان الشاشة إلى [تصحيح هندسي].

تلميح:

• يمكن استخدام ماوس USB متوافق في الأسواق لإجراء التصحيح. (← صفحة 49)

التشوه

يمكن تصحيح تشوه الصورة المعروضة على سطح معين كعمود أو كرة.

ملاحظة:

- عند تخطي الحد الأقصى لنطاق الضبط، يتم تعطيل ضبط التشوه. احرص على وضع جهاز العرض في زاوية مثالية، فكلما زاد حجم التعديلات تدهورت جودة الصورة.
- يُرجى ملاحظة أن الصورة ستخرج خارج نطاق التركيز البؤري نظرًا للتباين في المسافة بين وسط الشاشة وأطرافها لحالات العرض المتقاطعة مع الزوايا كما في عمود أو كرة، ولا يوصى كذلك بالعدسات ذات النقاط البؤرية القصيرة لحالات العرض المتقاطعة مع الزوايا؛ إذ تخرج الصورة خارج نطاق التركيز البؤري.

طريقة الضبط

1. قم بمحاذاة المؤشر مع [التشوه] لقائمة [تصحيح هندسي] ثم اضغط على الزر ENTER.
 - عندئذ تظهر شاشة الضبط.
2. اضغط على الأزرار ▲▼▶◀ لمحاذاة المؤشر (المربع الأزرق) مع نقطة ضبط الهدف ثم اضغط على ENTER.
 - يتحول المؤشر عندئذ إلى نقطة ضبط (صفراء اللون).
3. اضغط على الأزرار ▲▼▶◀ لضبط زوايا أو جوانب الشاشة ثم اضغط على ENTER.
 - عندئذ يعود المؤشر إلى المربع الأصفر.
 - تفسير تصحيح التشويه
 - ثمان نقاط تعديل يمكن تحريكها كل على حدة.
 - للجانبين الأيسر والأيمن، استخدم الأزرار ◀▶ لضبط نطاق التشويه، بينما تُستخدم الأزرار ▲▼ لضبط ذروة التشويه.
 - للجانبين العلوي والسفلي، استخدم الأزرار ▼▲ لضبط نطاق التشويه، بينما تُستخدم الأزرار ▶◀ لضبط ذروة التشويه.
 - للزوايا، استخدم الأزرار ▲▼▶◀ للمواضع المتحركة.

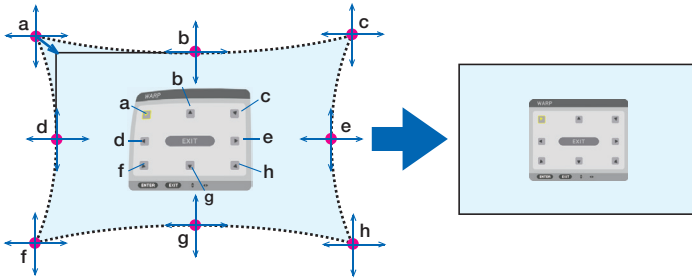

4. لتعديل نقاط أخرى، كرر الخطوة 2 فما بعدها.
5. عند اكتمال الضبط، حرّك المؤشر إلى [EXIT] في شاشة الضبط ثم اضغط على الزر ENTER.
 - تتبدل الشاشة عندئذ إلى قائمة [التصحيح الهندسي].
 - وتظهر عندئذ شاشة اكتمال الضبط.
6. اضغط على الزر ◀ أو ▶ لتحريك المؤشر إلى [موافق]، ثم اضغط على زر [ENTER].
 - يتم تخزين القيم المضبوطة [للتشوه] ويعود بيان الشاشة إلى [التصحيح الهندسي].

تلميح:

- يمكن استخدام ماوس USB متوافر في الأسواق لإجراء التصحيح. (← صفحة 49)

برنامج PC TOOL

استرجع بيانات التصحيح الهندسي المُسجلة في جهاز العرض مسبقًا.
يمكن تسجيل ثلاثة أنواع من بيانات التصحيح.

ملاحظة:

- نظرًا لإجراء التصحيح الكهربائي ضمن التصحيح الهندسي، فقد يتأثر السطوع وتتنخفض جودة الصورة.

إعادة ضبط

- أعد ضبط قيمة الضبط التي تم إعدادها مع خيار [الوضع] في [التصحيح الهندسي] (العودة إلى القيمة الأولية).
- يكون هذا الخيار عديم الفعالية عندما يتم ضبط [الوضع] على [إيقاف].
 - يمكن إجراء وظيفة إعادة الضبط عن طريق الضغط على الزر Geometric بوحدة التحكم عن بُعد مع الاستمرار في الضغط لأكثر من 2 ثوان.

[دمج الحواف]



تتيح هذه الوظيفة إمكانية ضبط حواف (حدود) شاشة العرض عند عرض ملفات فيديو عالية الدقة باستخدام مجموعة من عدة أجهزة عرض موجودة في المواضع العلوية والسفلية واليسرى واليمنى.

الوضع

يتيح تمكين أو تعطيل وظيفة [دمج الحواف].
عند ضبط [الوضع] على [تشغيل]، فإنه يمكن ضبط إعدادات [المؤشر] و [أعلى] و [أسفل] و [يسار] و [يمين] و [المستوى الأسود] و [توليف منحني].

ملاحظة:

- يمكن ضبط هذا إذا كان [الإعدادات ثلاثية الأبعاد] ← [تنسيق] مضبوطاً على [إيقاف (ثنائي الأبعاد)].

المؤشر

يتيح إمكانية ضبط عرض العلامة من عدمه وذلك عند ضبط النطاق وموضع العرض. وعند التشغيل، فإنه يتم عرض علامات أرجوانية وحمراء لضبط عملية ضبط النطاق بالإضافة إلى علامات فيروزية وخضراء لضبط موضع العرض.

أعلى/أسفل/يسار/يمين

تتيح هذه الوظيفة إمكانية اختيار مواضع [دمج الحواف] في الجوانب اليسرى واليمنى والعلوية والسفلية بالشاشة. يمكن ضبط الإعدادات التالية عند اختيار أحد العناصر. (← صفحة 75)

التحكم	يتيح تمكين وظائف [أعلى] و [أسفل] و [يسار] و [يمين].
المدى	يتيح إمكانية ضبط نطاق (عرض) دمج الحواف.
الموضع	يتيح إمكانية ضبط موضع العرض لدمج الحواف.

توليف منحني

يمكن ضبط الإضاءة لأجزاء [دمج الحواف]. (← صفحة 78)

المستوى الأسود

لضبط مستوى اللون الأسود لقسم [دمج الحواف]. (← صفحة 79)



تعمل هذه الوظيفة على تعيين شروط التقسيم لتقليل مساحة الصورة أو تكبيرها و عرضها في الموضع المطلوب أو للعرض باستخدام مجموعة من عدة أجهزة عرض. يُرجى الرجوع إلى موضوع "4. العرض متعدد الشاشات" (← صفحة 66) للاطلاع على التفاصيل.

الوضع	إيقاف	استخدم جهاز العرض في حالة تشغيل مستقلة.
الوضع	زوم	يتيح إمكانية ضبط موضع وعرض منطقة الفيديو التي ترغب في تقسيمها. ويعمل كذلك على ضبط عرض دمج الحواف تلقائيًا إلى ذلك العرض.
الوضع	تجانب	يتيح إمكانية تعيين الشاشات المقسمة لأجهزة العرض. ويعمل كذلك على ضبط وظيفة دمج الحواف تلقائيًا.
زوم	الزوم الأفقي	يتيح إمكانية تكبير منطقة الفيديو في الاتجاه الأفقي.
	الزوم العمودي	يتيح تكبير منطقة الفيديو في الاتجاه العمودي.
	الوضع الأفقي	يتيح إمكانية إزاحة منطقة الفيديو في الاتجاه الأفقي.
تجانب	الوضع الرأسي	يتيح إمكانية إزاحة منطقة الفيديو في الاتجاه العمودي.
	العرض	يتيح إمكانية اختيار عدد أجهزة العرض المراد ترتيبها ترتيبًا أفقيًا.
	الارتفاع	يتيح إمكانية اختيار عدد أجهزة العرض المراد ترتيبها ترتيبًا عموديًا.
	الوضع الأفقي	يتيح إمكانية اختيار موضع جهاز العرض بدءًا من الجانب الأيسر من بين أجهزة العرض المرتبة ترتيبًا أفقيًا.
	الوضع الرأسي	يتيح إمكانية اختيار موضع جهاز العرض بدءًا من الجانب العلوي من بين أجهزة العرض المرتبة ترتيبًا عموديًا.

5. استخدام قائمة المعلومات المعروضة على الشاشة

شروط استخدام التجانب

- يتعين على جميع أجهزة العرض تلبية الشروط التالية.
 - يجب أن يكون حجم اللوحة متماثلاً
 - يجب أن يكون حجم شاشة العرض متماثلاً
 - يجب أن يكون الطرفان الأيسر والأيمن أو الطرفان العلوي والسفلي لشاشة العرض متسقين
 - يجب أن تكون إعدادات الحافتين [يسار] و [يمين] [دمج الحواف] متماثلة
 - يجب أن تكون إعدادات الحافتين [على] و [أسفل] [دمج الحواف] متماثلة
- في حال تلبية شروط التجانب، فإنه يتم استخراج وعرض شاشة الفيديو الخاصة بجهاز العرض في كل موضع تركيب. أما في حال عدم تلبية شروط التجانب، قم بضبط شاشة الفيديو الخاصة بجهاز العرض في كل موضع تركيب باستخدام وظيفة الزووم.
- قم بتخصيص معرف تحكم منفرد لكل جهاز عرض.
- اضبط "Color setting" (إعداد اللون) و "DeepColor setting" (إعداد عمق اللون) لمشغل أقراص Blu-ray أو الكمبيوتر على وضع "Auto" (تلقائي). يُرجى الرجوع إلى دليل المالك المرفق مع مشغل أقراص Blu-ray أو الحاسب الآلي للمزيد من المعلومات. قم بتوصيل إشارة خرج HDMI لمشغل أقراص Blu-ray أو الحاسب الآلي بجهاز العرض الرئيسي، ثم قم بالتوصيل بمنفذ Ethernet/HDBaseT OUT لجهاز العرض الرئيسي وبمنفذ HDBaseT Ethernet/IN لجهاز العرض الثاني وأجهزة العرض اللاحقة.

مثال على إعدادات التجانب) عدد الوحدات الأفقية = 2، عدد الوحدات العمودية = 2

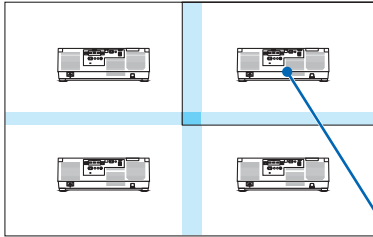

الترتيب الأفقي = الوحدة الثانية
الترتيب الرأسي = الوحدة الأولى

5. استخدام قائمة المعلومات المعروضة على الشاشة

[شاشة متعددة]



توازن الأبيض

تتيح هذه الوظيفة إمكانية ضبط موازنة اللون الأبيض لكل جهاز عرض عند العرض باستخدام مجموعة من عدة أجهزة عرض.

ويمكن ضبط ذلك عند ضبط [الوضع] على [تشغيل].

يتيح إمكانية ضبط اللون الأبيض للفيديو.	تباين الأبيض، تباين الأحمر، تباين الأخضر، تباين الأزرق
يتيح إمكانية ضبط اللون الأسود للفيديو.	سطوع الأبيض، سطوع الأحمر، سطوع الأخضر، سطوع الأزرق

5-7. مواصفات القائمة ووظائفها [إعداد]

[قائمة(1)]



تحديد لغة القائمة [لغة]

يمكنك اختيار لغة من بين 30 لغة فيما يتعلق بالتعليمات المعروضة على الشاشة.

ملاحظة:

- لن يتأثر ما أجرته من إعدادات حتى إذا قمت بعمل [إعادة ضبط] من القائمة.

تحديد لون القائمة [اختيار اللون]

يمكنك الاختيار من بين خيارين فيما يتعلق بلون القائمة: [ملون] و [أحادي اللون].

تحديد سطوع القائمة [إضاءة OSD]

يمكن تحديد سطوع المعلومات المعروضة على الشاشة (القائمة وشاشة المصدر والرسائل) من 10 مستويات.

تشغيل / إيقاف عرض المصدر [عرض الدخل]

يقوم ذلك الخيار بتشغيل أو إيقاف عرض اسم الدخل مثل [HDMI1]، [HDMI2]، [DisplayPort]، [حاسب آلي]، [HDBaseT] لعرضه في الجانب العلوي الأيمن من الشاشة.

تشغيل وإيقاف الرسائل [عرض الرسالة]

يحدد هذا الخيار ما إذا كان يتم عرض رسائل جهاز العرض أسفل الصورة المعروضة أم لا. وحتى في حال اختيار [إيقاف]، تظهر رسالة تحذير قفل الحماية. يتم إيقاف تحذير قفل الحماية عند إلغاء قفل الحماية.

تشغيل / إيقاف عرض رقم تعريف وحدة التحكم [عرض معرف التحكم]

يقوم هذا الخيار بتشغيل أو إيقاف رقم المعرف الذي يظهر عند الضغط على الزر ID SET في وحدة التحكم عن بُعد. (← صفحة 139)

5. استخدام قائمة المعلومات المعروضة على الشاشة

[رسالة تنبيه ثلاثي الأبعاد]

يتيح لك هذا الخيار تحديد ما إذا كان سيتم عرض رسالة تحذير أم لا عند التبديل إلى الفيديو ثلاثي الأبعاد. الحالة الافتراضية عند الشحن من المصنع هي [تشغيل].

إيقاف	لن يتم عرض شاشة رسائل التنبيه ثلاثية الأبعاد.
تشغيل	تظهر شاشة رسالة تنبيه العرض ثلاثي الأبعاد عند التبديل للفيديو ثلاثي الأبعاد. اضغط على الزر ENTER لإلغاء الرسالة. • سوف تختفي الرسالة تلقائيًا بعد 60 ثانية أو عند الضغط على أزرار أخرى. في حالة اختفاء الرسالة تلقائيًا، فسوف تظهر رسالة التنبيه ثلاثية الأبعاد مرة أخرى عند التبديل إلى الفيديو ثلاثي الأبعاد.

تحديد وقت عرض القائمة [وقت العرض]

يتيح لك هذا الخيار تحديد المدة التي يستغرقها جهاز العرض بعد آخر لمسة لأحد الأزرار لإيقاف تشغيل القائمة. خيارات الضبط المسبق هي: [إيدوي] و [تلفاني بعد 5 ثوان] و [تلفاني بعد 15 ثانية] و [تلفاني بعد 45 ثانية]. يعد [تلفاني بعد 45 ثانية] هو ضبط المصنع المسبق.

[قائمة(2)]



[زاوية القائمة]

حدّد اتجاه عرض القائمة.

[موضع القائمة]

تحريك موضع عرض القائمة. يمكنك الاختيار من بين 9 مواضع.

تلميح:

- يُحفظ موضع شاشة عرض القائمة حتى عند إيقاف تشغيل مصدر الإمداد بطاقة جهاز العرض.
- عند تغيير [زاوية القائمة]، يعود موضع شاشة عرض القائمة إلى حالته الأصلية وقت شحن الجهاز لأول مرة من المصنع.
- لا يتأثر موضع عرض الرسالة وطرفية الدخل بـ [موضع القائمة].

[التركيب (1)]



تحديد اتجاه جهاز العرض [التوجيه]

يقوم ذلك بإعادة توجيه الصورة بما يتناسب مع طريقة عرضك لها. وطرق العرض هي: عرض مكتبي أمامي وعرض سقفي خلفي وعرض مكتبي خلفي إضافة إلى عرض سقفي أمامي.

تحذير !

- جهاز العرض هذا هو منتج RG3. جهاز العرض مخصص للاستخدام الاحترافي ويجب تثبيته في موقعه حيث ضمان السلامة. لهذا السبب، يجب التأكد من الموزع عن تركيب وربط/ تفكيك وحدة العدسة ويجب أن يتم ذلك تحت إشراف موظفي الخدمة المحترفين. لا تحاول مطلقاً تركيب جهاز العرض بنفسك. فقد يؤدي هذا إلى ضعف البصر وما إلى ذلك.

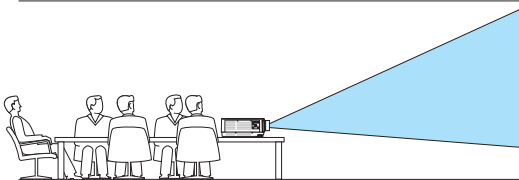
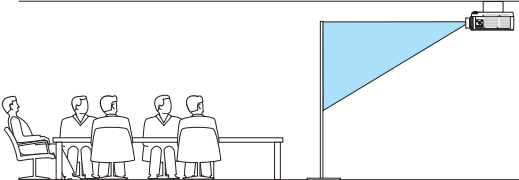
<p>يتيح هذا الوضع إمكانية الاكتشاف والعرض التلقائيين لخياري [مكتبي أمامي] و [سقفي أمامي].</p> <p>ملاحظة:</p> <ul style="list-style-type: none"> • لن يتم التعرف على خيار [مكتبي خلفي] و [سقفي خلفي]. يُرجى الاختيار يدوياً. 	<p>تلقائي</p>
	<p>مكتبي أمامي</p>
	<p>سقفي خلفي</p>

5. استخدام قائمة المعلومات المعروضة على الشاشة

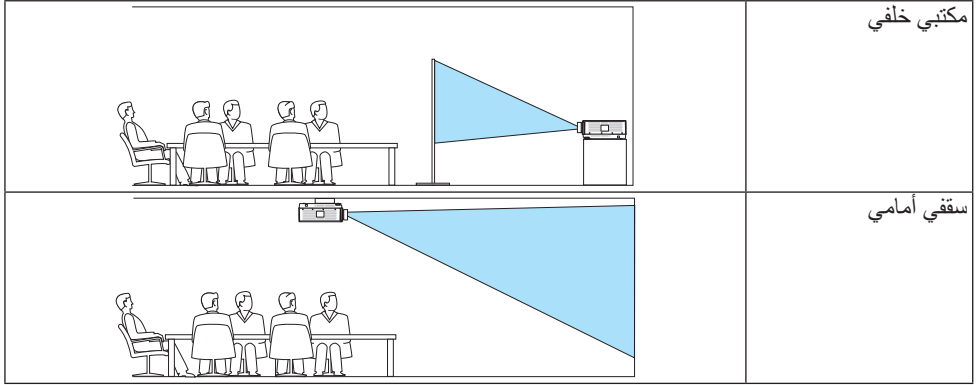

تلميح:

- تحقق ما إذا تم التركيب في حالة خيار [مكتبي أمامي] ضمن ± 10 درجات للتثبيت على الأرض أم لا، وأيضاً ما إذا تم التركيب في حالة خيار [سفقي أمامي] ضمن ± 10 درجات للتركيب السفقي أم لا. اختر يدويًا عند عكس شاشة العرض.

اختيار نسبة العرض إلى الارتفاع وموضع الشاشة [شاشة]

[نوع الشاشة]

يحدد نسبة العرض إلى الارتفاع لشاشة العرض.

نسبة اللوحة البلورية السائلة مُحددة. حدد هذا في حالة العرض متعدد الشاشات وشاشة ذات نسبة عرض إلى ارتفاع تبلغ 17:9 (2K).	بدون تحديد
لشاشة بنسبة عرض إلى ارتفاع 4:3	شاشة 4:3
لشاشة بنسبة عرض إلى ارتفاع 16:9	شاشة 16:9
لشاشة بنسبة عرض إلى ارتفاع 16:10	شاشة 16:10

ملاحظة:

- بعد تغيير نوع الشاشة، تحقق من إعداد [نسبة العرض] في القائمة. (← صفحة 104)

[الموضع]

اضبط موضع الشاشة وفقاً للطرز الذي تستخدمه ونوع الشاشة، قد تصبح الوظيفة غير فعالة وقد يختلف النطاق القابل للتعديل.

5. استخدام قائمة المعلومات المعروضة على الشاشة

استخدام تصحيح لون الحائط [لون الجدار]



تسمح هذه الوظيفة بالتصحيح السريع للون المهيأ في الأجهزة التي لا يكون لون مادة الشاشة فيها أبيض.

ملاحظة:

- يقلل تحديد [لوحة أبيض] من درجة سطوع المصباح.

تحديد نمط المروحة [نمط المروحة]

يُستخدم نمط المروحة لإعداد سرعة مروحة التبريد الداخلية.

الوضع	اختر واحدًا من بين أربعة أوضاع: [تلقائي] و [عادي] و [عالي] و [ارتفاع عال].
تلقائي	تعمل المراوح المدمجة بسرعات متنوعة تلقائيًا وفقًا لدرجة الحرارة والضغط الجوي المرصود من قبل المستشعر المدمج.
عادي	تعمل المراوح المدمجة بسرعة مناسبة بناءً على رصد مستشعر الحرارة المدمج.
عالي	تعمل المراوح المدمجة بسرعات مرتفعة.
ارتفاع عال	تعمل المراوح المدمجة بسرعات مرتفعة. حدّد ذلك الخيار عند استخدام جهاز العرض على ارتفاع يقارب 5500 قدمًا/1700 متر أو أعلى.

ملاحظة:

- تأكد من ضبط السرعة على [عالي] عند استخدام هذا الجهاز بشكل متواصل لبضعة أيام.
- اضبط إعداد [نمط المروحة] على [تلقائي] أو [ارتفاع عال] عند استخدام جهاز العرض على ارتفاعات تصل إلى 5500 قدم/1700 متر أو أعلى من ذلك.
- قد يؤدي استخدام جهاز العرض على أوضاع ارتفاع تتراوح من 5500 قدم/1700 متر فأكثر تقريبًا بدون تعيينه على وضع [تلقائي] أو [ارتفاع عال] إلى ارتفاع درجة حرارة الجهاز وتوقف تشغيله. وفي حالة حدوث ذلك، انتظر لمدة دقيقتين ثم شغل الجهاز.
- قد يؤدي استخدام جهاز العرض على ارتفاع أقل من 5500 قدم/1700 متر وضبطه على [ارتفاع عال] إلى التبريد المفرط للمصباح؛ مما يؤدي إلى اهتزاز الصورة. انقل [نمط المروحة] إلى [تلقائي].
- قد يقلل استخدام جهاز العرض على ارتفاع 5500 قدم/1700 متر أو أكثر من العمر الافتراضي للمكونات البصرية مثل وحدة الضوء.
- لن يتأثر ما أجرته من إعدادات حتى إذا قمت بعمل [إعادة ضبط] من القائمة.

تلميح:

- عند تحديد خيار [ارتفاع عال] مع إعداد [نمط المروحة]، تظهر الأيقونة  أسفل القائمة.

5. استخدام قائمة المعلومات المعروضة على الشاشة

[مرجعية نمط الإضاءة]

يمكن تعيين هذه الوظيفة عندما ترغب في تغيير سطوع جهاز العرض أو عندما تريد استخدام جهاز العرض في وضع توفير الطاقة (← صفحة 41). كما يمكن استخدامها لتعديل درجة السطوع بين أجهزة العرض المختلفة عند استخدام مجموعة من أجهزة عرض متعددة.

مرجعية نمط الإضاءة	زيادة	تصبح الصورة أكثر سطوعًا من الوضع [عادي]. ومع ذلك، فإن ضوء التشغيل واستهلاك الطاقة ستزداد أيضًا بسبب التحكم في مروحة التبريد وفقًا للسطوع. وقد يقل أيضًا عمر المكونات البصرية وفقًا لبيئة التشغيل.
عادي		تبلغ إضاءة (سطوع) وحدة الضوء 100% وتصبح الشاشة ساطعة.
ECO1		عن طريق التحكم في الإضاءة وسرعة المروحة وفقًا للإعدادات المختارة، يمكن توفير الطاقة وتقليل ضوء الحركة واستهلاك الطاقة.
ECO2		
مرجعية ضبط الضوء		يمكن ضبط الإضاءة على درجات مقدار كل منها 1% من 50 إلى 100%.
إضاءة دائمة	إيقاف	يتم إلغاء نمط [الإضاءة الدائمة].
	تشغيل	يحافظ على درجة الإضاءة السارية وقت اختيار [تشغيل]. إذا لم يتم اختيار [إيقاف]، تظل نفس الإعدادات فعالة حتى عند إطفاء جهاز العرض. • لإعادة ضبط درجة السطوع، قم أولاً بضبط هذا الإعداد على الوضع [إيقاف] قبل إجراء أية عمليات ضبط أخرى.

ملاحظة:

- في حال ضبط [لون الجدار] على [لوح أبيض]، عندئذ لا يمكن اختيار [مرجعية نمط الإضاءة].
- في حال ضبط [إضاءة دائمة] على [تشغيل]، عندئذ لا يمكن اختيار [مرجعية نمط الإضاءة] وكذلك [مرجعية ضبط الضوء].

تلميح:

- عادة ما تقل الإضاءة مع الاستخدام، ولكن مع اختيار نمط [إضاءة دائمة]، فإن المستشعرات الموجودة داخل جهاز العرض تقوم بالاكشاف والضبط التلقائي للخروج، مما يؤدي بالتالي للحفاظ على إضاءة مستمرة طوال عمر وحدة الضوء. ومع ذلك، فإذا كان خرج السطوع قد تم ضبطه بالفعل على الحد الأقصى، فسوق يقل السطوع مع الاستخدام. ولهذا السبب، فعند استخدام العرض متعدد الشاشات، يوصى بضبط درجة الإضاءة على مستوى أقل قليلاً، ثم ضبط نمط [إضاءة دائمة] على [تشغيل].

5. استخدام قائمة المعلومات المعروضة على الشاشة

[توازن الأبيض المرجعي]

تتيح هذه الخاصية إمكانية تعديل موازنة اللون الأبيض لجميع الإشارات. يتم ضبط مستويات اللونين الأبيض والأسود للإشارة للحصول على الإنتاج الأمثل للألوان. يتم كذلك ضبط خاصية اتساق الألوان عندما تكون درجة اللونين الأحمر (R) والأزرق (B) للون الأبيض في الاتجاه الأفقي للشاشة (الأيمن/الأيسر) غير متماثلة.

تعمل هذه الخيارات على ضبط اللون الأبيض للصورة.	تباين الأحمر، تباين الأخضر، تباين الأزرق
تعمل هذه الخيارات على ضبط اللون الأسود للصورة.	إضاءة الأحمر، إضاءة الأخضر، إضاءة الأزرق
كلما تمت زيادة الضبط على الجانب (+)، اشتدت درجة اللون الأحمر في الجانب الأيسر من الصورة (يتزايد في اتجاه الحافة اليسرى) كما يضعف في الجانب الأيمن من الصورة (يقل في اتجاه الحافة اليمنى). ينعكس هذا الأمر عندما يتم الضبط على الجانب -.	الاتساق الأحمر
كلما تمت زيادة الضبط على الجانب (+)، اشتدت درجة اللون الأزرق في الجانب الأيسر من الصورة (يتزايد في اتجاه الحافة اليسرى) كما يضعف اللون الأزرق في الجانب الأيمن من الصورة (يقل في اتجاه الحافة اليمنى). ينعكس هذا الأمر عندما يتم الضبط على الجانب -.	الاتساق الأزرق

[التقارب السكوني]

تتيح هذه الوظائف إمكانية ضبط انحراف اللون في الصورة. يمكن ضبط ذلك بوحدات تبلغ ± 1 بكسل في الاتجاه الأفقي لكل من [أفقي الأحمر] و [أفقي الأخضر] و [أفقي الأزرق]، وفي الاتجاه العمودي لكل من [عمودي الأحمر] و [عمودي الأخضر] و [عمودي الأزرق].

5. استخدام قائمة المعلومات المعروضة على الشاشة

[التركيب (2)]



[إعدادات الغالق]

تمكين أو تعطيل وظيفة غالق العدسة. يمكنك أيضاً ضبط المدة التي سيستغرقها الضوء للظهور أو الخفوت تدريجياً عند الضغط على الزر SHUTTER.

تتشغيل الغالق	مفتوح	عند تشغيل الطاقة يعمل مصدر الإضاءة ويتم عرض الصورة.
	مغلق	لا يعمل مصدر الضوء عندما يتم تشغيل الطاقة. عند الضغط على الزر SHUTTER، يتم تحرير الغالق ومن ثم يتم تشغيل مصدر الضوء.
غالق كتم الصورة	مفتوح	يظل مصدر الإضاءة مشغلاً عند إيقاف الصورة لتغيير أطراف الدخول.
	مغلق	يتم إيقاف تشغيل مصدر الضوء عند إيقاف تشغيل الصورة لتحويل طرفي الإدخال.
زمن الظهور التدريجي		(هذه الوظيفة غير متوفرة.)
زمن الاختفاء التدريجي		ضبط المدة التي سيستغرقها الضوء للاختفاء التدريجي بعد الضغط على الزر SHUTTER. يمكن ضبط هذا الوقت من 0 إلى 10 ثوانٍ بزيادات قدرها 1 ثانية.

استخدام خاصية ذاكرة العدسة المرجعية [ذاكرة عدسة مرجعية]

الغرض من هذه الوظيفة هو حفظ القيم المضبوطة العامة لكل مصادر الدخول عند استخدام وظائف [إزاحة العدسة] و [زووم] [الآلي و[تركيز] الآلي] بوحدة التحكم عن بُعد. يمكن استخدام القيم المضبوطة في الذاكرة كقيم مرجعية للإشارة الحالية.

جانبية	تحديد رقم [جانبية] مخزن.
تخزين	يحفظ القيم المضبوطة حالياً في الذاكرة كقيم مرجعية.
نقل	يطبق القيم المضبوطة المحفوظة في [تخزين] على الإشارة الحالية.
إعادة ضبط	إرجاع رقم [النوع] المختار في [ذاكرة عدسة مرجعية] وفقاً لإعدادات قائمة المصنع الافتراضية.
تحميل بالإشارة	عند تغيير الإشارات تتحرك العدسة تبعاً لقيم إزاحة العدسة والزووم والتركيز البؤري المحددة في رقم [النوع] المختار. في حالة عدم حفظ أية قيم مضبوطة في [ذاكرة العدسة]، ستقوم العدسة بتطبيق القيم المضبوطة في [ذاكرة عدسة مرجعية]. عوضاً عن ذلك، في حالة عدم حفظ أية قيم مضبوطة في [ذاكرة عدسة مرجعية]، سترجع الوحدة إلى إعدادات ضبط المصنع الافتراضية.
كتم صوت إجباري	لإيقاف الصورة أثناء إزاحة العدسة، اختر [تعم].

• هذه الوظيفة غير متاحة لوحدة العدسة NP44ML.

5. استخدام قائمة المعلومات المعروضة على الشاشة

- تلميح:
- لا ترجع القيم المضبوطة في ذاكرة العدسة المرجعية إلى الوضع الافتراضي عند إجراء [الإشارة الحالية] أو [كل البيانات] لغرض [إعادة الضبط] من القائمة.
 - لتخزين القيم المضبوطة لكل مصدر دخل، استخدم وظيفة ذاكرة العدسة. (← صفحة 59، 108)

[وضع العدسة]

لإرجاع العدسة إلى الوضع الأصلي.

[معايرة العدسة]

- تمت معايرة نطاق ضبط الزووم والتركيز البؤري والإزاحة للعدسة المركبة. تأكد من إجراء [معايرة للعدسة] بعد استبدال العدسة.
- هذه الوظيفة غير متاحة لوحدة العدسة NP44ML.

[توحيد اللون (أداة)]

يسترد قيمة ضبط الاتساق المسجلة في جهاز العرض بعد الضبط باستخدام تطبيق برنامج ProAssist.

[جاما (أداة)]

يسترد قيمة ضبط درجة جاما المسجلة في جهاز العرض بعد الضبط باستخدام تطبيق برنامج ProAssist.

5. استخدام قائمة المعلومات المعروضة على الشاشة

[التحكم]



أدوات



وضع مسؤول النظام

يتيح لك تحديد [وضع القائمة] وإعدادات الحفظ وتعيين كلمة المرور لوضع مسؤول النظام.



—	حدّد قائمة [أساسي] أو قائمة [متقدمة]. (← صفحة 83)	وضع القائمة
—	لا يتيح وضع علامة الاختيار حفظ إعدادات جهاز العرض. قم بإزالة التحديد من مربع الاختيار هذا لحفظ إعدادات جهاز العرض الخاص بك.	قيم إعداد عدم الحفظ
حتى 10 حرفاً أبجدياً رقمياً	قم بتعيين كلمة مرور خاصة بوضع مسؤول النظام.	كلمة مرور جديدة، أكد كلمة المرور

5. استخدام قائمة المعلومات المعروضة على الشاشة

مؤقت البرنامج



يقوم هذا الخيار بتشغيل/إدخال جهاز العرض في حالة الاستعداد بالإضافة إلى تغيير إشارات الفيديو وتحديد [نمط الإضاءة] تلقائيًا في وقتٍ محدد.

ملاحظة مهمة:

- قبل استخدام [مؤقت البرنامج]، تأكد من ضبط خاصية [إعدادات التاريخ والوقت]. (← صفحة 137)
تأكد من وجود جهاز العرض في حالة الاستعداد مع توصيل كبل الطاقة.
يحتوي جهاز العرض على ساعة مدمجة. تستمر الساعة في العمل لمدة شهر تقريبًا بعد إيقاف الطاقة الرئيسية. إذا لم يتم تزويد جهاز العرض بالطاقة الرئيسية لمدة شهر أو أكثر، يكون من المطلوب ضبط خاصية [إعدادات التاريخ والوقت] مرة أخرى.

ضبط مؤقت برنامج جديد

1. من شاشة [مؤقت البرنامج]، استخدم الزر ▲ أو ▼ لاختيار [الإعدادات] ثم اضغط على الزر ENTER.



سيتم عرض شاشة [قائمة البرنامج].

2. حدّد خانة فارغة في رقم البرنامج ثم اضغط على الزر ENTER.



سيتم عرض شاشة [تحرير].

5. استخدام قائمة المعلومات المعروضة على الشاشة

3. اضبط إعدادات كل عنصر على الوجه المطلوب.

نشط	وضع علامة اختيار لتمكين البرنامج.
يوم	اختر أيام الأسبوع لموقت البرنامج. لتنفيذ البرنامج من الاثنين إلى الجمعة، اختر [إثنين-جمعة]. ولتنفيذ البرنامج بشكل يومي، اختر [يوميًا].
وقت	اضبط الوقت لتنفيذ البرنامج. أدخل الوقت مستخدمًا تنسيق 24 ساعة.
الوظيفة	حدّد الوظيفة المراد تنفيذها. يتيح لك تحديد [الطاقة] تشغيل جهاز العرض وإيقافه من خلال ضبط [الإعدادات المتقدمة]. كما يتيح لك اختيار [الدخل] إمكانية تحديد مصدر أحد ملفات الفيديو من خلال ضبط [الإعدادات المتقدمة]. يتيح لك اختيار [نمط الإضاءة] تحديد خيار واحد من بين [زيادة] و [عادي] و [ECO1] و [ECO2] مع [نمط الإضاءة] من خلال ضبط [إعدادات متقدمة].
إعدادات متقدمة	حدّد خيارًا واحدًا مع العنصر المحدد في [الوظيفة].
تكرار	ضع علامة الاختيار لتكرار البرنامج باستمرار. قم بإزالة علامة الاختيار إذا أردت استخدام البرنامج هذا الأسبوع فقط.

4. حدّد [موافق] واضغط على الزر ENTER.

وبذلك تكتمل الإعدادات.

سوف تنتقل إلى شاشة [قائمة البرنامج].

5. حدّد [رجوع] ثم اضغط على الزر ENTER.

ستعود إلى شاشة [موقت البرنامج].

6. حدّد [EXIT] ثم اضغط على الزر ENTER.

ستنتقل إلى شاشة [أدوات].

5. استخدام قائمة المعلومات المعروضة على الشاشة

ملاحظة:

- يمكن برمجة ما يصل إلى 30 إعدادًا مختلفًا للموقت.
- يتم تنفيذ موقت البرنامج وفق الوقت المحدد، وليس وفق البرنامج.
- بمجرد تطبيق البرنامج غير المحدد بعلامة الاختيار في [تكرار] يتم إزالة علامة الاختيار بمربع [نشط] تلقائيًا وتعطيل البرنامج.
- عند ضبط زمن التشغيل وزمن الإيقاف في نفس الوقت، يتم إعطاء الأولوية لإعداد زمن إيقاف التشغيل.
- عندما يتحدد مصدرين مختلفين لنفس الوقت، سنعطى الأولوية لرقم البرنامج الأكبر.
- لا يتم تنفيذ إعداد زمن التشغيل أثناء تشغيل مرواح التبريد أو في حالة حدوث خطأ.
- في حال انتهاء إعداد زمن الإيقاف بسبب شرط ما يتعذر فيه إيقاف التشغيل، فلن يُطبق إعداد زمن الإيقاف حتى تعود إمكانية إيقاف التشغيل.
- لن يتم تطبيق البرامج غير المحددة بعلامة الاختيار في مربع الاختيار [نشط] في شاشة [تحرير] حتى في حالة تمكين موقت البرنامج.
- عند تشغيل جهاز العرض من خلال استخدام موقت البرنامج وأردت إيقاف تشغيله، اضبط زمن الإيقاف أو قم بذلك يدويًا حتى لا تترك جهاز العرض قيد التشغيل لفترة طويلة.

تنشيط موقت البرنامج

1. حدّد [تمكين] من شاشة [موقت البرنامج] ثم اضغط على الزر ENTER.
 2. اضغط على الزر ▼ لمحاذاة المؤشر مع [تشغيل] ثم اضغط على الزر ENTER.
- ارجع إلى شاشة [موقت البرنامج].

ملاحظة:

- عندما لا يتم ضبط الإعدادات الفعالة لوظيفة [موقت البرنامج] على [تشغيل]، فلن يتم تنفيذ البرنامج حتى في حال التأشير على عناصر [نشط] من [قائمة البرامج].
- حتى عند ضبط الإعدادات الفعالة لوظيفة [موقت البرنامج] على [تشغيل]، فلن يعمل [موقت البرنامج] حتى يتم إغلاق شاشة [موقت البرنامج].

تحرير الإعدادات المبرمجة

1. حدّد البرنامج الذي تود تحريره من شاشة [قائمة البرامج] ثم اضغط على الزر ENTER.
 2. قم بتغيير الإعدادات بشاشة [تحرير].
 3. حدّد [موافق] واضغط على الزر ENTER.
- تتغير عندئذ الإعدادات المبرمجة.
- سوف تنتقل إلى شاشة [قائمة البرنامج].

تغيير ترتيب البرامج

1. من شاشة [قائمة البرنامج]، اختر البرنامج الذي تريد تغيير ترتيبه ثم اضغط على الزر ►.
 2. اضغط على الزر ▼ لاختيار ▲ أو ▼.
 3. اضغط على الزر ENTER عدة مرات لتحديد الصف الذي تود أن تنتقل البرنامج إليه.
- يتغير عندئذ ترتيب البرامج.

5. استخدام قائمة المعلومات المعروضة على الشاشة

حذف البرامج

1. من شاشة [قائمة البرامج]، اختر رقم البرنامج الذي تريد حذفه ثم اضغط على الزر ►.
2. اضغط على الزر ▼ لاختيار  (مسح).
3. اضغط على الزر ENTER.
عندئذ تظهر شاشة التأكيد.
4. اختر [نعم] واضغط على الزر ENTER.
وعندئذ يُحذف البرنامج.
وبذلك يكتمل حذف البرنامج.

5. استخدام قائمة المعلومات المعروضة على الشاشة

إعدادات التاريخ والوقت



يمكنك ضبط الوقت والشهر والتاريخ والسنة الحالية.

ملاحظة:

- يحتوي جهاز العرض على ساعة مدمجة. تستمر الساعة في العمل لمدة شهر تقريباً بعد إيقاف الطاقة الرئيسية. وعند فصل مصدر الطاقة الرئيسي لمدة شهر أو أكثر تتوقف الساعة المدمجة. لذا عليك أن تضبط التاريخ والوقت مرة أخرى في حال توقف الساعة المضمنة عن العمل. مع الأخذ في الاعتبار أن الساعة المضمنة لن تتوقف عن العمل عندما يكون الجهاز في نمط الاستعداد. لتفعيل الساعة المدمجة بشكل متواصل وحتى وإن كان جهاز العرض غير مستخدم، اضبطه على وضع الاستعداد مع عدم فصل كبل الطاقة.

إعدادات النطاق الزمني	حدّد منطقتك الزمنية.
إعدادات التاريخ والوقت	اضبط التاريخ الحالي (شهر/يوم/سنة) والوقت (ساعة:دقيقة). خادم الوقت على الإنترنت: إذا وضعت علامة اختيار، ستتزامن ساعة جهاز العرض المضمنة مع خادم الإنترنت الخاص بالوقت كل 24 ساعة وفي وقت بدء تشغيل جهاز العرض. تحديث: تُزامن الساعة المدمجة في جهاز العرض على الفور. لا يُتاح الزر [تحديث] إلا إذا تم تشغيل مربع الاختيار الخاص بإعداد [خادم الوقت على الإنترنت].
إعدادات التوقيت الصيفي	من الممكن إظهار الساعة حسب التوقيت الصيفي إذا وضعت علامة اختيار.

[الفأرة]

هذه الوظيفة مخصصة لاستخدام الماوس العاملة بكبل USB والمتاحة في الأسواق عن طريق منفذ USB-A بجهاز العرض هذا.

زر حساسية	يتيح إمكانية استخدام الماوس إما عن طريق اليد اليمنى أو اليسرى. يمكن اختيار حساسية الماوس من بين [سريع] و [متوسط] و [بطيء].
-----------	---

ملاحظة:

- هذا الإعداد غير مؤكد بكل الماوس العاملة بكبل USB والمتاحة في الأسواق.

تعطيل أزرار الحاوية [قفّل لوحة التحكم]

يقوم هذا الخيار بتشغيل أو إيقاف وظيفة [قفّل لوحة التحكم].

ملاحظة:

- كيفية إلغاء [قفّل لوحة التحكم]
- عند ضبط [قفّل لوحة التحكم] على [تشغيل]، اضغط على الزر EXIT الموجود بالحاوية لمدة 10 ثوانٍ أو أكثر لإلغاء إعداد [قفّل لوحة التحكم].

تلميح:

- عند تشغيل [قفّل لوحة التحكم] فسوف تظهر أيقونة قفل المفتاح [] أسفل يمين القائمة.
- ولا يؤثر [قفّل لوحة التحكم] على وظائف وحدة التحكم عن بُعد.

5. استخدام قائمة المعلومات المعروضة على الشاشة

تمكين الحماية [السريّة]

تقوم هذه الخاصية بتشغيل وظيفة [السريّة] أو إيقافها. لن يقوم الجهاز بعرض الصورة في حالة عدم إدخال كلمة المرور بصورة صحيحة. (→ صفحة 50)

ملاحظة:

- لن يتأثر ما أجرته من إعدادات حتى إذا قمت بعمل [إعادة ضبط] من القائمة.

تحديد سرعة الاتصال [سرعة الاتصال]

تقوم هذه الخاصية بضبط سرعة الاتصال بمنفذ التحكم في الحاسب الآلي (منفذ D-SUB مزود بـ 9 سنون). تأكد من تعيين سرعة مناسبة للجهاز المراد توصيله.

ملاحظة:

- لن تتأثر سرعة الاتصال المحددة حتى إذا قمت بعمل [إعادة ضبط] من القائمة.

[التحكم في الكمبيوتر (HDBaseT)]

اضبط هذه الوظيفة على [تشغيل] عند التحكم في جهاز العرض من حاسب آلي باستخدام RS-232C عبر جهاز إرسال متوافق مع HDBaseT (يُباع على حدة).

إعداد معرف جهاز العرض [معرف التحكم]

يمكنك تشغيل أجهزة عرض متعددة بشكل منفصل ومستقل بوحدة واحدة للتحكم عن بُعد تشتمل على وظيفة [معرف التحكم]. في حالة قيامك بتعيين نفس رقم التعريف لجميع أجهزة العرض، تستطيع تشغيل كل الأجهزة معًا باستخدام وحدة واحدة للتحكم عن بُعد. وللقيام بذلك، يتعين عليك تحديد رقم تعريف لكل جهاز عرض.

رقم معرف التحكم	حدّد رقم من 1 حتى 254 ترغب في تخصيصه لجهاز العرض الخاص بك.
معرف التحكم	اختر [إيقاف] لإيقاف إعداد [معرف التحكم] واختر [تشغيل] لتشغيل إعداد [معرف التحكم].

ملاحظة:

- عند تحديد [تشغيل] مع [معرف التحكم]، لا يمكن تشغيل جهاز العرض باستخدام وحدة التحكم عن بُعد التي لا تدعم وظيفة [معرف التحكم]. (في هذه الحالة يمكن استخدام الأزرار الموجودة على حاوية جهاز العرض).
- لن يتأثر ما أجرته من إعدادات حتى إذا قمت بعمل [إعادة ضبط] من القائمة.
- عند الضغط مع الاستمرار على الزر ENTER الموجود على حاوية جهاز العرض لمدة 10 ثوانٍ، تظهر قائمة خاصة بإلغاء معرف التحكم.

5. استخدام قائمة المعلومات المعروضة على الشاشة

تعيين أو تغيير معرّف التحكم

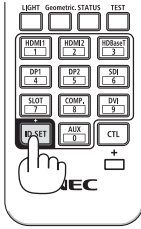

1. قم بتشغيل جهاز العرض.
2. اضغط على الزر ID SET بوحدة التحكم عن بُعد، عندئذ تظهر شاشة [معرّف التحكم].



إذا أمكن تشغيل جهاز العرض برقم التعريف الحالي للتحكم عن بُعد، ستظهر إشارة [نشط]. في حالة عدم التمكن من تشغيل جهاز العرض برقم التعريف الحالي للتحكم عن بُعد، ستظهر إشارة [غير نشط]. لتشغيل جهاز العرض غير النشط، قم بتعيين معرّف التحكم المستخدم من أجل جهاز العرض من خلال استخدام الإجراء التالي (الخطوة 3).

3. اضغط على زر لوحة المفاتيح الرقمية أثناء الضغط مع الاستمرار على الزر ID SET الموجود في وحدة التحكم عن بُعد.

مثال:

لتعيين الرقم "3" اضغط على الزر "3" في وحدة التحكم عن بُعد.

تعني No ID (لا يوجد مُعرّف) أنه يمكن تشغيل جميع أجهزة العرض معًا من خلال وحدة واحدة للتحكم عن بُعد. لتعيين "بدون معرّف" وإلغاء إعداد معرّف التحكم، أدخل "000" أو اضغط على الرقم 0 أثناء الضغط باستمرار على الزر ID SET.

تلميح:

- يتراوح نطاق المعرّفات ما بين 1 إلى 254.

4. ارفع إصبعك عن الزر ID SET.

عندئذ تظهر شاشة [معرّف التحكم] التي تم تحديثها.

ملاحظة:

- يمكن مسح المعرّفات في غضون أيام قليلة بعد نفاذ البطاريات أو إزالتها.
- يؤدي الضغط غير المقصود على أي زر في وحدة التحكم عن بُعد إلى مسح المعرّف المحدد حاليًا في حالة إزالة البطاريات.

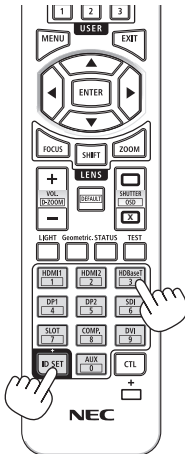

5. استخدام قائمة المعلومات المعروضة على الشاشة

تشغيل مستشعر وحدة التحكم عن بُعد أو إيقاف تشغيله [حساس التحكم عن بعد]

يحدد هذا الخيار مستشعر وحدة التحكم عن بُعد الذي تم تمكينه في الوضع اللاسلكي. الخيارات المتاحة هي: [أمامي/خلفي] و [أمامي] و [خلفي] و [HDBaseT].

ملاحظة:

- يتعذر على وحدة التحكم عن بعد الخاصة بجهاز العرض استقبال الإشارات في حال تشغيل مصدر الإمداد بالطاقة الخاص بجهاز الإرسال HDBaseT والمتصل بجهاز العرض وذلك عند الضبط على [HDBaseT].

تلميح:

- إذا لم يعمل نظام وحدة التحكم عن بُعد عند تعرض مستشعر وحدة التحكم عن بُعد الموجود بجهاز العرض لأشعة الشمس المباشرة أو الإضاءة القوية، انتقل إلى خيار آخر.

[إعدادات الشبكة]



يمكن تهيئة الإعدادات المختلفة عند استخدام جهاز العرض المتصل بشبكة.

ملاحظة مهمة:

- تشاور مع مسؤول الشبكة الخاصة بك حول هذه الإعدادات.
- عند استخدام شبكة اتصال محلية سلكية، فقم بتوصيل كبل إيثرنت (كبل شبكة اتصال محلية) بمنفذ LAN الموجود بجهاز العرض. (← صفحة 168)
- يُرجى استخدام كبل مزودج مجدول ومحمي (STP) من الفئة 5e أو أعلى لكبل LAN (متوفر بالأسواق).
- تم ضبط الإعداد الافتراضي [شبكة سلكية محلية] لجهاز العرض هذا على [عدم تمكين] عندما يتم شحنها من المصنع. للاتصال بإحدى الشبكات، قم بتغيير إعداد ملف التعريف [شبكة سلكية محلية] من [عدم تمكين] إلى [جانبي 1] أو [جانبي 2] لتمكين شبكة الاتصال المحلية.

تلميح:

- لن يتأثر ما أجرته من إعدادات للشبكة حتى إذا قمت بعمل [إعادة ضبط] من القائمة.

تلميحات حول كيفية إعداد الاتصال بالشبكة المحلية

لإعداد جهاز العرض للتوصيل بشبكة اتصال محلية:

حدّد [شبكة سلكية محلية] ← [صور جانبية] ← [جانبي 1] أو [جانبي 2].

يمكن ضبط إعدادين للشبكة المحلية السلكية.

وبعد ذلك شغل [DHCP] و [عنوان الـ اي بي] و [قناع شبكة ثانوي] و [مدخل] أو أوقف تشغيلهم وحدّد خيار [موافق]

ثم اضغط على الزر ENTER. (← صفحة 143)

لاسترجاع إعدادات LAN المخزنة في رقم الوضع:

اختر [جانبي 1] أو [جانبي 2] الخاص بشبكة الاتصال المحلية السلكية، ثم اختر [موافق] واضغط على الزر

ENTER. (← صفحة 143)

لتوصيل خادم DHCP:

قم بتشغيل [DHCP] الخاص بشبكة الاتصال المحلية السلكية. اختر [تشغيل] واضغط على الزر ENTER. ولتحديد

عنوان IP دون استخدام خادم DHCP، أوقف تشغيل وضع [DHCP]. (← صفحة 143)

لاستقبال رسائل الخطأ عبر البريد الإلكتروني:

اختر [تنبيه البريد] واضبط [عنوان المرسل] و [اسم خادم SMTP] و [عنوان المستلم]. وفي النهاية اختر [موافق]

واضغط على الزر ENTER. (← صفحة 145)

كلمة مرور الشبكة



تعيين كلمة مرور عند استخدام شبكة اتصال محلية. أو تغيير كلمة المرور المحددة بدلاً من ذلك. قم بتعيين كلمة المرور باستخدام ما يصل إلى 10 أحرف أبجدية رقمية.

إذا كانت هناك كلمة مرور معيّنة بالفعل، فأنت بحاجة إلى إدخال كلمة المرور في الحالات التالية.

- عند فتح شاشة [كلمة مرور الشبكة] وشاشة [شبكة سلكية محلية] بقائمة المعلومات المعروضة على الشاشة
- عند تحديث إعدادات الشبكة على شاشة [الإعدادات] بخادم HTTP
- حذف كلمة المرور المعيّنة، اترك حقل إدخال كلمة المرور فارغاً عند التسجيل.

تلميح:

- ولكن إذا نسيته، اطلب المشورة من الموزّع الذي تتعامل معه.



عند تحديد [شبكة سلكية محلية] في قائمة المعلومات المعروضة على الشاشة للمرة الأولى بعد شراء جهاز العرض، ستظهر شاشة إعداد [كلمة مرور الشبكة]. نَقِّذ الخطوة (1) أو الخطوة (2) التالية.

(1) في حال تعيين كلمة مرور الشبكة (موصى به)

ارجع إلى [كلمة مرور الشبكة] (← صفحة 142).

(2) إذا لم تكن هناك كلمة مرور معيّنة للشبكة

اترك حقلَي الإدخال فارغين في شاشة إعداد [كلمة مرور الشبكة]، ثم اختر [موافق] واضغط على الزر ENTER.

إذا تم تعيين [كلمة مرور الشبكة]، عندئذ لا يمكنك عرض شاشة [شبكة سلكية محلية] بدون إدخال كلمة المرور.

—	اختر [شبكة] لاستخدام منفذ LAN لغرض توصيل الجهاز بشبكة اتصال محلية سلكية. اختر [HDBaseT] لاستخدام منفذ Ethernet/HDBaseT IN لغرض توصيل الجهاز بشبكة اتصال محلية سلكية.	واجهة
—	<ul style="list-style-type: none"> يمكن تسجيل الإعدادات الخاصة بشبكة الاتصال المحلية السلكية في ذاكرة جهاز العرض بطريقتين. حدّد [جانبية 1] أو [جانبية 2] ثم اتبع إعدادات الوضع [DHCP] والخيارات الأخرى. وبعدھا، حدّد [موافق] واضغط على الزر ENTER. وبذلك يتم تخزين إعداداتك في الذاكرة. لاسترجاع الإعدادات من الذاكرة: بعد تحديد [جانبية 1] أو [جانبية 2] من قائمة [صور جانبية]. حدّد [موافق] واضغط على الزر ENTER. اختر [عدم تمكين] في حال عدم التوصيل بأي شبكة محلية سلكية 	صور جانبية
—	ضع علامة اختيار أمام هذه الخاصية لتعيين عنوان IP لجهاز العرض من خادم DHCP تلقائيًا. قم بإزالة مربع الاختيار لتسجيل عنوان IP أو رقم قناع الشبكة الفرعية الذي تم الحصول عليه من مسؤول الشبكة.	DHCP
حتى 12 حرفًا رقميًا	اضبط عنوان IP الخاص بالشبكة المتصلة بجهاز العرض عند إيقاف تشغيل وضع [DHCP].	عنوان الـ إي بي

5. استخدام قائمة المعلومات المعروضة على الشاشة

حتى 12 حرفاً رقمياً	اضبط رقم قناع الشبكة الثانوي الخاص بالشبكة المتصلة بجهاز العرض عند إيقاف تشغيل وضع [DHCP].	قناع شبكة ثانوي
حتى 12 حرفاً رقمياً	اضبط المدخل الافتراضي الخاص بالشبكة المتصلة بجهاز العرض عند إيقاف تشغيل وضع [DHCP].	مدخل
حتى 12 حرفاً رقمياً	ضع علامة اختيار لتعيين عنوان IP لخادم DNA خاصتك المتصل بجهاز العرض من خادم DHCP تلقائياً. قم بإزالة مربع الاختيار لإعداد عنوان IP لخادم DNS المتصل بجهاز العرض.	نظام أسماء المجالات التلقائي
حتى 12 حرفاً رقمياً	اضبط عنوان IP الخاص بخادم DNS بالشبكة المتصلة بجهاز العرض عند مسح [نظام أسماء المجالات التلقائي].	تهيئة دي ان اس
—	أعد محاولة توصيل جهاز العرض بإحدى الشبكات. جرّب ذلك في حال تغيير [صور جانبية].	إعادة اتصال

اسم جهاز العرض

حتى 16 حرفاً أبجدياً رقمياً ورمزاً	قم بتعيين اسم خاص لجهاز العرض.	اسم جهاز العرض
------------------------------------	--------------------------------	----------------

نطاق

قم بتعيين اسم مضيف واسم مجال لجهاز العرض.

حتى 16 حرفاً أبجدياً رقمياً	قم بتعيين اسم مضيف لجهاز العرض.	اسم المضيف
حتى 60 حرفاً أبجدياً رقمياً	قم بتعيين اسم مجال لجهاز العرض.	اسم نطاق

—	يعمل هذا الخيار على تنبيه الحاسب الآلي إلى رسائل الخطأ عبر البريد الإلكتروني عند استخدام الشبكة المحلية السلكية أو اللاسلكية. وضع علامة الاختيار سيقوم بتفعيل خاصية بريد التنبيه. تؤدي إزالة علامة الاختيار إلى تعطيل الخاصية. نموذج لإحدى الرسائل المطلوب إرسالها من جهاز العرض:	تنبيه البريد
	الموضوع: [Projector] معلومات جهاز العرض .THE COOLING FAN HAS STOPPED [INFORMATION] اسم جهاز العرض: xxxxx ساعات استخدام الضوء: [H]xxxx	
حتى 16 حرفاً أبجدياً رقمياً	اكتب اسم المضيف.	اسم المضيف
حتى 60 حرفاً أبجدياً رقمياً	اكتب اسم مجال الشبكة المتصلة بجهاز العرض.	اسم نطاق
حتى 60 حرفاً أبجدياً رقمياً ورمزاً	حدّد عنوان المرسل.	عنوان المرسل
حتى 60 حرفاً أبجدياً رقمياً	اكتب اسم خادم SMTP المراد توصيله بجهاز العرض.	اسم خادم SMTP
حتى 60 حرفاً أبجدياً رقمياً ورمزاً	اكتب عنوان المستلم.	عنوان المستلم 1، عنوان المستلم 2، عنوان المستلم 3
—	أرسل بريد اختبار للتحقق من صحة الإعدادات. ملاحظة: • إذا قمت بإدخال عنوان غير صحيح في أحد الاختبارات، فقد لا تتلقى بريد تنبيه. وفي حال حدوث ذلك، تحقق من صحة إعداد عنوان المستلم. • لا يتاح [اختبار البريد] في حال عدم تحديد أي من [عنوان المرسل] أو [اسم خادم SMTP] أو [عنوان المستلم 1-3]. • تأكد من تظليل [موافق] ثم اضغط على الزر ENTER قبل تنفيذ [اختبار البريد].	اختبار البريد

5. استخدام قائمة المعلومات المعروضة على الشاشة

[خدمة الشبكة]



إذا تم تعيين [رمز المرور]، عندئذ لا يمكنك عرض شاشة [خدمة الشبكة] بدون إدخال رمز المرور.

[خدمات]



—	<p>تهيئة الإعدادات المطلوبة للاتصال بخادم HTTP.</p> <table border="1"> <tr> <td>تشغيل</td> <td>للاتصال مباشرة بخادم HTTP دون عرض شاشة تسجيل الدخول.</td> </tr> <tr> <td>إيقاف</td> <td>لا يمكن الاتصال بخادم HTTP.</td> </tr> <tr> <td>شهادة</td> <td>لعرض شاشة تسجيل الدخول عند الاتصال بخادم HTTP.</td> </tr> </table> <p>إدخال اسم المستخدم وكلمة المرور الذين تم تعيينهما في [الحساب].</p>	تشغيل	للاتصال مباشرة بخادم HTTP دون عرض شاشة تسجيل الدخول.	إيقاف	لا يمكن الاتصال بخادم HTTP.	شهادة	لعرض شاشة تسجيل الدخول عند الاتصال بخادم HTTP.	مخدم HTTP
تشغيل	للاتصال مباشرة بخادم HTTP دون عرض شاشة تسجيل الدخول.							
إيقاف	لا يمكن الاتصال بخادم HTTP.							
شهادة	لعرض شاشة تسجيل الدخول عند الاتصال بخادم HTTP.							
حتى 32 حرفاً أبجدياً رقمياً	<p>تهيئة الإعدادات لاستخدام PJLink.</p> <table border="1"> <tr> <td>كلمة مرور جديدة، أكد كلمة المرور</td> <td>لتعيين كلمة المرور.</td> </tr> <tr> <td>الفئة</td> <td>لاستخدام وظائف مع مواصفات PJLink من الفئة 2، قم بتعيين [الفئة 2].</td> </tr> <tr> <td>الوجهة</td> <td>إذا كانت [الفئة] مضبوطة على [الفئة 2]، أدخل عنوان IP للوجهة.</td> </tr> </table> <p>ملاحظة:</p> <ul style="list-style-type: none"> • احرص على عدم نسيان كلمة المرور الخاصة بك. ولكن إذا نسيتها، اطلب المشورة من الموزع الذي تتعامل معه. • ما المقصود بـ PJLink؟ • PJLink هو أحد معايير البروتوكول المستخدمة للتحكم في أجهزة العرض المُصنَّعة لدى جهات مختلفة. وقد وضع هذا البروتوكول رابطة صناعات نظم المعلومات وماكينات العمل اليابانية (JBMA) في عام 2005. يدعم جهاز العرض جميع أوامر الفئة 1 من PJLink. • لن يتأثر ما أجرينته من إعدادات في PJLink حتى مع اختيار [إعادة ضبط] من القائمة. 	كلمة مرور جديدة، أكد كلمة المرور	لتعيين كلمة المرور.	الفئة	لاستخدام وظائف مع مواصفات PJLink من الفئة 2، قم بتعيين [الفئة 2].	الوجهة	إذا كانت [الفئة] مضبوطة على [الفئة 2]، أدخل عنوان IP للوجهة.	PJLink
كلمة مرور جديدة، أكد كلمة المرور	لتعيين كلمة المرور.							
الفئة	لاستخدام وظائف مع مواصفات PJLink من الفئة 2، قم بتعيين [الفئة 2].							
الوجهة	إذا كانت [الفئة] مضبوطة على [الفئة 2]، أدخل عنوان IP للوجهة.							

5. استخدام قائمة المعلومات المعروضة على الشاشة

—	<p>قم بتشغيل أو إيقاف اكتشاف الإشارة بواسطة جهاز AMX Device Discovery أثناء التوصيل بشبكة الاتصال المدعومة بنظام التحكم AMX's NetLinX.</p> <p>تلميح:</p> <ul style="list-style-type: none"> • عند استخدام جهاز يدعم جهاز AMX Device Discovery، يتعرف نظام التحكم AMX NetLinX بأكمله على الجهاز ويعمل على تنزيل الطراز المناسب من Device Discovery من أحد خوادم AMX. <p>يتولى وضع [تشغيل] تمكين وظيفة رصد جهاز العرض من خلال جهاز AMX Device Discovery.</p> <p>يتولى وضع [الإيقاف] تعطيل وظيفة رصد جهاز العرض من خلال جهاز AMX Device Discovery.</p>	AMX BEACON
حتى 12 حرفاً رقمياً	<p>ROOMVIEW: التشغيل أو الإيقاف عند التحكم بجهاز العرض من حاسبك الآلي.</p> <p>CRESTRON CONTROL: التشغيل أو الإيقاف عند التحكم بجهاز العرض من أزرار التحكم.</p> <ul style="list-style-type: none"> • CONTROLLER IP ADDRESS: أدخل عنوان IP لخادم CRESTRON. • IP ID: أدخل معرف IP لخادم CRESTRON. <p>تلميح:</p> <ul style="list-style-type: none"> • إعدادات CRESTRON مطلوبة فقط للاستخدام مع CRESTRON ROOMVIEW. <p>لمزيد من المعلومات، تفضل بزيارة موقع الإنترنت http://www.crestron.com</p>	CRESTRON
—	<p>لتوصيل جهاز العرض هذا بجهاز الإرسال Extron XTP، يتولى وضع [تشغيل] تمكين عملية توصيل جهاز الإرسال XTP. يتولى وضع [الإيقاف] تعطيل عملية توصيل جهاز الإرسال XTP.</p>	Extron XTP
—	<p>لضبط وظيفة التحكم في الحاسب الآلي على وضع التشغيل أو الإيقاف، يتولى وضع [تشغيل] تمكين وظيفة التحكم في الحاسب الآلي الشخصي. يتولى وضع [الإيقاف] تعطيل وظيفة التحكم في الحاسب الآلي الشخصي.</p>	PC CONTROL
—	<p>لضبط وظيفة التحكم في الحاسب الآلي الشخصي باستخدام وظيفة التحقق على وضع التشغيل أو الإيقاف، يتولى وضع [تشغيل] تمكين وظيفة التحكم في الحاسب الآلي الشخصي من خلال وظيفة التحقق باستخدام اسم المستخدم وكلمة المرور المسجلين في [الحساب].</p> <p>يتولى وضع [الإيقاف] تعطيل وظيفة التحكم في الحاسب الآلي الشخصي باستخدام وظيفة التحقق.</p> <p>ملاحظة:</p> <ul style="list-style-type: none"> • هذه الوظيفة مخصصة للتوسع المستقبلي. يمكن تحسين الأمن بالاستخدام مع تطبيق متوافق مع وظيفة التحقق. لمعرفة المواصفات المتعلقة بإجراءات التحقق التي يتطلبها البرنامج التطبيقي، يرجى زيارة موقعنا الإلكتروني. https://www.sharp-nec-displays.com/dl/en/pj_manual/lineup.html 	سلطة تحكم في كمبيوتر

5. استخدام قائمة المعلومات المعروضة على الشاشة

—	Art-Net هو بروتوكول اتصال يُستخدَم لإرسال واستقبال DMX512 عبر شبكة إيثرنت. لتهيئة الإعدادات للتحكم في جهاز العرض باستخدام وحدة تحكم بروتوكول Art-Net.	Art-Net
	لتشغيل أو إيقاف Art-Net.	Art-Net
	لحساب عنوان IP تلقائيًا وفقًا لمواصفات Art-Net واستبداله بإعدادات شبكة الاتصال المحلية السلكية (عنوان IP، قناع الشبكة الفرعية).	[2.X.X.X], [10.X.X.X]
	لضبط DMX Universe وبدء القناة التي يستخدمها جهاز العرض.	الإعدادات
	لتحديد وظائف جهاز العرض المراد تخصيصها للقنوات من 1 إلى 12. لتعطيل الوظيفة المعيّنة مؤقتًا، اختر [فعل] لضبط المعلمة على قيمة غير قابلة للتشغيل.	القناة

- يمكن التحقق من الوظيفة وقيمة DMX لكل قناة في [معلومات].
- راجع "قائمة معلمات DMX بروتوكول Art-Net" (← صفحة 201) للاطلاع على معلمات DMX.

[الحساب]

الحساب

مستخدم 1 PJ-01234567

مستخدم 2

مستخدم 3

نقل: ⇅ خروج: EXIT اختيار: ENTER

مستخدم 2

تسجيل

تغيير اسم المستخدم

تغيير كلمة السر

تمكين

مسح

نقل: ⇅ خروج: EXIT اختيار: ENTER

يمكنك تسجيل ثلاثة أنواع من الحسابات: [مستخدم 1] و [مستخدم 2] و [مستخدم 3]. في حال تعيين [رمز المرور]، عندئذ يتم تمكين خيار [التسجيل] لكل مستخدم. يمكن اختيار [تغيير اسم المستخدم] و [تغيير كلمة المرور] و [تمكين] و [مسح] بمجرد تسجيل الحساب في [تسجيل].

تسجيل	لتعيين اسم المستخدم وكلمة المرور للحساب لاستخدامه بوظيفة التحقق مع [مخدم HTTP] وكذلك [سلطة تحكم في كمبيوتر].	حتى 16 حرفًا أبجديًا رقميًا
تغيير اسم المستخدم	لتغيير اسم المستخدم المُسجّل في [الحساب].	حتى 16 حرفًا أبجديًا رقميًا
تغيير كلمة المرور	لتغيير كلمة المرور المُسجّلة في [الحساب].	حتى 16 حرفًا أبجديًا رقميًا

5. استخدام قائمة المعلومات المعروضة على الشاشة

تمكين	للاختيار ما إذا كنت تريد تمكين الحساب أو تعطيله. يتولى وضع [تشغيل] تمكين الحساب. يتولى وضع [الإيقاف] تعطيل الحساب. باستخدام هذا الحساب، لا يمكنك الاتصال بخادم HTTP الذي يتطلب التحقق أو تشغيل جهاز العرض باستخدام وظيفة [سلطة تحكم في كمبيوتر].
مسح	لمحو اسم المستخدم وكلمة المرور اللذين تم تعيينهما في [الحساب]. ملاحظة: • في حال حذف حسابات [مستخدم 1] و [مستخدم 2] و [مستخدم 3] جميعها، عندئذ لن تتمكن من الاتصال بخادم HTTP الذي يتطلب التحقق أو تشغيل جهاز العرض باستخدام وظيفة [سلطة تحكم في كمبيوتر].

[رمز المرور]



يمكن تعيين رمز المرور لمسؤول الشبكة. بتعيين رمز المرور، تظهر شاشة تأكيد عند فتح شاشة [خدمة الشبكة] بقائمة المعلومات المعروضة على الشاشة وقائمة [خدمات] بخادم HTTP ويجب إدخال رمز المرور. لتعيين رمز المرور يمكن استخدام مجموعة الأزرار ◀▶▲▼ الموجودة بالوحدة الرئيسية أو بوحدة التحكم عن بُعد. لحذف رمز المرور، يمكنك ترك حقل الإدخال [رمز المرور] فارغاً عند التسجيل.	حتى 10 حرفاً أبجدياً رقمياً
ملاحظة: • دَوّن رمز المرور الخاص بك واحفظه في مكان آمن. • إذا نسيت رمز المرور، فاتصل بالموزّع.	

5. استخدام قائمة المعلومات المعروضة على الشاشة

تحديد لون أو شعار للخلفية [خلفية]

استخدم هذه الخاصية لعرض شاشة زرقاء/سوداء أو شعار في حالة عدم توافر إشارة. تكون الخلفية الافتراضية باللون [أزرق].

ملاحظة:

- حتى في حالة تحديد شعار الخلفية، عند عرض صورتين في [الوضع PIP/ صور متتابعة]، تظهر الخلفية الزرقاء بدون الشعار حال عدم وجود إشارة.

[تحديد خرج HDBaseT]

اختر إشارة تصدر من منفذ Ethernet/HDBaseT OUT بجهاز العرض.

إيقاف	لا توجد إشارة خرج.
تلقائي	إخراج إشارة الدخل. في حالة عرض صورتين في وقت واحد (الوضع PIP/ صور متتابعة)، تكون صورة الشاشة الرئيسية هي الخرج.
HDMI1	إخراج إشارة الدخل من خلال طرفية HDMI 1 IN.
HDMI2	إخراج إشارة الدخل من خلال طرفية HDMI 2 IN.
DisplayPort	إخراج إشارة الدخل من خلال طرفية DisplayPort IN.
HDBaseT	إخراج إشارة الدخل من خلال منفذ Ethernet/HDBaseT IN.

ملاحظة:

- لا يمكن إخراج إشارة من خلال طرفية COMPUTER IN. في حال تعيين الوضع [صورة داخل صورة] أو [صور متتابعة] وتحديد الخيار [تلقائي] لهذه الوظيفة، علاوة على ذلك تكون طرفية الدخل للشاشة الرئيسية هي حاسب آلي بينما طرفية الدخل للشاشة الفرعية هي واحدة من طرفيات HDMI 1 IN، HDMI 2 IN، DisplayPort IN أو منفذ Ethernet/HDBaseT IN.
- فإن الإشارة الصادرة من الشاشة الفرعية ستكون هي الخرج.
- إذا اختلفت طرفيات الدخل المعينة للشاشة الرئيسية والفرعية [صورة داخل صورة] و [صور متتابعة] عن طرفيات الدخل المختارة، فإن أي صورة ستكون هي الخرج.
- لا يمكن إخراج إشارات 4K60p و 4K50p.

[إصدار EDID]

يمكن تحويل إصدار EDID مع الطرفيات HDMI 1 IN و HDMI 2 IN.

النمط 1	لدعم الإشارة العامة
النمط 2	لدعم الإشارة 4K
	اختر هذا الوضع لعرض صور 4K باستخدام جهاز يدعم إشارات 4K

ملاحظة:

- إذا تَعَدَّرَ صدور الصورة والصوت من [النمط 2]، فانتقل إلى [النمط 1].

5. استخدام قائمة المعلومات المعروضة على الشاشة

[إصدار HDCP]

يمكن تحويل إصدار HDCP مع الطرفيات HDMI 1 IN و HDMI 2 IN و Ethernet/HDBaseT IN.

لتبديل الوضع تلقائيًا مع الإصدار HDCP 2.2 والإصدار HDCP 1.4	HDCP 2.2
لإجراء عملية البث القسري باستخدام الإصدار HDCP 1.4	HDCP 1.4

ملاحظة:

- إذا تعرّض صدور الصورة والصوت من الشاشة المتصلة عن طريق منفذ Ethernet/HDBaseT OUT، قم بتحويل الإصدار HDCP إلى HDCP 1.4.

5. استخدام قائمة المعلومات المعروضة على الشاشة

[خيارات الطاقة]



[توفير الطاقة]

اختر وضع الاستعداد:

تشغيل	هذا الإعداد يُستخدم للحفاظ على استهلاك الطاقة الاحتياطية إلى الحد الأدنى الضروري. تغيير حالة الاستعداد تلقائيًا وفقًا لإعدادات جهاز العرض وحالة ومدة الأجهزة المتصلة (← صفحة 191). تتغير قوة الاستهلاك أيضًا وفقًا لحالة الاستعداد.
إيقاف	هذا الإعداد بدون قيود وظيفية أثناء وضع الاستعداد. للحفاظ على حالة السكون، يكون استهلاك الطاقة أعلى مما كان عليه عندما يتم ضبط هذا الوضع على [تشغيل].

تلميح:

- حتى إذا تم ضبط [توفير الطاقة] على [تشغيل]، يتحول جهاز العرض إلى وضع السكون في الحالات التالية.
 - [التحكم في الكمبيوتر (HDBaseT)] مضبوط على [تشغيل]
 - [حساس التحكم عن بعد] مضبوط على [HDBaseT]
 - [تحديد خرج HDBaseT] مضبوط على وضع آخر غير [إيقاف]
 - عندما يتم ضبط [اختيار تشغيل تلقائي] على شيء آخر غير [إيقاف] ويتم إدخال إشارة في الوحدة الطرفية HDMI1 أو HDMI2 أو DisplayPort أو حاسب الي
 - [شبكة سلكية محلية] ← [واجهة] مضبوط على [HDBaseT]
 - [Extron XTP] مضبوط على [تشغيل]
 - بينما تتحرك العدسة
 - عند حدوث خطأ في درجة الحرارة أو خطأ آخر
- لا يمكن تغيير إعداد [توفير الطاقة] من خلال [إعادة ضبط].
- تشغيل/إيقاف [توفير الطاقة] لا يؤثر على حساب مقياس الكربون لتقليل الانبعاثات ثاني أكسيد الكربون.

تمكين التشغيل المباشر [تشغيل مباشر]

يقوم بتشغيل جهاز العرض تلقائيًا عند إدخال كبل الطاقة بمأخذ تيار نشط. ويؤدي ذلك إلى القضاء على الحاجة إلى الاستخدام الدائم للزر POWER في وحدة التحكم عن بُعد أو حاوية جهاز العرض.



تحذير

- يقوم جهاز العرض بتوليد ضوء مكثف. عند تشغيل الجهاز، تأكد من عدم وجود أي شخص ينظر إلى العدسة ضمن نطاق العرض.

5. استخدام قائمة المعلومات المعروضة على الشاشة

تشغيل جهاز العرض من خلال اكتشاف إشارة الدخل [اختيار تشغيل تلقائي]

عند اختيار وضع الاستعداد أو السكون يقوم جهاز العرض تلقائياً باكتشاف وعرض دخل إشارة التزامن من أطراف التوصيل المحددة، من بينها [حاسب آلي] و [HDMI1] و [HDMI2] و [DisplayPort] و [HDBaseT] عن طريق هذه الوظيفة.

إيقاف	تصبح وظيفة [اختيار تشغيل تلقائي] غير نشطة.
HDMI1، HDMI2، DisplayPort، حاسب آلي، *HDBaseT	عندما يقوم جهاز العرض باكتشاف دخل إشارة الحاسب الآلي من طرف التوصيل المحدد، فإنه ينتقل تلقائياً إلى وضع [تشغيل] ويعرض شاشة الحاسب الآلي.



تحذير

- يقوم جهاز العرض بتوليد ضوء مكثف. عند يكون الجهاز مُشغلاً، تأكد من عدم وجود أي شخص ينظر إلى العدسة ضمن نطاق العرض.

ملاحظة:

- إذا كنت تريد تنشيط وظيفة [اختيار تشغيل تلقائي] بعد إيقاف تشغيل جهاز العرض، تقطع الإشارة من طرفية الدخل أو افصل كبل الحاسب الآلي من جهاز العرض وانتظر لأكثر من 3 ثوانٍ (دقيقة واحدة أو أكثر إذا كانت إشارة الدخل HDBaseT) ثم أدخل الإشارة من الطرفية المحددة. بالإضافة إلى ذلك، إذا تم إدخال إشارة من HDMI1 أو HDMI2 أو DisplayPort أو HDBaseT إلى جهاز العرض باستمرار، فقد يتم تشغيل جهاز العرض مرة أخرى تلقائياً حسب إعداد الأجهزة الخارجية، حتى وإن كان جهاز العرض متوقفاً عن التشغيل ومضبوطاً على وضع السكون.
- تصبح هذه الوظيفة غير نشطة إما عن طريق دخل إشارة الفيديو المركب من طرف توصيل دخل شاشة الحاسب الآلي أو إشارة الحاسب الآلي مثل تزامن مع الإشارة الخضراء والتزامن المؤلف.

تمكين إدارة الطاقة [إيقاف تشغيل تلقائي]

عند تحديد هذا الخيار، يمكنك تمكين إيقاف جهاز العرض تلقائياً (في الوقت المحدد: 0:05، 0:10، 0:15، 0:20، 0:30، 1:00) في حال عدم استقبال أية إشارة من أي دخل أو في حال عدم تنفيذ أية عملية.

استخدام مؤقت الإيقاف [أغلق المؤقت]

1. حدّد الوقت الذي ترغب فيه ما بين 30 دقيقة إلى 16 ساعة: إيقاف، 0:30، 1:00، 2:00، 4:00، 8:00، 12:00، 16:00.
2. اضغط على الزر ENTER بوحدة التحكم عن بُعد.
3. يبدأ العد التنازلي للوقت المتبقي ويتم عرضه في الجزء السفلي من قائمة المعلومات المعروضة على الشاشة.
4. يتوقف تشغيل جهاز العرض بعد انتهاء العد التنازلي.

ملاحظة:

- لإلغاء الوقت المحدد مسبقاً، اضغط على وضع [الإيقاف] بالنسبة للوقت المحدد مسبقاً أو افصل التيار الكهربائي.
- عندما يصل الوقت المتبقي إلى 3 دقائق قبل إيقاف تشغيل جهاز العرض، تظهر الرسالة [سيستوقف البرجكتور عن العمل في خلال 3 دقائق.] (سيتم إيقاف جهاز العرض بعد 3 دقائق) أسفل الشاشة.

5. استخدام قائمة المعلومات المعروضة على الشاشة

العودة للإعدادات الافتراضية للمصنع [إعادة ضبط]

تتيح لك خاصية [إعادة الضبط] تغيير الضبط والإعدادات إلى ضبط المصنع المسبق لأحد المصادر أو (جميعها) عدا ما يلي:



[الإشارة الحالية]

يعيد ضبط التعديلات الخاصة بالإشارة الحالية إلى مستويات الضبط المسبق للمصنع. وفيما يلي العناصر التي يمكن إعادة ضبطها: [ضبط مسبق] و [تباين] و [إضاءة] و [ملون] و [عمق اللون] و [حدة] و [نسبة العرض] و [أفقي] و [عمودي] و [زمن] و [طور] و [السبر].

[كل البيانات]

أعد ضبط جميع أنواع الضبط والإعدادات الخاصة بكل الإشارات إلى الضبط المسبق للمصنع. يمكن إعادة تعيين كافة العناصر باستثناء [قائمة الإدخال] و [تصحيح هندسي] و [دمج الحواف] و [إعداد الصورة] و [شاشة متعددة] و [لغة] و [إشارة] و [إتمط المروحة] و [توازن الأبيض المرجعي] و [التقارب السكوني] و [ذاكرة عدسة مرجعية] و [توحيد اللون (أداة)] و [غامما (أداة)] و [وضع مسؤول النظام] و [إعدادات التاريخ والوقت] و [قفل لوحة التحكم] و [السرية] و [سرعة الاتصال] و [التحكم في الكمبيوتر (HDBaseT)] و [معرّف التحكم] و [إعدادات الشبكة] و [إعدادات الشبكة] و [خلفية] و [إصدار EDID] و [إصدار HDCP] و [توفير الطاقة] و [أغلق المؤقت] و [ساعات استخدام الإضاءة] و [الانخفاض الكلي في انبعاثات الكربون].

[كل البيانات (بما في ذلك قائمة الإدخال)]

يمكن إعادة تعيين جميع التعديلات والإعدادات لجميع الإشارات بما في ذلك [قائمة الإدخال] إلى إعدادات المصنع سابقة الضبط باستثناء [التصحيح الهندسي] و [دمج الحواف] و [إعداد الصورة] و [شاشة متعددة] و [لغة] و [إشارة] و [إتمط المروحة] و [توازن الأبيض المرجعي] و [التقارب السكوني] و [ذاكرة عدسة مرجعية] و [توحيد اللون (أداة)] و [غامما (أداة)] و [وضع مسؤول النظام] و [إعدادات التاريخ والوقت] و [قفل لوحة التحكم] و [السرية] و [سرعة الاتصال] و [التحكم في الكمبيوتر (HDBaseT)] و [معرّف التحكم] و [إعدادات الشبكة] و [خلفية] و [إصدار EDID] و [إصدار HDCP] و [توفير الطاقة] و [أغلق المؤقت] و [ساعات استخدام الإضاءة] و [الانخفاض الكلي في انبعاثات الكربون]. يؤدي أيضاً إلى حذف جميع الإشارات الموجودة في [قائمة الإدخال] والعودة إلى الضبط المسبق للمصنع.

ملاحظة:

- لا يمكن إعادة ضبط الإشارات المغلقة في قائمة الإدخال.

5-8. مواصفات القائمة ووظائفها [معلومات]



وقت الاستخدام

ساعات استخدام جهاز العرض (بالساعة)	ساعات استخدام الضوء (بالساعة)
	الانخفاض الكلي في انبعاثات الكربون (كجم - ثاني أكسيد الكربون)

- قيمة [ساعات استخدام الإضاءة] تعكس درجة حرارة بيئة التشغيل وإعدادات [تمط الإضاءة] في وقت التشغيل الفعلي.
- [ساعات استخدام جهاز العرض]
- يعرض هذا وقت التشغيل الفعلي لجهاز العرض.
- [الانخفاض الكلي في انبعاثات الكربون]
- يعرض هذا الخيار معلومات عن مقدار توفير الكربون بالكيلو جرام. ويعتمد عامل الأثر الكربونية في حساب التوفير الكربوني على OECD (إصدار عام 2008). (← صفحة 44)

[[مصدر (1)]]

الوضوحية	طرفية الدخل
التردد العمودي	التردد الأفقي
قطبية التزامن	نوع التزامن
اسم المصدر	نوع المسح الضوئي
	رقم الإدخال

[[مصدر (2)]]

عمق البت	نوع الإشارة
اختبار التردد	مستوى الفيديو
	تنسيق ثلاثي الأبعاد

[[مصدر (3)]]

الوضوحية	طرفية الدخل
التردد العمودي	التردد الأفقي
قطبية التزامن	نوع التزامن

5. استخدام قائمة المعلومات المعروضة على الشاشة

اسم المصدر	نوع المسح الضوئي
	رقم الإدخال

[مصدر (4)]

عمق البيت	نوع الإشارة
اختبار التردد	مستوى الفيديو
	تنسيق ثلاثي الأبعاد

[شبكة سلكية محلية]

قناع شبكة ثانوي	عنوان ال- أي بي
عنوان MAC	مدخل
	نظام DNS

[VERSION]

	برنامج
--	--------

[أخرى]

اسم جهاز العرض	التاريخ/الوقت
SERIAL NUMBER	.MODEL NO
	معرف العدسة

[الأجواء]

درجة حرارة المخرج	درجة حرارة المدخل
موضع التركيب	الضغط الجوي
المحور ص	المحور س
OPTION COVER	المحور ع

نبذة عن [المحور س] و [المحور ص] و [المحور ع] مع [الأجواء]

* اتجاه السهم الخاص بالمحور ع في الشكل يمثل الجانب العلوي من جهاز العرض.

قيمة المحور س
لجهاز العرض

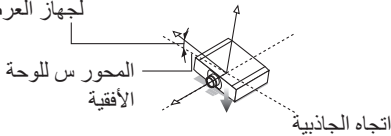

المحور س:
يعرض صورة جهاز العرض عند زاوية تتراوح ما بين 100- إلى 100+ درجة إلى الاتجاه الأفقي في اتجاه المحور X.

5. استخدام قائمة المعلومات المعروضة على الشاشة

قيمة المحور ص
لجهاز العرض

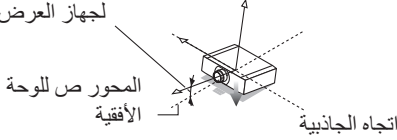

المحور ص:
يعرض صورة جهاز العرض عند زاوية تتراوح ما بين 100- إلى 100+ درجة إلى الاتجاه الأفقي في اتجاه المحور ص.

قيمة المحور ع
لجهاز العرض

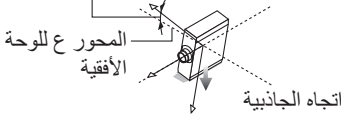

المحور ع:
يعرض صورة جهاز العرض عند زاوية تتراوح ما بين 100- إلى 100+ درجة إلى الاتجاه العمودي في اتجاه المحور ع.

نبذة عن [OPTION COVER] (غطاء الخيارات)

يهدف هذا للتحقق مما إذا كانت هناك حاجة لتركيب غطاء الخيارات (يُباع على حدة) وذلك عند تركيب جهاز العرض بزاوية.

- / -	غطاء الخيارات غير مطلوب
- / A	يجب تركيب غطاء الخيار A فقط
B / -	يجب تركيب غطاء الخيار B فقط
A / B	يجب تركيب كل من غطاء الخيارات A وغطاء الخيارات B

[HDBaseT]

وضع التشغيل	جودة الإشارة
HDMI حالة	حالة الرابط

[Art-Net(1)]

قناة 1	قناة 2	قناة 3
قناة 4	قناة 5	قناة 6
قناة 7	قناة 8	قناة 9

[Art-Net(2)]

قناة 10	قناة 11	قناة 12
---------	---------	---------

6. التوصيل بالأجهزة الأخرى



تنبيه

- تأكد من إيقاف تشغيل جهاز العرض قبل توصيله بجهاز خارجي. عند القيام بذلك، لا تدخل منطقة الخطر. إذا دخل الضوء المُسلَّط إلى عينيك، فقد يتسبب ذلك في ضعف البصر.

ملاحظة:

- كبل التوصيل غير مرفق بجهاز العرض. يُرجى إحضار كبل مناسب للتوصيل. فيما يتعلق بكلٍ من HDMI و DisplayPort و LAN و RS-232C و AUDIO، يُرجى استخدام كبل إشارة محمي. للوحدة الطرفية D-Sub الصغيرة المزوّدة بـ 15 دبوساً، يُرجى استخدام كبل إشارة محمي مزوّد بحلقة حديدية. قد يتسبب استخدام كبلات أخرى في حدوث تداخل مع استقبال الراديو والتلفزيون.

6. التوصيل بالأجهزة الأخرى

توصيل إشارة RGB الرقمية

- قم بتوصيل كبل DisplayPort المتوفر بالأسواق بين منفذ توصيل خرج DisplayPort الخاص بالحاسب الآلي ومنفذ توصيل الدخل HDMI 1 IN أو HDMI 2 IN الخاص بجهاز العرض.
- يمكن توصيل كبل DisplayPort المتوفر بالأسواق بين منفذ توصيل خرج DisplayPort الخاص بالحاسب الآلي ومنفذ توصيل دخل DisplayPort الخاص بجهاز العرض.

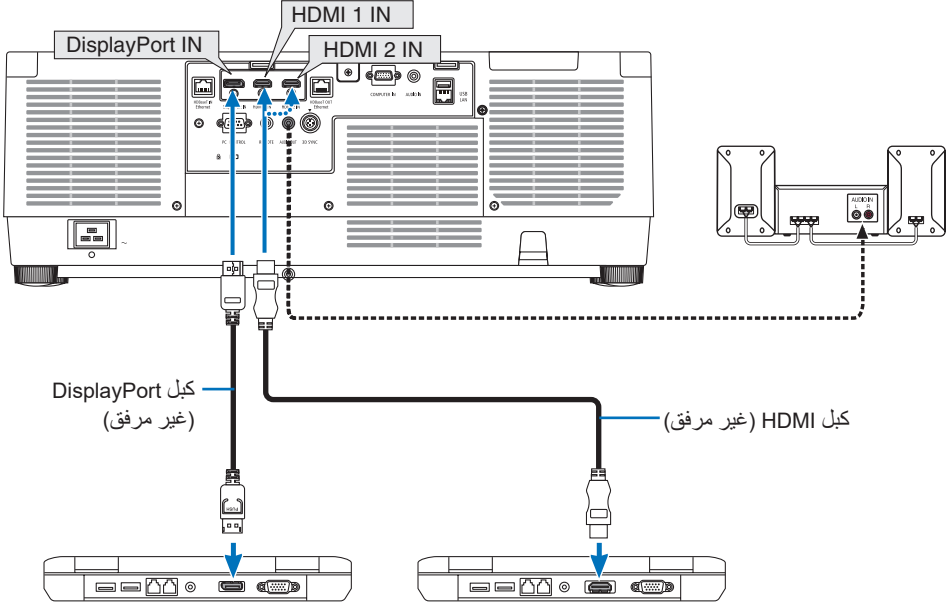

- حدّد اسم المصدر لمنفذ توصيل الدخل الصحيح بعد تشغيل جهاز العرض.

منفذ توصيل الدخل	الزر INPUT الموجود بحاوية جهاز العرض	زر في وحدة التحكم عن بُعد
HDMI 1 IN	HDMI1	HDMI1
HDMI 2 IN	HDMI2	HDMI2
DisplayPort IN	DisplayPort	DP1

التنبيهات اللازمة عند توصيل كبل HDMI

- استخدم كبل HDMI® معتمد عالي السرعة أو كبل HDMI® عالي السرعة ومزود بتقنية Ethernet.

التنبيهات اللازمة عند توصيل كبل DisplayPort

- استخدم كبل DisplayPort معتمد.



- قد يستغرق عرض الصورة بعض الوقت، وذلك تبعاً لنوع الحاسب الآلي.
- تشتمل بعض كبلات DisplayPort (المتوفرة بالأسواق) على أقفال خاصة بها.
- لفصل توصيل الكبل، اضغط على الزر الموجود أعلى منفذ توصيل الكبل ثم اسحب الكبل للخارج.
- إذا استدعت الضرورة وجود مصدر الإمداد بالطاقة من طرفية DisplayPort IN، يُرجى الاتصال بالوكيل الذي تتعامل معه.
- عند اتصال إشارات من جهاز يستخدم محوّل تحويل الإشارة بموصل دخل DisplayPort فقد لا تظهر الصورة أو قد لا يتم عرضها بشكل طبيعي.
- عند اتصال منفذ توصيل خرج HDMI الخاص بالحاسب الآلي بمنفذ توصيل دخل DisplayPort، استخدم محوّلًا (متوفر بالأسواق).

التنبيهات اللازمة عند استخدام إشارة DVI

- إذا تضمن الحاسب الآلي منفذ توصيل خرج DVI، استخدم كبل محوّل متوفر بالأسواق لتوصيل الحاسب الآلي بمنفذ توصيل HDMI 1 IN أو HDMI 2 IN الخاص بجهاز العرض (لا يمكن إدخال سوى إشارات الفيديو الرقمية فحسب).
قم أيضًا بتوصيل خرج صوت الحاسب الآلي بمنفذ توصيل دخل صوت الخاص بجهاز العرض. وفي هذه الحالة، احرص على تبديل إعدادات HDMI1 أو HDMI2 في اختيار الصوت بقائمة المعلومات المعروضة على الشاشة بجهاز العرض إلى [حاسب آلي]. (← صفحة 150)
- لتوصيل منفذ توصيل خرج DVI الخاص بالحاسب الآلي بمنفذ توصيل دخل DisplayPort الخاص بجهاز العرض، استخدم أحد المحوّلات المتوفرة بالأسواق.

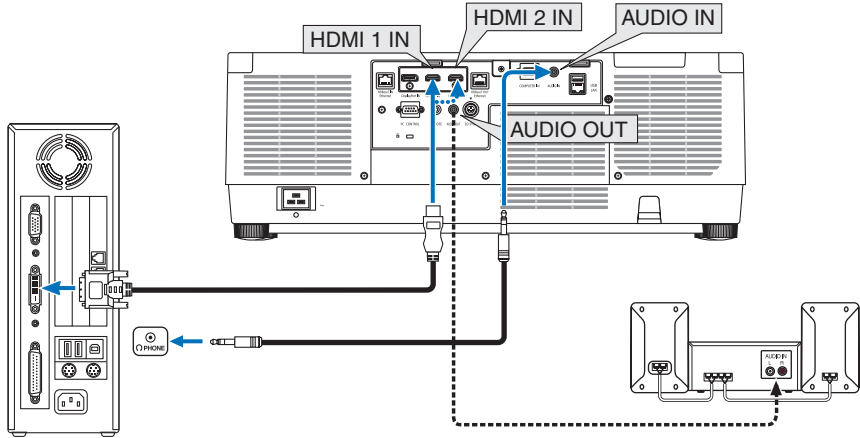

ملاحظة:

- أوقف تشغيل كل من الكمبيوتر وجهاز العرض قبل بدء التوصيل.
- عند توصيل طرفية سماعة الرأس للحاسب الآلي بطرفية دخل الصوت لجهاز العرض باستخدام كبل صوتيات، فاضبط مستوى صوت الحاسب الآلي على مستوى منخفض قبل التوصيل. ثم اضبط مستوى صوت جهاز العرض ومستوى صوت الحاسب الآلي بالتناوب لضبط مستوى الصوت على نحو مناسب.
- إذا كان الحاسب الآلي يشتمل على منفذ توصيل خرج صوت من نوع المقيس الصغير، فإننا نوصي بتوصيل كبل الصوت بمنفذ التوصيل هذا.
- عند توصيل نظام فيديو بواسطة محوّل مسح وما إلى ذلك، فقد لا يحدث تصحيح للعرض أثناء التقديم السريع أو الإرجاع السريع.
- استخدم كبل DVI-إلى-HDMI متوافق مع معيار DDWG (مجموعة العمل الخاصة بالعرض الرقمي) ومعيار DVI (الواجهة الرقمية المرئية) النسخة 1.0 القياسية. ينبغي أن يكون طول الكبل في حدود 197 بوصة/5 م.
- أوقف تشغيل جهاز العرض والحاسب الآلي قبل توصيل كبل DVI إلى HDMI.
- لعرض إحدى إشارات DVI الرقمية: قم بتوصيل الكبلات وتشغيل جهاز العرض ثم اختر منفذ دخل HDMI. وأخيرًا، قم بتشغيل الكمبيوتر.
- قد يؤدي الإخفاق في القيام بذلك إلى عدم تنشيط الخرج الرقمي لبطاقة الرسوم؛ مما يسفر عن عدم عرض أية صور. وفي حال حدوث ذلك، أعد تشغيل جهاز العرض.
- تحتوي بعض بطاقات الرسوم على كل من مخارج RGB التناظرية (D-Sub صغير مزود بـ 15 سنًا) ومخارج DVI (أو DFP). وقد ينتج عن استخدام منفذ توصيل D-Sub المزود بـ 15 سنًا عدم عرض أية صور من الخرج الرقمي لبطاقة الرسوم.
- لا تفصل كبل DVI إلى HDMI وجهاز العرض قبل التشغيل. ففي حال فصل كبل الإشارة وإعادة توصيله مرة أخرى، قد لا يتم عرض الصور بشكل صحيح. وفي حال حدوث ذلك، أعد تشغيل جهاز العرض.
- تدعم منافذ توصيل دخل فيديو COMPUTER IN وظيفية التوصيل والتشغيل بنظام التشغيل Windows.
- قد يستلزم الأمر توفير مهائئ إشارة نظام Mac (متوفر بالأسواق) لتوصيل حاسب يعمل بنظام Mac.
- لتوصيل حاسب آلي Mac مزود بمنفذ DisplayPort صغير، استخدم كبل DisplayPort الصغير ← محوّل DisplayPort المتوفر بالأسواق.

6-2. التوصيل بمشغل DVD وأجهزة AV الأخرى

توصيل دخل مركب

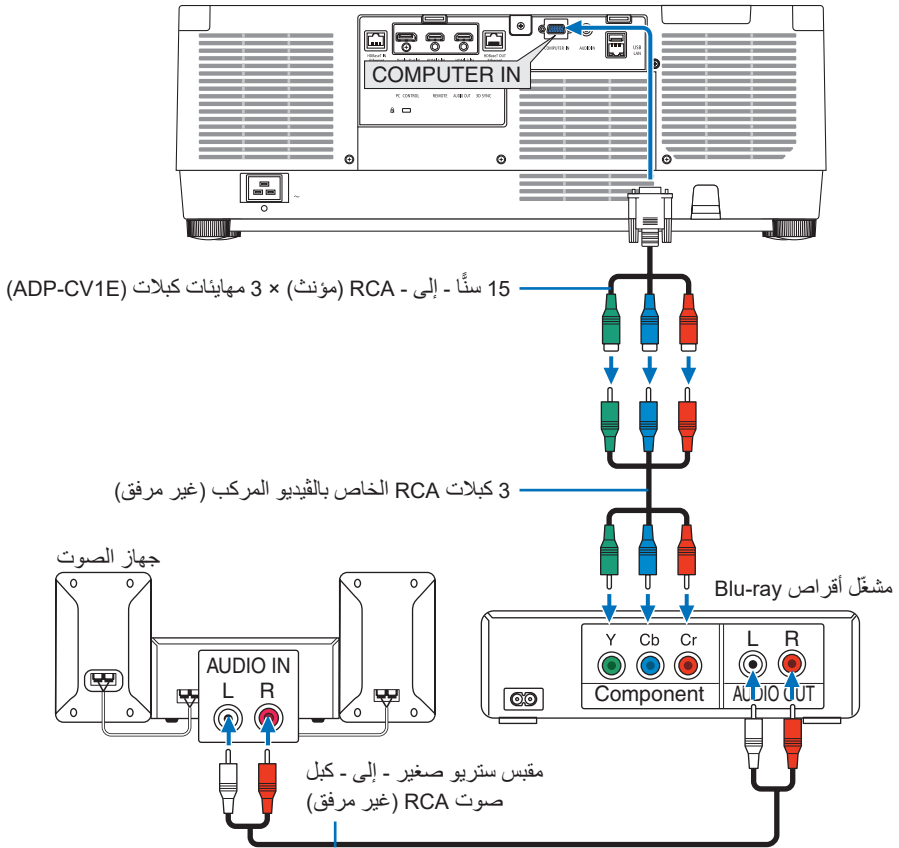

- حدّد اسم المصدر لمنفذ توصيل الدخل الصحيح بعد تشغيل جهاز العرض.

منفذ توصيل الدخل	الزر INPUT الموجود بحاوية جهاز العرض	زر في وحدة التحكم عن بُعد
COMPUTER IN	حاسب آلي	COMP.

تلميح:

- عند ضبط تنسيق الإشارة على [تلفازي] (الإعداد الافتراضي للمصنع عند شحن الجهاز)، يتم تمييز وتبديل كل من إشارة الحاسب الآلي وإشارة الفيديو المركب تلقائيًا. في حال تعذر تمييز الإشارات، اختر الإعداد المناسب من [ضبط] ← [فيديو] ← [نوع الإشارة] بقائمة المعلومات المعروضة على الشاشة لجهاز العرض.
- للتوصيل بجهاز فيديو مزود بمنفذ توصيل D، فما عليك سوى استخدام مهايئ محوّل لمنفذ توصيل D والذي يُباع منفصلاً (طرز ADP-DT1E).

6. التوصيل بالأجهزة الأخرى

HDMI دخل

يمكنك توصيل خرج HDMI الخاص بمشغل أقراص Blu-ray أو مشغل الأقراص الثابتة أو الحاسب المحمول بمنفذ توصيل HDMI 1 IN أو HDMI 2 IN الخاص بجهاز العرض.

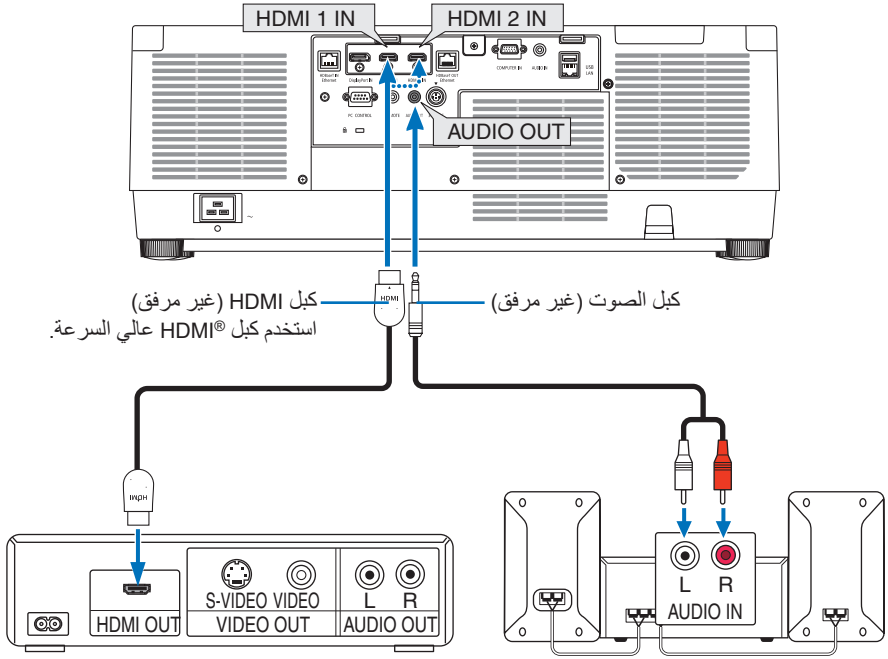

منفذ توصيل الدخل	الزر INPUT الموجود بحاوية جهاز العرض	زر في وحدة التحكم عن بُعد
HDMI 1 IN	HDMI1	HDMI1
HDMI 2 IN	HDMI2	HDMI2

تلميح:

- بالنسبة لمستخدمي أجهزة الصوت والصورة مع منفذ توصيل HDMI: حدّد "Enhanced" (مُحسّن) بدلاً من "Normal" (عادي) إذا كان خرج HDMI قابلاً للتبديل بين "Enhanced" (مُحسّن) و "Normal" (عادي).
- يساعد ذلك على تحسين مستوى التباين وزيادة تفاصيل الأجزاء الداكنة من الصورة. لمزيد من المعلومات حول الإعدادات، راجع دليل التعليمات الخاص بجهاز الصوت والصورة المطلوب توصيله.
- يمكنك ضبط إعدادات مستوى الفيديو الخاصة بجهاز العرض وفقاً لمستوى الفيديو الخاص بمشغل أقراص Blu-ray، وذلك عند توصيل منفذ توصيل HDMI 1 IN أو HDMI 2 IN بجهاز العرض مع مشغل أقراص Blu-ray. اختر من القائمة [ضبط] ← [فيديو] ← [مستوى الفيديو] وقم بإجراء الإعدادات اللازمة.
- في حال عدم إخراج صوت دخل HDMI 1 IN أو HDMI 2 IN، فتتحقق من صحة ضبط [HDMI1] و [HDMI2] على [HDMI1] و [HDMI2] بقائمة المعلومات المعروضة على الشاشة [إعداد] ← [خيارات المصدر] ← [تحديد الصوت]. (← صفحة 150)

6. التوصيل بالأجهزة الأخرى

6-3. التوصيل بجهاز الإرسال الذي يعمل بتقنية HDBaseT (متوفر بالأسواق)

استخدم كبل LAN متوفر بالأسواق لتوصيل منفذ Ethernet/HDBaseT الموجود بجهاز العرض (RJ-45) بجهاز الإرسال الذي يعمل بتقنية HDBaseT والمتوفر بالأسواق.

يدعم منفذ Ethernet/HDBaseT الموجود بجهاز العرض إشارات HDMI (HDCP) الصادرة من أجهزة الإرسال، بالإضافة إلى إشارات التحكم الصادرة من الأجهزة الخارجية (تسلسلي، LAN) وإشارات وحدة التحكم عن بعد (أوامر تعمل بالأشعة تحت الحمراء).

• يُرجى الرجوع إلى دليل المالك المرفق مع جهاز الإرسال HDBaseT لمعرفة كيفية توصيله مع الأجهزة الخارجية.

مثال على التوصيل

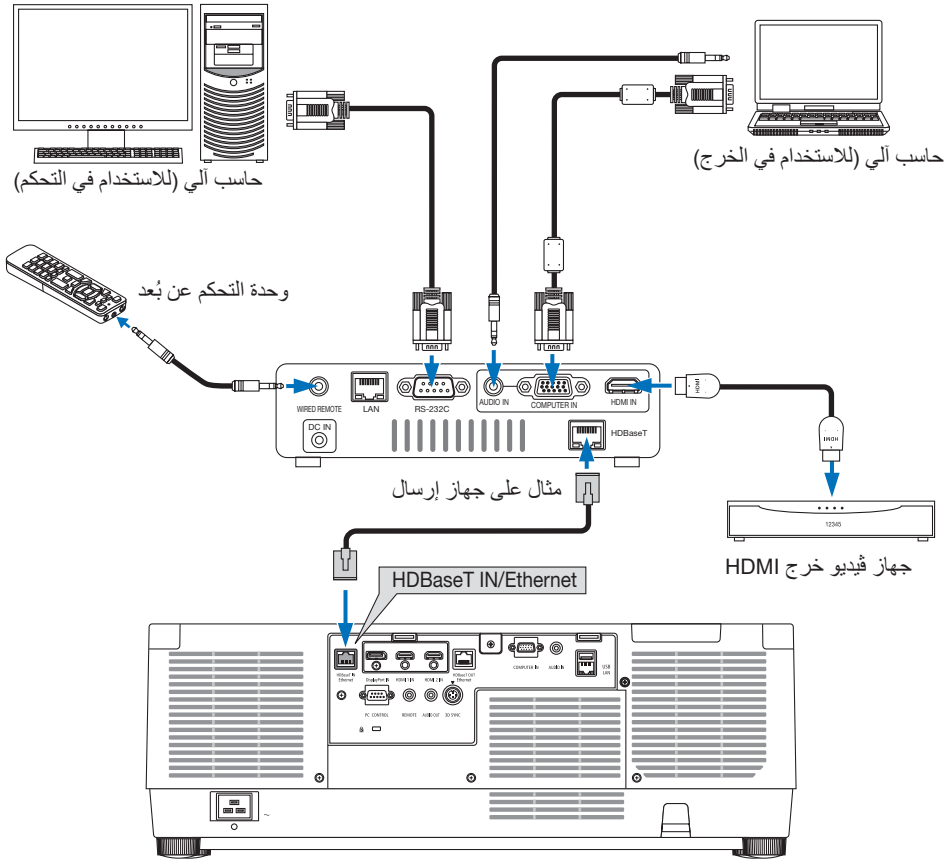

ملاحظة:

- يُرجى استخدام كبل مزدوج مجدول ومحمي (STP) من الفئة 5e أو أعلى لكبل LAN (متوفر بالأسواق).
- تبلغ أقصى مسافة إرسال عبر كبل LAN 100 م.
- يُرجى عدم استخدام أي أجهزة إرسال أخرى بين جهاز العرض وجهاز الإرسال. قد تتدهور جودة الصورة نتيجة لذلك.
- يظل عمل جهاز العرض هذا مع جميع أجهزة الإرسال التي تعمل بتقنية HDBaseT والمتوفرة بالأسواق أمرًا غير مؤكد.

6-4. توصيل العديد من أجهزة العرض

يتيح عرض صورة HDMI و DisplayPort و HDBaseT عدة أجهزة عرض بتوصيل منفذ Ethernet/HDBaseT IN ومنفذ Ethernet/HDBaseT OUT عن طريق كبل شبكة LAN. يمكن توصيل أجهزة العرض من نفس درجة الإضاءة حتى أربع وحدات.

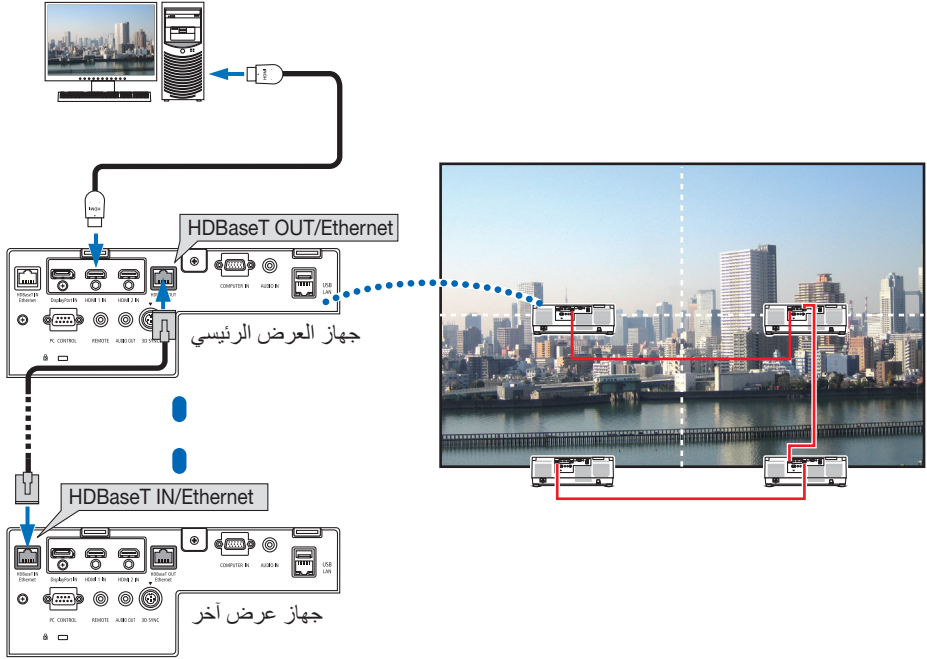

ملاحظة:

- عند توصيل إشارات HDMI، قم بتشغيل جهاز الفيديو الموجود على جانب الخرج واحتفظ به متصلًا قبل إدخال إشارات الفيديو إلى هذا الجهاز. علمًا بأنه روعي تزويد منفذ Ethernet/HDBaseT OUT لجهاز العرض بوظائف المكرر. وعندما يتم توصيل جهاز بمنفذ Ethernet/HDBaseT OUT، يتم تحديد دقة إشارة الخرج وفقًا للدقة التي يدعمها الجهاز المتصل.
- الإشارة الصادرة من طرفية COMPUTER IN لا تخرج من منفذ Ethernet/HDBaseT OUT بجهاز العرض هذا.
- يؤدي توصيل وفصل كابل LAN أو اختيار مصدر دخل آخر بجهاز العرض الثاني وأجهزة العرض اللاحقة إلى تعطيل وظيفة HDBaseT.
- ليس من المضمون أن يعمل جهاز العرض هذا بشكل صحيح عند توصيله بجهاز آخر ك شاشة على سبيل المثال.

5-6. التوصيل بشبكة اتصال محلية سلكية

يأتي جهاز العرض مزودًا بمنفذ LAN (RJ-45) مما يتيح إمكانية توصيل الجهاز بشبكة الاتصال المحلية (LAN) باستخدام كبل LAN. لعمل اتصال بشبكة LAN (شبكة اتصال محلية)، ينبغي لك ضبط شبكة الاتصال المحلية في قائمة جهاز العرض. اختر [إعداد] ← [إعدادات الشبكة] ← [شبكة سلكية محلية]. (← صفحة 143).

مثال على توصيل شبكة LAN سلكية

مثال على توصيل شبكة LAN

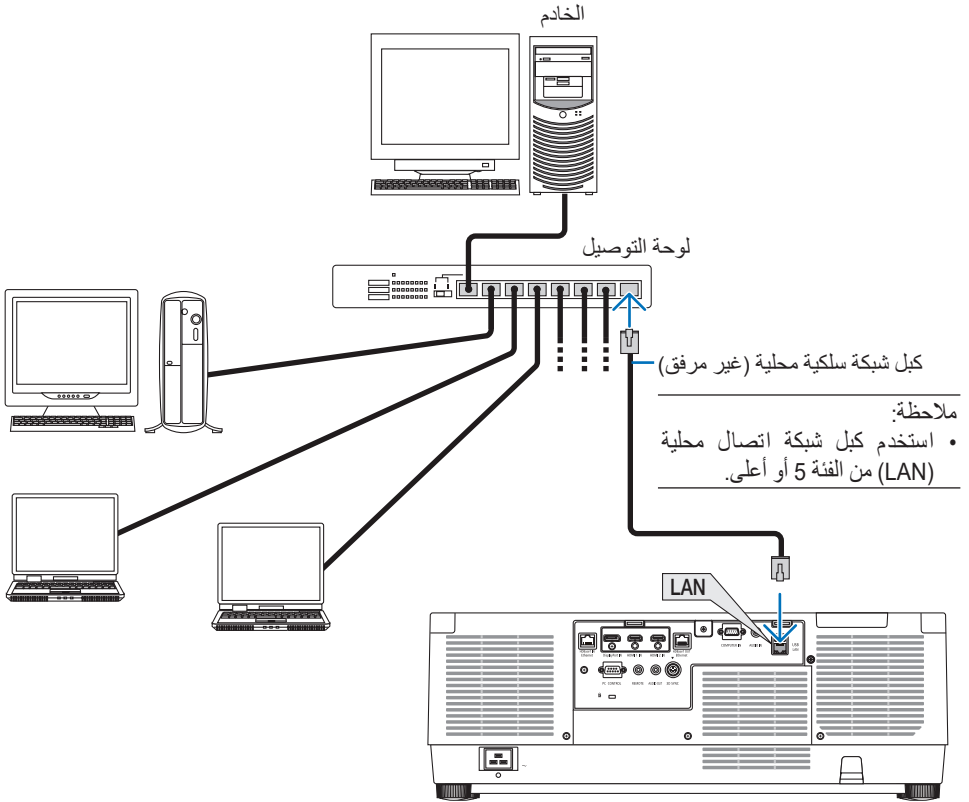



تحذير

- قم بإيقاف تشغيل جهاز العرض وفصله عن مأخذ التيار الكهربائي قبل التنظيف.
- يُرجى الامتناع عن استخدام رذاذ يحتوي على غاز قابل للاشتعال لإزالة الأتربة الملتصقة بالعدسة وحاوية الجهاز، إذ قد يسفر ذلك عن نشوب حرائق.

7-1. تنظيف العدسات

- أوقف تشغيل جهاز العرض قبل بدء التنظيف.
- يحتوي جهاز العرض على عدسة بلاستيكية. استخدم أحد منظفات العدسات البلاستيكية المتوفرة بالأسواق.
- لا تخدش أو تشوه سطح العدسة؛ إذ يسهل خدش العدسات البلاستيكية.
- تجنب مطلقاً استخدام الكحول أو منظف العدسات الزجاجية، حتى لا يؤدي ذلك إلى إتلاف سطح العدسة.

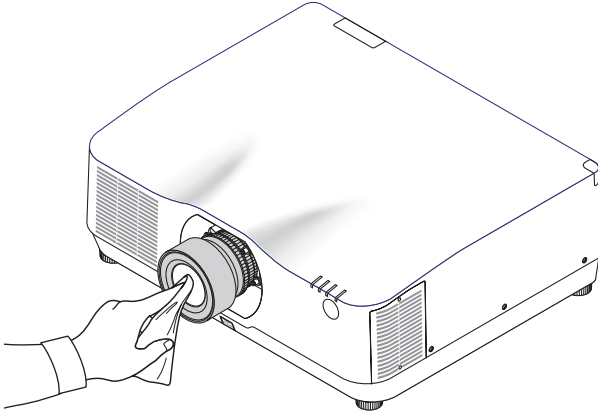

7-2. تنظيف الحاوية

- قم بإيقاف تشغيل جهاز العرض وفصله عن مأخذ التيار الكهربائي قبل التنظيف.
- استخدم قطعة قماش ناعمة لتنظيف الحاوية من الأتربة.
 - وإذا كانت الحاوية مليئة بالأتربة، فاستخدم سائل تنظيف مخفف.
 - يُحظر استخدام المطهرات أو المواد المذيبة كالكحول أو مرقق الدهان.
 - عند تنظيف فتحات التهوية أو مكبر الصوت باستخدام المكنسة، لا تُدخّل فرشاة المكنسة عنوة في فتحات حاوية الجهاز.

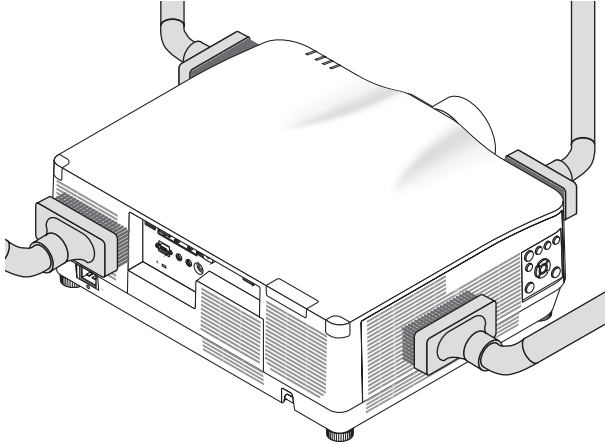

قم بإزالة الأتربة من فتحات التهوية.

- يؤدي انسداد فتحات التهوية إلى ارتفاع درجة الحرارة الداخلية لجهاز العرض، مما قد ينتج عنه خلل في التشغيل.
- تجنب خدش حاوية الجهاز بأصابعك أو بأي جسم صلب آخر.
- اتصل بالمورِّع الذي تتعامل معه لتنظيف الأجزاء الداخلية من جهاز العرض.

ملاحظة:

- لا تستخدم أية مواد مطايرة كالمبيدات الحشرية لتنظيف الحاوية أو العدسة أو الشاشة. ولا تجعل الجهاز عرضة للتلامس مع أية مادة مطاوية أو أحد مركبات الفينيل لفترة طويلة. وإلا سيتعرض طلاء الجهاز أو السطح الخارجي للتلف.

8. ملحق

8-1. مسافة العرض وحجم الشاشة

يمكن استخدام ثلاث عدسات منفصلة من نوع bayonet مع جهاز العرض هذا. يُرجى الاطلاع على المعلومات الواردة في هذه الصفحة واستخدام العدسة المناسبة لبيئة التركيب (مقاس الشاشة ومسافة العرض). اطلب من الوكيل تركيب وحدة العدسة أو فكها.

أنواع العدسات ومسافة العرض

NP43ZL/NP41ZL/NP40ZL/NP15ZL/NP14ZL/NP13ZL/NP12ZL/NP11FL

(الوحدة: بوصة)

اسم طراز العدسة								حجم الشاشة (بوصة)
NP43ZL	NP41ZL	NP40ZL	NP15ZL	NP14ZL	NP13ZL	NP12ZL	NP11FL	
—	—	—	—	—	74 - 36	37 - 28	—	30
—	—	—	—	—	99 - 48	50 - 38	26	40
254 - 129	127 - 54	46 - 33	—	—	124 - 61	64 - 48	33	50
303 - 154	153 - 66	56 - 40	354 - 231	236 - 146	149 - 74	77 - 59	40	60
403 - 204	204 - 88	75 - 53	475 - 310	317 - 196	200 - 99	103 - 79	53	80
503 - 254	256 - 110	94 - 67	596 - 389	397 - 246	250 - 124	129 - 99	67	100
602 - 303	307 - 133	113 - 81	716 - 469	477 - 296	300 - 149	155 - 119	81	120
752 - 378	384 - 166	142 - 101	897 - 588	598 - 372	376 - 187	194 - 149	101	150
1001 - 502	513 - 223	190 - 135	1199 - 786	799 - 497	502 - 250	259 - 199	—	200
1201 - 601	616 - 267	229 - 163	1440 - 945	959 - 598	602 - 301	312 - 239	—	240
1500 - 750	770 - 335	286 - 204	1802 - 1183	1200 - 748	754 - 377	390 - 300	—	300
1998 - 999	1028 - 447	382 - 272	2406 - 1580	1602 - 1000	1005 - 503	521 - 400	—	400
2497 - 1247	1285 - 559	478 - 340	3009 - 1977	2004 - 1251	1257 - 629	651 - 501	—	500

(الوحدة: م)

اسم طراز العدسة								حجم الشاشة (بوصة)
NP43ZL	NP41ZL	NP40ZL	NP15ZL	NP14ZL	NP13ZL	NP12ZL	NP11FL	
—	—	—	—	—	1,9 - 0,9	0,9 - 0,7	—	30
—	—	—	—	—	2,5 - 1,2	1,3 - 1,0	0,7	40
6,4 - 3,3	3,2 - 1,4	1,2 - 0,8	—	—	3,1 - 1,6	1,6 - 1,2	0,8	50
7,7 - 3,9	3,9 - 1,7	1,4 - 1,0	9,0 - 5,9	6,0 - 3,7	3,8 - 1,9	1,9 - 1,5	1,0	60
10,2 - 5,2	5,2 - 2,2	1,9 - 1,4	12,1 - 7,9	8,0 - 5,0	5,1 - 2,5	2,6 - 2,0	1,4	80
12,8 - 6,4	6,5 - 2,8	2,4 - 1,7	15,1 - 9,9	10,1 - 6,3	6,3 - 3,2	3,3 - 2,5	1,7	100
15,3 - 7,7	7,8 - 3,4	2,9 - 2,0	18,2 - 11,9	12,1 - 7,5	7,6 - 3,8	3,9 - 3,0	2,1	120
19,1 - 9,6	9,8 - 4,2	3,6 - 2,6	22,8 - 14,9	15,2 - 9,4	9,5 - 4,8	4,9 - 3,8	2,6	150
25,4 - 12,7	13,0 - 5,7	4,8 - 3,4	30,5 - 20,0	20,3 - 12,6	12,7 - 6,4	6,6 - 5,1	—	200
30,5 - 15,3	15,6 - 6,8	5,8 - 4,1	36,6 - 24,0	24,4 - 15,2	15,3 - 7,6	7,9 - 6,1	—	240
38,1 - 19,1	19,6 - 8,5	7,3 - 5,2	45,8 - 30,1	30,5 - 19,0	19,1 - 9,6	9,9 - 7,6	—	300
50,8 - 25,4	26,1 - 11,4	9,7 - 6,9	61,1 - 40,1	40,7 - 25,4	25,5 - 12,8	13,2 - 10,2	—	400
63,4 - 31,7	32,6 - 14,2	12,1 - 8,6	76,4 - 50,2	50,9 - 31,8	31,9 - 16,0	16,5 - 12,7	—	500

تلميح:

• حساب مسافة العرض من حجم الشاشة

- مسافة عرض العدسة NP11FL (بوصة/م) $H = 0.8 \times 27$ بوصة/0.7 م (الحد الأدنى) إلى 101 بوصة/2.6 م (الحد الأقصى)
- مسافة عرض العدسة NP12ZL (بوصة/م) $H = 1.2 \times H$ إلى $1.5 \times H$ إلى 30 بوصة/0.7 م (الحد الأدنى) إلى 636 بوصة/16.1 م (الحد الأقصى)
- مسافة عرض العدسة NP13ZL (بوصة/م) $H = 1.5 \times H$ إلى $3.0 \times H$ إلى 38 بوصة/0.9 م (الحد الأدنى) إلى 1272 بوصة/32.3 م (الحد الأقصى)
- مسافة عرض العدسة NP14ZL (بوصة/م) $H = 2.9 \times H$ إلى $4.7 \times H$ إلى 147 بوصة/3.7 م (الحد الأدنى) إلى 1992 بوصة/50.6 م (الحد الأقصى)
- مسافة عرض العدسة NP15ZL (بوصة/م) $H = 4.6 \times H$ إلى $7.1 \times H$ إلى 234 بوصة/5.9 م (الحد الأدنى) إلى 3010 بوصة/76.4 م (الحد الأقصى)
- مسافة عرض العدسة NP40ZL (بوصة/م) $H = 0.8 \times H$ إلى $1.1 \times H$ إلى 33 بوصة/0.8 م (الحد الأدنى) إلى 466 بوصة/11.8 م (الحد الأقصى)
- مسافة عرض العدسة NP41ZL (بوصة/م) $H = 1.3 \times H$ إلى $3.0 \times H$ إلى 55 بوصة/1.4 م (الحد الأدنى) إلى 1272 بوصة/32.3 م (الحد الأقصى)
- مسافة عرض العدسة NP43ZL (بوصة/م) $H = 3.0 \times H$ إلى $5.9 \times H$ إلى 127 بوصة/3.2 م (الحد الأدنى) إلى 2501 بوصة/63.5 م (الحد الأقصى)

يشير حرف "H" (أفقي) إلى عرض الشاشة.

* تتفاوت الأرقام في النسب المئوية في الجدول السابق نظرًا لطبيعة الحساب التقريبية.

مثال: مسافة العرض عند العرض على شاشة حجمها 150 بوصة باستخدام العدسة NP41ZL:

بناءً على جدول "حجم الشاشة (للأغراض المرجعية)" (← صفحة 174)، H (عرض الشاشة) = 127 بوصة/323.1 سم.
تكون مسافة العرض 127 بوصة/323.1 سم $\times 1.3$ إلى 127 بوصة/323.1 سم $\times 3.0 = 165$ بوصة/420.0 سم إلى 381 بوصة/969.3 سم (بسبب عدسة الزووم).

نطاق العرض للعدسات المختلفة

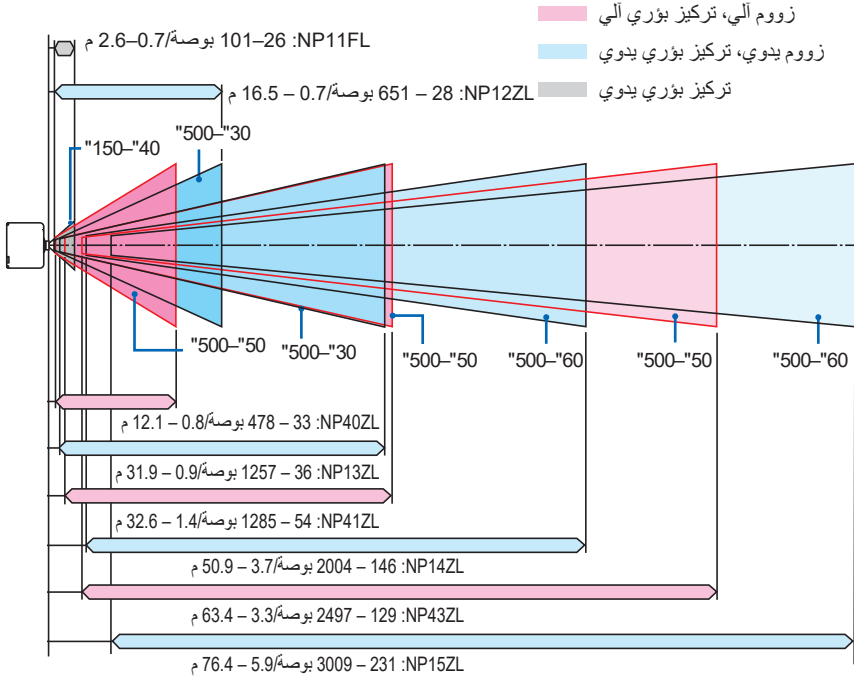

NP44ML

- تُظهر مسافة الإسقاط المسافة بين مركز نافذة عرض وحدة العدسة ومقدمة الشاشة.
- إذا كان هناك جدار تحت الجزء السفلي من الشاشة، اترك مسافة 0.2 م/8 بوصة أو أكثر من مسافة L1 لتركيب جهاز العرض.

(الوحدة: بوصة)

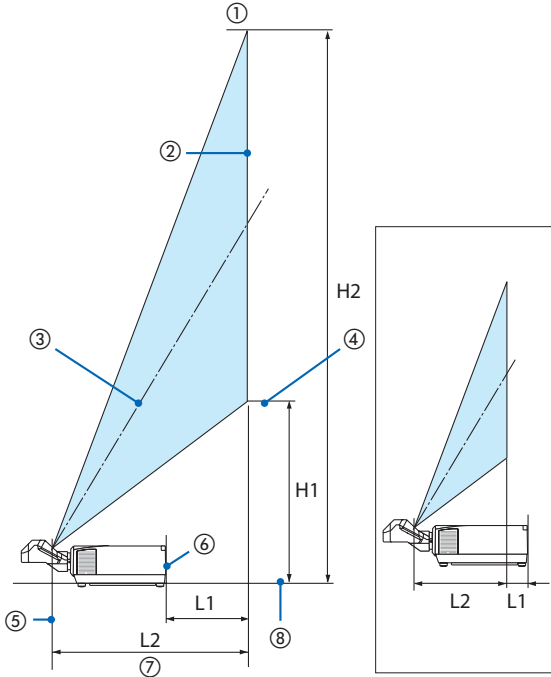

H2	H1	L2	L1	حجم الشاشة (بوصة)
63	21	22	-2	80
78	25	27	3	100
92	28	33	9	120
114	34	42	18	150
135	40	50	26	180
149	43	56	32	200
178	51	68	44	240
199	56	76	52	270
221	62	85	61	300
257	71	99	75	350
292	80	114	90	400

(الوحدة: م)

H2	H1	L2	L1	حجم الشاشة (بوصة)
1,61	0,53	0,55	-0,06	80
1,98	0,63	0,70	0,08	100
2,34	0,72	0,84	0,23	120
2,88	0,86	1,06	0,45	150
3,43	1,01	1,28	0,67	180
3,79	1,10	1,43	0,81	200
4,52	1,29	1,72	1,11	240
5,07	1,43	1,94	1,33	270
5,61	1,57	2,16	1,54	300
6,65	1,81	2,52	1,91	350
7,43	2,04	2,89	2,28	400

(عندما يكون L1 قيمة سالبة)

- ① قمة الشاشة
- ② مقدمة الشاشة
- ③ مركز الشاشة
- ④ أسفل الشاشة
- ⑤ مركز وحدة العدسة بنافذة العرض
- ⑥ الجانب الخلفي لجهاز العرض
- ⑦ مسافة العرض
- ⑧ الجانب السفلي لجهاز العرض

تلميح:

- حساب مسافة العرض من حجم الشاشة

$$H = 0.32 \times 0.6 \text{ م (الحد الأدنى) إلى } 109 \text{ بوصة/م (الحد الأقصى)}$$
 مسافة عرض العدسة NP44ML (م)
 يشير حرف "H" (أفقي) إلى عرض الشاشة.

* تفاوت الأرقام في النسب المنوية في الجدول السابق نظرًا لطبيعة الحساب التقريبية.

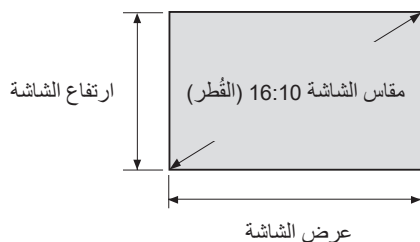

ارتفاع الشاشة		عرض الشاشة		المقاس (بوصة)
(سم)	(بوصة)	(سم)	(بوصة)	
40,4	15,9	64,6	25,4	30
53,8	21,2	86,2	33,9	40
67,3	26,5	107,7	42,4	50
80,8	31,8	129,2	50,9	60
107,7	42,4	172,3	67,8	80
134,6	53,0	215,4	84,8	100
161,5	63,6	258,5	101,8	120
201,9	79,5	323,1	127,2	150
269,2	106,0	430,8	169,6	200
323,1	127,2	516,9	203,5	240
403,9	159,0	646,2	254,4	300
538,5	212,0	861,6	339,2	400
673,1	265,0	1077,0	424,0	500

8. ملحق

نطاق إزاحة العدسة

يأتي جهاز العرض هذا مزودًا بوظيفة إزاحة العدسة لضبط موضع الصورة المعروضة من خلال الأزرار. ويمكن إزاحة العدسة في حدود النطاق الموضح أدناه.

شرح الرموز: يشير حرف V إلى الوضع العمودي (ارتفاع الصورة المعروضة)، بينما يشير حرف H إلى الوضع الأفقي (عرض الصورة المعروضة).

العرض المكتبي/الأمامي

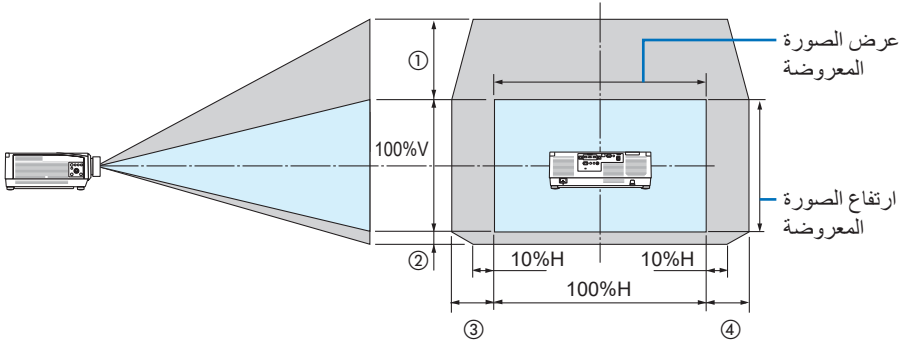

جهاز العرض المثبت بالسقف/الأمامي

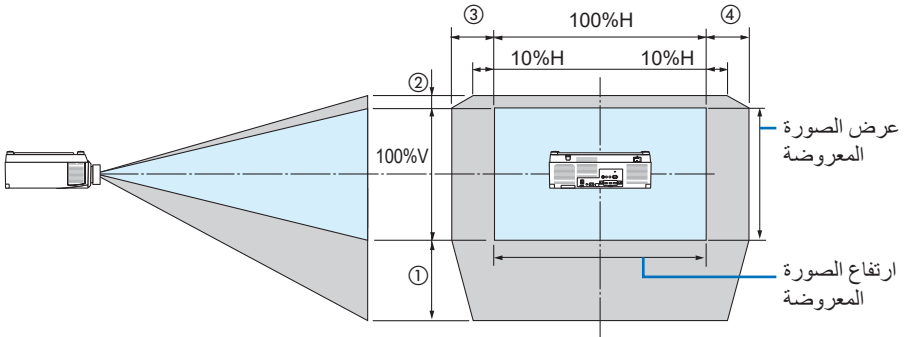

وحدة العدسة							الرقم في الشكل
NP43ZL	NP41ZL	NP40ZL	NP15ZL	NP14ZL	NP13ZL	NP12ZL	
50%V	50%V	50%V	50%V	50%V	50%V	50%V	①
10%V	10%V	10%V	10%V	10%V	10%V	10%V	②
20%H	20%H	20%H	30%H	30%H	* 30%H	30%H	③
20%H	20%H	20%H	30%H	30%H	* 30%H	30%H	④

* أقصى مدى قابل للتعديل لإزاحة العدسة (H) هو 15%H عند استخدام عدسة NP13ZL على شاشة بحجم 150 بوصة أو أكبر.

8. ملحق

مثال: عند العرض على شاشة حجمها 150 بوصة باستخدام العدسة NP40ZL:
بناءً على "جدول أحجام وأبعاد الشاشات" (← صفحة 174)، H (عرض الشاشة) = 323.1 سم و V (ارتفاع الشاشة) = 201.9 سم

نطاق التعديل في الاتجاه العمودي: يمكن تحريك الصورة المعروضة لأعلى بمقدار 0.50×201.9 سم \approx 111 سم، ولأسفل بمقدار 0.1×201.9 سم \approx 20 سم (عندما تكون العدسة في موضع المنتصف).

نطاق التعديل في الاتجاه الأفقي: يمكن تحريك الصورة المعروضة إلى اليسار بمقدار 0.20×323.1 سم \approx 65 سم، وهذا ينطبق على الاتجاه الأيمن مما يعني حوالي 65 سم.

* يحتوي الأرقام المحسوبة بالشكل على هامش خطأ بنسبة قليلة لأن صيغة الحساب تقريبية.

ملاحظة:

- استخدم العدسة NP11FL في الموضع الأصلي. إذا لزم الأمر، اضبط موضع الصورة المعروضة بدقة باستخدام وظيفة إزاحة العدسة.
- يجب تركيب العدسة NP44ML على جهاز العرض باستخدام مجموعة الدعم المباعَة على حدة (NP02LK). قم بحلّ مسامير قوس الدعم، عندئذ يمكنك تعديل إزاحة العدسة بدقة. اطلب من الوكيل الذي تتعامل معه تركيب مجموعة الدعم وتعديلها.

HDMI/HDBaseT

معدل التحديث (هرتز)	نسبة العرض إلى الارتفاع	الدقة (النقاط)	الإشارة
iMac/85/75/72/60	3 : 4	480 × 640	VGA
iMac/85/75/72/60/56	3 : 4	600 × 800	SVGA
iMac/85/75/70/60	3 : 4	768 × 1024	XGA
60	9 : 16	720 × 1280	HD
60	9 : 15	768 × 1280	WXGA
60	10 : 16	800 × 1280	
60	3 : 4	960 × 1280	
60	4 : 5	1024 × 1280	SXGA
60	9 : 16	768 × 1360	FWXGA
60	9 : 16	768 × 1366	
60	3 : 4	1050 × 1400	SXGA+
60	10 : 16	900 × 1440	WXGA+
60	9 : 16	900 × 1600	WXGA++
60	10 : 16	1050 × 1680	WSXGA+
60	3 : 4	1* 1200 × 1600	UXGA
60	9 : 16	1* 1080 × 1920	Full HD
60 (تقليل الفراغ)	10 : 16	1* 1200 × 1920	WUXGA
60	9 : 17	1080 × 2048	2K
60	9 : 16	1440 × 2560	WQHD
			27 بوصة iMac
60 (تقليل الفراغ)	10 : 16	1600 × 2560	WQXGA
2*60/2*50/30/25/24	9 : 16	2160 × 3840	4K
2*60/2*50/30/25/24	9 : 17	2160 × 4096	
2*60/2*50/30/25/24	9 : 16	1* 1080 × 1920	HDTV (1080p)
60/50/48	9 : 16	1* 1080 × 1920	HDTV (1080i)
60/50	9 : 16	720 × 1280	HDTV (720p)
60	16:9 / 4:3	480 × 1440/720	SDTV (480p)
50	16:9 / 4:3	576 × 1440/720	SDTV (576p)
60	16:9 / 4:3	480 × 1440	SDTV (480i)
50	16:9 / 4:3	576 × 1440	SDTV (576i)

معدل التحديث (هرتز)	نسبة العرض إلى الارتفاع	الدقة (النقاط)	الإشارة
60	3 : 4	480 × 640	VGA
60	3 : 4	600 × 800	SVGA
60	3 : 4	768 × 1024	XGA
60	9 : 16	720 × 1280	HD
60	9 : 15	768 × 1280	WXGA
60	10 : 16	800 × 1280	
60	3 : 4	960 × 1280	Quad-VGA
60	4 : 5	1024 × 1280	SXGA
60	9 : 16	768 × 1360	FWXGA
60	9 : 16	768 × 1366	
60	3 : 4	1050 × 1400	SXGA+
60	10 : 16	900 × 1440	WXGA+
60	9 : 16	900 × 1600	WXGA++
60	10 : 16	1050 × 1680	WSXGA+
60	3 : 4	^{1*} 1200 × 1600	UXGA
60	9 : 16	^{1*} 1080 × 1920	Full HD
60 (تقليل الفراغ)	10 : 16	^{1*} 1200 × 1920	WUXGA
60	9 : 17	1080 × 2048	2K
60	9 : 16	1440 × 2560	WQHD
60 (تقليل الفراغ)	10 : 16	1600 × 2560	WQXGA
60/50/30/25/24	9 : 16	2160 × 3840	4K
60/50/30/25/24	9 : 17	2160 × 4096	
60/50/30/25/24	9 : 16	1080 × 1920	HDTV (1080p)
60/50	9 : 16	720 × 1280	HDTV (720p)
60	16:9 / 4:3	480 × 1440/720	SDTV (480i/p)
50	16:9 / 4:3	576 × 1440/720	SDTV (576i/p)

معدل التحديث (هرتز)	نسبة العرض إلى الارتفاع	الدقة (النقاط)	الإشارة
iMac/85/75/72/60	3 : 4	480 × 640	VGA
iMac/85/75/72/60/56	3 : 4	600 × 800	SVGA
iMac/85/75/70/60	3 : 4	768 × 1024	XGA
75	3 : 4	864 × 1152	XGA+
60	9 : 16	720 × 1280	HD
85/75/60	9 : 15	768 × 1280	WXGA
85/75/60	10 : 16	800 × 1280	
85/60	3 : 4	960 × 1280	Quad-VGA
85/75/60	4 : 5	1024 × 1280	SXGA
60	9 : 16	768 × 1360	FWXGA
60	9 : 16	768 × 1366	
75/60	3 : 4	1050 × 1400	SXGA+
85/75/60	10 : 16	900 × 1440	WXGA+
60	9 : 16	900 × 1600	WXGA++
60	3 : 4	^{1*} 1200 × 1600	UXGA
60	10 : 16	1050 × 1680	WSXGA+
60	9 : 16	^{1*} 1080 × 1920	Fill HD
60 (تقليل الفراغ)	10 : 16	^{1*} 1200 × 1920	WUXGA
60	9 : 17	1080 × 2048	2K
60	9 : 16	^{1*} 1080 × 1920	Full HD
67	3 : 4	480 × 640	بوصة 13 MAC
75	3 : 4	624 × 832	بوصة 16 MAC
75	3 : 4	768 × 1024	بوصة 19 MAC
75	3 : 4	870 × 1152	بوصة 21 MAC
65	4 : 5	1024 × 1280	بوصة 23 MAC

مركب تناظري

معدل التحديث (هرتز)	نسبة العرض إلى الارتفاع	الدقة (النقاط)	الإشارة
60/50	9 : 16	1080 × 1920	HDTV (1080p)
60/50/48	9 : 16	1080 × 1920	HDTV (1080i)
60/50	9 : 16	720 × 1280	HDTV (720p)
60	16:9 / 4:3	480 × 720	SDTV (480p)
50	16:9 / 4:3	576 × 720	SDTV (576p)
60	16:9 / 4:3	480 × 720	SDTV (480i)
50	16:9 / 4:3	576 × 720	SDTV (576i)

تنسيق ثلاثي الأبعاد	معدل التحديث (هرتز)	نسبة العرض إلى الارتفاع	دقة الإشارة (النقاط)
تعبئة الإطارات	24/23,98	9 : 16	1080p × 1920
تجانب (نصفي)			
أعلى وأسفل			
تجانب (نصفي)	25		
أعلى وأسفل			
تعبئة الإطارات	30/29,97		
تجانب (نصفي)			
أعلى وأسفل			
تجانب (نصفي)	50		
أعلى وأسفل			
تجانب (نصفي)	60/59,94		
أعلى وأسفل			
تجانب (نصفي)	50	1080i × 1920	
أعلى وأسفل			
تجانب (نصفي)	60/59,94		
أعلى وأسفل			
تعبئة الإطارات	24/23,98		
تجانب (نصفي)			
أعلى وأسفل		720p × 1280	
تجانب (نصفي)	25		
أعلى وأسفل			
تعبئة الإطارات	30/29,97		
تجانب (نصفي)			
أعلى وأسفل			
تعبئة الإطارات	50		
تجانب (نصفي)			
أعلى وأسفل			
تعبئة الإطارات	60/59,94		
تجانب (نصفي)			
أعلى وأسفل			

تنسيق ثلاثي الأبعاد	معدل التحديث (هرتز)	نسبة العرض إلى الارتفاع	دقة الإشارة (النقاط)
تعبئة الإطارات	24/23,98	9 : 16	1080p × 1920
تجانب (نصفي)	25		
أعلى وأسفل			
تجانب (نصفي)	30/29,97		
أعلى وأسفل			
تعبئة الإطارات	50		
تجانب (نصفي)			
أعلى وأسفل	60/59,94		
تجانب (نصفي)			
أعلى وأسفل	720p × 1280		
تعبئة الإطارات			24/23,98
تجانب (نصفي)			
أعلى وأسفل			25
تجانب (نصفي)			
أعلى وأسفل			30/29,97
تعبئة الإطارات			
تجانب (نصفي)		50	
أعلى وأسفل			
تعبئة الإطارات	60/59,94		
تجانب (نصفي)			
أعلى وأسفل			

1* الوضوحية الأصلية

2* HDBaseT لا يدعم هذه الإشارة.

- تتم معالجة الإشارات التي تتجاوز حد دقة جهاز العرض بواسطة برنامج Advanced AccuBlend.
- عند استخدام برنامج Advanced AccuBlend، قد لا ينتظم مقاس الحروف والخطوط المستقيمة المتوازية كما قد يحدث تشوه في الألوان.
- عند شحن جهاز العرض، يتم ضبط الجهاز على إشارات ذات مستويات دقة وترددات عرض قياسية؛ غير أن الحاجة قد تستدعي ضبط إعدادات الجهاز تبعاً لنوع الحاسب الآلي.

PA804UL-W/PA804UL-B	PA1004UL-W/PA1004UL-B	اسم الطراز	
طريقة عرض بثلاثة ألوان رئيسية وغالق البلور السائل			
الطريقة			
مواصفات الأجزاء الأساسية			
0.76 بوصة (مع مصفوفة عدسات صغيرة) × 3 (نسبة العرض إلى الارتفاع: 16:10)	الحجم	لوحة بلورية سائلة	
2,304,000 (نقطة × 1200 خط)	يكسل (1*)		
راجع مواصفات العدسة الاختيارية (← صفحة 185)			
عدسات العرض			
مصدر الضوء			
دايود ليزر			
الأجهزة البصرية			
Integrator, Dichroic Mirror, XDP			
		مرجعية نمط الإضاءة	خرج الضوء (2*) (3*)
7500 لومن	9000 لومن	عادي	
8200 لومن	10000 لومن	زيادة	
يُرجى الرجوع إلى موضوع "مسافة العرض وحجم الشاشة" (← 171 صفحة)		مقاس الشاشة (مسافة العرض)	
معالجة الألوان بقدرة 10 بت (1.07 مليار لون تقريباً)			
تتناظر: من 15 و 24 إلى 100 كيلوهرتز (24 كيلوهرتز أو أكبر مع مداخل RGB)، متوافق مع معايير VESA.		أفقي	إعادة إخراج الألوان تردد المسح
رقمي: 15 و 24 إلى 153 كيلوهرتز، متوافق مع معايير VESA			
تتناظر: 48 و 50 إلى 85 هرتز و 100 و 120 هرتز، متوافق مع معايير VESA		عمودي	
رقمي: 24 و 25 و 30 و 48 هرتز و 50 إلى 85 هرتز و 100 و 120 هرتز، متوافق مع معايير VESA			
وظائف الضبط الأساسية			
الزوم والتركيز البؤري وإزاحة العدسات (ارجع إلى مواصفات عدسة الخيارات ← صفحة 185) وتبديل إشارات الدخل (HDMI2/HDMI1/DisplayPort/حاسب/الي/HDBaseT) والضبط التلقائي للصورة وتكبير الصورة وضبط موضع الصورة والكم (لكل من الفيديو والصوت) والتشغيل/الاستعداد والعرض على الشاشة/الاختيار، وما إلى ذلك.			
WUXGA تناظري: (1200 × 1920) مع تردد الساعة من خلال برنامج Advanced AccuBlend Pixel: أقل من 165 ميغاهرتز		الحد الأقصى لثقة العرض (أفقي × عمودي)	
Quad HD رقمي: (2160 × 4096) مع تردد الساعة من خلال برنامج Advanced AccuBlend Pixel: أقل من 600 ميغاهرتز (HDBaseT: 300 ميغاهرتز)			
إشارات الدخل			
RGB: 75/0.7Vp-p أوم		R,G,B,H,V	
Y: 75/1.0Vp-p أوم (بتزامن قطبي سلبي)			
Cb, Cr (Pb, Pr): 75/0.7Vp-p أوم			
تزامن H/V: 4.0Vp-p/TTL			
التزامن المؤلف: 4.0Vp-p/TTL			
تزامن مع الإشارة الخضراء: 75/1.0Vp-p أوم (مع التزامن)			
Y: 75/1.0Vp-p أوم (مع التزامن)		مركب	
Cb, Cr (Pb, Pr): 75/0.7Vp-p أوم			
DTV: 480i, 480p, 720p, 1080i, 1080p (60 هرتز)			
576i, 576p, 720p, 1080i (50 هرتز)			
DVD: الإشارة التدريجية (60/50 هرتز)			
0.5 فولت جذر متوسط مربع/22 كيلو أوم أو أكبر		الصوت	

8. ملحق

PA804UL-W/PA804UL-B	PA1004UL-W/PA1004UL-B	اسم الطراز
منافذ توصيل الدخل/الخروج		
عدد 1 Mini D-Sub مزود بـ 15 سنًا	دخول الفيديو	حاسب آلي/فيديو
عدد 1 مقبس ستريو صغير	دخول الصوت	مركب
عدد 1 مقبس صغير ستريو (مشارك لجميع الإشارات)	خروج الصوت	
عدد 2 منفذ توصيل HDMI® من النوع A 100BASE-TX، RJ-45 × 1 الألوان العميقة (عمق الألوان): متوافق مع 12/10/8 بت قياس الألوان: RGB، YCbCr444، YCbCr422، YCbCr420، REC601، REC709، REC2020 يدعم LipSync، HDCP (4*)، و 4K HDR، والعرض ثلاثي الأبعاد	دخول الفيديو	HDMI
HDMI: تردد المعاينة – 48/44.1/32 كيلوهرتز، المعاينة بالبت – 24/20/16 بت	دخول الصوت	
الألوان العميقة (عمق الألوان): يدعم 12/10/8 بت قياس الألوان: يدعم RGB، YCbCr444، YCbCr422، YCbCr420، REC601، REC709، REC2020 يدعم LipSync، HDCP (4*)، عرض ثلاثي الأبعاد، HDR	دخول الفيديو	Ethernet/HDBaseT
100BASE-TX، RJ-45x1 الألوان العميقة (عمق الألوان): يدعم 12/10/8 بت قياس الألوان: يدعم RGB، YCbCr444، YCbCr422، YCbCr420، REC601، REC709، يدعم LipSync، HDCP (4*)، 3D	خروج الفيديو	
تردد المعاينة: 48/44.1/32 كيلوهرتز المعاينة بالبت: 24/20/16 بت	دخول الصوت	
تردد المعاينة: 48/44.1/32 كيلوهرتز المعاينة بالبت: 24/20/16 بت	خروج الصوت	
DisplayPort × 1 معدل التحديث: 5.4 جيجابايت/2.7 جيجابايت/1.62 جيجابايت عدد المسارات: مسار واحد/مساران/4 مسارات عمق الألوان: 8 بت، 10 بت، 12 بت قياس الألوان: RGB، YCbCr444، YCbCr422، YCbCr420، REC601، REC709، متوافق مع HDCP (4*)	دخول الفيديو	DisplayPort
DisplayPort: تردد المعاينة – 48/44.1/32 كيلوهرتز، المعاينة بالبت – 24/20/16 بت	دخول الصوت	
عدد 1 منفذ D-Sub مزود بـ 9 سنون	طرف توصيل التحكم عبر الحاسب الآلي	
عدد 1 منفذ USB من النوع A	منفذ USB	
عدد 1 RJ-45، يدعم 100BASE-TX/10BASE-T	منفذ Ethernet/LAN/HDBaseT	
عدد 1 مقبس ستريو صغير	طرف توصيل وحدة التحكم عن بُعد	
5 فولت / 10 مللي أمبير، خرج الإشارة المتزامنة مخصص للاستخدام ثلاثي الأبعاد	3D SYNC طرفية الخرج	
درجة حرارة التشغيل: من 41 إلى 104 درجة فهرنهايت (من 5 إلى 40 درجة مئوية) رطوبة التشغيل: 20 إلى 80% (بدون تكاثف)	بيئة الاستخدام (5)	
درجة حرارة التخزين: من 14 إلى 122 درجة فهرنهايت (-10 إلى 50 درجة مئوية) رطوبة التخزين: 20 إلى 80% (بدون تكاثف)		
ارتفاع التشغيل: 0 إلى 3650 م/12000 قدم (1700 إلى 3650 م/5500 إلى 12000 قدم: اضبط [نمط المروحة] على [ارتفاع عال]).		
240-100 فولت تيار متردد، 60/50 هرتز	وحدة الإمداد بالطاقة	

8. ملحق

PA804UL-W/PA804UL-B	PA1004UL-W/PA1004UL-B	اسم الطراز	
675 وات (100-130 فولت تيار متردد)	845 وات (100-130 فولت تيار متردد)	زيادة	مرجعية نمط الإضاءة
655 وات (200-240 فولت تيار متردد)	810 وات (200-240 فولت تيار متردد)	عادي	
635 وات (100-130 فولت تيار متردد)	750 وات (100-130 فولت تيار متردد)	ECO1	الاستعداد
615 وات (200-240 فولت تيار متردد)	725 وات (200-240 فولت تيار متردد)		
515 وات (100-130 فولت تيار متردد)	610 وات (100-130 فولت تيار متردد)	ECO2	تم تمكين الشبكة تم تعطيل الشبكة
505 وات (200-240 فولت تيار متردد)	590 وات (200-240 فولت تيار متردد)		
360 وات (100-130 فولت تيار متردد)	405 وات (100-130 فولت تيار متردد)	تيار الدخل المقدر	
350 وات (200-240 فولت تيار متردد)	395 وات (200-240 فولت تيار متردد)		
0.8 وات (200-240 فولت تيار متردد)	0.22 وات (100-130 فولت تيار متردد)	مواصفات كبل الطاقة	
0.28 وات (200-240 فولت تيار متردد)	0.22 وات (100-130 فولت تيار متردد)		
8.6 أمبير (100-130 فولت تيار متردد)	10.5 أمبير (100-130 فولت تيار متردد)	الأبعاد الخارجية (العرض × الارتفاع × العمق)	
3.8 أمبير (200-240 فولت تيار متردد)	4.6 أمبير (200-240 فولت تيار متردد)		
15 أمبير أو أعلى		الوزن	
23.6 بوصة (عرض) × 8.2 بوصة (ارتفاع) × 19.3 بوصة (عمق) (بدون الأجزاء البارزة)			
23.6 بوصة (عرض) × 8.5 بوصة (ارتفاع) × 19.3 بوصة (عمق) (بما في ذلك الأجزاء البارزة)		الوزن	
53.1 رطل/كجم (بدون العدسة)			

1* تصل نسبة وحدات البكسل الفعالة إلى أكثر من 99.99%.

2* هذه هي قيمة خرج الضوء (باللومن) عند تركيب وحدة العدسة، NP41ZL، عند ضبط وضع [ضبط مسبق] على [عالية-درجة سطوع]. تتراجع قيم خرج الضوء تبعاً لإعداد [مرجعية نمط الإضاءة]. إذا تم ضبط الوضع [ضبط مسبق] على أي وضع آخر، فستتخفض قيمة خرج الضوء قليلاً.

3* متوافق مع المواصفة 2012-ISO21118

4* إذا لم تتمكن من مشاهدة المادة عبر منفذ دخل HDM؛ فهذا لا يعني بالضرورة أن جهاز العرض لا يعمل على النحو الصحيح. قد يؤدي استخدام خاصية HDCP إلى التعرض إلى حالات يكون المحتوى فيها محمي عبر هذه الخاصية؛ وبالتالي لا يتم عرض المحتوى حسب قرار/نية مطبقي نظام HDCP (شركة Digital Content Protection, LLC).

الفيديو: HDR، الألوان الداكنة؛ 12/10/8-بت، Lip Sync.

الصوت: LPCM، حتى 2 بوصة، المعدل البسيط 48/44.1/32 كيلو هرتز، عينة البت 24/20/16 بت

HDMI: يدعم 1.4/HDCP 2.2

DisplayPort: يدعم HDCP 1.3

HDBaseT: يدعم 1.4/HDCP 2.2

5* يتم ضبط "نمط ECO الإيجابي" اعتماداً على درجة حرارة بيئة التشغيل وعلى إعدادات [مرجعية نمط الإضاءة]، عندئذ ينتقل جهاز العرض إلى "نمط ECO الإيجابي". (← صفحة 43)

• لمزيد من المعلومات، تفضل بزيارة:

الولايات المتحدة الأمريكية: <https://www.sharpnecdisplays.us>

أوروبا: <https://www.sharpnecdisplays.eu>

باقي دول العالم: <https://www.sharp-nec-displays.com/global/>

للحصول على معلومات عن الملحقات الاختيارية، تفضل بزيارة موقعنا الإلكتروني أو الاطلاع على الكتيب.

المواصفات عرضة للتغيير دون إخطار.

عدسة اختيارية (تباع بشكل منفصل)

تركيز بوري يدوي	NP11FL
(نسبة الإسقاط 1 : 0.81 ، F2.3 ، f=13.2 مم)	
إزاحة عدسة آلية، زوم يدوي، تركيز بوري يدوي	NP12ZL
(نسبة الإسقاط 1.16 - 1.52 : 1 ، F2.20 - 2.69 ، f=19.4 - 25.3 مم)	
إزاحة عدسة آلية، زوم يدوي، تركيز بوري يدوي	NP13ZL
(نسبة الإسقاط 1.46 - 2.95 : 1 ، F1.70 - 2.37 ، f=24.4 - 48.6 مم)	
إزاحة عدسة آلية، زوم يدوي، تركيز بوري يدوي	NP14ZL
(نسبة الإسقاط 2.90 - 4.68 : 1 ، F2.20 - 2.64 ، f=48.5 - 77.6 مم)	
إزاحة عدسة آلية، زوم يدوي، تركيز بوري يدوي	NP15ZL
(نسبة الإسقاط 4.59 - 7.02 : 1 ، F2.20 - 2.70 ، f=76.6 - 116.5 مم)	
إزاحة عدسة آلية، زوم آلي، تركيز بوري آلي	NP40ZL
(نسبة الإسقاط 0.79 - 1.11 : 1 ، F2.0 - 2.5 ، f=13.3 - 18.6 مم)	
إزاحة عدسة آلية، زوم آلي، تركيز بوري آلي	NP41ZL
(نسبة الإسقاط 1.30 - 3.02 : 1 ، F1.7 - 2.0 ، f=21.8 - 49.8 مم)	
إزاحة عدسة آلية، زوم آلي، تركيز بوري آلي	NP43ZL
(نسبة الإسقاط 2.99 - 5.93 : 1 ، F2.2 - 2.6 ، f=49.7 - 99.8 مم)	
إزاحة عدسة آلية، تركيز بوري آلي	NP44ML
(نسبة الإسقاط 0.32 : 1 ، F2.0 ، f=6.27 مم)	

ملاحظة:

- نسبة الإسقاط المذكورة أعلاه هي المستخدمة للعرض على شاشة مقاس 100 بوصة.
- استخدم العدسة NP11FL في الموضع الأصلي. إذا لزم الأمر، اضبط موضع الصورة المعروضة بدقة باستخدام وظيفة إزاحة العدسة.
- قم بتركيب العدسة NP44ML بجهاز العرض باستخدام مجموعة الدعم المباع على حدة (NP02LK). قم بحل مسامير قوس الدعم، عندئذ يمكنك تعديل إزاحة العدسة بدقة.
- اطلب من الوكيل الذي تتعامل معه تركيب وحدة العدسة ومجموعة الدعم وتعديلها.

8-4. أبعاد الحاوية
الوحدة: مم (بوصة)

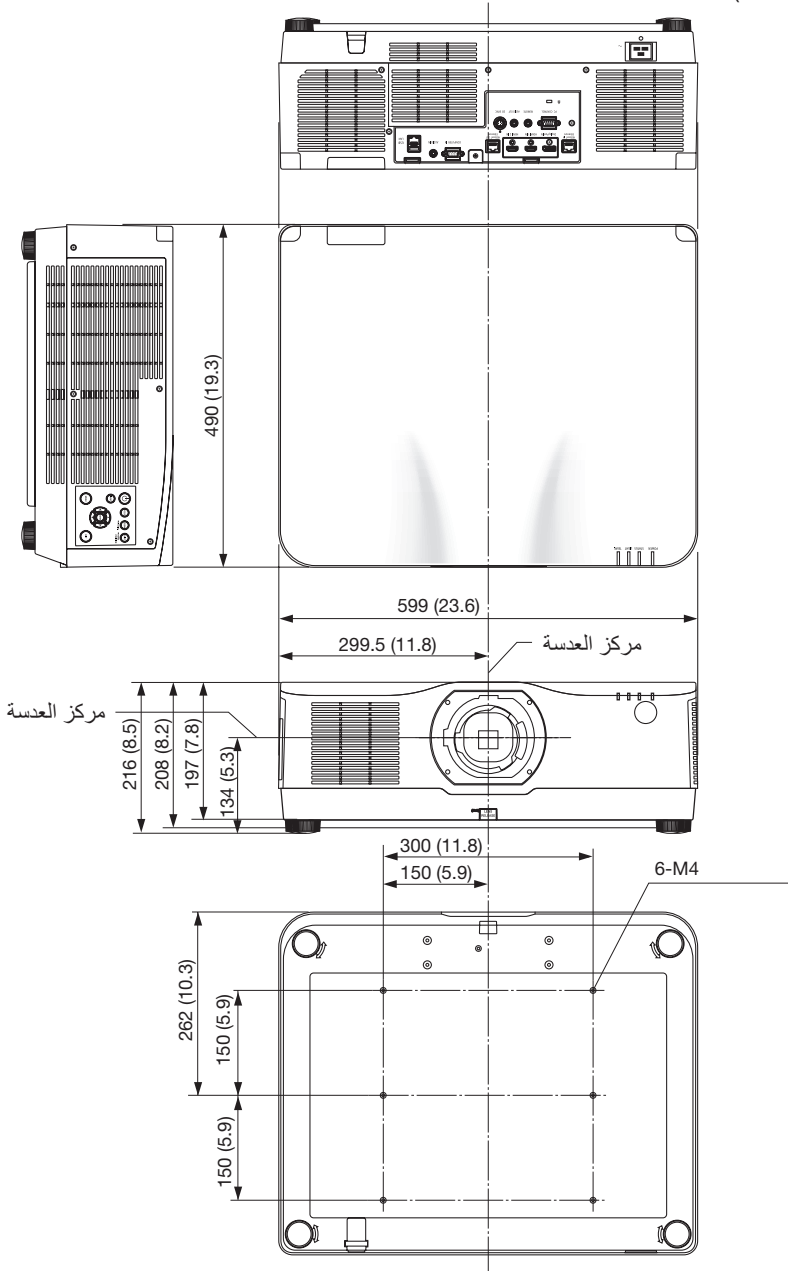

8-5. توزيعات السنون وأسماء الإشارات الخاصة بمنافذ التوصيل الرئيسية

منفذ توصيل دخل COMPUTER IN/دخول مكون (منفذ D-Sub صغير مزود بـ 15 سنًا)

التوصيل ومستوى الإشارة لكل سن

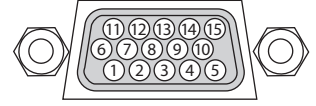

مستوى الإشارة

إشارة الفيديو: 0.7Vp-p (تناظري)
إشارة التزامن: مستوى TTL

إشارة YCbCr	إشارة RGB (تناظري)	رقم السن
Cr	أحمر	1
Y	أخضر أو تزامن مع اللون الأخضر	2
Cb	أزرق	3
	مؤرض	4
	مؤرض	5
Cr مؤرض	أحمر مؤرض	6
Y مؤرض	أخضر مؤرض	7
Cb مؤرض	أزرق مؤرض	8
	لا يوجد اتصال	9
	إشارة التزامن مؤرضة	10
	لا يوجد اتصال	11
	بيانات ثنائية الاتجاه (SDA)	12
	التزامن الأفقي أو التزامن المؤلف	13
	التزامن الرأسى	14
	ساعة البيانات	15

منفذ توصيل HDMI 2 IN/HDMI 1 IN (من النوع A)

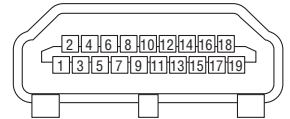

الإشارة	رقم السن
بيانات 2+ TMDS	1
ستار بيانات TMDS (TMDS Data 2 Shield)	2
بيانات TMDS (TMDS Data 2-)	3
بيانات 1+ TMDS	4
ستار بيانات TMDS (TMDS Data 1 Shield)	5
بيانات TMDS (TMDS Data 1-)	6
بيانات 0+ TMDS	7
ستار بيانات TMDS (TMDS Data 0 Shield)	8
بيانات TMDS (TMDS Data 0-)	9
ساعة TMDS (TMDS Clock +)	10
ستار ساعة TMDS (TMDS Clock Shield)	11
ساعة TMDS (TMDS Clock -)	12
CEC	13
الفصل	14
SCL	15
SDA	16
تأريض DDC/CEC	17
إمداد طاقة +5 فولت	18
اكتشاف منفذ التوصيل السريع	19

منفذ توصيل دخل DisplayPort IN

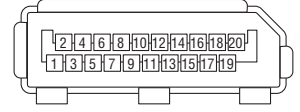

الإشارة	رقم السن
مسار الارتباط الرئيسي -3	1
تأريض 3	2
مسار الارتباط الرئيسي +3	3
مسار الارتباط الرئيسي -2	4
تأريض 2	5
مسار الارتباط الرئيسي +2	6
مسار الارتباط الرئيسي -1	7
تأريض 1	8
مسار الارتباط الرئيسي +1	9
مسار الارتباط الرئيسي -0	10
تأريض 0	11
مسار الارتباط الرئيسي +0	12
تهيئة 1	13
تهيئة 2	14
قناة تكميلية +	15
تأريض 4	16
قناة تكميلية -	17
اكتشاف منفذ التوصيل السريع	18
عودة	19
إمداد طاقة 3,3 فولت	20

منفذ (RJ-45) Ethernet/HDBaseT IN

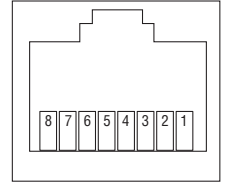

الإشارة	رقم السن
TxD+/HDBT0+	1
TxD-/HDBT0-	2
RxD+/HDBT1+	3
HDBT2+/الفصل	4
HDBT2-/الفصل	5
RxD-/HDBT1-	6
HDBT3+/الفصل	7
HDBT3-/الفصل	8

منفذ USB (من النوع A)

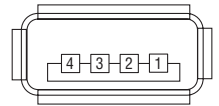

الإشارة	رقم السن
V _{BUS}	1
D-	2
D+	3
تأريض	4

المنفذ PC CONTROL (منفذ D-Sub مزود بـ 9 سنون)

الإشارة	رقم السن
غير مُستخدَم	1
بيانات الاستقبال RXD	2
بيانات الإرسال TXD	3
غير مُستخدَم	4
تأريض	5
غير مُستخدَم	6
طلب الإرسال RTS	7
السماح بالإرسال CTS	8
غير مُستخدَم	9

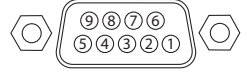

8-6. تغيير شعار الخلفية (Virtual Remote Tool)

من شأن ذلك أن يساعدك في إجراء بعض العمليات مثل تشغيل جهاز العرض وإيقافه وتبديل الإشارة باستخدام وصلة شبكة اتصال محلية. كما يمكن استخدام تلك الخاصية في إرسال صورة إلى جهاز العرض وتسجيلها كبيانات شعار الخلفية لجهاز العرض. وبعد إتمام عملية التسجيل، يمكنك إغلاق الشعار لمنع تغييره.

وظائف التحكم

التشغيل/الإيقاف واختيار الإشارة وتثبيت الصورة وكتم الصورة وكتم الصوت وتحويل الشعار إلى جهاز العرض وتشغيل وحدة التحكم عن بعد من جهاز الكمبيوتر.

شاشة Virtual Remote



نافذة وحدة التحكم عن بُعد

استخدم هذا الزر لتغيير شعار الخلفية.

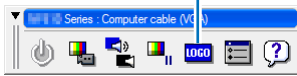

شريط الأدوات

للحصول على برنامج Virtual Remote Tool، يُرجى زيارة موقعنا الإلكتروني وتنزيل البرنامج:

<https://www.sharp-nec-displays.com/dl/en/index.html>

ملاحظة:

- نافذة وحدة التحكم عن بُعد غير متوفرة لتغيير شعار الخلفية.
- يُرجى مراجعة قائمة المساعدة الخاصة ببرنامج Virtual Remote Tool حول كيفية عرض شريط الأدوات.
- تحتوي بيانات الشعار (الرسوم) التي يمكن إرسالها إلى جهاز العرض باستخدام برنامج Virtual Remote على القيود التالية:
 - (اتصال LAN أو تسلسلي فقط)
 - * حجم الملف: في حدود 256 كيلوبايت
 - * حجم الصورة: في حدود وضوحية جهاز العرض
 - * تنسيق الملف: PNG (الوان كاملة)
- يتم عرض بيانات الشعار (الصورة) المُرسلة باستخدام برنامج Virtual Remote Tool في المنتصف مع وجود المنطقة المحيطة في الخلف.
- لوضع "شعار NEC" الافتراضي على الجانب الخلفي في شعار الخلفية، فأنت بحاجة لتسجيله كشعار للخلفية باستخدام ملف الصورة (Logo\necpj_bbwx.png) المرفقة بالقرص المدمج المورّد مع جهاز عرض NEC.

7-8. استكشاف الأعطال وإصلاحها

يساعدك هذا القسم على حل المشكلات التي قد تواجهك أثناء إعداد جهاز العرض أو استخدامك له.

مميزات كل مؤشر



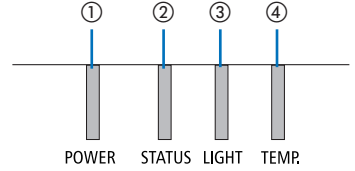

























- ① مؤشر POWER
- ② مؤشر STATUS
- ③ مؤشر LIGHT
- ④ مؤشر TEMP.



رسالة المؤشر (رسالة الحالة)

حالة جهاز العرض	TEMP.	LIGHT	STATUS	POWER
توقف التشغيل	مُطفأ	مُطفأ	مُطفأ	مُطفأ
في حالة الاستعداد يكون وضع (توفير الطاقة) مضبوطاً على [تشغيل] والشبكة جاهزة.	مُطفأ	مُطفأ	مُطفأ	برتقالي (وميض*1)
في حالة الاستعداد يكون وضع (توفير الطاقة) مضبوطاً على [تشغيل] والشبكة غير متاحة.	مُطفأ	مُطفأ	مُطفأ	برتقالي (وميض*2)
في حالة الاستعداد يكون وضع (توفير الطاقة) مضبوطاً على [تشغيل] والشبكة متاحة.	مُطفأ	مُطفأ	مُطفأ	برتقالي (ضوء مستمر)
وقت [تشغيل] مفعّل [موقت البرنامج]. (في حالة وضع الاستعداد)	مُطفأ	مُطفأ	مُطفأ	برتقالي (وميض*3)
في حالة وضع السكون	مُطفأ	مُطفأ	مُطفأ	أخضر (ضوء مستمر)
وقت [تشغيل] مفعّل [موقت البرنامج]. (في حالة وضع السكون)	مُطفأ	مُطفأ	مُطفأ	أخضر (وميض*3)

8. ملحق

حالة جهاز العرض	TEMP.	LIGHT	STATUS	POWER
حالة تشغيل [مرجعية نمط الإضاءة] هي [عادي]	 مُطفأ	 أخضر (ضوء مستمر)	 مُطفأ	 أزرق (ضوء مستمر)
حالة تشغيل [مرجعية نمط الإضاءة] هي [ECO1] أو [ECO2]	 مُطفأ	 أخضر (وميض*3)	 مُطفأ	 أزرق (ضوء مستمر)
حالة تشغيل [مرجعية نمط الإضاءة] هي [زيادة]	 مُطفأ	 أخضر وبرتقالي (وميض*4)	 مُطفأ	 أزرق (ضوء مستمر)
طلب إجراء [معايرة العدسة].	 مُطفأ	تختلف الحالة	 برتقالي (وميض*5)	تختلف الحالة
إجراء معايرة العدسة	 مُطفأ	تختلف الحالة	 أخضر (وميض*5)	 أزرق (ضوء مستمر)
وظيفة الغالق قيد التنفيع	 مُطفأ	 مُطفأ	 تختلف الحالة	 أزرق (ضوء مستمر)
[أغلق المؤقت] مفعّل، وقت [الإيقاف] مفعّل [مؤقت البرنامج] (حالة التشغيل)	 مُطفأ	تختلف الحالة	 مُطفأ	 أزرق (وميض*3)
الإعداد [للتشغيل]	 مُطفأ	 مُطفأ	 مُطفأ	 أزرق (وميض*5)

1* تكرار الإضاءة لمدة 1.5 ثانية / والإطفاء لمدة 1.5 ثانية













2* تكرار الإضاءة لمدة 1.5 ثانية / والإطفاء لمدة 7.5 ثانية

3* تكرار الإضاءة لمدة 2.5 ثانية / والإطفاء لمدة 0.5 ثانية

4* إضاءة باللون الأخضر لمدة 2.5 ثانية/إضاءة باللون البرتقالي لمدة 0.5 ثانية بشكل متكرر

5* تكرار الإضاءة لمدة 0.5 ثانية / والإطفاء لمدة 0.5 ثانية / الإضاءة لمدة 0.5 ثانية / والإطفاء لمدة 2.5 ثانية

6* تكرار الإضاءة لمدة 0.5 ثانية / والإطفاء لمدة 0.5 ثانية

الإجراء	حالة جهاز العرض	TEMP.	LIGHT	STATUS	POWER
تم تنشيط [قفل لوحة التحكم]. يجب إلغاء هذا الإعداد لتشغيل جهاز العرض. (← صفحة 137)	تم الضغط على أحد الأزرار بينما وظيفة [قفل لوحة التحكم] مفعلة.	 مُطفأ	تختلف الحالة	 برتقالي (ضوء مستمر)	 أزرق (ضوء مستمر)
تحقق من [معرّفات التحكم] (← صفحة 138)	رقم معرّف ID لجهاز العرض ووحدة التحكم عن بُعد غير متطابقين.				
ارتفاع درجة حرارة الجو المحيط. قلل من درجة حرارة الغرفة.	مشكلة بسبب درجة الحرارة (في نمط ECO الإجمالي)	 برتقالي (ضوء مستمر)	 برتقالي (ضوء مستمر)	 مُطفأ	 أزرق (ضوء مستمر)
درجة الحرارة المحيطة خارج حدود درجة حرارة التشغيل. تحقق من عدم وجود أي عائق بالقرب من فتحة طرد الهواء الساخن.	مشكلة في درجة الحرارة	 مُطفأ	 مُطفأ	 مُطفأ	 أحمر (وميض*7)
اتصل بالمورّع الذي تتعامل معه أو بمركز الصيانة. تأكد من إجراء الفحص والإبلاغ عن حالة المؤشر لطلب الإصلاح.	خطأ يتطلب خدمة الدعم الفني	 مُطفأ	تختلف الحالة	تختلف الحالة	 أحمر (ضوء مستمر)

*7 تكرار الإضاءة لمدة 0.5 ثانية / والإطفاء لمدة 0.5 ثانية

إذا كان الجهاز الوافي من درجة الحرارة مفعلاً:

عندما تصبح درجة الحرارة داخل جهاز العرض مرتفعة جداً أو منخفضة جداً، يبدأ مؤشر POWER في الوميض باللون الأحمر في دورة قصيرة. وبعد ذلك، يتم تفعيل الجهاز الوافي من درجة الحرارة ثم يتوقف تشغيل جهاز العرض. في هذه الحالة، يُرجى اتخاذ التدابير التالية:

- اسحب مقبس الطاقة من المدخل الحائطي.
- ضع جهاز العرض في مكان بارد إذا كان موضوعاً بالفعل في درجة حرارة مرتفعة.
- نظّف فتحة طرد الهواء الساخن إذا تراكمت الأتربة بها.
- اترك جهاز العرض لمدة ساعة تقريباً حتى تنخفض درجة الحرارة بداخله.

المشكلة	تحقق من هذه العناصر
لا يمكن تشغيله أو إيقاف تشغيله	<ul style="list-style-type: none"> تحقق من توصيل كبل الطاقة ومن تشغيل زر الطاقة الموجود على حاوية جهاز العرض أو وحدة التحكم عن بُعد. (← صفحات 17، 20) تحقق مما إذا كان جهاز العرض به مشكلة متعلقة بدرجة الحرارة، إذا كانت درجة الحرارة الداخلية مرتفعة جداً أو منخفضة جداً، فلن يتم تشغيل جهاز العرض للحماية. انتظر قليلاً وحاول تشغيل جهاز العرض مرة أخرى. اضبط إعداد [تمط المروحة] على [ارتفاع عال] عند استخدام جهاز العرض على ارتفاعات تصل إلى 5500 قدم/1700 متر أو أعلى من ذلك. قد يتسبب استخدام جهاز العرض على أوضاع ارتفاع 5500 قدم/1700 متر أو أكثر بدون ضبطه على [ارتفاع عال] في ارتفاع درجة حرارة الجهاز وتوقف تشغيله. وفي حالة حدوث ذلك، انتظر لمدة دقيقتين ثم شغل الجهاز. (← صفحة 127) في حالة تشغيل جهاز العرض بعد إيقاف تشغيل وحدة الإضاءة، تعمل المراوح بدون عرض صورة لبرهة من الوقت ثم يبدأ الجهاز في عرض الصورة. انتظر لحظة. في حالة صعوبة التفكير في أن سبب المشكلة هو أحد الحالات المذكورة أعلاه، قم بفصل سلك الطاقة من الخرج. ثم انتظر 5 دقائق قبل إعادة توصيله. (← صفحة 37)
يتوقف التشغيل	<ul style="list-style-type: none"> تأكد من إيقاف [أغلق المؤقت] أو [إيقاف تشغيل تلقائي] أو [مؤقت البرنامج]. (← صفحة 133، 154)
لا توجد صورة	<ul style="list-style-type: none"> تأكد من اختيار الدخل المناسب. (← صفحة 23) إذا لم تظهر الصورة، اضغط على الزر INPUT أو أحد أزرار الدخل مرة أخرى. تأكد من توصيل جميع الكبلات على نحو صحيح. استخدم القوائم لضبط درجات السطوع والتباين. (← صفحة 100) هل تم ضبط وظيفة [تشغيل الغالق] في قائمة المعلومات المعروضة على الشاشة على [غلق]؟ أعد ضبط الإعدادات والتعديلات إلى مستويات الضبط المسبق للمصنع باستخدام خيار [إعادة ضبط] الموجود بالقائمة. (← صفحة 155) أدخل الكلمة الرئيسية المسجلة خاصتك في حالة تمكين وظيفة Security (الحماية). (← صفحة 50) في حال تعذر عرض دخل HDMI أو إشارة DisplayPort، جرب ما يلي. - أعد تثبيت برنامج تشغيل بطاقة الرسوم المضمنة بالحاسب الآلي أو استخدم إصدارًا حديثًا منه. لإعادة تثبيت برنامج التشغيل أو تحديثه، يرجى الرجوع إلى دليل الاستخدام المرفق مع الحاسب الآلي أو بطاقة الرسوم، أو يمكنك الاتصال بمركز الدعم التابع للشركة المصنعة للحاسب الآلي. تُبث الإصدار الحديث من برنامج التشغيل أو نظام التشغيل على مسؤوليتك. الشركة ليست مسؤولة عن أية مشكلة أو عطل يحدث بفعل تثبيت برنامج التشغيل. قد لا تكون الإشارة مدعومة وذلك وفقاً لجهاز الإرسال الذي يعمل بتقنية HDBaseT. وبالإضافة إلى ذلك فإن واجهة RS232C قد لا تكون مدعومة. تأكد من توصيل جهاز العرض بجهاز الكمبيوتر المحمول بينما يكون جهاز العرض في وضع الاستعداد قبل توصيل الطاقة إلى جهاز الكمبيوتر المحمول. لا يتم تشغيل إشارة خرج الكمبيوتر المحمول في معظم الأحوال ما لم يتم التوصيل بجهاز العرض قبل التشغيل. * إذا اخفت الصورة من الشاشة أثناء استخدامك لوحدة التحكم عن بُعد، فقد يرجع ذلك إلى شاشة التوقف الخاصة بالكمبيوتر أو برامج إدارة الطاقة. راجع أيضاً صفحة 196.

8. ملحق

المشكلة	تحقق من هذه العناصر
أصبحت الصورة معتممة فجأة	<ul style="list-style-type: none"> تحقق من وجود جهاز العرض في الوضع الاقتصادي في حالة الارتفاع الشديد في درجة حرارة الجو المحيط. في هذه الحالة، اخفض درجة حرارة الجهاز الداخلية من خلال تحديد خيار [مرتفع] في [نمط المروحة]. (← صفحة 127)
درجة الألوان أو عمقها غير عادية	<ul style="list-style-type: none"> تأكد من تحديد اللون المناسب في [لون الجدار]. درجة الألوان أو تدرجها غير عادية (← صفحة 127) اضبط [عمق اللون] في [صورة]. (← صفحة 100)
الصورة غير مربعة على الشاشة	<ul style="list-style-type: none"> غيّر موضع جهاز العرض لتحسين زاوية إسقاطه على الشاشة. (← صفحة 26) قم بإجراء [تصحيح هندسي] في حال حدوث تشوّه لشبه المنحرف. (← صفحة 45)
الصورة غير واضحة	<ul style="list-style-type: none"> اضبط التركيز البؤري. (← صفحة 29) غيّر موضع جهاز العرض لتحسين زاوية إسقاطه على الشاشة. (← صفحة 26) تأكد من وقوع المسافة بين جهاز العرض والشاشة في نطاق ضبط العدسة. (← صفحة 171) هل حدثت إزاحة للعدسة بمقدار يتجاوز النطاق المضمون؟ (← صفحة 175) قد يتكون تكاثف على العدسة إذا ما كان جهاز العرض باردًا، وحينئذ ينبغي عليك نقله إلى مكان دافئ، ثم تشغيله. تتحرك الصورة في اتجاه عمودي أو أفقي أو الاثنيتين معًا.
ظهور الاهتزاز على الشاشة	<ul style="list-style-type: none"> اضبط [نمط المروحة] على نمط [ارتفاع عال] عند استخدام جهاز العرض على ارتفاعات تقترب من 5500 قدم/1700 متر أو أقل. قد يؤدي استخدام جهاز العرض على ارتفاع أقل من 5500 قدم/1700 متر وضبطه على [ارتفاع عال] إلى التبريد المفرط وحدة الضوء؛ مما يؤدي إلى اهتزاز الصورة. انقل [نمط المروحة] إلى [تلقائي]. (← صفحة 127)
تتحرك الصورة في اتجاه رأسي أو أفقي أو الاثنيتين معًا	<ul style="list-style-type: none"> تحقق من دقة الكمبيوتر وتردده. وتأكد من أن الدقة التي تحاول عرضها مدعومة من قبل جهاز العرض. (← صفحة 177) اضبط صورة الكمبيوتر يدويًا باستخدام خيارَي Horizontal/Vertical (أفقي/رأسي) في [خيارات الصورة]. (← صفحة 102)
وحدة التحكم عن بُعد لا تعمل	<ul style="list-style-type: none"> قم بتركيب بطاريات جديدة. (← صفحة 13) تأكد من عدم وجود حائل بينك وبين جهاز العرض. قف على بعد 20 متر/ 787 بوصة من جهاز العرض. (← صفحة 14)
المؤشر يضيء أو يومض	<ul style="list-style-type: none"> راجع قسم رسالة المؤشر. (← صفحة 191)
لون متداخل في وضع RGB	<ul style="list-style-type: none"> اضبط صورة الكمبيوتر يدويًا من خلال [زمن]/[طور] في [خيارات الصورة] بالقائمة. (← صفحة 101)

لمزيد من المعلومات، يُرجى الاتصال بالمورّع الذي تتعامل معه.

في حالة اختفاء الصورة أو عرضها على نحو غير صحيح.

قم بتشغيل جهاز العرض والكمبيوتر.

تأكد من توصيل جهاز العرض بجهاز الكمبيوتر المحمول بينما يكون جهاز العرض في وضع الاستعداد قبل توصيل الطاقة إلى جهاز الكمبيوتر المحمول.
لا يتم تشغيل إشارة خرج الكمبيوتر المحمول في معظم الأحوال ما لم يتم التوصيل بجهاز العرض قبل التشغيل.

ملاحظة:

- يمكنك التحقق من التردد الأفقي للإشارة الحالية في قائمة جهاز العرض في قسم Information (معلومات). إذا كانت القراءة "0KHz"، فهذا يعني عدم وجود إشارة خرج من جهاز الكمبيوتر. (راجع ← صفحة 156 أو انتقل إلى الخطوة التالية)

تمكين شاشة الكمبيوتر الخارجية.

لا يعني عرض صورة على شاشة الكمبيوتر المحمول بالضرورة إرساله لإشارة ما إلى جهاز العرض. وعند استخدام كمبيوتر محمول متوافق، تعمل مجموعة من مفاتيح الوظائف على تمكين/تعطيل الشاشة الخارجية، فعادة ما يعمل الضغط على مفتاح "Fn" مع أحد مفاتيح الوظائف الاثني عشر على تشغيل الشاشة الخارجية أو إيقاف تشغيلها. على سبيل المثال، في أجهزة الكمبيوتر المحمولة من NEC تنفذ هذه الوظيفة باستخدام مفتاحي Fn + F3، بينما في أجهزة الكمبيوتر المحمولة من Dell تستخدم مفاتيح Fn + F8 للتنقل بين خيارات العرض الخارجي.

خرج إشارة كمبيوتر غير قياسية

إذا لم تكن إشارة خرج الكمبيوتر المحمول مطابقة لمعايير الصناعة، فقد لا يتم عرض الصورة على نحو صحيح. وفي حالة حدوث ذلك، قم بإلغاء تنشيط شاشة LCD الخاصة بالكمبيوتر المحمول عندما تكون شاشة جهاز العرض قيد الاستخدام، علماً بأن كل كمبيوتر محمول لديه طريقة مختلفة للإلغاء/إعادة تنشيط شاشات LCD المحلية كما هو موضح في الخطوة السابقة. راجع وثائق الكمبيوتر خاصتك للحصول على معلومات مفصلة.

لا تظهر الصورة المعروضة على نحو صحيح عند استخدام جهاز Mac

عند استخدام جهاز Mac مع جهاز العرض؛ قم بتعيين مفتاح DIP بمهايئ Mac (غير مرفق مع جهاز العرض) وفقاً لمستوى الدقة. بعد الإعداد، أعد تشغيل جهاز Mac لتفعيل التغييرات.
لضبط أوضاع العرض باستثناء تلك التي يدعمها جهاز Mac وجهاز العرض خاصتك، فقد يؤدي تغيير مفتاح DIP الموجود بمهايئ Mac إلى اهتزاز الصورة قليلاً أو عدم عرض أي شيء. في حالة حدوث ذلك، اضبط مفتاح تقليل الخطأ على وضع 13 بوصة الثابت ثم أعد تشغيل جهاز Mac. بعد ذلك أعد مفاتيح DIP إلى وضع قابل للعرض ثم أعد تشغيل جهاز Mac مرة أخرى.

ملاحظة:

- يلزم توافر كبل مهايئ فيديو من تصنيع شركة Apple Computer لجهاز MacBook نظراً لأنه لا يحتوي على موصل D-Sub صغير مزود بـ 15 سناً.

الانعكاس في أجهزة MacBook

عند استخدام جهاز العرض مع أجهزة MacBook؛ يمكن ضبط الخرج على 1200 × 1920 ما لم تكون خاصية "الانعكاس" مضبوطة على وضع الإيقاف بجهاز MacBook. يُرجى الرجوع إلى دليل المالك المرفق مع كمبيوتر Mac خاصتك للتعرف على خاصية الانعكاس.

المجلدات أو الأيقونات تكون مختفية على شاشة جهاز Mac

قد لا تتمكن من رؤية المجلدات أو الأيقونات على الشاشة، في حالة حدوث ذلك، حدّد [عرض] ← [ترتيب] من قائمة Apple ثم رتب الأيقونات.

8. رموز التحكم عبر الحاسب الآلي وتوصيل الكبلات

رموز التحكم في الحاسب الآلي

بيانات الرمز								الوظيفة
		02H	00H	00H	00H	00H	02H	حالة التشغيل
		03H	00H	00H	00H	01H	02H	حالة إيقاف التشغيل
A9H	A1H	01H	02H	00H	00H	03H	02H	تحديد الدخل HDMI1
AAH	A2H	01H	02H	00H	00H	03H	02H	تحديد الدخل HDMI2
AEH	A6H	01H	02H	00H	00H	03H	02H	تحديد الدخل DisplayPort
09H	01H	01H	02H	00H	00H	03H	02H	تحديد دخل حاسب آلي
C7H	BFH	01H	02H	00H	00H	03H	02H	تحديد الدخل HDBaseT
		12H	00H	00H	00H	10H	02H	تشغيل كتم الصورة
		13H	00H	00H	00H	11H	02H	إيقاف تشغيل كتم الصورة
		14H	00H	00H	00H	12H	02H	تشغيل كتم الصوت
		15H	00H	00H	00H	13H	02H	إيقاف تشغيل كتم الصوت

ملاحظة:

- اتصل بالموزع المحلي للحصول على قائمة كاملة برموز التحكم في الكمبيوتر الشخصي إذا لزم الأمر.

توصيل الكبلات

بروتوكول الاتصال

معدل نقل البيانات بالبيود	4800/9600/19200/38400/115200 بت في الثانية
طول البيانات	8 بت
التماثل	لا يوجد تماثل
التوقف بالبت	1 بت
تشغيل/إيقاف X	لا يوجد
إجراء الاتصالات	أزدواج كلي

ملاحظة:

- قد يكون من الأفضل استخدام معدل بود بطيء عند تشغيل الكبلات الطويلة، وذلك حسب حالة الجهاز.

طرفية PC Control (D-Sub مزودة بـ 9 سنون)

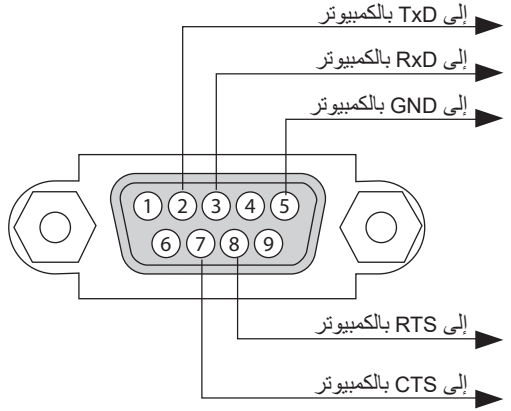

ملاحظة:

- السنون 1 و 4 و 6 و 9 غير مستخدمة.
- ضع وصليتي "Request to Send" (طلب إرسال) و "Clear to Send" (جاهز للإرسال) معاً على طرفي الكبل لتسهيل توصيل الكبل.
- يوصى بضبط سرعة الاتصال في قوائم جهاز العرض على 9600 بت في الثانية عند استعمال الكبلات الطويلة.

8-9. نبذة عن أمر التحكم ASCII

يدعم هذا الجهاز أمر التحكم ASCII العام للتحكم في جهاز العرض والشاشة. يُرجى زيارة موقعنا على الإنترنت لمزيد من المعلومات عن هذا الأمر.

https://www.sharp-nec-displays.com/dl/en/pj_manual/lineup.html

كيفية التوصيل بجهاز خارجي

هناك طريقتان لتوصيل جهاز العرض مع جهاز خارجي مثل حاسب آلي.

1. التوصيل عبر المنفذ التسلسلي.

تقوم هذه الطريقة بتوصيل جهاز العرض بالحاسب الآلي عبر كبل تسلسلي (عبر الكبل).

2. التوصيل عبر شبكة (HDBaseT/LAN)

تقوم هذه الطريقة بتوصيل جهاز العرض بالحاسب الآلي باستخدام كبل شبكة اتصال محلية.

فيما يتعلق بنوع كبل شبكة الاتصال المحلية، يرجى الرجوع إلى مسؤول الشبكة.

واجهات الاتصال

1. التوصيل عبر المنفذ التسلسلي.

بروتوكول الاتصال

العنصر	معلومات
معدل نقل البيانات باليود	4800/9600/19200/38400/115200 بت في الثانية
طول البيانات	8 بت
التماثل بالبيت	لا يوجد تماثل
التوقف بالبيت	1 بت
التحكم في التدفق	لا يوجد
إجراء الاتصالات	ازدواج كلي

2. التوصيل عبر شبكة

بروتوكول التوصيل (الاتصال عبر شبكة اتصال محلية)

العنصر	معلومات
سرعة الاتصال	مضبوطة تلقائيًا (10/100 ميجابايت في الثانية)
المعيار المدعوم	IEEE802.3 (10BASE-T)
	IEEE802.3u (100BASE-TX، تداول تلقائي)

استخدم منفذ TCP رقم 7142 لإرسال واستقبال الأمر.

بروتوكول التوصيل (الاتصال عبر HDBaseT)

العنصر	معلومات
سرعة الاتصال	100 ميجابايت
المعيار المدعوم	IEEE802.3u (100BASE-TX، تداول تلقائي)

استخدم منفذ TCP رقم 7142 لإرسال واستقبال الأمر.

المعاملات المستخدمة لهذا الجهاز

أمر الدخل

مُعامل	استجابة	طرفية الدخل
hdmi1 أو hdmi	hdmi1	HDMI1
hdmi2	hdmi2	HDMI2
displayport1 أو displayport	displayport	DisplayPort
واحد من بين computer1 و computer و vga1 و vga و rgb1 و rgb	computer	حاسب آلي
hdbaset1 أو hdbaset	hdbaset	HDBaseT

أمر الحالة

حالة الخطأ	استجابة
خطأ بسبب درجة الحرارة	error:temp
مشكلة في المروحة	error:fan
مشكلة بمصدر الإضاءة	error:light
مشكلة بالنظام	error:system

8-10. قائمة معلمات DMX بروتوكول Art-Net

ملاحظة	معامل	السلوك	الوظيفة
	63 - 0	إيقاف	الطاقة
	191 - 64	لا توجد عملية تشغيلية	
	255 - 192	تشغيل	
	7 - 0	لا توجد عملية تشغيلية	إدخال
	15 - 8	HDMI1	
	23 - 16	لا توجد عملية تشغيلية	
	31 - 24	HDMI2	
	39 - 32	لا توجد عملية تشغيلية	
	47 - 40	DisplayPort	
	55 - 48	لا توجد عملية تشغيلية	
	63 - 56	حاسب ألي	
	71 - 64	لا توجد عملية تشغيلية	
	79 - 72	HDBaseT	
	255 - 80	لا توجد عملية تشغيلية	
	63 - 0	إيقاف	فارغ
	191 - 64	لا توجد عملية تشغيلية	
	255 - 192	تشغيل	
	63 - 0	مفتوح	مصراع
	191 - 64	لا توجد عملية تشغيلية	
	255 - 192	مغلق	
	63 - 0	إيقاف	تجميد
	191 - 64	لا توجد عملية تشغيلية	
	255 - 192	تشغيل	
	49 - 0	لا توجد عملية تشغيلية	ضبط الضوء
	100 - 50	القيمة المعدلة	
	255 - 101	لا توجد عملية تشغيلية	
	63 - 0	ضبط اليسار	إزاحة العدسة (أفقياً)
	191 - 64	إيقاف	
	255 - 192	ضبط اليمين	
	63 - 0	ضبط أسفل	إزاحة العدسة (رأسياً)
	191 - 64	إيقاف	
	255 - 192	ضبط أعلى	
	63 - 0	ضبط (-)	تركيز
	191 - 64	إيقاف	
	255 - 192	ضبط (+)	
	63 - 0	ضبط (-)	زووم
	191 - 64	إيقاف	
	255 - 192	ضبط (+)	
	اضبط +/- مع 128 كمركز (تعديل القيمة المعدلة قيمة 0).	لا توجد عملية تشغيلية	تشويه الصورة (أفقي)
		القيمة المعدلة	
		لا توجد عملية تشغيلية	

8. ملحق

ملاحظة	مُعامل	السلوك	الوظيفة
اضبط $+/-$ مع 128 كمركز (القيمة المعدلة 0).		لا توجد عملية تشغيلية القيمة المعدلة	تنشوه الصورة (راسي)
		لا توجد عملية تشغيلية	
تعطيل وظيفة Art-Net.	127 - 0	لا يعمل	قفل
تمكين وظيفة Art-Net.	255 - 128	يعمل	

11-8. قائمة التحقق الخاصة باستكشاف الأعطال وإصلاحها

قبل الاتصال بالموزع أو بفنيي الصيانة، يرجى الرجوع إلى القائمة التالية للتأكد من وجود أعطال تحتاج إلى إصلاح، والاطلاع أيضاً على قسم "استكشاف الأعطال وإصلاحها" في دليل الاستخدام. حيث ستساعدنا قائمة التحقق الواردة أدناه في حل المشكلة بصورة أكثر فاعلية.
* اطبع هذه الصفحة والصفحة التالية للتأشير على الإجابات.

تكرار الحدوث:

دائماً في بعض الأحيان (كم مرة؟) (_____) غير ذلك (_____)

الطاقة

- عدم وصول الطاقة للجهاز (المؤشر POWER لا يضيء باللون الأزرق).
 راجع أيضاً "مؤشر بيان الحالة (STATUS)".
 إدخال مقياس كبل الطاقة بالكامل في مأخذ التيار بالحاظ.
 لا توجد طاقة حتى عند الضغط باستمرار على الزر POWER.
- توقف الجهاز عن العمل أثناء التشغيل.
 إدخال مقياس كبل الطاقة بالكامل في مأخذ التيار بالحاظ.
 إيقاف وظيفة [إيقاف تشغيل تلقائي] (فقط مع الطرازات التي تشمل على هذه الوظيفة).
 إيقاف وظيفة [أغلق المؤقت] فقط مع الطرازات التي تشمل على هذه الوظيفة).

الصورة والصوت

- لا توجد صورة معروضة من الكمبيوتر أو جهاز الفيديو خاصتك إلى جهاز العرض.
 لا يزال يتعذر ظهور أي صورة رغم قيامك أولاً بتوصيل جهاز العرض بالكمبيوتر الشخصي، ثم تشغيل جهاز الكمبيوتر.
 تمكين خرج إشارة الكمبيوتر المحمول خاصتك من الوصول لجهاز العرض.
 • ستنتج مجموعة من مفاتيح الوظائف تمكين/تعطيل شاشة العرض الخارجية. عادة ما يؤدي الضغط على مفتاح "Fn" مع أحد مفاتيح الوظائف الأثني عشر إلى تشغيل هذه الشاشة أو إيقاف تشغيلها.
 لا توجد صورة (خلفية زرقاء أو سوداء، لا توجد صورة).
 يتعذر ظهور أية صورة رغم قيامك بتنفيذ أمر [إعادة ضبط] الموجود بقائمة الجهاز.
 إدخال مقياس كبل الإشارة بالكامل داخل طرفية الدخل تظهر رسالة على الشاشة.
 (_____)
 المصدر المتصل بالجهاز متاح ونشط.
 لم يطرأ أي تغيير رغم ضبط درجة السطوع و/أو التباين.
 درجة دقة وتردد مصدر الدخل مدعومين من قبل جهاز العرض.
 الصورة معتمدة للغاية.
 لا يزال يتعذر ظهور صورة رغم ضبط درجة السطوع و/أو التباين.
 الصورة مشوهة.
 تظهر الصورة بشكل منحرف (لم يطرأ عليها تغيير على الرغم من قيامك بضبط [تشوه الصورة]).
- فقد بعض الأجزاء من الصورة.
 لم يطرأ تغيير رقم قيامك بتنفيذ أمر [إعادة ضبط] الموجود بقائمة الجهاز.
 إزاحة الصورة في اتجاه رأسي أو أفقي.
 تم ضبط الوضع الأفقي والرأسي لإشارة الكمبيوتر على نحو صحيح.
 درجة دقة وتردد مصدر الدخل مدعومين من قبل جهاز العرض.
 بعض وحدات البكسل مفقودة.
 اهتزاز الصورة.
 لم يطرأ تغيير رقم قيامك بتنفيذ أمر [إعادة ضبط] الموجود بقائمة الجهاز.
 لا توجد صورة معروضة من الكمبيوتر أو جهاز الفيديو الخاص بك إلى جهاز العرض.
 لم يطرأ تغيير رقم قيامك بتغيير [تمط المرحة] من [ارتفاع عال] إلى الوضع [تلقائي].
 الصورة غير واضحة أو خارج نطاق التركيز البؤري.
 لم يطرأ تغيير رغم التحقق من دقة إشارات الكمبيوتر وتغييرها إلى دقة إشارات جهاز العرض الأصلية.
 لم يطرأ تغيير رغم قيامك بضبط التركيز البؤري.
 لا يوجد صوت.
 تم توصيل كبل الصوت في منفذ دخل الصوت بجهاز العرض على نحو صحيح.
 لم يطرأ تغيير رغم قيامك بضبط مستوى الصوت.
 AUDIO OUT موصول بجهاز الصوت (فقط في الطرازات المزودة بطريقة [AUDIO OUT]).

غير ذلك

- وحدة التحكم عن بُعد لا تعمل.
 لا يوجد أي حائل بين مستشعر جهاز العرض ووحدة التحكم عن بعد.
 جهاز العرض قريب من مصدر إضاءة فلورسنت والذي يمكنه التشويش على أجهزة التحكم عن بُعد التي تعمل بالأشعة تحت الحمراء.
 البطاريات جديدة وغير معكوسة التركيب.
- الأزرار الموجودة بجهاز العرض لا تعمل (فقط في الطرازات المزودة بوظيفة [إفعل لوحة التحكم]).
 لم يتم تشغيل وظيفة [إفعل لوحة التحكم] أو تم تعطيلها من القائمة.
 لم يطرأ تغيير رغم قيامك بالضغط على الزر EXIT مع الاستمرار في الضغط عليه لمدة 10.

يُرجى وصف المشكلة بالتفصيل في الجزء الموضح أدناه.

معلومات حول التطبيقات والبيئة التي يعمل فيها جهاز العرض

كبل الإشارة
 كبل NEC قياسي أو كبل خاص بجهة تصنيع أخرى؟
 رقم الطراز: _____
 الطول: _____ بوصة/متر
 مكبر توزيع الصوت
 رقم الطراز: _____
 المحوّل
 رقم الطراز: _____
 المهائلي
 رقم الطراز: _____

بيئة التركيب
 مقياس الشاشة: _____ بوصة
 نوع الشاشة: شاشة بيضاء ذات سطح أملس غير لامع
 شاشة محببة شاشة استقطاب
 زاوية عريضة درجة تباين عالية
 مسافة العرض: _____ قدم/بوصة/م
 الاتجاه: التركيب في السقف سطح المكتب
 التوصيل بمأخذ التيار الكهربائي:
 توصيل مباشر بمأخذ التيار الكهربائي في الحائط
 توصيل بسلك إطالة أو غيره
 (عدد الأجهزة المتصلة _____)
 توصيل بكرة كبل طاقة أو غيرها
 (عدد الأجهزة المتصلة _____)

حاسب آلي
 الجهة المُصنّعة: _____
 رقم الطراز: _____
 حاسوب دفتري / حاسوب مكتبي
 الوضوحية الأصلية: _____
 معدل التحديث: _____
 مهائلي الفيديو: _____
 غير ذلك: _____

جهاز الفيديو
 جهاز مسجل شرائط فيديو (VCR) أو مشغل أقراص DVD
 أو كاميرا فيديو أو وحدة ألعاب فيديو أو غير ذلك
 الجهة المُصنّعة: _____
 رقم الطراز: _____

جهاز العرض
 رقم الطراز: _____
 الرقم التسلسلي: _____
 تاريخ الشراء: _____
 وقت تشغيل وحدة الضوء (بالساعة): _____
 مرجعية نمط الإضاءة: _____
 زيادة عادي
 ECO1 ECO2
 معلومات حول إشارة الدخل:
 تردد التزامن الأفقي [] كيلو هرتز
 تردد التزامن الرأسي [] هرتز قطبية
 التزامن
 قطبية التزامن أفقي (+) (-)
 عمودي (+) (-)
 منفصل مؤلف
 تزامن مع الإشارة
 نوع التزامن
 الخضراء
 رسالة المؤشر:
 POWER يومض باللون الأزرق الأخضر البرتقالي الأحمر
 [دورات]
 يضيء باللون الأزرق الأخضر البرتقالي الأحمر
 STATUS يومض باللون الأزرق الأخضر البرتقالي الأحمر
 [دورات]
 يضيء باللون الأزرق الأخضر البرتقالي الأحمر
 LIGHT يومض باللون الأزرق الأخضر البرتقالي الأحمر
 [دورات]
 يضيء باللون الأزرق الأخضر البرتقالي الأحمر
 TEMP. يومض باللون الأزرق الأخضر البرتقالي الأحمر
 [دورات]
 يضيء باللون الأزرق الأخضر البرتقالي الأحمر
 رقم طراز وحدة التحكم عن بُعد: _____

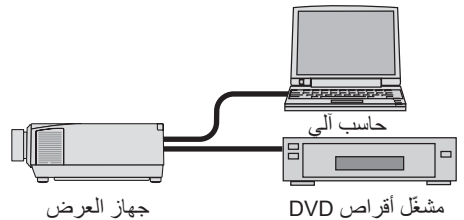

8-12. سجّل جهاز العرض الخاص بك! (للمقيمين في الولايات المتحدة وكندا والمكسيك)

استغرق الوقت الكافي لتسجيل جهاز العرض الجديد الخاص بك. حيث يعمل ذلك على تفعيل ضمان قطع غيار محددة وضمان التشغيل وبرنامج الخدمة InstaCare.

يُرجى زيارة موقعنا الإلكتروني <https://www.sharpnecdisplays.us>، والنقر على [support center/register](https://www.sharpnecdisplays.us/support-center/register) product (مركز الدعم/تسجيل المنتج) وإرسال طلب النموذج المكتمل عبر الإنترنت.

وفي حال استلامنا نموذج الطلب المكتمل بالشكل الصحيح، فسوف نرسل خطاب تأكيد بكافة التفاصيل التي تحتاجها للاستفادة من ضمان سريع وموثوق به وكذلك الاستفادة من برامج الخدمات المقدمة من الشركة الرائدة في هذه الصناعة شركة Sharp NEC Display Solutions of America, Inc.

NEC