

Proiettore

PA1004UL-W/PA1004UL-B PA804UL-W/PA804UL-B

Manuale dell'utente

Visitare il nostro sito web per la versione più recente del Manuale dell'utente.

https://www.sharp-nec-displays.com/dl/en/pj_manual/lineup.html

Modello n.

NP-PA1004UL-W/NP-PA1004UL-B/NP-PA804UL-W/NP-PA804UL-B

Sommario

Introduzione	iv
Informazioni importanti	v
1. Controllare la descrizione generale del prodotto, i componenti in dotazione e i nomi dei componenti	1
1-1. Introduzione al proiettore	1
1-2. Che cosa contiene la scatola?	4
1-3. Denominazione delle parti del proiettore	6
1-4. Denominazione delle parti del telecomando	10
2. Proiezione di un'immagine (operazione di base)	16
2-1. Flusso di proiezione di un'immagine	16
2-2. Collegamento del computer/collegamento del cavo di alimentazione	17
2-3. Accensione del proiettore	20
2-4. Selezione di una fonte	23
2-5. Regolazione della dimensione e della posizione dell'immagine	26
2-6. Regolazione di immagine e audio	36
2-7. Spegnimento del proiettore	37
2-8. Dopo l'uso	38
3. Funzioni utili	39
3-1. Spegnere la luce del proiettore (OTTURATORE OBIETTIVO)	39
3-2. Spegnimento del menu su schermo (muto su schermo)	39
3-3. Ingrandimento di un'immagine	40
3-4. Regolazione della luminosità (luminosità) e dell'effetto di risparmio energetico	41
3-5. Correzione della distorsione trapezio orizzontale e verticale [CORREZIONE ANGOLARE]	45
3-6. Funzionamento del menu su schermo da un mouse USB disponibile in commercio	48
3-7. Come evitare l'utilizzo non autorizzato del proiettore [SICUREZZA]	50
3-8. Proiezione di video 3D	53
3-9. Controllo del proiettore tramite un browser HTTP	56
3-10. Memorizzazione delle modifiche apportate a spostamento obiettivo, zoom e messa a fuoco [MEMORIA OBIETTIVO]	59

4. Proiezione multi schermo	66
4-1. Che cosa si può fare utilizzando la proiezione multi schermo	66
4-2. Utilizzo di un singolo proiettore per proiettare due tipi di video allo stesso tempo [PIP/PICTURE PER IMMAGINE]	67
4-3. Allineare più proiettori per visualizzare un'immagine ad alta risoluzione in uno schermo più grande [COPERTURA]	71
4-4. Regolare i bordi di un'immagine proiettata [SFUMATURA MARGINE]	74
5. Utilizzo del menu su schermo	82
5-1. Utilizzo dei menu	82
5-2. Elementi del menu	83
5-3. Elenco delle voci di menu	84
5-4. Descrizioni e funzioni del menu [INGRESSO]	92
5-5. Descrizioni e funzioni del menu [REGOLAZ.]	96
5-6. Descrizioni e funzioni del menu [DISPL]	111
5-7. Descrizioni e funzioni del menu [IMPOST.]	123
5-8. Descrizioni e funzioni del menu [INFO]	156
6. Connessione ad altri apparecchi	159
6-1. Collegamento del computer	160
6-2. Collegamento a un lettore DVD o ad altri dispositivo AV	164
6-3. Collegamento a un dispositivo di trasmissione HDBaseT (disponibile in commercio)	166
6-4. Collegamento di più proiettori	167
6-5. Collegamento a una LAN cablata	168
7. Manutenzione	169
7-1. Pulizia dell'obiettivo	169
7-2. Pulizia dell'involucro	170

8. Appendice	171
8-1. Distanza di proiezione e dimensioni schermo	171
8-2. Elenco dei segnali in ingresso compatibili	177
8-3. Specifiche	182
8-4. Dimensioni dell'involucro	186
8-5. Assegnazione pin e nomi segnale dei principali connettori	187
8-6. Modifica del logo sfondo immagini (Virtual Remote Tool)	190
8-7. Risoluzione dei problemi	191
8-8. Codici controllo PC e collegamento del cavo	197
8-9. Informazioni sul comando controllo ASCII	199
8-10. Elenco di Art-Net parametri DMX	201
8-11. Elenco di controllo per la risoluzione dei problemi	203
8-12. REGISTRATE IL VOSTRO PROIETTORE! (per i residenti di Stati Uniti, Canada e Messico)	205

Introduzione

Grazie per aver acquistato il proiettore NEC.

Questo proiettore può essere collegato a computer, dispositivi video, ecc., per proiettare immagini nitide su uno schermo.

Leggere attentamente il manuale prima di utilizzare il proiettore e conservarlo a portata di mano per poterlo consultare in caso di necessità futura.

Leggere questo manuale dell'utente in caso di dubbi relativi al funzionamento o se si ritiene che il proiettore possa essere difettoso.

NOTE



- (1) La ristampa totale o parziale dei contenuti di questo manuale non è consentita senza previa autorizzazione.
- (2) I contenuti di questo manuale dell'utente sono soggetti a modifiche senza preavviso.
- (3) Il presente manuale dell'utente è stato elaborato con grande cura. Nonostante ciò, saremo grati per comunicazioni riguardanti eventuali punti controversi, errori o omissioni rilevati.
- (4) Nonostante quanto stabilito nell'articolo (3), NEC declina qualsiasi responsabilità relativa a richieste di indennizzo per guadagni mancati o altre questioni risultanti dall'utilizzo del proiettore.

Informazioni importanti









Informazioni sui simboli

Per garantire un uso corretto e sicuro del prodotto, questo manuale utilizza un certo numero di simboli per evitare lesioni all'utente e ad altri, nonché danni alla proprietà.

I simboli e il loro significato sono descritti di seguito. Assicurarsi di comprenderli appieno prima di leggere il presente manuale.

 AVVERTENZA	La mancata osservanza di questo simbolo e l'uso erraneo del prodotto potrebbero provocare incidenti che portano a morte o lesioni gravi.
 ATTENZIONE	La mancata osservanza di questo simbolo e l'uso erraneo del prodotto potrebbero provocare lesioni personali o danni alle proprietà circostanti.

Esempi di simboli

	Questo simbolo indica che si deve fare attenzione alle scosse elettriche.
	Questo simbolo indica che è necessario fare attenzione alle alte temperature.
	Questo simbolo indica un divieto.
	Questo simbolo indica un componente che non deve essere bagnato.
	Questo simbolo indica di non toccare con le mani bagnate.
	Questo simbolo indica un divieto di smontaggio.
	Questo simbolo indica operazioni che si devono eseguire.
	Questo simbolo indica che il cavo di alimentazione deve essere scollegato dalla presa di corrente.

Precauzioni di sicurezza

AVVERTENZA



**ASSICURARSI DI
FARE**

Installazione del proiettore

- Il proiettore è un prodotto RG3. Il proiettore è per uso professionale e deve essere installato in un luogo dove la sicurezza è assicurata. Per questo motivo, assicurarsi di consultare il proprio rivenditore, in quanto installazione e fissaggio/rimozione dell'unità obiettivo devono essere eseguiti da personale di assistenza qualificato. Non tentare mai di installare il proiettore da soli. Ciò può provocare danni alla vista, ecc.



**ASSICURARSI DI
FARE**

Gestione del cavo di alimentazione

- Utilizzare il cavo di alimentazione in dotazione con questo proiettore. Se il cavo di alimentazione in dotazione non soddisfa i requisiti degli standard di sicurezza del proprio Paese, nonché la tensione e la corrente della propria regione, assicurarsi di utilizzare un cavo di alimentazione che sia conforme e soddisfi questi requisiti.

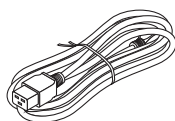

- Il cavo di alimentazione utilizzato deve essere approvato e conforme agli standard di sicurezza del proprio Paese. Fare riferimento a pagina 184 per le specifiche del cavo di alimentazione.

Per selezionare un cavo di alimentazione appropriato, controllare la tensione nominale della propria regione.



DIVIETO

- Il cavo di alimentazione in dotazione con il proiettore è destinato esclusivamente all'uso con questo proiettore. Per ragioni di sicurezza, non utilizzarlo con altri dispositivi.



**TENSIONE
PERICOLOSA**

- Maneggiare il cavo di alimentazione con cura. Danni al cavo potrebbero causare incendi o scosse elettriche.

- Non posizionare oggetti pesanti sul cavo.
- Non collocare il cavo sotto il proiettore.
- Non coprire il cavo con un tappeto, ecc.
- Non graffiare o modificare il cavo.
- Non piegare, torcere o tirare il cavo con forza eccessiva.
- Non riscaldare il cavo.

Nel caso in cui il cavo sia danneggiato (fili esposti, fili rotti, ecc), rivolgersi al proprio rivenditore per la sostituzione.

- Non toccare la spina di alimentazione qualora si odano dei tuoni. Ciò potrebbe provocare scosse elettriche.

AVVERTENZA



**ASSICURARSI DI
FARE**



DIVIETO



NON BAGNARE



**SCOLLEGARE
IL CAVO DI
ALIMENTAZIONE**

Installazione del proiettore

- Questo proiettore è stato progettato per essere utilizzato con una alimentazione di 100-240 V CA, 50/60 Hz. Prima di utilizzare il proiettore, verificare che l'alimentazione alla quale il proiettore deve essere collegato soddisfi questi requisiti.
- Utilizzare una presa di corrente conforme all'alimentazione del proiettore. Non collegare il proiettore direttamente al cablaggio elettrico. Farlo è pericoloso.
- Quando si installa il proiettore a un'angolazione, potrebbe essere richiesto il coperchio opzionale venduto separatamente per la sicurezza, a seconda dell'angolo di installazione del proiettore. (→ pagina xxv)
- Non utilizzare in luoghi come quelli descritti di seguito. Farlo potrebbe causare un incendio o scosse elettriche.
 - Tavoli traballanti, superfici inclinate o altre posizioni instabili
 - Vicino a fonti di calore o a luoghi soggetti a forti vibrazioni
 - All'aperto o in luoghi umidi o polverosi
 - Luoghi esposti a fumi oleosi o vapore
 - In prossimità di attrezzature per la cucina, umidificatori, ecc.
- Non utilizzare in luoghi come quelli descritti di seguito, dove il proiettore può bagnarsi. Farlo potrebbe causare un incendio o scosse elettriche.
 - Non utilizzare sotto la pioggia o la neve, in spiaggia o vicino ad uno specchio d'acqua, ecc.
 - Non utilizzare in un bagno o nella doccia.
 - Non collocare vasi o piante in vaso sul proiettore.
 - Non posizionare bicchieri, cosmetici o farmaci sul proiettore.

Se dell'acqua, ecc., dovesse penetrare all'interno del proiettore, spegnere il proiettore, scollegare il cavo di alimentazione dalla presa di corrente e contattare il rivenditore.

- Non inserire o versare metalli o oggetti infiammabili o altri materiali estranei all'interno del proiettore dalle bocchette di ventilazione. Farlo potrebbe causare un incendio o scosse elettriche. Prestare particolare attenzione se vi sono bambini in casa. Se un oggetto estraneo penetra all'interno del proiettore, spegnere il proiettore, scollegare il cavo di alimentazione dalla presa di corrente e contattare il rivenditore.







**SCOLLEGARE
IL CAVO DI
ALIMENTAZIONE**

Scollegare il cavo di alimentazione se il proiettore non funziona correttamente.

- Se il proiettore emette fumo o strani odori o suoni, o se è caduto o l'involucro si è rotto, spegnerlo e scollegare il cavo di alimentazione dalla presa di corrente. Ciò potrebbe non solo causare incendi o scosse elettriche, ma anche gravi danni alla vista o ustioni. Contattare il rivenditore per le riparazioni. Non tentare mai di riparare il proiettore da soli. Farlo è pericoloso.

 **AVVERTENZA**

<p> NON SMONTARE</p>	<p>Non smontare il proiettore.</p> <ul style="list-style-type: none"> • Non rimuovere o aprire l'involucro del proiettore. Inoltre, non modificare il proiettore. Ci sono aree ad alta tensione nel proiettore. Ciò potrebbe causare incendi, scosse elettriche o fughe di luce laser, provocando gravi danni alla vista o ustioni. Rivolgersi a personale di assistenza qualificato per eseguire ispezioni, regolazioni e riparazioni della parte interna.
<p> ATTENZIONE</p>	<p>Installazione sul soffitto</p> <ul style="list-style-type: none"> • Quando è installato al soffitto, ecc., non appendersi al proiettore. Il proiettore potrebbe cadere e causare lesioni. • Quando si installa sospeso al soffitto, utilizzare una presa di corrente a portata di mano in modo che il cavo di alimentazione possa essere facilmente collegato e scollegato dalla presa di corrente.
<p> DIVIETO</p> <p> ATTENZIONE ALLE ALTE TEMPERATURE</p>	<p>Non porre oggetti davanti all'obiettivo mentre il proiettore è in funzione.</p> <ul style="list-style-type: none"> • Non lasciare il copriobiettivo sull'obiettivo mentre il proiettore è in funzione. Il copriobiettivo potrebbe surriscaldarsi e deformarsi. • Non posizionare oggetti davanti all'obiettivo che ostruiscono la luce quando il proiettore è in funzione. L'oggetto potrebbe surriscaldarsi e di conseguenza rompersi o prendere fuoco. • Il pittogramma di seguito presente sul proiettore indica le precauzioni per evitare di posizionare oggetti davanti all'obiettivo del proiettore. <p></p>

 **AVVERTENZA**



Informazioni sulla fonte luminosa del proiettore

- Nessuna esposizione diretta al fascio deve essere consentita, RG3 IEC/EN 62471-5:2015.
Gli operatori devono controllare l'accesso al fascio all'interno della distanza di rischio e installare il prodotto a un'altezza che impedisca l'esposizione degli occhi degli spettatori entro la distanza di rischio.
- Non guardare nell'obiettivo del proiettore.
Una luce forte che potrebbe danneggiare gli occhi viene proiettata quando il proiettore è in funzione. Prestare particolare attenzione in presenza di bambini.
- Non guardare la luce proiettata mediante dispositivi ottici (lenti di ingrandimento, riflettori, ecc.). Ciò potrebbe provocare danni alla vista.
- Quando si attiva l'alimentazione, operare dal lato o dal retro del proiettore (al di fuori della zona di rischio). Inoltre, quando si accende l'alimentazione, assicurarsi che nessuno entro il campo di proiezione stia guardando l'obiettivo.
- Non consentire ai bambini di azionare il proiettore da soli. Quando un bambino utilizza il proiettore, un adulto deve essere sempre presente e guardare il bambino con attenzione.
- Il seguente simbolo grafico, che indica che guardare all'interno del proiettore è vietato, viene visualizzato sulla parte superiore del proiettore al di sopra dell'unità di montaggio obiettivo.

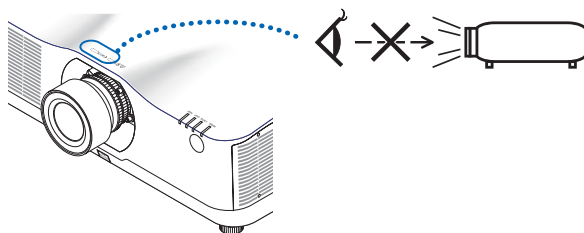

Durante la pulizia del proiettore







- Non utilizzare spray di gas infiammabili per rimuovere la polvere dall'obiettivo, dall'involucro, ecc. Farlo potrebbe causare un incendio.







Informazioni sul coperchio opzionale (venduto separatamente)

- Non inserire cavi affastellati nel coperchio opzionale. In caso contrario, si potrebbe danneggiare il cavo di alimentazione, causando un incendio.
- Non reggere il coperchio opzionale mentre si sposta il proiettore e non esercitare troppa forza sul coperchio opzionale. In caso contrario, si potrebbe danneggiare il coperchio opzionale, causando lesioni.



 **ATTENZIONE**

<p> ASSICURARSI DI FARE</p>	<p>Collegamento del cavo di alimentazione alla terra</p> <ul style="list-style-type: none"> • Questo apparecchio è stato progettato per essere utilizzato con il cavo di alimentazione collegato alla messa a terra. Se il cavo di alimentazione non è collegato alla messa a terra, sussiste il rischio di scosse elettriche. Assicurarsi che il cavo di alimentazione sia collegato a terra correttamente. Non utilizzare un adattatore convertitore spina a 2 conduttori.
<p> ASSICURARSI DI FARE</p> <p> NON TOCCARE CON LE MANI BAGNATE</p> <p> SCOLLEGARE IL CAVO DI ALIMENTAZIONE</p>	<p>Gestione del cavo di alimentazione</p> <ul style="list-style-type: none"> • Quando si collega il cavo di alimentazione al terminale di ingresso CA IN del proiettore, assicurarsi che il connettore sia completamente e saldamente inserito. Assicurarsi di fissare il cavo di alimentazione con il fermo del cavo di alimentazione. Un collegamento allentato del cavo di alimentazione potrebbe causare un incendio o scosse elettriche. • Non collegare o scollegare il cavo di alimentazione con le mani bagnate. Ciò potrebbe provocare scosse elettriche. • Durante la pulizia del proiettore, per motivi di sicurezza, scollegare il cavo di alimentazione dalla presa di corrente prima di procedere. • Quando si sposta il proiettore, assicurarsi prima di spegnere l'alimentazione, scollegare il cavo di alimentazione dalla presa di corrente e controllare che tutti i cavi che collegano il proiettore ad altri dispositivi siano scollegati. • Quando si prevede di non utilizzare il proiettore per un lungo periodo di tempo, scollegare sempre il cavo di alimentazione dalla presa di corrente.
<p> DIVIETO</p>	<p>Non utilizzare su reti soggette a sovratensioni.</p> <ul style="list-style-type: none"> • Collegare la porta Ethernet/HDBaseT e la porta LAN del proiettore a una rete per cui non vi è alcun rischio di sovratensione applicata. La sovratensione applicata alla porta Ethernet/HDBaseT o LAN potrebbe provocare scosse elettriche.
<p> ASSICURARSI DI FARE</p>	<p>Spostamento dell'obiettivo, messa a fuoco e zoom</p> <ul style="list-style-type: none"> • Quando si sposta l'obiettivo o si regola la messa a fuoco o lo zoom, farlo dalla parte posteriore o laterale del proiettore. Se le regolazioni vengono eseguite dalla parte anteriore, gli occhi potrebbero essere esposti a una forte luce e subire lesioni. • Tenere le mani lontane dall'area dell'obiettivo quando si esegue lo spostamento dell'obiettivo. In caso contrario, le dita potrebbero restare incastrate nella fessura tra l'involucro del proiettore e l'obiettivo.

 **ATTENZIONE**

<p> DIVIETO</p>	<p>Gestione delle batterie</p> <ul style="list-style-type: none"> • Maneggiare le batterie con cautela. In caso contrario, si potrebbero causare incendi, lesioni o contaminazione dell'ambiente circostante. <ul style="list-style-type: none"> - Non mettere in cortocircuito o smontare le batterie né smaltirle nel fuoco. - Non utilizzare batterie diverse da quelle specificate. - Non usare batterie nuove insieme a quelle vecchie. - Quando si inseriscono le batterie, osservare le polarità (direzioni + e -) e assicurarsi di inserirle come indicato. • Contattare il proprio rivenditore o le autorità locali quando si smaltiscono le batterie.
<p> DIVIETO</p> <p> ATTENZIONE ALLE ALTE TEMPERATURE</p>	<p>Informazioni sulle bocchette di ventilazione</p> <ul style="list-style-type: none"> • Non ostruire le bocchette di ventilazione del proiettore. Inoltre, non collocare oggetti morbidi come carta o panni sotto il proiettore. Farlo potrebbe causare un incendio. Lasciare uno spazio sufficiente tra il luogo in cui è installato il proiettore e l'area circostante. (→ pagina xxviii) • Non toccare l'area della bocchetta di scarico durante la proiezione o subito dopo la proiezione delle immagini. La bocchetta di scarico potrebbe essere calda a questo punto e il contatto potrebbe provocare ustioni.
<p> DIVIETO</p>	<p>Spostamento del proiettore</p> <ul style="list-style-type: none"> • Per spostare il proiettore, sono necessarie almeno due persone. Tentare di spostare il proiettore da soli potrebbe provocare problemi alla schiena o altre lesioni. • Quando si sposta il proiettore, non tenere la parte dell'obiettivo. L'anello di messa a fuoco potrebbe ruotare e il proiettore potrebbe cadere con conseguenti lesioni. Inoltre, se si mette la mano nello spazio tra l'involucro e l'obiettivo, il proiettore potrebbe danneggiarsi, cadere e causare lesioni personali. • Durante il trasporto del proiettore con l'unità obiettivo rimossa, non toccare l'area di montaggio dell'obiettivo con le mani. Inoltre, non mettere la mano nella cavità del terminale di connessione. Il proiettore potrebbe danneggiarsi o cadere, con il rischio di lesioni. • Quando si sposta il proiettore con il coperchio opzionale collegato, non tenerlo dal coperchio opzionale. Il coperchio opzionale potrebbe staccarsi e l'unità principale potrebbe cadere, provocando lesioni.
<p> ASSICURARSI DI FARE</p>	<p>Ispezione e pulizia dell'interno del proiettore</p> <ul style="list-style-type: none"> • Consultare il proprio rivenditore circa una volta all'anno per la pulizia dell'interno del proiettore. La polvere potrebbe accumularsi all'interno del proiettore se non viene pulito per un lungo periodo di tempo, portando a incendi o malfunzionamenti.

 **ATTENZIONE**

 ASSICURARSI DI FARE	<p>Montaggio/rimozione dell'obiettivo</p> <ul style="list-style-type: none"> • Spegnere il proiettore prima di collegare o staccare l'unità obiettivo. La mancata osservanza di questa precauzione potrebbe provocare problemi alla vista. Richiedere al rivenditore di collegare e staccare l'unità obiettivo nell'area di limitazione di ingresso (HD).
 ASSICURARSI DI FARE	<p>Fissaggio dell'unità obiettivo con il cavo di prevenzione caduta</p> <ul style="list-style-type: none"> • Se il proiettore viene fissato al soffitto o in un altro luogo alto, fissare l'unità obiettivo con il cavo di prevenzione caduta (venduto separatamente). Se l'unità obiettivo non è fissata, potrebbe cadere se si stacca.
 ASSICURARSI DI FARE	<p>Informazioni sulla visualizzazione delle immagini 3D</p> <ul style="list-style-type: none"> • Prima della visualizzazione, assicurarsi di leggere le precauzioni per la salute reperibili nel manuale dell'utente fornito con gli occhiali 3D o con i contenuti compatibili 3D, come dischi Blu-ray, video giochi, file video del computer e simili. • Per evitare sintomi negativi, attenersi alle seguenti istruzioni: <ul style="list-style-type: none"> - Non usare gli occhiali 3D per vedere materiale diverso dalle immagini 3D. - Lasciare una distanza di almeno 2 m/7 piedi tra lo schermo e un utente. La visione di immagini 3D da una distanza troppo ravvicinata può affaticare gli occhi. - Evitare di osservare immagini 3D per un lungo periodo di tempo. Fare una pausa di almeno 15 minuti dopo ogni ora di visione. - Se l'utente o un membro della famiglia soffre di epilessia fotosensibile, consultare un medico prima di guardare immagini 3D. - Se durante la visione di immagini 3D si avvertono sintomi come nausea, capogiro, mal di testa, affaticamento degli occhi, vista offuscata, convulsioni e intorpidimento, interrompere la visione. Se i sintomi ancora persistono, consultare un medico. • Visualizzare le immagini 3D dalla parte anteriore dello schermo. La visione da una posizione angolata potrebbe causare stanchezza o affaticamento degli occhi.

Precauzioni di sicurezza per il laser

AVVERTENZA

PRODOTTO LASER DI CLASSE 1 NORMA IEC 60825-1 TERZA EDIZIONE

- Il modulo laser è in dotazione con questo prodotto. L'uso di controlli o regolazioni di procedure diversi da quelli qui specificati possono risultare in una esposizione a radiazioni pericolose.

AVVERTENZA

PRODOTTO RG3 NORMA IEC/EN 62471-5 PRIMA EDIZIONE

- Nessuna esposizione diretta al fascio deve essere consentita, RG3 IEC/EN 62471-5:2015.
- Gli operatori devono controllare l'accesso al fascio all'interno della distanza di rischio e installare il prodotto a un'altezza che impedisca l'esposizione degli occhi degli spettatori entro la distanza di rischio.

- Questo prodotto è classificato come Classe 1 della norma IEC 60825-1 Terza edizione 05-2014 e della norma RG3 di IEC/EN 62471-5 Prima edizione.
Rispettare le leggi e le normative vigenti nel proprio Paese in relazione all'installazione e alla gestione del dispositivo.
- Descrizione generale del laser emesso dal modulo luce integrato:
 - Lunghezza d'onda: 455 nm
 - Potenza massima: 257 W (PA1004UL-W/PA1004UL-B), 229 W (PA804UL-W/PA804UL-B)
- Schema di radiazione dall'alloggiamento di protezione:
 - Lunghezza d'onda: 455 nm
 - Uscita massima radiazione laser: 333 mW

Modulo luce

- Un modulo luce contenente più diodi laser è in dotazione nel prodotto come fonte luminosa.
- Questi diodi laser sono sigillati nel modulo luce. Nessuna manutenzione o riparazione è necessaria per ottenere le migliori prestazioni del modulo luce.
- L'utente finale non è autorizzato a sostituire il modulo luce.
- Contattare un distributore qualificato per sostituire il modulo luce e per ricevere ulteriori informazioni.

Informazioni sulle etichette

Le etichette di attenzione e quelle esplicative sono fissate sulle posizioni indicate di seguito.

Etichetta 1

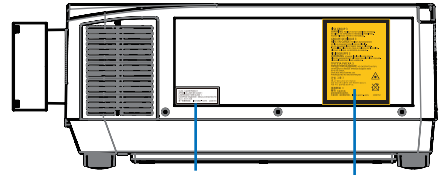

Etichetta 1

Etichetta 2

Etichetta 2

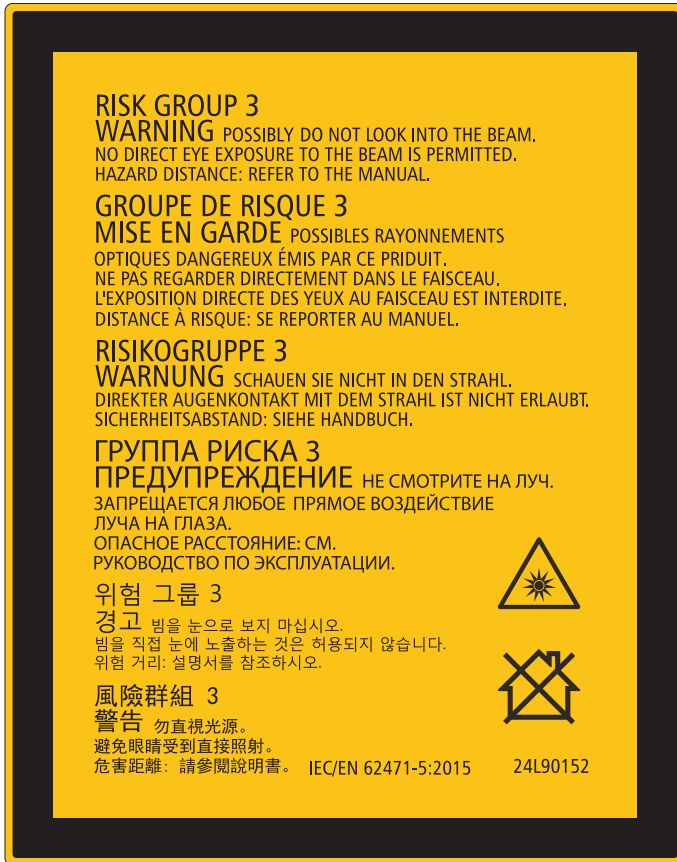

Gamma di radiazione luce laser

La figura seguente mostra la gamma massima di radiazione della luce laser.

Angolo orizzontale (unità: gradi)

Unità obiettivo	Zoom	Posizione dell'obiettivo		
		Più a destra	Centro (valore di riferimento)	Più a sinistra
		HR	HC	HL
NP11FL		31,8	31,8	31,8
NP12ZL	Teleobiettivo	27,4	18,0	27,4
	Grandangolo	34,0	22,9	34,0
NP13ZL	Teleobiettivo	15,1	9,6	15,1
	Grandangolo	28,3	18,6	28,3
NP14ZL	Teleobiettivo	9,6	6,0	9,6
	Grandangolo	15,1	9,6	15,1
NP15ZL	Teleobiettivo	6,4	4,0	6,4
	Grandangolo	9,7	6,1	9,7
NP40ZL	Teleobiettivo	31,7	23,8	31,7
	Grandangolo	41,0	31,8	41,0
NP41ZL	Teleobiettivo	13,0	9,4	13,0
	Grandangolo	27,9	20,7	27,9
NP43ZL	Teleobiettivo	6,8	4,9	6,8
	Grandangolo	13,4	9,7	13,4

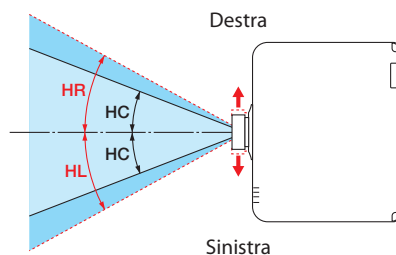

Angolo verticale (unità: gradi)

Unità obiettivo	Zoom	Posizione dell'obiettivo		
		Più in alto	Centro (valore di riferimento)	Più in basso
		VU	VC	VD
NP11FL		21,2	21,2	21,2
NP12ZL	Teleobiettivo	24,0	11,5	13,7
	Grandangolo	30,1	14,8	17,6
NP13ZL	Teleobiettivo	13,0	6,0	7,2
	Grandangolo	24,8	11,9	14,1
NP14ZL	Teleobiettivo	8,3	3,8	4,5
	Grandangolo	13,1	6,0	7,2
NP15ZL	Teleobiettivo	5,5	2,5	3,0
	Grandangolo	8,4	3,8	4,6
NP40ZL	Teleobiettivo	28,9	15,4	18,3
	Grandangolo	37,8	21,2	24,9
NP41ZL	Teleobiettivo	11,6	5,9	7,0
	Grandangolo	25,3	13,3	15,8
NP43ZL	Teleobiettivo	6,1	3,0	3,7
	Grandangolo	12,0	6,1	7,3

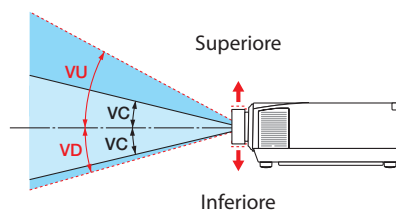

Angolo orizzontale (unità: gradi)

Unità obiettivo	Zoom	
	Teleobiettivo	Grandangolo
NP44ML	—	55,8

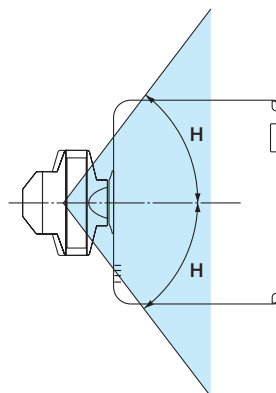

Angolo verticale (unità: gradi)

Unità obiettivo	Teleobiettivo	Zoom	
		V1	V2
NP44ML	—	10,7	24,6

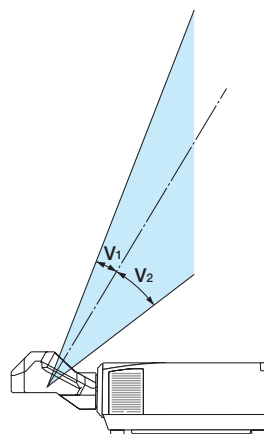

Zona di rischio

ATTENZIONE

- La figura seguente descrive la zona di radiazione (zona di rischio) della luce emessa dal proiettore che è classificata come Gruppo di rischio 3 (RG3) secondo la norma IEC/EN 62471-5 Prima edizione 2015.
- Osservare le seguenti precauzioni quando si installa il proiettore.
 - Installare il proiettore in modo da evitare che gli occhi degli spettatori siano esposti alla luce nella zona di rischio.
 - Fornendo una zona precauzionale o barriere fisiche è possibile evitare che gli occhi delle persone entrino nella zona di rischio.
 - Il responsabile del proiettore (operatore) deve impedire che gli spettatori entrino nella zona di rischio.

Informazioni sulla zona di rischio

Vista dall'alto

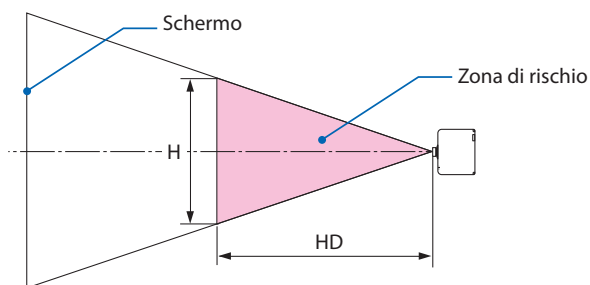

Vista laterale

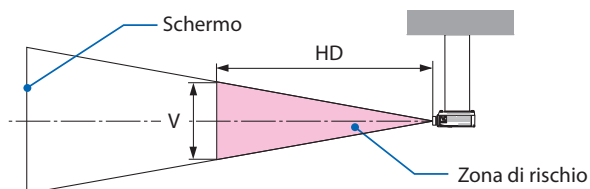

Informazioni sulla zona precauzionale

Quando il responsabile del proiettore (operatore) non può impedire agli spettatori di entrare nella zona di rischio, per esempio in strutture pubbliche, si consiglia di garantire uno spazio di 1 m o più dalla zona di rischio come "zona precauzionale" per la sicurezza degli spettatori. Quando si installa il proiettore a soffitto, si consiglia che la distanza tra il pavimento e la zona di rischio sia di almeno 3 m in direzione verticale.

**Obiettivo applicabile: NP11FL/NP12ZL/NP13ZL/NP14ZL/NP15ZL/NP40ZL/
NP41ZL/NP43ZL**

PA1004UL-W/PA1004UL-B

Obiettivo		Zona di rischio (m)		
		HD	H	V
NP11FL		0,3	0,41	0,26
NP12ZL	Grandangolo	0,4	0,38	0,23
	Teleobiettivo	0,5	0,35	0,22
NP13ZL	Grandangolo	0,5	0,37	0,23
	Teleobiettivo	1,5	0,52	0,33
NP14ZL	Grandangolo	1,4	0,51	0,32
	Teleobiettivo	2,5	0,55	0,35
NP15ZL	Grandangolo	2,2	0,51	0,32
	Teleobiettivo	3,1	0,46	0,29
NP40ZL	Grandangolo	0,3	0,42	0,26
	Teleobiettivo	0,5	0,48	0,30
NP41ZL	Grandangolo	0,4	0,34	0,21
	Teleobiettivo	1,5	0,51	0,32
NP43ZL	Grandangolo	1,6	0,51	0,32
	Teleobiettivo	2,9	0,47	0,30

PA804UL-W/PA804UL-B

Obiettivo		Zona di rischio (m)		
		HD	H	V
NP11FL		0,2	0,29	0,18
NP12ZL	Grandangolo	0,2	0,21	0,13
	Teleobiettivo	0,3	0,22	0,14
NP13ZL	Grandangolo	0,3	0,24	0,15
	Teleobiettivo	1,3	0,45	0,28
NP14ZL	Grandangolo	1,1	0,41	0,26
	Teleobiettivo	2,1	0,47	0,29
NP15ZL	Grandangolo	1,8	0,43	0,27
	Teleobiettivo	2,5	0,38	0,24
NP40ZL	Grandangolo	0,2	0,30	0,19
	Teleobiettivo	0,4	0,39	0,24
NP41ZL	Grandangolo	0,3	0,26	0,16
	Teleobiettivo	1,2	0,41	0,26
NP43ZL	Grandangolo	1,3	0,43	0,27
	Teleobiettivo	2,4	0,39	0,24

Obiettivo applicabile: NP44ML

PA1004UL-W/PA1004UL-B

Obiettivo		Zona di rischio (m)		
		HD	H	V
NP44ML		0,2	0,69	0,43

PA804UL-W/PA804UL-B

Obiettivo		Zona di rischio (m)		
		HD	H	V
NP44ML		0,2	0,69	0,43

Esempio di installazione tenendo in considerazione la zona precauzionale (per le unità obiettivo diverse da NP44ML)

① Esempio di installazione a pavimento o a scrivania

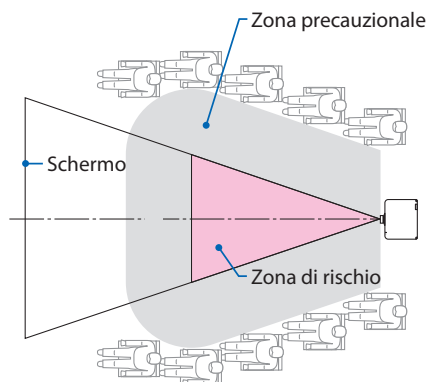

② Esempio di installazione a soffitto

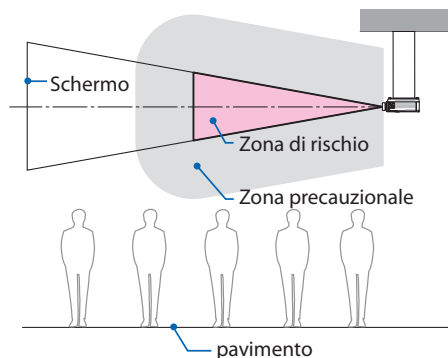

ATTENZIONE

Se si prevede che gli spettatori entreranno nella zona di rischio quando il proiettore è installato a soffitto (per esempio, se la distanza tra il pavimento e la zona precauzionale è di 2 m o meno), è necessario evitare che gli spettatori entrino in quella zona.

③ Esempio di proiezione verso il basso con installazione a soffitto

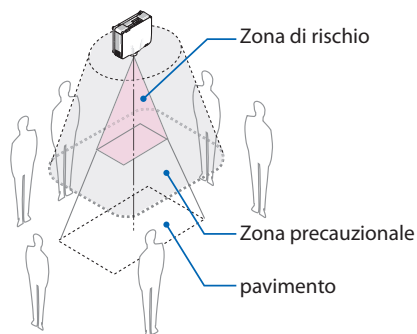
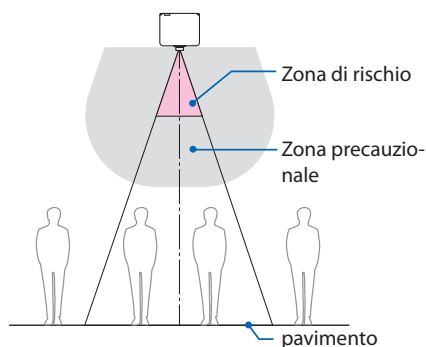

ATTENZIONE

Se la zona precauzionale tra il pavimento e la zona di rischio non può essere garantita, è necessario evitare che gli spettatori entrino nell'area intorno allo schermo, come mostrato nella figura a destra.

* Se si utilizza lo spostamento obiettivo, tenere in considerazione lo spostamento dell'immagine proiettata in base al volume di spostamento obiettivo. Esempio di installazione tenendo in considerazione la zona precauzionale (per unità obiettivo diverse da NP44ML)

Esempio di installazione tenendo in considerazione la zona precauzionale (per NP44ML)

① Esempio di installazione a pavimento o a scrivania

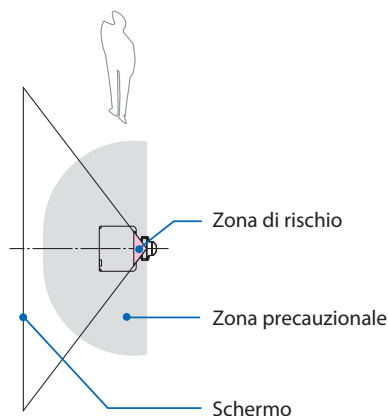

② Esempio di installazione a soffitto

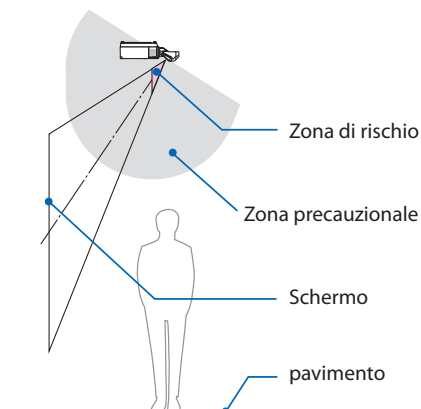

ATTENZIONE

Quando si installa il modello NP44ML, vi è il rischio di intrusione nella zona di rischio e nella zona precauzionale quando si azionano i pulsanti sul proiettore.

Per motivi di sicurezza, si consiglia di utilizzare il telecomando.



ATTENZIONE

Se la zona precauzionale non può essere garantita tra il pavimento e la zona di rischio, è necessario limitare l'ingresso degli spettatori nello spazio tra il proiettore e lo schermo.

* La figura sopra è un esempio tipico di installazione. È inoltre necessario garantire la zona precauzionale quando si installa il proiettore con un'angolazione.

 **ATTENZIONE**

Seguire tutte le precauzioni di sicurezza.

Installazione del proiettore

- Il proiettore è un prodotto RG3. Il proiettore è per uso professionale e deve essere installato in un luogo dove la sicurezza sia garantita. Per questo motivo, assicurarsi di consultare il proprio rivenditore, in quanto installazione e fissaggio/rimozione dell'unità obiettivo devono essere eseguiti da personale di assistenza qualificato. Non tentare mai di installare il proiettore da soli. Ciò potrebbe provocare danni alla vista, ecc.
- Per la pianificazione della disposizione del proiettore, assicurarsi di seguire le misure di sicurezza elencate nel manuale di installazione.
- Per evitare pericoli, installare il dispositivo in una posizione in cui sia facile raggiungere una presa a muro o fornire un dispositivo come un interruttore per scollegare l'alimentazione del proiettore in caso di emergenza.
- Intraprendere misure di sicurezza per evitare che gli occhi delle persone entrino nella zona di rischio.
- Selezionare un obiettivo adatto alla posizione di installazione e garantire la zona di sicurezza impostata per ciascun obiettivo.
Assicurarsi che siano state adottate le misure di sicurezza appropriate quando si aziona il proiettore, si regola la luce, ecc.
- Controllare se la zona di sicurezza appropriata per l'obiettivo installato è stata adeguatamente garantita.
Controllare periodicamente la zona e adottare un registro delle verifiche.
- Istruire il responsabile del proiettore (operatore) relativamente alla sicurezza prima di utilizzare il proiettore.

Uso del proiettore

- Istruire il responsabile del proiettore (operatore) affinché esegua ispezioni (compresi i controlli di sicurezza sulla luce emessa dal proiettore) prima di accendere il proiettore.
- Istruire il responsabile del proiettore (operatore) in modo che sia in grado di controllare il proiettore ogni volta che il proiettore è acceso in caso di emergenza.
- Istruire il responsabile del proiettore (operatore) affinché conservi il manuale di installazione, il manuale dell'utente e i registri di ispezione in un luogo di facile accesso.
- Istruirli perché determinino se il proiettore è conforme agli standard di ciascun Paese e regione.

Informazioni sul cavo

Utilizzare cavi schermati o cavi con nuclei di ferrite in modo da non interferire con la ricezione di radio e televisione.

Per i dettagli, fare riferimento a “5. Esecuzione dei collegamenti” in questo manuale dell’utente.

Avviso relativo alle interferenze elettromagnetiche (EMI)

AVVERTENZA:

Il funzionamento di questo apparecchio in un ambiente residenziale potrebbe causare interferenze radio.

Smaltimento del prodotto usato



Nell'Unione Europea

La legislazione UE applicata in ciascuno Stato membro prevede che i prodotti elettrici ed elettronici usati recanti questo simbolo (a sinistra) debbano essere smaltiti separatamente dai normali rifiuti domestici. Questo include i proiettori e i relativi accessori elettrici. Per lo smaltimento di questi prodotti, seguire le indicazioni delle autorità locali e/o rivolgersi al proprio rivenditore.

I prodotti utilizzati e raccolti vengono debitamente riciclati. Questo sforzo contribuirà a ridurre al minimo la quantità di rifiuti nonché l'impatto negativo sulla salute umana e sull'ambiente.

Il simbolo sui prodotti elettrici ed elettronici si riferisce soltanto agli attuali Stati membri dell'Unione europea.

Al di fuori dell'Unione Europea

Se si desidera smaltire i prodotti elettrici ed elettronici usati al di fuori dell'Unione Europea, contattare le autorità locali e informarsi sul metodo di smaltimento corretto.



Per l'UE: il simbolo del cestino barrato implica che le batterie usate non devono essere smaltite con i normali rifiuti domestici! È previsto un sistema di raccolta separato per le batterie usate, che consente il trattamento e il riciclaggio corretto in base alla legislazione in vigore.

La direttiva UE 2006/66/CE prevede che le batterie debbano essere smaltite in modo corretto. Le batterie devono essere separate e raccolte dal servizio di smaltimento locale.

Precauzioni per garantire le prestazioni del proiettore

- Non installate l'unità in luoghi soggetti a vibrazioni o urti.
Se installato in luoghi in cui sono presenti vibrazioni dalle fonti di alimentazione e simili, o in veicoli o imbarcazioni, ecc., il proiettore potrebbe essere influenzato da vibrazioni o urti che potrebbero danneggiare le parti interne e causare un funzionamento non corretto.
Installare in un luogo non soggetto a vibrazioni o urti.
- Non installare in prossimità di linee elettriche o fonti di alimentazione ad alta tensione.
Il proiettore potrebbe essere influenzato da interferenze se installato vicino a una linea di alimentazione o a una fonte di alimentazione ad alta tensione.
- Non installare o conservare in luoghi simili a quelli descritti di seguito. Farlo potrebbe causare un malfunzionamento.
 - Luoghi in cui vengono generati forti campi magnetici
 - Luoghi in cui vengono generati gas corrosivi
- Se una luce intensa, come quella dei raggi laser, entra dall'obiettivo, potrebbe portare a un malfunzionamento.
- Consultare il proprio rivenditore prima di utilizzare in luoghi con presenza di molto fumo di sigaretta o polvere.
- Selezionare [ALTO] in [MODO VENTILATORE] se si continua a utilizzare il proiettore per più giorni consecutivi.
- Quando viene proiettato lo stesso fermo immagine per un lungo periodo di tempo con un computer, ecc., il modello dell'immagine potrebbe rimanere sullo schermo dopo che la proiezione viene interrotta, ma scomparirà dopo un certo tempo. Questo accade a causa delle caratteristiche dei pannelli a cristalli liquidi, non è un malfunzionamento. Si consiglia di utilizzare un salvaschermo sul computer.
- Quando il proiettore viene utilizzato ad altitudini di circa 1.700 metri/5.500 piedi o superiori, assicurarsi di impostare [MODO VENTILATORE] su [ALTITUDINE ELEVATA]. In caso contrario, la parte interna del proiettore potrebbe surriscaldarsi, causando un malfunzionamento.
- Quando il proiettore viene utilizzato ad altitudini elevate (luoghi in cui la pressione atmosferica è bassa), potrebbe essere necessario sostituire i componenti ottici in anticipo rispetto al solito.
- Quando si sposta il proiettore
 - Chiedere al rivenditore di smontare l'unità obiettivo una volta e assicurarsi di fissare il copriobiettivo in modo da non graffiare l'obiettivo. Inoltre, fissare un coperchio di protezione antipolvere sul proiettore.
 - Non sottoporre il proiettore a vibrazioni o urti violenti.
In caso contrario, il proiettore potrebbe subire danni.
- Non usare i piedini di inclinazione per scopi diversi da quelli di regolazione dell'angolo di proiezione del proiettore.
Un utilizzo improprio, per esempio il trasporto del proiettore dai piedini di inclinazione o l'utilizzo appoggiato contro un muro, potrebbe portare a malfunzionamenti.
- Non toccare la superficie dell'obiettivo di proiezione a mani nude.
Impronte digitali o sporco sulla superficie dell'obiettivo saranno ingranditi e proiettati sullo schermo. Non toccare la superficie dell'obiettivo di proiezione.
- Non scollegare il cavo di alimentazione dal proiettore o dalla presa di corrente durante la proiezione. Farlo potrebbe causare il deterioramento del terminale di ingresso CA IN del proiettore o del contatto della spina di alimentazione. Per interrompere l'alimentazione CA mentre è in corso la proiezione delle immagini, utilizzare una presa multipla, un interruttore di circuito, ecc.
- Informazioni sull'uso del telecomando

- Il telecomando non funziona se il sensore di segnale del telecomando del proiettore o il trasmettitore di segnale del telecomando sono esposti a una forte luce o sono presenti ostacoli che ostruiscono i segnali.
 - Utilizzare il telecomando a 20 metri al massimo dal proiettore, puntandolo verso il sensore di segnale remoto del proiettore.
 - Non far cadere il telecomando, né usarlo in modo non corretto.
 - Non permettere che acqua o altri liquidi penetrino all'interno del telecomando. Se il telecomando si dovesse bagnare, asciugarlo immediatamente.
 - Evitare l'uso in ambienti caldi e umidi per quanto possibile.
 - Quando si prevede di non utilizzare il telecomando per un lungo periodo di tempo, rimuovere le batterie.
- Intraprendere misure per evitare che la luce esterna cada sullo schermo. Assicurarsi che solo la luce del proiettore colpisca lo schermo. Minore è la quantità di luce esterna sullo schermo, maggiore è il contrasto e più belle sono le immagini.
- Informazioni sugli schermi
Le immagini non sono nitide se ci sono sporco, graffi, scolorimento, ecc. sullo schermo. Maneggiare lo schermo con cura, proteggendolo da sostanze volatili, graffi e sporco.

Precauzioni per l'installazione del proiettore a un'angolazione

Questo proiettore può essere installato per uso universale a ogni angolo. Quando si installa il proiettore agli angoli mostrati di seguito, il coperchio opzionale venduto separatamente deve essere fissato al proiettore. Assicurarsi di chiedere al rivenditore il fissaggio del coperchio opzionale.



AVVERTENZA

- Per motivi di sicurezza, accertarsi di fissare il coperchio opzionale.
- Assicurarsi di fissare il coperchio opzionale al proiettore quando l'alimentazione del proiettore viene attivata. Altrimenti potrebbe verificarsi un incendio.

Nome modello del coperchio opzionale

NP13CV-W per PA1004UL-W/PA804UL-W
NP13CV-B per PA1004UL-B/PA804UL-B

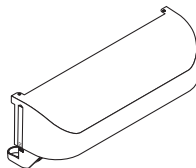
Due coperchi sono inclusi con il coperchio opzionale NP13CV-W e NP13CV-B.

Coperchio opzionale A: per il collegamento all'area del terminale di connessione	
Coperchio opzionale B: per il collegamento alla bocchetta di scarico	

I disegni seguenti illustrano l'angolo di installazione necessario per collegare i coperchi opzionali A e B, rispettivamente.

- Entrambi i coperchi opzionali, A e B, potrebbero dover essere collegati a seconda della posizione di installazione del proiettore.
- Se il coperchio opzionale deve essere collegato nella posizione di installazione attuale può essere verificato nella schermata [INFO] del menu su schermo (→ pagine 157, 158).

Angoli di installazione che richiedono il collegamento del coperchio opzionale A

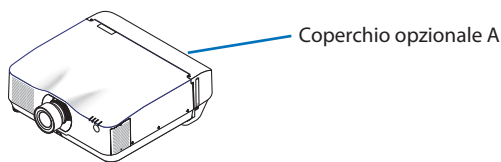

Nella direzione di avanti e indietro

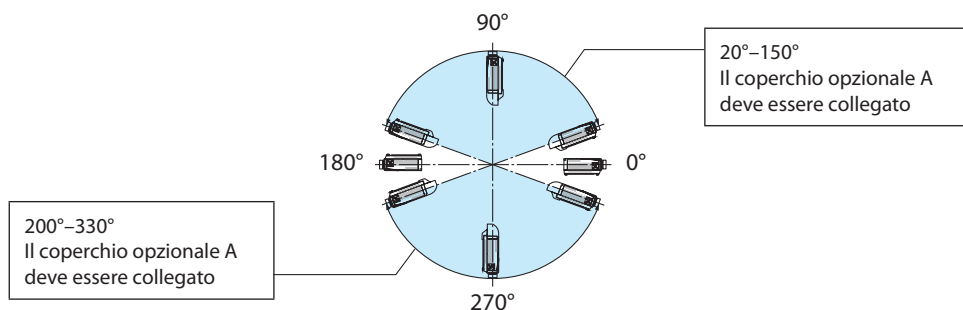

Nella direzione di sinistra e destra

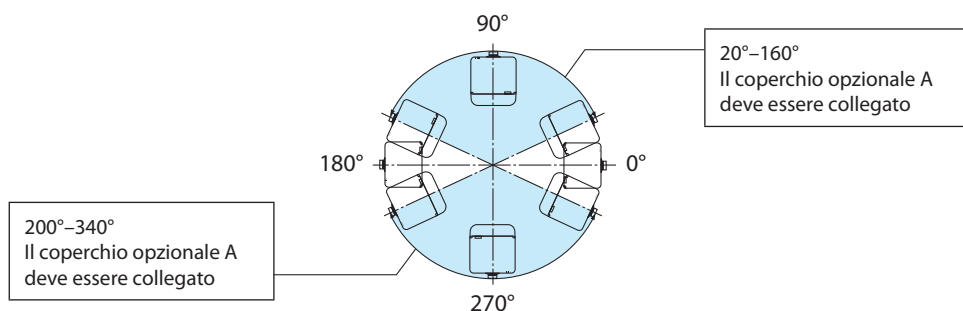

NOTA:

- I disegni mostrano l'immagine dell'angolo di installazione come riferimento. Sono leggermente diversi da quelli effettivi.

Angoli di installazione che richiedono il collegamento del coperchio opzionale B

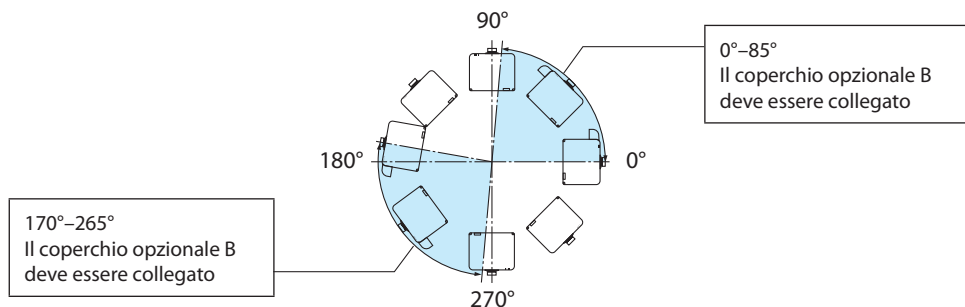
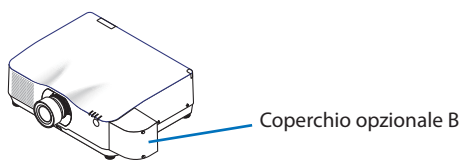

NOTA:

- I disegni mostrano l'immagine dell'angolo di installazione come riferimento. Sono leggermente diversi da quelli effettivi.

Spazio libero per l'installazione del proiettore

- Quando si installa il proiettore, mantenere uno spazio sufficiente intorno a esso, come descritto di seguito. In caso contrario, il calore emesso dallo scarico del proiettore potrebbe essere aspirato nuovamente all'interno.

Inoltre, verificare che la corrente proveniente da un condizionatore d'aria non sia rivolta sul proiettore. Il sistema di controllo del calore del proiettore potrebbe rilevare un'anomalia (errore di temperatura) e spegnere automaticamente il proiettore.

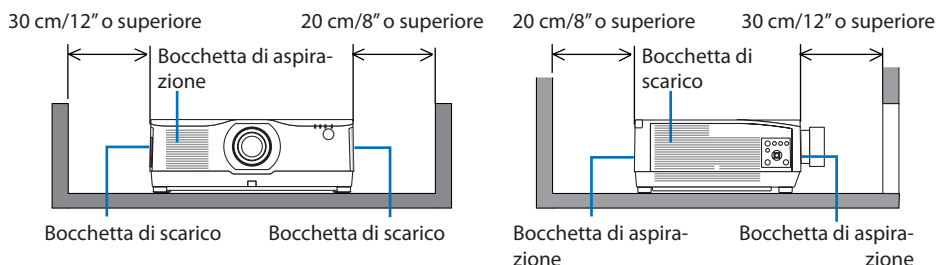

NOTA:

- Nella figura qui sopra, si assume che ci sia abbastanza spazio al di sopra del proiettore.
- Quando si utilizzano più proiettori insieme per una proiezione multischermo, fornire spazio sufficiente intorno ai proiettori per la presa e lo scarico dell'aria. Quando le bocchette di aspirazione e di scarico sono ostruite, la temperatura all'interno del proiettore aumenta e ciò potrebbe causare un malfunzionamento.

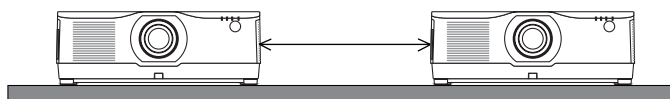

Precauzioni per l'installazione a soffitto

Non installare il proiettore nei seguenti luoghi. Sostanze attaccate come olio, sostanze chimiche e umidità possono causare deformazione o incrinature dell'involucro, corrosione delle parti metalliche o malfunzionamento.

- All'aperto e in luoghi umidi o polverosi
- Luoghi esposti a fumi oleosi o vapore
- Luoghi in cui vengono generati gas corrosivi

Informazioni sul copyright delle immagini originali proiettate:

Si noti che l'uso del proiettore per scopi commerciali oppure per visioni pubbliche, per esempio in bar o in hotel, e l'uso delle funzioni di compressione o espansione dell'immagine sullo schermo con le seguenti funzioni potrebbero comportare la violazione dei diritti d'autore protetti della legge sui diritti d'autore. [RAPPORTO ASPETTO], [TRAPEZIO], funzioni di ingrandimento e altre funzioni simili.

Funzione [SPEGNIM. AUTOM. ATT.]

L'impostazione predefinita di fabbrica per [SPEGNIM. AUTOM. ATT.] è 15 minuti. Se non viene ricevuto un segnale in ingresso e non si eseguono operazioni sul proiettore per 15 minuti, il proiettore viene automaticamente spento per risparmiare sul consumo di corrente. Per il controllo del proiettore da un dispositivo esterno, impostare [SPEGNIM. AUTOM. ATT.] su [SPENTO]. Fare riferimento a pagina 154 per i dettagli.

Marchi di fabbrica

- NaViSet, ProAssist e Virtual Remote sono marchi o marchi di fabbrica registrati di Sharp NEC Display Solutions, Ltd. in Giappone, negli Stati Uniti e in altri Paesi.
- Apple, Mac, iMac e MacBook sono marchi di fabbrica di Apple Inc. registrati negli Stati Uniti e in altri Paesi.
- Microsoft, Windows e PowerPoint sono marchi di fabbrica registrati o marchi di fabbrica di Microsoft Corporation negli Stati Uniti e/o in altri Paesi.
- I termini HDMI e HDMI High-Definition Multimedia Interface e il logo HDMI sono marchi o marchi registrati di HDMI Licensing Administrator, Inc. negli Stati Uniti e in altri paesi.



- DisplayPort e il logo di conformità DisplayPort sono marchi di fabbrica di proprietà della Video Electronics Standards Association.



- HDBaseT™ è un marchio di fabbrica di HDBaseT Alliance.



- Il marchio di fabbrica PLink è un marchio di fabbrica applicato per i diritti di marchio in Giappone, negli Stati Uniti d'America e in altri Paesi e aree.
- Blu-ray è un marchio di fabbrica della Blu-ray Disc Association.
- CRESTRON e CRESTON ROOMVIEW sono marchi di fabbrica o marchi di fabbrica registrati di Crestron Electronics Inc. negli Stati Uniti e in altri Paesi.
- Extron e XTP sono marchi di fabbrica registrati di RGB Systems, Inc. negli Stati Uniti.
- Ethernet è un marchio di fabbrica registrato o un marchio di fabbrica di Fuji Xerox Co., Ltd.
- Art-Net è un protocollo Ethernet inventato da Artistic Licence.
Art-Net™ Designed by and Copyright Artistic Licence Holdings Ltd.
- Altri nomi di prodotti e società menzionati nel presente manuale dell'utente possono essere marchi di fabbrica o marchi di fabbrica registrati dei rispettivi titolari.
- Virtual Remote Tool utilizza la libreria Wini2C/DDC, © Nicomsoft Ltd.

1. Controllare la descrizione generale del prodotto, i componenti in dotazione e i nomi dei componenti

1-1. Introduzione al proiettore

Questa sezione introduce al nuovo proiettore e descrive le funzioni e i controlli.

Generale

- **Proiettore ad alta luminosità/alta risoluzione del tipo a cristalli liquidi**

Questo proiettore è dotato di una risoluzione del display di 1.920 punti × 1.200 linee (WUXGA) e di un rapporto aspetto di 16:10. Selezionare [BOOST] in [RIF. MODO LUCE] per uno schermo più luminoso.

Modello	Luminosità
PA1004UL-W/PA1004UL-B	NORMALE: 9.000 lm BOOST: 10.000 lm
PA804UL-W/PA804UL-B	NORMALE: 7.500 lm BOOST: 8.200 lm

Quando è selezionato [BOOST], il rumore del ventilatore di raffreddamento aumenta. La durata dei componenti ottici potrebbe ridursi a seconda dell'ambiente operativo.

- **Una struttura sigillata esclusiva che garantisce prestazioni di alta resistenza alla polvere**

Grazie alle eccellenti prestazioni di resistenza alla polvere, il proiettore non è dotato di un filtro. La sostituzione del filtro pertanto non è necessaria.

- **Design silenzioso che utilizza una struttura sigillata**

Un design silenzioso che non utilizza fastidiosi ventilatori rumorosi anche in una tranquilla sala conferenze o classe.

Fonte luminosa • Luminosità

- **Un diodo laser a lunga durata è in dotazione con il modulo luce**

Il prodotto può essere azionato a basso costo poiché la fonte luminosa laser può essere utilizzata per un lungo periodo di tempo senza richiedere sostituzione o manutenzione.

- **È possibile regolare la luminosità all'interno di un vasto campo**

A differenza delle fonti luminose ordinarie, la luminosità può essere regolata dal 50 al 100% in incrementi di 1%.

- **Modo [LUMINOSITÀ COSTANTE]**

Normalmente la luminosità diminuisce con l'uso, ma selezionando il modo [LUMINOSITÀ COSTANTE], i sensori all'interno del proiettore rilevano e automaticamente regolano l'uscita, mantenendo così la luminosità costante per l'intera durata del modulo luce.

Tuttavia, se l'uscita della luminosità è impostata sul massimo, la luminosità si riduce con l'uso.

1. Controllare la descrizione generale del prodotto, i componenti in dotazione e i nomi dei componenti

Installazione

- **Una vasta gamma di obiettivi opzionali selezionabili in base al luogo di installazione**

Questo proiettore supporta 9 tipi di obiettivi opzionali, fornendo una selezione di obiettivi adattati a una varietà di luoghi d'installazione e metodi di proiezione.

Si noti che nessun obiettivo è montato al momento della spedizione dalla fabbrica. Acquistare separatamente gli obiettivi opzionali.

- **Proiezione libera a 360°**

Questo proiettore può essere installato per uso universale a ogni angolo.

Si noti, tuttavia, che il coperchio opzionale venduto separatamente deve essere fissato sul proiettore, a seconda dell'angolo di installazione del proiettore.

Per un controllo preciso dell'inclinazione, utilizzare il piedino di inclinazione. Installare un metallo adeguato e un supporto che sia abbastanza solido per sostenere il proiettore per il controllo dell'angolo di installazione.

Video

- **Una vasta gamma di terminali di ingresso/uscita (HDMI, DisplayPort, HDBaseT, ecc.)**

Il proiettore è dotato di una varietà di terminali di ingresso/uscita: HDMI (ingresso × 2), DisplayPort, HDBaseT (ingresso × 1, uscita × 1), computer (analogico), ecc.

I terminali d'ingresso HDMI, quelli di ingresso DisplayPort e le porte HDBaseT supportano HDCP. HDMI e HDBaseT supportano HDCP 2.2/1.4

DisplayPort supporta HDCP 1.3

- **Visualizzazione simultanea di 2 immagini (PIP/PICTURE PER IMMAGINE)**

Due immagini possono essere proiettate simultaneamente con un singolo proiettore.

Ci sono due tipi di disposizione per le due immagini: [PIP] in cui un'immagine secondaria viene visualizzata sull'immagine principale e [IMMAGINE PER IMMAGINE] in cui l'immagine principale e quella secondaria vengono visualizzate una di fianco all'altra.

- **Proiezione multi schermo utilizzando proiettori multipli**

Questo proiettore è dotato delle porte HDBaseT IN/Ethernet e HDBaseT OUT/Ethernet. Fino a quattro unità di proiettori multipli con la stessa luminosità possono essere connessi in serie tramite un cavo LAN* attraverso questi terminali. Un'immagine di alta qualità viene ottenuta dividendo e proiettando video ad alta risoluzione tra i vari proiettori.

Inoltre, i bordi delle schermate vengono uniformati utilizzando una funzione di sfumatura margine.

* Utilizzare un cavo STP CAT 5e disponibile in commercio o uno con una specifica superiore.

- **Funzione di commutazione invisibile per modifiche dello schermo più fluide quando si commuta il segnale**

Quando il connettore di ingresso viene commutato, l'immagine visualizzata prima della commutazione viene mantenuta, in modo che la nuova immagine possa essere commutata senza un'interruzione dovuta all'assenza di un segnale.

1. Controllare la descrizione generale del prodotto, i componenti in dotazione e i nomi dei componenti

• Supporta il formato 3D HDMI

Questo proiettore può essere usato per guardare video in 3D utilizzando occhiali 3D del tipo con otturatore attivo e trasmettitori 3D disponibili in commercio che supportano XPANDVISION 3D.

Rete

• Supporta LAN cablata

Sono in dotazione le porte LAN e HDBaseT/Ethernet (RJ-45). L'utilizzo di una LAN cablata connessa a queste porte abilita il controllo del proiettore da un computer.

• Compatibilità CRESTRON ROOMVIEW e Extron XTP

Il proiettore supporta CRESTRON ROOMVIEW e Extron XTP, consentendo a più dispositivi connessi nella rete di essere gestiti e controllati da un computer. Inoltre, abilita l'emissione e il controllo dell'immagine tramite un trasmettitore Extron XTP connesso al proiettore.

• Compatibile con le nostre applicazioni software (NaViSet Administrator 2, ProAssist, Virtual Remote Tool, ecc.). È possibile controllare il proiettore da un computer collegato tramite una LAN cablata.

• NaViSet Administrator 2

È possibile monitorare lo stato del proiettore e controllare una varietà di funzioni.

• ProAssist

Le regolazioni necessarie possono essere eseguite senza problemi per la proiezione multi schermo.

• Virtual Remote Tool

Un telecomando virtuale viene visualizzato sullo schermo del computer per eseguire controlli semplici come accendere/spengere il proiettore, commutare i segnali, ecc. È inoltre possibile modificare il logo di sfondo del proiettore. (→ pagina 190)

Visitare il nostro sito web per scaricare ciascun software.

URL: <https://www.sharp-nec-displays.com/dl/en/index.html>

Risparmio energetico

• Design a risparmio energetico con consumo di alimentazione in modo di attesa di 0,22 W (100-130 V CA)/0,28 W (200-240 V CA)

Selezionare [ACCESO] per [RISPARMIO ENERGIA] dal menu permette di impostare il proiettore nel modo risparmio energia.

Quando la rete è abilitata: 0,8 W

Quando la rete è disabilitata: 0,22 W (100-130 V CA)/0,28 W (200-240 V CA)

• [MODO LUCE] per un basso consumo energetico e display "Analizzatore di CO2"

Il proiettore è dotato di un [RIF. MODO LUCE] per ridurre il consumo energetico durante l'uso. Inoltre, l'effetto di risparmio energetico quando è impostata una opzione tra [ECO1] e [ECO2] è convertito nella quantità di riduzione delle emissioni di CO₂ e questo è indicato nel messaggio di conferma visualizzato quando l'alimentazione viene spenta e in [INFORMAZIONI] nel menu su schermo (ANALIZZATORE DI CO₂).

1. Controllare la descrizione generale del prodotto, i componenti in dotazione e i nomi dei componenti

1-2. Che cosa contiene la scatola?

Assicurarsi che la scatola contenga tutti gli oggetti elencati. Se mancano dei componenti, rivolgersi al proprio rivenditore.

Conservare la scatola originale e i materiali di imballaggio nel caso sia necessario spedire il proiettore.

Proiettore

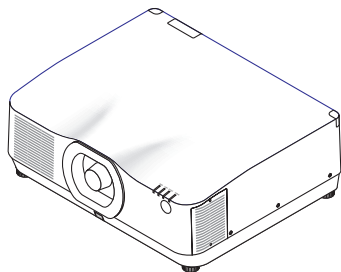

Tappo antipolvere per l'obiettivo
(24F56481)

* Il proiettore viene spedito senza obiettivo. Per i tipi di obiettivo e le distanze di proiezione, vedere pagina 171.

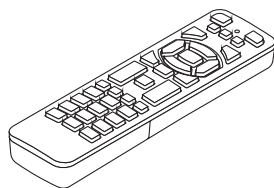

Telecomando
(7N901322)

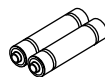

Batterie alcaline AAA (x2)

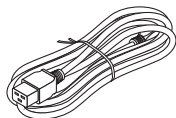

Cavo di alimentazione
(US: 7N080534, UE: 7N080032)

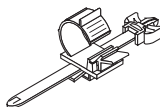

Fermo del cavo di alimentazione
(24C10881)

Documenti

(→ fare riferimento alla [pagina successiva](#))

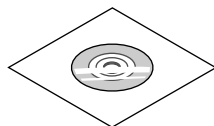
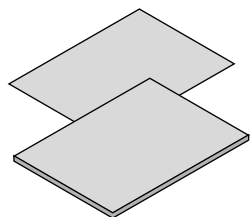

Solo per gli Stati Uniti e il Canada

Garanzia limitata

Per i clienti in Europa

Le nostre attuali condizioni di garanzia valide sono disponibili sul nostro sito web:

<https://www.sharpeddisplays.eu>

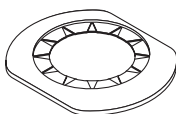

Maschera obiettivo
(24FU2831)



Vite di prevenzione furto obiettivo
(24V00941)

Richiedere al rivenditore di installare la maschera obiettivo e la vite di prevenzione furto dell'obiettivo insieme all'unità obiettivo.

1. Controllare la descrizione generale del prodotto, i componenti in dotazione e i nomi dei componenti

Informazioni sui documenti allegati

Documenti	Modelli per Stati Uniti, Canada e Sud America	Modelli per gli altri Paesi
Proiettore NEC CD-ROM Manuale dell'utente (PDF)	Nessun allegato • Il Manuale dell'utente è pubblicato sul sito web.	1 pezzo (7N952962)
Informazioni importanti	2 pezzi (Per USA: 7N8R0161, per Canada/ Sud America: 7N8R0512)	1 pezzo (7N8R0152)
Guida rapida di impostazione	1 pezzo (7N8R0171)	2 pezzi (7N8R0171 e 7N8R0181)
Adesivo di sicurezza	1 pezzo • Utilizzare questo adesivo quando è impostata la password di sicurezza.	

1. Controllare la descrizione generale del prodotto, i componenti in dotazione e i nomi dei componenti

1-3. Denominazione delle parti del proiettore

Anteriore

L'obiettivo viene venduto separatamente. La descrizione qui di seguito presuppone che sia montato l'obiettivo NP41ZL.

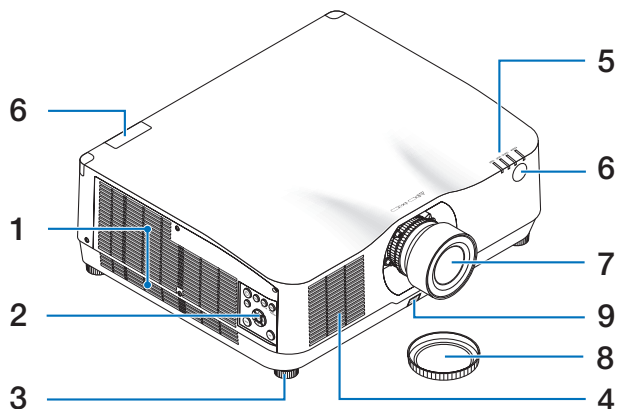

1. Bocchetta di scarico

L'aria riscaldata viene scaricata da questo punto
(→ pagina xxviii, 170)

2. Controlli

(→ pagina 8)

3. Piedino di regolazione inclinazione

4. Bocchetta di aspirazione

(→ pagina xxviii, 170)

5. Sezione indicatori

(→ pagina 8, 191)

6. Sensore remoto

(→ pagina 14)

7. Obiettivo

8. Copriobiettivo

(L'obiettivo opzionale è spedito con il copriobiettivo.)

9. Tasto di rilascio obiettivo

Utilizzarlo per rimuovere l'unità obiettivo.
Richiedere al rivenditore di montare o smontare l'unità obiettivo.

1. Controllare la descrizione generale del prodotto, i componenti in dotazione e i nomi dei componenti

Posteriore

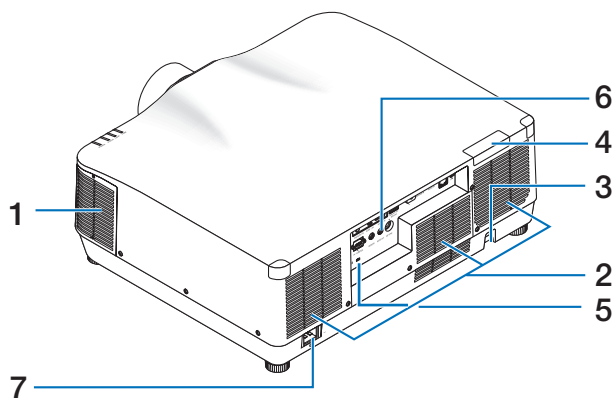

1. Bocchetta di scarico

(→ pagina xxviii, 170)

2. Bocchetta di aspirazione

(→ pagina xxviii, 170)

3. Barra di sicurezza

Collegare un dispositivo antifurto. La barra di sicurezza accetta cavi o catene di sicurezza della dimensione massima di 0,18 pollici/4,6 mm di diametro.

4. Sensore remoto

(situato sulla parte anteriore e posteriore)

(→ pagina 14)

5. Slot di sicurezza (🔒)*

6. Terminali

(→ pagina 9)

7. Terminale CA IN

Collegare in questo punto la spina a tre poli del cavo di alimentazione in dotazione, quindi collegare l'altra estremità a una presa a muro attiva.



(→ pagina 17)

* Blocco di sicurezza e protezione antifurto compatibili con cavi/attrezzature di sicurezza Kensington. Per i prodotti, visitare il sito web di Kensington.

1. Controllare la descrizione generale del prodotto, i componenti in dotazione e i nomi dei componenti

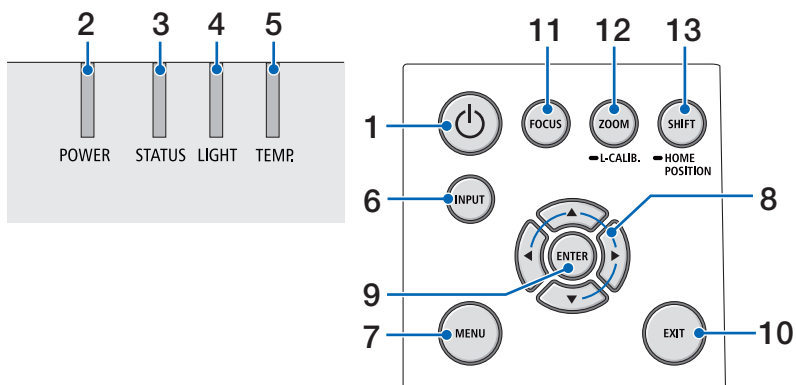
Controlli/Indicatori



- 1.  Tasto (POWER)**
Commuta tra alimentazione accesa e standby del proiettore.
(→ pagina 20, 37)
- 2. Indicatore POWER**
(→ pagina 17, 20, 37, 191)
- 3. Indicatore STATUS**
(→ pagina 191)
- 4. Indicatore LIGHT**
(→ pagina 191)
- 5. Indicatore TEMP.**
(→ pagina 191)
- 6. Tasto INPUT**
(→ pagina 23)
- 7. Tasto MENU**
(→ pagina 82)
- 8.  /Tasti volume **
(→ pagina 27, 36, 82)
- 9. Tasto ENTER**
(→ pagina 82)
- 10. Tasto EXIT**
(→ pagina 82)
- 11. Tasto FOCUS**
(→ pagina 31)
- 12. Tasto ZOOM/L-CALIB.**
(→ pagina 21, 34)
- 13. Tasto SHIFT/HOME POSITION**
(→ pagina 27)

1. Controllare la descrizione generale del prodotto, i componenti in dotazione e i nomi dei componenti

Funzioni del pannello dei terminali

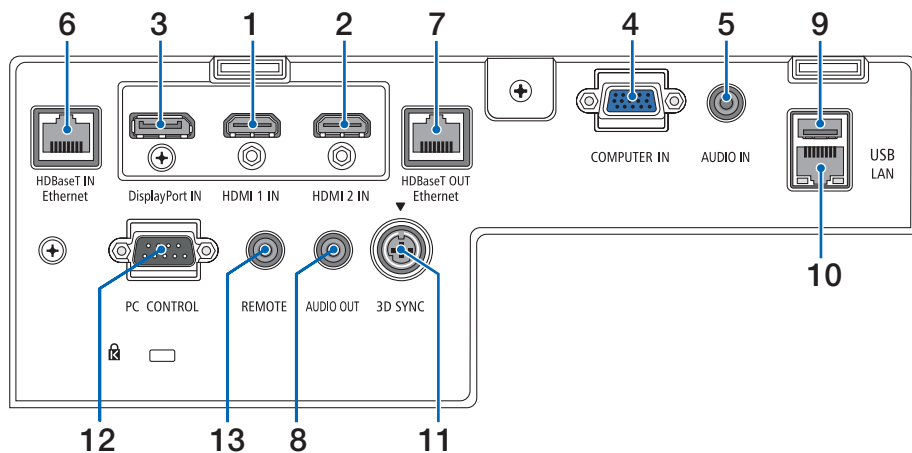

1. Terminale HDMI 1 IN (Tipo A)

(→ pagina 161, 163, 165)

2. Terminale HDMI 2 IN (Tipo A)

(→ pagina 161, 163, 165)

3. Terminale DisplayPort IN

(→ pagina 161)

4. Terminale COMPUTER IN/ingresso component (Mini D-Sub 15 pin)

(→ pagina 160, 164)

5. Mini Jack COMPUTER AUDIO IN (Stereo Mini)

(→ pagina 160, 163)

6. Porta HDBaseT IN/Ethernet (RJ-45)

(→ pagina 166, 167)

7. Porta HDBaseT OUT/Ethernet (RJ-45)

(→ pagina 167)

8. Mini Jack AUDIO OUT (Stereo Mini)

(→ pagina 163, 165)

9. Porta USB-A (Tipo A)

(→ pagina 48)

10. Porta LAN (RJ-45)

(→ pagina 168)

11. Terminale 3D SYNC (Mini DIN 3 pin)

(→ pagina 53)

12. Porta PC CONTROL (D-Sub 9 pin)

(→ pagina 189)

Utilizzare questa porta per collegare un PC o un sistema di controllo. In questo modo, verrà abilitato il controllo del proiettore utilizzando il protocollo di comunicazione seriale. Se si sta scrivendo il proprio programma, i tipici codici di controllo PC sono riportati alla pagina 197.

13. Terminale REMOTE (Stereo Mini)

Usare questo terminale per il controllo remoto cablato del proiettore.

(→ pagina 15)

NOTA:

- Quando un cavo per telecomando viene collegato al terminale REMOTE, le operazioni del telecomando a infrarossi non possono essere eseguite.
- Quando è selezionato [HDBaseT] in [SENSORE REMOTO] e il proiettore è collegato a un dispositivo di trasmissione disponibile in commercio che supporta HDBaseT, non possono essere eseguite operazioni con il telecomando a infrarossi se la trasmissione di segnali del telecomando è stata configurata nel dispositivo di trasmissione. Tuttavia, il controllo remoto tramite raggi infrarossi può essere eseguito quando l'alimentazione del dispositivo di trasmissione viene spenta.

1-4. Denominazione delle parti del telecomando

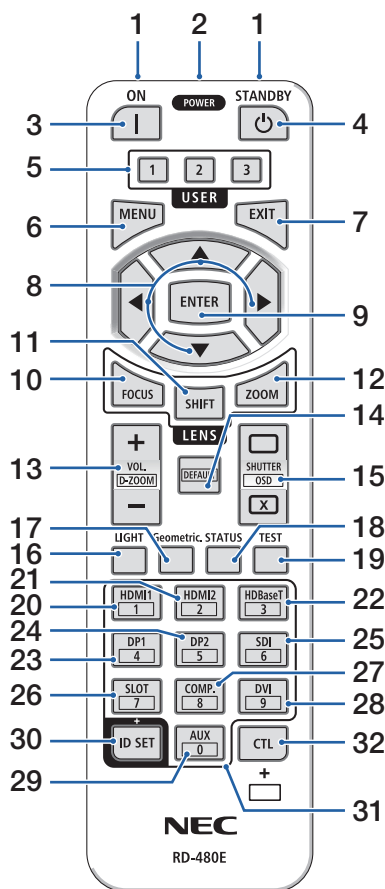

1. Trasmettitore a infrarossi

(→ pagina 14)

2. Jack remoto

Collegare qui un cavo remoto disponibile in commercio per le operazioni cablate.

(→ pagina 15)

3. Tasto POWER ON (|)

(→ pagina 20)

4. Tasto POWER STANDBY (⏻)

(→ pagina 37)

5. Tasto USER 1/2/3

(Non disponibile su questa serie di proiettori. Per espansione futura)

6. Tasto MENU

(→ pagina 82)

7. Tasto EXIT

(→ pagina 82)

8. Tasto ▲▼◀▶

(→ pagina 82)

9. Tasto ENTER

(→ pagina 82)

10. Tasto FOCUS

Unità obiettivo applicabile: NP40ZL/NP41ZL/NP-43ZL/NP44ML
(→ pagina 31)

11. Tasto SHIFT

(→ pagina 27)

12. Tasto ZOOM

Unità obiettivo applicabile: NP40ZL/NP41ZL/NP-43ZL/NP44ML
(→ pagina 34)

1. Controllare la descrizione generale del prodotto, i componenti in dotazione e i nomi dei componenti

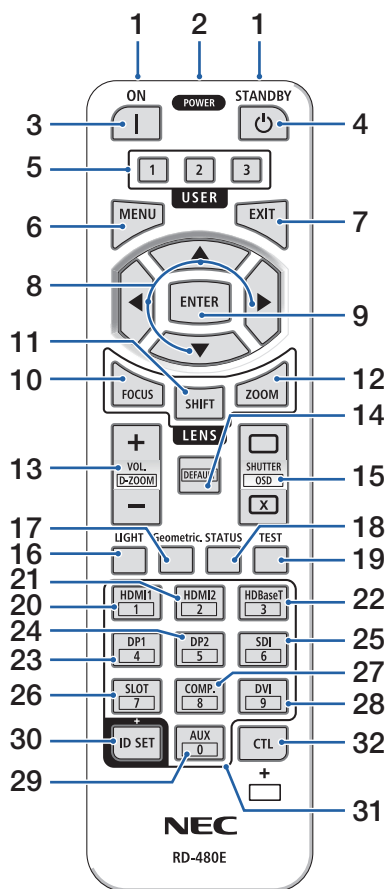

13. Tasto VOL./D-ZOOM (+)(-)

(→ pagina 36, 40)

14. Tasto DEFAULT

(Non disponibile su questa serie di proiettori. Per espansione futura)

15. Tasto SHUTTER/OSD OPEN (□)/CLOSE (X)

(→ pagina 39)

16. Tasto LIGHT

(→ pagina 42)

17. Tasto Geometric.

(→ pagina 45, 113)

18. Tasto STATUS

(→ pagina 156)

19. Tasto TEST

(→ pagina 92)

20. Tasto HDMI1

(→ pagina 23)

21. Tasto HDMI2

(→ pagina 23)

22. Tasto HDBaseT

(→ pagina 23)

23. Tasto DP1

(→ pagina 23)

24. Tasto DP2

(Non disponibile su questa serie di proiettori.)

25. Tasto SDI

(Non disponibile su questa serie di proiettori.)

26. Tasto SLOT

(Non disponibile su questa serie di proiettori.)

27. Tasto COMP.

(→ pagina 23)

1. Controllare la descrizione generale del prodotto, i componenti in dotazione e i nomi dei componenti

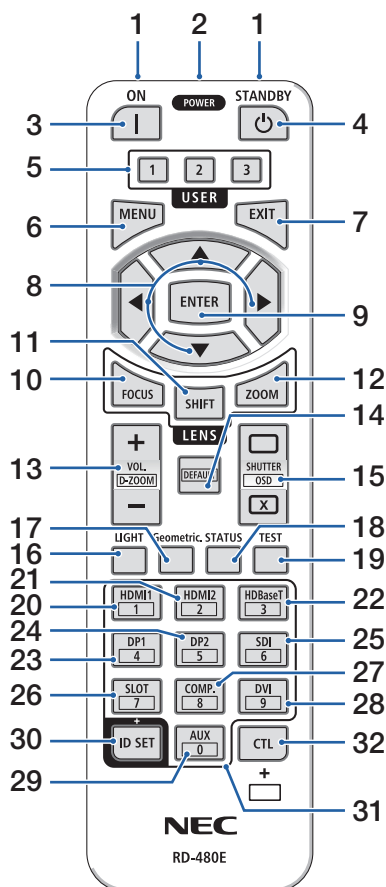

28. Tasto DVI

(Non disponibile su questa serie di proiettori.)

29. Tasto AUX

(Non disponibile su questa serie di proiettori. Per espansione futura)

30. Tasto ID SET

(→ pagina 139)

31. Tasto tastiera numerica

(→ pagina 139)

32. Tasto CTL

(→ pagina 39, 40)

1. Controllare la descrizione generale del prodotto, i componenti in dotazione e i nomi dei componenti

Installazione della batteria

1. Premere il fermo e rimuovere il coperchio batteria.

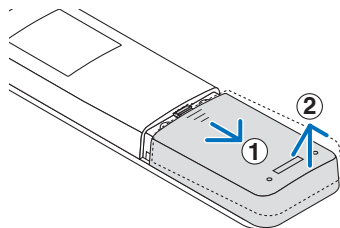

2. Installare le nuove batterie (AAA). Controllare che la polarità delle batterie (+/-) sia allineata correttamente.

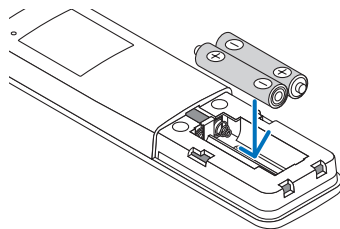

3. Far scorrere indietro il coperchio sulle batterie finché non scatta in posizione.

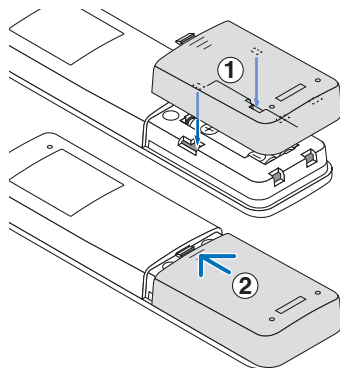

NOTA:

- Non mescolare tipi diversi di batterie o batterie nuove e vecchie.

Precauzioni relative al telecomando

- Maneggiare il telecomando con cura.
- Se il telecomando si bagna, asciugarlo immediatamente.
- Evitare eccessi di calore e umidità.
- Non mettere in corto, riscaldare o smontare le batterie.
- Non gettare le batterie nel fuoco.
- Se non si utilizzerà il telecomando per un lungo periodo di tempo, rimuovere le batterie.
- Controllare che la polarità delle batterie (+/-) sia allineata correttamente.
- Non usare batterie nuove e usate insieme o tipi diversi di batterie insieme.
- Attenersi alle norme locali sullo smaltimento delle batterie esaurite.
- Si noti che, se più proiettori sono installati nelle vicinanze, altri proiettori potrebbero involontariamente accendersi quando si accende l'alimentazione con il telecomando.

1. Controllare la descrizione generale del prodotto, i componenti in dotazione e i nomi dei componenti

Campo operativo per il telecomando senza fili

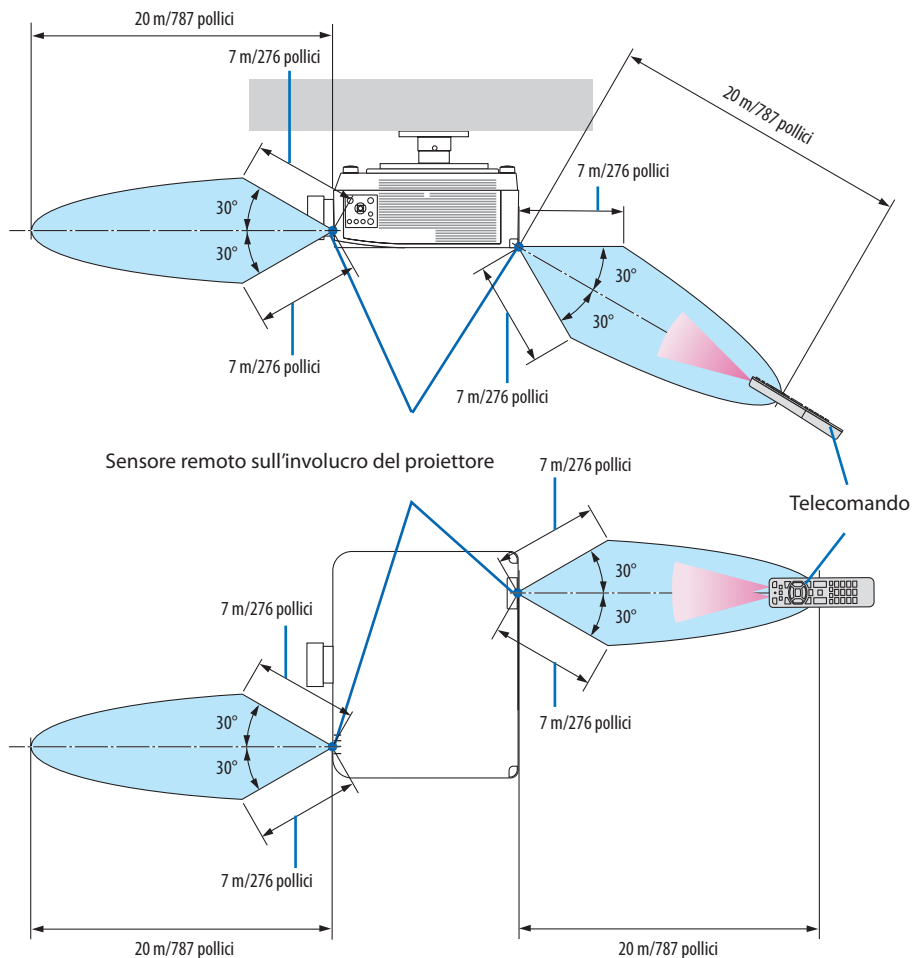

- Il proiettore non risponde se sono presenti oggetti tra il telecomando e il sensore, oppure se una forte luce è diretta sul sensore. Anche le batterie scariche impediscono l'utilizzo corretto del proiettore mediante il telecomando.

1. Controllare la descrizione generale del prodotto, i componenti in dotazione e i nomi dei componenti

Utilizzo del telecomando in azionamento cablato

Collegare un'estremità del cavo remoto al terminale REMOTE e l'altra estremità al jack remoto sul telecomando.

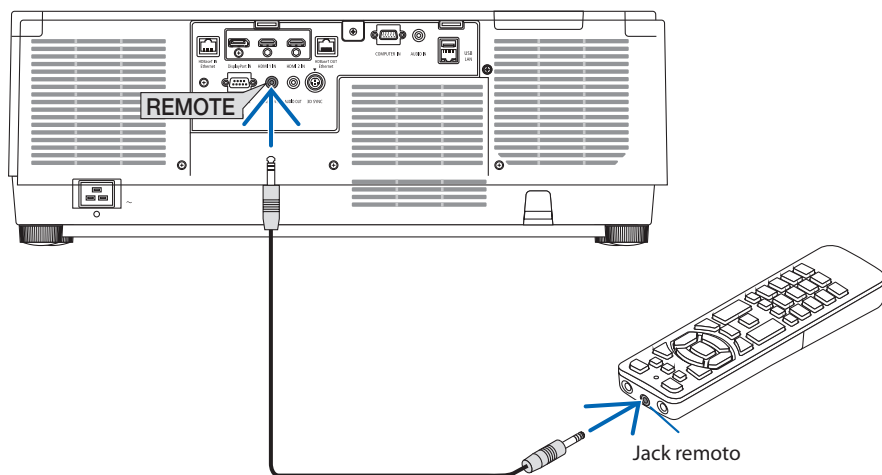

NOTA:

- Quando viene inserito un cavo remoto nel terminale REMOTE, il telecomando non funziona per la comunicazione a raggi infrarossi senza fili.
 - L'alimentazione non verrà fornita al telecomando dal proiettore tramite il jack REMOTE. La batteria è necessaria quando il telecomando viene utilizzato in funzionamento cablato.
-

2. Proiezione di un'immagine (operazione di base)

In questa sezione viene descritto come accendere il proiettore e proiettare un'immagine sullo schermo.

2-1. Flusso di proiezione di un'immagine

Passaggio 1

- Collegamento del computer/collegamento del cavo di alimentazione (→ pagina 17)



Passaggio 2

- Accensione del proiettore (→ pagina 20)



Passaggio 3

- Selezione di una fonte (→ pagina 23)



Passaggio 4

- Regolazione della dimensione e della posizione dell'immagine (→ pagina 26)
- Correzione della distorsione trapezio [CORREZIONE ANGOLARE] (→ pagina 45)



Passaggio 5

- Regolazione di immagine e suono (→ pagina 36)



Passaggio 6

- Creazione di una presentazione



Passaggio 7

- Spegnimento del proiettore (→ pagina 37)



Passaggio 8

- Dopo l'uso (→ pagina 38)

2-2. Collegamento del computer/collegamento del cavo di alimentazione

1. Collegare il computer al proiettore.

Questa sezione illustra un collegamento di base a un computer. Per informazioni su altri collegamenti, vedere "6. Connessione ad altri apparecchi" a pagina 159.

Collegare il terminale di uscita del display (mini D-Sub a 15 pin) del computer al terminale in ingresso video computer del proiettore con un cavo per computer (con nucleo in ferrite) disponibile in commercio, quindi ruotare le manopole dei connettori per fissarli.

2. Collegare il cavo di alimentazione in dotazione al proiettore.

Collegare prima la spina a tre poli del cavo di alimentazione in dotazione al terminale CA IN del proiettore, quindi collegare un'altra spina del cavo di alimentazione in dotazione direttamente alla presa a muro. Non utilizzare un convertitore spina.



ATTENZIONE:

- Questo apparecchio è stato progettato per essere utilizzato con il cavo di alimentazione collegato alla messa a terra. Se il cavo di alimentazione non è collegato alla messa a terra, sussiste il rischio di scosse elettriche. Assicurarsi che il cavo di alimentazione sia collegato a terra correttamente.
Non utilizzare un adattatore convertitore spina a 2 conduttori.
- Assicurarsi di collegare il proiettore e il computer (fonte del segnale) allo stesso punto di messa a terra. Se il proiettore e il computer (fonte del segnale) saranno collegati a punti di messa a terra diversi, le fluttuazioni del potenziale di terra potrebbero causare incendio o fumo.
- Per evitare che il cavo di alimentazione si stacchi, accertarsi che tutti i poli della spina del cavo di alimentazione siano completamente inseriti nel terminale CA IN del proiettore prima di utilizzare il fermo del cavo di alimentazione. Un contatto allentato del cavo di alimentazione potrebbe causare un incendio o scosse elettriche.

Quando si collega il cavo di alimentazione, l'indicatore POWER del proiettore si illuminerà. (→ pagina 191)

2. Proiezione di un'immagine (operazione di base)

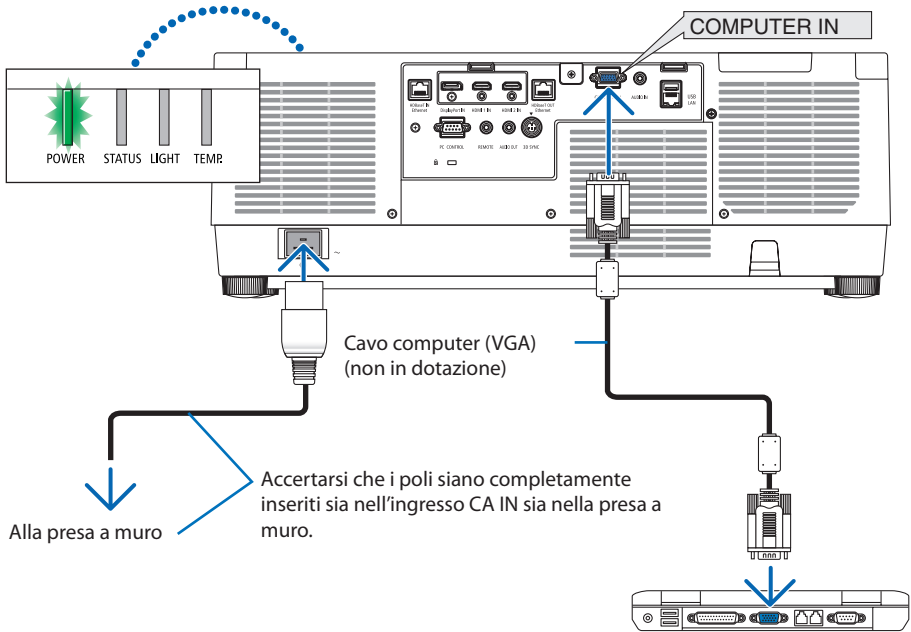

Utilizzo del fermo del cavo di alimentazione

Per evitare la rimozione accidentale del cavo di alimentazione dalla presa CA IN del proiettore, utilizzare il fermo del cavo di alimentazione.

ATTENZIONE:

Per evitare che il cavo di alimentazione si stacchi, accertarsi che tutti i poli della spina del cavo di alimentazione siano completamente inseriti nel terminale CA IN del proiettore prima di utilizzare il fermo del cavo di alimentazione per fissare il cavo di alimentazione. Un contatto allentato del cavo di alimentazione potrebbe causare un incendio o scosse elettriche.

NOTA:

- Se si tira il cavo di alimentazione mentre il connettore è fissato, l'unità principale potrebbe cadere e danneggiarsi

Installazione del fermo del cavo di alimentazione

- ① Con il morsetto rivolto verso il cavo di alimentazione, allineare la punta del fermo del cavo di alimentazione con il foro al di sotto del terminale CA IN e spingerlo all'interno.
- ② Far passare il cavo di alimentazione attraverso il morsetto e premere il morsetto per fissarlo.
- ③ Far scorrere il morsetto fino alla base della spina di alimentazione.

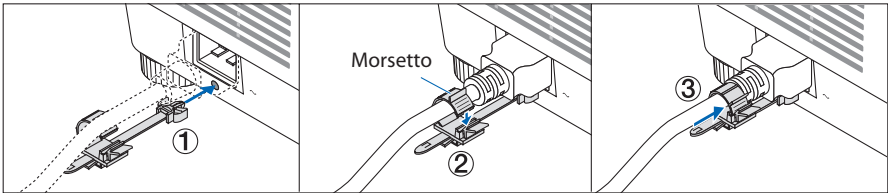

Disconnessione del cavo di alimentazione

- ① Tirare fino a una posizione appropriata mentre si spinge in basso la manopola del fermo del cavo di alimentazione.
- ② Premere in basso la manopola sul morsetto per aprire il morsetto ed estrarre il cavo di alimentazione.
- ③ Premere e tirare la parte installata del fermo del cavo di alimentazione da sinistra e da destra per rimuoverlo dall'unità principale.

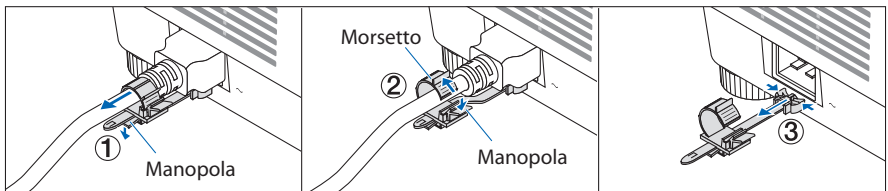

2-3. Accensione del proiettore

AVVERTENZA

Il proiettore produce una forte luce. Quando si attiva l'alimentazione, operare dal lato o dal retro del proiettore (al di fuori della zona di rischio). Inoltre, quando si accende l'alimentazione, assicurarsi che nessuno entro il campo di proiezione stia guardando l'obiettivo.

1. Rimuovere il copriobiettivo.

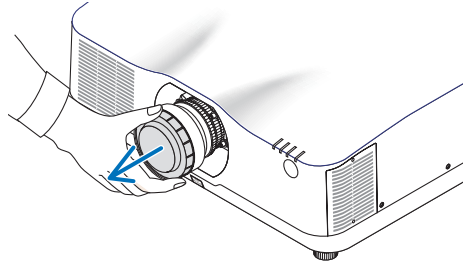

2. Premere il tasto (POWER) sull'involucro del proiettore o il tasto POWER ON sul telecomando.

L'indicatore POWER illuminato in verde inizia a lampeggiare in blu. Dopo di ciò, l'immagine sarà proiettata sullo schermo.

SUGGERIMENTO:

- Quando viene visualizzato il messaggio "PROIETTORE BLOCCATO! INSERIRE LA PASSWORD.", ciò significa che la funzione [SICUREZZA] è attivata. (→ pagina 50)

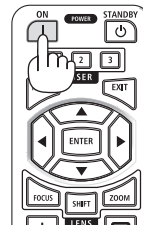

Dopo aver acceso il proiettore, assicurarsi che il computer o la fonte video siano accesi.

NOTA:

- Quando non c'è alcun segnale in ingresso, una schermata blu (sfondo blu) viene visualizzata (per impostazioni menu predefinite di fabbrica).

Esecuzione della taratura obiettivo

Dopo il montaggio dell'unità obiettivo disponibile separatamente o dopo la sostituzione di un'unità obiettivo, eseguire [TARATURA OBIETTIVO] tenendo premuto il tasto ZOOM/L-CALIB. sull'involucro per più di due secondi.

La taratura corregge lo zoom, lo spostamento e il campo di messa a fuoco regolabili. Se non si esegue la taratura, potrebbe non essere possibile ottenere la messa a fuoco e lo zoom migliori anche se si regolano la messa a fuoco e lo zoom per l'obiettivo.

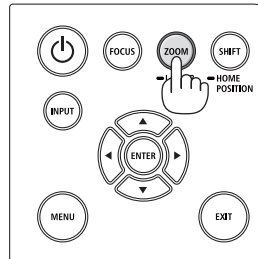

NOTA:

- [TARATURA OBIETTIVO] non è disponibile per le unità obiettivo NP44ML.

Nota sulla schermata Avvio (schermata di selezione lingua del menu)

Quando si accende il proiettore per la prima volta, viene visualizzato il menu Avvio. In questo menu è possibile selezionare una delle 30 lingue del menu.

Procedere come segue per selezionare una lingua per il menu:

1. Utilizzare il tasto ▲, ▼, ◀ o ▶ per selezionare una delle 30 lingue dal menu.

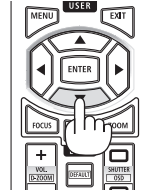

2. Premere il tasto ENTER per eseguire la selezione.

A questo punto, è possibile procedere all'utilizzo del menu.

Se lo si desidera, è possibile selezionare la lingua del menu in un momento successivo.

(→ [LINGUA] a pagina 86 e 123)

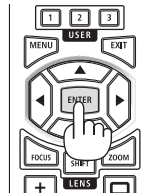

NOTA:

- Se viene mostrato il messaggio [IMPOSTARE "DATA E ORA"], impostare la data e l'ora attuali. (→ pagina 137)
- Se questo messaggio non viene visualizzato, si consiglia di completare [IMPOSTAZIONI DATA E ORA].
- Tenere il copriobiettivo lontano dall'obiettivo quando l'alimentazione del proiettore è accesa. Se il copriobiettivo è in posizione, potrebbe deformarsi a causa dell'alta temperatura.
- Se l'indicatore STATUS si illumina in arancione con il tasto di alimentazione premuto, il proiettore non si accende poiché [BLOCCO PANN. CONTR.] è stato portato su [ACCESO]. Cancellare il blocco disattivandolo. (→ pagina 137)
- Quando l'indicatore POWER lampeggia in blu a cicli brevi, non è possibile spegnere l'alimentazione tramite il tasto di alimentazione.

2-4. Selezione di una fonte

Selezione della fonte computer o video

NOTA:

- Accendere il computer o l'apparecchio della fonte video collegato al proiettore.

Rilevazione automatica del segnale

Premere il tasto INPUT per 1 secondo o più. Il proiettore cerca e visualizza la fonte di ingresso disponibile. La fonte di ingresso cambia come segue:

HDMI1 → HDMI2 → DisplayPort → COMPUTER → HDBaseT → HDMI1 → ...

- Premere brevemente per visualizzare la schermata [INGRESSO].



- Premere i tasti ▼/▲ per associare il terminale in ingresso desiderato, quindi premere il tasto ENTER per commutare l'ingresso. Per cancellare la visualizzazione del menu nella schermata [INGRESSO], premere il tasto MENU o EXIT.

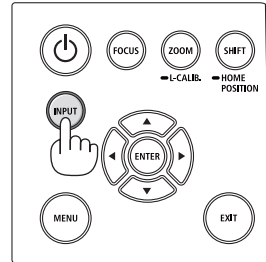

SUGGERIMENTO:

- Se non è presente alcun segnale in ingresso, l'ingresso verrà saltato.

Utilizzo del telecomando

Premere uno qualsiasi dei tasti HDMI1, HDMI2, HDBaseT, DP1 o COMP..

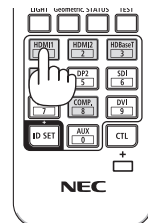

Selezione della fonte predefinita

È possibile selezionare una fonte come predefinita in modo che venga visualizzata a ogni accensione del proiettore.

1. Premere il tasto MENU.

Viene visualizzato il menu.

2. Premere il tasto ► per selezionare [IMPOST.], quindi premere il tasto ▼ o il tasto ENTER per selezionare [MENU(1)].

3. Premere il tasto ► per selezionare [OPZIONI FONTE], quindi premere il tasto ▼ o il tasto ENTER.

4. Premere tre volte il tasto ▼ per selezionare [SELEZ. INGR. PREDEF.], quindi premere il tasto ENTER.



Viene visualizzata la schermata [SELEZ. INGR. PREDEF.].

(→ pagina 150)



5. Selezionare una fonte come fonte predefinita, quindi premere il tasto ENTER.

6. Premere il tasto EXIT alcune volte per chiudere il menu.

7. Riavviare il proiettore.

La fonte selezionata al passaggio 5 viene proiettata.

NOTA:

- Anche se [AUTO] è attivato, [HDBaseT] non verrà selezionato automaticamente. Per impostare la propria rete come fonte predefinita, selezionare [HDBaseT].

2. Proiezione di un'immagine (operazione di base)

SUGGERIMENTO:

- Quando il proiettore è in modo di attesa, applicando un segnale di computer da un computer collegato all'ingresso COMPUTER IN, il proiettore si accende e contemporaneamente viene proiettata l'immagine del computer. ([ACC. AUT. ATT.] → pagina 154)
 - Sulla tastiera di Windows 10, una combinazione dei tasti Windows e P consente di impostare il display esterno in modo facile e rapido.
-

2-5. Regolazione della dimensione e della posizione dell'immagine

Utilizzare lo spostamento obiettivo, il piedino di inclinazione regolabile, lo zoom e la messa a fuoco per regolare la dimensione e la posizione dell'immagine.

In questo capitolo, per chiarezza, sono stati omessi disegni e cavi.

Regolazione della posizione orizzontale e verticale dell'immagine proiettata
"Spostamento obiettivo" (→ pagina 27)

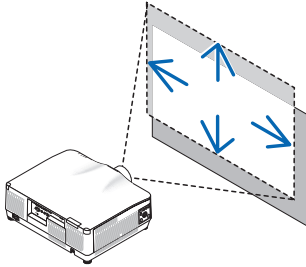

Regolazione della messa a fuoco
"Messa a fuoco" (→ pagina 29)

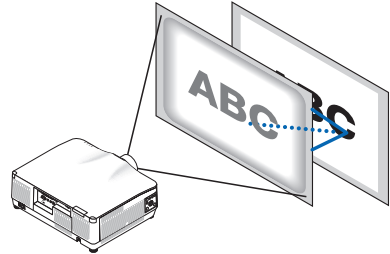

Regolazione fine della dimensione di un'immagine
"Zoom" (→ pagina 34)

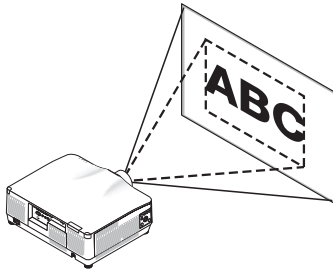

Regolazione dell'inclinazione dell'immagine proiettata
"Piedino di inclinazione" (→ pagina 35)

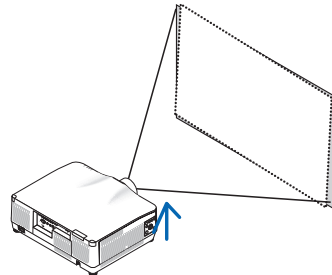

Regolazione della posizione verticale di un'immagine proiettata (spostamento obiettivo)

ATTENZIONE

- Eseguire la regolazione da dietro o dal lato del proiettore. Se le regolazioni vengono eseguite dalla parte anteriore, gli occhi potrebbero essere esposti a una forte luce e subire lesioni.
- Tenere lontane le mani dalla zona di montaggio dell'obiettivo mentre si effettua uno spostamento obiettivo. La mancata osservanza di questa precauzione potrebbe portare allo schiacciamento delle dita da parte dell'obiettivo in movimento.

1. Premere il tasto **SHIFT/HOME POSITION** sull'involucro o il tasto **SHIFT** sul telecomando.

Viene visualizzata la schermata [SPOSTAM. OBIETTIVO].

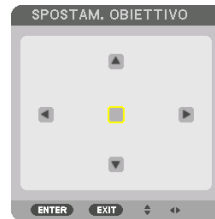

2. Premere i tasti **▼▲◀▶** per spostare l'immagine proiettata.

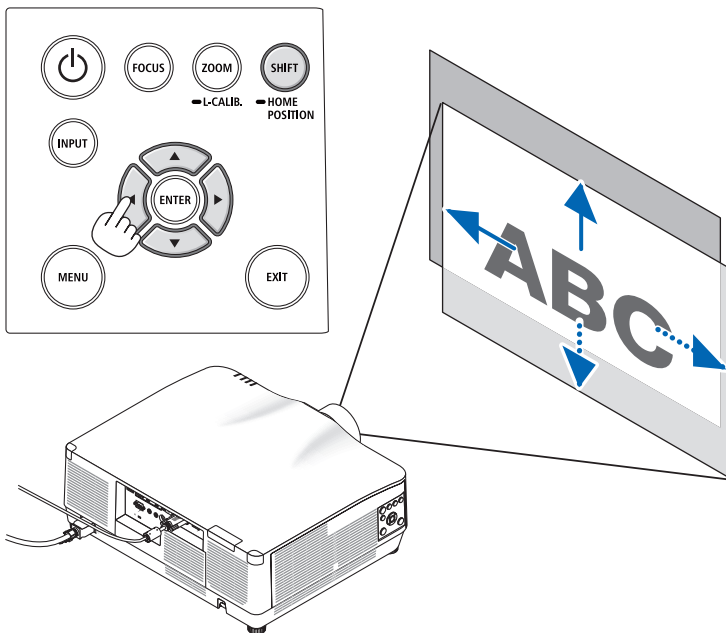

Per riportare l'obiettivo alla posizione iniziale

Premere e tenere premuto il tasto **SHIFT/HOME POSITION** per più di 2 secondi. L'obiettivo montato sul proiettore ritorna alla posizione iniziale. (all'incirca alla posizione centrale)

2. Proiezione di un'immagine (operazione di base)

NOTA:

- Se l'obiettivo viene spostato al massimo in direzione diagonale, l'area della periferia dello schermo sarà scura o sfumata.
- Utilizzare NP11FL nella posizione iniziale. Se necessario, regolare finemente la posizione dell'immagine proiettata utilizzando la funzione di spostamento obiettivo.
- NP44ML deve essere fissato al proiettore utilizzando il kit di supporto venduto separatamente (NP02LK). Allentando le viti della staffa di supporto, è possibile la regolazione fine dello spostamento obiettivo. Rivolgersi al rivenditore per montare e regolare il kit di supporto.

SUGGERIMENTO:

- La figura in basso mostra il campo di regolazione spostamento obiettivo (metodo di proiezione: scrivania/anteriore) dell'unità obiettivo NP41ZL. Vedere pagina 175 per altre unità obiettivo.

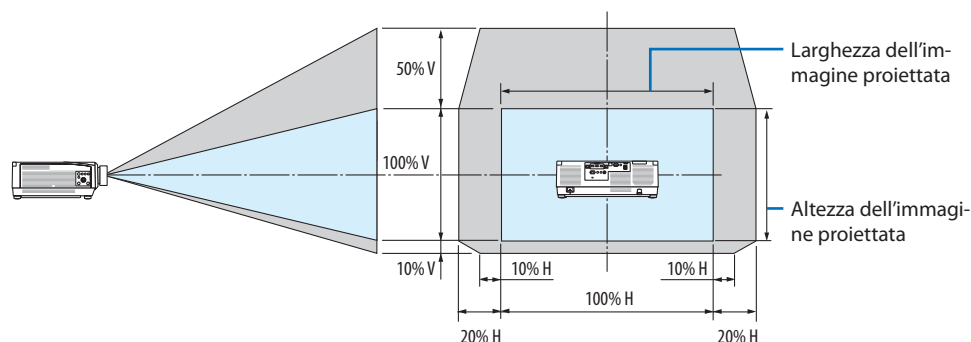

Descrizione dei simboli: V indica verticale (altezza dell'immagine proiettata), H indica orizzontale (larghezza dell'immagine proiettata).

Messa a fuoco

Si consiglia di eseguire la regolazione della messa a fuoco dopo aver lasciato il proiettore nello stato in cui MODO TEST è stato proiettato per più di 30 minuti.

Fare riferimento a pagina 92 del Manuale dell'utente per informazioni sul MODO TEST.

Obiettivi applicabili: NP12ZL/NP13ZL/NP14ZL/NP15ZL (messa a fuoco manuale)

Utilizzare l'anello di messa a fuoco per ottenere la migliore messa a fuoco.

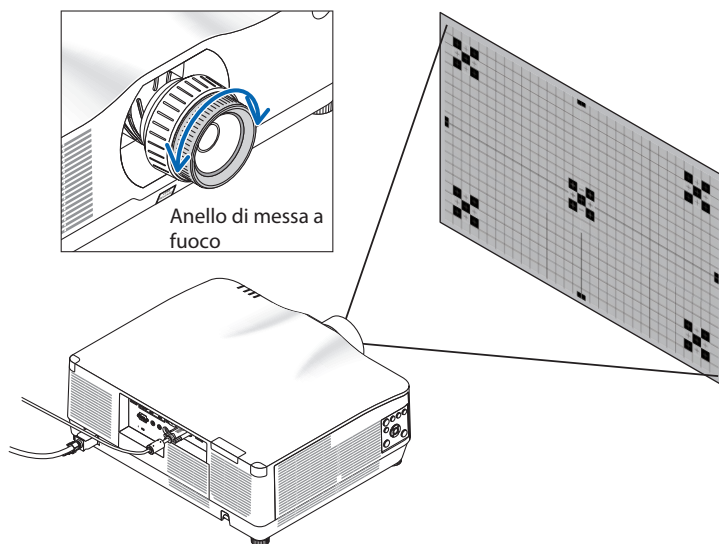

Obiettivo applicabile: NP11FL (messa a fuoco manuale)

Con l'unità obiettivo NP11FL, regolare la messa a fuoco e la distorsione dell'immagine.

Preparazioni:

Premere e tenere premuto il tasto SHIFT/HOME POSITION sull'involucro per più di 2 secondi per spostare di nuovo l'obiettivo alla posizione iniziale.

1. Ruotare l'anello di distorsione verso il bordo di sinistra.

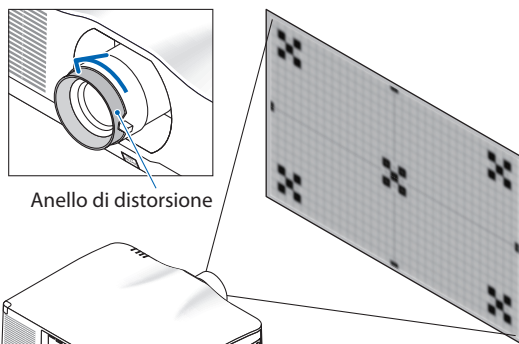

2. Ruotare la leva di messa a fuoco in senso orario e antiorario per regolare la messa a fuoco al centro dello schermo.

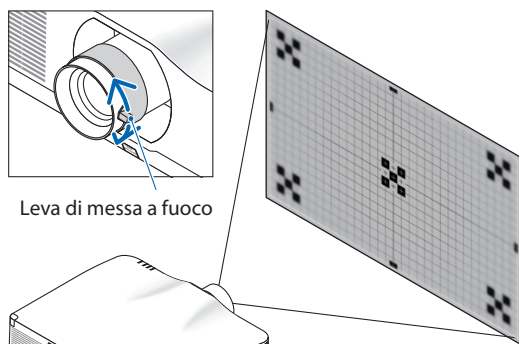

3. Utilizzare l'anello di distorsione per correggere la distorsione dello schermo.

(Questo inoltre mette a fuoco l'area periferica dello schermo.)

4. Utilizzare la leva di messa a fuoco per regolare la messa a fuoco complessiva dello schermo.

* Se la messa a fuoco al centro dello schermo non è corretta, ruotare leggermente l'anello di distorsione in senso antiorario. La messa a fuoco al centro dello schermo può essere ora regolata con la leva di messa a fuoco.

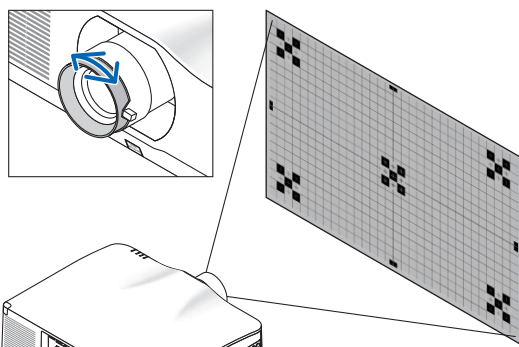

2. Proiezione di un'immagine (operazione di base)

Obiettivo applicabile: NP40ZL/NP41ZL (messa a fuoco motorizzata)

1. Premere il tasto FOCUS.

La schermata di controllo [FUOCO OBIETTIVO] verrà visualizzata.



Premere i tasti ◀▶ per regolare la messa a fuoco.

2. Quando il cursore è al [CENTRO] nel menu su schermo, premere il tasto ◀ o ▶ per allineare la messa a fuoco intorno all'asse ottico.

* L'immagine mostra un esempio quando lo spostamento obiettivo viene spostato verso l'alto. La messa a fuoco per la parte inferiore dello schermo è allineata.

Quando l'obiettivo è al centro, la messa a fuoco per il centro dello schermo è allineata.

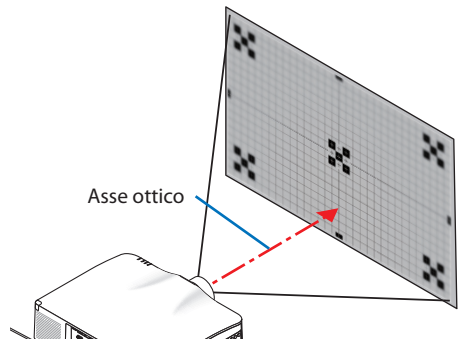
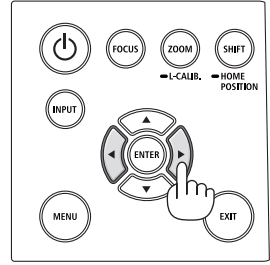
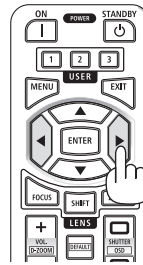
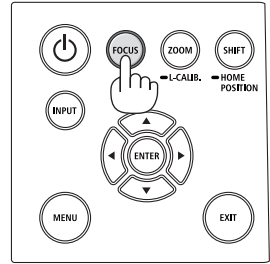
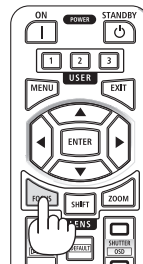

3. Premere il tasto ▼ per selezionare la [PERIFERIA] nel menu su schermo, quindi premere il tasto ◀ o ▶ per allineare la messa a fuoco dell'area periferica dello schermo. Durante questa operazione, la messa a fuoco intorno all'asse ottico verrà mantenuta.

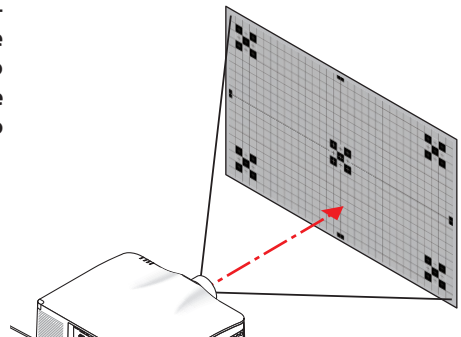
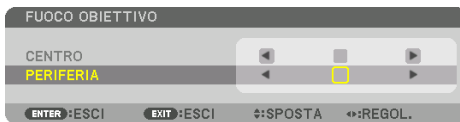

Obiettivo applicabile: NP43ZL (messa a fuoco motorizzata)

1. Premere il tasto FOCUS.

La schermata di controllo [FUOCO OBIETTIVO] verrà visualizzata.

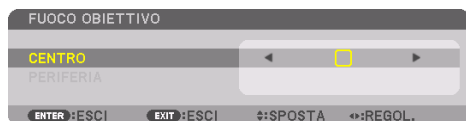

Premere i tasti ◀▶ per regolare la messa a fuoco.

* MESSA A FUOCO OBIETTIVO [PERIFERIA] non è disponibile per questa unità obiettivo.

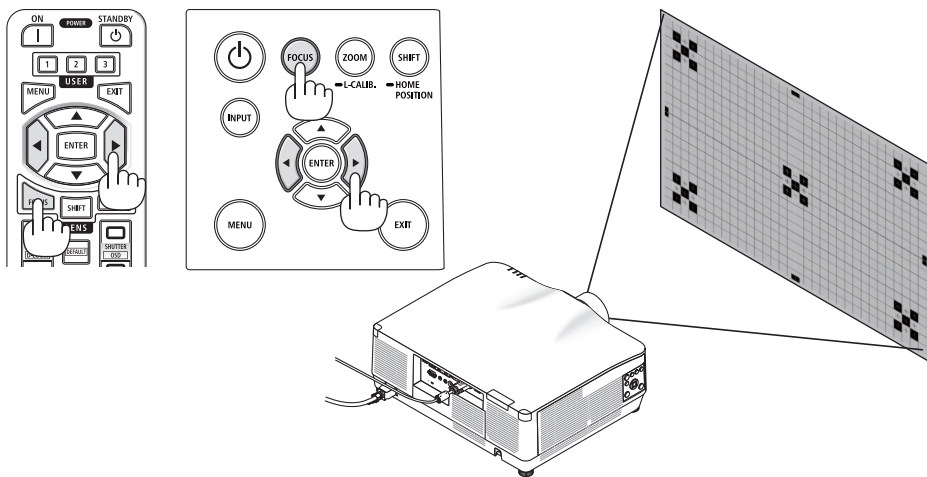

2. Proiezione di un'immagine (operazione di base)

Obiettivo applicabile: NP44ML (messa a fuoco motorizzata)

- Quando si utilizzano i pulsanti sull'unità principale con NP44ML installato, c'è il rischio di penetrare nella zona di rischio ed entro 1 m della zona precauzionale. Per motivi di sicurezza, si consiglia di utilizzare il telecomando per azionare l'unità.
- NP44ML deve essere fissato al proiettore utilizzando il kit di supporto venduto separatamente (NP02LK). Rivolgersi al rivenditore per montare e regolare il kit di supporto. Il kit di supporto non è mostrato nell'illustrazione.

1. Premere il tasto FOCUS.

La schermata di controllo [FUOCO OBIETTIVO] verrà visualizzata.



Premere i tasti ◀▶ per regolare la messa a fuoco del centro dello schermo.

- * MESSA A FUOCO OBIETTIVO [PERIFERIA] non è disponibile per questa unità obiettivo.

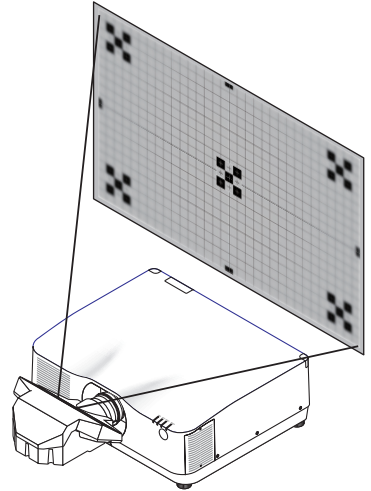
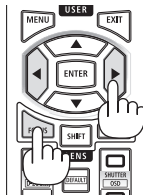

2. Premere il tasto ZOOM/L-CALIB. sull'involucro.

La schermata di controllo [ZOOM OBIETTIVO] verrà visualizzata.

- * Oppure, premere il tasto ZOOM sul telecomando.



Premere i tasti ◀▶ per allineare la messa a fuoco dell'area periferica dello schermo.

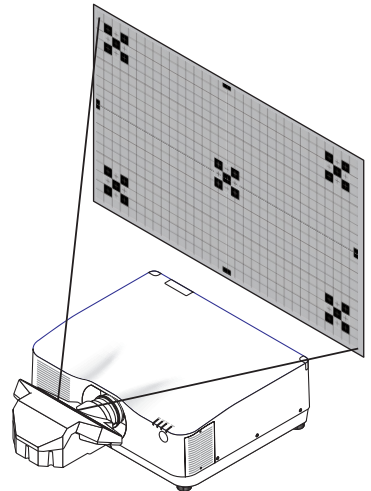
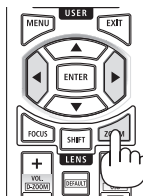

Zoom

Obiettivi applicabili: NP12ZL/NP13ZL/NP14ZL/NP15ZL (zoom manuale)

Ruotare l'anello zoom in senso orario e antiorario.

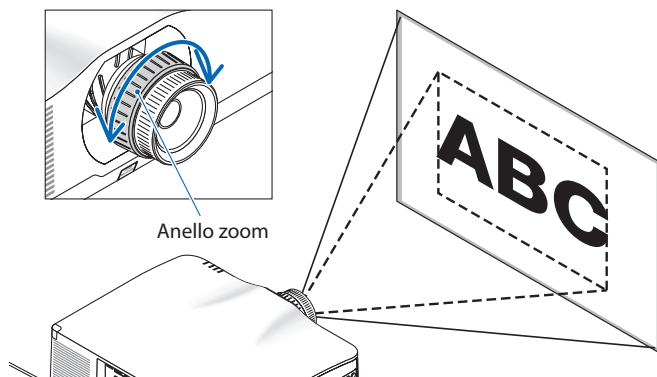

Obiettivi applicabili: NP40ZL/NP41ZL/NP43ZL (zoom motorizzato)

1. Premere il tasto ZOOM/L-CALIB..

Viene visualizzata la schermata di regolazione [ZOOM].



* Oppure, premere il tasto ZOOM sul telecomando.

Premere i tasti ◀▶ per regolare lo zoom.

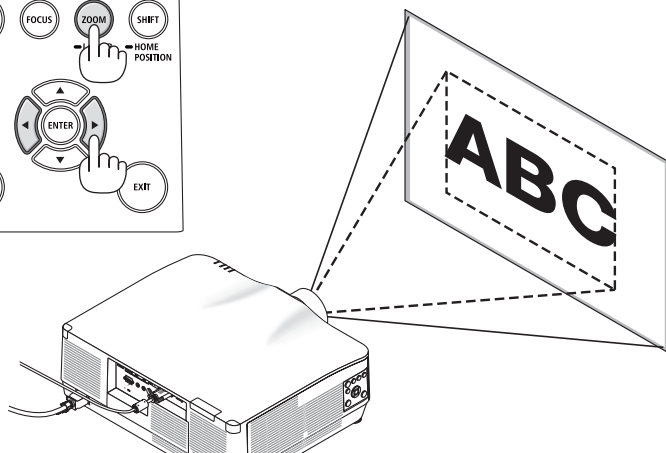
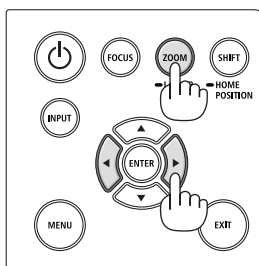
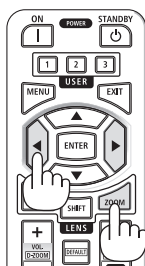

Regolazione del piedino di inclinazione

1. Ruotare il piedino di inclinazione sinistro e destro per regolare.

Ruotandolo, il piedino di inclinazione si allunga e si accorcia.

Ruotare uno dei piedini di inclinazione per regolare l'immagine in modo che sia a livello.

- Se l'immagine proiettata è distorta, vedere "3-5 Correzione della distorsione trapezoidale e orizzontale [CORREZIONE ANGOLARE]" (→ pagina 45) e "[CORREZIONE GEOMETRICA]" (→ pagina 113).
- Il piedino di inclinazione può essere allungato fino a un massimo di 10 mm/0,4".
- Il piedino di inclinazione può essere utilizzato per inclinare il proiettore fino a un massimo di 1,4°.

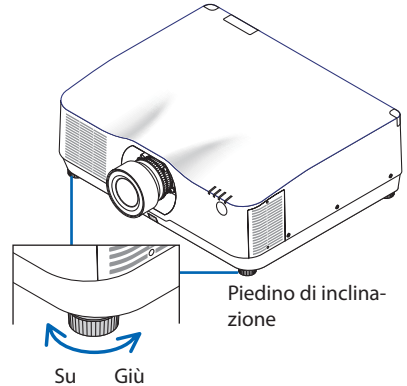
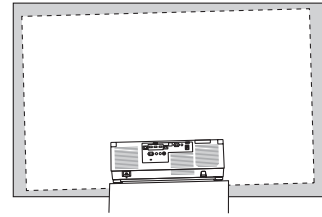

NOTA:

- Non allungare il piedino di inclinazione più di 10 mm/0,4". Così facendo, si renderà il proiettore instabile.
- Non utilizzare il piedino di inclinazione per scopi diversi da quelli di regolazione dell'inclinazione dell'angolo di installazione del proiettore.

La manipolazione impropria del piedino di inclinazione, per esempio spostare il proiettore afferrando il piedino di inclinazione o appendere il proiettore al muro usando il piedino di inclinazione, potrebbe danneggiare il proiettore.

2-6. Regolazione di immagine e audio

Regolazione dell'immagine

Visualizzare il menu su schermo e regolare l'immagine. (→ pagina 96)

Aumento o diminuzione del volume

Il livello di suono dal terminale AUDIO OUT può essere regolato.

Importante:

- Non aumentare al livello massimo il volume del sistema di altoparlanti esterni connesso a AUDIO OUT del proiettore. Ciò potrebbe produrre un suono forte e inatteso al momento dell'accensione o dello spegnimento del proiettore, causando danni all'udito. Nel regolare il volume del sistema di altoparlanti esterni, impostare il livello del volume del sistema di altoparlanti a meno della metà della sua potenza nominale e regolare il volume del proiettore per ottenere un livello appropriato del suono.

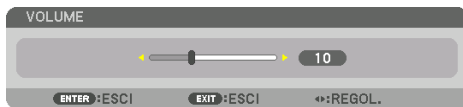

Quando non è visualizzato alcun menu, i tasti ◀ e ▶ sull'involucro del proiettore funzionano come controlli del volume.

- Sul telecomando, premere il tasto VOL./D-ZOOM (+) o (-).

NOTA:

- Non è possibile regolare il volume usando il tasto ◀ o ▶ nei seguenti casi.
 - Quando viene visualizzato il menu su schermo
 - Quando lo schermo viene ingrandito premendo i tasti VOL./D-ZOOM (+)(-) mentre si tiene premuto il tasto CTL sul telecomando

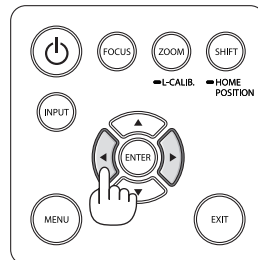
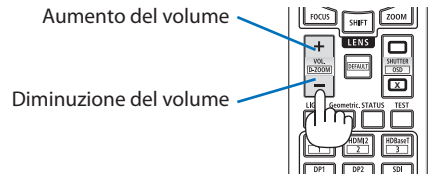

2-7. Spegnimento del proiettore

Per spegnere il proiettore:

1. **Premere innanzitutto il tasto  (POWER) sull'involucro del proiettore oppure il tasto POWER STANDBY sul telecomando.**

Il messaggio [SPEGNIMENTO/SIETE SICURI? / SESSIONE SUL RISPARMIO DI CO2 0.000[g-CO2]] viene visualizzato.

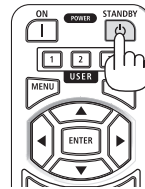
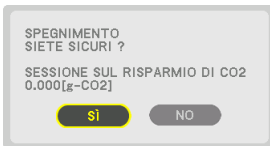

2. **In secondo luogo, premere il tasto ENTER o premere il tasto  (POWER) o nuovamente il tasto POWER STANDBY.**

La fonte luminosa verrà spenta e l'alimentazione sarà interrotta.

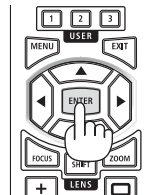

ATTENZIONE

- Alcune parti del proiettore potrebbero riscaldarsi temporaneamente se il proiettore viene spento dal tasto POWER o se l'alimentazione CA viene disconnessa durante il normale funzionamento del proiettore. Fare attenzione quando si solleva il proiettore.

NOTA:

- Quando l'indicatore POWER lampeggia in blu a cicli brevi, non è possibile spegnere l'alimentazione.
- Non è possibile spegnere l'alimentazione prima che siano trascorsi 60 secondi dall'accensione e dalla visualizzazione di un'immagine.
- Non scollegare il cavo di alimentazione dal proiettore o dalla presa di alimentazione mentre viene proiettata un'immagine. Farlo potrebbe deteriorare il terminale di ingresso CA IN del proiettore o il contatto della spina di alimentazione. Per spegnere l'alimentazione CA mentre viene proiettata un'immagine, utilizzare l'interruttore della presa multipla di alimentazione, l'interruttore di circuito, ecc.
- Non disconnettere l'alimentazione CA dal proiettore entro 10 secondi dal momento dell'effettuazione di una regolazione o di modifiche delle impostazioni e della chiusura del menu. In caso contrario, le regolazioni e le impostazioni potrebbero andare perse.

2-8. Dopo l'uso

1. Scollegare il cavo di alimentazione.
2. Disconnettere tutti gli altri cavi.
3. Montare il copriobiettivo sull'obiettivo.
4. Prima di spostare il proiettore, avvitare il piedino di inclinazione se è stato allungato.

3. Funzioni utili

3-1. Spegnere la luce del proiettore (OTTURATORE OBIETTIVO)

1. Premere il pulsante SHUTTER CLOSE (X) sul telecomando.

La fonte di luce si spegne temporaneamente.

Premere il pulsante SHUTTER OPEN (□) per consentire.

- È possibile impostare la luce di proiezione per ottenere gradualmente dissolvenza in entrata o in uscita.

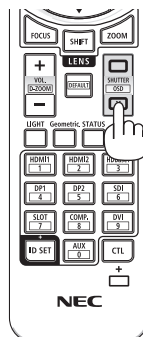

3-2. Spengimento del menu su schermo (muto su schermo)

1. Tenere premuto il pulsante CTL sul telecomando e premere il pulsante OSD CLOSE (X).

Il menu su schermo, il terminale in ingresso, ecc. scompariranno.

- Per visualizzare il display su schermo, premere il pulsante OSD OPEN (□) mentre si tiene premuto il pulsante CTL sul telecomando.

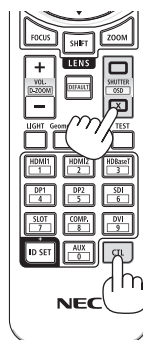

SUGGERIMENTO:

- Per confermare l'attivazione del muto su schermo, premere il tasto MENU. Se il menu su schermo non viene visualizzato neanche quando si preme il tasto MENU, significa che muto su schermo è attivato.
- Muto su schermo viene mantenuto anche quando il proiettore viene spento.
- Tenendo premuto il tasto MENU sull'involucro del proiettore per almeno 10 secondi si disattiva muto su schermo.

3-3. Ingrandimento di un'immagine

L'immagine può essere ingrandita fino a quattro volte.

NOTA:

- In base al segnale in ingresso, l'ingrandimento massimo potrebbe essere inferiore a quattro volte, oppure la funzione potrebbe essere limitata.

1. Premere e tenere premuto il tasto CTL, quindi premere il tasto VOL./D-ZOOM (+) sul telecomando per ingrandire l'immagine.

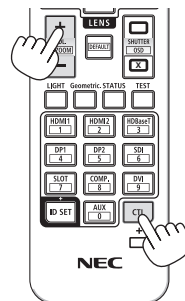
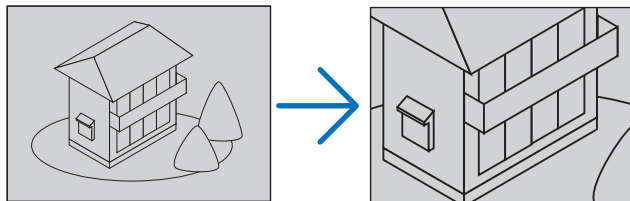

2. Premere il tasto ▲▼◀▶.

L'area dell'immagine ingrandita verrà spostata

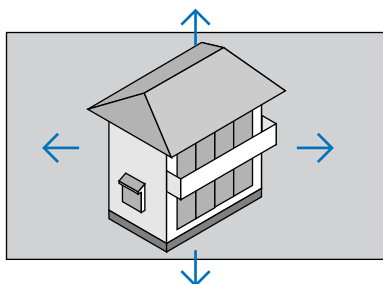

3. Premere e tenere premuto il tasto CTL, quindi premere il tasto VOL./D-ZOOM (-) su telecomando.

Ogni volta che si preme il tasto, l'immagine viene ridotta.

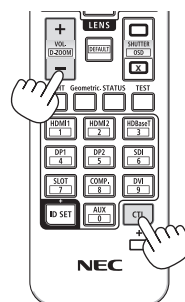







NOTA:

- L'immagine verrà ingrandita o ridotta al centro dello schermo.
- La visualizzazione del menu cancella l'ingrandimento in atto.

3-4. Regolazione della luminanza (luminosità) e dell'effetto di risparmio energetico

È possibile regolare l'uscita dell'unità a un campo di 50–100% (in incrementi dell'1%) e controllare la luminosità dopo la regolazione per mantenerla costante. Inoltre, impostare [RIF. MODO LUCE] su [ECO1] o [ECO2] per ridurre la luminosità e il suono operativo. Riducendo il consumo di energia, l'emissione di CO₂ proveniente da questo proiettore può essere ridotta. Ci sono due modi per impostare il modo luce.

Nome funzione	Descrizione	Pagina															
RIF. MODO LUCE	I valori di regolazione di [RIF. MODO LUCE] e della luminosità vengono salvati come impostazioni comuni a tutti i segnali in ingresso. Valido quando [MOD0] (→ pagina 96) è impostato su [STANDARD].	128															
	<table border="1"> <thead> <tr> <th>RIF. MODO LUCE</th> <th>Icona nella parte bassa del menu</th> <th>Descrizione</th> </tr> </thead> <tbody> <tr> <td>BOOST</td> <td></td> <td>L'immagine diventa più luminosa del modo [NORMALE]. Tuttavia, anche il suono di funzionamento e il consumo di corrente aumentano a causa del controllo del ventilatore di raffreddamento in base alla luminosità. La durata dei componenti ottici potrebbe ridursi a seconda dell'ambiente operativo.</td> </tr> <tr> <td>NORMALE</td> <td></td> <td>Luminosità 100% In alternativa, è possibile regolare l'uscita da 50 a 100% utilizzando [RIF. REGOLAZIONE LUCE].</td> </tr> <tr> <td>ECO1</td> <td></td> <td>La luminosità sarà circa all'80%. Anche la ventola di raffreddamento rallenterà di conseguenza. Minore consumo energetico</td> </tr> <tr> <td>ECO2</td> <td></td> <td>La luminosità sarà circa al 50%. Anche la ventola di raffreddamento rallenterà di conseguenza. Consumo energetico considerevolmente minore</td> </tr> </tbody> </table>	RIF. MODO LUCE	Icona nella parte bassa del menu	Descrizione	BOOST		L'immagine diventa più luminosa del modo [NORMALE]. Tuttavia, anche il suono di funzionamento e il consumo di corrente aumentano a causa del controllo del ventilatore di raffreddamento in base alla luminosità. La durata dei componenti ottici potrebbe ridursi a seconda dell'ambiente operativo.	NORMALE		Luminosità 100% In alternativa, è possibile regolare l'uscita da 50 a 100% utilizzando [RIF. REGOLAZIONE LUCE].	ECO1		La luminosità sarà circa all'80%. Anche la ventola di raffreddamento rallenterà di conseguenza. Minore consumo energetico	ECO2		La luminosità sarà circa al 50%. Anche la ventola di raffreddamento rallenterà di conseguenza. Consumo energetico considerevolmente minore	
	RIF. MODO LUCE	Icona nella parte bassa del menu	Descrizione														
	BOOST		L'immagine diventa più luminosa del modo [NORMALE]. Tuttavia, anche il suono di funzionamento e il consumo di corrente aumentano a causa del controllo del ventilatore di raffreddamento in base alla luminosità. La durata dei componenti ottici potrebbe ridursi a seconda dell'ambiente operativo.														
	NORMALE		Luminosità 100% In alternativa, è possibile regolare l'uscita da 50 a 100% utilizzando [RIF. REGOLAZIONE LUCE].														
ECO1		La luminosità sarà circa all'80%. Anche la ventola di raffreddamento rallenterà di conseguenza. Minore consumo energetico															
ECO2		La luminosità sarà circa al 50%. Anche la ventola di raffreddamento rallenterà di conseguenza. Consumo energetico considerevolmente minore															
MODO LUCE	Regolare la luminosità e salvarla per ciascun segnale in ingresso. Valido quando [MOD0] (→ pagina 96) è impostato su [PROFESSIONALE].	99															

Visualizzare la schermata [MODO LUCE]

1. Premere il tasto LIGHT sul telecomando.

Quando [STANDARD] è selezionato per [MODO]



Viene visualizzata la schermata [RIF. MODO LUCE].

Quando [PROFESSIONALE] è selezionato per [MODO]



Viene visualizzata la schermata [MODO LUCE].

Eeguire [REGOLARE LUCE]

Qui viene fornita una spiegazione usando la schermata [RIF. MODO LUCE].

1. Premere il tasto ▼ per regolare il cursore su [RIF. REGOLAZIONE LUCE].



2. Premere il tasto ◀▶ per regolare.

Per mantenere costante la luminosità dopo la regolazione, impostare [LUMINOSITÀ COSTANTE] su [ACCESO].

Premere il tasto MENU per cancellare la schermata menu.

SUGGERIMENTO:

- Normalmente la luminosità diminuisce con l'uso, ma selezionando il modo [LUMINOSITÀ COSTANTE], i sensori all'interno del proiettore rilevano e automaticamente regolano l'uscita, mantenendo così una luminosità costante per l'intera vita del modulo luce. Tuttavia, se l'uscita è già impostata al massimo, la luminosità si riduce con l'uso.

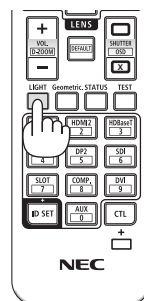

Modificare [RIF. MODO LUCE]

1. Con il cursore regolato su [RIF. MODO LUCE], premere il tasto ENTER.



Verrà visualizzata la schermata di selezione [RIF. MODO LUCE].

2. Utilizzare i tasti ▼▲ tasti per effettuare una selezione, quindi premere il tasto ENTER.

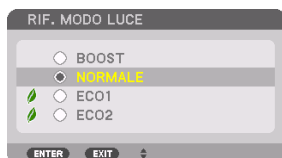

Il display ritornerà alla schermata [RIF. MODO LUCE] e l'opzione selezionata verrà applicata. Premere il tasto MENU per tornare alla schermata originale.

NOTA:

- Le ore di utilizzo del modulo luce possono essere controllate in [TEMPO DI UTILIZZO] sul menu. Selezionare [INFO] → [TEMPO DI UTILIZZO].
- Dopo un intervallo di 1 minuto da quando il proiettore visualizza una schermata blu, nera o del logo, [RIF. MODO LUCE] passa automaticamente a [ECO].
- La luminanza (luminosità) potrebbe diminuire temporaneamente a seconda della temperatura dell'ambiente operativo e dell'impostazione di [RIF. MODO LUCE].

Questa è una delle funzioni di protezione chiamata "MODO ECOforzato". Quando "MODO ECO forzato" è in funzione, l'indicatore TEMP. si accende in arancione. Contemporaneamente, il simbolo del termometro [] viene visualizzato in basso a destra della schermata menu. La temperatura all'interno del proiettore diminuisce a causa della diminuzione della temperatura ambiente, annullando il "MODO ECOLOGICO forzato" e ritornando alla luminosità originale.

Controllo dell'effetto del risparmio energetico [ANALIZZATORE DI CO2]

Questa funzione mostra l'effetto del risparmio energetico in termini di riduzione delle emissioni di CO₂ (kg) quando [MODO LUCE] del proiettore è impostato su [ECO1] o [ECO2]. Questa funzione è chiamata [ANALIZZATORE DI CO2].

Sono presenti due messaggi: [RISPARMIO TOTALE DI CO2] e [SESSIONE SUL RISPARMIO DI CO2]. Il messaggio [RISPARMIO TOTALE DI CO2] mostra la quantità totale di riduzione delle emissioni di CO₂ dal momento della spedizione fino ad ora. È possibile controllare le informazioni su [TEMPO DI UTILIZZO] da [INFO] nel menu. (→ pagina 156)



Il messaggio [SESSIONE SUL RISPARMIO DI CO2] mostra la quantità di riduzione delle emissioni di CO₂ dal momento del passaggio a [MODO LUCE] immediatamente dopo il momento dell'accensione e fino al momento dello spegnimento. Il messaggio [SESSIONE SUL RISPARMIO DI CO2] verrà visualizzato nel messaggio [SPEGNIMENTO/SIETE SICURI?] al momento dello spegnimento.

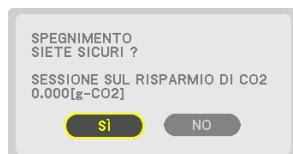

SUGGERIMENTO:

- La formula mostrata di seguito viene utilizzata per calcolare la quantità di riduzione delle emissioni di CO₂. Quantità di riduzione delle emissioni di CO₂ = (Consumo energetico in [NORMALE] [RIF. MODO LUCE] – Consumo energetico nell'impostazione corrente) × fattore di conversione CO₂. * Quando [MODO LUCE] di risparmio energetico è selezionato, o viene usato l'otturatore obiettivo, c'è un'ulteriore riduzione delle emissioni di CO₂.
 - * Il calcolo della quantità di riduzione delle emissioni di CO₂ si basa su una pubblicazione dell'OCSE "Emissioni di CO₂ da combustione di carburante, edizione 2008".
- Il [RISPARMIO TOTALE DI CO2] è calcolato in base ai risparmi registrati a intervalli di 15 minuti.
- Il consumo energetico quando il proiettore è in modo di attesa è escluso dal calcolo della quantità di riduzione delle emissioni di CO₂.

3-5. Correzione della distorsione trapezio orizzontale e verticale [CORREZIONE ANGOLARE]

Utilizzare la funzione [CORREZIONE ANGOLARE] per correggere la distorsione trapezio (trapezoidale) per rendere la parte alta o bassa e il lato destro o sinistro dello schermo più lunghi o più corti, in modo che l'immagine proiettata sia rettangolare.

1. Proiettare un'immagine in modo che lo schermo sia più piccolo dell'area della griglia.

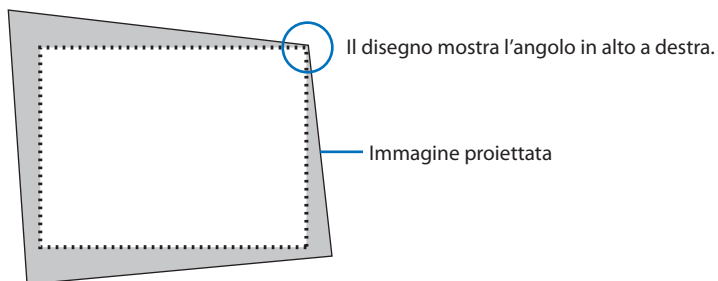

2. Selezionare uno degli angoli e allineare l'angolo dell'immagine con un angolo dello schermo.

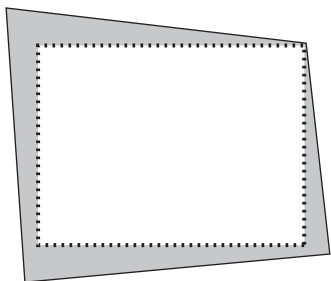

3. Premere il tasto Geometric. sull'involucro del proiettore o sul telecomando.

Visualizzare la schermata [CORREZIONE GEOMETRICA] del menu su schermo.

4. Spostare il cursore su [MODO] tramite il tasto ▼ e premere ENTER.

Viene visualizzata la schermata di selezione modo.



5. Selezionare [CORREZIONE ANGOLARE] e premere ENTER.

Tornare a visualizzare la schermata [CORREZIONE GEOMETRICA] del menu su schermo.



6. Premere il tasto ▼ per allineare con la [CORREZIONE ANGOLARE], quindi premere il tasto ENTER.



Il disegno mostra che l'icona in alto a sinistra (▼) è selezionata.

La schermata passa alla schermata [CORREZIONE ANGOLARE].

7. Utilizzare il tasto ▲▼◀▶ per selezionare un'icona (▲) che punti nella direzione verso la quale si desidera spostare la cornice dell'immagine proiettata.

8. Premere il tasto ENTER.

9. Utilizzare il tasto ▲▼◀▶ per spostare la cornice dell'immagine proiettata come mostrato nell'esempio.

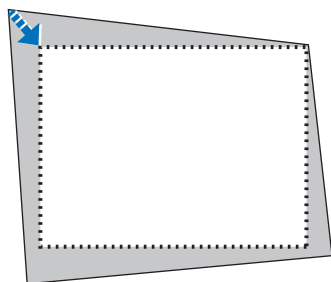

10. Premere il tasto ENTER.

11. Utilizzare il tasto ▲▼◀▶ per selezionare un'altra icona che punti nella direzione.

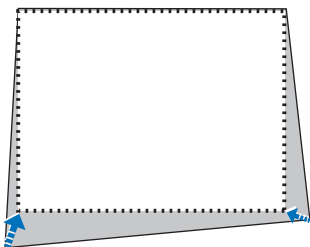

Nella schermata [CORREZIONE ANGOLARE], selezionare [EXIT] o premere il tasto EXIT sul telecomando.



Viene visualizzata la schermata di conferma.

12. Premere il tasto ◀ o ▶ per evidenziare [OK], quindi premere il tasto ENTER.

Ciò completa la correzione della [CORREZIONE ANGOLARE].

- Selezionare [CANCELLA] e premere il tasto ENTER per tornare alla schermata [CORREZIONE ANGOLARE].

Selezionando [CANCELLA] si ritorna alla schermata di regolazione senza salvare le modifiche (passaggio 3).

Selezionando [AZZERA] si torna alle impostazioni predefinite di fabbrica.

Selezionando [DISFARE] si esce senza salvare le modifiche.

NOTA:

- Anche quando il proiettore viene acceso, vengono applicati i valori di correzione utilizzati l'ultima volta.
- Effettuare una delle seguenti operazioni per azzerare il valore di regolazione di [CORREZIONE ANGOLARE].
 - Al passaggio 11, selezionare [AZZERA], quindi premere il tasto ENTER.
 - Se lo stato [CORREZIONE ANGOLARE] è stato selezionato per [MODO] in [CORREZIONE GEOMETRICA]:
 - * Premere il pulsante Geometric. per 2 o più secondi.
 - * Eseguire [DISPL] → [CORREZIONE GEOMETRICA] → [AZZERA] nel menu su schermo.
- L'utilizzo della correzione di [CORREZIONE ANGOLARE] può comportare la visualizzazione di immagini leggermente sfocate, poiché la correzione viene eseguita elettronicamente.
- Un mouse USB disponibile in commercio è disponibile per la correzione di [CORREZIONE ANGOLARE].

3-6. Funzionamento del menu su schermo da un mouse USB disponibile in commercio

Quando un mouse USB disponibile in commercio è collegato al proiettore, ciò abilita la semplice esecuzione del funzionamento del menu su schermo e della correzione geometrica.

NOTA:

- Non è garantito il funzionamento di tutti i mouse USB disponibili sul mercato.

Funzionamento del menu

1. Visualizzare il menu su schermo con un clic del tasto destro.
2. Selezionare un menu desiderato ed effettuare la regolazione con un clic del tasto sinistro.

La barra di regolazione può essere controllata mediante trascinarsi e rilascio.



3. Selezionare [EXIT] visualizzato in basso del menu tramite clic del tasto sinistro per tornare al livello precedente. Se il cursore è posizionato sull'opzione del menu principale, funziona per chiudere il menu. (Funziona con le stesse prestazioni del tasto EXIT sul telecomando.)

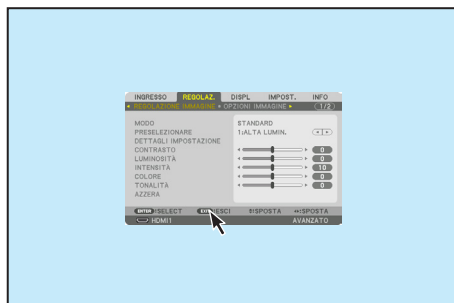

Correzione geometrica

Il mouse USB può essere utilizzato per CORREZIONE di [CORREZIONE ANGOLARE], [ANGOLO ORIZZONTALE], [ANGOLO VERTICALE] e [DEFORMAZIONE]. In questo paragrafo, la CORREZIONE di [CORREZIONE ANGOLARE] tramite un mouse USB viene illustrata come esempio.

1. Mentre è visualizzata la schermata di regolazione della CORREZIONE di [CORREZIONE ANGOLARE], fare clic con il tasto destro sullo schermo di proiezione. La forma del puntatore mouse viene modificata e la correzione diventa disponibile.
2. Fare clic con il tasto sinistro sull'angolo dello schermo. L'angolo dello schermo di proiezione si sposta alla posizione cliccata con il mouse.

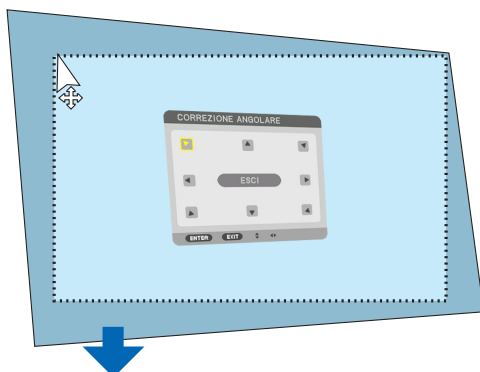
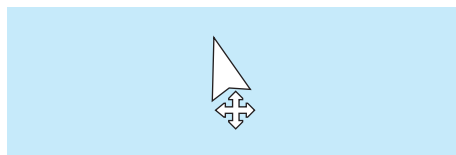

3. Ripetere il passaggio 2 per correggere tutte le distorsioni. Dopo il completamento della correzione della distorsione, fare clic con il tasto destro sullo schermo di proiezione. La forma del puntatore mouse tornerà a quella normale.
4. Fare clic con il tasto sinistro su [EXIT] nella schermata di correzione per terminare.

3-7. Come evitare l'utilizzo non autorizzato del proiettore [SICUREZZA]

Per evitare l'utilizzo da parte di una persona non autorizzata, è possibile impostare una parola chiave per il proiettore tramite il menu. Se è impostata una parola chiave, all'accensione del proiettore viene visualizzata la schermata di inserimento della parola chiave. Se non si inserisce la parola chiave corretta, il proiettore non è in grado di proiettare un'immagine.

- Non è possibile cancellare l'impostazione [SICUREZZA] utilizzando [AZZERA] dal menu.

Per abilitare la funzione di sicurezza:

1. Premere il tasto MENU.

Viene visualizzato il menu.

2. Premere due volte il tasto ► per selezionare [IMPOST.] e premere il tasto ▼ o il tasto ENTER per selezionare [MENU(1)].

3. Premere il tasto ► per selezionare [CONTROLLO].

4. Premere tre volte il tasto ▼ per selezionare [SICUREZZA], quindi premere il tasto ENTER.



Il menu [SPENTO]/[ACCESO] viene visualizzato.

5. Premere il tasto ▼ per selezionare [ACCESO], quindi premere il tasto ENTER.



La schermata [PAROLA CHIAVE DI SICUREZZA] viene visualizzata.

6. Digitare una combinazione dei quattro tasti ▲▼◀▶ e premere il tasto ENTER.

NOTA:

- Una parola chiave deve avere una lunghezza compresa tra 4 e 10 cifre.

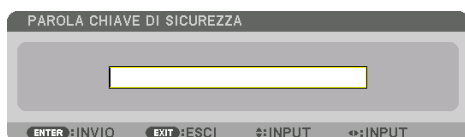

La schermata [CONFERMA PAROLA CHIAVE] viene visualizzata.

NOTA:

- Prendere nota della password e conservarla in un luogo sicuro.

7. Digitare la stessa combinazione di tasti ▲▼◀▶ e premere il tasto ENTER.

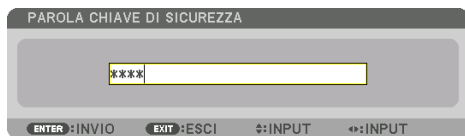

Verrà visualizzata la schermata di conferma.

8. Selezionare [SÌ] e premere il tasto ENTER.

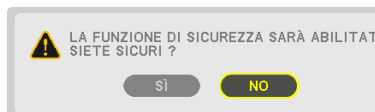

La funzione [SICUREZZA] è stata abilitata.

Per accendere il proiettore quando è abilitata la funzione [SICUREZZA]:

1. Premere il tasto POWER ON.

Il proiettore si accende e visualizza un messaggio indicante che il proiettore è bloccato.

2. Premere il tasto MENU.

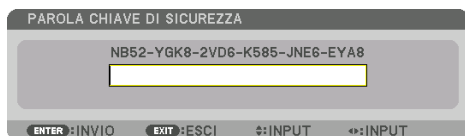

3. Digitare la parola chiave corretta e premere il tasto ENTER. Il proiettore visualizza un'immagine.

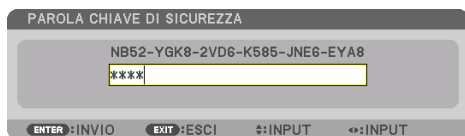

NOTA:

- Il modo disabilitazione sicurezza viene mantenuto fino allo spegnimento dell'alimentazione principale o allo scollegamento del cavo d'alimentazione.

Per disabilitare la funzione [SICUREZZA]:

1. Premere il tasto MENU.

Viene visualizzato il menu.

2. Selezionare [IMPOST.] → [CONTROLLO] → [SICUREZZA] e premere il tasto ENTER.



Il menu [SPENTO]/[ACCESO] viene visualizzato.

3. Selezionare [SPENTO] e premere il tasto ENTER.



La schermata [PAROLA CHIAVE DI SICUREZZA] viene visualizzata.

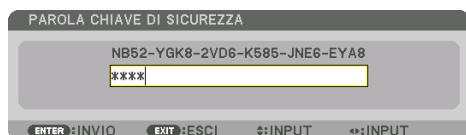

4. Digitare la parola chiave e premere il tasto ENTER.

Inserendo la parola chiave corretta, la funzione [SICUREZZA] viene disabilitata.

NOTA:

- Se si dimentica la parola chiave, rivolgersi al proprio rivenditore. Il rivenditore fornirà la parola chiave in cambio del proprio codice di richiesta. Il codice di richiesta è visualizzato nella schermata di conferma della parola chiave. In questo esempio, [NB52-YGK8-2VD6-K585-JNE6-EYA8] rappresenta un codice di richiesta.

3-8. Proiezione di video 3D

Questo proiettore può essere usato per guardare video in 3D utilizzando occhiali 3D del tipo con otturatore attivo disponibili in commercio. Per poter sincronizzare il video 3D e gli occhiali, è necessario che vi sia un trasmettitore 3D disponibile in commercio collegato al proiettore (sul lato del proiettore).

Gli occhiali 3D ricevono informazioni dal trasmettitore 3D ed eseguono l'apertura e la chiusura a sinistra e destra.

ATTENZIONE

Precauzioni per la salute

Prima dell'uso, assicurarsi di leggere attentamente tutte le precauzioni per la salute che possono essere indicate nei manuali d'uso allegati agli occhiali 3D e al software video 3D (lettori Blu-ray, giochi, file di animazione per computer, ecc.).

Tenere conto di quanto segue per evitare effetti nocivi sulla salute.

- Non usare gli occhiali 3D per scopi diversi da quello di guardare video 3D.
- Mantenersi a una distanza di almeno 2 m dallo schermo quando si guardano i video. La visione di un video rimanendo troppo vicini allo schermo aumenta l'affaticamento degli occhi.
- Non guardare video in modo continuato per un lungo periodo di tempo. Fare una pausa di 15 minuti dopo ogni ora di visione.
- Consultare un medico prima della visione se l'utente o qualche membro della sua famiglia hanno avuto in passato problemi di convulsioni causate dalla sensibilità alla luce.
- Interrompere immediatamente la visione e riposarsi quando si avverte qualche disturbo fisico durante la visione (vomito, vertigini, nausea, mal di testa, bruciore agli occhi, vista sfocata, crampi e formicolio agli arti, ecc.). Consultare un medico se i sintomi persistono.
- Guardare un video 3D direttamente di fronte allo schermo. Se si guarda un video 3D obliquamente dai lati, ciò potrebbe causare affaticamento fisico e agli occhi.

Preparativi degli occhiali 3D e del trasmettitore 3D

Utilizzare occhiali 3D del tipo con otturatore attivo conformi allo standard VESA.

Si raccomanda un tipo RF prodotto da XPANDVISION disponibile in commercio.

Occhiali 3D	XPAND X105-RF
Trasmettitore 3D	XPAND AD025-RF-X1

Procedura per guardare video 3D utilizzando questo proiettore

- 1. Collegare il dispositivo video al proiettore.**
- 2. Accendere l'alimentazione del proiettore.**
- 3. Eseguire il software video 3D e proiettare il video utilizzando il proiettore.**

Questo è stato impostato automaticamente al momento della spedizione dalla fabbrica. Quando un video 3D non può essere proiettato, ciò potrebbe verificarsi perché i segnali di rilevamento 3D non sono inclusi o perché essi non sono rilevabili dal proiettore.

Selezionare manualmente il formato.

4. Selezionare il formato video 3D.

- (1) Premere il tasto MENU per visualizzare il menu su schermo e selezionare [REGOLAZ.] → [IMPOSTAZIONI 3D].



- (2) Premere il tasto ▼ per allineare il cursore con il [FORMATO], quindi premere il tasto ENTER. Verrà visualizzata la schermata del formato.
- (3) Selezionare il formato del segnale in ingresso utilizzando il tasto ▼, quindi premere il tasto ENTER.



La schermata di impostazioni 3D scomparirà e il video 3D verrà proiettato.

Premere il tasto MENU, il menu su schermo scomparirà.

La schermata del messaggio di avviso 3D viene visualizzata quando si passa a un video 3D (impostazione predefinita di fabbrica al momento della spedizione). Leggere le "Precauzioni per la salute" alla pagina precedente per guardare i video in modo corretto. La schermata scompare dopo 60 secondi o quando si preme il tasto ENTER. (→ pagina 124)

5. Accendere l'alimentazione degli occhiali 3D e indossare gli occhiali per guardare il video.

Un video normale viene visualizzato quando viene fornito un video 2D in ingresso.

Per guardare un video 3D in 2D, selezionare [SPENTO(2D)] nella schermata [FORMATO] sopra indicata in (3).

NOTA:

- Passando all'immagine in 3D, le seguenti funzioni vengono cancellate e disabilitate. [MASCHERAMENTO], [PIP/PICTURE PER IMMAGINE], [CORREZIONE GEOMETRICA], [SFUMATURA MARGINE] (Poiché i valori regolati di [CORREZIONE GEOMETRICA] e [SFUMATURA MARGINE] vengono mantenuti quando si passa all'immagine 2D, la schermata regolata verrà nuovamente visualizzata.)
- L'uscita potrebbe non passare automaticamente a un video 3D a seconda del segnale in ingresso 3D.
- Controllare le condizioni operative descritte nel manuale utente del lettore Blu-ray.
- Collegare il terminale DIN del trasmettitore 3D a 3D SYNC del proiettore principale.
- Gli occhiali 3D consentono di visualizzare video in 3D tramite la ricezione di segnali ottici sincronizzati emessi dal trasmettitore 3D. Come risultato, la qualità dell'immagine 3D potrebbe essere influenzata da condizioni quali la luminosità dell'ambiente circostante, le dimensioni schermo, la distanza di visione, ecc.
- Durante la riproduzione di un software video 3D su un computer, la qualità dell'immagine 3D potrebbe essere influenzata se le prestazioni del processore del computer e della scheda grafica sono basse. Controllare l'ambiente operativo richiesto del computer che è indicato nel manuale di funzionamento fornito unitamente al software video 3D.
- A seconda del segnale, [FORMATO] e [INVERTI S/D] potrebbero non essere selezionabili. Cambiare il segnale in quel caso.

Quando i video non possono essere visualizzati in 3D

Controllare i seguenti punti quando i video non possono essere visualizzati in 3D. Leggere anche il manuale di funzionamento fornito unitamente agli occhiali 3D.

Possibili cause	Soluzioni
Il segnale selezionato non supporta l'uscita 3D.	Cambiare il segnale di ingresso video con uno compatibile con il 3D.
Il formato per il segnale selezionato è posizionato su [SPENTO(2D)].	Cambiare il formato nel menu su schermo a [AUTO] o a un formato compatibile con 3D.
Si stanno utilizzando degli occhiali che non sono supportati dal proiettore.	Acquistare degli occhiali 3D o un trasmettitore 3D disponibili in commercio (scelta consigliata). (→ pagina 53)
Controllare i seguenti punti quando un video non può essere visualizzato in 3D utilizzando degli occhiali 3D che sono supportati dal proiettore.	
L'alimentazione degli occhiali 3D è spenta.	Accendere l'alimentazione degli occhiali 3D.
La batteria interna degli occhiali 3D è scarica.	Ricaricare o sostituire la batteria.
Lo spettatore è posizionato troppo lontano dallo schermo.	Avvicinarsi allo schermo fino a visualizzare il video in 3D.
	Portare [INVERTI S/D] nel menu su schermo su [SPENTO].
A causa di più proiettori 3D che operano allo stesso tempo nelle vicinanze, i proiettori potrebbero provocare interferenze reciproche. In alternativa, è possibile che vi sia una fonte luminosa intensa in prossimità dello schermo.	Mantenere una distanza sufficiente tra i proiettori. Tenere la fonte luminosa lontana dallo schermo. Portare [INVERTI S/D] nel menu su schermo su [SPENTO].
C'è un ostacolo tra il ricevitore ottico degli occhiali 3D e il trasmettitore 3D.	Rimuovere l'ostacolo.
Il formato 3D del contenuto video 3D non è supportato.	Verificare con l'azienda fornitrice dei contenuti video 3D.

3-9. Controllo del proiettore tramite un browser HTTP

Panoramica

È possibile visualizzare la schermata del server HTTP del proiettore tramite un browser web e l'uso del proiettore con un computer o uno smartphone.

Operazioni possibili sulla schermata del server HTTP

- Azionare il proiettore.
Possono essere eseguite operazioni quali spegnimento/accensione del proiettore, commutazione del terminale in ingresso e controllo dell'obiettivo, ecc.
- È possibile la regolazione dell'immagine e della schermata di proiezione, per esempio regolazione immagine, correzione geometrica, sfumatura margine, ecc.
- Impostazioni di rete (gli smartphone non sono supportati)
Configurare le varie impostazioni quando si usa il proiettore collegato a una rete (LAN cablata). Inoltre, è possibile configurare le impostazioni di connessione con vari sistemi di controllo.

Per dettagli su impostazioni e regolazioni, vedere la spiegazione nel menu su schermo.

Importante:

- L'impostazione predefinita [LAN CABLATA] di questo proiettore è impostata su [DISABILITA] al momento della spedizione dalla fabbrica. Per collegarsi a una rete, visualizzare il menu su schermo e cambiare l'impostazione profilo di [LAN CABLATA] in [IMPOSTAZIONI DI RETE] da [DISABILITA] a [PROFILO 1] o [PROFILO 2] per abilitare la [LAN CABLATA].
- Quando si imposta una [LAN CABLATA] per la prima volta dopo aver acquistato l'unità, assicurarsi di impostare [CODICE DI RETE].

Per visualizzare la schermata del server HTTP

Per i computer

1. **Collegare il proiettore al computer con un cavo LAN disponibile in commercio. (→ pagina 168)**
2. **Selezionare [IMPOST.] → [IMPOSTAZIONI DI RETE] → [LAN CABLATA] nel menu su schermo per configurare le impostazioni di rete. (→ pagina 143)**
3. **Avviare il browser web sul computer e immettere l'indirizzo o l'URL nel campo di ingresso.**
Specificare l'indirizzo o l'URL come "http://<Indirizzo IP del proiettore>/index.html".
Viene visualizzata la schermata del server HTTP.

Per gli smartphone

1. **Collegare un router compatibile LAN wireless al proiettore con un cavo LAN disponibile in commercio.**
2. **Selezionare [IMPOST.] → [IMPOSTAZIONI DI RETE] → [LAN CABLATA] nel menu su schermo per configurare le impostazioni di rete. (→ pagina 143)**
3. **Configurare le impostazioni di rete dello smartphone in modo che possa essere collegato al proiettore.**

4. Avviare il browser web e immettere l'indirizzo o l'URL nel campo di ingresso.

Specificare l'indirizzo o l'URL come "http://<Indirizzo IP del proiettore>/index.html".

Viene visualizzata la schermata del server HTTP.

NOTA:

- Per usare il proiettore in una rete, consultare il proprio amministratore di rete a proposito delle impostazioni di rete.
 - La risposta del display o dei tasti può essere rallentata oppure il funzionamento potrebbe non essere accettato a seconda delle impostazioni della propria rete.
In tal caso, rivolgersi all'amministratore di rete. Il proiettore potrebbe non rispondere se i tasti vengono premuti ripetutamente a intervalli rapidi. In tal caso, attendere qualche istante e ripetere l'operazione. Se non si ottiene ancora alcuna risposta, spegnere e riaccendere il proiettore.
 - Se la schermata PROJECTOR NETWORK SETTINGS non appare nel browser web, premere i tasti Ctrl+F5 per aggiornare il browser web (o svuotare la cache).
 - Questo proiettore utilizza "JavaScript" e "Cookies" e il browser deve essere impostato per accettare queste funzioni. Il metodo di impostazione varia a seconda della versione del browser. Fare riferimento ai file di guida e alle altre informazioni fornite nel software.
-

Preparazione prima dell'uso

Prima di iniziare le operazioni sul browser, connettere il proiettore a un cavo LAN disponibile in commercio. (→ pagina 168)

Potrebbe non essere possibile eseguire operazioni con un browser che utilizza un server proxy, a seconda del tipo di server proxy e del metodo di impostazione utilizzato. Sebbene il tipo di server proxy rappresenti un fattore, è possibile che voci che sono effettivamente state impostate non vengano visualizzate in base all'efficacia della cache, e i contenuti impostati dal browser potrebbero non essere riflessi nel funzionamento. Si consiglia di non utilizzare un server proxy se è possibile evitarlo.

Gestione dell'indirizzo per l'utilizzo tramite un browser

Per quanto riguarda l'indirizzo effettivo inserito come indirizzo oppure inserito nella colonna dell'URL quando il proiettore viene utilizzato tramite un browser, il nome host può essere utilizzato così com'è quando il nome host corrispondente all'indirizzo IP del proiettore è stato registrato nel server del nome dominio da un amministratore di rete, oppure il nome host corrispondente all'indirizzo IP del proiettore è stato impostato nel file "HOST" del computer in uso.

Esempio 1: quando il nome host del proiettore è stato impostato su "pj.nec.co.jp", l'accesso alle impostazioni di rete si ottiene specificando
<http://pj.nec.co.jp/index.html>
 per l'indirizzo o la colonna di immissione dell'URL.

Esempio 2: quando l'indirizzo IP del proiettore è "192.168.73.1", l'accesso alle impostazioni di rete si ottiene specificando
<http://192.168.73.1/index.html>
 per l'indirizzo o la colonna d'immissione dell'URL.

Schermata server HTTP

Le dimensioni schermo del terminale utilizzato sono determinate automaticamente per visualizzare lo schermo del computer o dello smartphone.

È possibile commutare tra lo schermo del computer e lo schermo dello smartphone manualmente.

- Quando si commuta il display da un computer a uno smartphone
 Premere il tasto [SWITCH TO MOBILE] in alto a destra dello schermo.
- Quando si commuta il display da uno smartphone a un computer
 Premere il tasto menu in alto a sinistra dello schermo, quindi selezionare [SWITCH TO PC PAGE].

Schermata per computer

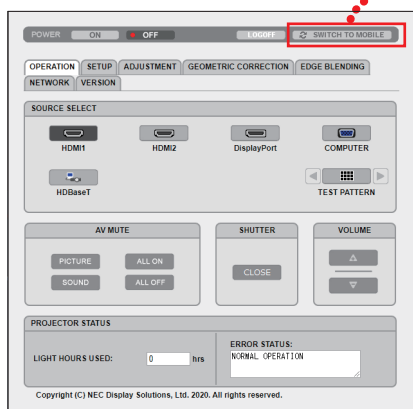

Schermata per smartphone

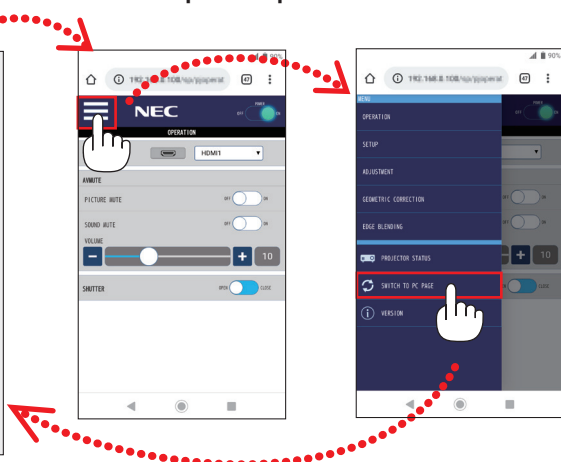

3-10. Memorizzazione delle modifiche apportate a spostamento obiettivo, zoom e messa a fuoco [MEMORIA OBIETTIVO]

Questa funzione serve per memorizzare i valori regolati quando si utilizzano le funzioni [SPOSTAM. OBIETTIVO], [ZOOM] motorizzato e [FUOCO] motorizzato del proiettore. I valori regolati possono essere applicati al segnale selezionato. Ciò elimina la necessità di regolare spostamento dell'obiettivo, messa a fuoco e zoom durante la selezione della fonte. Ci sono due modi per salvare i valori regolati per spostamento dell'obiettivo, zoom e messa a fuoco.

Nome funzione	Descrizione	Pagina
RIF. MEMORIA OBIET.	Valori regolati comuni a tutti i segnali in ingresso. Al momento dell'installazione, possono essere memorizzati due tipi di valori regolati. Se non è stato salvato alcun valore regolato su [MEMORIA OBIETTIVO], l'obiettivo applica i valori regolati di [RIF. MEMORIA OBIET.].	130
MEMORIA OBIETTIVO	Valori regolati per ciascun segnale in ingresso. Utilizzare i valori regolati per il segnale con un rapporto aspetto o una risoluzione diversi. I valori regolati possono essere applicati nel momento in cui si seleziona la fonte.	108

NOTA:

- Assicurarsi di eseguire [TARATURA OBIETTIVO] dopo la sostituzione dell'obiettivo.
- [MEMORIA OBIETTIVO] e [TARATURA OBIETTIVO] non sono disponibili per l'unità obiettivo NP44ML.

Per memorizzare i valori regolati in [RIF. MEMORIA OBIET.]:

1. Premere il tasto MENU.



Viene visualizzato il menu.

2. Premere il tasto ► per selezionare [IMPOST.], quindi premere il tasto ENTER.



3. Premere il tasto ► per selezionare [INSTALLAZIONE(2)].

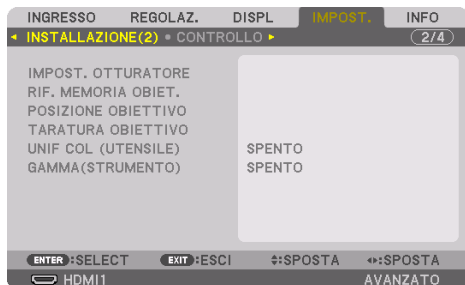

4. Premere il tasto ▼ per selezionare [RIF. MEMORIA OBIET.], quindi premere il tasto ENTER.



La schermata [RIF. MEMORIA OBIET.] viene visualizzata.

5. Assicurarsi che [PROFILO] sia evidenziato, quindi premere il tasto ENTER.



La schermata di selezione [PROFILO] viene visualizzata.

6. Premere i tasti ▼/▲ per selezionare il numero di [PROFILO], quindi premere il tasto ENTER.



Ritornare alla schermata delle impostazioni [RIF. MEMORIA OBIET.].

7. Selezionare [MEMORIZZA] e premere il tasto ENTER.



Verrà visualizzata la schermata di conferma.

8. Premere il tasto ◀ per selezionare [S], quindi premere il tasto ENTER.



Selezionare un numero di [PROFILO] e salvare i valori regolati di [SPOSTAM. OBIETTIVO], [ZOOM] e [FUOCO] su di esso.

9. Premere il tasto MENU.

Il menu viene chiuso.

SUGGERIMENTO:

- Per memorizzare i valori regolati per ciascuna fonte in ingresso, utilizzare la funzione [MEMORIA OBIETTIVO]. (→ pagina 108)
-

Per richiamare i valori regolati da [RIF. MEMORIA OBIET.]:

1. Premere il tasto MENU.



Viene visualizzato il menu.

2. Premere il tasto ► per selezionare [IMPOST.], quindi premere il tasto ENTER.



3. Premere il tasto ► per selezionare [INSTALLAZIONE(2)].

4. Premere il tasto ▼ per selezionare [RIF. MEMORIA OBIET.], quindi premere il tasto ENTER.



La schermata [RIF. MEMORIA OBIET.] viene visualizzata.

5. Assicurarsi che [PROFILO] sia evidenziato, quindi premere il tasto ENTER.



La schermata di selezione [PROFILO] viene visualizzata.

6. Premere i tasti ▼/▲ per selezionare il numero di [PROFILO], quindi premere il tasto ENTER.

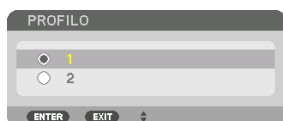

Ritornare alla schermata delle impostazioni [RIF. MEMORIA OBIET.].

7. Selezionare [SPOSTA] e premere il tasto ENTER.



L'obiettivo si sposta in base ai valori regolati memorizzati nel [PROFILO] selezionato.

8. Premere il tasto ◀ per selezionare [SÌ], quindi premere il tasto ENTER.

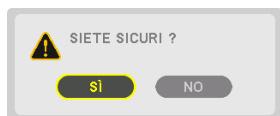

I valori regolati vengono applicati al segnale corrente. .

9. Premere il tasto MENU.

Il menu viene chiuso.

SUGGERIMENTO:

Per richiamare i valori memorizzati da [MEMORIA OBIETTIVO]:

1. Dal menu, selezionare [REGOLAZ.] → [MEMORIA OBIETTIVO] → [SPOSTA] e premere il tasto ENTER.



Verrà visualizzata la schermata di conferma.

2. Premere il tasto ◀ per selezionare [S], quindi premere il tasto ENTER.

Durante la proiezione, se i valori regolati per un segnale in ingresso sono stati salvati, l'obiettivo si sposta. In caso contrario, l'obiettivo si sposta in base ai valori regolati memorizzati nel numero [RIF. MEMORIA OBIET.] [PROFILO] selezionato.

Per applicare automaticamente i valori memorizzati al momento della selezione della fonte:

1. Dal menu, selezionare [IMPOST.] → [RIF. MEMORIA OBIET.] → [CARIC. DA SEGNALE] e premere il tasto ENTER.



2. Premere il tasto ▼ per selezionare e [ACCESO] e premere il tasto ENTER.

In questo modo l'obiettivo si sposta automaticamente alla posizione durante la selezione della fonte in base ai valori regolati.



NOTA:

- La funzione [MEMORIA OBIETTIVO] potrebbe non produrre un'immagine completamente allineata (a causa delle tolleranze negli obiettivi) utilizzando i valori di regolazione memorizzati nel proiettore. Dopo aver richiamato e applicato i valori memorizzati dalla funzione [MEMORIA OBIETTIVO], regolare finemente spostamento obiettivo, zoom motorizzato e messa a fuoco motorizzata per produrre la migliore immagine possibile.

4. Proiezione multi schermo

Questo proiettore può essere usato singolarmente o disposto in unità multiple per una proiezione multi schermo.

4-1. Che cosa si può fare utilizzando la proiezione multi schermo

Caso 1. Utilizzo di un singolo proiettore per proiettare due tipi di video [PIP/PICTURE PER IMMAGINE]

Esempio di connessione e immagine di proiezione

Nel caso di [IMMAGINE PER IMMAGINE]

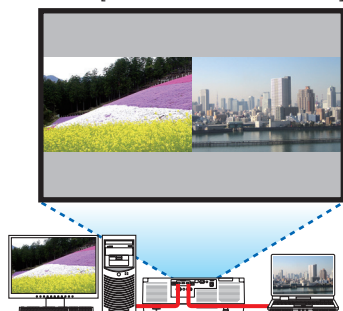

Nel caso di [PIP]

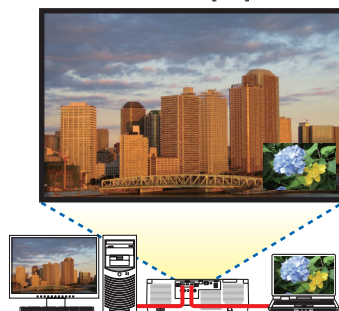

Caso 2. Collegare proiettori multipli per proiettare un'immagine ad alta risoluzione in uno schermo più grande. [COPERTURA]

Esempio di connessione e immagine di proiezione

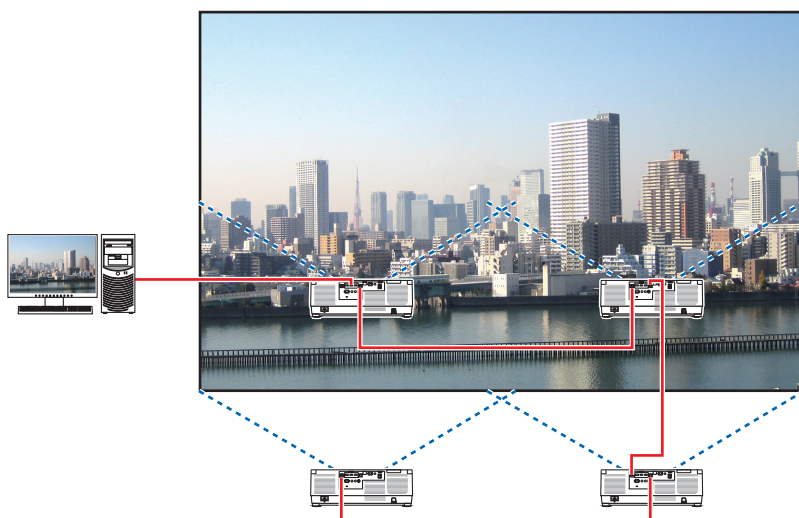

4-2. Utilizzo di un singolo proiettore per proiettare due tipi di video allo stesso tempo [PIP/PICTURE PER IMMAGINE]

Il proiettore ha una funzione che consente di vedere due diversi segnali simultaneamente. Ci sono due modi: il modo [PIP] e il modo [IMMAGINE PER IMMAGINE].

Il video proiettato nel display della prima schermata è definito il display principale mentre il video proiettato che viene richiamato in seguito è definito il display secondario.

Selezionare la funzione di proiezione in [DISPL] → [PIP/PICTURE PER IMMAGINE] → [MOD0] nel menu su schermo (l'impostazione predefinita di fabbrica al momento della spedizione è [PIP]). (→ pagina 111)

- Uno schermo singolo viene proiettato quando l'alimentazione viene attivata.

Funzione Immagine nell'immagine

Un piccolo display secondario viene visualizzato all'interno del display principale.

Il display secondario può essere impostato e regolato come segue. (→ pagina 111, 112)

- Selezionare se visualizzare il display secondario in alto a destra, in alto a sinistra, in basso a destra o in basso a sinistra dello schermo (la dimensione del display secondario può essere selezionata e la posizione può essere regolata finemente)
- Commutare il display principale con il display secondario

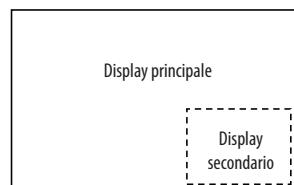

Funzione Immagine per immagine

Visualizzare il display principale e il display secondario fianco a fianco.

Il display principale e il display secondario possono essere impostati e regolati come segue. (→ pagina 111, 112)

- Selezione del bordo del display (rapporto) del display principale e del display secondario
- Commutare il display principale e il display secondario

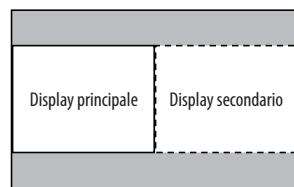

Terminali in ingresso che possono essere usati per la schermata principale e la schermata secondaria.

La schermata principale e la schermata secondaria possono fornire i seguenti terminali in ingresso.

- Il display principale e il display secondario supportano segnali del computer fino a WUXGA@60HzRB.

		Display secondario o ulteriore display				
		HDMI1	HDMI2	DisplayPort	COMPUTER	HDBaseT
Display principale	HDMI1	No	Sì	Sì	Sì	Sì
	HDMI2	Sì	No	Sì	Sì	Sì
	DisplayPort	Sì	Sì	No	Sì	Sì
	COMPUTER	Sì	Sì	Sì	No	Sì
	HDBaseT	Sì	Sì	Sì	Sì	No

NOTA:

- Alcuni segnali potrebbero non essere visibili, a seconda della risoluzione.

Proiezione di due schermate

1. Premere il tasto **MENU** per visualizzare il menu su schermo e selezionare **[DISPL] → [PIP/ PICTURE PER IMMAGINE]**.



Ciò consente di visualizzare la schermata **[PIP/PICTURE PER IMMAGINE]** nel menu su schermo.

2. Selezionare **[INGRESSO SOSTITUTIVO]** utilizzando i tasti **▼/▲**, quindi premere il tasto **ENTER**.

Ciò visualizza la schermata **[INGRESSO SOSTITUTIVO]**.

3. Selezionare il segnale in ingresso utilizzando i tasti **▼/▲**, quindi premere il tasto **ENTER**.



- * Questa schermata si riferisce a un modello HDBaseT.

La schermata **[PIP] (IMMAGINE NELL'IMMAGINE)** o **[IMMAGINE PER IMMAGINE]** impostata in **[MODO]** viene proiettata. (→ pagina 111)

- Quando il nome del segnale viene visualizzato in grigio, questo significa che non può essere selezionato.

4. Premere il tasto **MENU**.

Il menu su schermo scompare.

5. Quando si ritorna allo schermo singolo, visualizzare ancora una volta la schermata **[PIP/ PICTURE PER IMMAGINE]** e selezionare **[SPENTO]** nella schermata **[INGRESSO SOSTITUTIVO]** del passaggio 3.

SUGGERIMENTO:

- Durante la proiezione a schermata doppia, se l'ingresso selezionato non è supportato dalla schermata secondaria, la schermata secondaria appare come una schermata nera.
-

Commutazione del display principale con il display secondario e viceversa

- 1. Premere il tasto MENU per visualizzare il menu su schermo e selezionare [DISPL] → [PIP/PICTURE PER IMMAGINE].**



Ciò consente di visualizzare la schermata [PIP/PICTURE PER IMMAGINE] nel menu su schermo.

- 2. Selezionare [SCAMBIO IMMAGINE] utilizzando i tasti ▼/▲ e quindi premere il tasto ENTER.**
Visualizzare la schermata per la commutazione delle posizioni del display.
- 3. Selezionare [ACCESO] utilizzando il tasto ▼ e quindi premere il tasto ENTER.**



Il video del display principale passa a quello del display secondario.

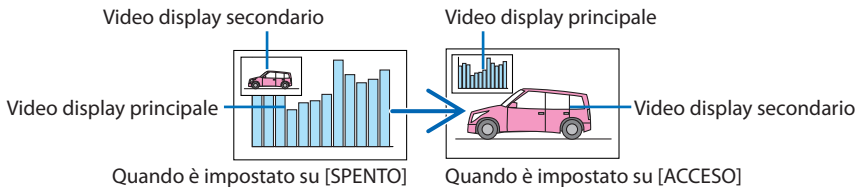

Il segnale d'uscita dal terminale HDBaseT OUT/Ethernet non cambia anche se le posizioni del display vengono commutate.

- 4. Premere il tasto MENU.**

Il menu su schermo scompare.

Limitazioni

- Le seguenti operazioni sono abilitate solo per il display principale.
 - Regolazioni audio-visive
 - Ingrandimento/compressione video utilizzando i tasti parziali VOL./D-ZOOM (+)(-).
Tuttavia, l'ingrandimento/la compressione si riferiscono solamente alle posizioni impostate in [IMMAGINE PER IMMAGINE] [BORDO].
 - MODO TEST
- [PIP/PICTURE PER IMMAGINE] non può essere usato quando viene visualizzato un video 3D.
- Quando si utilizza la funzione [PIP/PICTURE PER IMMAGINE], non è possibile usare [CONTRASTO DINAMICO].
- [PIP/PICTURE PER IMMAGINE] non può essere usato quando il segnale in ingresso ha una risoluzione di 1.920×1.200 o superiore.
- La porta HDBaseT OUT/Ethernet ha una funzione ripetitore. La risoluzione di uscita è limitata dalla massima risoluzione del monitor e del proiettore connessi.

4-3. Allineare più proiettori per visualizzare un'immagine ad alta risoluzione in uno schermo più grande [COPERTURA]

Questa sezione fornisce le procedure per proiettare un'immagine con una risoluzione di 3.840 × 2.160 (4K UHD) usando quattro proiettori.

Preparazione:

- Disporre quattro proiettori in una disposizione 2 × 2.
Collegare l'apparecchiatura di uscita video ai quattro proiettori (→ pagina 167).
- Accendere l'alimentazione di tutti i dispositivi per proiettare le stesse quattro immagini

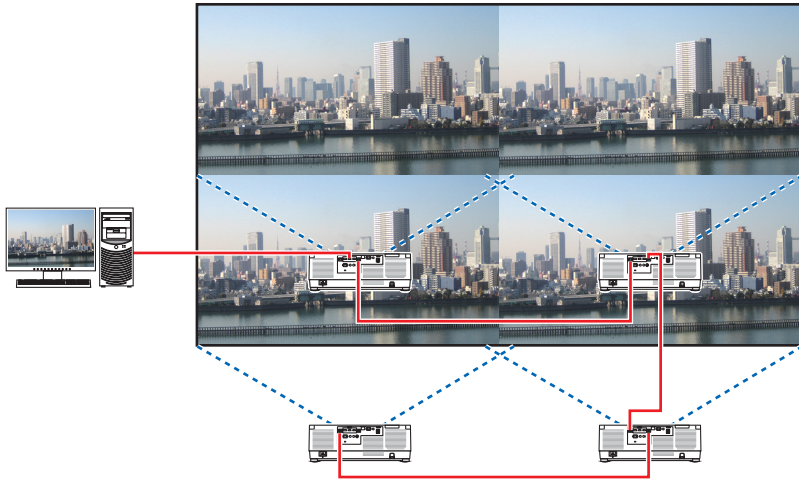

Quando si eseguono impostazioni o regolazioni usando un telecomando, abilitare [ID DI CONTROLLO] per assegnare un ID a ciascun proiettore in modo da non attivare gli altri proiettori. (→ pagina 138)

NOTA:

- Durante l'installazione del proiettore, assegnare un ID di controllo unico a ciascun proiettore.
- Impostare "Impostazione colore" e "Impostazione DeepColor" sul lettore Blu-ray o sul computer su "Auto". Per maggiori informazioni, fare riferimento al manuale utente in dotazione con il lettore Blu-ray o il computer.
- Connettere un'uscita HDMI del lettore Blu-ray o del computer al primo proiettore, quindi connettere alla porta HDBaseT IN/Ethernet del secondo e dei successivi proiettori.
- Selezionare un'altra fonte di ingresso sul secondo e sui successivi proiettori disabiliterà la funzione ripetitore HDBaseT.

Impostazione di [COPERTURA]

1. Premere il tasto MENU per visualizzare il menu su schermo e selezionare [DISPL] → [IMPOSTAZIONE IMMAGINE] → [MODO].

Questo visualizza la schermata [MODO].



2. Selezionare [COPERTURA] utilizzando i tasti ▼/▲ e premere il tasto ENTER.

Il display ritorna alla schermata [IMPOSTAZIONE IMMAGINE].

3. Selezionare [COPERTURA] utilizzando i tasti ▼/▲ e premere il tasto ENTER.

Questo visualizza la schermata [COPERTURA].



4. Impostare [LARGHEZZA], [ALTEZZA], [POSIZIONE ORIZZONTALE] e [POSIZIONE VERTICALE]

- (1) Nella schermata di impostazione del numero delle unità orizzontali, selezionare [2 UNITÀ]. (numero di unità nella direzione orizzontale)
- (2) Nella schermata di impostazione del numero delle unità verticali, selezionare [2 UNITÀ]. (numero di unità nella direzione verticale)
- (3) Nella schermata di impostazione dell'ordine orizzontale, selezionare [1a UNITÀ] o [2a UNITÀ]. (osservare le schermate, quella a sinistra è la [1a UNITÀ] mentre quella a destra è la [2a UNITÀ])
- (4) Nella schermata di impostazione dell'ordine verticale, selezionare la [1a UNITÀ] o la [2a UNITÀ]. (osservare le schermate, quella in alto è la [1a UNITÀ] mentre quella in basso è la [2a UNITÀ])

Dopo aver completato l'impostazione dei passaggi da 1 a 4, una singola immagine viene visualizzata per riempire lo schermo.



5. Premere il tasto MENU.

Il menu su schermo scompare.

Per rendere meno visibili i bordi di un'immagine proiettata, utilizzare [SFUMATURA MARGINE] per regolarli. (→ [pagina successiva](#))

4-4. Regolare i bordi di un'immagine proiettata [SFUMATURA MARGINE]

Questo proiettore è dotato di una "Funzione [SFUMATURA MARGINE]" che rende i limiti (bordi) dello schermo di proiezione indistinguibili.

NOTA:

- Prima di eseguire la funzione sfumatura margine, posizionare il proiettore nella posizione corretta in modo che l'immagine diventi quadrata nella dimensione appropriata, quindi eseguire le regolazioni ottiche (spostamento obiettivo, messa a fuoco e zoom).
- Regolare la luminosità di ciascun proiettore usando [RIF. REGOLAZIONE LUCE] in [RIF. MODO LUCE]. Inoltre, utilizzare [RIF. BIL. DEL BIANCO] per regolare [CONTRASTO], [LUMINOSITÀ] e [UNIFORMITÀ].

La seguente procedura illustra un esempio di quattro proiettori in una disposizione 2×2 .

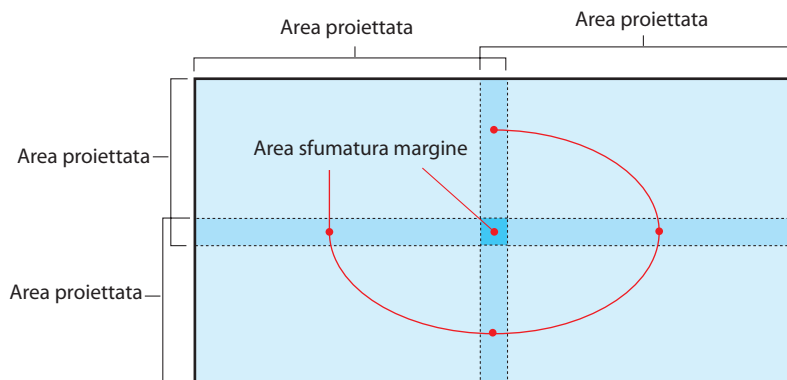

Impostazione della sovrapposizione di schermi di proiezione

① Abilitare [SFUMATURA MARGINE].

1. Premere il tasto MENU.

Viene visualizzato il menu.

2. Selezionare [DISPL] → [SFUMATURA MARGINE].

La schermata [SFUMATURA MARGINE] viene visualizzata. Allineare il cursore con [MODO], quindi premere il tasto ENTER. Viene visualizzata la schermata di modo.

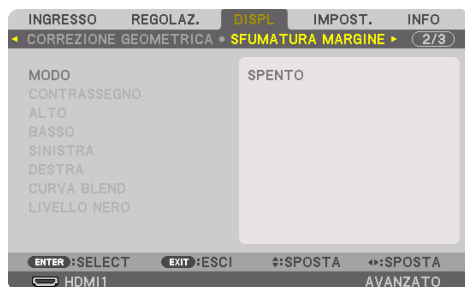

3. Selezionare [MODO] → [ACCESO] e premere il tasto ENTER.



Ciò abilita la funzione sfumatura margine. Le seguenti voci del menu sono disponibili:

[CONTRASSEGNO], [ALTO], [BASSO], [SINISTRA], [DESTRA], [CURVA BLEND] e [LIVELLO NERO]



4. Selezionare una voce adatta da [ALTO], [BASSO], [SINISTRA] e [DESTRA] per un'area di bordi sovrapposti e attivare [CONTROLLO].

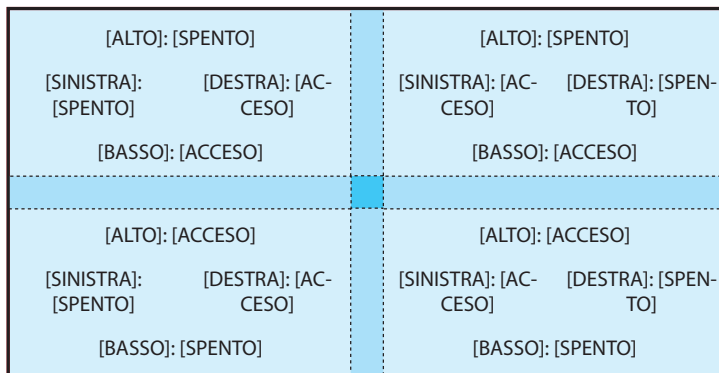

② Regolare [POSIZIONE] e [CAMPO] per determinare un'area di bordi sovrapposti delle immagini proiettate da ciascun proiettore.

Quando [CONTRASSEGNO] è impostato su [ACCESO], contrassegni di quattro colori vengono visualizzati sullo schermo.

I contrassegni ciano e verde rappresentano i bordi della regione in cui le immagini si sovrappongono, i contrassegni magenta e rosso rappresentano il campo di sovrapposizione (regione/larghezza).

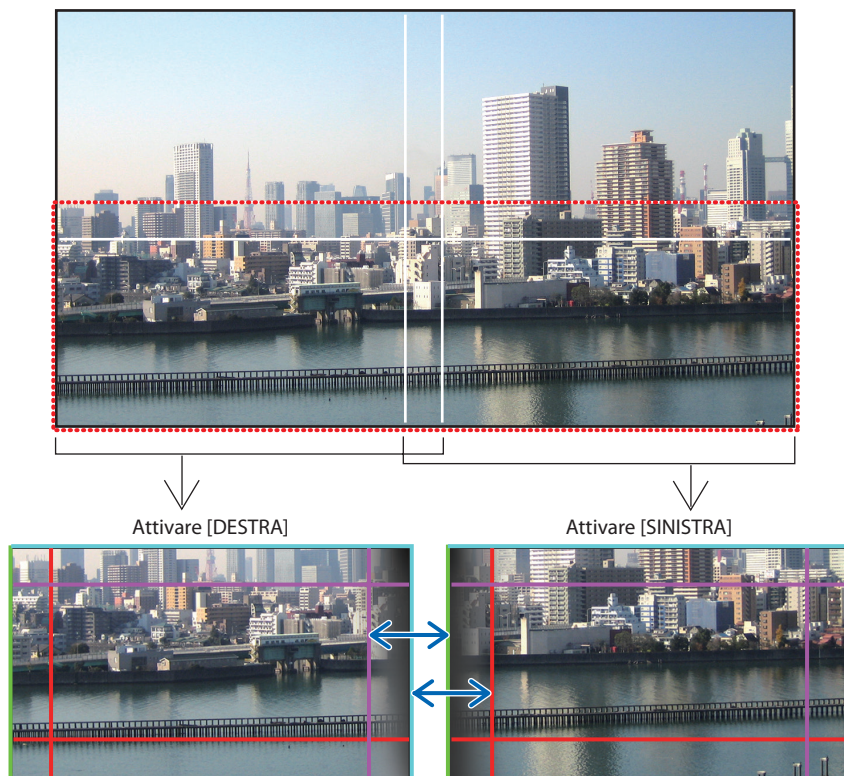

* I 2 schermi sono separati nella figura a scopo illustrativo.

Far corrispondere il bordo dell'area di sovrapposizione con il bordo dell'immagine con [POSIZIONE], quindi regolare l'area di sovrapposizione (larghezza) con [CAMPO]. Nel caso della figura alla pagina precedente, impostare prima il contrassegno ciano sul bordo dell'immagine sullo schermo sinistro e il contrassegno verde sul bordo dell'immagine sullo schermo destro. Successivamente, regolare il contrassegno magenta sullo schermo sinistro sopra il contrassegno verde sullo schermo destro e il contrassegno rosso sullo schermo destro sul contrassegno ciano sullo schermo sinistro. La regolazione è stata completata quando i contrassegni sono impilati e diventano bianchi. Disattivare [CONTRASSEGNO] per disattivare il contrassegno.

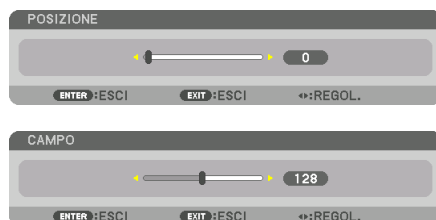

SUGGERIMENTO:

- Durante la visualizzazione di un segnale con una risoluzione differente, eseguire la funzione sfumatura margine dall'inizio.
- L'impostazione di [CONTRASSEGNO] non viene salvata e ritorna a [SPENTO] quando il proiettore viene spento.
- Per visualizzare o nascondere il contrassegno quando il proiettore è in funzione, accendere o spegnere [CONTRASSEGNO] dal menu.

[CURVA BLEND]

Regolare la luminosità della sezione sovrapposta sugli schermi. In base alle necessità, regolare la luminosità della sezione sovrapposta sugli schermi tramite [CURVA BLEND] e [LIVELLO NERO].

- Impostare il [MODO] su [ACCESO] per selezionare [CURVA BLEND] e [LIVELLO NERO].

Selezione di un'opzione per [CURVA BLEND]

Controllando la graduazione della sezione sovrapposta sugli schermi si rende poco visibile il bordo sulle schermate proiettate. Selezionare l'opzione ottimale tra nove.

1. Nel menu su schermo, spostare il cursore su [DISPL] → [SFUMATURA MARGINE] → [CURVA BLEND] e quindi premere ENTER. La schermata di impostazione opzioni per [CURVA BLEND] viene visualizzata.



2. Selezionare un'opzione tra nove tramite ▲ o ▼.

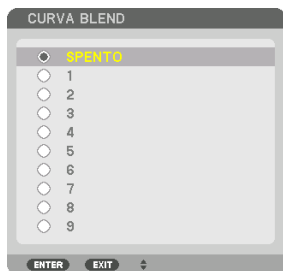

Regolazione del livello nero

Questo consente di regolare il livello nero dell'area sovrapposta e dell'area non sovrapposta del multi schermo (SFUMATURA MARGINE).

Regolare il livello di luminosità se si nota che la differenza è troppo grande.

NOTA:

- L'area regolabile varia a seconda di quali combinazioni di [ALTO], [BASSO], [SINISTRA] e [DESTRA] sono attivate.

Il livello nero del proiettore inferiore sinistro viene regolato come indicato in figura.

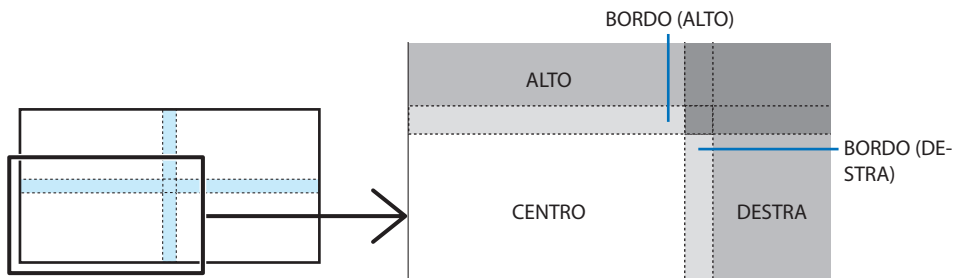

1. Selezionare [DISPL] → [SFUMATURA MARGINE] → [LIVELLO NERO] e premere il tasto ENTER.

La schermata passa alla schermata di regolazione del livello nero.



2. Utilizzare il tasto ◀, ▶, ▼ o ▲ per selezionare una voce e utilizzare ◀ o ▶ per regolare il livello nero.

Eseguire questa operazione per l'altro proiettore, se necessario.



SUGGERIMENTO:

- Porzioni segmentate in 9 parti per la regolazione livello nero
Il livello nero del proiettore centrale viene regolato come indicato in figura.

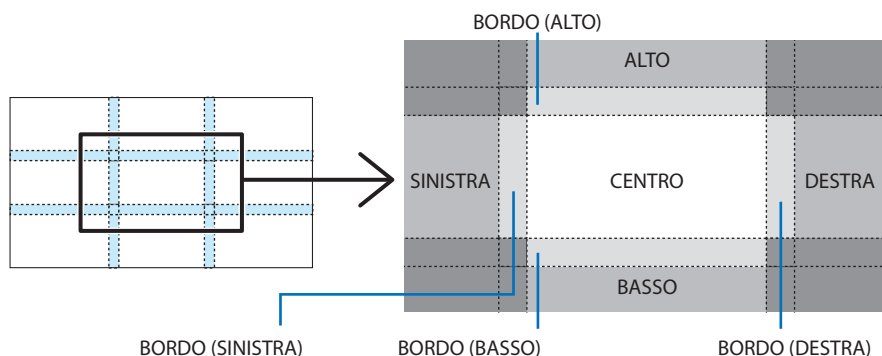

SUGGERIMENTO:

- Il numero di schermi di divisione del livello nero cambia a seconda del numero delle posizioni della sfumatura margine selezionate (alto, basso, sinistra, destra). Inoltre, quando le estremità alta/bassa e sinistra/destra sono selezionate, compare la schermata di divisione angolare.
- La larghezza della sfumatura margine è la larghezza impostata nel campo e l'angolo è formato dalla zona di intersezione delle estremità alta/bassa o sinistra/destra.
- Il [LIVELLO NERO] può essere regolato solo per ottenere una maggiore luminosità.

Regolare usando un computer o uno smartphone

[SFUMATURA MARGINE] può essere eseguita facilmente utilizzando un computer o uno smartphone collegati ai proiettori tramite una rete.

Connettersi al server HTTP (→ pagina 56) e visualizzare la scheda [SFUMATURA MARGINE].

Schermata per computer



Schermata per smartphone

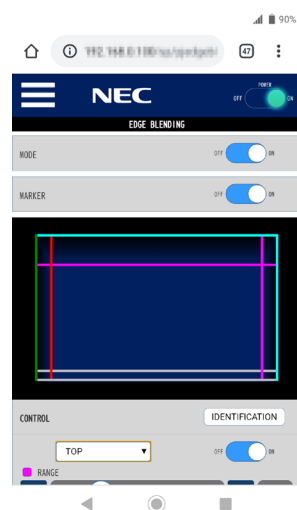

Le voci di impostazione/regolazione [SFUMATURA MARGINE] vengono visualizzate su uno schermo e possono essere utilizzate utilizzando il mouse del computer o lo schermo touch dello smartphone. Per i dettagli di ciascuna impostazione/regolazione, fare riferimento alla spiegazione del menu su schermo.

- [POSIZIONE] e [CAMPO] possono essere regolati spostando i contrassegni (linea ciano, verde, magenta, rossa) facendo clic e trascinando con il mouse (o scorrendo sullo smartphone).
- I seguenti valori di regolazione possono essere regolati finemente con il tasto ←/→ sulla tastiera:
 - POSIZIONE
 - CAMPO
 - [RIF.] per [LIVELLO NERO], [ROSSO], [VERDE], [BLU]
- Per verificare quale sia lo schermo del proiettore che si sta regolando, premere il tasto [IDENTIFICAZIONE]. Il messaggio di identificazione (indirizzo IP) verrà visualizzato sullo schermo per 3 secondi.

5. Utilizzo del menu su schermo

5-1. Utilizzo dei menu

NOTA:

- Il menu su schermo potrebbe non essere visualizzato correttamente quando viene proiettata un'immagine video a scansione interlacciata.

1. Premere il tasto MENU sul telecomando o sull'involucro del proiettore per visualizzare il menu.



NOTA:

- I comandi come ENTER, EXIT, ▲▼, ◀▶ nella parte inferiore mostrano i tasti disponibili per l'operazione.

2. Premere i tasti ◀▶ sul telecomando o sull'involucro del proiettore per visualizzare il sottomenu.

3. Premere il tasto ENTER sul telecomando o sull'involucro del proiettore per evidenziare la voce in alto o la prima scheda.

4. Utilizzare i tasti ▲▼ sul telecomando o sull'involucro del proiettore per selezionare la voce che si desidera regolare o impostare.

È possibile utilizzare i tasti ◀▶ sul telecomando o sull'involucro del proiettore per selezionare la scheda desiderata.

5. Premere il tasto ENTER sul telecomando o sull'involucro del proiettore per visualizzare la finestra del sottomenu.

6. Regolare il livello oppure attivare/disattivare la voce selezionata utilizzando i tasti ▲▼◀▶ sul telecomando o sull'involucro del proiettore.

Le modifiche rimangono memorizzate fino alla regolazione successiva.

7. Ripetere i passaggi 2-6 per regolare una voce aggiuntiva o premere il tasto EXIT sul telecomando o sull'involucro del proiettore per uscire dal display del menu.

NOTA:

- Quando viene visualizzato un menu o un messaggio, alcune righe di informazioni potrebbero andare perse, a seconda del segnale o delle impostazioni.

8. Premere il tasto MENU per chiudere il menu.

Per ritornare al menu precedente, premere il tasto EXIT.

5-2. Elementi del menu

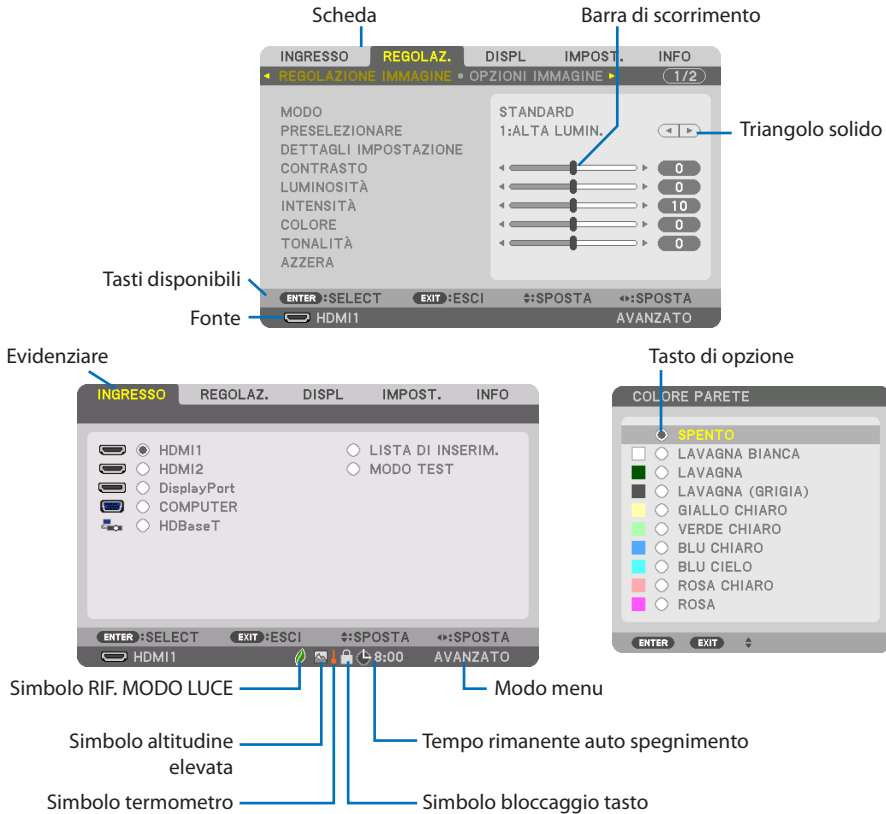

Le finestre dei menu o le finestre di dialogo contengono di solito i seguenti elementi:

Evidenziare	Indica il menu o la voce selezionati.
Triangolo solido	Indica che sono disponibili altre scelte. Un triangolo evidenziato indica che la voce è attiva.
Scheda	Indica un gruppo di funzioni in una finestra di dialogo. La selezione di una qualunque scheda porta la relativa pagina in primo piano.
Tasto di opzione	Utilizzare questo tasto rotondo per selezionare un'opzione in una finestra di dialogo.
Fonte	Indica la fonte attualmente selezionata.
Modo menu	Indica l'attuale modo menu: [BASE] o [AVANZATO].
Tempo rimanente auto spegnimento	Indica il tempo rimanente del conto alla rovescia quando [AUTO SPEGNIMENTO] è preselezionato.
Barra di scorrimento	Indica le impostazioni o la direzione della regolazione.
Simbolo RIF. MODO LUCE	Indica che [RIF. MODO LUCE] è impostato.
Simbolo bloccaggio tasto	Indica che [BLOCCO PANN. CONTR.] è abilitato.
Simbolo termometro	Indica che [MODO LUCE] è stato impostato forzatamente sul modo [ACCESO] poiché la temperatura interna è troppo alta.
Simbolo altitudine elevata	Indica che [MODO VENTILATORE] è stato impostato sul modo [ALTITUDINE ELEVATA].

5-3. Elenco delle voci di menu

A seconda della fonte di ingresso, alcune opzioni del menu non sono disponibili.

Voce menu		Impostazione predefinita	Opzioni		
INGRESSO	HDMI1	*			
	HDMI2	*			
	DisplayPort	*			
	COMPUTER	*			
	HDBaseT				
	LISTA DI INSERIM.				
	MODO TEST				
REGOLAZ. REGOLAZIONE IMMAGINE	MODO		STANDARD STANDARD, PROFESSIONALE		
	PRESELEZIONARE		* AUTO, 1:ALTA LUMIN., 2:PRESENTAZIONE, 3:VIDEO, 4:FILM, 5:GRAFICO, 6:sRGB, 7:DICOM SIM.		
	DETTAGLI IMPOSTAZIONE	GENERALE			
		RIF.		* ALTA LUMIN., PRESENTAZIONE, VIDEO, FILM, GRAFICO, sRGB, DICOM SIM.	
		IMPOSTAZIONE GAMMA* ¹			
		DIMENSIONI SCHERMO* ²		* GRANDE, MEDIO, PICCOLE	
		TEMPERATURA COLORE* ³		*	
		CONTRASTO DINAMICO		* SPENTO, IMMAG. IN MOVIM., IMMAGINE FERMA	
		MODO LUCE	REGOLARE LUCE		*
			LUMINOSITÀ COSTANTE		SPENTO SPENTO, ACCESO
		BILANCIAMENTO BIANCO			
		CONTRASTO R		0	
		CONTRASTO G		0	
		CONTRASTO B		0	
		LUMINOSITÀ R		0	
		LUMINOSITÀ G		0	
		LUMINOSITÀ B		0	
		CORREZIONE COLORI			
		ROSSO		0	TONALITÀ, SATURAZIONE
		VERDE		0	TONALITÀ, SATURAZIONE
		BLU		0	TONALITÀ, SATURAZIONE
		GIALLO		0	TONALITÀ, SATURAZIONE
	MAGENTA		0	TONALITÀ, SATURAZIONE	
	CIANO		0	TONALITÀ, SATURAZIONE	
	CONTRASTO		50		
	LUMINOSITÀ		50		
	INTENSITÀ		10		
	COLORE		50		
	TONALITÀ		0		
	AZZERA				

* L'asterisco (*) indica che l'impostazione predefinita varia secondo il segnale.

*1 La voce [IMPOSTAZIONE GAMMA] è disponibile quando è selezionata una voce diversa da [DICOM SIM.] per [RIF.].

*2 La voce [DIMENSIONI SCHERMO] è disponibile quando [DICOM SIM.] è selezionato per [RIF.].

*3 Quando [ALTA LUMIN.] è selezionato in [RIF.], [TEMPERATURA COLORE] non è disponibile.

5. Utilizzo del menu su schermo

Voce menu		Impostazione predefinita	Opzioni		
REGOLAZ.	OPZIONI IMMAGINE	OROLOGIO	*		
		FASE	*		
		ORIZZONTALE	*		
		VERTICALE	*		
		MASCHERAMENTO	*	ALTO, BASSO, SINISTRA, DESTRA	
		SCANSIONE MAGGIORE		AUTO, 0[%], 5[%], 10[%]	
		RAPPORTO ASPETTO	AUTO	(HDTV/SDTV) AUTO, NORMALE, 4:3, LETTERBOX, SCHERMO PANOR., ZOOM, PIENO	
		AUTO	(COMPUTER) AUTO, NORMALE, 4:3, 5:4, 16:9, 15:9, 16:10, PIENO, ORIGINALE		
		RISOLUZIONE INGRESSO*4	*	–	
	VIDEO	RIDUZIONE RUMORE	RIDUZ. RUMORE CASUALE	*	SPENTO, BASSO, MEDIO, ALTO
			RIDUZIONE RONZIO	SPENTO	SPENTO, BASSO, MEDIO, ALTO
			RIDUZ. RUM. DI BLOCCO	SPENTO	SPENTO, BASSO, MEDIO, ALTO
		DEINTERLACCIO		NORMALE	NORMALE, IN MOVIMENTO, FERMA
		AUMENTO DEL CONTRASTO	MODO	AUTO	SPENTO, AUTO, NORMALE
			AUMENTO		
		TIPO SEGNALE		AUTO	AUTO, RGB, REC601, REC709, REC2020
		LIVELLO VIDEO		AUTO	AUTO, NORMALE, MIGLIORATO, SUPER BIANCO
	MODO HDR*5		AUTO	AUTO, SPENTO, ACCESO	
	IMPOSTAZIONI 3D	FORMATO	AUTO	AUTO, SPENTO(2D), SEQUENZA DI INQUADRATURA, FIANCO A FIANCO(META), FIANCO A FIANCO(COMP), ALTO E BASSO, INQUADR. ALTERNATIVA, ALTERNATIVA LINEA	
		INVERTI S/D	SPENTO	SPENTO, ACCESO	
	MEMORIA OBIETTIVO	MEMORIZZA			
		SPOSTA			
		AZZERA			
CARIC. DA SEGNALE		SPENTO	SPENTO, ACCESO		
MUTO FORZATO		SPENTO	SPENTO, ACCESO		
DISPL	PIP/PICTURE PER IMMAGINE	INGRESSO SOSTITUTIVO	SPENTO	SPENTO, HDMI1, HDMI2, DisplayPort, COMPUTER, HDBaseT	
		MODO	PIP	PIP, IMMAGINE PER IMMAGINE	
		SCAMBIO IMMAGINE	SPENTO	SPENTO, ACCESO	
		IMPOSTAZIONE PIP	POSIZIONE DI AVVIO	ALTO-SINISTRA	ALTO-SINISTRA, ALTO-DESTRA, BASSO-SINISTRA, BASSO-DESTRA
			POSIZIONE ORIZZONTALE		
			POSIZIONE VERTICALE		
			DIMENSIONE	MEDIO	GRANDE, MEDIO, PICCOLE
	BORDO				
	CORREZIONE GEOMETRICA	MODO	SPENTO	SPENTO, TRAPEZIO, CORREZIONE ANGOLARE, ANGOLO ORIZZONTALE, ANGOLO VERTICALE, DEFORMAZIONE, STRUMENTO PC	
		TRAPEZIO	ORIZZONTALE		
			VERTICALE		
			INCLINAZIONE		
			RAPPORTO DI PROIEZIONE		
		CORREZIONE ANGOLARE			ALTO-SINISTRA, ALTO, ALTO-DESTRA, SINISTRA, DESTRA, BASSO-SINISTRA, BASSO, BASSO-DESTRA
		ANGOLO ORIZZONTALE			ALTO-SINISTRA, ALTO, ALTO-DESTRA, SINISTRA, DESTRA, BASSO-SINISTRA, BASSO, BASSO-DESTRA
		ANGOLO VERTICALE			ALTO-SINISTRA, ALTO, ALTO-DESTRA, SINISTRA, DESTRA, BASSO-SINISTRA, BASSO, BASSO-DESTRA
		DEFORMAZIONE			ALTO-SINISTRA, ALTO, ALTO-DESTRA, SINISTRA, DESTRA, BASSO-SINISTRA, BASSO, BASSO-DESTRA
		STRUMENTO PC	SPENTO	SPENTO, 1, 2, 3	
		AZZERA			

*4 La voce [RISOLUZIONE INGRESSO] può essere selezionata per l'ingresso [COMPUTER].

*5 La voce [MODO HDR] è disponibile esclusivamente per il segnale 4K.

5. Utilizzo del menu su schermo

		Voce menu		Impostazione predefinita	Opzioni	
DISPL	SFUMATURA MARGINE	MODO		SPENTO	SPENTO, ACCESO	
		CONTRASSEGNO		SPENTO	SPENTO, ACCESO	
		ALTO	CONTROLLO		ACCESO	SPENTO, ACCESO
			CAMPO			
			POSIZIONE			
		BASSO	CONTROLLO		ACCESO	SPENTO, ACCESO
			CAMPO			
			POSIZIONE			
		SINISTRA	CONTROLLO		ACCESO	SPENTO, ACCESO
			CAMPO			
	POSIZIONE					
	DESTRA	CONTROLLO		ACCESO	SPENTO, ACCESO	
		CAMPO				
		POSIZIONE				
	CURVA BLEND			5	SPENTO, 1, 2, 3, 4, 5, 6, 7, 8, 9	
	LIVELLO NERO		CENTRO, ALTO, BASSO, SINISTRA, DESTRA, BORDO (ALTO), BORDO (BASSO), BORDO (SINISTRA), BORDO (DESTRA)		RIF., ROSSO, VERDE, BLU, AZZERA	
	IMPOSTAZIONE IMMAGINE	MODO		SPENTO	SPENTO, ZOOM, COPERTURA	
		ZOOM	ZOOM ORIZZONTALE			
			ZOOM VERTICALE			
			POSIZIONE ORIZZONTALE			
			POSIZIONE VERTICALE			
COPERTURA		LARGHEZZA			1 UNITÀ, 2 UNITÀ, 3 UNITÀ, 4 UNITÀ	
		ALTEZZA			1 UNITÀ, 2 UNITÀ, 3 UNITÀ, 4 UNITÀ	
		POSIZIONE ORIZZONTALE			1a UNITÀ, 2a UNITÀ, 3a UNITÀ, 4a UNITÀ	
		POSIZIONE VERTICALE			1a UNITÀ, 2a UNITÀ, 3a UNITÀ, 4a UNITÀ	
MULTI SCHERMO		BILANCIAMENTO BIANCO	MODO		SPENTO	SPENTO, ACCESO
	CONTRASTO BIANCO					
	CONTRASTO R					
	CONTRASTO G					
	CONTRASTO B					
	LUMINOSITÀ BIANCO					
	LUMINOSITÀ R					
	LUMINOSITÀ G					
IMPOST.	MENU(1)	LINGUA		ENGLISH	ENGLISH, DEUTSCH, FRANÇAIS, ITALIANO, ESPAÑOL, SVENSKA, 日本語 DANSK, PORTUGUÊS, ČEŠTINA, MAGYAR, POLSKI, NEDERLANDS, SUOMI NORSK, TÜRKÇE, РУССКИЙ, عربي, Ελληνικά, 简体中文, 한국어 ROMÂNĂ, HRVATSKA, БЪЛГАРСКИ, INDONESIA, हिन्दी, ไทย, ئۇيغۇر ۋەزىيەتچىسى, 繁體中文, Tiếng Việt	
		SELEZIONE COLORE		COLORE	COLORE, MONOCROMATICO	
		LUMINOSITÀ OSD		10	1, 2, 3, 4, 5, 6, 7, 8, 9, 10	
		DISPLAY INGRESSO		ACCESO	SPENTO, ACCESO	
		DISPLAY MESSAGGIO		ACCESO	SPENTO, ACCESO	
		DISPLAY ID		ACCESO	SPENTO, ACCESO	
		MESSAGGIO DI AVVISO 3D		ACCESO	SPENTO, ACCESO	
		ORA DISPLAY		AUTO 45 SEC.	MANUALE, AUTO 5 SEC., AUTO 15 SEC., AUTO 45 SEC.	
		ANGOLO MENU		0°	0°, 90°, 270°	
		POSIZIONE MENU		CENTRO	ALTO-SINISTRA, ALTO-CENTRO, ALTO-DESTRA, CENTRO-SINISTRA, CENTRO, CENTRO-DESTRA, BASSO-SINISTRA, BASSO-CENTRO, BASSO-DESTRA	

5. Utilizzo del menu su schermo

Voce menu		Impostazione predefinita	Opzioni		
IMPOST.	INSTALLAZIONE(1)	POSIZIONAMENTO	AUTO AUTO, SCRIVANIA ANTERIORE, SOFFITTO POSTERIORE, SCRIVANIA POSTERIORE, SOFFITTO ANTERIORE		
		SCHERMO	TIPO SCHERMO LIBERO LIBERO, SCHERMO 4:3, SCHERMO 16:9, SCHERMO 16:10		
			POSIZIONE		
		COLORE PARETE	SPENTO SPENTO, LAVAGNA BIANCA, LAVAGNA, LAVAGNA (GRIGIA), GIALLO CHIARO, VERDE CHIARO, BLU CHIARO, BLU CIELO, ROSA CHIARO, ROSA		
		MODO VENTILATORE	AUTO AUTO, NORMALE, ALTO, ALTITUDINE ELEVATA		
		RIF. MODO LUCE	RIF. MODO LUCE NORMALE BOOST, NORMALE, ECO1, ECO2		
			RIF. REGOLAZIONE LUCE LUMINOSITÀ COSTANTE SPENTO SPENTO, ACCESSO		
		RIF. BIL. DEL BIANCO	CONTRASTO R		
			CONTRASTO G		
			CONTRASTO B		
			LUMINOSITÀ R		
			LUMINOSITÀ G		
			LUMINOSITÀ B		
			UNIFORMITÀ R UNIFORMITÀ B		
	CONVERGENZA STATICA	ORIZZONTALE R			
		ORIZZONTALE G			
		ORIZZONTALE B			
		VERTICALE R			
		VERTICALE G			
		VERTICALE B			
	INSTALLAZIONE(2)	IMPOST. OTTURATORE	ALIMENT. OTTURATORE	APERTO APERTO, CHIUSO	
			OTTUR. IMM. SILENZ.	APERTO APERTO, CHIUSO	
			DURATA DISS. IN ENTR.		(Questa funzione non è disponibile).
			DURATA DISS. IN USC.	0 0-10 SEC	
		RIF. MEMORIA OBIET.	PROFILO	1 1, 2	
			MEMORIZZA		
			SPOSTA		
AZZERA					
CARIC. DA SEGNALE			SPENTO SPENTO, ACCESSO		
MUTO FORZATO			SPENTO SPENTO, ACCESSO		
POSIZIONE OBIETTIVO		HOME			
TARATURA OBIETTIVO					
UNIF COL (UTENSILE)		SPENTO SPENTO, 1, 2, 3			
GAMMA (STRUMENTO)	SPENTO SPENTO, 1, 2, 3				

5. Utilizzo del menu su schermo

Voce menu				Impostazione predefinita	Opzioni			
IMPOST.	CONTROLLO	STRUMENTI	MODALITÀ AMMINISTRATORE	MODO MENU	AVANZATO	AVANZATO, BASE		
				NON SALVARE VALORI DI IMPOSTAZIONE	SPENTO	SPENTO, ACCESO		
				NUOVA PASSWORD				
				CONFERMA PASSWORD				
			TIMER PROGRAMMA	ABILITÀ	SPENTO	SPENTO, ACCESO		
				IMPOSTAZIONI	MODIFICA	ATTIVA GIORNO		
						ORA		
						FUNZIONE		
				IMPOSTAZIONI AVANZATE	IMPOSTAZIONI AVANZATE			
					RIPETI			
		IMPOSTAZIONI DATA E ORA	IMPOSTAZIONI FUSO ORARIO					
			IMPOSTAZIONI DATA E ORA					
			IMPOSTAZIONI ORA LEGALE					
		MOUSE	TASTO	DESTRO	DESTRO, SINISTRO			
			SENSIBILITÀ	MEDIO	VELOCE, MEDIO, LENTO			
		BLOCCO PANN. CONTR.				SPENTO	SPENTO, ACCESO	
		SICUREZZA				SPENTO	SPENTO, ACCESO	
		VELOCITÀ DI COMUNICAZ.				38400bps	4800bps, 9600bps, 19200bps, 38400bps, 115200bps	
		CONTROLLO PC(HDBaset)				SPENTO	SPENTO, ACCESO	
		ID DI CONTROLLO	NUMERO ID CONTROLLO		1	1-254		
	ID DI CONTROLLO		SPENTO	SPENTO, ACCESO				
	SENSORE REMOTO				ANTERIORE/POSTERIORE	ANTERIORE/POSTERIORE, ANTERIORE, POSTERIORE, HDBaset		
	IMPOSTAZIONI DI RETE	CODICE DI RETE						
		LAN CABLATA	INTERFACCIA			LAN, HDBaset		
			PROFILI			DISABILITÀ, PROFILO 1, PROFILO 2		
			DHCP			SPENTO, ACCESO		
			INDIRIZZO IP					
SUBNET MASK								
GATEWAY								
DNS AUTOMATICO				SPENTO, ACCESO				
CONFIGURAZIONE DNS								
RICONNETTERE								
NOME PROIETTORE			NOME PROIETTORE	PJ-*****				
DOMINIO		NOME HOST		PJ-*****				
		NOME DOMINIO						
AVVISO POSTA		AVVISO POSTA		SPENTO, ACCESO				
		NOME HOST		PJ-*****				
		NOME DOMINIO						
		INDIRIZZO MITTENTE						
		NOME SERVER SMTP						
		INDIRIZZO DESTINATARIO 1						
		INDIRIZZO DESTINATARIO 2						
	INDIRIZZO DESTINATARIO 3							
POSTA DI PROVA								

5. Utilizzo del menu su schermo

Voce menu				Impostazione predefinita	Opzioni			
IMPOST.	IMPOSTAZIONI DI RETE	SERVIZIO DI RETE	SERVIZI	SERVER HTTP	ACCESO	SPENTO, ACCESO, AUTORITÀ		
				PiLink	NUOVA PASSWORD			
					CONFERMA PASSWORD			
					CLASSE		CLASSE1, CLASSE2	
					DESTINAZIONE			
				AMX BEACON	SPENTO	SPENTO, ACCESO		
				CRESTRON	ROOMVIEW	SPENTO	SPENTO, ACCESO	
					CRESTRON CONTROL (ABILITA, CONTROLLER IP ADDRESS, IP ID)			
				Extron XTP	SPENTO	SPENTO, ACCESO		
				PC CONTROL	ACCESO	SPENTO, ACCESO		
			CONTROLLO PC AUTORITÀ	ACCESO	SPENTO, ACCESO			
			Art-Net	Art-Net	SPENTO	SPENTO, ACCESO		
				[2.x.x.x]				
				[10.x.x.x]				
				IMPOSTAZIONI				
			ACCOUNT	UTENTE1, UTENTE2, UTENTE3	REGISTRA			
					CAMBIA NOME UTENTE			
					CAMBIA PASSWORD			
				ABILITA	ACCESO	SPENTO, ACCESO		
			CANCELLA					
			CODICE ACCESSO					
			OPZIONI FONTE	AUTOALLINEAMENTO			NORMALE	SPENTO, NORMALE, FINE
				SELEZIONE AUDIO	HDMI1	HDMI1	HDMI1, COMPUTER	
					HDMI2	HDMI2	HDMI2, COMPUTER	
					DisplayPort	DisplayPort	DisplayPort, COMPUTER	
					HDBaseT	HDBaseT	HDBaseT, COMPUTER	
SELEZ. INGR. PREDEF.		ULTIMO		ULTIMO, AUTO, HDMI1, HDMI2, DisplayPort, COMPUTER, HDBaseT				
COMMUTAZIONE INVISIBILE		SPENTO		SPENTO, ACCESO				
SFONDO IMMAGINI		BLU		BLU, NERO, LOGO				
SELEZIONA HDBaseT OUT		SPENTO		SPENTO, AUTO, HDMI1, HDMI2, DisplayPort, HDBaseT				
VERSIONE EDID	HDMI1	MOD01		MOD01, MOD02				
	HDMI2	MOD01		MOD01, MOD02				
VERSIONE HDCP	HDMI1	HDCP 2.2		HDCP 2.2, HDCP 1.4				
	HDMI2	HDCP 2.2		HDCP 2.2, HDCP 1.4				
	HDBaseT	HDCP 1.4		HDCP 2.2, HDCP 1.4				
OPZIONI ALIMENTAZIONE	RISPARMIO ENERGIA			ACCESO	SPENTO, ACCESO			
	ACC. DIR. ATT.			SPENTO	SPENTO, ACCESO			
	ACC. AUT. ATT.			SPENTO	SPENTO, HDMI1, HDMI2, DisplayPort, COMPUTER, HDBaseT			
	SPEGNIM. AUTOM. ATT.			0:15	SPENTO, 0:05, 0:10, 0:15, 0:20, 0:30, 1:00			
	AUTO SPEGNIMENTO			SPENTO	SPENTO, 0:30, 1:00, 2:00, 4:00, 8:00, 12:00, 16:00			
AZZERA	SEGNALE CORRENTE							
	TUTTI I DATI							
	TUTTI I DATI (INCLUDE ELENCO ENTRATA)							

5. Utilizzo del menu su schermo

		Voce menu	Impostazione predefinita	Opzioni
INFO	TEMPO DI UTILIZZO	ORE DI LUCE UTILIZZATE		
		TEMPO TOTALE DI UTILIZZO		
		RISPARMIO TOTALE DI CO2		
	FONTE(1)	TERMINALE IN ENTRATA		
		RISOLUZIONE		
		FREQUENZA ORIZZONTALE		
		FREQUENZA VERTICALE		
		TIPO SINCRONIZZAZIONE		
		POLARITÀ SINCRONIZZ.		
		TIPO DI SCANSIONE		
		NOME FONTE		
		N° ENTRATA		
	FONTE(2)	TIPO SEGNALE		
		PROFONDITÀ BIT		
		LIVELLO VIDEO		
		FREQUENZA DI CAMPIONAMENTO		
		FORMATO 3D		
	FONTE(3)	TERMINALE IN ENTRATA		
		RISOLUZIONE		
		FREQUENZA ORIZZONTALE		
		FREQUENZA VERTICALE		
		TIPO SINCRONIZZAZIONE		
		POLARITÀ SINCRONIZZ.		
		TIPO DI SCANSIONE		
		NOME FONTE		
		N° ENTRATA		
	FONTE(4)	TIPO SEGNALE		
		PROFONDITÀ BIT		
		LIVELLO VIDEO		
		FREQUENZA DI CAMPIONAMENTO		
		FORMATO 3D		
	LAN CABLATA	INDIRIZZO IP		
		SUBNET MASK		
GATEWAY				
MAC ADDRESS				
DNS				
VERSION	SOFTWARE			
ALTRI	DATA ORA			
	NOME PROIETTORE			
	MODEL NO.			
	SERIAL NUMBER			
	ID DI CONTROLLO*5			
	ID OBIETTIVO			

*6 [ID DI CONTROLLO] sarà visualizzato quando [ID DI CONTROLLO] è stato configurato.

5. Utilizzo del menu su schermo

Voce menu		Impostazione predefinita	Opzioni
	CONDIZIONI	TEMPERATURA IMMISSIONE	
		TEMPERATURA SCARICO	
		PRESSIONE ATMOSFERICA	
		POSIZIONE INSTALLAZIONE	
		ASSE X	
		ASSE Y	
		ASSE Z	
		OPTION COVER	
INFO	HDBaseT	QUALITÀ SEGNALE	
		MODO OPERATIVO	
		STATO COLLEGAMENTO	
		STATO HDMI	
	Art-Net(1)	Ch1	
		Ch2	
		Ch3	
		Ch4	
		Ch5	
		Ch6	
		Ch7	
		Ch8	
		Ch9	
	Art-Net(2)	Ch10	
		Ch11	
		Ch12	

5-4. Descrizioni e funzioni del menu [INGRESSO]



HDMI1

Questa operazione proietta il video del dispositivo collegato al terminale HDMI 1 IN.

HDMI2

Questa operazione proietta il video del dispositivo collegato al terminale HDMI 2 IN.

DisplayPort

Questa operazione proietta il video del dispositivo collegato al terminale DisplayPort IN.

COMPUTER

Questa operazione proietta il video del dispositivo collegato al terminale di ingresso video del computer.

(Questa operazione proietta il segnale analogico RGB o il segnale component.)

HDBaseT

Proiezione del segnale HDBaseT.

LISTA DI INSERIM.

Visualizza una lista di segnali. Vedere le pagine seguenti.

MODO TEST

Chiude il menu e passa alla schermata modo test.

Utilizzo della lista di inserimento

Quando viene eseguita qualsiasi regolazione della fonte, tali regolazioni vengono registrate automaticamente nella lista di inserimento. I (valori di regolazione dei) segnali registrati possono essere caricati dalla lista di inserimento ogni volta che è necessario.

Tuttavia, solo 100 schemi al massimo possono essere registrati nella lista di inserimento. Quando sono stati già registrati 100 schemi nella lista di inserimento, compare un messaggio di errore e nessun ulteriore schema può essere registrato. È dunque necessario cancellare i (valori di regolazione dei) segnali di cui non si ha più bisogno.

Visualizzazione della lista di inserimento

1. Premere il tasto MENU.

Viene visualizzato il menu.

2. Premere il tasto ◀ o ▶ per selezionare [INGRESSO].

La lista [INGRESSO] viene visualizzata.



* Questa schermata si riferisce a un modello HDBaseT.

3. Utilizzare ◀, ▶, ▲ o ▼ per selezionare [LISTA DI INSERIM.] e premere il tasto ENTER.

Le finestre [LISTA DI INSERIM.] vengono visualizzate.

Se la finestra [LISTA DI INSERIM.] non è visualizzata, commutare il menu a [AVANZATO].

Per commutare il menu tra [AVANZATO] e [BASE], selezionare [IMPOST.] → [CONTROLLO] → [STRUMENTI] → [MODALITÀ AMMINISTRATORE] → [MODO MENU]. (→ pagina 132)

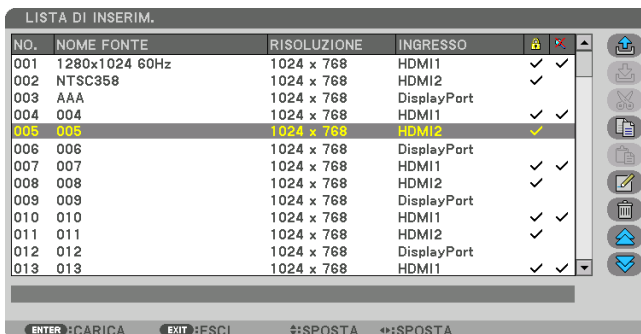

Immissione del segnale attualmente proiettato nella lista di inserimento [ (MEMORIZZA)]

1. Premere il tasto ▲ o ▼ per selezionare un numero.
2. Premere il tasto ◀ o ▶ per selezionare [ (MEMORIZZA)] e premere il tasto ENTER.



Richiamo di un segnale dalla lista di inserimento [ (CARICA)]



1. Premere il tasto ▲ o ▼ per selezionare un segnale, quindi premere il tasto ENTER.

Modifica di un segnale dalla lista di inserimento [ (MODIFICA)]

1. Premere il tasto ▲ o ▼ per selezionare un segnale che si desidera modificare.
2. Premere il tasto ◀, ▶, ▲ o ▼ per selezionare [ (MODIFICA)], quindi premere il tasto ENTER.

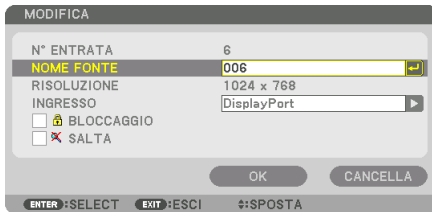
La finestra [MODIFICA] viene visualizzata.



NOME FONTE	Immettere il nome di un segnale. Si possono utilizzare fino a 18 caratteri alfanumerici.
INGRESSO	Il terminale in ingresso può essere modificato. La commutazione tra HDMI1/HDMI2/Display-Port/COMPUTER/HDBaseT è possibile.
 BLOCCAGGIO	Impostare in modo che il segnale selezionato non possa essere cancellato quando si esegue [ (CANCELLA TUTTO)]. Le modifiche apportate dopo l'esecuzione di BLOCCAGGIO non possono essere salvate.
 SALTA	Impostare in modo che il segnale selezionato venga saltato durante la ricerca automatica.

3. Impostare le voci di cui sopra e selezionare [OK], quindi premere il tasto ENTER.

NOTA:

- terminale in ingresso non può essere modificato all'attuale segnale proiettato.

Taglio di un segnale dalla lista di inserimento [(TAGLIA)]

1. Premere il tasto ▲ o ▼ per selezionare un segnale che si desidera cancellare.
2. Premere il tasto ◀, ▶, ▲ o ▼ per selezionare [ (TAGLIA)], quindi premere il tasto ENTER.
Il segnale viene cancellato dalla lista di inserimento e il segnale cancellato viene visualizzato negli appunti in basso nella lista di inserimento.



NOTA:

- Il segnale attualmente proiettato non può essere cancellato.
- Quando viene selezionato il segnale bloccato, questo viene visualizzato in grigio, per indicare che non è disponibile.

SUGGERIMENTO:

- I dati negli appunti possono essere trasferiti nella lista di inserimento.
- I dati negli appunti non vanno persi dopo la chiusura della lista di inserimento.

Copiare e incollare un segnale dalla lista di inserimento [(COPIA)]/[(INCOLLA)]

1. Premere il tasto ▲ o ▼ per selezionare un segnale che si desidera copiare.
2. Premere il tasto ◀, ▶, ▲ o ▼ per selezionare [ (COPIA)], quindi premere il tasto ENTER.
Il segnale copiato viene visualizzato negli appunti in basso nella lista di inserimento.
3. Premere il tasto ◀ o ▶ per passare alla lista.
4. Premere il tasto ▲ o ▼ per selezionare un segnale.
5. Premere il tasto ◀, ▶, ▲ o ▼ per selezionare [ (INCOLLA)], quindi premere il tasto ENTER.

I dati negli appunti vengono incollati al segnale.

Cancellazione di tutti i segnali della lista di inserimento [(CANCELLA TUTTO)]

1. Premere il tasto ◀, ▶, ▲ o ▼ per selezionare [ (CANCELLA TUTTO)], quindi premere il tasto ENTER.
Viene visualizzato il messaggio di conferma.
2. Premere il tasto ◀ o ▶ per selezionare [S], quindi premere il tasto ENTER.

NOTA:

- Il segnale bloccato non può essere cancellato.

Utilizzo del modo test [MODO TEST]

Visualizza il modo test per regolare la distorsione sullo schermo e la messa a fuoco al momento dell'impostazione del proiettore. Una volta selezionato [MODO TEST] nel menu su schermo, il modello per la regolazione sarà visualizzato. Se si rileva una distorsione sul modello, regolare l'angolo di installazione del proiettore o correggere la distorsione premendo il tasto Geometric. sul telecomando. Se è necessaria la regolazione della messa a fuoco, premere il tasto FOCUS sul telecomando per visualizzare la schermata di regolazione [FUOCO], quindi regolare [FUOCO] tramite il tasto ◀ o ▶. Si consiglia di eseguire la regolazione della messa a fuoco dopo aver lasciato il proiettore nello stato in cui MODO TEST è stato proiettato per più di 30 minuti. Premere il tasto EXIT per chiudere il modo test e tornare al menu.

5-5. Descrizioni e funzioni del menu [REGOLAZ.]

[REGOLAZIONE IMMAGINE]



[MODO]

Questa funzione consente di determinare come salvare le impostazioni per [DETTAGLI IMPOSTAZIONE] di [PRESELEZIONARE] per ciascun ingresso.

STANDARD	Salva le impostazioni per ciascuna voce di [PRESELEZIONARE] (Preselezionare da 1 a 7)
PROFESSIONALE	Salva tutte le impostazioni di [REGOLAZIONE IMMAGINE] per ciascun ingresso.

NOTA:

- Quando è visualizzato [MODO TEST], [MODO] non può essere selezionato.

[PRESELEZIONARE]

Questa funzione consente di selezionare le impostazioni ottimizzate per l'immagine proiettata.

È possibile regolare il tono neutro per giallo, ciano o magenta.

Sono disponibili sette preselezioni di fabbrica ottimizzate per i diversi tipi di immagini. È inoltre possibile utilizzare [DETTAGLI IMPOSTAZIONE] per selezionare impostazioni regolabili dall'utente per personalizzare ciascuna gamma o ciascun colore.

Le impostazioni possono essere memorizzate da [PRESELEZIONARE] 1 a [PRESELEZIONARE] 7.

AUTO	Distinguere automaticamente l'impostazione ottimale per il segnale in ingresso.
ALTA LUMIN.	Consigliato per l'uso in una stanza molto illuminata.
PRESENTAZIONE	Consigliato per creare una presentazione utilizzando un file PowerPoint.
VIDEO	Consigliato per la normale visione di programmi televisivi.
FILM	Consigliato per i film.
GRAFICO	Consigliato per la grafica.
sRGB	Valori standard di colore
DICOM SIM.	Consigliato per il formato di simulazione DICOM.

NOTA:

- L'opzione [DICOM SIM.] serve soltanto come pratica/riferimento e non dovrebbe essere utilizzata per una diagnosi effettiva.
- DICOM indica Digital Imaging and Communications in Medicine. Si tratta di uno standard sviluppato dalla Società americana di Radiologia (American College of Radiology, ACR) e dall'Associazione nazionale dei produttori elettrici (National Electrical Manufacturers Association, NEMA).

Lo standard specifica come i dati delle immagini digitali possono essere spostati da sistema a sistema.

[DETTAGLI IMPOSTAZIONE]**[GENERALE]****Memorizzazione delle impostazioni personalizzate [RIF.]**

Questa funzione consente di memorizzare le impostazioni personalizzate da [PRESELEZIONARE 1] a [PRESELEZIONARE 7].

Per prima cosa, selezionare un modo di preselezione di base da [RIF.], quindi impostare [IMPOSTAZIONE GAMMA] e [TEMPERATURA COLORE].

ALTA LUMIN.	Consigliato per l'uso in una stanza molto illuminata.
PRESENTAZIONE	Consigliato per creare una presentazione utilizzando un file PowerPoint.
VIDEO	Consigliato per la normale visione di programmi televisivi.
FILM	Consigliato per i film.
GRAFICO	Consigliato per la grafica.
sRGB	Valori standard di colore.
DICOM SIM.	Consigliato per il formato di simulazione DICOM.

Regolazione della gradazione dell'immagine [IMPOSTAZIONE GAMMA]

Regola la gradazione dell'immagine. Con questa funzione, anche le aree scure possono essere riprodotte in modo vivido.

NOTA:

- Questa funzione non è disponibile quando [DICOM SIM.] è selezionato per [DETTAGLI IMPOSTAZIONE].

Selezione delle dimensioni schermo per DICOM SIM [DIMENSIONI SCHERMO]

Questa funzione effettua le correzioni gamma adatte alle dimensioni schermo.

GRANDE	Per dimensioni schermo di 300"
MEDIO	Per dimensioni schermo di 200"
PICCOLE	Per dimensioni schermo di 100"

NOTA:

- Questa funzione è disponibile solo quando [DICOM SIM.] è selezionato per [DETTAGLI IMPOSTAZIONE].

Regolazione della temperatura colore [TEMPERATURA COLORE]

Questa opzione consente di selezionare la temperatura colore desiderata.

Un valore compreso tra 5.000 K e 10.500 K può essere impostato in unità di 100 K.

NOTA:

- Quando [ALTA LUMIN.] è selezionata in [RIF.], questa funzione non è disponibile.

Regolazione di luminosità e contrasto [CONTRASTO DINAMICO]

Quando è impostato, il rapporto di contrasto ottimale viene regolato in base al video.

SPENTO	Contrasto dinamico è disabilitato.
IMMAG. IN MOVIM.	Le impostazioni ottimali per le immagini in movimento.
IMMAGINE FERMA	Le impostazioni ottimali per le immagini ferme. Segue rapidamente eventuali modifiche nel video.

NOTA:

- [CONTRASTO DINAMICO] non può essere selezionato nei seguenti casi.[]
 - Quando [RIF. MODO LUCE] è impostato su [ECO2]
 - Quando il terminale in ingresso è selezionato per [INGRESSO SOSTITUTIVO] in [PIP/PICTURE PER IMMAGINE]
 - Quando si esegue [CORREZIONE GEOMETRICA]
 - Quando [SFUMATURA MARGINE] → [MOD0] è impostato su [ACCESO]
 - Quando [IMPOSTAZIONE IMMAGINE] → [MOD0] è impostato su [ZOOM] o [COPERTURA]
 - Quando [MULTI SCHERMO] → [BILANCIAMENTO BIANCO] → [MOD0] è impostato su [ACCESO]
 - Quando [MODO VENTILATORE] è impostato su [ALTO] o [ALTITUDINE ELEVATA]
 - Quando si esegue la proiezione ritratto

Regolazione della luminosità [MODO LUCE]

Regolare la luminosità del proiettore e salvarla per ciascun segnale in ingresso.

Con [RIF. MODO LUCE] impostato su [NORMALE], la regolazione sarà valida se [REGOLAZIONE IMMAGINE] → [MODO] è impostato su [PROFESSIONALE]. (→ pagina 96, 128)

REGOLARE LUCE		La luminosità può essere regolata in incrementi dell'1% dal 50 al 100%.
LUMINOSITÀ COSTANTE	SPENTO	Il modo [LUMINOSITÀ COSTANTE] viene annullato.
	ACCESO	Mantiene la luminosità che è in effetto al momento in cui [ACCESO] viene selezionato. A meno che non sia selezionato [SPENTO], le stesse impostazioni rimangono attive anche quando il proiettore viene spento. <ul style="list-style-type: none"> Per regolare di nuovo la luminosità, anzitutto portare questa impostazione su [SPENTO] prima di effettuare ulteriori regolazioni.
		<p>NOTA:</p> <ul style="list-style-type: none"> L'impostazione [LUMINOSITÀ COSTANTE] non viene salvata per ciascun segnale in ingresso.

Regolazione del bilanciamento bianco [BILANCIAMENTO BIANCO]

Questa funzione consente di regolare il bilanciamento bianco. Il contrasto per ciascun colore (RGB) è usato per regolare il livello del bianco dello schermo; la luminosità per ciascun colore (RGB) è usata per regolare il livello nero dello schermo.

[CORREZIONE COLORI]

Corregge il colore per tutti i segnali.

Regola il tono per i colori rosso, verde, blu, giallo, magenta e ciano.

ROSSO	TONALITÀ	Direzione +	Direzione magenta
		Direzione -	Direzione giallo
	SATURAZIONE	Direzione +	Vivace
		Direzione -	Debole
VERDE	TONALITÀ	Direzione +	Direzione giallo
		Direzione -	Direzione ciano
	SATURAZIONE	Direzione +	Vivace
		Direzione -	Debole
BLU	TONALITÀ	Direzione +	Direzione ciano
		Direzione -	Direzione magenta
	SATURAZIONE	Direzione +	Vivace
		Direzione -	Debole
GIALLO	TONALITÀ	Direzione +	Direzione rosso
		Direzione -	Direzione verde
	SATURAZIONE	Direzione +	Vivace
		Direzione -	Debole
MAGENTA	TONALITÀ	Direzione +	Direzione blu
		Direzione -	Direzione rosso
	SATURAZIONE	Direzione +	Vivace
		Direzione -	Debole

CIANO	TONALITÀ	Direzione +	Direzione verde
		Direzione –	Direzione blu
	SATURAZIONE	Direzione +	Vivace
		Direzione –	Debole

[CONTRASTO]

Regola l'intensità dell'immagine in base al segnale d'ingresso.

[LUMINOSITÀ]

Regola il livello di luminosità o l'intensità della griglia posteriore.

[INTENSITÀ]

Controlla i dettagli dell'immagine.

[COLORE]

Aumenta o diminuisce il livello di saturazione del colore.

[TONALITÀ]

Varia il livello del colore da +/- verde a +/- blu. Il livello rosso viene utilizzato come riferimento.

NOTA:

- Quando è visualizzato [MODO TEST], [CONTRASTO], [LUMINOSITÀ], [INTENSITÀ], [COLORE] e [TONALITÀ] non possono essere regolati.

[AZZERA]

Le impostazioni e le regolazioni per [REGOLAZIONE IMMAGINE] saranno riportate ai valori predefiniti di fabbrica, a eccezione delle seguenti: numeri preselezionati e [RIF.] nella schermata [PRESELEZIONARE].

Le impostazioni e le regolazioni in [DETTAGLI IMPOSTAZIONE] nella schermata [PRESELEZIONARE] che non sono selezionate correntemente non saranno azzerate.

[OPZIONI IMMAGINE]



Regolazione dell'orologio e della fase [OROLOGIO/FASE]

Questa funzione consente di regolare manualmente [OROLOGIO] e [FASE].

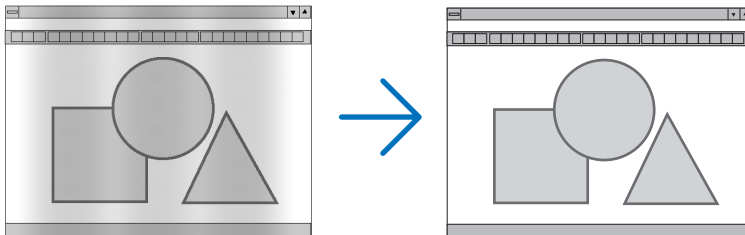

<p>OROLOGIO</p>	<p>Usare questa voce per la regolazione fine dell'immagine del computer o per rimuovere bande verticali che potrebbero apparire. Questa funzione regola le frequenze dell'orologio che eliminano le bande orizzontali nell'immagine. Questa regolazione potrebbe essere necessaria quando si collega il computer per la prima volta.</p>
------------------------	--

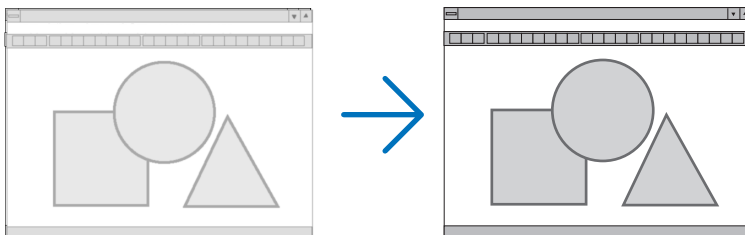

<p>FASE</p>	<p>Usare questa voce per regolare la fase dell'orologio o per ridurre il disturbo video, le interferenze dei punti o le interferenze acustiche (crosstalk). (Ciò è evidente quando una parte dell'immagine appare luccicante.) Usare [FASE] solo quando [OROLOGIO] è completo.</p>
--------------------	--

NOTA:

- Le voci [OROLOGIO] e [FASE] sono disponibili solo per segnali RGB.

Regolazione della posizione orizzontale/verticale [ORIZZONTALE/VERTICALE]

Regola la posizione dell'immagine in senso orizzontale e verticale.

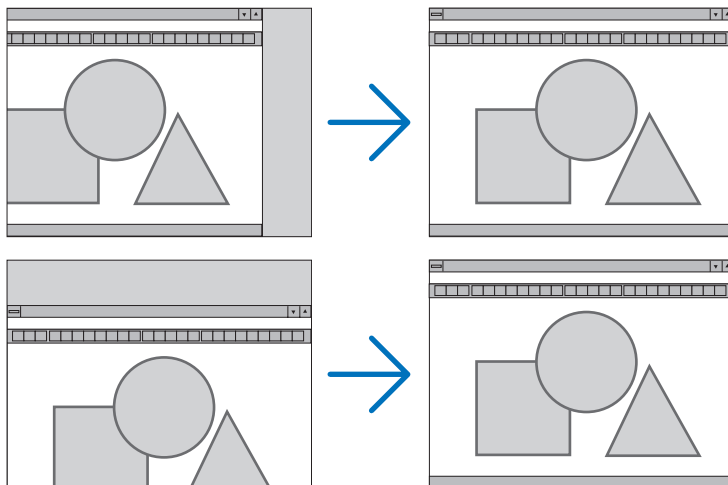

NOTA:

- L'immagine può risultare distorta durante la regolazione di [OROLOGIO] e [FASE]. Questo non è un malfunzionamento.
- Le regolazioni per [OROLOGIO], [FASE], [ORIZZONTALE] e [VERTICALE] saranno memorizzate per il segnale corrente. La volta successiva in cui viene proiettato un segnale con la stessa risoluzione e la stessa frequenza orizzontale e verticale, le regolazioni vengono richiamate e applicate.

Per cancellare le regolazioni memorizzate, selezionare dal menu [IMPOST.] → [AZZERAZIONE] → [SEGNALI CORRENTI] e azzerare le regolazioni.

[MASCHERAMENTO]

Regola il campo di visualizzazione (mascheramento) sui bordi alto, basso, sinistro e destro del segnale in ingresso.

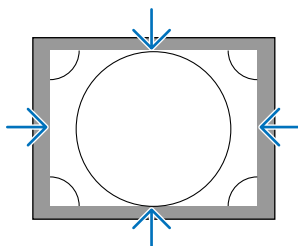

NOTA:

- Questa voce può essere impostata quando [IMPOSTAZIONI 3D] → [FORMATO] è impostato su [SPENTO(2D)].

Selezione della percentuale di scansione maggiore [SCANSIONE MAGGIORE]

Selezionare la percentuale di scansione maggiore (Auto, 0%, 5% e 10%) per il segnale.

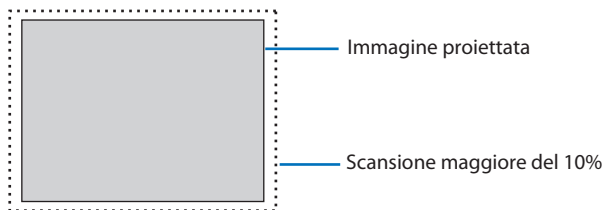

NOTA:

- La voce [SCANSIONE MAGGIORE] non è disponibile:
 - quando [ORIGINALE] è selezionato per [RAPPORTO ASPETTO].
-

Selezione del rapporto aspetto [RAPPORTO ASPETTO]

Utilizzare questa funzione per selezionare il rapporto aspetto laterale:longitudinale dello schermo. Il proiettore identifica automaticamente il segnale in ingresso e imposta il rapporto aspetto ottimale.

Per segnale del computer





Per segnali HDTV/SDTV

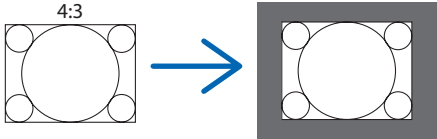
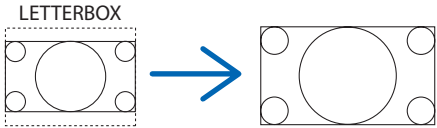
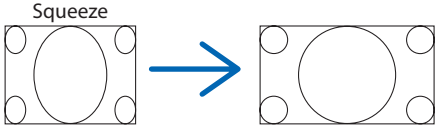

Risoluzione		Rapporto aspetto
VGA	640 × 480	4:3
SVGA	800 × 600	4:3
XGA	1024 × 768	4:3
WXGA	1280 × 768	15:9
WXGA	1280 × 800	16:10
HD(FWXGA)	1366 × 768	circa 16:9
WXGA+	1440 × 900	16:10
SXGA	1280 × 1024	5:4
SXGA+	1400 × 1050	4:3
WXGA++	1600 × 900	16:9
UXGA	1600 × 1200	4:3
WSXGA+	1680 × 1050	16:10
FHD(1080P)	1920 × 1080	16:9
WUXGA	1920 × 1200	16:10
WQXGA	2560 × 1600	16:10
Quad HD	3840 × 2160	16:9
Quad HD	4096 × 2160	19:7

Opzioni	Funzione
AUTO	Il proiettore determina automaticamente il segnale di ingresso e lo visualizza nel suo rapporto aspetto. Il proiettore potrebbe determinare il rapporto aspetto in maniera errata sulla base del suo segnale. In tal caso, selezionare il giusto rapporto aspetto dai seguenti.
NORMALE	L'immagine è visualizzata nel rapporto aspetto originale del suo segnale in ingresso.
4:3	L'immagine è visualizzata in un rapporto aspetto 4:3.
5:4	L'immagine è visualizzata in un rapporto aspetto 5:4.
16:9	L'immagine è visualizzata in un rapporto aspetto 16:9.
15:9	L'immagine è visualizzata in un rapporto aspetto 15:9.
16:10	L'immagine è visualizzata in un rapporto aspetto 16:10.

Opzioni	Funzione
ORIGINALE	<p>Il proiettore visualizza l'immagine corrente nella sua reale risoluzione quando il segnale computer in ingresso ha una risoluzione inferiore o superiore a quella originale del proiettore. (→ pagina 182)</p> <p>Quando il segnale computer in ingresso ha una risoluzione superiore a quella originale del proiettore, viene visualizzato il centro di un'immagine.</p>  <p>The diagram shows a square frame labeled '4:3' containing a circle and four smaller circles at the corners. A blue arrow points to the same frame, but the entire frame is now enclosed within a larger, shaded square, representing the screen's aspect ratio. The original 4:3 frame is centered within this larger square.</p>
LETTERBOX	<p>L'immagine di un segnale in formato letterbox (16:9) è ugualmente allungata nelle direzioni orizzontale e verticale per adattarsi alla dimensione dello schermo.</p>  <p>The diagram shows a rectangular frame labeled 'LETTERBOX' containing a circle and four smaller circles at the corners. A blue arrow points to the same frame, but it is now wider and taller, filling the square frame of the screen.</p>
SCHERMO PANOR.	<p>L'immagine di un segnale compresso (squeeze) (16:9) viene allungata verso sinistra e verso destra in 16:9.</p>  <p>The diagram shows a rectangular frame labeled 'Squeeze' containing a circle and four smaller circles at the corners. A blue arrow points to the same frame, but it is now wider, filling the square frame of the screen.</p>
ZOOM	<p>L'immagine di un segnale compresso (16:9) viene allungata verso sinistra e verso destra in 4:3. Alcune parti dell'immagine visualizzata sono tagliate in corrispondenza dei margini sinistro e destro e pertanto non sono visibili.</p>  <p>The diagram shows a rectangular frame labeled 'Squeeze' containing a circle and four smaller circles at the corners. A blue arrow points to the same frame, but it is now wider and taller, filling the square frame of the screen. The corners of the original frame are cut off.</p>
PIENO	Proiettare a dimensioni schermo intero.

SUGGERIMENTO:

- La posizione dell'immagine può essere regolata verticalmente utilizzando [POSIZIONE] quando sono selezionati i rapporti aspetto [16:9], [15:9] o [16:10].
- Il termine "letterbox" si riferisce a un'immagine più panoramica rispetto a quella in formato 4:3, che è il rapporto aspetto standard per una fonte video.
Il segnale letterbox ha rapporti aspetto con la dimensione vista di "1,85:1" o con la dimensione cinemascope di "2,35:1" per la visualizzazione di film.
- Il termine "squeeze" si riferisce alla compressione dell'immagine il cui rapporto aspetto è convertito da 16:9 a 4:3.

[RISOLUZIONE INGRESSO]

La risoluzione viene assegnata automaticamente quando la risoluzione del segnale in ingresso dal terminale in ingresso video del computer (RGB analogico) non può essere identificata.

[VIDEO]

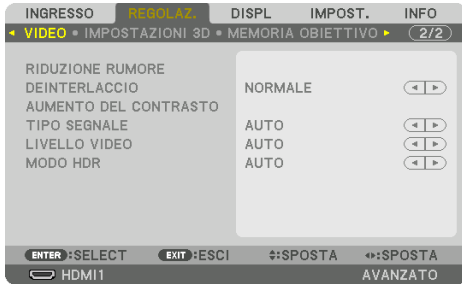

Uso della riduzione rumore [RIDUZIONE RUMORE]

Quando si proietta un'immagine video, è possibile utilizzare la funzione [RIDUZIONE RUMORE] per ridurre il rumore dello schermo (asperità e distorsione). Questo dispositivo è dotato di tre tipi di funzioni di riduzione rumore. Selezionare la funzione in base al tipo di rumore. A seconda del livello di rumore, l'effetto riduzione rumore può essere impostato su [SPENTO], [BASSO], [MEDIO] o [ALTO]. [RIDUZIONE RUMORE] può essere selezionato per l'ingresso del segnale SDTV, HDTV e del segnale component.

RIDUZ. RUMORE CASUALE	Riduce il rumore casuale di sfarfallio in un'immagine.
RIDUZIONE RONZIO	Riduce il ronzio che compare intorno ai bordi di un'immagine durante la riproduzione di un Blu-ray.
RIDUZ. RUM. DI BLOCCO	Riduce il rumore di blocco o gli schemi effetto mosaico.

Selezione del modo processo di conversione progressiva interlacciata [DEINTERLACCIO]

Questa funzione consente di selezionare un processo di conversione da interlacciata a progressiva per i segnali video.

NORMALE	Distingue automaticamente un'immagine in movimento da un'immagine statica per creare un'immagine distinta. Selezionare [IN MOVIMENTO] se si notano evidenti distorsioni e rumori.
IN MOVIMENTO	Selezionare quando si proiettano immagini in movimento. Questa opzione è adatta per i segnali con forte distorsione e rumore.
FERMA	Selezionare quando si proiettano immagini ferme. Il video sfarfalla quando viene proiettata un'immagine in movimento.

[AUMENTO DEL CONTRASTO]

Utilizzando le caratteristiche dell'occhio umano, è possibile ottenere una qualità dell'immagine con un senso di contrasto e risoluzione.

SPENTO	La funzione [AUMENTO DEL CONTRASTO] è disabilitata.
AUTO	Contrasto e qualità dell'immagine vengono automaticamente migliorati utilizzando questa funzione.
NORMALE	Regolare manualmente l'aumento.

[TIPO SEGNALE]

Selezione dei segnali RGB e component. Normalmente, questo è impostato su [AUTO]. Modificare l'impostazione se il colore dell'immagine rimane innaturale.

AUTO	Riconosce automaticamente i segnali RGB e component.
RGB	Commuta all'ingresso RGB.
REC601	Commuta al segnale component conforme allo standard ITU-R Rec601. Impostazione adatta alle immagini SDTV.
REC709	Commuta al segnale component conforme allo standard ITU-R Rec709. Impostazione adatta alle immagini Hi-Vision.
REC2020	Commuta al segnale component conforme allo standard ITU-R Rec2020. Impostazione adatta alle immagini 4K.

[LIVELLO VIDEO]

Selezione del livello segnale video quando si collega un dispositivo esterno al terminale HDMI 1 IN, al terminale HDMI 2 IN, al terminale di ingresso DisplayPort e al terminale HDBaseT IN del proiettore.

AUTO	Il livello video è commutato automaticamente in base alle informazioni provenienti dal dispositivo che emette il segnale. A seconda del dispositivo connesso, questa impostazione potrebbe non essere eseguita correttamente. In questo caso, cambiare a [NORMALE] o [MIGLIORATO] dal menu e visualizzare con l'impostazione ottimale.
NORMALE	Questo disattiva il modo migliorato.
MIGLIORATO	Questo migliora il contrasto dell'immagine, evidenziando più dinamicamente le sezioni scure e chiare.
SUPER BIANCO	Il contrasto video viene migliorato e le aree scure appaiono più dinamiche.

[MODO HDR]

AUTO	Distingue automaticamente il segnale HDR.
SPENTO	Proietta l'immagine sulla base del segnale in ingresso
ACCESO	Proietta l'immagine conforme al segnale HDR

NOTA:

- Queste opzioni sono disponibili esclusivamente per il segnale 4K.

[IMPOSTAZIONI 3D]**[FORMATO]**

Selezionare il formato video 3D (formato di registrazione/trasmissione). Selezionare per far corrispondere le trasmissioni 3D e il supporto multimediale 3D. Normalmente, [AUTO] è selezionato. Selezionare il formato del segnale in ingresso 3D quando il segnale di rilevazione 3D del formato non può essere distinto.

[INVERTI S/D]

Invertire l'ordine di visualizzazione dei video di sinistra e di destra.

Selezionare [ACCESO] se si avvertono sensazioni spiacevoli con il display 3D quando [SPENTO] è selezionato.

Utilizzo della funzione memoria obiettivo [MEMORIA OBIETTIVO]

Questa funzione serve per memorizzare i valori regolati per ciascun segnale in ingresso quando si utilizzano le funzioni [SPOSTAM. OBIETTIVO], [ZOOM] motorizzato e [FUOCO] motorizzato del proiettore. I valori regolati possono essere applicati al segnale selezionato. Ciò elimina la necessità di regolare spostamento dell'obiettivo, messa a fuoco e zoom durante la selezione della fonte.

MEMORIZZA	Memorizza i valori regolati correnti per ciascun segnale in ingresso.
SPOSTA	Applica i valori regolati al segnale corrente.
AZZERA	Riporta i valori regolati all'ultimo stato.
CARIC. DA SEGNALE	Sposta l'obiettivo alla posizione di regolazione obiettivo registrata quando il segnale viene commutato.
MUTO FORZATO	Selezionare se disattivare o meno la regolazione immagine durante lo spostamento dell'obiettivo.

- Questa funzione non è disponibile per l'unità obiettivo NP44ML.

SUGGERIMENTO:

- Le regolazioni della memoria obiettivo vengono registrate automaticamente in [LISTA DI INSERIM.]. Queste regolazioni della memoria obiettivo possono essere caricate da [LISTA DI INSERIM.]. (→ pagina 93)
Si noti che l'esecuzione di [TAGLIA] o [CANCELLA TUTTO] in [LISTA DI INSERIM.] cancella le regolazioni della memoria obiettivo nonché le regolazioni della fonte. Questa cancellazione non ha effetto fino a quando altre regolazioni non vengono caricate.
- Per memorizzare ciascuna regolazione di [SPOSTAM. OBIETTIVO], [ZOOM] motorizzato e [FUOCO] motorizzato come valore comune per tutti i tipi di segnale in ingresso, memorizzarle come [RIF. MEMORIA OBIET.].

Per memorizzare i valori regolati in [MEMORIA OBIETTIVO]:

- Proiettare il segnale del dispositivo collegato che si desidera regolare.**
- Regolare posizione, dimensione e messa a fuoco dell'immagine di proiezione tramite i tasti SHIFT/HOME POSITION, ZOOM +/- e FOCUS +/-.**
 - La regolazione può essere eseguita con il telecomando. Fare riferimento a "2-5 Regolazione della dimensione e della posizione dell'immagine" a pagina 26.
 - Una leggera regolazione spostando la posizione del proiettore e il piedino di inclinazione non è soggetta a [MEMORIA OBIETTIVO].
- Spostare il cursore su [MEMORIZZA] e premere ENTER.**



- Spostare il cursore su [S] e premere ENTER.**

Per richiamare i valori regolati da [MEMORIA OBIETTIVO]:

- Dal menu, selezionare [REGOLAZ.] → [MEMORIA OBIETTIVO] → [SPOSTA] e premere il tasto ENTER.**



Verrà visualizzata la schermata di conferma.

2. Premere il tasto ◀ per selezionare [S], quindi premere il tasto ENTER.

Durante la proiezione, se i valori regolati per un segnale in ingresso sono stati salvati, l'obiettivo si sposta. In caso contrario, l'obiettivo si sposta in base ai valori regolati memorizzati nel numero [RIF. MEMORIA OBIET.] → [PROFILO] selezionato.

Per applicare automaticamente i valori regolati durante la selezione della fonte:

1. Dal menu, selezionare [CARIC. DA SEGNALE] e premere il tasto ENTER.



2. Premere il tasto ▼ per selezionare e [ACCESO] e premere il tasto ENTER.

In questo modo l'obiettivo si sposta automaticamente alla posizione durante la selezione della fonte in base ai valori regolati.



NOTA:

- La funzione [MEMORIA OBIETTIVO] potrebbe non produrre un'immagine completamente allineata (a causa delle tolleranze negli obiettivi) utilizzando i valori di regolazione memorizzati nel proiettore. Dopo aver richiamato e applicato i valori di regolazione dalla funzione [MEMORIA OBIETTIVO], regolare finemente [SPOSTAM. OBIETTIVO], [ZOOM] e [FUOCO] per ottenere la migliore immagine possibile.

5-6. Descrizioni e funzioni del menu [DISPL]

[PIP/PICTURE PER IMMAGINE]

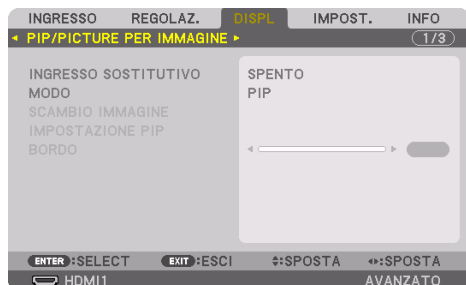

INGRESSO SOSTITUTIVO

Selezionare il segnale in ingresso da visualizzare nel display secondario.

Fare riferimento a "4-2. Utilizzo di un singolo proiettore per proiettare due tipi di video allo stesso tempo [PIP/PICTURE PER IMMAGINE]" (→ pagina 67) per i dettagli sull'operazione.

MODO

Selezionare [PIP] (IMMAGINE NELL'IMMAGINE) o [IMMAGINE PER IMMAGINE] quando si passa al display a 2 schermi.

SCAMBIO IMMAGINE

Il video nel display principale e nel display secondario vengono scambiati.

Fare riferimento a "4-2. Utilizzo di un singolo proiettore per proiettare due tipi di video allo stesso tempo [PIP/PICTURE PER IMMAGINE]" (→ pagina 67) per i dettagli.

IMPOSTAZIONE PIP

Selezionare la posizione del display, la regolazione della posizione e la dimensione del display secondario nella schermata [PIP].

POSIZIONE DI AVVIO	Selezione della posizione di visualizzazione del display secondario quando si commuta alla schermata [PIP].
POSIZIONE ORIZZONTALE	Regolare la posizione di visualizzazione del display secondario nella direzione orizzontale. I rispettivi angoli servono come punti di riferimento.
POSIZIONE VERTICALE	Regolare la posizione di visualizzazione del display secondario nella direzione verticale. I rispettivi angoli servono come punti di riferimento.
DIMENSIONE	Selezionare la dimensione di visualizzazione del display secondario.

SUGGERIMENTO:

- [POSIZIONE ORIZZONTALE] e [POSIZIONE VERTICALE] rappresentano la quantità di spostamento dai punti di riferimento. Per esempio, quando viene regolato [ALTO-SINISTRA], viene visualizzata la posizione con la stessa quantità di spostamento anche se visualizzata con altre impostazioni di [POSIZIONE DI AVVIO].

La quantità massima di spostamento è la metà della risoluzione del proiettore.

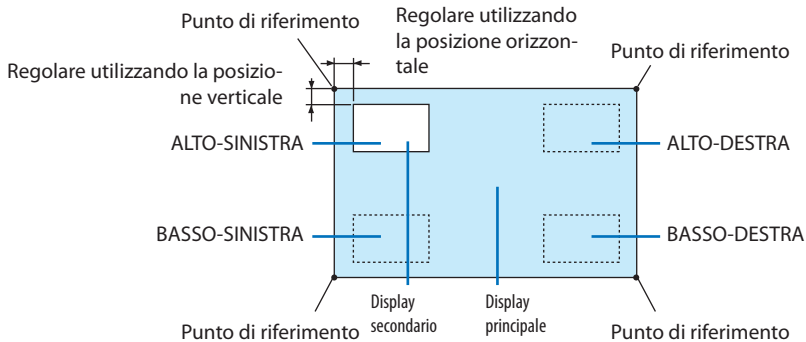

BORDO

Selezionare i bordi di visualizzazione del display principale e del display secondario della schermata [IMMAGINE PER IMMAGINE].

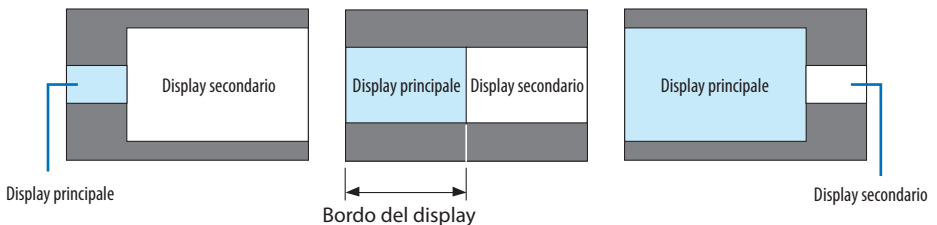

SUGGERIMENTO:

- Sono disponibili sette opzioni da zero a sei.

[CORREZIONE GEOMETRICA]



MODO

Impostare lo schema per correggere la distorsione. Se è selezionato [SPENTO], la [CORREZIONE GEOMETRICA] diventa non effettiva.

NOTA:

- Se è necessario cambiare [ANGOLO MENU], accertarsi di cambiarlo prima di effettuare la [CORREZIONE GEOMETRICA]. Se [ANGOLO MENU] viene modificato dopo aver eseguito la [CORREZIONE GEOMETRICA], i valori corretti saranno riportati ai valori predefiniti.
- Questa voce può essere impostata quando [IMPOSTAZIONI 3D] → [FORMATO] è impostato su [SPENTO (2D)].

TRAPEZIO

Correggere la distorsione nelle direzioni orizzontale e verticale.

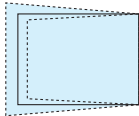
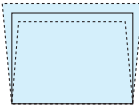
ORIZZONTALE	Regolazioni quando si proietta sullo schermo da una direzione diagonale.																									
VERTICALE	Regolazioni quando si proietta dall'alto o dal basso sullo schermo.																									
INCLINAZIONE	Regola la distorsione quando si esegue la correzione trapezoidale con lo schermo spostato in direzione verticale utilizzando lo spostamento obiettivo.																									
RAPPORTO DI PROIEZIONE	Regola in base al rapporto di proiezione dell'obiettivo opzionale utilizzato.																									
	<table border="1"> <thead> <tr> <th>Nome modello dell'unità obiettivo</th> <th>Campo di regolazione</th> <th>Nome modello dell'unità obiettivo</th> <th>Campo di regolazione</th> </tr> </thead> <tbody> <tr> <td>NP11FL</td> <td>8</td> <td>NP40ZL</td> <td>8–11</td> </tr> <tr> <td>NP12ZL</td> <td>12–15</td> <td>NP41ZL</td> <td>13–30</td> </tr> <tr> <td>NP13ZL</td> <td>15–30</td> <td>NP43ZL</td> <td>30–60</td> </tr> <tr> <td>NP14ZL</td> <td>29–47</td> <td>NP44ML</td> <td>3</td> </tr> <tr> <td>NP15ZL</td> <td>46–71</td> <td></td> <td></td> </tr> </tbody> </table>	Nome modello dell'unità obiettivo	Campo di regolazione	Nome modello dell'unità obiettivo	Campo di regolazione	NP11FL	8	NP40ZL	8–11	NP12ZL	12–15	NP41ZL	13–30	NP13ZL	15–30	NP43ZL	30–60	NP14ZL	29–47	NP44ML	3	NP15ZL	46–71			
Nome modello dell'unità obiettivo	Campo di regolazione	Nome modello dell'unità obiettivo	Campo di regolazione																							
NP11FL	8	NP40ZL	8–11																							
NP12ZL	12–15	NP41ZL	13–30																							
NP13ZL	15–30	NP43ZL	30–60																							
NP14ZL	29–47	NP44ML	3																							
NP15ZL	46–71																									

NOTA:

- Quando viene fornita alimentazione al dispositivo, il valore di regolazione di [TRAPEZIO] utilizzato in precedenza viene mantenuto anche se il gradiente del dispositivo è stato modificato.
- Poiché la correzione elettrica viene effettuata tramite [TRAPEZIO], la luminosità potrebbe essere ridotta o la qualità dello schermo a volte potrebbe deteriorarsi.

CORREZIONE ANGOLARE

Visualizzare la schermata di correzione a 4 punti e regolare la distorsione trapezoidale dello schermo di proiezione.

Fare riferimento a “Correzione della distorsione trapezio orizzontale e verticale [CORREZIONE ANGOLARE]” (→ pagina 45) per i dettagli dell’operazione.

ANGOLO ORIZZONTALE/ANGOLO VERTICALE

Correzione della distorsione per la proiezione su un angolo, per esempio le superfici di un muro.

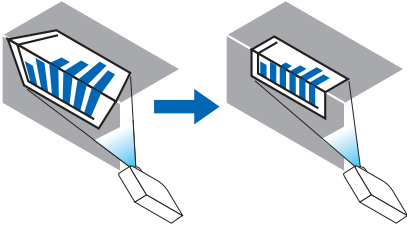
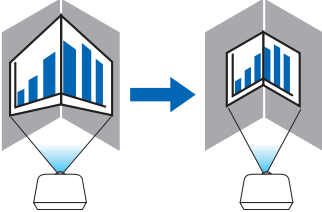
<p>ANGOLO ORIZZONTALE</p>	<p>Esegue la correzione per la proiezione su una parete che giace a un angolo rispetto alla direzione orizzontale.</p>  <p>* La correzione inversa dell’angolo è anche possibile.</p>
<p>ANGOLO VERTICALE</p>	<p>Esegue la correzione per la proiezione su una parete che giace a un angolo rispetto alla direzione verticale.</p>  <p>* La correzione inversa dell’angolo è anche possibile.</p>

NOTA:

- Quando il campo di regolazione massimo viene superato, la regolazione della distorsione viene disabilitata. Impostare il proiettore a un'angolazione ottimale, poiché il deterioramento della qualità dell'immagine aumenta con l'aumentare della grandezza del volume di regolazione della distorsione.
- Si noti che l'immagine perde la messa a fuoco a causa della differenza nella distanza tra i lati superiore e inferiore o destro e sinistro e il centro dello schermo per le proiezioni che tagliano tra gli angoli. Anche gli obiettivi con punti di messa a fuoco corti sono consigliati per le proiezioni di taglio tra gli angoli dato che l'immagine perde la messa a fuoco.

Metodo di regolazione

- 1. Allineare il cursore con [ANGOLO ORIZZONTALE] o [ANGOLO VERTICALE] del menu [CORREZIONE GEOMETRICA], quindi premere il tasto ENTER.**
 - Viene visualizzata la schermata di regolazione.
- 2. Premere i tasti ▼▲◀▶ per allineare il cursore (riquadro giallo) con il punto di regolazione desiderato, quindi premere il tasto ENTER.**
 - Il cursore assume la forma di un punto di regolazione (di colore giallo).
- 3. Premere i tasti ▼▲◀▶ per regolare gli angoli o i lati dello schermo, quindi premere il tasto ENTER.**
 - Il punto di regolazione torna ad essere un cursore (riquadro giallo).

Spiegazione della transizione tra schermate

- I punti di regolazione dei quattro angoli (a, c, f e h nel disegno) si spostano indipendentemente.
- I seguenti punti di regolazione differiscono a [ANGOLO ORIZZONTALE] e [ANGOLO VERTICALE].

ANGOLO ORIZZONTALE: quando il punto b nel disegno viene spostato, e il lato superiore e il punto g vengono spostati, il lato inferiore si sposterà parallelamente.

ANGOLO VERTICALE: quando il punto d nel disegno viene spostato, e il lato sinistro e il punto e vengono spostati, il lato destro si sposterà parallelamente.

[Punti di regolazione della schermata [ANGOLO ORIZZONTALE] e punti di spostamento dello schermo di proiezione]

Il punto b viene spostato in maniera parallela contemporaneamente ai punti a, b, c

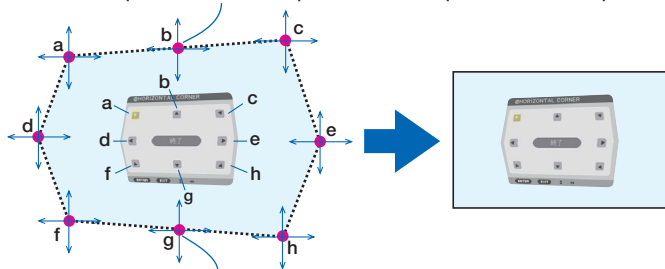

Il punto g viene spostato in maniera parallela contemporaneamente ai punti f, g, h

[Punti di regolazione della schermata [ANGOLO VERTICALE] e punti di spostamento dello schermo di proiezione]

Il punto d viene spostato in maniera parallela contemporaneamente ai punti a, d, f

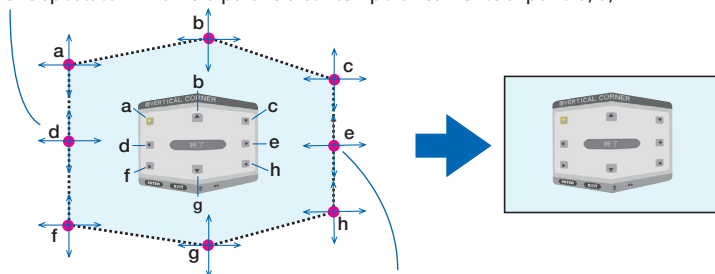

Il punto e viene spostato in maniera parallela contemporaneamente ai punti f, g, h

4. Cominciare dal passaggio 2 in avanti per regolare gli altri punti.

5. Quando la regolazione è completa, premere i tasti ▼▲◀▶ per allineare il cursore con [EXIT] nella schermata di regolazione, quindi premere il tasto ENTER.

- Passare alla schermata del menu [CORREZIONE GEOMETRICA].

6. Premere il tasto ◀▶ per spostare il cursore su [OK], quindi premere [ENTER].

- I valori regolati di [ANGOLO ORIZZONTALE] o [ANGOLO VERTICALE] sono memorizzati e il display della schermata torna a [CORREZIONE GEOMETRICA].

SUGGERIMENTO:

- Un mouse USB disponibile in commercio è utilizzabile per eseguire la correzione. (→ pagina 49)
-

DEFORMAZIONE

Correggere la distorsione dell'immagine proiettata su una superficie specifica come una colonna o una sfera.

NOTA:

- Quando il campo di regolazione massimo viene superato, la regolazione della distorsione viene disabilitata. Impostare il proiettore a un angolo ottimale, poiché quanto più grande diventa il volume di regolazione, tanto più la qualità dell'immagine si deteriora.
 - Si noti che l'immagine perderà la messa a fuoco a causa della differenza nella distanza tra le periferie e il centro dello schermo per le proiezioni che tagliano tra gli angoli, per esempio su una colonna o una sfera. Anche gli obiettivi con punti di messa a fuoco corti sono sconsigliati per le proiezioni di taglio tra gli angoli dato che l'immagine perde la messa a fuoco.
-

Metodo di regolazione

1. **Allineare il cursore con [DEFORMAZIONE] del menu [CORREZIONE GEOMETRICA] e premere il tasto ENTER.**
 - Verrà visualizzata la schermata di regolazione.
2. **Premere i tasti ▼▲◀▶ per allineare il cursore (riquadro blu) con il punto di regolazione desiderato, quindi premere ENTER.**
 - Il cursore assume la forma di un punto di regolazione (di colore giallo).
3. **Premere i tasti ▼▲◀▶ per regolare gli angoli o i lati dello schermo, quindi premere ENTER.**
 - Il cursore torna al riquadro giallo.

Spiegazione per correggere la distorsione

- Otto punti di regolazione possono essere spostati in modo indipendente.
- Per i lati sinistro e destro, utilizzare i tasti ◀/▶ per regolare il campo di distorsione e i tasti ▼/▲ per regolare il picco di distorsione.
- Per i lati alto e basso, utilizzare i tasti ▼/▲ per regolare il campo di distorsione e i tasti ◀/▶ per regolare il picco di distorsione.
- Per gli angoli, utilizzare i tasti ▼▲◀▶ per spostare le posizioni.

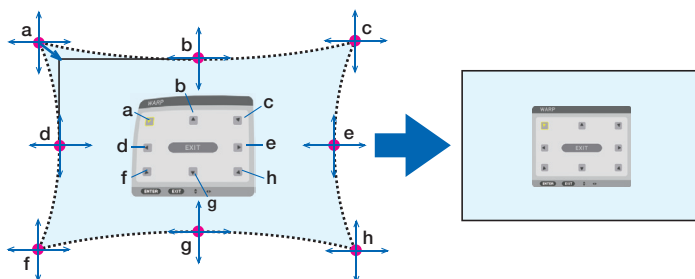

4. **Per la regolazione di altri punti, ripetere dal passaggio 2 in avanti.**
5. **Quando la regolazione è completa, spostare il cursore su [EXIT] sulla schermata di regolazione, quindi premere ENTER.**
 - La schermata passerà al menu [CORREZIONE GEOMETRICA].
 - Verrà visualizzata la schermata di completamento regolazione.
6. **Premere il tasto ◀ o ▶ per spostare il cursore su [OK], quindi premere [ENTER].**
 - I valori regolati per [DEFORMAZIONE] vengono memorizzati e il display della schermata torna a [CORREZIONE GEOMETRICA].

SUGGERIMENTO:

- Un mouse USB disponibile in commercio è utilizzabile per eseguire la correzione. (→ pagina 49)
-

STRUMENTO PC

Richiamare prima di tutto i dati di correzione geometrica registrati nel proiettore. Tre tipi di dati di correzione possono essere registrati.

NOTA:

- Poiché la correzione elettrica viene effettuata tramite correzione geometrica, la luminosità potrebbe essere ridotta e la qualità dell'immagine potrebbe essere degradata.
-

AZZERA

Azzerare il valore di regolazione che è stato impostato come [MODO] in [CORREZIONE GEOMETRICA] (ritornare al valore iniziale).

- Questo non è efficace quando [MODO] è impostato su [SPENTO].
- L'azzeramento può essere eseguito tenendo premuto il pulsante Geometric. sul telecomando per più di 2 secondi.

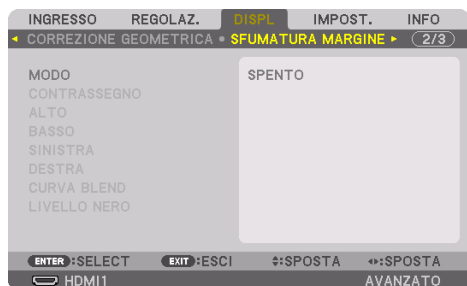
[SFUMATURA MARGINE]

Regola i bordi (confini) dello schermo di proiezione quando si proiettano video ad alta risoluzione mediante una combinazione di più proiettori nelle posizioni alta, bassa, sinistra e destra.

MODO

Abilita o disabilita la funzione [SFUMATURA MARGINE].

Quando [MODO] è impostato su [ACCESO], le impostazioni [CONTRASSEGNO], [ALTO], [BASSO], [SINISTRA], [DESTRA], [LIVELLO NERO] e [CURVA BLEND] possono essere regolate.

NOTA:

- Questa voce può essere impostata quando [IMPOSTAZIONI 3D] → [FORMATO] è impostato su [SPENTO(2D)].

CONTRASSEGNO

Impostare se visualizzare o meno il contrassegno quando si regolano il campo e la posizione del display. Quando è attivato, vengono visualizzati contrassegni magenta e rossi per la regolazione del campo e contrassegni ciano e verdi per la regolazione della posizione del display.

ALTO/BASSO/SINISTRA/DESTRA

Seleziona le posizioni di [SFUMATURA MARGINE] sulla parte sinistra, destra, alta e bassa dello schermo.

Le seguenti impostazioni possono essere regolate quando viene selezionata una voce. (→ pagina 75)

CONTROLLO	Abilitare le funzioni [ALTO], [BASSO], [SINISTRA] e [DESTRA].
CAMPO	Regolare il campo (larghezza) della sfumatura margine.
POSIZIONE	Regolare la posizione di visualizzazione della sfumatura margine.

CURVA BLEND

Impostare la luminosità per le sezioni [SFUMATURA MARGINE]. (→ pagina 78)

LIVELLO NERO

Regolare il livello nero della sezione [SFUMATURA MARGINE]. (→ pagina 79)

[IMPOSTAZIONE IMMAGINE]

Consente di impostare le condizioni di suddivisione per la riduzione o l'ingrandimento dell'area immagine e di visualizzarla nella posizione desiderata oppure per proiettare utilizzando una combinazione di più proiettori.

Fare riferimento a "4. Proiezione multi schermo" (→ pagina 66) per i dettagli.

MODO	SPENTO	Utilizzare il proiettore in uno stato autonomo.
	ZOOM	Regola la posizione e la larghezza dell'area del video che si desidera dividere. Anche la larghezza della sfumatura margine viene automaticamente impostata su quella larghezza.
	COPERTURA	Questa opzione assegna gli schermi divisi ai proiettori. Anche la funzione sfumatura margine viene impostata automaticamente.
ZOOM	ZOOM ORIZZONTALE	Ingrandisce l'area del video in direzione orizzontale.
	ZOOM VERTICALE	Ingrandisce l'area del video in direzione verticale.
	POSIZIONE ORIZZONTALE	Sposta l'area del video in direzione orizzontale.
	POSIZIONE VERTICALE	Sposta l'area del video in direzione verticale.
COPERTURA	LARGHEZZA	Seleziona il numero di proiettori da disporre orizzontalmente.
	ALTEZZA	Seleziona il numero di proiettori da disporre verticalmente.
	POSIZIONE ORIZZONTALE	Seleziona la posizione del proiettore a partire da sinistra tra quelli disposti orizzontalmente.
	POSIZIONE VERTICALE	Seleziona la posizione del proiettore a partire dall'alto tra quelli disposti verticalmente.

Condizioni per l'utilizzo della copertura

- Tutti i proiettori devono soddisfare le seguenti condizioni.
 - La dimensione del pannello deve essere la stessa
 - La dimensione dello schermo di proiezione deve essere la stessa
 - Le estremità sinistra e destra o alta e bassa dello schermo di proiezione devono essere uniformi.
 - Le impostazioni di [SINISTRA] e [DESTRA] di [SFUMATURA MARGINE] sono le stesse
 - Le impostazioni di [ALTO] e [BASSO] di [SFUMATURA MARGINE] sono le stesseSe le condizioni di copertura vengono soddisfatte, la schermata video del proiettore a ciascuna posizione di installazione viene automaticamente estratta e proiettata.
Se le condizioni di copertura non vengono soddisfatte, regolare la schermata video del proiettore a ciascuna posizione di installazione utilizzando la funzione zoom.
- Assegnare un unico ID di controllo a ciascun proiettore.
- Impostare "Impostazione colore" e "Impostazione DeepColor" sul lettore Blu-ray o sul computer su "Auto". Per maggiori informazioni, fare riferimento al manuale utente in dotazione con il lettore Blu-ray o il computer. Collegare un segnale di uscita HDMI del lettore Blu-ray o del computer al primo proiettore, quindi collegare alla porta HDBaseT OUT/Ethernet sul primo proiettore, alla porta HDBaseT IN/Ethernet sul secondo proiettore, continuando con i proiettori seguenti.

Esempio di impostazione della copertura) Numero di unità orizzontali = 2, numero di unità verticali = 2

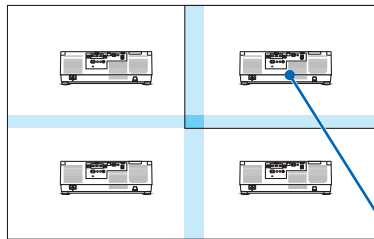

Ordine orizzontale = Seconda unità
Ordine verticale = Prima unità

[MULTI SCHERMO]**BILANCIAMENTO BIANCO**

Regola il bilanciamento bianco per ciascun proiettore quando si proietta utilizzando una combinazione di più proiettori.

Può essere regolato quando [MOD0] è impostato su [ACCESO].

CONTRASTO BIANCO, CONTRASTO R, CONTRASTO G, CONTRASTO B	Regolazione del colore bianco del video.
LUMINOSITÀ BIANCO, LUMINOSITÀ R, LUMINOSITÀ G, LUMINOSITÀ B	Regolazione del colore nero del video.

5-7. Descrizioni e funzioni del menu [IMPOST.]

[MENU(1)]



Selezione della lingua del menu [LINGUA]

È possibile scegliere tra 30 lingue per le istruzioni su schermo.

NOTA:

- L'impostazione non viene modificata neppure utilizzando [AZZERA] dal menu.

Selezione del colore del menu [SELEZIONE COLORE]

È possibile scegliere tra due opzioni per il colore del menu: [COLORE] e [MONOCROMATICO].

Selezione della luminosità del menu [LUMINOSITÀ OSD]

Selezionare la luminosità del display su schermo (menu, display fonte e messaggi) tra 10 livelli.

Accensione/spengimento del display fonte [DISPLAY INGRESSO]

Questa opzione attiva o disattiva il display del nome ingresso, come [HDMI1], [HDMI2], [DisplayPort], [COMPUTER], [HDBaseT] da visualizzare in alto a destra dello schermo.

Attivazione e disattivazione dei messaggi [DISPLAY MESSAGGIO]

Questa opzione seleziona se visualizzare o meno i messaggi del proiettore nella parte bassa dell'immagine proiettata.

Anche se è selezionato [SPENTO], l'avvertenza del blocco di sicurezza viene visualizzata. L'avvertenza del blocco di sicurezza si disattiva quando si cancella il blocco di sicurezza.

Accensione/spengimento ID di controllo [DISPLAY ID]

Questa opzione attiva o disattiva il numero ID che viene visualizzato quando viene premuto il tasto ID SET sul telecomando. (→ pagina 139)

[MESSAGGIO DI AVVISO 3D]

Questo permette di selezionare se visualizzare un messaggio di avviso o meno quando si passa a un video 3D.

La condizione predefinita al momento della spedizione dalla fabbrica è [ACCESO].

SPENTO	La schermata del messaggio di avviso 3D non viene visualizzata.
ACCESO	La schermata del messaggio di avviso 3D viene visualizzata quando si passa a un video 3D. Premere il tasto ENTER per cancellare il messaggio. <ul style="list-style-type: none"> Il messaggio scompare automaticamente dopo 60 secondi o quando vengono premuti altri tasti. Se scompare automaticamente, il messaggio di avviso 3D viene visualizzato nuovamente quando si passa a un video 3D.

Selezione del tempo di visualizzazione del menu [ORA DISPLAY]

Questa opzione consente di selezionare il periodo di attesa del proiettore dopo l'ultimo tocco di un tasto prima di spegnere il menu. Le scelte preselezionate sono [MANUALE], [AUTO 5 SEC.], [AUTO 15 SEC.] e [AUTO 45 SEC.]. [AUTO 45 SEC.] è l'opzione predefinita di fabbrica.

[MENU(2)]



[ANGOLO MENU]

Selezionare la direzione per la visualizzazione del menu.

[POSIZIONE MENU]

Spostare la posizione di visualizzazione del menu. È possibile scegliere tra 9 posizioni.

SUGGERIMENTO:

- La posizione di visualizzazione del menu viene salvata anche quando l'alimentazione del proiettore viene spenta.
- Quando si cambia [ANGOLO MENU], la posizione di visualizzazione del menu ritorna allo stato iniziale in cui era al momento della spedizione dalla fabbrica.
- Il terminale di ingresso e la posizione di visualizzazione del messaggio non sono influenzati da [POSIZIONE MENU].

[INSTALLAZIONE(1)]



Selezione del posizionamento del proiettore [POSIZIONAMENTO]

Questa opzione cambia l'orientamento dell'immagine per il tipo di proiezione in questione. Le opzioni sono: proiezione scrivania anteriore, proiezione soffitto posteriore, proiezione scrivania posteriore e proiezione soffitto anteriore.

⚠ AVVERTENZA

- Il proiettore è un prodotto RG3. Il proiettore è per uso professionale e deve essere installato in un luogo dove la sicurezza è assicurata. Per questo motivo, assicurarsi di consultare il proprio rivenditore, in quanto installazione e fissaggio/rimozione dell'unità obiettivo devono essere eseguiti da personale di assistenza qualificato. Non tentare mai di installare il proiettore da soli. Ciò può provocare danni alla vista, ecc.

<p>AUTO</p>	<p>Rileva automaticamente e proietta [SCRIVANIA ANTERIORE] e [SOFFITTO ANTERIORE].</p> <hr/> <p>NOTA:</p> <ul style="list-style-type: none"> • La [SCRIVANIA POSTERIORE] e il [SOFFITTO POSTERIORE] non vengono rilevati. Selezionare manualmente.
<p>SCRIVANIA ANTERIORE</p>	
<p>SOFFITTO POSTERIORE</p>	

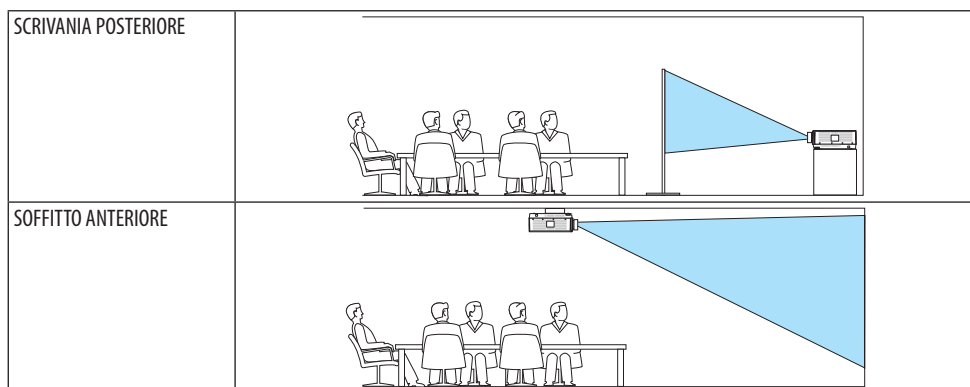

SUGGERIMENTO:

- Controllare se [SCRIVANIA ANTERIORE] automatica è installata entro ± 10 gradi per l'installazione a pavimento e se [SOFFITTO ANTERIORE] è entro ± 10 gradi per l'installazione a soffitto. Selezionare manualmente quando lo schermo di proiezione è invertito.

Selezione del rapporto aspetto e della posizione dello schermo [SCHERMO]

[TIPO SCHERMO]

Imposta il rapporto aspetto dello schermo di proiezione.

LIBERO	Il rapporto del pannello a cristalli liquidi è selezionato. Selezionare questa voce quando si proietta su multi schermo e su schermo 17:9 (2K).
SCHERMO 4:3	Per uno schermo con rapporto aspetto 4:3
SCHERMO 16:9	Per uno schermo con rapporto aspetto 16:9
SCHERMO 16:10	Per uno schermo con rapporto aspetto 16:10

NOTA:

- Dopo aver cambiato il tipo schermo, controllare l'impostazione di [RAPPORTO ASPETTO] nel menu. (→ pagina 104)

[POSIZIONE]

Regolare la posizione dello schermo. A seconda del modello utilizzato e del tipo di schermo, la funzione potrebbe diventare inefficace e il campo regolabile potrebbe variare.

Utilizzo della correzione del colore parete [COLORE PARETE]



Questa funzione consente di eseguire una rapida correzione adattiva dei colori in applicazioni in cui il materiale dello schermo non è bianco.

NOTA:

- La selezione di [LAVAGNA BIANCA] riduce la luminosità della fonte luminosa.

Selezione del modo ventilatore [MODO VENTILATORE]

Il modo ventilatore viene usato per impostare la velocità del ventilatore di raffreddamento interno.

MODO	Selezionare uno tra quattro modi: [AUTO], [NORMALE], [ALTO] e [ALTITUDINE ELEVATA].	
	AUTO	I ventilatori incorporati funzionano automaticamente a velocità variabile in base alla temperatura e alla pressione atmosferica rilevate dal sensore incorporato.
	NORMALE	I ventilatori incorporati funzionano alla velocità appropriata in base al rilevamento del sensore di temperatura incorporato.
	ALTO	I ventilatori incorporati funzionano ad alta velocità
	ALTITUDINE ELEVATA	I ventilatori incorporati funzionano ad alta velocità. Selezionare questa opzione quando si utilizza il proiettore ad altitudini di circa 5.500 piedi/1.700 metri o superiori.

NOTA:

- Assicurarsi che la velocità sia impostata su [ALTO] quando questo dispositivo viene usato continuamente per diversi giorni.
- Impostare [MODO VENTILATORE] su [AUTO] o [ALTITUDINE ELEVATA] quando si usa il proiettore ad altitudini pari a circa 5.500 piedi/1.700 metri o più.
- Se il proiettore viene utilizzato ad altitudini di circa 5.500 piedi/1.700 metri o superiori senza impostare su [AUTO] o [ALTITUDINE ELEVATA], il proiettore potrebbe surriscaldarsi e il dispositivo di protezione potrebbe spegnerlo. In questo caso, attendere un paio di minuti, quindi accendere il proiettore.
- L'uso del proiettore ad altitudini inferiori a circa 5.500 piedi/1.700 metri con l'impostazione [ALTITUDINE ELEVATA] può provocare il raffreddamento eccessivo del proiettore, causando sfarfallio delle immagini. Commutare [MODO VENTILATORE] a [AUTO].
- L'utilizzo del proiettore ad altitudini di circa 5.500 piedi/1.700 metri o superiori può ridurre la durata di vita di componenti ottici quali la fonte luminosa.
- L'impostazione non viene modificata neppure utilizzando [AZZERA] dal menu.

SUGGERIMENTO:

- Quando si seleziona [ALTITUDINE ELEVATA] per [MODO VENTILATORE], viene visualizzata un'icona simbolo  in basso nel menu.

[RIF. MODO LUCE]

Impostare questa funzione quando si desidera cambiare la luminosità del proiettore o quando si desidera utilizzare il proiettore nel modo di risparmio energetico (→ pagina 41).

Può inoltre essere utilizzata per regolare la luminosità tra diversi proiettori quando si utilizza una combinazione di più proiettori.

RIF. MODO LUCE	BOOST	L'immagine diventa più luminosa del modo [NORMALE]. Tuttavia, anche il suono di funzionamento e il consumo di corrente aumentano a causa del controllo del ventilatore di raffreddamento in base alla luminosità. La durata dei componenti ottici potrebbe ridursi a seconda dell'ambiente operativo.
	NORMALE	La luminanza del modulo luce (luminosità) diventa del 100% e lo schermo diventa luminoso.
	ECO1	Mediante il controllo della luminosità e della velocità del ventilatore in base all'impostazione selezionata, l'energia può essere risparmiata e il rumore del movimento e il consumo energetico possono essere abbassati.
	ECO2	
RIF. REGOLAZIONE LUCE	La luminosità può essere regolata in incrementi dell'1% dal 50 al 100%.	
LUMINOSITÀ COSTANTE	SPENTO	Il modo [LUMINOSITÀ COSTANTE] viene annullato.
	ACCESO	Mantiene la luminosità che è in effetto al momento in cui [ACCESO] viene selezionato. A meno che non sia selezionato [SPENTO], le stesse impostazioni rimangono attive anche quando il proiettore viene spento. <ul style="list-style-type: none"> Per regolare di nuovo la luminosità, anzitutto portare questa impostazione su [SPENTO] prima di effettuare ulteriori regolazioni.

NOTA:

- Quando [COLORE PARETE] è impostato su [LAVAGNA BIANCA], [RIF. MODO LUCE] non può essere selezionato.
- Se [LUMINOSITÀ COSTANTE] è impostato su [ACCESO], [RIF. MODO LUCE] e [RIF. REGOLAZIONE LUCE] non possono essere selezionati.

SUGGERIMENTO:

- Normalmente la luminosità diminuisce con l'uso, ma selezionando il modo [LUMINOSITÀ COSTANTE], i sensori all'interno del proiettore rilevano e automaticamente regolano l'uscita, mantenendo così una luminosità costante per l'intera vita del modulo luce.

Tuttavia, se l'uscita è già impostata al massimo, la luminosità si riduce con l'uso.

Per questo motivo, quando si utilizza una proiezione multi schermo, si raccomanda di regolare la luminosità su un livello leggermente inferiore, impostando quindi il modo [LUMINOSITÀ COSTANTE] su [ACCESO].

[RIF. BIL. DEL BIANCO]

Questa funzione consente di regolare il bilanciamento bianco per tutti i segnali. I livelli di bianco e nero del segnale vengono regolati per una riproduzione ottimale dei colori. Anche l'uniformità viene regolata quando il livello di rosso (R) e di blu (B) del colore bianco nella direzione orizzontale (sinistra/destra) dello schermo non sono uniformi.

CONTRASTO R, CONTRASTO G, CONTRASTO B	Questi regolano il colore bianco dell'immagine.
LUMINOSITÀ R, LUMINOSITÀ G, LUMINOSITÀ B	Questi regolano il colore nero dell'immagine.
UNIFORMITÀ R	Più avanti questo viene impostato sul lato +, più forte è il livello di rosso sul lato sinistro dell'immagine (aumento verso il bordo sinistro) e più debole è il livello di rosso sul lato destro dell'immagine (riduzione verso il bordo destro). L'esito è inverso quando l'impostazione è sul lato -.
UNIFORMITÀ B	Più avanti questo viene impostato sul lato +, più forte è il livello di blu sul lato sinistro dell'immagine (aumento verso il bordo sinistro) e più debole è il livello di blu sul lato destro dell'immagine (riduzione verso il bordo destro). L'esito è inverso quando l'impostazione è sul lato -.

[CONVERGENZA STATICA]

Questa funzione consente di regolare la deviazione del colore nell'immagine. Può essere regolata in unità di ± 1 pixel in direzione orizzontale per [ORIZZONTALE R], [ORIZZONTALE G] e [ORIZZONTALE B], in direzione verticale per [VERTICALE R], [VERTICALE G] e [VERTICALE B].

[INSTALLAZIONE(2)]



[IMPOST. OTTURATORE]

Consente di abilitare o disabilitare la funzione otturatore obiettivo. È inoltre possibile impostare quanto tempo la luce impiega per dissolversi in ingresso e in uscita quando si preme uno dei tasti SHUTTER sul telecomando.

ALIMENT. OTTURATORE	APERTO	Quando l'alimentazione viene attivata, la fonte luminosa viene accesa e l'immagine viene proiettata.
	CHIUSO	La fonte luminosa non si attiva quando l'alimentazione viene accesa. Quando viene premuto il tasto SHUTTER, l'otturatore viene rilasciato e la fonte luminosa attivata.
OTTUR. IMM. SILENZ.	APERTO	La fonte di luce è ancora accesa quando l'immagine viene disattivata per commutare i terminali in entrata.
	CHIUSO	La fonte di luce si spegne quando l'immagine viene spenta per commutare i terminali in entrata.
DURATA DISS. IN ENTR.	(Questa funzione non è disponibile).	
DURATA DISS. IN USC.	Impostare quanto tempo la luce impiega a dissolversi in uscita dopo che il tasto SHUTTER è stato premuto. Il tempo può essere impostato tra 0 e 10 secondi in incrementi di 1 secondo.	

Utilizzo della funzione riferimento memoria obiettivo [RIF. MEMORIA OBIET.]

Questa funzione serve per memorizzare i valori regolati comuni a tutte le fonti in ingresso quando si utilizzano le funzioni [SPOSTAM. OBIETTIVO], [ZOOM] motorizzato e [FUOCO] motorizzato del proiettore o del telecomando. I valori regolati memorizzati possono essere utilizzati come riferimento per quelli attuali.

PROFILO	Selezionare un numero [PROFILO] memorizzato.
MEMORIZZA	Memorizza i valori regolati correnti come riferimento.
SPOSTA	Applica i valori di riferimento regolati memorizzati in [MEMORIZZA] al segnale corrente.
AZZERA	Azzerare il numero [PROFILO] selezionato di [RIF. MEMORIA OBIET.] alle impostazioni predefinite di fabbrica.

CARIC. DA SEGNALE	Quando si commutano i segnali, l'obiettivo si sposta sui valori di spostamento obiettivo, zoom e messa a fuoco per il numero di [PROFILO] selezionato. Se non è stato salvato alcun valore regolato su [MEMORIA OBIETTIVO], l'obiettivo applica i valori regolati di [RIF. MEMORIA OBIET.]. In alternativa, se nessun valore regolato è stato salvato su [RIF. MEMORIA OBIET.], l'unità torna alle impostazioni predefinite di fabbrica.
MUTO FORZATO	Per disattivare l'immagine durante lo spostamento obiettivo, selezionare [S].

- Questa funzione non è disponibile per l'unità obiettivo NP44ML.

SUGGERIMENTO:

- I valori regolati in [RIF. MEMORIA OBIET.] non vengono riportati ai valori predefiniti quando si effettua [SEGNALE CORRENTE] o [TUTTI I DATI] per [AZZERA] dal menu.
 - Per memorizzare i valori regolati per ciascuna fonte di ingresso, utilizzare la funzione memoria obiettivo. (→ pagina 59, 108)
-

[POSIZIONE OBIETTIVO]

Riportare l'obiettivo alla posizione iniziale.

[TARATURA OBIETTIVO]

Il campo di regolazione di zoom, messa a fuoco e spostamento dell'obiettivo montato viene calibrato. Assicurarsi di eseguire [TARATURA OBIETTIVO] dopo la sostituzione dell'obiettivo.

- Questa funzione non è disponibile per l'unità obiettivo NP44ML.

[UNIF COL (UTENSILE)]

Recupera il valore di regolazione uniformità registrato nel proiettore dopo aver regolato con l'applicazione software ProAssist.

[GAMMA (STRUMENTI)]

Recupera il valore di regolazione tono gamma registrato nel proiettore dopo aver regolato con l'applicazione software ProAssist.

[CONTROLLO]



STRUMENTI



MODALITÀ AMMINISTRATORE

Consente di selezionare [MODO MENU], salvare le impostazioni e impostare una password per il modo amministratore.

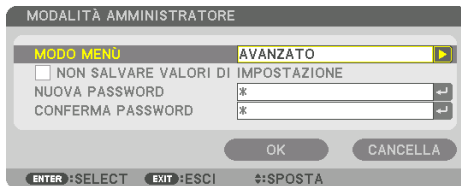

MODO MENU	Selezionare il menu [BASE] o [AVANZATO]. (→ pagina 83)	—
NON SALVARE VALORI DI IMPOSTAZIONE	Mettendo un segno di spunta non si salvano le impostazioni del proiettore. Togliere il segno di spunta per salvare le impostazioni del proiettore.	—
NUOVA PASSWORD, CONFERMA PASSWORD	Assegnare una password per il modo amministratore.	Fino a 10 caratteri alfanumerici

TIMER PROGRAMMA

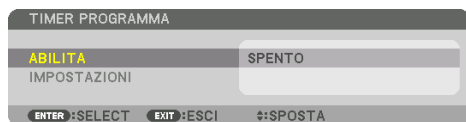

Questa opzione accende/mette in attesa il proiettore e cambia i segnali video, quindi seleziona automaticamente [MODO LUCE] a un'ora specificata.

Importante:

- Prima di utilizzare [TIMER PROGRAMMA], assicurarsi che la funzione [IMPOSTAZIONI DATA E ORA] sia impostata. (→ pagina 137)
Assicurarsi che il proiettore sia in condizione di attesa con il cavo ALIMENTAZIONE collegato.
Il proiettore dispone di un orologio integrato. L'orologio continua a funzionare per circa un mese dopo lo spegnimento dell'alimentazione principale. Se non viene fornita alimentazione principale al proiettore per un mese o più, è necessario impostare nuovamente la funzione [IMPOSTAZIONI DATA E ORA].

Impostare un nuovo timer programma

1. Nella schermata [TIMER PROGRAMMA], utilizzare il tasto ▲ o ▼ per selezionare [IMPOSTAZIONI], quindi premere il tasto ENTER.

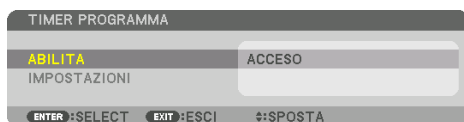

La schermata [ELENCO PROGRAMMI] viene visualizzata.

2. Selezionare un numero di programma vuoto e premere il tasto ENTER.



La schermata [ (MODIFICA)] viene visualizzata.

3. Effettuare le impostazioni per ciascuna voce come richiesto.



ATTIVA	Mettere un segno di spunta per abilitare il programma.
GIORNO	Selezionare i giorni della settimana per il timer programma. Per eseguire il programma da lunedì a venerdì, selezionare [LUN-VEN]. Per eseguire il programma su base giornaliera, selezionare [TUTTI I GIORNI].
ORA	Impostare l'ora di esecuzione del programma. Inserire l'ora in formato 24 ore.
FUNZIONE	Selezionare una funzione da eseguire. Selezionando [ALIMENTAZIONE] è possibile accendere o spegnere il proiettore impostando [IMPOSTAZIONI AVANZATE]. Selezionando [INGRESSO] è possibile selezionare un terminale di ingresso impostando [IMPOSTAZIONI AVANZATE]. Selezionando [MODO LUCE] è possibile selezionare un'opzione tra [BOOST], [NORMALE], [ECO1] e [ECO2] per [MODO LUCE] impostando [IMPOSTAZIONI AVANZATE].
IMPOSTAZIONI AVANZATE	Selezionare un'opzione per la voce selezionata in [FUNZIONE].
RIPETI	Mettere un segno di spunta per ripetere il programma su base continua. Per utilizzare il programma solo nella settimana corrente, togliere il segno di spunta.

4. Selezionare [OK] e premere il tasto ENTER.

Con questo sono completate le impostazioni.

Si viene riportati alla schermata [ELENCO PROGRAMMI].

5. Selezionare [←] (INDIETRO) e premere il tasto ENTER.



Si viene riportati alla schermata [TIMER PROGRAMMA].

6. Selezionare [EXIT] e premere il tasto ENTER.

Si viene riportati alla schermata [STRUMENTI].

NOTA:

- Possono essere programmate fino a 30 diverse impostazioni del timer.
 - Il timer programma viene eseguito sulla base del tempo impostato e non sulla base di un programma.
 - Una volta eseguito il programma che non è marcato con il segno di spunta in [RIPETI], il segno di spunta nella casella di controllo [ATTIVA] viene cancellato automaticamente e il programma viene disattivato.
 - Quando il tempo di accensione e quello di spegnimento sono impostati per la stessa ora, l'impostazione del tempo di spegnimento ha la priorità.
 - Se due fonti diverse sono impostate per la stessa ora, il numero di programma più grande avrà la priorità.
 - L'impostazione di tempo di accensione non viene eseguita mentre sono attivi i ventilatori di raffreddamento o quando è in corso un errore.
 - Se l'impostazione del tempo di spegnimento è scaduta in una condizione in cui lo spegnimento è impossibile, l'impostazione del tempo di spegnimento non viene eseguita finché lo spegnimento non diventa possibile.
 - I programmi non contraddistinti da un segno di spunta in [ATTIVA] della schermata [MODIFICA] non vengono eseguiti anche se il timer programma è abilitato.
 - Quando il proiettore viene acceso utilizzando il timer programma e si vuole spegnere il proiettore, impostare il tempo di spegnimento o farlo manualmente in modo da non lasciare il proiettore acceso per un lungo periodo di tempo.
-

Attivazione del timer programma

1. Selezionare [ABILITA] sulla schermata [TIMER PROGRAMMA], quindi premere il tasto ENTER.

La schermata di selezione viene visualizzata.

2. Premere il tasto ▼ per allineare il cursore con [ACCESO], quindi premere il tasto ENTER.

Tornare alla schermata [TIMER PROGRAMMA].

NOTA:

- Quando le impostazioni effettive del [TIMER PROGRAMMA] non sono state impostate su [ACCESO], il programma non viene eseguito anche se le voci [ATTIVA] in [ELENCO PROGRAMMI] sono state selezionate.
 - Anche quando le impostazioni effettive del [TIMER PROGRAMMA] sono impostate su [ACCESO], [TIMER PROGRAMMA] non funziona fino a quando la schermata [TIMER PROGRAMMA] non viene chiusa.
-

Modifica delle impostazioni programmate

1. Nella schermata [ELENCO PROGRAMMI], selezionare un programma che si desidera modificare e premere il tasto ENTER.

2. Cambiare le impostazioni nella schermata [MODIFICA].

3. Selezionare [OK] e premere il tasto ENTER.

Le impostazioni programmate vengono modificate.

Si viene riportati alla schermata [ELENCO PROGRAMMI].

Cambiare l'ordine dei programmi

1. Nella schermata [ELENCO PROGRAMMI], selezionare un programma di cui si desidera cambiare l'ordine e premere il tasto ►.

2. Premere il tasto ▼ per selezionare ▲ o ▼.

3. Premere alcune volte il tasto ENTER per selezionare una fila nella quale si desidera spostare il programma.

L'ordine dei programmi viene modificato.

Cancellazione dei programmi

1. Nella schermata [ELENCO PROGRAMMI], selezionare un numero di programma che si desidera cancellare, quindi premere il tasto ►.
2. Premere il tasto ▼ per selezionare [ (CANCELLA)].
3. Premere il tasto ENTER.
Verrà visualizzata la schermata di conferma.
4. Selezionare [SÌ] e premere il tasto ENTER.
Il programma viene cancellato.

Con questo si completa la cancellazione del programma.

IMPOSTAZIONI DATA E ORA

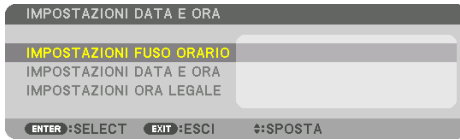

È possibile impostare l'ora, il mese, la data e l'anno correnti.

NOTA:

- Il proiettore dispone di un orologio integrato. L'orologio continua a funzionare per circa un mese dopo lo spegnimento dell'alimentazione principale. Se l'alimentazione principale viene spenta per un mese o più, l'orologio integrato smette di funzionare. Se l'orologio integrato smette di funzionare, impostare di nuovo la data e l'ora. L'orologio integrato non smette di funzionare durante il modo di attesa. Per attivare l'orologio integrato di continuo anche quando non viene utilizzato il proiettore, lasciare quest'ultimo in stato di attesa senza scollegare dalla presa il cavo di alimentazione.

IMPOSTAZIONI FUSO ORARIO	Selezionare il fuso orario.
IMPOSTAZIONI DATA E ORA	Impostare la data (MM/GG/AAAA) e l'ora (HH:MM) correnti. INTERNET TIME SERVER: se si mette un segno di spunta, l'orologio integrato del proiettore sarà sincronizzato con un Internet time server ogni 24 ore e al momento dell'avvio del proiettore. AGGIORNA: sincronizza immediatamente l'orologio integrato del proiettore. Il tasto [AGGIORNA] non è disponibile a meno che la casella di controllo [INTERNET TIME SERVER] non sia attiva.
IMPOSTAZIONI ORA LEGALE	Se si mette un segno di spunta, l'orologio per l'ora legale viene attivato.

[MOUSE]

Questa funzione consente di utilizzare un mouse USB disponibile in commercio tramite la porta USB-A su questo proiettore.

TASTO	Selezionare per l'utilizzo del mouse da destra o da sinistra.
SENSIBILITÀ	Selezionare la sensibilità del mouse tra [VELOCE], [MEDIO] e [LENTO].

NOTA:

- Questa impostazione non è garantita con il movimento di tutti i mouse USB disponibili in commercio.

Disabilitazione dei tasti dell'involucro [BLOCCO PANN. CONTR.]

Questa opzione consente di attivare o disattivare la funzione [BLOCCO PANN. CONTR.].

NOTA:

- Come cancellare il [BLOCCO PANN. CONTR.]
Quando [BLOCCO PANN. CONTR.] è impostato su [ACCESO], premere il tasto EXIT sull'involucro per almeno 10 secondi per cancellare l'impostazione [BLOCCO PANN. CONTR.].

SUGGERIMENTO:

- Quando [BLOCCO PANN. CONTR.] è attivato, viene visualizzata un'icona di blocco tasti  nella parte in basso a destra del menu.
- Questo [BLOCCO PANN. CONTR.] non ha effetto sulle funzioni del telecomando.

Abilitazione sicurezza [SICUREZZA]

Questa opzione consente di attivare o disattivare la funzione [SICUREZZA].

Se non si inserisce la parola chiave corretta, il proiettore non è in grado di proiettare un'immagine.
(→ pagina 50)

NOTA:

- L'impostazione non viene modificata neppure utilizzando [AZZERA] dal menu.

Selezione della velocità di comunicazione [VELOCITÀ DI COMUNICAZ.]

Questa funzione imposta la velocità di comunicazione della porta controllo PC (D-Sub 9P). Assicurarsi di impostare la velocità appropriata per il dispositivo da connettere.

NOTA:

- La velocità di comunicazione selezionata non viene alterata neppure quando si seleziona [AZZERA] dal menu.

[CONTROLLO PC(HDBaseT)]

Impostare questa opzione su [ACCESO] quando il proiettore viene controllato da un computer utilizzando RS-232C tramite un trasmettitore compatibile con HDBaseT (venduto separatamente).

Impostazione di un ID per il proiettore [ID DI CONTROLLO]

È possibile azionare più proiettori separatamente e indipendentemente utilizzando un unico telecomando dotato della funzione [ID DI CONTROLLO]. Se si assegna lo stesso ID a tutti i proiettori, è possibile azionare facilmente tutti i proiettori insieme utilizzando un singolo telecomando. A tale scopo, è necessario assegnare un numero ID a ciascun proiettore.

NUMERO ID CONTROLLO	Selezionate un numero compreso tra 1 e 254 da assegnare al proiettore.
ID DI CONTROLLO	Selezionare [SPENTO] per disattivare l'impostazione [ID DI CONTROLLO] e selezionare [ACCESO] per attivare l'impostazione [ID DI CONTROLLO].

NOTA:

- Quando [ACCESO] è selezionato per [ID DI CONTROLLO], il proiettore non può essere azionato tramite l'utilizzo di un telecomando che non supporti la funzione [ID DI CONTROLLO]. (In questo caso possono essere utilizzati i tasti sull'involucro del proiettore.)
- L'impostazione non viene modificata neppure utilizzando [AZZERA] dal menu.
- Tenendo premuto il tasto ENTER sull'involucro del proiettore per 10 secondi si visualizzerà il menu di cancellazione dell'ID di controllo.

Assegnazione o modifica dell'ID di controllo

1. **Accendere il proiettore.**
2. **Premere il tasto ID SET sul telecomando.**

La schermata [ID DI CONTROLLO] viene visualizzata.

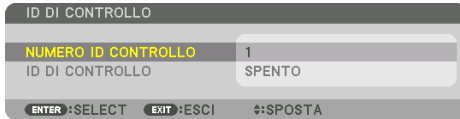

Se è possibile azionare il proiettore con l'ID di controllo corrente del telecomando, viene visualizzato [ATTIVA]. Se non è possibile azionare il proiettore con l'ID di controllo corrente del telecomando, viene visualizzato [INATTIVO]. Per azionare il proiettore inattivo, assegnare l'ID di controllo utilizzato per il proiettore adottando la seguente procedura (passaggio 3).

3. **Premere uno dei tasti della tastiera numerica mentre si tiene premuto il tasto ID SET sul telecomando.**

Esempio:

Per assegnare "3", premere il tasto "3" sul telecomando.

No ID significa che tutti i proiettori possono essere azionati insieme utilizzando un singolo telecomando. Per impostare "No ID" e cancellare l'impostazione ID di controllo, immettere "000" o premere il numero 0 mentre si tiene premuto il tasto ID SET.

SUGGERIMENTO:

- Il campo degli ID va da 1 a 254.

4. **Rilasciare il tasto ID SET.**

La schermata [ID DI CONTROLLO] aggiornata viene visualizzata.

NOTA:

- È possibile che gli ID siano eliminati qualche giorno dopo l'esaurimento o la rimozione delle batterie.
- La pressione accidentale di uno qualsiasi dei tasti del telecomando eliminerà l'ID attualmente specificato quando le batterie non sono inserite.

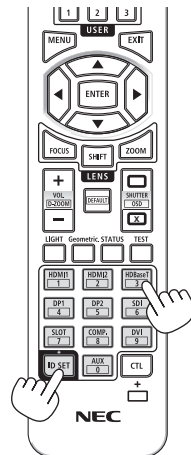
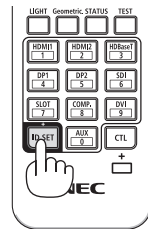

Accensione e spegnimento del sensore remoto [SENSORE REMOTO]

Questa opzione determina quale sensore remoto del proiettore viene abilitato in modo senza fili. Le opzioni sono: [ANTERIORE/POSTERIORE], [ANTERIORE], [POSTERIORE] e [HDBaseT].

NOTA:

- Il telecomando del proiettore non sarà in grado di ricevere i segnali se l'alimentazione del dispositivo di trasmissione HDBaseT connesso al proiettore viene attivata quando questo è stato impostato su [HDBaseT].
-

SUGGERIMENTO:

- Se il sistema di controllo remoto non funziona quando la luce diretta del sole o una forte illuminazione colpiscono il sensore del telecomando del proiettore, passare a un'altra opzione.
-

[IMPOSTAZIONI DI RETE]

Configurare le varie impostazioni quando si usa il proiettore collegato a una rete.

Importante:

- Consultare l'amministratore di rete riguardo a queste impostazioni.
- Quando si usa una LAN cablata, collegare il cavo Ethernet (cavo LAN) alla porta LAN sul proiettore. (→ pagina 168)
- Utilizzare un cavo doppino schermato (STP) di categoria 5e o superiore per il cavo LAN (disponibile in commercio).
- L'impostazione predefinita [LAN CABLATA] di questo proiettore è impostata su [DISABILITA] al momento della spedizione dalla fabbrica. Per connettersi a una rete, cambiare l'impostazione profilo [LAN CABLATA] da [DISABILITA] a [PROFILO 1] o [PROFILO 2] per abilitare la LAN cablata.

SUGGERIMENTO:

- Le impostazioni di rete effettuate non sono modificate neppure quando si effettua [AZZERARE] dal menu.

Suggerimenti su come impostare la connessione LAN**Per impostare il proiettore per una connessione LAN:**

Selezionare [LAN CABLATA] → [PROFILI] → [PROFILO 1] o [PROFILO 2].

È possibile definire due impostazioni per la LAN cablata.

Quindi attivare o disattivare [DHCP], [INDIRIZZO IP], [SUBNET MASK] e [GATEWAY] e selezionare [OK] e premere il tasto ENTER. (→ pagina 143)

Per richiamare le impostazioni LAN memorizzate nel numero di profilo:

Selezionare [PROFILO 1] o [PROFILO 2] per la LAN cablata, quindi selezionare [OK] e premere il tasto ENTER. (→ pagina 143)

Per collegarsi a un server DHCP:

Attivare [DHCP] per la LAN cablata. Selezionare [ACCESO] e premere il tasto ENTER. Per specificare l'indirizzo IP senza utilizzare il server DHCP, disattivare [DHCP]. (→ pagina 143)

Per ricevere messaggi di errore via e-mail:

Selezionare [AVVISO POSTA], e impostare [INDIRIZZO MITTENTE], [NOME SERVER SMTP] e [INDIRIZZO DESTINATARIO]. Per ultimo, selezionare [OK] e premere il tasto ENTER. (→ pagina 145)

CODICE DI RETE

CAMBIA PASSWORD

NUOVA PASSWORD

CONFERMA PASSWORD

SE NON SI IMPOSTA LA PASSWORD,
LASCIARE IL CAMPO VUOTO E SELEZIONARE OK.

OK CANCELLA

ENTER :SELECT EXIT :ESCI ⇄:SPOSTA

Impostazione di una password quando si utilizza una LAN cablata. In alternativa, modificare la password impostata.

Impostare la password usando fino a un massimo di 10 caratteri alfanumerici.

Se è stata impostata una password, è necessario immettere la password nei seguenti casi.

- Quando si apre la schermata [CODICE DI RETE] e la schermata [LAN CABLATA] nel menu su schermo
- Durante l'aggiornamento delle impostazioni di rete sulla schermata [IMPOSTAZIONI] del server HTTP

Per cancellare la password impostata, lasciare il campo di immissione password vuoto durante la registrazione.

SUGGERIMENTO:

- Tuttavia, se si dimentica la password, consultare il proprio rivenditore.
-

LAN CABLATA



Quando si seleziona [LAN CABLATA] nel menu su schermo per la prima volta dopo l'acquisto del proiettore, apparirà la schermata di impostazione [CODICE DI RETE]. Effettuare il seguente passaggio (1) o (2).

(1) Quando si imposta il codice di rete (consigliato)

Fare riferimento a [CODICE DI RETE] (→ pagina 142).

(2) Quando non è impostato un codice di rete

Lasciare vuoti i 2 campi di immissione nella schermata di impostazione [CODICE DI RETE], quindi selezionare [OK] e premere il tasto ENTER.

Se è stato impostato [CODICE DI RETE], non è possibile visualizzare la schermata [LAN CABLATA] senza immettere il codice di rete.

INTERFACCIA	Selezionare [LAN] per utilizzare la porta LAN per il collegamento alla LAN cablata. Selezionare [HDBaseT] per utilizzare la porta HDBaseT IN/Ethernet per il collegamento alla LAN cablata.	—
PROFILI	<ul style="list-style-type: none"> Le impostazioni per la LAN cablata possono essere registrate nella memoria del proiettore in due modi. Selezionare [PROFILO 1] o [PROFILO 2], quindi eseguire le impostazioni per [DHCP] e le altre opzioni. Dopo aver fatto questo, selezionare [OK] e premere il tasto ENTER. Questo consente di memorizzare le impostazioni. Per richiamare le impostazioni dalla memoria: Dopo aver selezionato [PROFILO 1] o [PROFILO 2] dall'elenco [PROFILI]. Selezionare [OK] e premere il tasto ENTER. Selezionare [DISABILITA] quando non ci si collega a una LAN cablata 	—
DHCP	<p>Mettere un segno di spunta per assegnare automaticamente un indirizzo IP al proiettore dal proprio server DHCP.</p> <p>Togliere il segno di spunta per registrare l'indirizzo IP o il numero di subnet mask ottenuto dal proprio amministratore di rete.</p>	—
INDIRIZZO IP	Impostare l'indirizzo IP della rete collegata al proiettore quando [DHCP] è spento.	Fino a 12 caratteri numerici
SUBNET MASK	Impostare il numero di subnet mask della rete collegata al proiettore quando [DHCP] è spento.	Fino a 12 caratteri numerici

GATEWAY	Impostare il gateway predefinito della rete collegata al proiettore quando [DHCP] è spento.	Fino a 12 caratteri numerici
DNS AUTOMATICO	Mettere un segno di spunta per assegnare automaticamente l'indirizzo IP del proprio server DNS collegato al proiettore dal server DHCP. Togliere il segno di spunta per impostare l'indirizzo IP del server DNS collegato al proiettore.	Fino a 12 caratteri numerici
CONFIGURAZIONE DNS	Impostare l'indirizzo IP del server DNS nella rete collegata al proiettore quando [DNS AUTOMATICO] è disattivato.	Fino a 12 caratteri numerici
RICONNETTERE	Riprovare a collegare il proiettore a una rete. Provare questa funzione se si sono cambiati i [PROFIL].	—

NOME PROIETTORE

NOME PROIETTORE	Impostare un nome proiettore unico.	Fino a 16 caratteri alfanumerici e simboli
-----------------	-------------------------------------	--

DOMINIO

Impostare un nome host e un nome dominio del proiettore.

NOME HOST	Impostare un nome host del proiettore.	Fino a 16 caratteri alfanumerici
NOME DOMINIO	Impostare un nome dominio del proiettore.	Fino a 60 caratteri alfanumerici

AVVISO POSTA

AVVISO POSTA	<p>Questa opzione consente di notificare al computer i messaggi di errore via e-mail quando si utilizza la rete LAN wireless o cablata.</p> <p>Mettendo un segno di spunta si attiva la funzione Avviso posta.</p> <p>Togliendo il segno di spunta la funzione Avviso posta viene disattivata.</p> <p>Esempio di un messaggio inviato dal proiettore:</p> <div style="border: 1px solid black; padding: 5px; margin-top: 10px;"> <p>Soggetto: [Proiettore] Informazioni sul proiettore LA VENTOLA DI RAFFREDDAMENTO SI È FERMATA. [INFORMAZIONI] NOME PROIETTORE: xxxxx ORE DI LUCE UTILIZZATE: xxxxx[H]</p> </div>	—
NOME HOST	Digitare un nome host.	Fino a 16 caratteri alfanumerici
NOME DOMINIO	Digitare un nome dominio della rete collegata al proiettore.	Fino a 60 caratteri alfanumerici
INDIRIZZO MITTENTE	Specificare l'indirizzo del mittente.	Fino a 60 caratteri alfanumerici e simboli
NOME SERVER SMTP	Digitare il nome del server SMTP da collegare al proiettore.	Fino a 60 caratteri alfanumerici
INDIRIZZO DESTINATARIO 1, INDIRIZZO DESTINATARIO 2, INDIRIZZO DESTINATARIO 3	Digitare l'indirizzo del destinatario.	Fino a 60 caratteri alfanumerici e simboli
POSTA DI PROVA	<p>Inviare una posta di prova per verificare se le impostazioni sono corrette.</p> <p>NOTA:</p> <ul style="list-style-type: none"> • Se si è inserito un indirizzo errato in una prova, si potrebbe non ricevere un Avviso posta. Se ciò dovesse accadere, verificare che l'indirizzo del destinatario sia correttamente impostato. • A meno che non sia selezionato uno qualunque tra [INDIRIZZO MITTENTE], [NOME SERVER SMTP] o [INDIRIZZO DESTINATARIO 1-3], [POSTA DI PROVA] non è disponibile. • Assicurarsi di evidenziare [OK] e di premere il tasto ENTER prima di eseguire [POSTA DI PROVA]. 	—

[SERVIZIO DI RETE]



Se [CODICE ACCESSO] è stato impostato, non è possibile visualizzare la schermata [SERVIZIO DI RETE] senza inserire il CODICE ACCESSO.

[SERVIZI]



SERVER HTTP	Configurare le impostazioni per la connessione al server HTTP.		—
	ACCESO	Connettersi direttamente al server HTTP senza visualizzare la schermata di accesso.	
	SPENTO	Non è possibile connettersi al server HTTP.	
	AUTORITÀ	Visualizzare la schermata di accesso durante la connessione al server HTTP.	
Immettere il NOME UTENTE e la PASSWORD che sono stati impostati in [ACCOUNT].			

5. Utilizzo del menu su schermo

PJLink	Configurare le impostazioni per utilizzare PJLink.	Fino a 32 caratteri alfanumerici				
	<table border="1"> <tr> <td>NUOVA PASSWORD, CONFERMA PASSWORD</td> <td>Impostare la password.</td> </tr> <tr> <td>CLASSE</td> <td>Per utilizzare le funzioni con le specifiche di PJLink Classe 2, impostare [CLASSE2].</td> </tr> <tr> <td>DESTINAZIONE</td> <td>Quando [CLASSE] è impostata su [CLASSE2], immettere l'indirizzo IP della destinazione.</td> </tr> </table> <p>NOTA:</p> <ul style="list-style-type: none"> • Non dimenticare la password. Tuttavia, se si dimentica la password, consultare il proprio rivenditore. • Che cos'è PJLink? PJLink è una standardizzazione di protocollo usata per controllare i proiettori di diversi produttori. Questo protocollo standard è stato stabilito dalla Japan Business Machine and Information System Industries Association (JBMA) nel 2005. Il proiettore supporta tutti i comandi di PJLink Classe 1. • L'impostazione di PJLink non viene modificata neppure utilizzando [AZZERA] dal menu. 		NUOVA PASSWORD, CONFERMA PASSWORD	Impostare la password.	CLASSE	Per utilizzare le funzioni con le specifiche di PJLink Classe 2, impostare [CLASSE2].
NUOVA PASSWORD, CONFERMA PASSWORD	Impostare la password.					
CLASSE	Per utilizzare le funzioni con le specifiche di PJLink Classe 2, impostare [CLASSE2].					
DESTINAZIONE	Quando [CLASSE] è impostata su [CLASSE2], immettere l'indirizzo IP della destinazione.					
AMX BEACON	<p>Attivare o disattivare la rilevazione da AMX Device Discovery durante la connessione alla rete supportata dal sistema di controllo NetLinX di AMX.</p> <p>SUGGERIMENTO:</p> <ul style="list-style-type: none"> • Quando si utilizza un dispositivo che supporta AMX Device Discovery, l'intero sistema di controllo AMX NetLinX riconosce il dispositivo e scarica il modulo Device Discovery appropriato da un server AMX. <p>[ACCESO] abilita l'individuazione del proiettore da AMX Device Discovery. [SPENTO] disabilita l'individuazione del proiettore da AMX Device Discovery.</p>	—				
CRESTRON	<p>ROOMVIEW: accendere o spegnere durante il controllo del proiettore dal PC. CRESTRON CONTROL: accendere o spegnere durante il controllo del proiettore dal dispositivo di controllo.</p> <ul style="list-style-type: none"> • CONTROLLER IP ADDRESS: immettere il proprio indirizzo IP del SERVER CRESTRON. • IP ID: immettere il proprio IP ID del SERVER CRESTRON. <p>SUGGERIMENTO:</p> <ul style="list-style-type: none"> • Le impostazioni CRESTRON sono richieste solo per l'uso con CRESTRON ROOMVIEW. Per ulteriori informazioni, visitare http://www.crestron.com 	Fino a 12 caratteri numerici				
Extron XTP	<p>Impostare per collegare il proiettore al trasmettitore Extron XTP.</p> <p>[ACCESO] abilita la connessione con il trasmettitore XTP. [SPENTO] disabilita la connessione con il trasmettitore XTP.</p>	—				
PC CONTROL	<p>Impostare la funzione controllo PC su attivata o disattivata.</p> <p>[ACCESO] abilita la funzione controllo PC. [SPENTO] disabilita la funzione controllo PC.</p>	—				

<p>CONTROLLO PC AUTORITÀ</p>	<p>Impostare la funzione controllo PC utilizzando attivazione o disattivazione dell'autenticazione.</p> <p>[ACCESO] abilita la funzione controllo PC con autenticazione utilizzando il nome utente e la password registrati in [ACCOUNT].</p> <p>[SPENTO] disabilita la funzione controllo PC con autenticazione.</p> <hr/> <p>NOTA:</p> <ul style="list-style-type: none"> Questa funzione serve per l'espansione futura. La sicurezza può essere migliorata utilizzando insieme a un'applicazione compatibile con la funzione di autenticazione. Per le specifiche relative alla procedura di autenticazione richiesta dal software applicativo, visitare il nostro sito web. https://www.sharp-nec-displays.com/dl/en/pj_manual/lineup.html 	<p>—</p>								
<p>Art-Net</p>	<p>Art-Net è un protocollo di comunicazione per la trasmissione e la ricezione DMX512 su una rete Ethernet.</p> <p>Configurare le impostazioni per il controllo del proiettore utilizzando il dispositivo di controllo Art-Net.</p> <table border="1" data-bbox="193 619 852 855"> <tr> <td data-bbox="193 619 314 651">Art-Net</td> <td data-bbox="320 619 852 651">Attiva o disattiva Art-Net.</td> </tr> <tr> <td data-bbox="193 651 314 735">[2.X.X.X], [10.X.X.X]</td> <td data-bbox="320 651 852 735">Calcola automaticamente l'indirizzo IP in base alle specifiche Art-Net e lo sovrascrive nelle impostazioni correnti della LAN cablata (indirizzo IP, subnet mask).</td> </tr> <tr> <td data-bbox="193 735 314 767">IMPOSTAZIONI</td> <td data-bbox="320 735 852 767">Imposta DMX Universe e avvia il canale utilizzato dal proiettore.</td> </tr> <tr> <td data-bbox="193 767 314 855">CANALE</td> <td data-bbox="320 767 852 855">Seleziona le funzioni del proiettore da assegnare ai canali da 1 a 12. Per disabilitare temporaneamente la funzione assegnata, selezionare [BLOCCAGGIO] per impostare il parametro su un valore non operabile.</td> </tr> </table> <ul style="list-style-type: none"> La funzione e il valore DMX impostati per ciascun canale possono essere controllati in [INFO]. Verdere "Elenco dei parametri DMX Art-Net" (→ pagina 201) per i parametri DMX. 	Art-Net	Attiva o disattiva Art-Net.	[2.X.X.X], [10.X.X.X]	Calcola automaticamente l'indirizzo IP in base alle specifiche Art-Net e lo sovrascrive nelle impostazioni correnti della LAN cablata (indirizzo IP, subnet mask).	IMPOSTAZIONI	Imposta DMX Universe e avvia il canale utilizzato dal proiettore.	CANALE	Seleziona le funzioni del proiettore da assegnare ai canali da 1 a 12. Per disabilitare temporaneamente la funzione assegnata, selezionare [BLOCCAGGIO] per impostare il parametro su un valore non operabile.	<p>—</p>
Art-Net	Attiva o disattiva Art-Net.									
[2.X.X.X], [10.X.X.X]	Calcola automaticamente l'indirizzo IP in base alle specifiche Art-Net e lo sovrascrive nelle impostazioni correnti della LAN cablata (indirizzo IP, subnet mask).									
IMPOSTAZIONI	Imposta DMX Universe e avvia il canale utilizzato dal proiettore.									
CANALE	Seleziona le funzioni del proiettore da assegnare ai canali da 1 a 12. Per disabilitare temporaneamente la funzione assegnata, selezionare [BLOCCAGGIO] per impostare il parametro su un valore non operabile.									

[ACCOUNT]



È possibile registrare tre tipi di account: [UTENTE1], [UTENTE2] e [UTENTE3]. Quando è impostato [CODICE ACCESSO], [REGISTRA] è abilitato per ciascun utente. [CAMBIA NOME UTENTE], [CAMBIA PASSWORD], [ABILITA] e [CANCELLA] possono essere selezionati quando l'account è stato registrato in [REGISTRA].

5. Utilizzo del menu su schermo

REGISTRA	Impostare il nome utente e la password dell'account per l'utilizzo con l'autenticazione [SERVER HTTP] e [CONTROLLO PC AUTORITÀ].	Fino a 16 caratteri alfanumerici
CAMBIA NOME UTENTE	Modificare il nome utente registrato in [ACCOUNT].	Fino a 16 caratteri alfanumerici
CAMBIA PASSWORD	Modificare la password registrata in [ACCOUNT].	Fino a 16 caratteri alfanumerici
ABILITA	Scegliere se abilitare o disabilitare l'account. [ACCESO] abilita l'account. [SPENTO] disabilita l'account. Con questo account, non è possibile connettersi a un server HTTP che richiede l'autenticazione o azionare il proiettore utilizzando la funzione [CONTROLLO PC AUTORITÀ].	—
CANCELLA	Cancellare il NOME UTENTE e la PASSWORD che sono stati impostati in [ACCOUNT]. NOTA: • Se gli account [UTENTE1], [UTENTE2] e [UTENTE3] sono stati tutti cancellati, non è possibile connettersi al server HTTP che richiede l'autenticazione o azionare il proiettore utilizzando la funzione [CONTROLLO PC AUTORITÀ].	—

[CODICE ACCESSO]

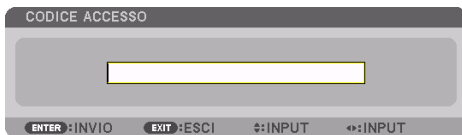

<p>Impostare il codice accesso per l'amministratore di rete.</p> <p>Quando è impostato il codice accesso, una schermata di conferma viene visualizzata quando si apre la schermata [SERVIZIO DI RETE] del menu su schermo e la scheda [SERVIZI] del server HTTP, e deve essere immesso il codice accesso.</p> <p>Impostare il codice accesso utilizzando una combinazione dei tasti ▼▲◀▶ sull'unità principale o sul telecomando.</p> <p>Per cancellare il codice accesso, registrare con il campo di immissione di [CODICE ACCESSO] vuoto.</p> <p>NOTA:</p> <ul style="list-style-type: none"> • Prendere nota del codice accesso e conservarlo in un luogo sicuro. • Se si dimentica il codice accesso, rivolgersi al proprio distributore. 	Fino a 10 caratteri alfanumerici
---	----------------------------------

[OPZIONI FONTE]



Impostazione regolazione automatica [AUTOALLINEAMENTO]

Questa funzione consente di impostare il modo autoallineamento affinché il rumore e la stabilità del segnale del computer possano essere regolati automaticamente o manualmente. È possibile eseguire le regolazioni automatiche in due modi: [NORMALE] e [FINE].

SPENTO	Il segnale del computer non viene regolato automaticamente. È possibile ottimizzare il segnale del computer manualmente.
NORMALE	Impostazione predefinita. Il segnale del computer viene regolato automaticamente. In genere, selezionare questa opzione.
FINE	Selezionare questa opzione se è necessaria una regolazione fine. È necessario più tempo per commutare alla fonte rispetto al caso in cui è selezionato [NORMALE].

SUGGERIMENTO:

- L'impostazione predefinita quando l'unità viene spedita dalla fabbrica è [NORMALE].

[SELEZIONE AUDIO]

Seleziona l'ingresso audio del terminale HDMI 1 IN, del terminale HDMI 2 IN, del terminale DisplayPort IN e della porta HDBaseT IN/Ethernet.

Selezione della fonte predefinita [SELEZ. INGR. PREDEF.]

È possibile impostare il proiettore in modo che uno qualsiasi dei suoi ingressi diventi quello predefinito ogni volta che il proiettore viene acceso.

ULTIMO	Imposta il proiettore in modo che sia predefinito l'ingresso attivo precedente o l'ultimo ingresso attivo ogni volta che il proiettore viene acceso.
AUTO	Cerca una fonte attiva nell'ordine di HDMI1 → HDMI2 → DisplayPort → COMPUTER → HDBaseT e visualizza la prima fonte trovata.
HDMI1	Visualizza la fonte digitale dal connettore HDMI 1 IN a ogni accensione del proiettore.
HDMI2	Visualizza la fonte digitale dal connettore HDMI 2 IN a ogni accensione del proiettore.
DisplayPort	Visualizza la fonte digitale da DisplayPort a ogni accensione del proiettore.
COMPUTER	Visualizza il segnale computer dal connettore COMPUTER IN a ogni accensione del proiettore.
HDBaseT	Proiettare il segnale HDBaseT.

[COMMUTAZIONE INVISIBILE]

Quando il connettore d'ingresso è commutato, l'immagine visualizzata prima della commutazione viene mantenuta per commutare alla nuova immagine senza l'interruzione causata dall'assenza di un segnale.

Selezione di un colore o di un logo per lo sfondo immagini [SFONDO IMMAGINI]

Usare questa funzione per visualizzare uno schermo blu/nero o un logo quando non è disponibile un segnale. Lo sfondo immagini predefinito è [BLU].

NOTA:

- Anche quando viene selezionato il logo di sfondo immagini, se due immagini sono visualizzate nel modo [PIP/PICTURE PER IMMAGINE], lo sfondo immagini blu viene visualizzato senza il logo quando non c'è alcun segnale.

[SELEZIONA HDBaseT OUT]

Selezionare il segnale da emettere dalla porta HDBaseT OUT/Ethernet del proiettore.

SPENTO	Non viene emesso alcun segnale.
AUTO	Emettere il segnale in ingresso. Quando vengono proiettate simultaneamente due immagini (PIP/PICTURE PER IMMAGINE), viene emessa l'immagine per lo schermo principale.
HDMI1	Emettere il segnale in ingresso tramite il terminale HDMI 1 IN.
HDMI2	Emettere il segnale in ingresso tramite il terminale HDMI 2 IN.
DisplayPort	Emettere il segnale in ingresso tramite il terminale DisplayPort IN.
HDBaseT	Emettere il segnale in ingresso tramite la porta HDBaseT IN/Ethernet.

NOTA:

- Il segnale tramite il terminale COMPUTER IN non può essere emesso. Se lo stato [PIP] o [IMMAGINE PER IMMAGINE] è stato impostato e [AUTO] è stato impostato per questa funzione, inoltre, il terminale in ingresso per lo schermo principale è COMPUTER e il terminale in ingresso per lo schermo secondario è uno tra HDMI 1 IN, HDMI 2 IN, DisplayPort IN, o la porta HDBaseT IN/Ethernet, il segnale dallo schermo secondario verrà emesso.
- Se i terminali in ingresso impostati per lo schermo principale e quello secondario per [PIP] e [IMMAGINE PER IMMAGINE] sono diversi dai terminali in ingresso selezionati, sarà emessa qualsiasi immagine.
- I segnali 4K60p e 4K50p non possono essere emessi.

[VERSIONE EDID]

Commutare la versione EDID per i terminali HDMI 1 IN e HDMI 2 IN.

MOD01	Supporta il segnale generale
MOD02	Supporta il segnale 4K Selezionare questo modo per visualizzare immagini 4K utilizzando il dispositivo che supporta 4K

NOTA:

- Se l'immagine e il suono non possono essere emessi in [MOD02], passare a [MOD01].

[VERSIONE HDCP]

Commutare la versione HDCP per i terminali HDMI 1 IN, HDMI 2 IN e i terminali HDBaseT IN/Ethernet.

HDCP 2.2	Commutare automaticamente il modo HDCP 2.2 e HDCP 1.4
HDCP 1.4	Eeguire forzatamente la trasmissione con HDCP 1.4

NOTA:

- Se l'immagine e il suono non possono essere emessi dal monitor collegato con la porta HDBaseT OUT/Ethernet, commutare la versione HDCP a HDCP 1.4.
-

[OPZIONI ALIMENTAZIONE]**[RISPARMIO ENERGIA]**

Selezionare il modo di attesa:

ACCESO	Questa impostazione serve a mantenere il consumo di alimentazione in standby al minimo necessario. Lo stato di standby cambia automaticamente a seconda delle impostazioni del proiettore e dello stato e della durata dei dispositivi connessi (→ pagina 191). Anche il consumo di energia cambia in base allo stato di standby.
SPENTO	Questa è un'impostazione senza restrizioni funzionali durante lo standby. Per mantenere lo stato di sospensione, il consumo di alimentazione è superiore a quando questo modo è impostato su [ACCESO].

SUGGERIMENTO:

- Anche se [RISPARMIO ENERGIA] è impostato su [ACCESO], il proiettore va in sospensione nei seguenti casi.
 - [CONTROLLO PC(HDBaseT)] è impostato su [ACCESO]
 - [SENSORE REMOTO] è impostato su [HDBaseT]
 - [SELEZIONA HDBaseT OUT] è impostato su un valore diverso da [SPENTO]
 - Quando [ACC. AUT. ATT.] è impostato su un valore diverso da [SPENTO] e un segnale viene immesso nel terminale HDMI1, HDMI2, DisplayPort o COMPUTER
 - [LAN CABLATA] → [INTERFACCIA] è impostata su [HDBaseT]
 - [Extron XTP] è impostato su [ACCESO]
 - Mentre l'obiettivo è in movimento
 - Quando si è verificato un errore di temperatura o un altro errore
- L'impostazione [RISPARMIO ENERGIA] non viene modificata da [AZZERA].
- [RISPARMIO ENERGIA] ACCESO/SPENTO non influenza il calcolo dell'analizzatore di CO2 rispetto alla quantità di riduzione delle emissioni di CO₂.

Abilitazione dell'accensione diretta [ACC. DIR. ATT.]

Accende il proiettore automaticamente quando il cavo di alimentazione viene inserito in una presa di corrente attiva. Ciò elimina la necessità di usare sempre il tasto POWER sul telecomando o sull'involucro del proiettore.

AVVERTENZA

- Il proiettore produce una luce intensa. Quando si accende l'alimentazione, assicurarsi che nessuno entro il campo di proiezione stia guardando l'obiettivo.

Accensione del proiettore tramite rilevamento del segnale in ingresso [ACC. AUT. ATT.]

Nello stato di attesa o sospensione, il proiettore rileva automaticamente e proietta l'ingresso del segnale di sincronizzazione dai terminali selezionati tra [COMPUTER], [HDMI1], [HDMI2], [DisplayPort] e [HDBaseT] tramite questa funzione.

SPENTO	La funzione [ACC. AUT. ATT.] diventa inattiva.
HDMI1, HDMI2, DisplayPort, COMPUTER, HDBaseT*	Quando il proiettore rileva l'ingresso di un segnale del computer dal terminale selezionato, questo viene automaticamente portato su [ACCESSO] e proietta la schermata del computer.

AVVERTENZA

- Il proiettore produce una luce intensa. Quando l'alimentazione viene accesa, assicurarsi che nessuno entro il campo di proiezione stia guardando l'obiettivo.

NOTA:

- Se si desidera attivare questa funzione [ACC. AUT. ATT.] dopo aver spento il proiettore, interrompere il segnale dai terminali di ingresso o disconnettere il cavo del computer dal proiettore e attendere per più di 3 secondi (1 minuto o più a lungo se il segnale in ingresso è HDBaseT) e quindi immettere il segnale dal terminale selezionato. Inoltre, se il segnale da HDMI1, HDMI2, DisplayPort o HDBaseT viene continuamente immesso nel proiettore, il proiettore potrebbe essere ACCESO nuovamente in base all'impostazione dei dispositivi esterni anche se il proiettore è portato su SPENTO ed è nella condizione di modo SOSPENSIONE.
- Questa funzione non è attivata né dall'ingresso di un segnale component dal terminale in ingresso dello schermo del computer né da un segnale del computer come Sync su verde e Sync composita.

Abilitazione gestione alimentazione [SPEGNIM. AUTOM. ATT.]

Con la selezione di questa opzione si può abilitare lo spegnimento automatico del proiettore (all'ora indicata: 0:05, 0:10, 0:15, 0:20, 0:30, 1:00) se non vengono ricevuti segnali da alcun ingresso e se non viene eseguita alcuna operazione.

Utilizzo dell'auto spegnimento [AUTO SPEGNIMENTO]

- 1. Selezionare il tempo desiderato compreso tra 30 minuti e 16 ore: SPENTO, 0:30, 1:00, 2:00, 4:00, 8:00, 12:00, 16:00.**
- 2. Premere il tasto ENTER sul telecomando.**
- 3. Il tempo rimanente inizia un conto alla rovescia e viene visualizzato in basso del menu su schermo.**
- 4. Il proiettore si spegne al termine del conto alla rovescia.**

NOTA:

- Per cancellare l'ora preselezionata, impostare [SPENTO] come tempo preselezionato o spegnere l'alimentazione.
- Quando il tempo rimanente raggiunge 3 minuti prima dello spegnimento del proiettore, in basso sullo schermo viene visualizzato il messaggio [IL PROIETTORE SI SPEGNE TRA 3 MINUTI].

Ritorno alle impostazioni di fabbrica [AZZERA]

La funzione [AZZERA] consente di cambiare le regolazioni e le impostazioni alle preselezioni di fabbrica per una (tutte le) fonte(i) a eccezione delle seguenti:



[SEGNALE CORRENTE]

Azzerare le regolazioni del segnale corrente ai livelli preselezionati di fabbrica.

Le voci che possono essere azzerate sono: [PRESELEZIONARE], [CONTRASTO], [LUMINOSITÀ], [COLORE], [TONALITÀ], [INTENSITÀ], [RAPPORTO ASPETTO], [ORIZZONTALE], [VERTICALE], [OROLOGIO], [FASE] e [SCANSIONE MAGGIORE].

[TUTTI I DATI]

Azzerare tutte le regolazioni e le impostazioni di tutti i segnali ai valori preselezionati di fabbrica. Tutte le voci possono essere azzerate, tranne [LISTA DI INSERIM.], [CORREZIONE GEOMETRICA], [SFUMATURA MARGINE], [IMPOSTAZIONE IMMAGINE], [MULTI SCHERMO], [LINGUA], [SCHERMO], [MODO VENTILATORE], [RIF. BIL. DEL BIANCO], [CONVERGENZA STATICA], [RIF. MEMORIA OBIET.], [UNIF COL (UTENSILE)], [GAMMA (STRUMENTI)], [MODALITÀ AMMINISTRATORE], [IMPOSTAZIONI DATA E ORA], [BLOCCO PANN. CONTR.], [SICUREZZA], [VELOCITÀ DI COMUNICAZ.], [CONTROLLO PC(HDBaseT)], [ID DI CONTROLLO], [IMPOSTAZIONI DI RETE], [SFONDO IMMAGINI], [VERSIONE EDID], [VERSIONE HDCP], [RISPARMIO ENERGIA], [AUTO SPEGNIMENTO], [ORE DI LUCE UTILIZZATE] e [RISPARMIO TOTALE DI CO2].

[TUTTI I DATI (INCLUDE ELENCO ENTRATA)]

Azzerare tutte le regolazioni e impostazioni per tutti i segnali incluso [LISTA DI INSERIM.] ai valori predefiniti di fabbrica tranne [CORREZIONE GEOMETRICA], [SFUMATURA MARGINE], [IMPOSTAZIONE IMMAGINE], [MULTI SCHERMO], [LINGUA], [SCHERMO], [MODO VENTILATORE], [RIF. BIL. DEL BIANCO], [CONVERGENZA STATICA], [RIF. MEMORIA OBIET.], [UNIF COL (UTENSILE)], [GAMMA(STRUMENTI)], [MODALITÀ AMMINISTRATORE], [IMPOSTAZIONI DATA E ORA], [BLOCCO PANN. CONTR.], [SICUREZZA], [VELOCITÀ DI COMUNICAZ.], [CONTROLLO PC(HDBaseT)], [ID DI CONTROLLO], [IMPOSTAZIONI DI RETE], [SFONDO IMMAGINI], [VERSIONE EDID], [VERSIONE HDCP], [RISPARMIO ENERGIA], [AUTO SPEGNIMENTO], [ORE DI LUCE UTILIZZATE] e [RISPARMIO TOTALE DI CO2].

Inoltre, cancella tutti i segnali nella [LISTA DI INSERIM.] e ritorna alla preselezione di fabbrica.

NOTA:

- I segnali bloccati nella lista di inserimento non possono essere azzerati.

5-8. Descrizioni e funzioni del menu [INFO]

INGRESSO	REGOLAZ.	DISPL	IMPOST.	INFO
* TEMPO DI UTILIZZO * FONTE(1) * FONTE(2) *				(1/4)
ORE DI LUCE UTILIZZATE		00000 [H]		
TEMPO TOTALE DI UTILIZZO		00000 [H]		
RISPARMIO TOTALE DI CO2		0.000[kg-CO2]		
ENTER :ESCI		EXIT :ESCI		⇄:SPOSTA
⇄:SPOSTA		AVANZATO		
HDMI1				

[TEMPO DI UTILIZZO]

ORE DI LUCE UTILIZZATE (H)	TEMPO TOTALE DI UTILIZZO (H)
RISPARMIO TOTALE DI CO2 (kg-CO2)	

- Il valore di [ORE DI LUCE UTILIZZATE] riflette la temperatura dell'ambiente operativo e l'impostazione del [MODO LUCE] nel tempo di funzionamento effettivo.
- [TEMPO TOTALE DI UTILIZZO]
Questa opzione visualizza il tempo di funzionamento effettivo del proiettore.
- [RISPARMIO TOTALE DI CO2]
Visualizza le informazioni relative alla stima del risparmio di CO2 in kg. Il fattore dell'impronta di CO2 nel calcolo del risparmio di CO2 si basa su un documento dell'OCSE (edizione 2008). (→ pagina 44)

[FONTE(1)]

TERMINALE IN ENTRATA	RISOLUZIONE
FREQUENZA ORIZZONTALE	FREQUENZA VERTICALE
TIPO SINCRONIZZAZIONE	POLARITÀ SINCRONIZZ.
TIPO DI SCANSIONE	NOME FONTE
N° ENTRATA	

[FONTE(2)]

TIPO SEGNALE	PROFONDITÀ BIT
LIVELLO VIDEO	FREQUENZA DI CAMPIONAMENTO
FORMATO 3D	

[FONTE(3)]

TERMINALE IN ENTRATA	RISOLUZIONE
FREQUENZA ORIZZONTALE	FREQUENZA VERTICALE
TIPO SINCRONIZZAZIONE	POLARITÀ SINCRONIZZ.
TIPO DI SCANSIONE	NOME FONTE

N° ENTRATA	
------------	--

[FONTE(4)]

TIPO SEGNALE	PROFONDITÀ BIT
LIVELLO VIDEO	FREQUENZA DI CAMPIONAMENTO
FORMATO 3D	

[LAN CABLATA]

INDIRIZZO IP	SUBNET MASK
GATEWAY	MAC ADDRESS
DNS	

[VERSION]

SOFTWARE	
----------	--

[ALTRI]

DATA ORA	NOME PROIETTORE
MODEL NO.	SERIAL NUMBER
ID OBIETTIVO	

[CONDIZIONI]

TEMPERATURA IMMISSIONE	TEMPERATURA SCARICO
PRESSIONE ATMOSFERICA	POSIZIONE INSTALLAZIONE
ASSE X	ASSE Y
ASSE Z	OPTION COVER

Informazioni su [ASSE X], [ASSE Y] e [ASSE Z] in [CONDIZIONI]

* La direzione della freccia di ASSE Z nella figura rappresenta la parte alta del proiettore.

ASSE X:

Visualizzare l'immagine del proiettore a un angolo di $-100 - +100$ gradi rispetto all'orizzontale nella direzione dell'asse X.

Valore ASSE X del proiettore

Piano orizzontale
asse X

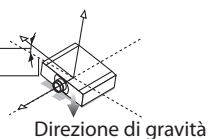

ASSE Y:

Visualizzare l'immagine del proiettore a un angolo di $-100 - +100$ gradi rispetto all'orizzontale nella direzione dell'asse Y.

Valore ASSE Y del proiettore

Piano orizzontale

asse Y

Direzione di gravità

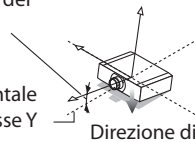

ASSE Z:

Visualizzare l'immagine del proiettore a un angolo di $-100 - +100$ gradi rispetto alla verticale nella direzione dell'asse Z.

Valore ASSE Z del proiettore

Piano orizzontale

asse Z

Direzione di gravità

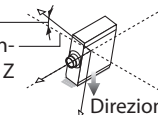

Informazioni su [OPTION COVER]

Questa funzione viene utilizzata per controllare se il coperchio opzionale (venduto separatamente) deve essere montato quando il proiettore viene installato a una angolazione.

- / -	Il coperchio opzionale non è richiesto
A / -	È necessario fissare solo il coperchio opzionale A
- / B	È necessario fissare solo il coperchio opzionale B
A / B	Entrambi i coperchi, A e B, devono essere fissati

[HDBaseT]

QUALITÀ SEGNALE	MODO OPERATIVO
STATO COLLEGAMENTO	STATO HDMI

[Art-Net(1)]

Ch1	Ch2	Ch3
Ch4	Ch5	Ch6
Ch7	Ch8	Ch9

[Art-Net(2)]

Ch10	Ch11	Ch12
------	------	------

6. Connessione ad altri apparecchi



ATTENZIONE

- Assicurarsi di spegnere il proiettore prima di collegare il proiettore a un dispositivo esterno. In questo modo, non si entra nella zona di rischio. Se la luce proiettata entra negli occhi, potrebbe causare danni alla vista.

NOTA:

- Il cavo di collegamento non è in dotazione con il proiettore. Predisporre un cavo adatto per il collegamento. Per HDMI, DisplayPort, LAN, RS-232C e AUDIO, utilizzare un cavo segnale schermato. Per mini D-Sub 15 pin, utilizzare un cavo segnale schermato con nucleo di ferrite. L'uso di altri cavi e adattatori potrebbe causare interferenza con la ricezione di radio e televisione.
-

6-1. Collegamento del computer

Un cavo computer, un cavo HDMI o un cavo DisplayPort possono essere utilizzati per collegarsi a un computer.

Collegamento segnale RGB analogico

- Collegare il cavo computer al terminale di uscita del monitor (mini D-Sub a 15 pin) sul computer e al terminale in entrata video computer sul proiettore. Utilizzare un cavo computer collegato con un nucleo di ferrite.

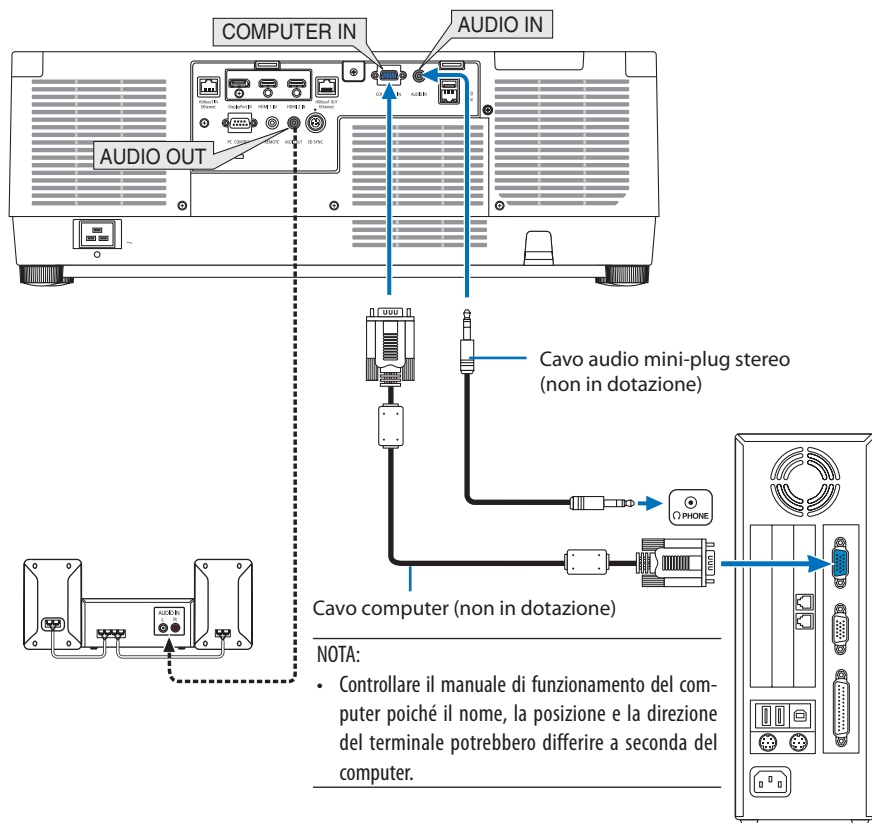

- Selezionare il nome fonte per il connettore d'ingresso corrispondente dopo aver acceso il proiettore.



Connettore ingresso	INPUT Tasto sull'involucro del proiettore	Tasto sul telecomando
COMPUTER IN	 COMPUTER	COMP.

Collegamento segnale digitale RGB

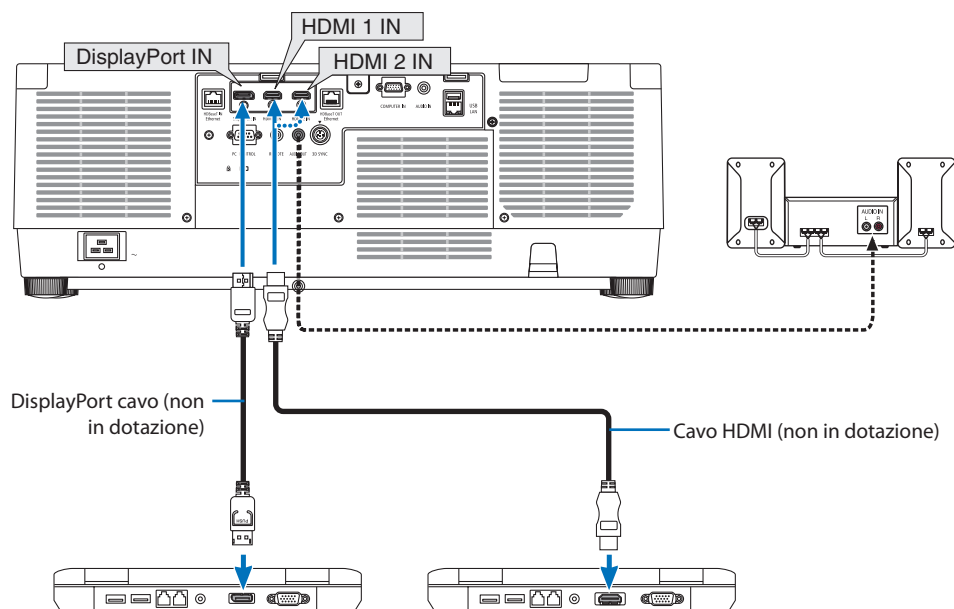
- Collegare un cavo HDMI disponibile in commercio fra il connettore uscita HDMI del computer e il connettore HDMI 1 IN o HDMI 2 IN del proiettore.
- Collegare un cavo DisplayPort disponibile in commercio tra il connettore di uscita DisplayPort del computer e il connettore di ingresso DisplayPort del proiettore.



- Selezionare il nome fonte per il connettore d'ingresso corrispondente dopo aver acceso il proiettore.

Connettore ingresso	INPUT Tasto sull'involucro del proiettore	Tasto sul telecomando
HDMI 1 IN	 HDMI1	HDMI1
HDMI 2 IN	 HDMI2	HDMI2
DisplayPort IN	 DisplayPort	DP1

Precauzioni quando si collega un cavo HDMI

- Usare un cavo ad alta velocità HDMI® certificato o un cavo ad alta velocità HDMI® con Ethernet.

Precauzioni quando si collega un cavo DisplayPort

- Utilizzare un cavo DisplayPort certificato.



- A seconda del computer, potrebbe essere necessario un certo tempo prima che l'immagine venga visualizzata.
- Alcuni cavi DisplayPort (disponibili in commercio) sono dotati di blocchi.
- Per disconnettere il cavo, premere il tasto sulla parte alta del connettore del cavo, quindi tirare fuori il cavo.
- In caso sia necessaria l'alimentazione dal terminale DisplayPort IN, contattare il proprio rivenditore.
- Quando i segnali di un dispositivo che utilizza un adattatore convertitore di segnali sono connessi al connettore di ingresso DisplayPort, l'immagine potrebbe non apparire o non essere visualizzata correttamente.
- Quando l'uscita HDMI di un computer è collegata al connettore di ingresso DisplayPort, utilizzare un convertitore (disponibile in commercio).

Precauzioni quando si usa un segnale DVI

- Quando il computer dispone di un connettore uscita DVI, usare un cavo convertitore disponibile in commercio per collegare il computer al connettore ingresso HDMI 1 IN o HDMI 2 IN del proiettore (possono essere posti in ingresso solo segnali video digitali). Inoltre, collegare l'uscita audio del computer al connettore ingresso audio del proiettore. In questo caso, commutare l'impostazione HDMI1 o HDMI2 nella selezione audio del menu su schermo sul proiettore a [COMPUTER]. (→ pagina 150)
Per collegare il connettore uscita DVI del computer al connettore ingresso DisplayPort del proiettore, utilizzare un convertitore disponibile in commercio.

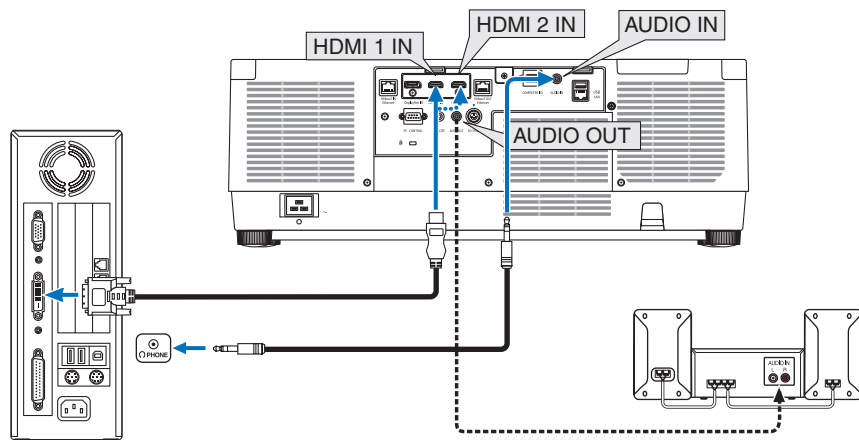

NOTA:

- Spegnere l'alimentazione del computer e del proiettore prima della connessione.
- Quando si collega il terminale cuffie del computer al terminale di ingresso audio del proiettore con un cavo audio, impostare il volume del computer su un livello basso prima del collegamento. Quindi, regolare il volume del proiettore e il volume del computer in modo alternato per impostare il volume su un livello adatto.
- Se il computer dispone di un connettore uscita audio tipo mini-jack, consigliamo di collegare il cavo audio a questo connettore.
- Quando una piattaforma video è collegata attraverso un convertitore a scansione, ecc., la visualizzazione potrebbe non essere corretta durante l'avanzamento e il riavvolgimento veloci.
- Utilizzare un cavo da DVI a HDMI compatibile con lo standard di revisione 1.0 DDWG (Digital Display Working Group) DVI (Digital Visual Interface). Il cavo dovrebbe avere lunghezza pari o inferiore a 197"/5 m.
- Spegnere il proiettore e il PC prima di collegare il cavo da DVI a HDMI.
- Per proiettare un segnale digitale DVI: collegare i cavi, accendere il proiettore, quindi selezionare l'ingresso HDMI. Infine, accendere il PC. La mancata osservanza di questa precauzione potrebbe non attivare l'uscita digitale della scheda grafica e l'immagine potrebbe non essere visualizzata. In tal caso, riavviare il PC.
- Alcune schede grafiche dispongono sia dell'uscita RGB (D-Sub a 15 pin) analogica sia di quella DVI (o DFP). Se si utilizza il connettore D-Sub a 15 pin, l'immagine potrebbe non essere visualizzata dall'uscita digitale della scheda grafica.
- Non disconnettere il cavo da DVI a HDMI quando il proiettore è in uso. Se il cavo del segnale è stato disconnesso e poi riconnesso, l'immagine potrebbe non essere visualizzata correttamente. In tal caso, riavviare il PC.
- I connettori ingresso video COMPUTER IN supportano Windows Plug and Play.
- Un adattatore di segnale Mac (disponibile in commercio) potrebbe essere necessario per collegare un computer Mac.
Per collegare un computer Mac dotato di Mini DisplayPort al proiettore, utilizzare un cavo convertitore Mini DisplayPort → cavo convertitore DisplayPort disponibili in commercio.

6-2. Collegamento a un lettore DVD o ad altri dispositivo AV

Collegamento ingresso component

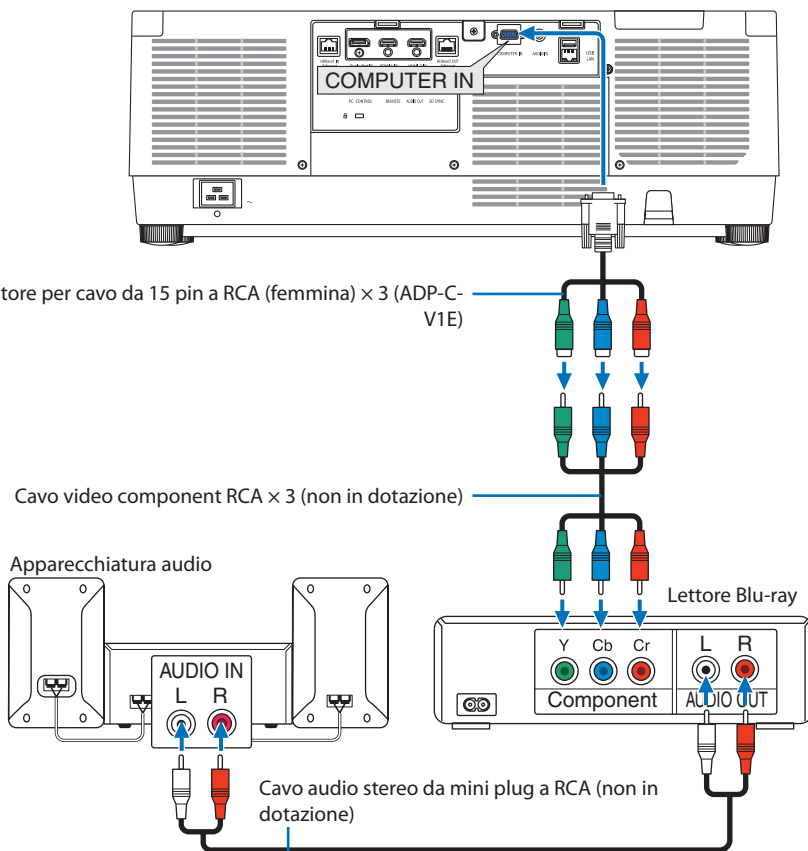

- Selezionare il nome fonte per il connettore d'ingresso corrispondente dopo aver acceso il proiettore.

Connettore ingresso	INPUT Tasto sull'involucro del proiettore	Tasto sul telecomando
COMPUTER IN	 COMPUTER	COMP.



SUGGERIMENTO:

- Quando il formato del segnale è impostato su [AUTO] (impostazione predefinita di fabbrica al momento della spedizione), il segnale computer e il segnale component vengono distinti e commutati automaticamente. Se i segnali non possono essere identificati, selezionare il valore appropriato in [REGOLAZ.] → [VIDEO] → [TIPO SEGNALE] nel menu su schermo del proiettore.
- Per collegarsi a un dispositivo video con un connettore D, utilizzare l'adattatore convertitore connettore D disponibile separatamente (modello ADP-DT1E).

Collegamento ingresso HDMI

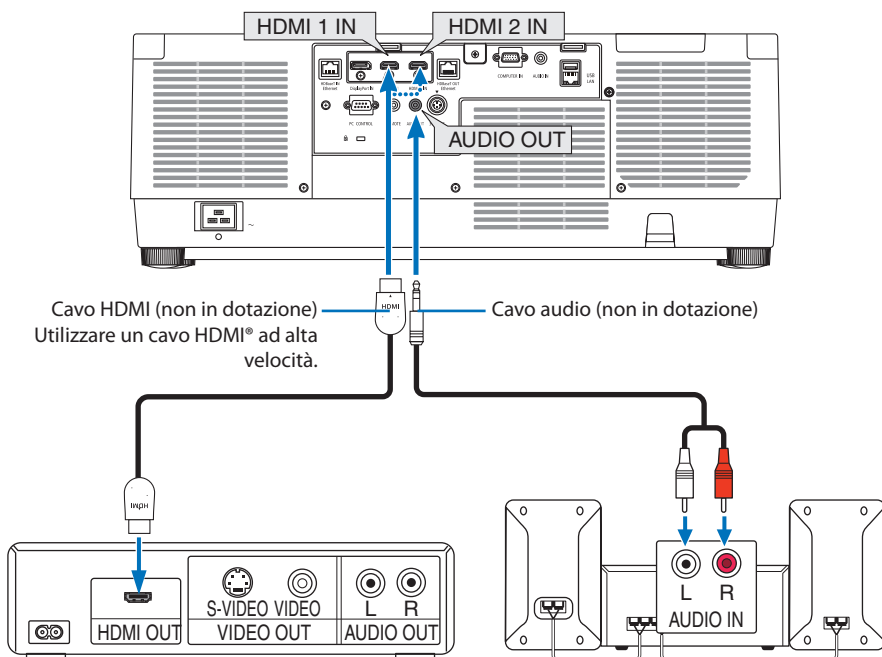
È possibile collegare l'uscita HDMI del lettore Blu-ray, del lettore del disco rigido o del PC portatile al connettore HDMI 1 IN o HDMI 2 IN del proiettore.



Connettore ingresso	INPUT Tasto sull'involucro del proiettore	Tasto sul telecomando
HDMI 1 IN	 HDMI1	HDMI1
HDMI 2 IN	 HDMI2	HDMI2

SUGGERIMENTO:

- Per gli utenti di un'apparecchiatura audio video con un connettore HDMI:
Selezionare "Migliorato" anziché "Normale" se è possibile commutare l'uscita HDMI tra "Migliorato" e "Normale".
In questo modo, il contrasto dell'immagine è migliore e le aree scure sono più dettagliate.
Per ulteriori informazioni sulle impostazioni, fare riferimento al manuale delle istruzioni dell'apparecchiatura audio video da collegare.
- Quando si collega il connettore HDMI 1 IN o HDMI 2 IN del proiettore al lettore Blu-ray, è possibile impostare il livello video del proiettore in base al livello video del lettore Blu-ray. Nel menu selezionare [REGOLAZ.] → [VIDEO] → [LIVELLO VIDEO] ed eseguire le impostazioni necessarie.
- Se il suono di ingresso di HDMI 1 IN o HDMI 2 IN non è emesso, controllare se [HDMI1] e [HDMI2] sono impostati [HDMI1] e impostare [HDMI2] correttamente sul menu su schermo [IMPOST.] → [OPZIONI FONTE] → [SELEZIONE AUDIO]. (→ pagina 150)

6-3. Collegamento a un dispositivo di trasmissione HDBaseT (disponibile in commercio)

Usare un cavo LAN disponibile in commercio per collegare la porta HDBaseT IN/Ethernet del proiettore (RJ-45) a un dispositivo di trasmissione HDBaseT disponibile in commercio.

La porta HDBaseT IN/Ethernet del proiettore supporta i segnali HDMI (HDCP) dai dispositivi di trasmissione, i segnali di controllo dai dispositivi esterni (seriale, LAN) e i segnali telecomando (comandi IR).

- Fare riferimento al manuale utente in dotazione con la trasmissione HDBaseT per la connessione ai propri dispositivi esterni.

Esempio di collegamento

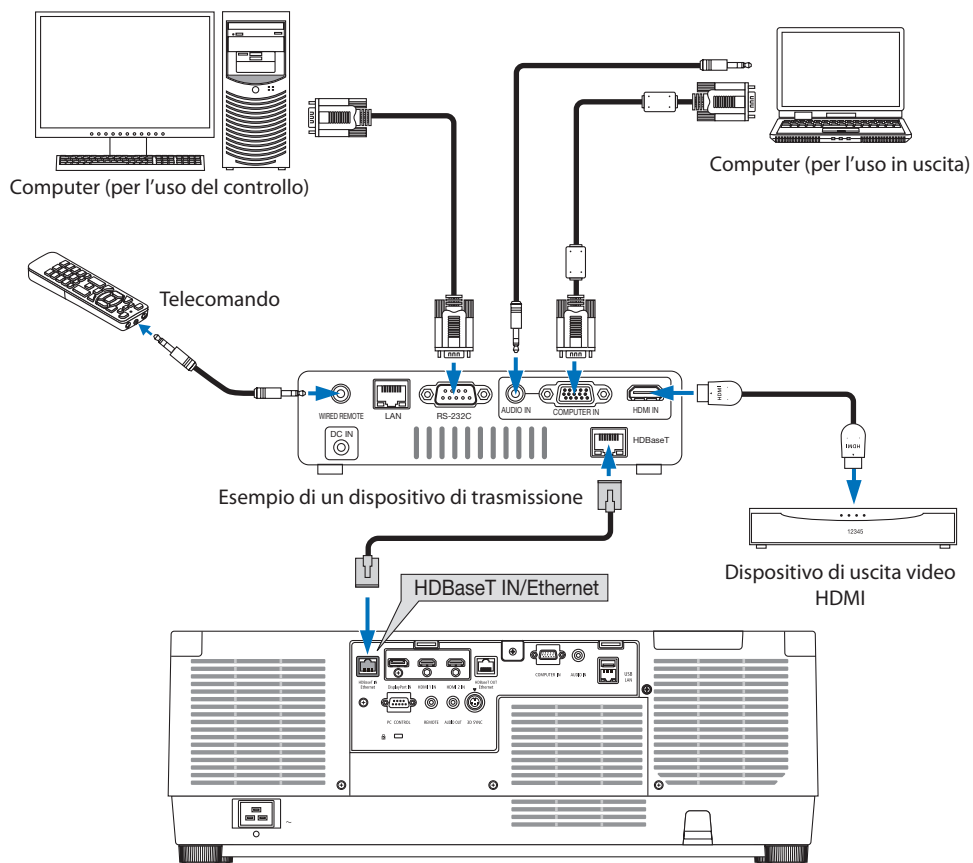

NOTA:

- Utilizzare un cavo doppio schermato (STP) di categoria 5e o superiore per il cavo LAN (disponibile in commercio).
- La massima distanza di trasmissione sul cavo LAN è di 100 m.
- Non utilizzare altre apparecchiature di trasmissione tra il proiettore e l'apparecchiatura di trasmissione. Come risultato, la qualità dell'immagine potrebbe essere degradata.
- Questo proiettore non è garantito per il funzionamento con tutti i dispositivi di trasmissione HDBaseT disponibili in commercio.

6-4. Collegamento di più proiettori

Abilita la proiezione HDMI, l'immagine DisplayPort, HDBaseT su più proiettori collegando la porta HDBaseT IN/Ethernet e la porta HDBaseT OUT/Ethernet tramite cavo LAN. Fino a quattro unità di proiettori che supportano la stessa luminosità possono essere collegate.

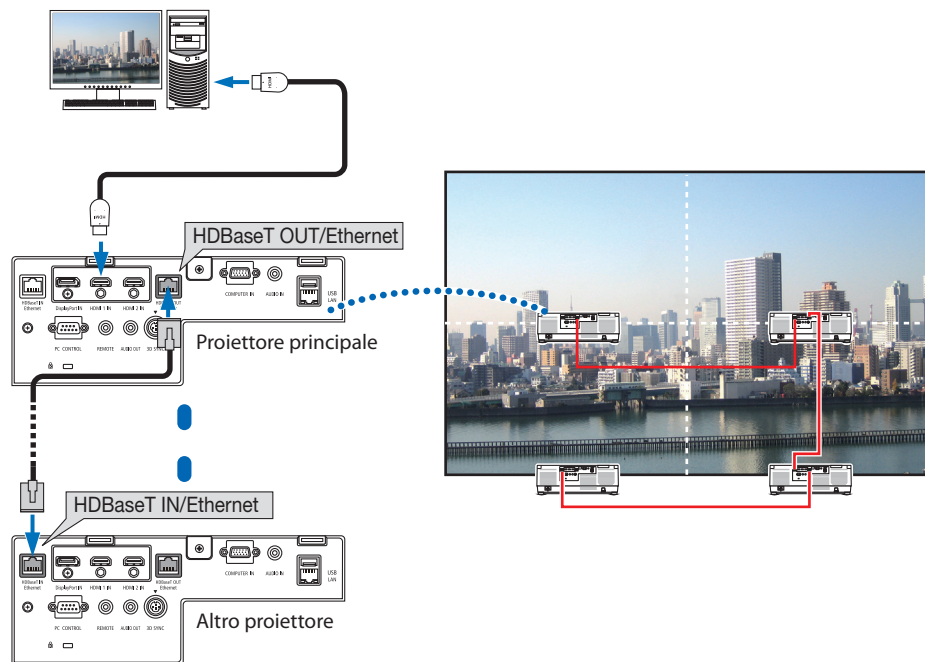

NOTA:

- Quando si emettono segnali HDMI, accendere l'alimentazione del dispositivo video sul lato di uscita e tenerlo collegato prima di immettere segnali video in questo dispositivo. La porta HDBaseT OUT/Ethernet del proiettore è dotata di funzione ripetitore. Quando un dispositivo è collegato alla porta HDBaseT OUT/Ethernet, la risoluzione del segnale di uscita è limitata dalla risoluzione supportata dal dispositivo collegato.
- Il segnale dal terminale COMPUTER IN non viene emesso dalla porta HDBaseT OUT/Ethernet di questo proiettore.
- Connettere e disconnettere un cavo LAN o selezionare una diversa fonte di ingresso sul secondo proiettore e sui successivi disabilita la funzione ripetitore HDBaseT.
- Non è garantito il funzionamento corretto del proiettore nella connessione con un altro dispositivo, per esempio un monitor.

6-5. Collegamento a una LAN cablata

Il proiettore è dotato come standard di una porta LAN (RJ-45) che fornisce una connessione LAN tramite un cavo LAN.

Per utilizzare una connessione LAN, è necessario impostare la LAN sul menu del proiettore. Selezionare [IMPOST.] → [IMPOSTAZIONI DI RETE] → [LAN CABLATA]. (→ pagina 143).

Esempio di connessione LAN

Esempio di connessione LAN cablata

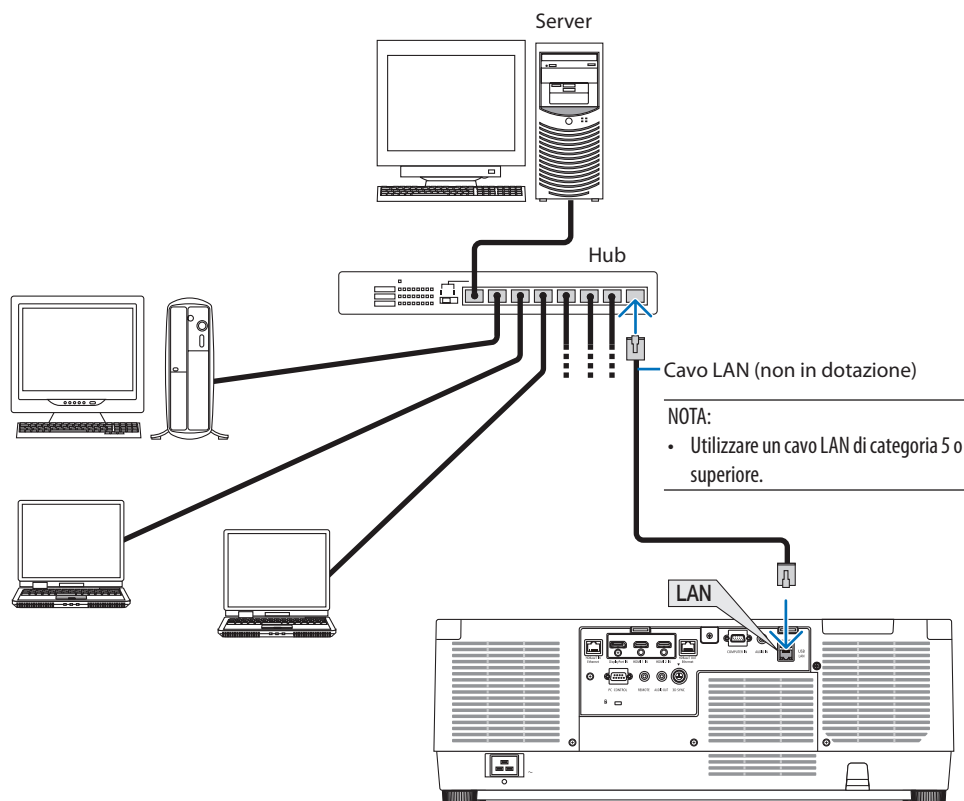

7. Manutenzione

AVVERTENZA

- Spegner e scollegare il proiettore prima di pulirlo.
- Non utilizzare uno spray contenente gas infiammabile per rimuovere la polvere attaccata all'obiettivo e all'involucro. Ciò potrebbe causare un incendio.

7-1. Pulizia dell'obiettivo

- Spegner il proiettore prima di effettuare la pulizia.
- Il proiettore dispone di un obiettivo in plastica. Usare un detergente per obiettivi in plastica disponibile in commercio.
- Non graffiare o rovinare la superficie dell'obiettivo, poiché gli obiettivi in plastica sono facilmente soggetti a graffi.
- Non utilizzare mai alcool o detersivi per obiettivi in vetro, poiché così facendo si danneggia la superficie dell'obiettivo in plastica.

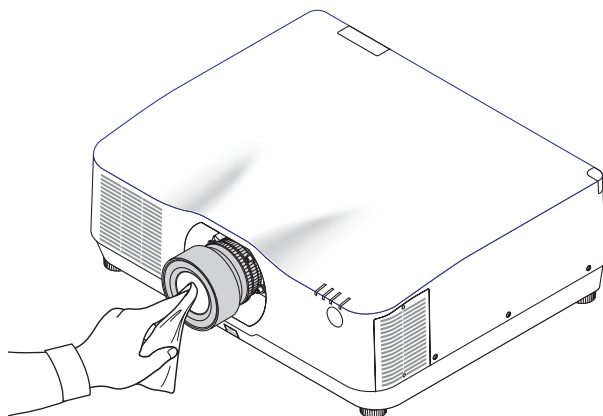

7-2. Pulizia dell'involucro

Spegnere e scollegare il proiettore prima di pulirlo.

- Usare un panno morbido e asciutto per rimuovere la polvere dall'involucro. Se è molto sporco, usare un detergente delicato.
- Non usare mai detersivi aggressivi o solventi come alcool o diluente.
- Quando si effettua la pulizia delle fessure di ventilazione o dell'altoparlante usando un aspirapolvere, non forzare la spazzola dell'aspirapolvere all'interno delle fessure dell'involucro.

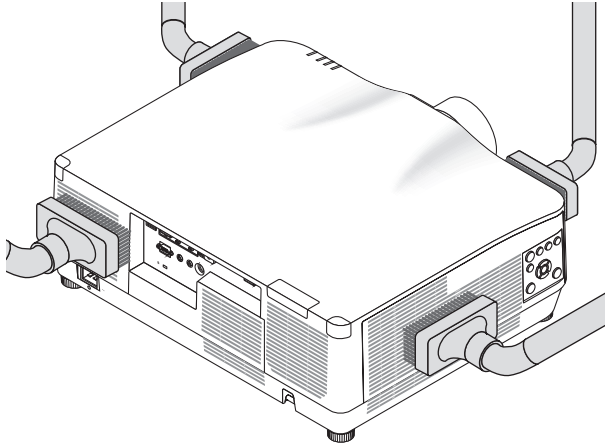

Aspirare la polvere dalle fessure di ventilazione.

- Fessure di ventilazione intasate potrebbero causare un aumento della temperatura interna del proiettore, dando luogo a malfunzionamenti.
- Non graffiare o colpire l'involucro con le dita o con oggetti duri
- Contattare il rivenditore per la pulizia dell'interno del proiettore.

NOTA:

- Non applicare prodotti volatili come insetticidi sull'involucro del proiettore, sull'obiettivo o sullo schermo. Non lasciare prodotti in gomma o in vinile a contatto prolungato con l'involucro. In caso contrario la rifinitura della superficie si deteriora e il rivestimento potrebbe staccarsi.
-

8. Appendice

8-1. Distanza di proiezione e dimensioni schermo

Tre diversi obiettivi del tipo a baionetta possono essere usati con questo proiettore. Fare riferimento alle informazioni in questa pagina e utilizzare un obiettivo adatto all'ambiente di installazione (dimensioni schermo e distanza di proiezione). Richiedere al rivenditore di montare o smontare l'unità obiettivo.

Tipi di obiettivo e distanza di proiezione

NP11FL/NP12ZL/NP13ZL/NP14ZL/NP15ZL/NP40ZL/NP41ZL/NP43ZL

(unità: pollici)

Dimensioni schermo (pollici)	Nome modello obiettivo							
	NP11FL	NP12ZL	NP13ZL	NP14ZL	NP15ZL	NP40ZL	NP41ZL	NP43ZL
30	—	28 – 37	36 – 74	—	—	—	—	—
40	26	38 – 50	48 – 99	—	—	—	—	—
50	33	48 – 64	61 – 124	—	—	33 – 46	54 – 127	129 – 254
60	40	59 – 77	74 – 149	146 – 236	231 – 354	40 – 56	66 – 153	154 – 303
80	53	79 – 103	99 – 200	196 – 317	310 – 475	53 – 75	88 – 204	204 – 403
100	67	99 – 129	124 – 250	246 – 397	389 – 596	67 – 94	110 – 256	254 – 503
120	81	119 – 155	149 – 300	296 – 477	469 – 716	81 – 113	133 – 307	303 – 602
150	101	149 – 194	187 – 376	372 – 598	588 – 897	101 – 142	166 – 384	378 – 752
200	—	199 – 259	250 – 502	497 – 799	786 – 1199	135 – 190	223 – 513	502 – 1001
240	—	239 – 312	301 – 602	598 – 959	945 – 1440	163 – 229	267 – 616	601 – 1201
300	—	300 – 390	377 – 754	748 – 1200	1183 – 1802	204 – 286	335 – 770	750 – 1500
400	—	400 – 521	503 – 1005	1000 – 1602	1580 – 2406	272 – 382	447 – 1028	999 – 1998
500	—	501 – 651	629 – 1257	1251 – 2004	1977 – 3009	340 – 478	559 – 1285	1247 – 2497

(Unità: m)

Dimensioni schermo (pollici)	Nome modello obiettivo							
	NP11FL	NP12ZL	NP13ZL	NP14ZL	NP15ZL	NP40ZL	NP41ZL	NP43ZL
30	—	0,7 – 0,9	0,9 – 1,9	—	—	—	—	—
40	0,7	1,0 – 1,3	1,2 – 2,5	—	—	—	—	—
50	0,8	1,2 – 1,6	1,6 – 3,1	—	—	0,8 – 1,2	1,4 – 3,2	3,3 – 6,4
60	1,0	1,5 – 1,9	1,9 – 3,8	3,7 – 6,0	5,9 – 9,0	1,0 – 1,4	1,7 – 3,9	3,9 – 7,7
80	1,4	2,0 – 2,6	2,5 – 5,1	5,0 – 8,0	7,9 – 12,1	1,4 – 1,9	2,2 – 5,2	5,2 – 10,2
100	1,7	2,5 – 3,3	3,2 – 6,3	6,3 – 10,1	9,9 – 15,1	1,7 – 2,4	2,8 – 6,5	6,4 – 12,8
120	2,1	3,0 – 3,9	3,8 – 7,6	7,5 – 12,1	11,9 – 18,2	2,0 – 2,9	3,4 – 7,8	7,7 – 15,3
150	2,6	3,8 – 4,9	4,8 – 9,5	9,4 – 15,2	14,9 – 22,8	2,6 – 3,6	4,2 – 9,8	9,6 – 19,1
200	—	5,1 – 6,6	6,4 – 12,7	12,6 – 20,3	20,0 – 30,5	3,4 – 4,8	5,7 – 13,0	12,7 – 25,4
240	—	6,1 – 7,9	7,6 – 15,3	15,2 – 24,4	24,0 – 36,6	4,1 – 5,8	6,8 – 15,6	15,3 – 30,5
300	—	7,6 – 9,9	9,6 – 19,1	19,0 – 30,5	30,1 – 45,8	5,2 – 7,3	8,5 – 19,6	19,1 – 38,1
400	—	10,2 – 13,2	12,8 – 25,5	25,4 – 40,7	40,1 – 61,1	6,9 – 9,7	11,4 – 26,1	25,4 – 50,8
500	—	12,7 – 16,5	16,0 – 31,9	31,8 – 50,9	50,2 – 76,4	8,6 – 12,1	14,2 – 32,6	31,7 – 63,4

SUGGERIMENTO:

- Calcolo della distanza di proiezione in base alle dimensioni schermo

Distanza di proiezione unità obiettivo NP11FL (pollici/m) = $H \times 0,8$: da 27"/0,7 m (min.) a 101"/2,6 m (max.)

Distanza di proiezione obiettivo NP12ZL (pollici/m) = $Da H \times 1,2$ a $H \times 1,5$: da 30"/0,7 m (min.) a 636"/16,1 m (max.)

Distanza di proiezione obiettivo NP13ZL (pollici/m) = $Da H \times 1,5$ a $H \times 3,0$: da 38"/0,9 m (min.) a 1272"/32,3 m (max.)

Distanza di proiezione obiettivo NP14ZL (pollici/m) = $Da H \times 2,9$ a $H \times 4,7$: da 147"/3,7 m (min.) a 1992"/50,6 m (max.)

Distanza di proiezione obiettivo NP15ZL (pollici/m) = $Da H \times 4,6$ a $H \times 7,1$: da 234"/5,9 m (min.) a 3010"/76,4 m (max.)

Distanza di proiezione obiettivo NP40ZL (pollici/m) = $Da H \times 0,8$ a $H \times 1,1$: da 33"/0,8 m (min.) a 466"/11,8 m (max.)

Distanza di proiezione obiettivo NP41ZL (pollici/m) = $Da H \times 1,3$ a $H \times 3,0$: da 55"/1,4 m (min.) a 1272"/32,3 m (max.)

Distanza di proiezione obiettivo NP43ZL (pollici/m) = $Da H \times 3,0$ a $H \times 5,9$: da 127"/3,2 m (min.) a 2501"/63,5 m (max.)
 "H" (orizzontale) si riferisce alla larghezza dello schermo.

- * Le cifre differiscono di diversi punti % rispetto alla tabella qui sopra perché il calcolo è approssimativo.

Es.: Distanza di proiezione quando si utilizza uno schermo da 150" con l'obiettivo NP41ZL:

Secondo la tabella delle "Dimensioni schermo (di riferimento)" (→ pagina 174), H (larghezza schermo) = 127"/323,1 cm.

La distanza di proiezione è da 127"/323,1 cm \times 1,3 a 127"/323,1 cm \times 3,0 = da 165"/420,0 cm a 381"/969,3 cm (a causa dell'obiettivo zoom).

Campo di proiezione per i diversi obiettivi

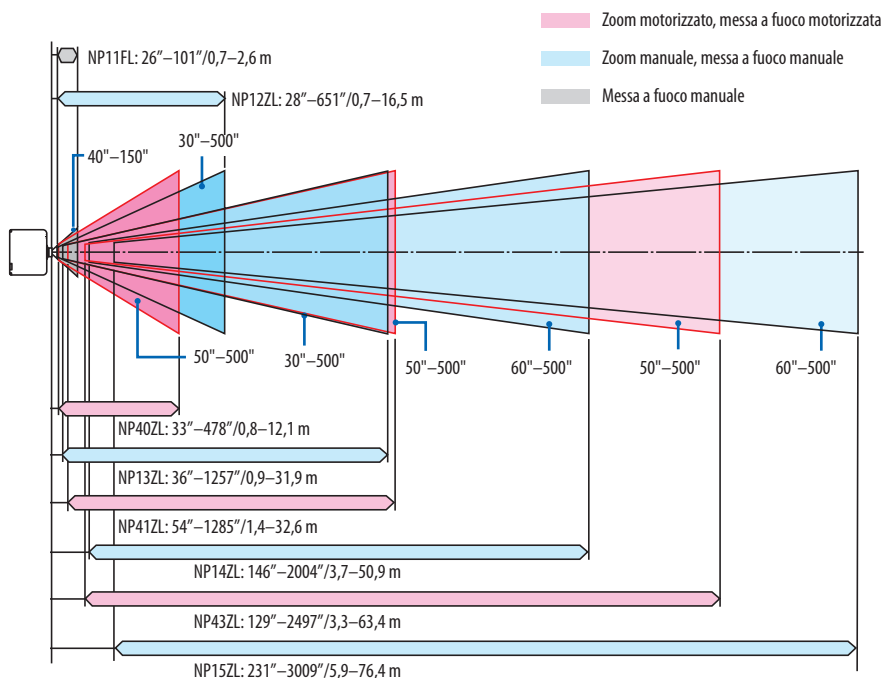

NP44ML

- La distanza di proiezione mostra una distanza tra il centro della finestra di proiezione dell'unità obiettivo e la superficie dello schermo.
- Se vi è una parete sotto la parte inferiore dello schermo, consentire una distanza L1 di 0,2 m/8" o più per installare il proiettore.

(unità: pollici)

Dimensioni schermo (pollici)	L1	L2	H1	H2
80	-2	22	21	63
100	3	27	25	78
120	9	33	28	92
150	18	42	34	114
180	26	50	40	135
200	32	56	43	149
240	44	68	51	178
270	52	76	56	199
300	61	85	62	221
350	75	99	71	257
400	90	114	80	292

(Unità: m)

Dimensioni schermo (pollici)	L1	L2	H1	H2
80	-0,06	0,55	0,53	1,61
100	0,08	0,70	0,63	1,98
120	0,23	0,84	0,72	2,34
150	0,45	1,06	0,86	2,88
180	0,67	1,28	1,01	3,43
200	0,81	1,43	1,10	3,79
240	1,11	1,72	1,29	4,52
270	1,33	1,94	1,43	5,07
300	1,54	2,16	1,57	5,61
350	1,91	2,52	1,81	6,65
400	2,28	2,89	2,04	7,43

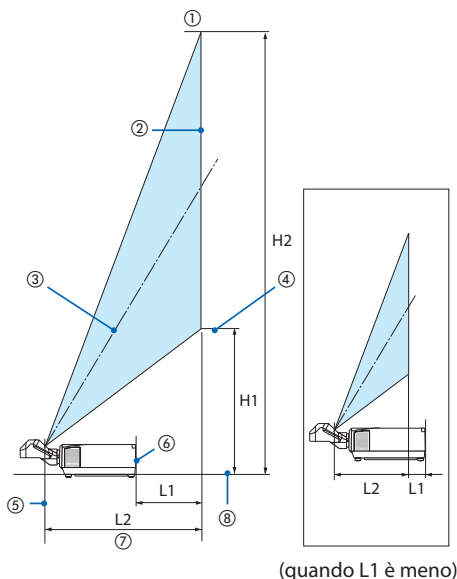

(quando L1 è meno)

- ① Parte alta dello schermo
- ② Superficie dello schermo
- ③ Centro dello schermo
- ④ Parte inferiore dello schermo
- ⑤ Centro della finestra di proiezione unità obiettivo
- ⑥ Superficie posteriore del proiettore
- ⑦ Distanza di proiezione
- ⑧ Superficie inferiore del proiettore

SUGGERIMENTO:

- Calcolo della distanza di proiezione in base alle dimensioni schermo
 Distanza di proiezione obiettivo NP44ML (m) = $H \times 0,32$: da 22"/0,6 m (min.) a 109"/2,8 m (max.)
 "H" (orizzontale) si riferisce alla larghezza dello schermo.
- * Le cifre differiscono di diversi punti % rispetto alla tabella qui sopra perché il calcolo è approssimativo.

Tabelle delle dimensioni dello schermo

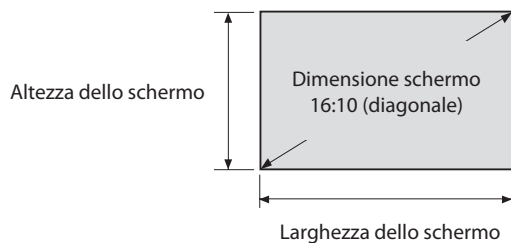

Dimensione (pollici)	Larghezza dello schermo		Altezza dello schermo	
	(pollici)	(cm)	(pollici)	(cm)
30	25,4	64,6	15,9	40,4
40	33,9	86,2	21,2	53,8
50	42,4	107,7	26,5	67,3
60	50,9	129,2	31,8	80,8
80	67,8	172,3	42,4	107,7
100	84,8	215,4	53,0	134,6
120	101,8	258,5	63,6	161,5
150	127,2	323,1	79,5	201,9
200	169,6	430,8	106,0	269,2
240	203,5	516,9	127,2	323,1
300	254,4	646,2	159,0	403,9
400	339,2	861,6	212,0	538,5
500	424,0	1077,0	265,0	673,1

Campo spostamento obiettivo

Questo proiettore è munito di una funzione spostamento obiettivo per regolare la posizione dell'immagine proiettata tramite tasti. Lo spostamento obiettivo può essere regolato nel campo indicato di seguito.

Descrizione dei simboli: V indica verticale (altezza dell'immagine proiettata), H indica orizzontale (larghezza dell'immagine proiettata).

Proiezione scrivania/anteriore

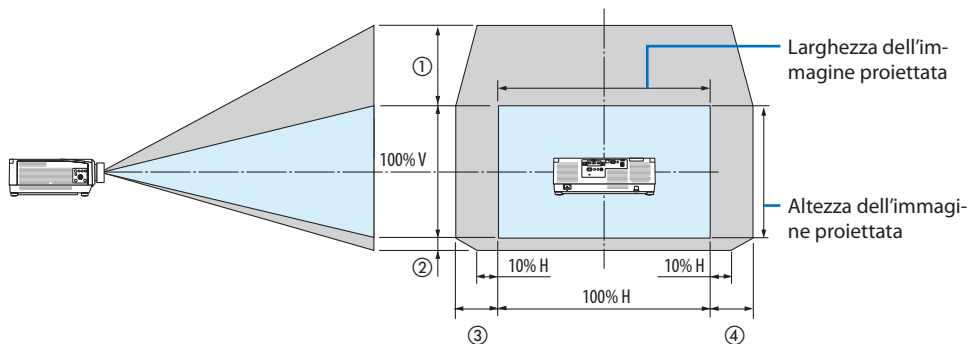

Proiettore soffitto/anteriore

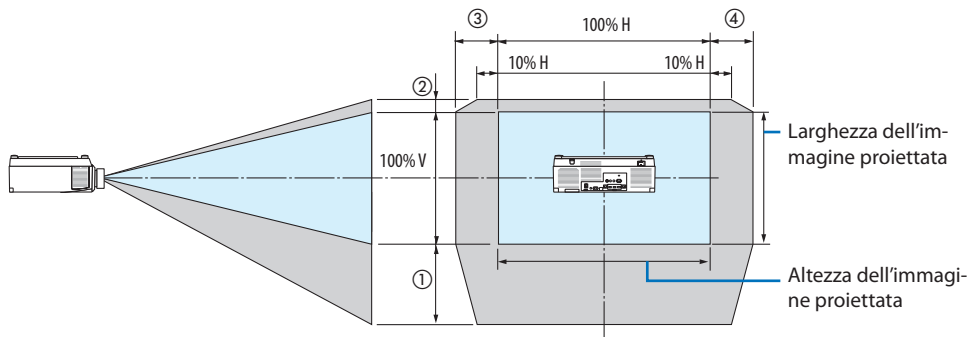

Numero nella figura							
	NP12ZL	NP13ZL	NP14ZL	NP15ZL	NP40ZL	NP41ZL	NP43ZL
①	50% V	50% V	50% V	50% V	50% V	50% V	50% V
②	10% V	10% V	10% V	10% V	10% V	10% V	10% V
③	30% H	30% H *	30% H	30% H	20% H	20% H	20% H
④	30% H	30% H *	30% H	30% H	20% H	20% H	20% H

* Il campo regolabile massimo per lo spostamento obiettivo (H) è 15% H quando l'unità obiettivo NP13ZL è utilizzata su uno schermo da 150" o più grande.

Esempio: quando si proietta su uno schermo da 150" utilizzando l'obiettivo NP40ZL:

Secondo le "Tabelle delle dimensioni schermo" (→ pagina 174), H (larghezza schermo) = 323,1 cm e V (altezza schermo) = 201,9 cm

Campo di regolazione in direzione verticale: l'immagine proiettata può essere spostata verso l'alto di $0,50 \times 201,9 \text{ cm} \approx 111 \text{ cm}$, verso il basso di $0,1 \times 201,9 \text{ cm} \approx 20 \text{ cm}$ (quando l'obiettivo è in posizione centrale).

Campo di regolazione in direzione orizzontale: l'immagine proiettata può essere spostata a sinistra di $0,20 \times 323,1 \text{ cm} \approx 65 \text{ cm}$, e questo si applica alla direzione a destra che vuol dire circa 65 cm.

* La cifra calcolata ha un piccolo margine di errore percentuale, perché la formula di calcolo è approssimativa.

NOTA:

- Utilizzare NP11FL nella posizione iniziale. Se necessario, regolare finemente la posizione dell'immagine proiettata utilizzando la funzione di spostamento obiettivo.
 - NP44ML deve essere fissato al proiettore utilizzando il kit di supporto venduto separatamente (NP02LK). Allentando le viti della staffa di supporto, è possibile la regolazione fine dello spostamento obiettivo. Rivolgersi al rivenditore per montare e regolare il kit di supporto.
-

8-2. Elenco dei segnali in ingresso compatibili

HDMI/HDBaseT

Segnale	Risoluzione (punti)	Rapporto aspetto	Frequenza d'aggiornamento (Hz)
VGA	640 × 480	4 : 3	60/72/75/85/iMac
SVGA	800 × 600	4 : 3	56/60/72/75/85/iMac
XGA	1024 × 768	4 : 3	60/70/75/85/iMac
HD	1280 × 720	16 : 9	60
WXGA	1280 × 768	15 : 9	60
	1280 × 800	16 : 10	60
Quad-VGA	1280 × 960	4 : 3	60
SXGA	1280 × 1024	5 : 4	60
FWXGA	1360 × 768	16 : 9	60
	1366 × 768	16 : 9	60
SXGA+	1400 × 1050	4 : 3	60
WXGA+	1440 × 900	16 : 10	60
WXGA++	1600 × 900	16 : 9	60
WSXGA+	1680 × 1050	16 : 10	60
UXGA	1600 × 1200 *1	4 : 3	60
Full HD	1920 × 1080 *1	16 : 9	60
WUXGA	1920 × 1200 *1	16 : 10	60 (mascheramento ridotto)
2K	2048 × 1080	17 : 9	60
WQHD iMac 27"	2560 × 1440	16 : 9	60
WQXGA	2560 × 1600	16 : 10	60 (mascheramento ridotto)
4K	3840 × 2160	16 : 9	24/25/30/50*2/60*2
	4096 × 2160	17 : 9	24/25/30/50*2/60*2
HDTV (1080p)	1920 × 1080 *1	16 : 9	24/25/30/50*2/60*2
HDTV (1080i)	1920 × 1080 *1	16 : 9	48/50/60
HDTV (720p)	1280 × 720	16 : 9	50/60
SDTV (480p)	720/1440 × 480	4:3 / 16:9	60
SDTV (576p)	720/1440 × 576	4:3 / 16:9	50
SDTV (480i)	1440 × 480	4:3 / 16:9	60
SDTV (576i)	1440 × 576	4:3 / 16:9	50

DisplayPort

Segnale	Risoluzione (punti)	Rapporto aspetto	Frequenza d'aggiornamento (Hz)
VGA	640 × 480	4 : 3	60
SVGA	800 × 600	4 : 3	60
XGA	1024 × 768	4 : 3	60
HD	1280 × 720	16 : 9	60
WXGA	1280 × 768	15 : 9	60
	1280 × 800	16 : 10	60
Quad-VGA	1280 × 960	4 : 3	60
SXGA	1280 × 1024	5 : 4	60
FWXGA	1360 × 768	16 : 9	60
	1366 × 768	16 : 9	60
SXGA+	1400 × 1050	4 : 3	60
WXGA+	1440 × 900	16 : 10	60
WXGA++	1600 × 900	16 : 9	60
WSXGA+	1680 × 1050	16 : 10	60
UXGA	1600 × 1200 *1	4 : 3	60
Full HD	1920 × 1080 *1	16 : 9	60
WUXGA	1920 × 1200 *1	16 : 10	60 (mascheramento ridotto)
2K	2048 × 1080	17 : 9	60
WQHD iMac 27"	2560 × 1440	16 : 9	60
WQXGA	2560 × 1600	16 : 10	60 (mascheramento ridotto)
4K	3840 × 2160	16 : 9	24/25/30/50/60
	4096 × 2160	17 : 9	24/25/30/50/60
HDTV (1080p)	1920 × 1080	16 : 9	24/25/30/50/60
HDTV (720p)	1280 × 720	16 : 9	50/60
SDTV (480i/p)	720/1440 × 480	4:3 / 16:9	60
SDTV (576i/p)	720/1440 × 576	4:3 / 16:9	50

RGB analogico

Segnale	Risoluzione (punti)	Rapporto aspetto	Frequenza d'aggiornamento (Hz)
VGA	640 × 480	4 : 3	60/72/75/85/iMac
SVGA	800 × 600	4 : 3	56/60/72/75/85/iMac
XGA	1024 × 768	4 : 3	60/70/75/85/iMac
XGA+	1152 × 864	4 : 3	75
HD	1280 × 720	16 : 9	60
WXGA	1280 × 768	15 : 9	60/75/85
	1280 × 800	16 : 10	60/75/85
Quad-VGA	1280 × 960	4 : 3	60/85
SXGA	1280 × 1024	5 : 4	60/75/85
FWXGA	1360 × 768	16 : 9	60
	1366 × 768	16 : 9	60
SXGA+	1400 × 1050	4 : 3	60/75
WXGA+	1440 × 900	16 : 10	60/75/85
WXGA++	1600 × 900	16 : 9	60
UXGA	1600 × 1200 *1	4 : 3	60
WSXGA+	1680 × 1050	16 : 10	60
Full HD	1920 × 1080 *1	16 : 9	60
WUXGA	1920 × 1200 *1	16 : 10	60 (mascheramento ridotto)
2K	2048 × 1080	17 : 9	60
Full HD	1920 × 1080 *1	16 : 9	60
MAC 13"	640 × 480	4 : 3	67
MAC 16"	832 × 624	4 : 3	75
MAC 19"	1024 × 768	4 : 3	75
MAC 21"	1152 × 870	4 : 3	75
MAC 23"	1280 × 1024	5 : 4	65

Component analogico

Segnale	Risoluzione (punti)	Rapporto aspetto	Frequenza d'aggiornamento (Hz)
HDTV (1080p)	1920 × 1080	16 : 9	50/60
HDTV (1080i)	1920 × 1080	16 : 9	48/50/60
HDTV (720p)	1280 × 720	16 : 9	50/60
SDTV (480p)	720 × 480	4:3 / 16:9	60
SDTV (576p)	720 × 576	4:3 / 16:9	50
SDTV (480i)	720 × 480	4:3 / 16:9	60
SDTV (576i)	720 × 576	4:3 / 16:9	50

HDMI/HDBaseT 3D

Risoluzione segnale (punti)	Rapporto aspetto	Frequenza d'aggiornamento (Hz)	Formato 3D
1920 × 1080p	16 : 9	23,98/24	Sequenza di inquadratura
			Fianco a fianco (Metà)
			Alto e basso
		25	Fianco a fianco (Metà)
			Alto e basso
		29,97/30	Sequenza di inquadratura
			Fianco a fianco (Metà)
			Alto e basso
		50	Fianco a fianco (Metà)
			Alto e basso
		59,94/60	Fianco a fianco (Metà)
			Alto e basso
1920 × 1080i	16 : 9	50	Fianco a fianco (Metà)
			Alto e basso
		59,94/60	Fianco a fianco (Metà)
1280 × 720p	4 : 3	23,98/24	Sequenza di inquadratura
			Fianco a fianco (Metà)
			Alto e basso
		25	Fianco a fianco (Metà)
			Alto e basso
		29,97/30	Sequenza di inquadratura
			Fianco a fianco (Metà)
			Alto e basso
		50	Sequenza di inquadratura
			Fianco a fianco (Metà)
			Alto e basso
		59,94/60	Sequenza di inquadratura
			Fianco a fianco (Metà)
			Alto e basso

DisplayPort 3D

Risoluzione segnale (punti)	Rapporto aspetto	Frequenza d'aggiornamento (Hz)	Formato 3D
1920 × 1080p	16 : 9	23,98/24	Sequenza di inquadratura
			Fianco a fianco (Metà)
			Alto e basso
		25	Fianco a fianco (Metà)
			Alto e basso
		29,97/30	Sequenza di inquadratura
			Fianco a fianco (Metà)
			Alto e basso
		50	Fianco a fianco (Metà)
			Alto e basso
59,94/60	Fianco a fianco (Metà)		
	Alto e basso		
1280 × 720p		23,98/24	Sequenza di inquadratura
			Fianco a fianco (Metà)
			Alto e basso
		25	Fianco a fianco (Metà)
			Alto e basso
		29,97/30	Sequenza di inquadratura
			Fianco a fianco (Metà)
			Alto e basso
		50	Sequenza di inquadratura
			Fianco a fianco (Metà)
			Alto e basso
		59,94/60	Sequenza di inquadratura
			Fianco a fianco (Metà)
			Alto e basso

*1 Risoluzione originale

*2 HDBaseT non supporta questo segnale.

- I segnali che eccedono la risoluzione del proiettore sono gestiti con Advanced AccuBlend.
- Con Advanced AccuBlend, la dimensione dei caratteri e le righe diritte potrebbero non essere uniformi e i colori potrebbero essere sfocati.
- Al momento della spedizione, il proiettore è impostato per segnali con risoluzioni e frequenze di visualizzazione standard, ma potrebbero essere necessarie regolazioni a seconda del tipo di computer.

8-3. Specifiche

Nome modello		PA1004UL-W/PA1004UL-B	PA804UL-W/PA804UL-B	
Metodo		Metodo di proiezione con otturatore a cristalli liquidi a tre colori primari		
Specifiche delle parti principali				
Pannello a cristalli liquidi	Dimensione	0,76" (con MLA) × 3 (rapporto aspetto: 16:10)		
	Pixel ^{(*)1}	2.304.000 (1.920 punti × 1.200 linee)		
	Obiettivi di proiezione	Fare riferimento alle specifiche dell'obiettivo opzionale (→ pagina 185)		
	Fonte luminosa	Diodo laser		
Dispositivo ottico		Integrator, Dichroic Mirror, XDP		
Uscita luce ^{(*)2} ^{(*)3}	RIF. MODO LUCE			
		NORMALE	9.000 lm	7.500 lm
		BOOST	10.000 lm	8.200 lm
Dimensioni schermo (distanza di proiezione)		Fare riferimento a "Distanza di proiezione e dimensioni schermo" (→ pagina 171)		
Riproducibilità colore		Elaborazione colore 10 bit (circa 1,07 miliardi di colori)		
Frequenza di scansione	Orizzontale	Analogico: 15 kHz, da 24 a 100 kHz (24 kHz o superiore per ingressi RGB), conforme agli standard VESA Digitale: 15 kHz, da 24 a 153 kHz, conforme agli standard VESA		
	Verticale	Analogico: 48 Hz, da 50 a 85 Hz, 100, 120 Hz conforme agli standard VESA Digitale: 24, 25, 30, 48 Hz, da 50 a 85 Hz, 100, 120 Hz conforme agli standard VESA		
Funzioni principali di regolazione		Zoom, messa a fuoco, spostamento obiettivo (fare riferimento alle specifiche dell'obiettivo opzionale → pagina 185), commutazione segnale in ingresso (HDMI1/HDMI2/DisplayPort/COMPUTER/HDBaseT), regolazione immagine automatica, ingrandimento immagine, regolazione posizione immagine, tacitazione (video e audio), alimentazione accesa/standby, display su schermo/selezione, ecc.		
Max. risoluzione display (orizzontale × verticale)		WUXGA analogico (1.920 × 1.200) con frequenza orologio Advanced AccuBlend Pixel: meno di 165 MHz Quad HD digitale (4.096 × 2.160) con frequenza orologio Advanced AccuBlend Pixel: meno di 600 MHz (HDBaseT: 300 MHz)		
Segnali in ingresso				
R,G,B,H,V	RGB: 0,7Vp-p/75 Ω			
	Y: 1,0Vp-p/75Ω (con sincronizzazione a polarità negativa)			
	Cb, Cr (Pb, Pr): 0,7Vp-p/75Ω			
	H/V Sync: 4,0Vp-p/TTL			
	Sync composita: 4,0Vp-p/TTL			
	Sync su G: 1,0Vp-p/75Ω (con sincronizzazione)			
Component	Y: 1,0Vp-p/75Ω (con sincronizzazione)			
	Cb, Cr (Pb, Pr): 0,7Vp-p/75Ω			
	DTV: 480i, 480p, 720p, 1080i, 1080p (60 Hz) 576i, 576p, 720p, 1080i (50 Hz)			
	DVD: segnale progressivo (50/60 Hz)			
Audio	0,5Vrms/22kΩ o superiore			

Nome modello		PA1004UL-W/PA1004UL-B	PA804UL-W/PA804UL-B
Connettori ingresso/uscita			
Computer/Component	Ingresso video	Mini D-Sub 15 pin × 1	
	Ingresso audio	Stereo mini jack × 1	
	Uscita audio	Stereo mini jack × 1 (comune per tutti i segnali)	
HDMI	Ingresso video	Connettore HDMI® tipo A × 2 RJ-450 × 1, compatibile con 100BASE-TX Deep Color (profondità colore): compatibile 8/10/12 bit Colorimetria: RGB, YCbCr444, YCbCr422, YCbCr420, REC2020, REC709, REC601 Supporta LipSync, HDCP ^(*) , 4K HDR e 3D	
	Ingresso audio	HDMI: Frequenza di campionamento – 32/44,1/48 kHz, Bit di campionamento – 16/20/24 bit	
HDBaseT/Ethernet	Ingresso video	Deep Color (profondità colore): supporto per 8/10/12 bit Colorimetria: supporto per RGB, YCbCr444, YCbCr422, YCbCr420, REC2020, REC709, REC601 Supporto per LipSync, HDCP ^(*) , 3D, HDR	
	Uscita video	RJ-45x1, 100BASE-TX Deep Color (profondità colore): supporto per 8/10/12 bit Colorimetria: supporto per RGB, YCbCr444, YCbCr422, REC709, REC601 Supporto per LipSync, HDCP ^(*) , 3D	
	Ingresso audio	Frequenza di campionamento: 32/44,1/48 kHz Bit di campionamento: 16/20/24 bit	
	Uscita audio	Frequenza di campionamento: 32/44,1/48 kHz Bit di campionamento: 16/20/24 bit	
DisplayPort	Ingresso video	DisplayPort × 1 Velocità dati: 5,4Gbps/2,7Gbps/1,62Gbps N. corsie: 1 corsia/2 corsie/4 corsie Profondità colore: 8 bit, 10 bit, 12 bit Colorimetria: RGB, YCbCr444, YCbCr422, REC709, REC601 Compatibile HDCP ^(*)	
	Ingresso audio	DisplayPort: Frequenza di campionamento – 32/44,1/48 kHz, Bit di campionamento – 16/20/24 bit	
Terminale controllo PC		D-Sub 9 pin × 1	
Porta USB		USB tipo A × 1	
Ethernet/porta LAN/HDBaseT		RJ-45 × 1, supporta 10BASE-T/100BASE-TX	
Terminale remoto		Stereo mini jack × 1	
3D SYNC Terminale in uscita		5 V/10 mA, uscita segnale sincronizzato per l'utilizzo del 3D	
Ambiente di utilizzo ^(*)		<p>Temperatura operativa: da 41 a 104 °F (da 5 a 40 °C)</p> <p>Umidità operativa: da 20 a 80% (senza condensa)</p> <p>Temperatura di conservazione: da 14 a 122 °F (da -10 a 50 °C)</p> <p>Umidità di conservazione: da 20 a 80% (senza condensa)</p> <p>Altitudine operativa: da 0 a 3.650 m/12.000 piedi (da 1.700 a 3.650 m/da 5.500 a 12.000 piedi: impostare [MODO VENTILATORE] su [ALTITUDINE ELEVATA])</p>	
Alimentazione		100-240 V CA, 50/60 Hz	

Nome modello			PA1004UL-W/PA1004UL-B	PA804UL-W/PA804UL-B
Consumo energetico	RIF. MODO LUCE	BOOST	845 W (100-130 V CA) 810 W (200-240 V CA)	675 W (100-130 V CA) 655 W (200-240 V CA)
		NORMALE	750 W (100-130 V CA) 725 W (200-240 V CA)	635 W (100-130 V CA) 615 W (200-240 V CA)
		ECO1	610 W (100-130 V CA) 590 W (200-240 V CA)	515 W (100-130 V CA) 505 W (200-240 V CA)
		ECO2	405 W (100-130 V CA) 395 W (200-240 V CA)	360 W (100-130 V CA) 350 W (200-240 V CA)
	ATTESA	Rete abilitata	0,8 W (100-130 V CA)/0,8 W (200-240 V CA)	
		Rete disabilitata	0,22 W (100-130 V CA)/0,28 W (200-240 V CA)	
Corrente di ingresso nominale			10,5 A (100-130 V CA) 4,6 A (200-240 V CA)	8,6 A (100-130 V CA) 3,8 A (200-240 V CA)
Specifiche del cavo di alimentazione			15 A o superiore	
Dimensioni esterne (L x A x P)			23,6" (larghezza) x 8,2" (altezza) x 19,3" (profondità)/ 599 (larghezza) x 208 (altezza) x 490 (profondità) mm (escluse le parti sporgenti)	
			23,6" (larghezza) x 8,5" (altezza) x 19,3" (profondità)/ 599 (larghezza) x 216 (altezza) x 490 (profondità) mm (incluse le parti sporgenti)	
Peso			53,8 lbs/24,4 kg (obiettivo escluso)	53,1 lbs/24,1 kg (obiettivo escluso)

*1 I pixel effettivi sono più del 99,99%.

*2 Questo è il valore di emissione luce (lumen) con il montaggio dell'unità obiettivo, NP41ZL, quando il modo [PRESELEZIONARE] è impostato su [ALTA LUMIN.]. I valori di emissione di luce verranno ridotti in base all'impostazione di [RIF. MODO LUCE]. Se viene selezionato qualsiasi altro modo come [PRESELEZIONARE], il valore di emissione luce potrebbe diminuire leggermente.

*3 Conformità a ISO21118-2012

*4 Se non si riesce a visualizzare il materiale tramite l'ingresso HDMI, ciò non significa necessariamente che il proiettore non funzioni correttamente. Con l'implementazione di HDCP, può succedere che certi contenuti siano protetti con HDCP e non possano essere visualizzati a causa della decisione/intenzione della comunità HDCP (Digital Content Protection, LLC).

Video: HDR, Deep Color, 8/10/12 bit, Lip Sync.

Audio: LPCM; fino a 2 canali, frequenza di campionamento 32/44,1/48 kHz; bit di campionamento 16/20/24 bit

HDMI: supporta HDCP 2.2/1.4

DisplayPort: supporta HDCP 1.3

HDBaseT: supporta HDCP 2.2/1.4

*5 "Modo ECOLOGICO forzato" viene impostato in base alla temperatura dell'ambiente operativo e all'impostazione [RIF. MODO LUCE], il proiettore entra in "Modo ECOLOGICO forzato". (→ pagina 43)

• Per ulteriori informazioni, visitare:

USA: <https://www.sharpeddisplays.us>

Europa: <https://www.sharpeddisplays.eu>

Globale: <https://www.sharp-nec-displays.com/global/>

Per informazioni riguardo gli accessori opzionali, visitare il nostro sito web o consultare la brochure.

Le specifiche sono soggette a modifiche senza preavviso.

Obiettivo opzionale (venduto separatamente)

NP11FL	Messa a fuoco manuale
	(Rapporto di proiezione 0,81 : 1, F2.3, f=13,2 mm)
NP12ZL	Spostamento obiettivo motorizzato, zoom manuale, messa a fuoco manuale
	(Rapporto di proiezione 1,16 - 1,52 : 1, F 2.20 -2.69, f=19,4 - 25,3 mm)
NP13ZL	Spostamento obiettivo motorizzato, zoom manuale, messa a fuoco manuale
	(Rapporto di proiezione 1,46 : 2,95, F1.70 - 2.37, f=24,4 - 48,6 mm)
NP14ZL	Spostamento obiettivo motorizzato, zoom manuale, messa a fuoco manuale
	(Rapporto di proiezione 2,90 : 4,68, F2.20 - 2.64, f=48,5 - 77,6 mm)
NP15ZL	Spostamento obiettivo motorizzato, zoom manuale, messa a fuoco manuale
	(Rapporto di proiezione 4,59 : 7,02, F2.20 -2.70, f=76,6 - 116,5 mm)
NP40ZL	Spostamento obiettivo motorizzato, zoom motorizzato, messa a fuoco motorizzata
	(Rapporto di proiezione 0,79 : 1,11, F2.0 - 2.5, f=13,3 - 18,6 mm)
NP41ZL	Spostamento obiettivo motorizzato, zoom motorizzato, messa a fuoco motorizzata
	(Rapporto di proiezione 1,30 : 3,02, F1.7 - 2.0, f=21,8 - 49,8 mm)
NP43ZL	Spostamento obiettivo motorizzato, zoom motorizzato, messa a fuoco motorizzata
	(Rapporto di proiezione 2,99 : 5,93, F2.2 - 2.6, f=49,7 - 99,8 mm)
NP44ML	Spostamento obiettivo motorizzato, messa a fuoco motorizzata
	(Rapporto di proiezione 0,32 : 1, F2.0, f=6,27 mm)

NOTA:

- Il rapporto di proiezione di cui sopra viene utilizzato per la proiezione su uno schermo da 100".
- Utilizzare NP11FL nella posizione iniziale. Se necessario, regolare finemente la posizione dell'immagine proiettata utilizzando la funzione di spostamento obiettivo.
- Fissare NP44ML al proiettore usando il kit di supporto venduto separatamente (NP02LK). Allentando le viti della staffa di supporto, è possibile la regolazione fine dello spostamento obiettivo.
- Rivolgersi al rivenditore per montare e regolare l'unità obiettivo e il kit di supporto

8-4. Dimensioni dell'involucro

Unità: mm (pollici)

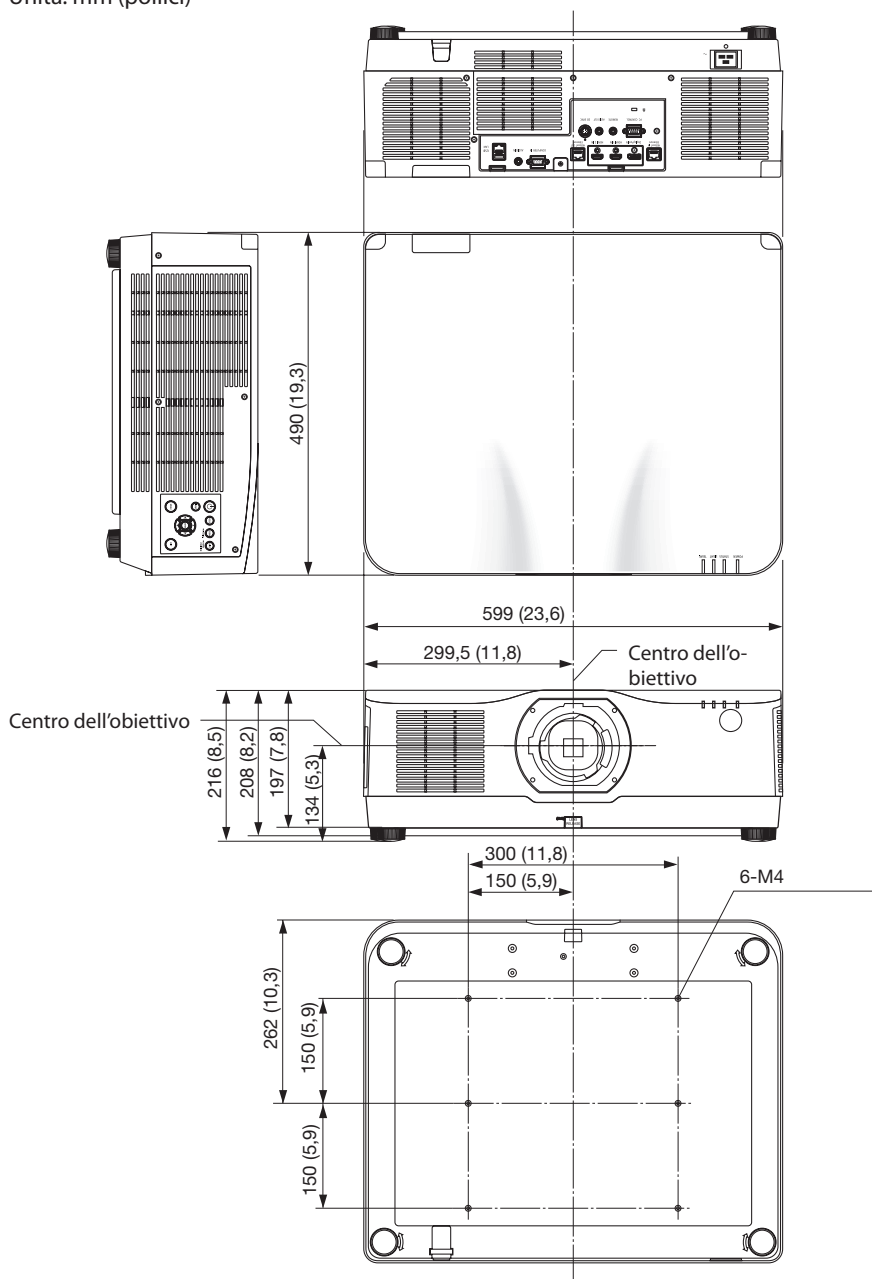

8-5. Assegnazione pin e nomi segnale dei principali connettori

Connettore COMPUTER IN/ingresso component (Mini D-Sub 15 pin)

Collegamento e livello segnale di ciascun pin

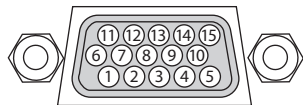

Livello segnale

Segnale video: 0,7Vp-p (analogo)

Segnale di sincronizzazione: livello TTL

N. pin	Segnale RGB (analogo)	Segnale YCbCr
1	Rosso	Cr
2	Verde o Sync su verde	Y
3	Blu	Cb
4	Massa	
5	Massa	
6	Massa rossa	Massa Cr
7	Massa verde	Massa Y
8	Massa blu	Massa Cb
9	Nessun collegamento	
10	Massa del segnale di sincronizzazione	
11	Nessun collegamento	
12	DATI bidirezionali (SDA)	
13	Sincronizzazione orizzontale o composita	
14	Sincronizzazione verticale	
15	Orologio dei dati	

Connettore HDMI 1 IN/HDMI 2 IN (Tipo A)

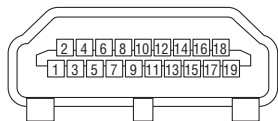

N. pin	Segnale
1	Dati TMDS 2+
2	Schermo dati TMDS 2
3	Dati TMDS 2-
4	Dati TMDS 1+
5	Schermo dati TMDS 1
6	Dati TMDS 1-
7	Dati TMDS 0+
8	Schermo dati TMDS 0
9	Dati TMDS 0-
10	Orologio TMDS +
11	Schermo orologio TMDS
12	Orologio TMDS -
13	CEC
14	Disconnessione
15	SCL
16	SDA
17	Messa a terra DDC/CEC
18	Alimentazione +5 V
19	Rilevamento hot plug

Connettore DisplayPort IN

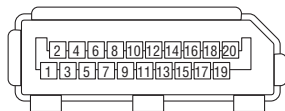

N. pin	Segnale
1	Corsia di collegamento principale 3-
2	Messa a terra 3
3	Corsia di collegamento principale 3+
4	Corsia di collegamento principale 2-
5	Messa a terra 2
6	Corsia di collegamento principale 2+
7	Corsia di collegamento principale 1-
8	Messa a terra 1
9	Corsia di collegamento principale 1+
10	Corsia di collegamento principale 0-
11	Messa a terra 0
12	Corsia di collegamento principale 0+
13	Configurazione 1
14	Configurazione 2
15	Canale supplementare +
16	Messa a terra 4
17	Canale supplementare -
18	Rilevamento hot plug
19	Ritorno
20	Alimentazione +3,3 V

Porta HDBaseT IN/Ethernet (RJ-45)

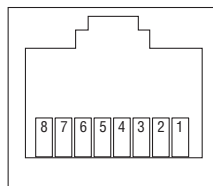

N. pin	Segnale
1	TxD+/HDBT0+
2	TxD-/HDBT0-
3	RxD+/HDBT1+
4	Disconnessione/HDBT2+
5	Disconnessione/HDBT2-
6	RxD-/HDBT1-
7	Disconnessione/HDBT3+
8	Disconnessione/HDBT3-

Porta USB (Tipo A)

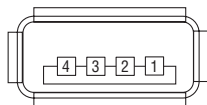

N. pin	Segnale
1	V _{BUS}
2	D-
3	D+
4	Messa a terra

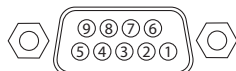
Porta PC CONTROL (D-Sub 9 pin)

N. pin	Segnale
1	Non utilizzato
2	RxD dati di ricezione
3	TxD dati di trasmissione
4	Non utilizzato
5	Messa a terra
6	Non utilizzato
7	RTS richiesta di trasmissione
8	CTS trasmissione ammessa
9	Non utilizzato

8-6. Modifica del logo sfondo immagini (Virtual Remote Tool)

Questa sezione aiuta a eseguire operazioni come l'accensione o lo spegnimento del proiettore e la selezione del segnale tramite una connessione LAN. Si utilizza anche per inviare un'immagine al proiettore e registrarla come dati logo del proiettore. Dopo aver registrato il logo, è possibile bloccarlo per impedirne la modifica.

Funzioni di controllo

Accensione/spegnimento, selezione segnale, fermo immagine, muto immagine, muto audio, trasferimento logo al proiettore e azionamento tramite telecomando sul PC.

Schermata Virtual Remote



Finestra telecomando

Utilizzare questo tasto per modificare il logo di sfondo immagini.



Barra degli strumenti

Per informazioni su come ottenere Virtual Remote Tool, visitare il nostro sito web e scaricarlo: <https://www.sharp-nec-displays.com/dl/en/index.html>

NOTA:

- La finestra telecomando non è disponibile per la modifica del logo di sfondo immagini. Vedere il menu AIUTO di Virtual Remote Tool per informazioni su come visualizzare la barra degli strumenti.
- I dati logo (grafici) che possono essere inviati al proiettore con Virtual Remote Tool hanno le seguenti restrizioni: (Solo tramite collegamento seriale o LAN)
 - * Dimensione del file: entro 256 KB
 - * Dimensione dell'immagine: entro la risoluzione del proiettore
 - * Formato del file: PNG (colore pieno)
- I dati logo (immagine) inviati tramite Virtual Remote Tool vengono visualizzati al centro con la parte circostante in nero.
- Per reimpostare il "logo NEC" come logo di sfondo immagini predefinito, è necessario registrarlo come logo di sfondo immagini utilizzando il file di immagine (\\Logo\necpj_bbwux.png) incluso nel CD-ROM del proiettore NEC in dotazione.

8-7. Risoluzione dei problemi





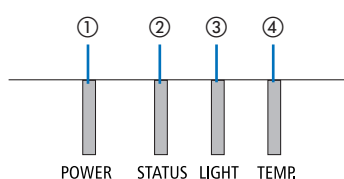



























Questa sezione aiuta a risolvere eventuali problemi che potrebbero sorgere durante l'impostazione o l'utilizzo del proiettore.



























Caratteristica di ciascun indicatore



- ① Indicatore POWER
- ② Indicatore STATUS
- ③ Indicatore LIGHT
- ④ Indicatore TEMP.

Messaggio di indicazione (Messaggio di stato)

POWER	STATUS	LIGHT	TEMP.	Stato del proiettore
 Spento	 Spento	 Spento	 Spento	L'alimentazione è spenta
 Arancione (Lampeggia*1)	 Spento	 Spento	 Spento	Nello stato di attesa ([RISPARMIO ENERGIA] è [ACCE- SO] e la rete è pronta.
 Arancione (Lampeggia*2)	 Spento	 Spento	 Spento	Nello stato di attesa ([RISPARMIO ENERGIA] è [ACCE- SO] e la rete non è disponibile.
 Arancione (Luce)	 Spento	 Spento	 Spento	Nello stato di attesa ([RISPARMIO ENERGIA] è [ACCE- SO] e la rete è disponibile)
 Arancione (Lampeggia*3)	 Spento	 Spento	 Spento	Tempo di [ACCESO] mentre [TIMER PROGRAMMA] è attivato. (Nello stato di attesa)
 Verde (Luce)	 Spento	 Spento	 Spento	Nello stato di sospensione
 Verde (Lampeggia*3)	 Spento	 Spento	 Spento	Tempo di [ACCESO] mentre [TIMER PROGRAMMA] è attivato. (Nello stato di sospensione)
 Blu (Luce)	 Spento	 Verde (Luce)	 Spento	Stato alimentato ([RIF. MODO LUCE] è [NORMALE])

POWER	STATUS	LIGHT	TEMP.	Stato del proiettore
 Blu (Luce)	 Spento	 Verde (Lampeggia* ³)	 Spento	Stato alimentato ([RIF. MODO LUCE] è [ECO1] o [ECO2])
 Blu (Luce)	 Spento	 Verde e arancione (Lampeggia* ⁴)	 Spento	Stato alimentato ([RIF. MODO LUCE] è [BOOST])
Lo stato varia	 Arancione (Lampeggia* ⁵)	Lo stato varia	 Spento	Richiesta di attuazione [TARATURA OBIETTIVO].
 Blu (Luce)	 Verde (Lampeggia* ⁵)	 Lo stato varia	 Spento	Esecuzione della taratura obiettivo
 Blu (Luce)	 Lo stato varia	 Spento	 Spento	La funzione otturatore si sta attivando
 Blu (Lampeggia* ³)	 Spento	 Lo stato varia	 Spento	[AUTO SPEGNIMENTO] è attivato, tempo di [SPENTO] mentre il [TIMER PROGRAMMA] è attivato (stato alimentato)
 Blu (Lampeggia* ⁵)	 Spento	 Spento	 Spento	Preparazione per alimentazione [ACCESO]

*1 Ripetizione della luce accesa per 1,5 secondi/spenta per 1,5 secondi

*2 Ripetizione della luce accesa per 1,5 secondi/spenta per 7,5 secondi













*3 Ripetizione della luce accesa per 2,5 secondi/spenta per 0,5 secondi

*4 Si illumina in verde per 2,5 secondi/accesa in arancione per 0,5 secondi più volte

*5 Ripetizione della luce accesa per 0,5 secondi/spenta per 0,5 secondi/accesa per 0,5 secondi/spenta per 2,5 secondi

*6 Ripetizione della luce accesa per 0,5 secondi/spenta per 0,5 secondi

Messaggio di indicazione (Messaggio di errore)

POWER	STATUS	LIGHT	TEMP.	Stato del proiettore	Procedura
 Blu (Luce)	 Arancione (Luce)	Lo stato varia	 Spento	Un tasto è stato premuto mentre [BLOCCO PANN. CONTR.] è attivato. I numeri ID del proiettore e del telecomando non corrispondono.	Il [BLOCCO PANN. CONTR.] è attivato. L'impostazione deve essere cancellata per usare il proiettore. (→ pagina 137) Controllare [ID DI CONTROLLO] (→ pagina 138)
 Blu (Luce)	 Spento	 Arancione (Luce)	 Arancione (Luce)	Problema di temperatura (nel modo ECOLOGICO forzato)	La temperatura ambiente è alta. Abbassare la temperatura ambiente.
 Rosso (Lampeggia*7)	 Spento	 Spento	 Spento	Problema di temperatura	La temperatura ambiente è al di fuori della temperatura operativa. Controllare se ci sono ostruzioni vicino alla bocchetta di scarico.
 Rosso (Luce)	Lo stato varia	Lo stato varia	 Spento	Errore che richiede il supporto dell'assistenza	Rivolgersi al proprio rivenditore o al personale di assistenza. Assicurarsi di controllare e informare riguardo allo stato dell'indicatore per chiedere la riparazione.

*7 Ripetizione della luce accesa per 0,5 secondi/spenta per 0,5 secondi

Quando la protezione termica è attivata:

Quando la temperatura all'interno del proiettore diventa troppo alta o troppo bassa, l'indicatore POWER inizia a lampeggiare in rosso in un ciclo breve. Se questo accade, la protezione termica si attiva e il proiettore potrebbe spegnersi.

In questo caso, si consiglia di prendere le misure riportate di seguito:

- Estrarre la spina di alimentazione dalla presa a muro.
- Posizionare il proiettore in un luogo fresco se si trovava in un luogo con alta temperatura ambiente.
- Pulire la bocchetta di scarico se si è accumulata della polvere.
- Lasciare a riposo il proiettore per circa un'ora fino a quando la temperatura interna non si abbassa.

Problemi comuni e soluzioni

(→ “Messaggio di indicazione” a pagina 191.)

Problema	Controllare queste voci
Non si accende o non si spegne	<ul style="list-style-type: none"> • Controllare che il cavo di alimentazione sia collegato e che il tasto di alimentazione sull'involucro del proiettore o sul telecomando sia acceso. (→ pagine 17, 20) • Controllare se il proiettore ha un errore di temperatura. Se la temperatura interna del proiettore è troppo calda o fredda, la protezione ha disabilitato l'accensione del proiettore. Attendere un momento e provare ad accendere nuovamente il proiettore. • Impostare [MODO VENTILATORE] su [ALTITUDINE ELEVATA] quando il proiettore viene utilizzato ad altitudini pari o superiori a circa 5.500 piedi/1.700 metri. Se il proiettore viene utilizzato ad altitudini pari o superiori a circa 5.500 piedi/1.700 metri senza impostare [ALTITUDINE ELEVATA], il proiettore potrebbe surriscaldarsi e quindi spegnersi. In questo caso, attendere un paio di minuti, quindi accendere il proiettore. (→ pagina 127) Se si accende il proiettore immediatamente dopo lo spegnimento del modulo luce, i ventilatori girano senza visualizzare un'immagine per un certo tempo, quindi il proiettore visualizza l'immagine. Attendere un momento. • Nel caso in cui risulti difficile pensare che il problema non sia causato dalle suddette condizioni, scollegare il cavo di alimentazione dalla presa di corrente. Quindi attendere almeno 5 minuti prima di ricollegarlo. (→ pagina 37)
Si spegne	<ul style="list-style-type: none"> • Assicurarsi che [AUTO SPEGNIMENTO], [SPEGNIM. AUTOM. ATT.] o [TIMER PROGRAMMA] sia disattivato. (→ pagina 133, 154)
Nessuna immagine	<ul style="list-style-type: none"> • Controllare che sia selezionato l'ingresso appropriato. (→ pagina 23) Se non c'è ancora alcuna immagine, premere nuovamente il tasto INPUT o uno dei tasti di ingresso. • Assicurarsi che i cavi siano collegati correttamente. • Utilizzare i menu per regolare la luminosità e il contrasto. (→ pagina 100) • [ALIMENT. OTTURATORE] nel menu su schermo è impostato su [CHIUSO]? • Ripristinare le impostazioni o le regolazioni ai livelli predefiniti di fabbrica utilizzando la funzione [AZZERA] nel menu. (→ pagina 155) • Immettere la parola chiave registrata se la funzione sicurezza è abilitata. (→ pagina 50) • Se l'ingresso HDMI o il segnale DisplayPort non possono essere visualizzati, provare una delle procedure seguenti. <ul style="list-style-type: none"> - Reinstallare il driver per la scheda grafica integrata nel computer, oppure utilizzare il driver aggiornato. <p>Per reinstallare o aggiornare il driver, fare riferimento alla guida utente del computer o della scheda grafica, oppure contattare il centro di assistenza del produttore del computer. Installare il driver o il sistema operativo aggiornati sotto la propria responsabilità. Non saremo responsabili di eventuali problemi ed errori causati da questa installazione.</p> • Il segnale potrebbe non essere supportato a seconda del dispositivo di trasmissione HDBaseT. Inoltre, l'interfaccia RS232C potrebbe non essere supportata. • Assicurarsi di collegare il proiettore e il PC portatile mentre il proiettore si trova nel modo di attesa e prima di accendere l'alimentazione del PC portatile. Nella maggior parte dei casi, il segnale d'uscita proveniente dal PC portatile non si attiva se questo non è collegato al proiettore prima dell'accensione dell'alimentazione. * Se lo schermo dovesse diventare vuoto durante l'uso del telecomando, ciò potrebbe essere dovuto alla funzione salvaschermo del computer o al software di gestione dell'alimentazione. • Vedere anche la pagina 196.

Problema	Controllare queste voci
L'immagine diventa improvvisamente scura	<ul style="list-style-type: none"> Controllare se il proiettore è in modo ECOLOGICO forzato a causa di una temperatura ambiente troppo alta. In tal caso, abbassare la temperatura interna del proiettore selezionando [ALTO] per [MODULO VENTILATORE]. (→ pagina 127)
Il tono o la tonalità del colore sono insoliti	<ul style="list-style-type: none"> Verificare se è stato selezionato un colore appropriato in [COLORE PARETE]. Se non è così, selezionare un'opzione appropriata. (→ pagina 127) Regolare [TONALITÀ] in [REGOLAZIONE IMMAGINE]. (→ pagina 100)
L'immagine non è allineata rispetto allo schermo	<ul style="list-style-type: none"> Cambiare la posizione del proiettore per migliorare il suo angolo rispetto allo schermo. (→ pagina 26) Eseguire [CORREZIONE GEOMETRICA] se il trapezio è distorto. (→ pagina 45)
L'immagine è sfocata	<ul style="list-style-type: none"> Regolare la messa a fuoco. (→ pagina 29) Cambiare la posizione del proiettore per migliorare il suo angolo rispetto allo schermo. (→ pagina 26) Assicurarsi che la distanza fra il proiettore e lo schermo sia compresa nel campo di regolazione dell'obiettivo. (→ pagina 171) L'obiettivo è stato spostato tanto da superare il campo garantito? (→ pagina 175) Si può formare della condensa sull'obiettivo se il proiettore freddo viene portato in un luogo riscaldato e quindi viene acceso. In tal caso, lasciare riposare il proiettore fino a che non vi è più condensa sull'obiettivo.
Appare uno sfarfallio sullo schermo	<ul style="list-style-type: none"> Impostare [MODULO VENTILATORE] su un modo diverso da [ALTITUDINE ELEVATA] quando il proiettore viene utilizzato ad altitudini pari o inferiori a circa 5.550 piedi/1.700 metri. L'uso del proiettore ad altitudini inferiori a circa 5.500 piedi/1.700 metri con l'impostazione [ALTITUDINE ELEVATA] può provocare il raffreddamento eccessivo del modulo luce, causando sfarfallio delle immagini. Commutare [MODULO VENTILATORE] a [AUTO]. (→ pagina 127)
L'immagine scorre verticalmente, orizzontalmente o in entrambe le direzioni	<ul style="list-style-type: none"> Verificare la risoluzione e la frequenza del computer. Assicurarsi che la risoluzione che si cerca di visualizzare sia supportata dal proiettore. (→ pagina 177) Regolare manualmente l'immagine del computer con Orizzontale/Verticale in [OPZIONI IMMAGINE]. (→ pagina 102)
Il telecomando non funziona	<ul style="list-style-type: none"> Installare nuove batterie. (→ pagina 13) Assicurarsi che non vi siano ostacoli tra l'utente e il proiettore. Posizionarsi a una distanza non superiore a 20 m/787 pollici dal proiettore. (→ pagina 14)
L'indicatore è illuminato o lampeggia	<ul style="list-style-type: none"> Vedere il messaggio di indicazione. (→ pagina 191)
Interferenze tra i colori nel modo RGB	<ul style="list-style-type: none"> Regolare l'immagine del computer manualmente tramite [OROLOGIO]/[FASE] in [OPZIONI IMMAGINE] nel menu. (→ pagina 101)

Per ulteriori informazioni, rivolgersi al proprio rivenditore.

Se non è presente alcuna immagine o se l'immagine non è visualizzata correttamente.

Processo di accensione per il proiettore e il PC.

Assicurarsi di collegare il proiettore e il PC portatile mentre il proiettore si trova nel modo di attesa e prima di accendere l'alimentazione del PC portatile.

Nella maggior parte dei casi, il segnale d'uscita proveniente dal PC portatile non si attiva se questo non è collegato al proiettore prima dell'accensione dell'alimentazione.

NOTA:

- È possibile controllare la frequenza orizzontale del segnale corrente nel menu del proiettore alla voce Informazioni. Se appare "0kHz", significa che non vi sono segnali emessi dal computer. (→ pagina 156 o andare al passaggio successivo)
-

Abilitazione del display esterno del computer.

La visualizzazione di un'immagine sullo schermo del PC portatile non significa necessariamente che venga emesso un segnale al proiettore. Quando si utilizza un PC portatile compatibile, una combinazione di tasti funzione consente di abilitare/disabilitare il display esterno. In genere, la combinazione del tasto "Fn" insieme a uno dei 12 tasti funzione consente di attivare o disattivare il display esterno. Per esempio, i computer portatili NEC utilizzano la combinazione di tasti Fn + F3, mentre i portatili Dell utilizzano Fn + F8 per attivare/disattivare le selezioni del display esterno.

Segnale non standard emesso dal computer

Se il segnale emesso dal PC portatile non è conforme agli standard industriali, l'immagine proiettata potrebbe non essere visualizzata correttamente. In tal caso, disattivare lo schermo LCD del PC portatile quando è in uso il display del proiettore. Ciascun PC portatile disattiva/riattiva gli schermi LCD locali in modo diverso come descritto al passaggio precedente. Per informazioni dettagliate, fare riferimento alla documentazione del computer.

L'immagine è visualizzata in modo errato quando si utilizza un Mac

Quando si utilizza un Mac con il proiettore, impostare l'interruttore DIP dell'adattatore Mac (non in dotazione con il proiettore) in base alla risoluzione. Al termine dell'impostazione, riavviare il Mac per rendere attive le modifiche.

Per impostare modi di visualizzazione diversi da quelli supportati dal Mac e dal proiettore, modificando l'interruttore DIP su un adattatore Mac l'immagine potrebbe rimbalzare leggermente o non essere visualizzata. In tal caso, impostare l'interruttore DIP sul modo fisso a 13", quindi riavviare il Mac. Dopodiché, ripristinare gli interruttori DIP a un modo visualizzabile, quindi riavviare nuovamente il Mac.

NOTA:

- Per un MacBook che non dispone di un connettore mini D-Sub a 15 pin, è necessario un cavo adattatore video prodotto da Apple Computer.
-

Mirroring su un MacBook

Quando si utilizza il proiettore con un MacBook, l'uscita non può essere impostata su 1.920 × 1.200 a meno che il "mirroring" non sia disattivato sul MacBook. Per informazioni sul mirroring, fare riferimento al manuale dell'utente in dotazione con il computer Mac.

Le cartelle e le icone sono nascoste sullo schermo del Mac

Le cartelle e le icone potrebbero non essere visualizzate sullo schermo. In tal caso, selezionare [Vista] → [Organizza] dal menu Apple e organizzare le icone.

8-8. Codici controllo PC e collegamento del cavo

Codici controllo PC

Funzione	Dati codice							
ACCENSIONE	02H	00H	00H	00H	00H	02H		
SPEGNIMENTO	02H	01H	00H	00H	00H	03H		
SELEZIONE INGRESSO HDMI1	02H	03H	00H	00H	02H	01H	A1H	A9H
SELEZIONE INGRESSO HDMI2	02H	03H	00H	00H	02H	01H	A2H	AAH
SELEZIONE INGRESSO DisplayPort	02H	03H	00H	00H	02H	01H	A6H	AEH
SELEZIONE INGRESSO COMPUTER	02H	03H	00H	00H	02H	01H	01H	09H
SELEZIONE INGRESSO HDBaseT	02H	03H	00H	00H	02H	01H	BFH	C7H
MUTO IMMAGINE ACCESO	02H	10H	00H	00H	00H	12H		
MUTO IMMAGINE SPENTO	02H	11H	00H	00H	00H	13H		
MUTO SUONO ACCESO	02H	12H	00H	00H	00H	14H		
MUTO SUONO SPENTO	02H	13H	00H	00H	00H	15H		

NOTA:

- Rivolgersi al rivenditore locale per un elenco completo dei codici di controllo PC, se necessario.

Collegamento del cavo

Protocollo di comunicazione

Velocità in baud	115200/38400/19200/9600/4800 bps
Lunghezza dati	8 bit
Parità	Nessuna parità
Bit di stop	1 bit
Attivazione/disattivazione X	Nessuno
Procedura di comunicazione	Duplex pieno

NOTA:

- A seconda dell'apparecchiatura, potrebbe essere consigliabile utilizzare una velocità in baud inferiore per i cavi lunghi.

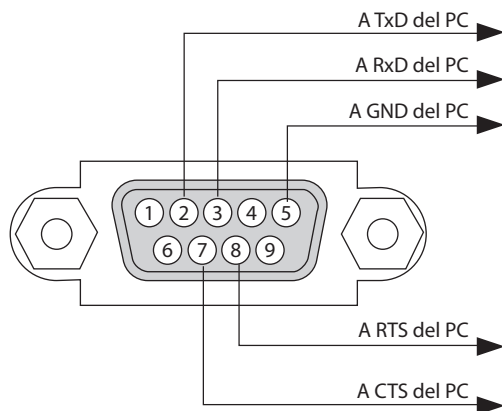
Terminale controllo PC (D-Sub 9P)**NOTA:**

- I pin 1, 4, 6 e 9 non vengono utilizzati.
- I jumper "Richiesta trasmissione" e "Pronto per la trasmissione" sono collegati a entrambe le estremità del cavo per semplificare il collegamento del cavo.
- Per i cavi lunghi si consiglia di impostare la velocità di comunicazione su 9600 bps nei menu del proiettore.

8-9. Informazioni sul comando controllo ASCII

Questo dispositivo supporta il comando controllo ASCII comune per controllare il proiettore e il monitor.

Visitare il nostro sito web per informazioni dettagliate sul comando.

https://www.sharp-nec-displays.com/dl/en/pj_manual/lineup.html

Metodo di connessione con un dispositivo esterno

Esistono due metodi per collegare il proiettore con un dispositivo esterno, per esempio un computer.

1. Collegamento attraverso la porta seriale.

Collega il proiettore a un computer tramite un cavo seriale (un cavo incrociato).

2. Connessione tramite la rete (LAN/HDBaseT)

Collega il proiettore a un computer tramite un cavo LAN.

Per quanto riguarda il tipo di cavo LAN, rivolgersi all'amministratore di rete.

Interfaccia di collegamento

1. Collegamento attraverso la porta seriale.

Protocollo di comunicazione

Voce	Informazioni
Velocità in baud	115200/38400/19200/9600/4800 bps
Lunghezza dati	8 bit
Bit di parità	Nessuna parità
Bit di stop	1 bit
Controllo flusso	Nessuno
Procedura di comunicazione	Duplex pieno

2. Collegamento tramite rete

Protocollo di comunicazione (connessione tramite LAN)

Voce	Informazioni
Velocità di comunicazione	Impostata automaticamente (10/100 Mbps)
Standard supportati	IEEE802.3 (10BASE-T)
	IEEE802.3u (100BASE-TX, Auto-negoziante)

Utilizzare la porta TCP numero 7142 per la trasmissione e la ricezione dei comandi.

Protocollo di comunicazione (collegamento tramite HDBaseT)

Voce	Informazioni
Velocità di comunicazione	100 Mbps
Standard supportati	IEEE802.3u (100BASE-TX, Auto-negoziante)

Utilizzare la porta TCP numero 7142 per la trasmissione e la ricezione dei comandi.

Parametri per questo dispositivo**Comando ingresso**

Terminale in entrata	Risposta	Parametro
HDMI1	hdmi1	hdmi1 o hdmi
HDMI2	hdmi2	hdmi2
DisplayPort	displayport	displayport o displayport1
COMPUTER	computer	Uno tra computer, computer1, vga, vga1, rgb e rgb1
HDBaseT	hdbaset	hdbaset o hdbaset1

Comando di stato

Risposta	Stato di errore
error:temp	Errore temperatura
error:fan	Problemi ventilatore
error:light	Problemi fonte luminosa
error:system	Problemi del sistema

8-10. Elenco di Art-Net parametri DMX

Funzione	Comportamento	Parametro	Nota
ALIMENTAZIONE	SPENTO	0 – 63	
	Nessun funzionamento	64 – 191	
	ACCESO	192 – 255	
INGRESSO	Nessun funzionamento	0 – 7	
	HDMI1	8 – 15	
	Nessun funzionamento	16 – 23	
	HDMI2	24 – 31	
	Nessun funzionamento	32 – 39	
	DisplayPort	40 – 47	
	Nessun funzionamento	48 – 55	
	COMPUTER	56 – 63	
	Nessun funzionamento	64 – 71	
	HDBaseT	72 – 79	
VUOTO	Nessun funzionamento	80 – 255	
	SPENTO	0 – 63	
	Nessun funzionamento	64 – 191	
OTTURATORE	ACCESO	192 – 255	
	APERTO	0 – 63	
	Nessun funzionamento	64 – 191	
CONGELA	CHIUSO	192 – 255	
	SPENTO	0 – 63	
	Nessun funzionamento	64 – 191	
REGOLARE LUCE	ACCESO	192 – 255	
	Nessun funzionamento	0 – 49	
	Valore regolato	50 – 100	
SPOSTAM. OBIETTIVO(O)	Nessun funzionamento	101 – 255	
	Regolare sinistra	0 – 63	
	Arresto	64 – 191	
SPOSTAM. OBIETTIVO(V)	Regolare destra	192 – 255	
	Regolare in basso	0 – 63	
	Arresto	64 – 191	
FUOCO	Regolare in alto	192 – 255	
	Regolare (-)	0 – 63	
	Arresto	64 – 191	
	Regolare (+)	192 – 255	

Funzione	Comportamento	Parametro	Nota
ZOOM	Regolare (-)	0 – 63	
	Arresto	64 – 191	
	Regolare (+)	192 – 255	
TRAPEZIO(O)	Nessun funzionamento		Regolare +/- con 128 come centro (regolazione valore 0 valore regolato).
	Valore regolato		
	Nessun funzionamento		
TRAPEZIO(V)	Nessun funzionamento		Regolare +/- con 128 come centro (valore di regolazione 0).
	Valore regolato		
	Nessun funzionamento		
BLOCCAGGIO	Inoperabile	0 – 127	Disabilita la funzione Art-Net.
	Operabile	128 – 255	Abilita la funzione Art-Net.

8-11. Elenco di controllo per la risoluzione dei problemi

Prima di rivolgersi al proprio rivenditore o al personale di assistenza, controllare il seguente elenco per accertarsi che siano necessarie riparazioni, facendo anche riferimento alla sezione "Risoluzione dei problemi" nel manuale dell'utente. L'elenco di controllo riportato di seguito contribuisce a risolvere i problemi in modo più efficace.

* Stampare questa pagina e la prossima come riferimento.

Frequenza del problema:

sempre a volte (Quanto spesso? _____) altro (_____)

Alimentazione

- Nessuna alimentazione (l'indicatore POWER non si illumina in blu). Vedere anche "Indicatore di stato (STATUS)".
 - La spina del cavo di alimentazione è completamente inserita nella presa a muro.
 - Assenza di alimentazione anche quando si tiene premuto il tasto POWER.
- Spegnimento durante il funzionamento.
 - La spina del cavo di alimentazione è completamente inserita nella presa a muro.
 - [SPEGNIM. AUTOM. ATT.] è disattivato (solo modelli con la funzione [SPEGNIM. AUTOM. ATT.]).
 - [AUTO SPEGNIMENTO] è spento (solo modelli con la funzione [AUTO SPEGNIMENTO]).

Video e audio

- Nessuna immagine è visualizzata dal PC o dall'apparecchiatura video al proiettore.
 - Ancora nessuna immagine visualizzata anche se si collega prima il proiettore al PC e quindi si avvia il PC.
 - Abilitazione dell'uscita del segnale del PC portatile al proiettore.
 - Una combinazione di tasti funzione abilita/disabilita il display esterno. In genere, la combinazione del tasto "Fn" insieme a uno dei 12 tasti funzione consente di attivare/disattivare il display esterno.
 - Nessuna immagine (sfondo immagini blu o nero, nessuna visualizzazione).
 - Ancora nessuna immagine visualizzata anche se si esegue [AZZERA] nel menu del proiettore.
 - La spina del cavo dei segnali è completamente inserita nel terminale di ingresso
 - Sullo schermo viene visualizzato un messaggio. (_____)
 - La fonte collegata al proiettore è attiva e disponibile.
 - Ancora nessuna immagine visualizzata anche se si regolano la luminosità e/o il contrasto.
 - La risoluzione e la frequenza della fonte di ingresso sono supportate dal proiettore.
- L'immagine è troppo scura.
 - Rimane invariata anche se si regolano la luminosità e/o il contrasto.
- L'immagine è distorta.
 - L'immagine appare trapezoidale (invariata anche dopo avere eseguito la regolazione [TRAPEZIO]).
- Parti dell'immagine vengono perse.
 - Ancora nessuna modifica anche se si esegue [AZZERA] nel menu del proiettore.
- L'immagine è spostata in direzione verticale o orizzontale.
 - Le posizioni orizzontale e verticale sono regolate correttamente su un segnale del computer.
 - La risoluzione e la frequenza della fonte di ingresso sono supportate dal proiettore.
 - Alcuni pixel vengono perduti.
- L'immagine sfarfalla.
 - Ancora nessuna modifica anche se si esegue [AZZERA] nel menu del proiettore.
 - Sfarfallio dell'immagine o deviazione dei colori sul segnale del computer.
 - Ancora nessuna modifica nonostante si commuti [MODO VENTILATORE] da [ALTITUDINE ELEVATA] a [AUTO].
- L'immagine è sfocata o fuori fuoco.
 - Ancora nessuna modifica anche dopo avere controllato la risoluzione del segnale sul PC e averla modificata alla risoluzione originale del proiettore.
 - Ancora nessuna modifica anche dopo aver regolato la messa a fuoco.
- Nessun suono.
 - Il cavo audio è collegato correttamente all'ingresso audio del proiettore.
 - Ancora nessuna modifica anche dopo aver regolato il livello del volume.
 - AUDIO OUT è collegato all'apparecchiatura audio (solo modelli con terminale AUDIO OUT).

Altro

- Il telecomando non funziona.
 - Nessun ostacolo tra il sensore del proiettore e il telecomando.
 - Il proiettore è posizionato vicino a una luce fluorescente che può disturbare i telecomandi a infrarossi.
 - Le batterie sono nuove e non sono installate invertite.
- I tasti sull'involucro del proiettore non funzionano (solo per i modelli con la funzione [BLOCCO PANN. CONTR.])
 - [BLOCCO PANN. CONTR.] non è acceso oppure è disabilitato nel menu.
 - Ancora nessuna modifica anche quando si tiene premuto il tasto EXIT per più di 10 secondi.

Descrivere il problema in dettaglio nello spazio sottostante.

Informazioni sull'applicazione e l'ambiente in cui è utilizzato il proiettore

Proiettore

Numero modello:

N. di serie:

Data d'acquisto:

Ora di funzionamento del modulo luce (ore):

RIF. MODO LUCE: BOOST NORMALE
 ECO1 ECO2

Informazioni sul segnale in ingresso:

Frequenza sincronizzazione orizzontale [] kHz

Frequenza sincronizzazione verticale [] Hz

Polarità sincronizzazione H (+) (-)

V (+) (-)

Tipo sincronizzazione Separata Composita
 Sync su verde

Messaggio di indicazione:

POWER Lampeggia in Blu Verde Arancione Rosso
[] cicli

Si accende in Blu Verde Arancione Rosso

STATUS Lampeggia in Blu Verde Arancione Rosso
[] cicli

Si accende in Blu Verde Arancione Rosso

LIGHT Lampeggia in Blu Verde Arancione Rosso
[] cicli

Si accende in Blu Verde Arancione Rosso

TEMP. Lampeggia in Blu Verde Arancione Rosso
[] cicli

Si accende in Blu Verde Arancione Rosso

Numero modello telecomando:

Cavo segnale

Cavo standard NEC o di altro produttore?

Numero modello: Lunghezza: pollici/m

Amplificatore distribuzione

Numero modello:

Commutatore

Numero modello:

Adattatore

Numero modello:

Ambiente di installazione

Dimensioni schermo: pollici

Tipo schermo: Bianco matte Beads Polarizzato
 Grandangolo Alto contrasto

Distanza di proiezione: piedi/pollici/m

Posizionamento: Installazione a soffitto Scrivania

Collegamento presa di alimentazione:

- Collegato direttamente alla presa a muro
- Collegato a una prolunga del cavo di alimentazione o altro (numero di apparecchiature collegate _____)
- Collegato a una bobina del cavo di alimentazione o altro (numero di apparecchiature collegate _____)

Computer

Produttore:

Numero modello:

PC portatile /Scrivania

Risoluzione originale:

Frequenza di aggiornamento:

Adattatore video:

Altro:

Apparecchiatura video

Videoregistratore, lettore DVD, videocamera, videogioco o altro

Produttore:

Numero modello:

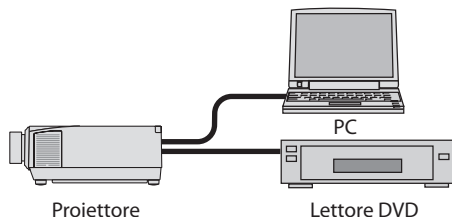

8-12. REGISTRATE IL VOSTRO PROIETTORE! (per i residenti di Stati Uniti, Canada e Messico)

Prendetevi il tempo di registrare il vostro nuovo proiettore. Questo attiverà la garanzia limitata sui pezzi e sul lavoro nonché il programma di manutenzione InstaCare.

Visitate il nostro sito web all'indirizzo <https://www.sharpnecdisplays.us>, fate clic su centro di supporto/registra il prodotto e inviate il vostro modulo compilato online.

Una volta ricevuto, invieremo una lettera di conferma con tutti i dettagli di cui avrete bisogno per usufruire di tutti i vantaggi di una garanzia rapida e affidabile nonché dei programmi di manutenzione forniti dal leader del settore, Sharp NEC Display Solutions of America, Inc.

NEC