

Proiettore

PA803UL/PA703UL/PA653UL

Manuale dell'utente

Visitare il nostro sito web per il Manuale dell'utente nell'ultima versione:

https://www.nec-display.com/dl/en/pj_manual/lineup.html

Modello n°
NP-PA803UL/NP-PA703UL/NP-PA653UL

- Apple, Mac, Mac OS, e MacBook sono marchi di Apple Inc. registrati negli Stati Uniti e in altri Paesi.
- Microsoft, Windows, Windows Vista, Internet Explorer, .NET Framework e PowerPoint sono marchi registrati o marchi di fabbrica di Microsoft Corporation negli Stati Uniti e/o in altri Paesi.
- MicroSaver è un marchio registrato di Kensington Computer Products Group, una divisione di ACCO Brands.
- AccuBlend, NaViSet e Virtual Remote sono marchi di fabbrica o marchi di fabbrica registrati di NEC Display Solutions, Ltd. in Giappone, negli Stati Uniti e in altri Paesi.
- I termini HDMI e HDMI High-Definition Multimedia Interface, e il logo HDMI sono marchi o marchi registrati di HDMI Licensing Administrator, Inc. negli Stati Uniti e in altri Paesi.



- DisplayPort e il Logo di Conformità DisplayPort sono marchi di fabbrica di proprietà di Video Electronics Standards Association.



- HDBaseT™ è un marchio di fabbrica di HDBaseT Alliance.



- Il marchio commerciale PJLink è un marchio commerciale applicato per i diritti di marchio commerciale in Giappone, Stati Uniti d'America e altri paesi e aree.
- Blu-ray è un marchio della Blu-ray Disc Association
- CRESTRON e CRESTRON ROOMVIEW sono marchi o marchi registrati di Crestron Electronics, Inc. negli Stati Uniti e in altri Paesi.
- Extron e XTP sono marchi registrati di RGB Systems, Inc. negli Stati Uniti.
- Ethernet è sia un marchio registrato che un marchio di Fuji Xerox Co., Ltd.
- Altri nomi di prodotti o società menzionati nel presente manuale dell'utente possono essere marchi o marchi registrati dei rispettivi proprietari.
- Virtual Remote Tool utilizza la libreria WinI2C/DDC, © Nicomsoft Ltd.

NOTE

- (1) La ristampa totale o parziale dei contenuti di questa guida non è consentita senza previa autorizzazione.
- (2) I contenuti della guida sono soggetti a cambiamenti senza preavviso.
- (3) Il presente manuale è stato elaborato con grande cura. Nonostante ciò, vi saremmo grati per comunicazioni riguardanti eventuali punti controversi, errori o omissioni.
- (4) Nonostante quanto stabilito nell'articolo (3), NEC declina qualsiasi responsabilità relativa a richieste di indennizzo per guadagni mancati o altre questioni considerate risultanti dall'utilizzo del proiettore.

Informazioni importanti

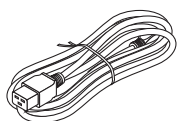

Utilizzare il cavo di alimentazione in dotazione con il proiettore. Se il cavo di alimentazione in dotazione non soddisfa i requisiti degli standard di sicurezza del proprio Paese, nonché la tensione e la corrente della propria regione, assicurarsi di utilizzare il cavo di alimentazione che è conforme e soddisfa questi requisiti.

- Il cavo di alimentazione utilizzato deve essere di tipo approvato ed essere conforme agli standard di sicurezza del proprio Paese. Fare riferimento a pagina 159 per le specifiche del cavo di alimentazione.

La tensione nominale per Paese è elencata di seguito per riferimento. Per selezionare un cavo di alimentazione appropriato, controllare la tensione nominale della propria regione.

CA 230 V : Paesi europei
CA 120 V : Nord America

Precauzioni di sicurezza

Precauzioni

Leggere attentamente il manuale prima di utilizzare il proiettore NEC e tenerlo a portata di mano per poterlo consultare in caso di necessità.

ATTENZIONE



Per spegnere l'alimentazione, accertarsi di scollegare la spina dalla presa di alimentazione. La presa di alimentazione deve essere installata il più vicino possibile all'apparecchiatura, in una posizione facilmente accessibile.

ATTENZIONE



PER EVITARE SCOSSE ELETTRICHE, NON APRIRE L'INVOLUCRO. ALL'INTERNO SI TROVANO DEI COMPONENTI AD ALTA TENSIONE. PER OGNI RIPARAZIONE, RIVOLGERSI A PERSONALE QUALIFICATO.



Questo simbolo avverte l'utente che la tensione non isolata all'interno dell'unità può essere sufficiente per causare una scossa elettrica. Perciò è pericoloso entrare in contatto con le parti all'interno dell'unità.



Questo simbolo avverte l'utente di importanti informazioni che sono state fornite in relazione al funzionamento e alla manutenzione dell'unità.

Queste informazioni devono essere lette attentamente per evitare eventuali problemi.

AVVERTENZE: PER EVITARE INCENDI O SCOSSE ELETTRICHE, NON ESPORRE L'UNITÀ ALLA PIOGGIA O ALL'UMIDITÀ.

NON UTILIZZARE L'UNITÀ CON UNA PROLUNGA OPPURE NON INSERIRLA IN UNA PRESA FIN QUANDO TUTTI I CONNETTORI NON POSSONO ESSERE INSERITI A FONDO.

ATTENZIONE



Evitare di visualizzare immagini fisse per un periodo di tempo prolungato.

Ciò può comportare la sospensione temporanea delle immagini sulla superficie del pannello LCD.

Se ciò dovesse avvenire, continuare a utilizzare il proiettore. Lo sfondo immagini statiche dalle precedenti immagini scomparirà.

Smaltimento del prodotto usato



Nell'Unione europea

La legislazione EU applicata in ogni Stato membro prevede che i prodotti elettrici ed elettronici recanti questo simbolo (a sinistra) debbano essere smaltiti separatamente dai normali rifiuti domestici. Questo include i proiettori e relativi accessori elettrici. Per lo smaltimento, seguire le indicazioni delle autorità locali e/o rivolgersi al proprio rivenditore.

I prodotti utilizzati e raccolti vengono debitamente riciclati. Questo sforzo contribuirà a ridurre al minimo la quantità di rifiuti nonché l'impatto negativo sulla salute umana e sull'ambiente.

Il simbolo sui prodotti elettrici ed elettronici si riferisce soltanto agli attuali Stati membri dell'Unione europea.

Al di fuori dell'Unione europea

Se si desiderano smaltire al di fuori dell'Unione Europea prodotti elettrici ed elettronici usati, contattare le autorità locali e informarsi sul metodo di smaltimento corretto.



UE: Il simbolo del cestino barrato implica che le batterie usate non debbano essere smaltite con i normali rifiuti. È previsto un sistema di raccolta separato per le batterie usate, che consente il trattamento e il riciclaggio corretto in base alla legislazione in vigore.

La direttiva UE 2006/66/EC prevede che le batterie debbano essere smaltite in modo corretto. Le batterie devono essere mantenute separate dai normali rifiuti e raccolte dal servizio di smaltimento locale.

AVVERTENZE:

Questo apparecchio è conforme alla Classe A degli standard CISPR 32. In un ambiente domestico questo prodotto potrebbe causare interferenze radio.

Misure speciali importanti

Le istruzioni di sicurezza servono per garantire la lunga durata del proiettore e per evitare incendi e scosse elettriche. Si prega di leggerle attentamente e di prestare attenzione a tutte le avvertenze.

Installazione

- Non posizionare il proiettore nelle seguenti condizioni:
 - su un carrello, un sostegno o un tavolo instabili.
 - in prossimità di acqua, bagni o locali umidi.
 - soggetto a luce solare diretta, in prossimità di riscaldatori o apparecchiature che sprigionino calore.
 - in un ambiente polveroso, con fumo o vapore.
 - su un foglio di carta, un panno o un tappeto.
- Non installare e conservare il proiettore nelle seguenti circostanze. La mancata osservanza di ciò potrebbe causare dei malfunzionamenti.
 - In campi magnetici potenti
 - In ambienti con gas corrosivo
 - All'aperto

AVVERTENZE

- Non coprire la lente con il copriobiettivo o con altri oggetti quando il proiettore è acceso. Farlo potrebbe causare la fusione del copriobiettivo dovuta al calore emesso dalla lampada.
 - Non appoggiare mai di fronte alla lente del proiettore oggetti suscettibili al calore. Farlo potrebbe causare la fusione del copriobiettivo dovuta al calore emesso dalla lampada.
- Il pittogramma di seguito indicato sull'involucro indica le precauzioni per evitare di posizionare oggetti davanti all'obiettivo del proiettore.

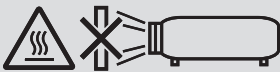

Precauzioni per la sicurezza relative all'installazione a soffitto

AVVERTENZA

- Consultare il proprio rivenditore per l'installazione del proiettore al soffitto. Sono richieste abilità specializzate per l'installazione a soffitto.
- **NON** far effettuare il lavoro di installazione da persone diverse dai tecnici di installazione. Facendo ciò il proiettore potrebbe cadere e causare lesioni alle persone.
- Non siamo responsabili di eventuali incidenti e/o danni risultanti da installazione o gestione impropria, utilizzo errato, modifiche o calamità naturali.

Non installare il proiettore nei seguenti luoghi. Sostanze attaccate come olio, sostanze chimiche e umidità possono causare deformazione o incrinature dell'involucro, corrosione delle parti metalliche o malfunzionamento.

- All'aperto e in posti umidi o polverosi
- Luoghi esposti a fumi oleosi o vapore
- Luoghi in cui vengono generati gas corrosivi

Per il rivenditore e il tecnico d'installazione

1. Per evitare che il proiettore cada, installarlo al soffitto in modo che abbia forza sufficiente per sostenere il peso combinato del proiettore e dell'unità di montaggio a soffitto per un lungo periodo di tempo.
2. Quando si installa il proiettore al soffitto, assicurarsi di eseguire questa operazione correttamente, in conformità con le istruzioni del manuale di installazione per l'unità di montaggio a soffitto. Assicurarsi di utilizzare i raccordi in metallo fissati e di serrare saldamente le viti.
3. Per evitare che il proiettore cada, utilizzare cavi di prevenzione caduta.
 - Utilizzare raccordi metallici disponibili in commercio per unire la parte solida di un edificio o di una costruzione e la barra di sicurezza del proiettore con i cavi di prevenzione caduta.
 - Utilizzare raccordi metallici e cavi di prevenzione caduta disponibili in commercio con forza sufficiente a sostenere il peso combinato del proiettore e dell'unità di montaggio a soffitto.
 - Abbassare leggermente i cavi di prevenzione caduta in modo da non mettere un carico sul proiettore.
 - Fare riferimento al manuale dell'utente in dotazione con il proiettore per la posizione della barra di sicurezza. (→ pagina 6)

⚠️ Precauzioni per evitare incendi e scosse elettriche ⚡

- Assicurarsi che la ventilazione sia sufficiente e che i fori di ventilazione non siano bloccati per prevenire l'accumulo di calore all'interno del proiettore. Lasciare abbastanza spazio fra il proiettore e una parete. (→ pagina x)
- Evitare che oggetti estranei, quali graffette e pezzi di carta penetrino all'interno del proiettore. Non cercare di recuperare oggetti penetrati all'interno del proiettore. Non inserire oggetti di metallo, ad esempio un filo o un cacciavite, all'interno del proiettore. Se qualche oggetto dovesse penetrare all'interno del proiettore, scollegare immediatamente il proiettore e fare rimuovere l'oggetto da un tecnico del servizio di assistenza qualificato.
- Non posizionare nessun oggetto sulla parte superiore del proiettore.
- Non toccare la spina di alimentazione durante un temporale. Farlo potrebbe causare scosse elettriche.
- Il proiettore è stato progettato per funzionare con un'alimentazione di 100-240 V CA 50/60 Hz. Assicurarsi che l'alimentazione sia conforme a questi requisiti prima di tentare di utilizzare il proiettore.
- Assicurarsi di montare il fermo del cavo di alimentazione prima di tentare di utilizzare il proiettore. Fare riferimento a pagina 15 per il fermo del cavo di alimentazione.
- Non guardare direttamente la fonte di luce utilizzando strumenti ottici (come lenti di ingrandimento e specchi). Potrebbe risultarne una minorazione visiva.
- Quando si accende il proiettore, assicurarsi che nessuno sia rivolto verso l'obiettivo nel percorso della luce emessa dal laser. Non fissare l'obiettivo quando il proiettore è acceso. Potrebbe verificarsi un danno grave ai vostri occhi. La seguente etichetta, presente sulla sezione di montaggio dell'obiettivo del proiettore, riporta che questo proiettore è classificato nel gruppo di rischio 2 di IEC 62471-5:2015. Non fissare qualsiasi fonte luminosa, RG2 IEC 62471-5:2015.

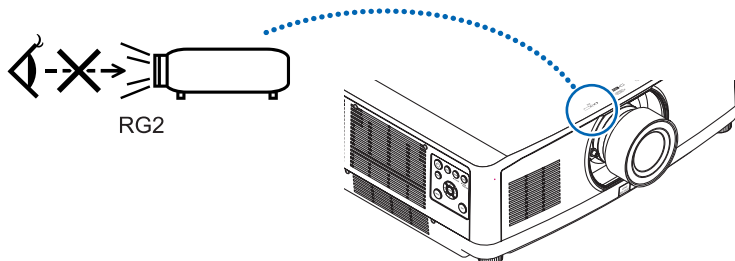

- Eseguire la regolazione da dietro o dal lato del proiettore. La regolazione fatta ponendosi davanti al proiettore potrebbe esporre gli occhi a una luce forte che potrebbe danneggiarli.
- Tenere tutti gli elementi, (lenti di ingrandimento, ecc.) lontano dal percorso di luce del proiettore. La luce proiettata dall'obiettivo è estesa, quindi qualsiasi tipo di oggetto anomalo che può reindirizzare la luce proveniente dall'obiettivo, può causare un risultato imprevisto, quale un incendio o lesioni agli occhi.
- Non appoggiare mai di fronte all'apertura di ventilazione oggetti suscettibili al calore. Il calore emesso dal proiettore potrebbe fondere gli oggetti o provarvi ustioni alle mani.
- Maneggiare il cavo di alimentazione con cura. Un cavo di alimentazione danneggiato o consumato può causare scosse elettriche o incendi.
 - Non piegare o tirare eccessivamente il cavo.
 - Non posizionare il cavo di alimentazione sotto il proiettore o altri oggetti pesanti.
 - Non coprire il cavo di alimentazione con altri materiali morbidi quali ad esempio tappeti.
 - Non riscaldare il cavo di alimentazione.
 - Non maneggiare la spina con mani bagnate.
- Spegner il proiettore, scollegare il cavo di alimentazione e contattare il personale di assistenza qualificato per effettuare il servizio di manutenzione nei seguenti casi:
 - Quando il cavo di alimentazione o la spina sono danneggiati o consumati.
 - Se del liquido è stato rovesciato sul proiettore o se quest'ultimo è stato esposto a pioggia o acqua.
 - Se il proiettore non funziona normalmente nonostante siano state seguite le istruzioni descritte nel presente manuale dell'utente.
 - Se il proiettore è caduto oppure l'unità è stata danneggiata.
 - Se il proiettore mostra un cambio sensibile nelle prestazioni, indicando necessità di manutenzione.
- Scollegare il cavo di alimentazione e qualsiasi altro cavo prima di trasportare il proiettore.
- Spegner il proiettore e scollegare il cavo di alimentazione prima di pulire l'involucro o di pulire o cambiare l'obiettivo.
- Spegner il proiettore e scollegare il cavo di alimentazione se si prevede di non utilizzare il proiettore per un periodo di tempo prolungato.

- Quando si utilizza un cavo LAN:
Per ragioni di sicurezza, non collegare il connettore al cablaggio periferico di un apparecchio che potrebbe avere un voltaggio eccessivo.
- Non utilizzare un proiettore difettoso. Potrebbe essere causa non solo di scosse elettriche o incendi, ma anche di gravi danni alla vista.
- Non consentire ai bambini di azionare il proiettore da soli. Se il proiettore viene azionato da bambini, gli adulti devono controllare attentamente i bambini.
- Se si riscontrano danni o malfunzionamenti del proiettore, interrompere immediatamente l'uso e consultare il proprio rivenditore per la riparazione.
- Non far smontare, riparare e rimodellare mai dagli utenti finali. Se queste operazioni vengono eseguite da utenti finali, si potrebbero verificare gravi problemi per la sicurezza dell'utente.
- Consultare il proprio rivenditore per lo smaltimento del proiettore. Non smontare mai il proiettore prima di smaltirlo.

ATTENZIONE

- Non usare il piedino di inclinazione per scopi diversi da quelli originalmente intesi. Utilizzi non appropriati, come ad esempio afferrare il proiettore per il piedino regolabile o appenderlo alla parete, possono danneggiare il proiettore.
- Non reggere il copricavi mentre si sposta il proiettore e non esercitare troppa forza sul copricavi. Così facendo si potrebbe danneggiare il copricavi, causando delle lesioni.
- Assicurarsi di serrare le viti dopo aver montato il copricavi. La mancata osservanza di tale precauzione potrebbe provocare il distacco e la caduta del copricavi, causando lesioni o danni al copricavi.
- Non mettere cavi affastellati nel copricavi. Così facendo si potrebbe danneggiare il copricavi, causando un incendio.
- Selezionare [ALTO] nel modo ventilatore se il proiettore viene utilizzato per molti giorni consecutivi. (Dal menù, selezionare [IMPOST.] → [OPZIONI(1)] → [MODI VENTILATORE] → [MODI] → [ALTO]).
- Non scollegare il cavo di alimentazione dalla presa a muro o dal proiettore mentre il proiettore è acceso. Farlo può causare danni al connettore CA IN del proiettore e (o) alla spina del cavo di alimentazione. Per spegnere l'alimentazione CA nello stato in cui il proiettore è acceso, utilizzare una presa multipla dotata di un interruttore e un fusibile.
- Sono necessarie almeno due persone per trasportare il proiettore. In caso contrario il proiettore potrebbe ribaltarsi o cadere, causando lesioni personali.
- Se una luce intensa, come quella dei raggi laser, entra dall'obiettivo, potrebbe portare a un malfunzionamento.

Precauzioni sul trattamento dell'obiettivo opzionale

Quando si spedisce il proiettore dotato di obiettivo, rimuovere l'obiettivo prima dell'invio del proiettore. Attaccare sempre il tappo antipolvere all'obiettivo quando questo non è montato sul proiettore. L'obiettivo e il meccanismo di spostamento obiettivo potrebbero subire danni causati da un trattamento improprio durante il trasporto.

Quando si trasporta il proiettore non tenerlo dall'obiettivo.

Farlo potrebbe causare la rotazione dell'anello di messa a fuoco, portando alla caduta accidentale del proiettore.

Nella condizione in cui il proiettore non è munito di obiettivo, non inserire le mani nell'apertura di montaggio dell'obiettivo per trasportare il proiettore.

Tenere lontane le mani dalla zona di montaggio dell'obiettivo mentre si effettua uno spostamento dell'obiettivo. La mancata osservanza di questa precauzione potrebbe portare allo schiacciamento delle dita da parte dell'obiettivo in movimento.

Informazioni sul cavo

Utilizzare cavi schermati o cavi con nuclei di ferrite in modo da non interferire con la ricezione di radio e televisione. Per i dettagli, fare riferimento a "6. Connessione ad altri apparecchi" in questo manuale dell'utente.

Precauzioni relative al telecomando

- Maneggiare il telecomando con cura.
- Se il telecomando si dovesse bagnare, asciugarlo immediatamente.
- Evitare eccessi di calore e umidità.
- Non mettere in corto, riscaldare o smontare le batterie.
- Non gettare le batterie nel fuoco.
- Se si ha intenzione di non utilizzare il telecomando per un lungo periodo di tempo, rimuovere le batterie.
- Controllare che la polarità delle batterie (+/-) sia allineata correttamente.

- Non usare batterie nuove e usate o tipi diversi di batterie insieme.
- Attenersi alle norme locali su come disporre delle batterie esaurite.

Informazioni relative al modo Altitudine elevata

- Impostare [MODO VENTILATORE] su [ALTITUDINE ELEVATA] quando il proiettore viene utilizzato ad altitudini pari o superiori a circa 1700 metri.
Se il proiettore viene utilizzato ad altitudini di circa 1700 metri senza impostare [ALTITUDINE ELEVATA], il proiettore stesso potrebbe surriscaldarsi e spegnersi. In questo caso, attendere un paio di minuti, quindi accendere il proiettore.
- L'uso del proiettore ad altitudini inferiori a circa 5.500 piedi/1.700 metri con l'impostazione [ALTITUDINE ELEVATA] può causare il raffreddamento eccessivo della lampada, provocando lo sfarfallio delle immagini. Commutare [MODO VENTILATORE] a [AUTO].
- L'utilizzo del proiettore ad altitudini di circa 5.500 piedi/1.700 metri o superiori può ridurre la durata di esercizio di componenti ottici quali il modulo luce.

Modulo luce

1. Un modulo lampada contenente diversi diodi laser è in dotazione nel prodotto come sorgente di luce.
2. Questi diodi laser sono sigillati nel modulo luce. Nessuna manutenzione o riparazione è necessaria per ottenere le migliori prestazioni del modulo luce.
3. L'utente finale non è autorizzato a sostituire il modulo luce.
4. Contattare il distributore per sostituire il modulo luce e per ricevere ulteriori informazioni.

Cautela di sicurezza del laser

• Per gli Stati Uniti

Questo prodotto è classificato come Classe 3R della norma IEC 60825-1 Seconda edizione 03-2007

Conforme agli standard sulle prestazioni FDA per i prodotti laser relativamente alle deviazioni in base all'Avviso sui laser N. 50 del 24 giugno 2007.

Per altre regioni

Questo prodotto è classificato come Classe 1 della norma IEC 60825-1 Terza edizione 05-2014 e della norma RG2 o IEC 62471-5 Prima edizione 06-2015.

Rispettare le leggi e normative vigenti nel proprio Paese in relazione all'installazione e alla gestione del dispositivo.

- Descrizione generale del laser emesso dal modulo luce integrato:
 - Lunghezza d'onda: 455 nm
 - Potenza massima: 140 W (PA703UL/PA653UL), 168 W (PA803UL)
- Schema di radiazione dall'alloggiamento di protezione:
 - Lunghezza d'onda: 455 nm
 - Potenza massima della radiazione laser: 333 mW
- Il modulo laser è in dotazione con questo prodotto. L'uso di controlli o regolazioni di procedure diverse da quelle specificate nel seguente manuale possono risultare in una esposizione a radiazioni pericolose.

ATTENZIONE

- L'uso di controlli, regolazioni o prestazioni di procedure diverse da quelle specificate in questo manuale, può causare una pericolosa esposizione alle radiazioni.

ATTENZIONE – CLASSE 3R DI IEC 60825-1 SECONDA EDIZIONE PRODOTTO LASER

LUCE LASER - EVITARE L'ESPOSIZIONE DIRETTA DEGLI OCCHI

Gamma di radiazione luce laser

La figura seguente mostra la gamma massima di radiazione della luce laser.

Angolo orizzontale (unità: gradi)

Unità obiet- tivo	Zoom	Posizione dell'obiettivo		
		Più a destra	Centro (valore di riferimento)	Più a sinistra
		HR	HC	HL
NP40ZL	Tele	31,7	23,8	31,7
	Grandangolo	41,0	31,9	41,0
NP41ZL	Tele	12,8	9,2	12,8
	Grandangolo	27,7	20,6	27,7
NP43ZL	Tele	6,6	4,7	6,6
	Grandangolo	12,9	9,3	12,9

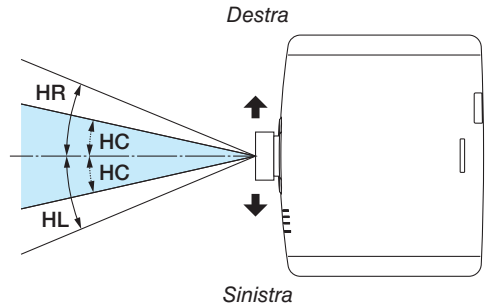

Angolo verticale (unità: gradi)

Unità obiet- tivo	Zoom	Posizione dell'obiettivo		
		Più in alto	Centro (valore di riferimento)	Più in basso
		VU	VC	VD
NP40ZL	Tele	29,3	18,3	21,6
	Grandangolo	38,4	25,0	29,2
NP41ZL	Tele	11,7	6,9	8,3
	Grandangolo	25,6	15,7	18,7
NP43ZL	Tele	6,0	3,5	4,2
	Grandangolo	11,8	7,0	8,4

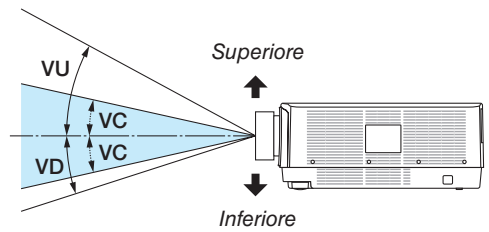

- Le etichette di avvertenza e esplicative del PRODOTTO LASER di CLASSE 3R conforme a IEC 60825-1 Seconda edizione, e di Classe 1 conforme a IEC 60825-1 Terza edizione sono poste nella posizione indicata di seguito.

Per gli Stati Uniti

Etichetta 1

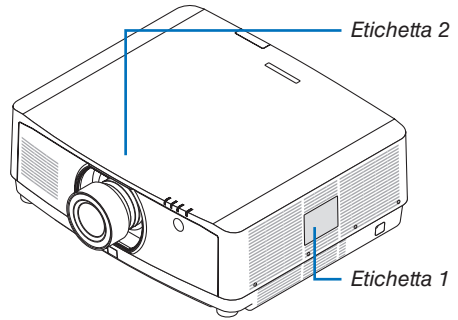
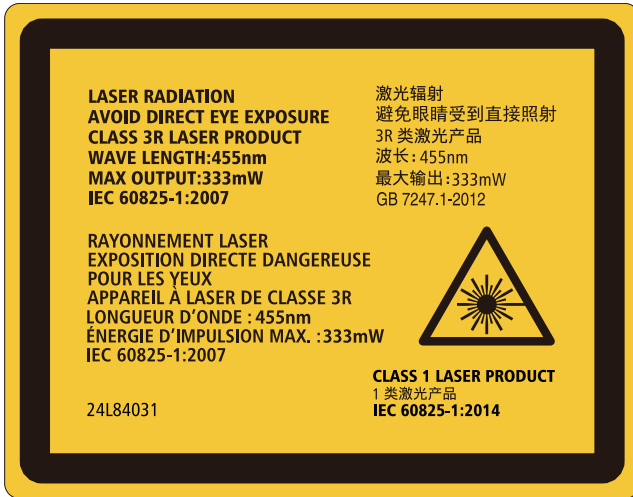

Etichetta 2



Per altre regioni

Etichetta 1



In merito al copyright delle immagini proiettate:

L'uso del proiettore per scopi commerciali oppure per visioni pubbliche, ad esempio in bar o in hotel, e l'uso delle funzioni di compressione o espansione dell'immagine con le seguenti funzioni possono comportare la violazione della legge sui diritti d'autore.

[RAPPORTO ASPETTO], [TRAPEZIO], Comandi di ingrandimento o simili.



Precauzioni per la salute degli utenti che visualizzano immagini 3D

Prima dell'utilizzo, assicurarsi di leggere le precauzioni per la salute che si trovano nel manuale dell'utente fornito con gli occhiali 3D o con i contenuti compatibili 3D, come ad esempio dischi Blu-ray, video giochi, file video del computer e simili.

Per evitare effetti negativi, attenersi alle seguenti istruzioni:

- Non usare occhiali 3D per vedere materiale diverso dalle immagini 3D.
- Lasciare una distanza di 2 m o maggiore tra lo schermo e un utente. La visione di immagini 3D da una distanza troppo ravvicinata può affaticare gli occhi.
- Evitare di guardare immagini 3D per un lungo periodo di tempo. Prendere una pausa di almeno 15 minuti dopo ogni ora di visione.
- Se voi o uno dei vostri familiari avete presentato casi di epilessia in passato, rivolgersi a un medico prima di guardare immagini 3D.
- Durante la visione di immagini 3D, se si avvertono malori quali nausea, capogiri, mal di testa, affaticamento degli occhi, vista offuscata, convulsioni e intorpidimento, interrompere la visione. Se i sintomi persistono, rivolgersi ad un medico.
- Consente di visualizzare le immagini 3D dalla parte anteriore dello schermo. La visione da una posizione angolata può provocare fatica o affaticamento degli occhi.

FunzioneSPEGNIM. AUTOM. ATT.

L'impostazione predefinita di fabbrica per [SPEGNIM. AUTOM. ATT.] è 15 minuti. Se non viene ricevuto un segnale in ingresso e non si eseguono operazioni sul proiettore per 15 minuti, il proiettore viene automaticamente spento per risparmiare energia. Per il controllo del proiettore da un dispositivo esterno, impostare [SPEGNIM. AUTOM. ATT.] su [SPENTO]. Fare riferimento a pagina [131](#) per i dettagli.

Distanze per l'installazione del proiettore

Lasciare ampio spazio fra il proiettore e gli oggetti circostanti, come mostrato di seguito. L'aria ad alta temperatura che fuoriesce dal dispositivo potrebbe essere risucchiata nuovamente all'interno del dispositivo. Lo spazio richiesto è lo stesso per ogni angolazione di installazione del proiettore.

Evitare di installare il proiettore in un luogo dove lo spostamento d'aria dal HVAC è diretto verso il proiettore.

L'aria riscaldata dal HVAC potrebbe essere aspirata all'interno dalla ventola di aspirazione del proiettore. Se ciò dovesse accadere, la temperatura all'interno del proiettore diverrebbe troppa alta, causando lo spegnimento del proiettore da parte del protettore del surriscaldamento.

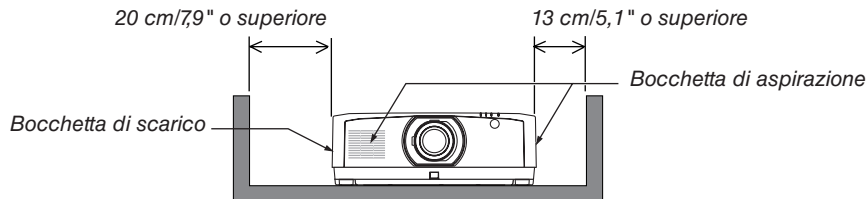

NOTA:

- Lo schema mostra la giusta distanza necessaria per la parte sinistra e destra del proiettore assumendo che sia stata mantenuta una distanza sufficiente sulla parte anteriore, posteriore e superiore del proiettore.
- Lasciare uno spazio sufficiente sulla parte posteriore del proiettore per inserire il copricavi.
- Per la proiezione in formato ritratto, ciascuna distanza richiesta tra il pavimento e la bocchetta di aspirazione o quella di scarico è la stessa della distanza della figura in alto. Vedere pagina [148](#) per un esempio di installazione per proiezione ritratto.

Sommario

Informazioni importanti	i
1. Introduzione	1
1 Che cosa contiene la scatola?	1
2 Introduzione al proiettore	2
Generale	2
Fonte luminosa · Luminosità	2
Installazione	2
Video	2
Rete	3
Risparmio energetico	3
Informazioni sul presente manuale dell'utente	4
3 Denominazione delle parti del proiettore	5
Anteriore/Alto	5
Posteriore	6
Montaggio del copricavi	7
Pannello controlli/indicatori	8
Terminali	9
4 Denominazione delle parti del telecomando	10
Installazione della batteria	11
Precauzioni relative al telecomando	11
Campo operativo per il telecomando senza fili	12
2. Proiezione di un'immagine (operazione di base)	13
1 Flusso di proiezione di un'immagine	13
2 Collegamento del computer/collegamento del cavo di alimentazione	14
Utilizzo del fermo del cavo di alimentazione	15
3 Accensione del proiettore	16
Esecuzione della taratura obiettivo	16
Nota sulla schermata Avvio (schermata di selezione lingua del menu)	17
4 Selezione di una fonte	18
5 Regolazione della dimensione e della posizione dell'immagine	20
Regolazione della posizione verticale di un'immagine proiettata (spostamento obiettivo)	21
Messa a fuoco	22
Zoom	25
Regolazione del piedino di inclinazione	26
6 Ottimizzazione automatica del segnale del computer	27
7 Aumento o diminuzione del volume	27
8 Spegnimento del proiettore	28
9 Dopo l'uso	29

3. Funzioni utili	30
1 Spegner la luce del proiettore (OTTURATORE OBIETTIVO)	30
2 Disattivazione dell'immagine e del suono	30
3 Spostamento della posizione di visualizzazione del menu su schermo	31
4 Fermo immagine.....	32
5 Ingrandimento di un'immagine.....	32
6 Modifica di MODO LUCE/Controllo dell'effetto del risparmio energetico usando	
MODO LUCE [MODO LUCE]	33
Controllo dell'effetto del risparmio energetico [ANALIZZATORE DI CO2]	35
7 Correzione della distorsione trapezio orizzontale e verticale [CORREZIONE	
ANGOLARE]	36
8 Funzionamento del menu su schermo da un mouse USB disponibile in commercio ...	38
Funzionamento del menu.....	38
Controllo posizione menu	39
Correzione geometrica.....	39
9 Come evitare l'utilizzo non autorizzato del proiettore [SICUREZZA]	41
10 Proiezione di video 3D	44
Procedura per guardare video 3D utilizzando questo proiettore	44
Quando i video non possono essere visualizzati in 3D.....	46
11 Controllo del proiettore tramite un browser HTTP	47
12 Memorizzazione delle modifiche apportate a spostamento obiettivo, zoom e	
messa a fuoco [MEMORIA OBIETTIVO]	54
Per memorizzare i valori regolati in [RIF. MEMORIA OBIET.]:	55
Per richiamare i valori regolati da [RIF. MEMORIA OBIET.]:	57
4. Proiezione multi schermo	60
1 Cosa si può fare utilizzando la proiezione multi schermo	60
Caso 1. Utilizzo di un singolo proiettore per proiettare due tipi di video [PIP/	
PICTURE PER IMMAGINE].....	60
Caso 2. Utilizzo di quattro proiettori per proiettare video con una risoluzione di	
3.840 × 2.160 pixel [COPERTURA]	61
Cose da notare quando si installano i proiettori	63
2 Visualizzazione contemporanea di due immagini	64
Proiezione di due schermate.....	65
Commutazione del display principale con il display secondario e viceversa	66
Limitazioni	67
3 Visualizzazione di un'immagine utilizzando [SFUMATURA MARGINE]	68
Impostazione della sovrapposizione di schermi di proiezione	69
[CURVA BLEND].....	71
Regolazione del livello nero	72

5. Utilizzo del menu su schermo	74
1 Utilizzo dei menu	74
2 Elementi del menu.....	75
3 Elenco delle voci dei menu.....	76
4 Descrizioni e funzioni del menu [INGRESSO].....	82
5 Descrizioni e funzioni del menu [REGOLAZ.].....	86
[REGOLAZIONE IMMAGINE].....	86
[OPZIONI IMMAGINE].....	90
[VIDEO].....	94
[IMPOSTAZIONI 3D].....	96
Utilizzo della funzione memoria obiettivo [MEMORIA OBIETTIVO].....	97
6 Descrizioni e funzioni del menu [DISPLAY].....	99
[PIP/PICTURE PER IMMAGINE].....	99
[CORREZIONE GEOMETRICA].....	101
[SFUMATURA MARGINE].....	106
[MULTI SCHERMO].....	107
7 Descrizioni e funzioni del menu [IMPOST.].....	109
[MENU(1)].....	109
[MENU(2)].....	110
[INSTALLAZIONE(1)].....	111
[INSTALLAZIONE(2)].....	115
[CONTROLLO].....	116
[IMPOSTAZIONI DI RETE].....	123
[OPZIONI FONTE].....	128
[OPZIONI ALIMENTAZIONE].....	130
Ritorno alle impostazioni di fabbrica [AZZERA].....	132
8 Descrizioni e funzioni del menu [INFO].....	133
[TEMPO DI UTILIZZO].....	133
[FONTE(1)].....	134
[FONTE(2)].....	134
[FONTE(3)].....	134
[FONTE(4)].....	135
[LAN CABLATA].....	135
[VERSIONE(1)].....	135
[ALTRI].....	136
[CONDIZIONI].....	136
[HDBaseT].....	137

6. Connessione ad altri apparecchi	138
1 Montaggio di un obiettivo (venduto separatamente).....	138
Montaggio dell'obiettivo.....	138
Rimozione dell'obiettivo	140
2 Esecuzione dei collegamenti	141
Collegamento segnale RGB analogico	141
Collegamento segnale digitale RGB	142
Collegamento ingresso component.....	144
Collegamento ingresso HDMI	145
Collegamento a un dispositivo di trasmissione HDBaseT (disponibile in commercio)	146
Collegamento di più proiettori	147
Proiezione ritratto (posizionamento verticale)	148
Collegamento a una LAN cablata	150
7. Manutenzione	151
1 Pulizia dell'obiettivo	151
2 Pulizia dell'involucro.....	151
8. Appendice	152
1 Distanza di proiezione e dimensioni schermo	152
Tipi di obiettivo e distanza di proiezione.....	152
Tabelle delle dimensioni dello schermo	153
Campo spostamento obiettivo.....	153
2 Elenco dei segnali in ingresso compatibili	155
3 Specifiche	158
4 Dimensioni dell'involucro	161
5 Assegnazione pin e nomi segnale dei principali connettori	162
6 Modifica del logo sfondo immagini (Virtual Remote Tool).....	164
7 Risoluzione dei problemi	165
Caratteristica di ciascun indicatore.....	165
Messaggio di indicazione (Messaggio di stato)	165
Messaggio di indicazione (Messaggio di errore).....	167
Spiegazione dell'indicatore POWER e stato di attesa.....	168
Problemi comuni e soluzioni.....	170
Se non è presente alcuna immagine o se l'immagine non è visualizzata correttamente.	172
8 Codici PC Control e collegamento del cavo.....	173
INFO SUL COMANDO CONTROLLO ASCII	174
9 Elenco di controllo per la risoluzione dei problemi.....	176
10 REGISTRATE IL VOSTRO PROIETTORE! (per i residenti di Stati Uniti, Canada e Messico).....	178

1. Introduzione

1 Che cosa contiene la scatola?

Assicurarsi che la scatola contenga tutti gli oggetti elencati. Se mancano dei componenti, rivolgersi al proprio rivenditore. Conservare la scatola originale e i materiali di imballaggio nel caso sia necessario spedire il proiettore.

Proiettore

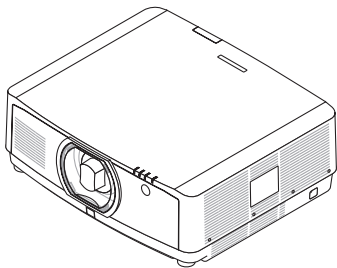

Taplo antipolvere per l'obiettivo
(24F54091)

* Il proiettore viene spedito senza obiettivo. Per i tipi di obiettivo e le distanze di proiezione, vedere pagina 152.

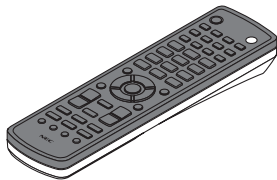

Telecomando
(7N901081)

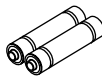

Batterie alcaline AA
(x2)

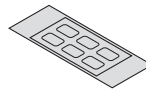

Adesivo di selezione
carattere ingresso

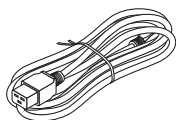

Cavo di alimentazione
(USA: 7N080533)
(UE: 7N080030)

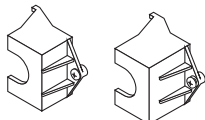

Fermo del cavo di alimentazione
(24FU2631 per il cavo di alimentazione
7N080533)
(24FU2621 per il cavo di alimentazione
7N080030)
Come misura preventiva della caduta del
cavo di alimentazione.

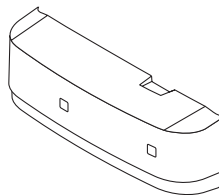

Copricavo (24DU4661)



Vite di prevenzione furto
obiettivo (24V00941)
Questa vite rende
difficile la rimozione
dell'obiettivo montato
sul proiettore. (→ pagina
139)

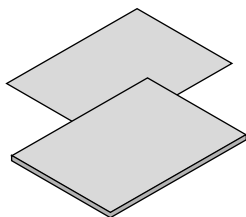

- **Informazione importante**
(7N8N7993)
- **Guida di impostazione
rapida** (Per il Nord America:
7N8N8002) (Per Paesi diversi
dal Nord America: 7N8N8002 e
7N8N8012)
- **Adesivo di sicurezza**
(Utilizzare questo adesivo
quando è impostata la pas-
sword di sicurezza.)

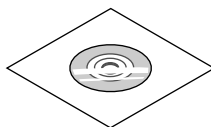

CD-ROM proiettore NEC
Manuale dell'utente (PDF)
(7N952583)

Solo per il Nord America

Garanzia limitata

Per i clienti in Europa:

Le nostre attuali condizioni di garanzia valide
sono disponibili sul nostro sito web:
www.nec-display-solutions.com

2 Introduzione al proiettore

In questa sezione viene descritto il nuovo proiettore nonché le funzioni e i controlli.

Generale

- **Proiettore ad alta luminosità/alta risoluzione del tipo a cristalli liquidi**

Modello	Luminosità	Risoluzione	Rapporto aspetto
PA803UL	8.000 lm	WUXGA (1.920 × 1.200)	16:10
PA703UL	7.000 lm	WUXGA (1.920 × 1.200)	16:10
PA653UL	6.500 lm	WUXGA (1.920 × 1.200)	16:10

Fonte luminosa • Luminosità

- **Un diodo laser a lunga durata è in dotazione con il modulo lampada**

Il prodotto può essere azionato a basso costo poiché la fonte luminosa laser può essere utilizzata per un lungo periodo di tempo senza richiedere sostituzione o manutenzione.

- **È possibile regolare la luminosità all'interno di un vasto campo**

A differenza delle fonti luminose ordinarie, la luminosità può essere regolata dal 30 al 100% in incrementi di 1%.

- **Modalità [LUMINOSITÀ COSTANTE]**

Normalmente la luminosità diminuisce con l'uso, ma selezionando la modalità [LUMINOSITÀ COSTANTE], i sensori all'interno del proiettore rilevano e automaticamente regolano l'uscita, mantenendo così la luminosità costante per l'intera durata del modulo luce.

Tuttavia, se l'uscita della luminosità è impostata al massimo, la luminosità si riduce con l'uso.

Installazione

- **Un vasto campo di obiettivi opzionali selezionabili in base al luogo di installazione**

Questo proiettore supporta tre tipi di obiettivi opzionali, fornendo una selezione di obiettivi adattati a una varietà di luoghi d'installazione e metodi di proiezione.

Inoltre, gli obiettivi possono essere montati e rimossi in un solo tocco.

Si noti che nessun obiettivo viene montato al momento della spedizione dalla fabbrica. Acquistare separatamente gli obiettivi opzionali.

- **Funzione di controllo dell'obiettivo motorizzato per regolare facilmente la posizione dell'immagine proiettata**

La posizione dell'immagine proiettata (spostamento dell'obiettivo), dello zoom e della messa a fuoco può essere regolata dai tasti presenti sul pannello di controllo sul lato dell'involucro o sul telecomando.

- **Questo proiettore può essere installato per uso universale a ogni angolo**

Per un controllo preciso dell'inclinazione, utilizzare il piedino di inclinazione. Installare un metallo adeguato e un supporto che sia abbastanza solido per sostenere il proiettore per il controllo dell'angolo di installazione.

Video

- **Un vasto campo di terminali in entrata/uscita (HDMI, DisplayPort, HDBaseT, ecc.)**

Il proiettore è dotato di una varietà di terminali in entrata/uscita: HDMI (ingresso × 2), DisplayPort, HDBaseT (ingresso × 1, uscita × 1), computer (analogico), ecc.

I terminali in entrata HDMI, i terminali in entrata DisplayPort e le porte HDBaseT del proiettore supportano HDCP.

- **HDMI e HDBaseT supportano HDCP 2.2/1.4**

- **DisplayPort supporta HDCP 1.3**

- **Visualizzazione simultanea di 2 immagini (PIP/PICTURE PER IMMAGINE)**

Due immagini possono essere proiettate simultaneamente con un singolo proiettore.

Ci sono due tipi di layout per le due immagini: "immagine nell'immagine", in cui un'immagine secondaria viene visualizzata sull'immagine principale, e "immagine per immagine", in cui l'immagine principale e quella secondaria vengono visualizzate una di fianco all'altra.

- **Proiezione multi schermo utilizzando proiettori multipli**

Questo proiettore è dotato di porte HDBaseT IN/Ethernet e HDBaseT OUT/Ethernet. Fino a quattro unità di proiettori multipli con la stessa luminosità possono essere connessi in serie da un cavo LAN*1 attraverso questi terminali. Un'immagine di alta qualità viene ottenuta dividendo e proiettando video ad alta risoluzione tra i vari proiettori.

Inoltre, i bordi delle schermate vengono uniformati utilizzando una funzione di sfumatura margine.

*1 Utilizzare un cavo STP CAT 5e disponibile in commercio o uno con una specifica superiore.

- **Funzione di commutazione invisibile per modifiche dello schermo più fluide quando si commuta il segnale**

Quando il connettore di ingresso viene commutato, l'immagine visualizzata prima della commutazione viene mantenuta, in modo che la nuova immagine possa essere commutata senza un'interruzione dovuta all'assenza di un segnale.

- **Supporta il formato 3D HDMI**

Questo proiettore può essere usato per guardare video in 3D utilizzando occhiali 3D del tipo con otturatore attivo e trasmettitori 3D disponibili in commercio che supportano Xpand 3D.

Rete

- **Supporta LAN cablata**

Sono in dotazione le porte LAN e HDBaseT/Ethernet (RJ-45). L'utilizzo di una LAN cablata connessa a queste porte abilita il controllo del proiettore da un computer.

- **Compatibilità con CRESTRON ROOMVIEW ed Extron XTP**

Il proiettore supporta CRESTRON ROOMVIEW e Extron XTP, consentendo a più dispositivi connessi nella rete di essere gestiti e controllati da un computer. Inoltre, abilita l'emissione e il controllo dell'immagine tramite un trasmettitore Extron XTP connesso al proiettore.

- **Conveniente software utility (software di assistenza utente) fornito come standard**

Questo proiettore supporta il nostro software utility (NaViSet Administrator 2, Virtual Remote Tool, ecc.).

NaViSet Administrator 2 aiuta a controllare il proiettore da un computer tramite connessione LAN cablata.

Virtual Remote Tool consente di eseguire alcune operazioni da un telecomando virtuale, per esempio accensione e spegnimento dell'alimentazione del proiettore e selezione del segnale tramite una connessione LAN cablata. Inoltre, dispone di una funzione per inviare un'immagine al proiettore e registrarla come dati logo.

Visitare il nostro sito web per scaricare ciascun software.

URL: <https://www.nec-display.com/dl/en/index.html>

Risparmio energetico

- **Design a risparmio energetico con consumo di alimentazione in modo di attesa di 0,15 W (100-130 V CA)/0,21 W (200-240 V CA)**

Quando il modo di attesa del menu su schermo è impostato su "NORMALE", il consumo di corrente nel modo di attesa che attiva la gestione alimentazione è 0,15 W (100-130 V CA)/0,21 W (200-240 V CA) e 0,11 W (100-130 V CA)/0,16 W (200-240 V CA) quando la LAN non è in funzione.

- **[MODO LUCE] per un basso consumo energetico e display "Analizzatore di CO2"**

Il proiettore è dotato di un [MODO LUCE] per ridurre il consumo energetico durante l'uso. Inoltre, l'effetto di risparmio energetico quando è impostata un'opzione tra [ECO1], [ECO2] e [LUNGA DURATA] è convertito nella quantità ridotta di emissioni di CO₂ e questo è indicato nel messaggio di conferma visualizzato quando l'alimentazione viene spenta e in [INFORMAZIONI] nel menu su schermo (ANALIZZATORE DI CO2).

Informazioni sul presente manuale dell'utente

Il modo più rapido per iniziare a utilizzare l'unità è fare le cose con calma e nel modo corretto fin dall'inizio. Prendersi il tempo necessario per sfogliare il manuale dell'utente. Questo potrà far risparmiare tempo successivamente. All'inizio di ciascuna sezione del manuale vi è una panoramica. Se la sezione non è rilevante per il momento, la si può saltare.

3 Denominazione delle parti del proiettore

Anteriore/Alto

L'obiettivo viene venduto separatamente. La descrizione qui di seguito presuppone che l'obiettivo NP41ZL sia montato.

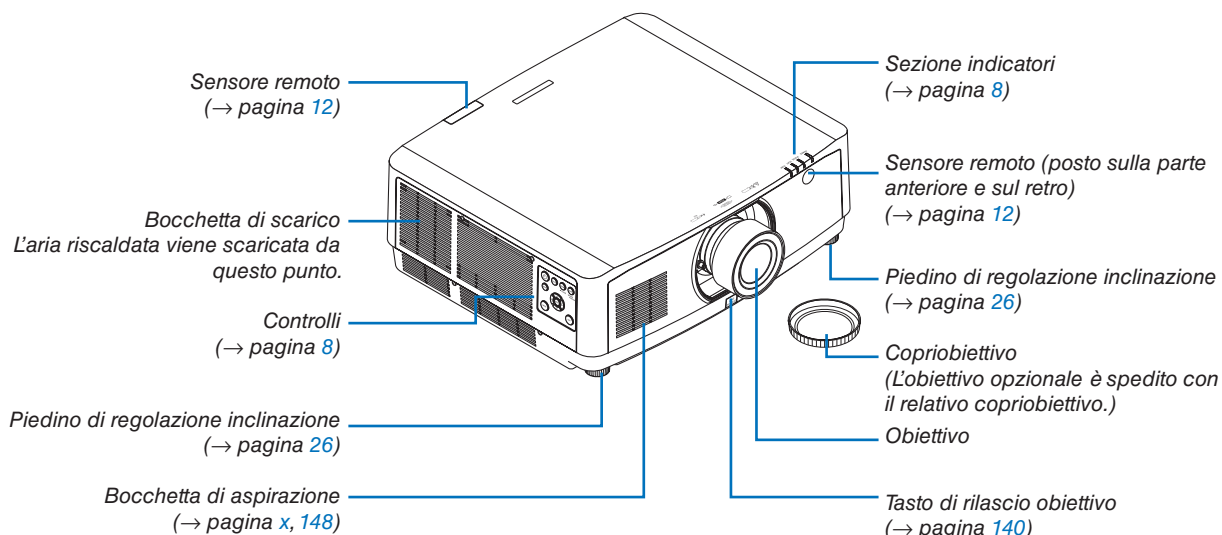

Come incollare l'adesivo di selezione carattere ingresso del telecomando

- **Togliere la copertura dell'adesivo e allineare i fori dell'adesivo con i tasti da 1 a 6 prima di incollarlo.**
 - Fare attenzione a non lasciare che l'adesivo tocchi i tasti quando si incolla.
 - Le spiegazioni e le illustrazioni in questo manuale sono fornite con l'adesivo incollato.

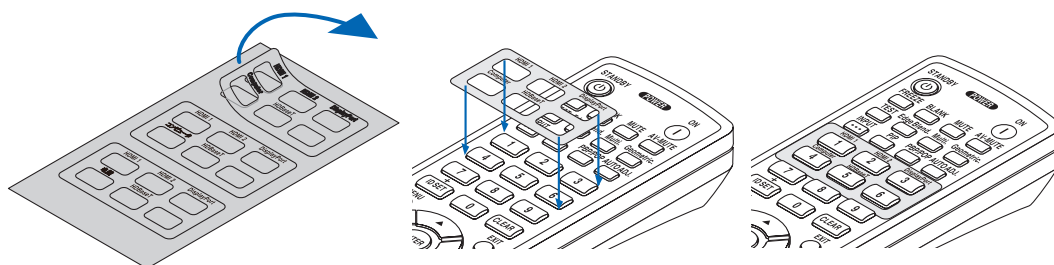

Posteriore

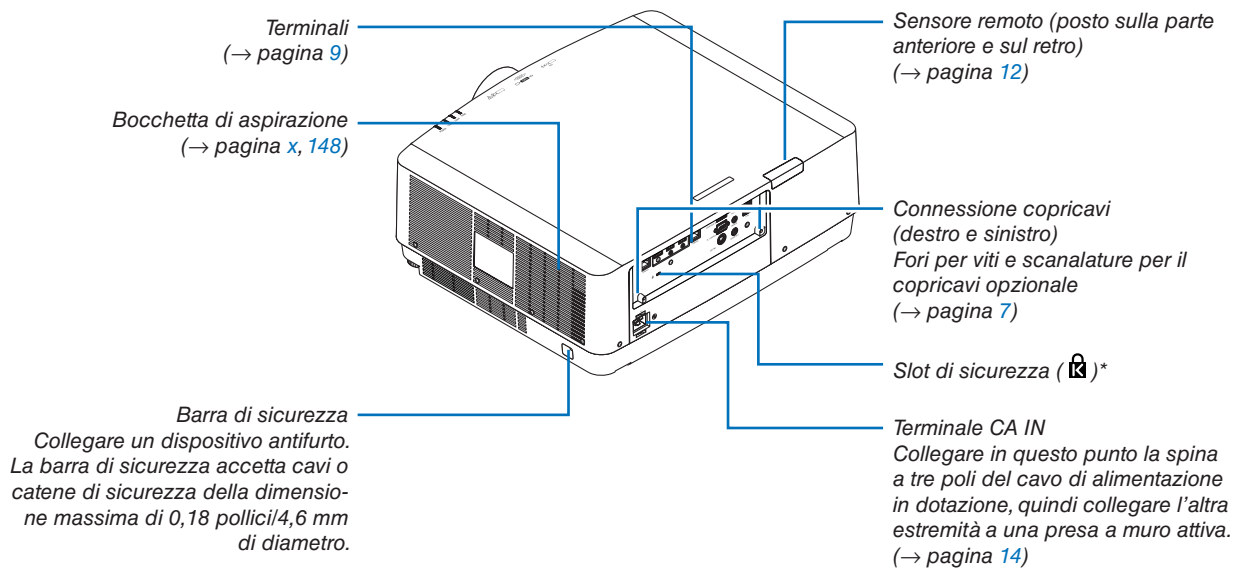

* Blocco di sicurezza e protezione antifurto compatibili con cavi/attrezzature di sicurezza Kensington. Per i prodotti, visitare il sito web di Kensington.

Montaggio del copricavi

Il montaggio del copricavo sul proiettore consente di nascondere i cavi per avere un aspetto più ordinato.

ATTENZIONE

- Dopo il montaggio del copricavo, assicurarsi di fissarlo con le viti in dotazione. In caso contrario, il copricavo potrebbe cadere, danneggiandosi e causando eventuali lesioni.
- Non avvolgere il filo di alimentazione ponendolo poi sotto il copricavo. In caso contrario potrebbe causare un incendio.
- Non reggere il copricavo mentre si sposta il proiettore e non esercitare troppa forza sul copricavo. Farlo potrebbe danneggiare il copricavo, causando la caduta del proiettore o lesioni alle persone.

Montaggio

Preparazioni:

1. Collegare il cavo di alimentazione e i cavi al proiettore (i cavi di collegamento non sono inclusi negli schemi).
2. Preparare un cacciavite a croce.

1. **Inserire le due sporgenze rotonde sui bordi sinistro e destro del copricavo nelle scanalature nella parte in basso del proiettore per allinearle.**

NOTA: fare attenzione affinché i cavi e il filo di alimentazione non vengano schiacciati dal copricavo.

2. **Ruotare la vite del copricavo in senso orario.**

- Serrare la vite saldamente.

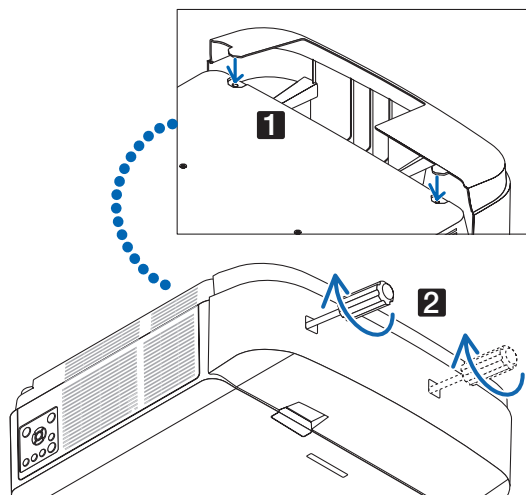

Rimozione

1. **Ruotare la vite del copricavo in senso antiorario finché non si allenta.**

- Reggere il copricavo durante questa operazione per evitarne la caduta.
- La vite non esce completamente fuori.

2. **Rimuovere il copricavo.**

- Ruotare di poco il copricavo, poi sollevarlo per estrarlo.

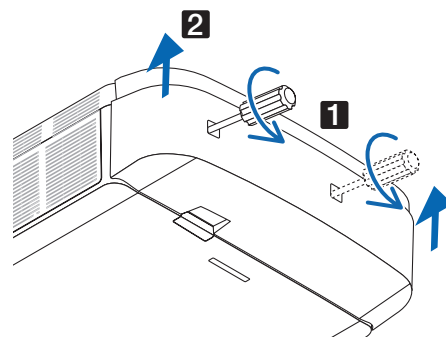

Pannello controlli/indicatori

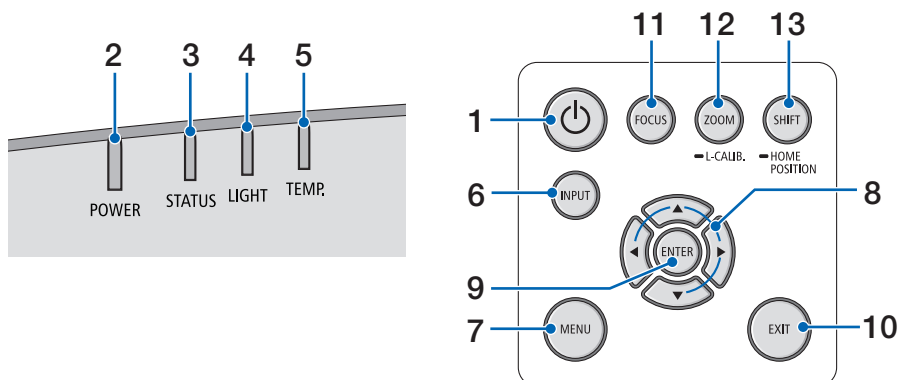

1.  Tasto (ALIMENTAZIONE)

(→ pagina 16, 28)

2. Indicatore POWER

(→ pagina 14, 16, 28, 165, 166, 167)

3. Indicatore STATUS

(→ pagina 165, 166, 167)

4. Indicatore LIGHT

(→ pagina 165, 166, 167)

5. Indicatore TEMP.

(→ pagina 165, 166, 167)

6. Tasto INPUT

(→ pagina 18)

7. Tasto MENU

(→ pagina 74)

8. /Tasti volume 

(→ pagina 27, 74)

9. Tasto ENTER

(→ pagina 74)

10. Tasto EXIT

(→ pagina 74)

11. Tasto FOCUS

(→ pagina 23)

12. Tasto ZOOM/L-CALIB .

(→ pagina 25)

13. Tasto SHIFT/HOME POSITION

(→ pagina 21)

Terminali

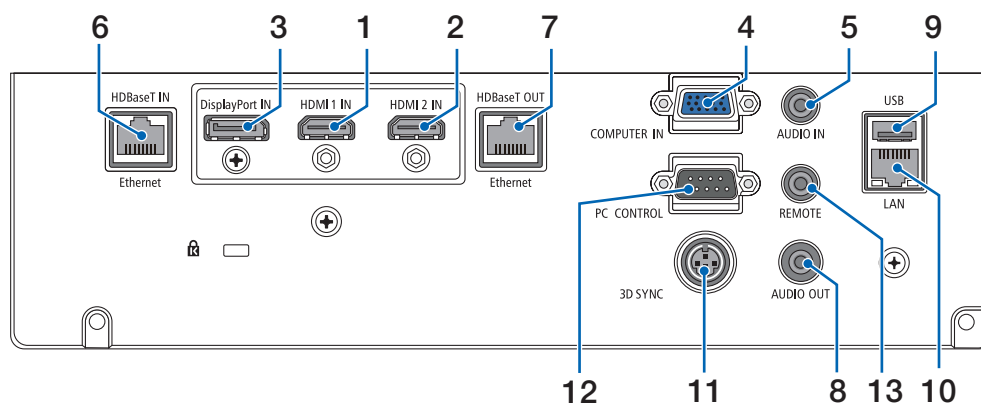
**1. Terminale HDMI 1 IN (Tipo A)**

(→ pagina 142, 143, 145)

2. Terminale HDMI 2 IN (Tipo A)

(→ pagina 142, 143, 145)

3. Terminale DisplayPort IN

(→ pagina 142)

4. Terminale COMPUTER IN/Terminale in entrata component (Mini D-Sub 15 Pin)

(→ pagina 141, 144)

5. Mini Jack COMPUTER AUDIO IN (Stereo Mini)

(→ pagina 141, 143)

6. Porta HDBaseT IN/Ethernet (RJ-45)

(→ pagina 146, 147)

7. Porta HDBaseT OUT/Ethernet(RJ-45)

(→ pagina 61, 147)

8. Mini Jack AUDIO OUT (Stereo Mini)

(→ pagina 141, 143, 145)

9. Porta USB-A (Tipo A)

(→ pagina 38)

10. Porta LAN (RJ-45)

(→ pagina 150)

11. Terminale 3D SYNC (Mini DIN 3 Pin)

(→ pagina 44)

12. Porta PC CONTROL (D-Sub 9 Pin)

(→ pagina 163)

Utilizzare questa porta per collegare un PC o un sistema di controllo. In questo modo, verrà abilitato il controllo del proiettore utilizzando il protocollo di comunicazione seriale. Se si sta scrivendo il proprio programma, i tipici codici PC control sono riportati alla pagina 173.

13. Terminale REMOTO (Stereo Mini)

Usare questo terminale per il controllo remoto cablato del proiettore usando il telecomando NEC RD-465E. Connettere il proiettore e il nostro telecomando RD-465E utilizzando un cavo per telecomando cablato disponibile in commercio.

NOTA:

- Quando un cavo per telecomando viene collegato al terminale REMOTO, le operazioni del telecomando a infrarossi non possono essere eseguite.
- Quando è selezionato [HDBaseT] in [SENSORE REMOTO] e il proiettore è collegato a un dispositivo di trasmissione disponibile in commercio che supporta HDBaseT, non possono essere eseguite operazioni con il telecomando a infrarossi se la trasmissione di segnali del telecomando è stata configurata nel dispositivo di trasmissione. Tuttavia, il controllo remoto tramite raggi infrarossi può essere eseguito quando l'alimentazione del dispositivo di trasmissione viene spenta.

4 Denominazione delle parti del telecomando

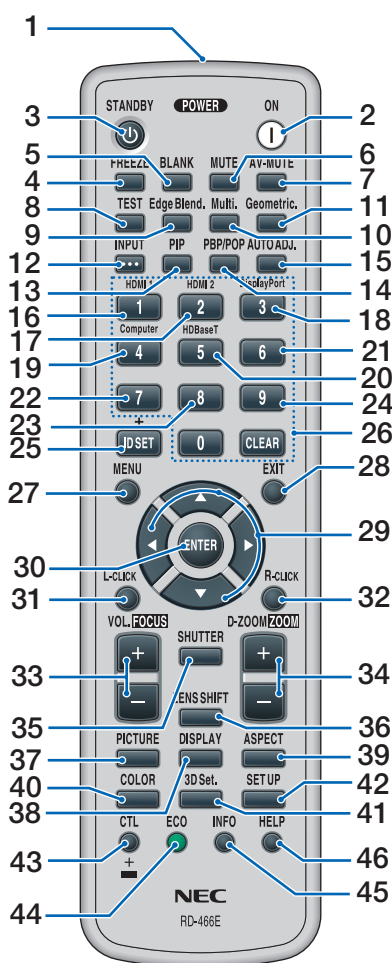

1. Trasmittitore a infrarossi

(→ pagina 12)

2. Tasto POWER ON

(→ pagina 16)

3. Tasto STANDBY

(→ pagina 28)

4. Tasto FREEZE

(→ pagina 32)

5. Tasto BLANK

(→ pagina 30)

6. Tasto MUTE

(→ pagina 30)

7. Tasto AV-MUTE

(→ pagina 30)

8. Tasto TEST

(→ pagina 85)

9. Tasto Edge Blend.

(→ pagina 69)

10. Tasto Multi.

(→ pagina 107)

11. Tasto Geometric.

(→ pagina 36, 101)

12. Tasto INPUT

(→ pagina 18)

13. Tasto PIP

(→ pagina 64)

14. Tasto PBP/PBP

(→ pagina 64)

15. Tasto AUTO ADJ.

(→ pagina 27)

16. Tasto 1 (HDMI 1)

(→ pagina 18)

17. Tasto 2 (HDMI 2)

(→ pagina 18)

18. Tasto 3 (DisplayPort)

(→ pagina 18)

19. Tasto 4 (Computer)

(→ pagina 18)

20. Tasto 5 (HDBaseT)

(→ pagina 18)

21. Tasto 6

(non disponibile su questa serie di proiettori)

22. Tasto 7

(non disponibile su questa serie di proiettori)

23. Tasto 8

(non disponibile su questa serie di proiettori)

24. Tasto 9

(non disponibile su questa serie di proiettori)

25. Tasto ID SET

(→ pagina 121)

26. Tasto tastiera numerica/Tasto

CLEAR

(→ pagina 121)

27. Tasto MENU

(→ pagina 74)

28. Tasto EXIT

(→ pagina 74)

29. Tasto ▲▼◀▶

(→ pagina 74)

30. Tasto ENTER

(→ pagina 74)

31. Tasto L-CLICK*

32. Tasto R-CLICK*

33. Tasto VOL./FOCUS (+)(-)

(→ pagina 23, 27)

34. Tasto D-ZOOM/ZOOM (+)(-)

(→ pagina 25, 32)

35. Tasto SHUTTER

(→ pagina 30)

36. Tasto LENS SHIFT

(→ pagina 21)

37. Tasto PICTURE

(→ pagina 86)

38. Tasto DISPLAY

(→ pagina 99)

39. Tasto ASPECT

(→ pagina 92)

40. Tasto COLOR

(→ pagina 88)

41. Tasto 3D Set.

(→ pagina 44)

42. Tasto SETUP

(→ pagina 109)

43. Tasto CTL

(→ pagina 23, 24, 25)

44. Tasto ECO

(→ pagina 33)

45. Tasto INFO

(→ pagina 134)

46. Tasto HELP

(→ pagina 133)

* I tasti ▲▼◀▶, L-CLICK e R-CLICK funzionano solo quando un cavo USB è collegato al computer.

Installazione della batteria

1. Premere il fermo e rimuovere il coperchio del vano batteria.
2. Installare le nuove batterie (AA). Controllare che la polarità delle batterie (+/-) sia allineata correttamente.

3. Far scorrere indietro il coperchio sulle batterie finché non scatta in posizione.

NOTA: non mescolare tipi diversi di batterie o batterie nuove e vecchie.

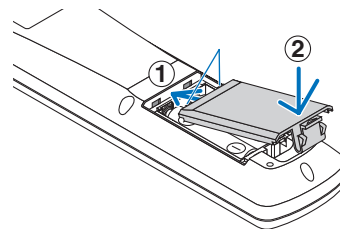
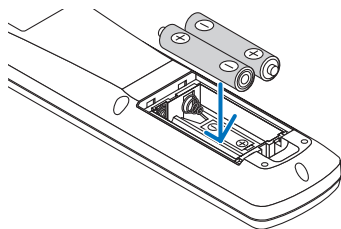
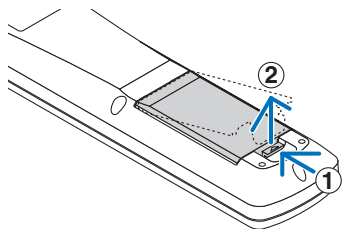

Precauzioni relative al telecomando

- Maneggiare il telecomando con cura.
- Se il telecomando si bagna, asciugarlo immediatamente.
- Evitare eccessi di calore e umidità.
- Non mettere in corto, riscaldare o smontare le batterie.
- Non gettare le batterie nel fuoco.
- Se non si utilizzerà il telecomando per un lungo periodo di tempo, rimuovere le batterie.
- Controllare che la polarità delle batterie (+/-) sia allineata correttamente.
- Non usare batterie nuove e usate insieme o tipi diversi di batterie insieme.
- Attenersi alle norme locali sullo smaltimento delle batterie esaurite.

Campo operativo per il telecomando senza fili

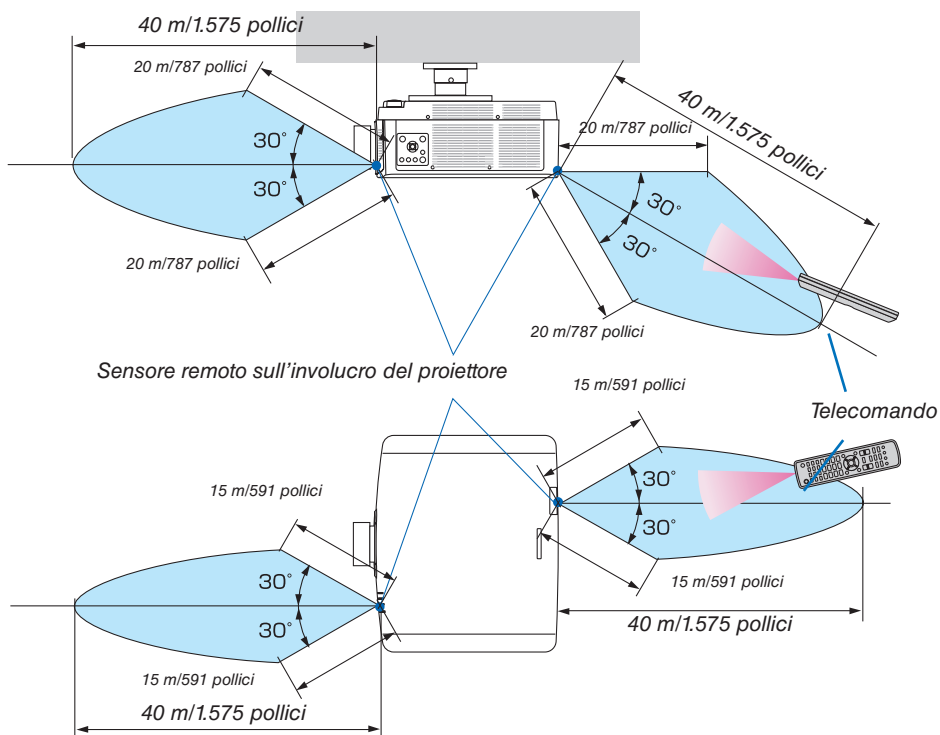

- Il segnale a infrarossi opera tramite linea di vista fino a una distanza in metri riportata sopra e entro un angolo di 60 gradi del sensore remoto posto sull'involucro del proiettore.
- Il proiettore non risponde se sono presenti oggetti tra il telecomando e il sensore, oppure se una forte luce è diretta sul sensore. Anche le batterie scariche impediscono l'utilizzo corretto del proiettore mediante il telecomando.

2. Proiezione di un'immagine (operazione di base)

In questa sezione viene descritto come accendere il proiettore e proiettare un'immagine sullo schermo.

1 Flusso di proiezione di un'immagine

Passaggio 1

- Collegamento del computer/collegamento del cavo di alimentazione (→ pagina 14)



Passaggio 2

- Accensione del proiettore (→ pagina 16)



Passaggio 3

- Selezione di una fonte (→ pagina 18)



Passaggio 4

- Regolazione della dimensione e della posizione dell'immagine (→ pagina 20)
- Correzione della distorsione trapezio [CORREZIONE ANGOLARE] (→ pagina 36, 101)



Passaggio 5

- Regolazione di immagine e audio
 - Ottimizzazione automatica del segnale del computer (→ pagina 27)
 - Aumento o diminuzione del volume (→ pagina 27)



Passaggio 6

- Creazione di una presentazione



Passaggio 7

- Spegnimento del proiettore (→ pagina 28)



Passaggio 8

- Dopo l'uso (→ pagina 29)

② Collegamento del computer/collegamento del cavo di alimentazione

1. Collegare il computer al proiettore.

Questa sezione illustra un collegamento di base a un computer. Per informazioni su altri collegamenti, vedere "6-2 Esecuzione dei collegamenti" a pagina 141.

Collegare il terminale di uscita del display (mini D-Sub a 15 pin) del computer al terminale in entrata video computer del proiettore con un cavo per computer (con nucleo in ferrite) disponibile in commercio, quindi ruotare le manopole dei connettori per fissarli.

2. Collegare il cavo di alimentazione in dotazione al proiettore.

Collegare prima la spina a tre poli del cavo di alimentazione in dotazione al terminale CA IN del proiettore, quindi collegare un'altra spina del cavo di alimentazione in dotazione direttamente alla presa a muro. Non utilizzare un convertitore spina.

⚠ ATTENZIONE

- Questo apparecchio è stato progettato per essere utilizzato con il cavo di alimentazione collegato alla messa a terra. Se il cavo di alimentazione non è collegato alla messa a terra, sussiste il rischio di scosse elettriche. Assicurarsi che il cavo di alimentazione sia collegato a terra correttamente.
- Per evitare che il cavo di alimentazione si stacchi, accertarsi che tutti i poli della spina del cavo di alimentazione siano completamente inseriti nel terminale CA IN del proiettore prima di utilizzare il fermo del cavo di alimentazione. Un contatto allentato del cavo di alimentazione potrebbe causare un incendio o scosse elettriche.

Quando si collega il cavo di alimentazione, l'indicatore POWER del proiettore si illuminerà in verde. Se non ci sono segnali in ingresso, il dispositivo entrerà nello stato di attesa.

(Nello stato, il modo di attesa è NORMALE.) (→ pagina 130)

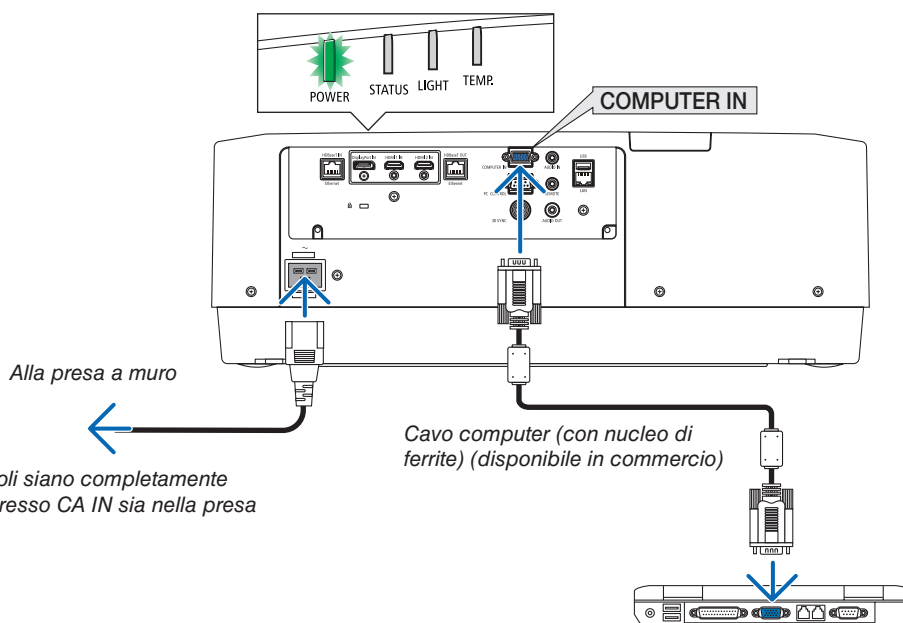

Accertarsi che i poli siano completamente inseriti sia nell'ingresso CA IN sia nella presa a muro.

2. Proiezione di un'immagine (operazione di base)

ATTENZIONE:

Alcune parti del proiettore potrebbero riscaldarsi temporaneamente se il proiettore viene spento dal tasto ALIMENTAZIONE o se l'alimentazione CA viene disconnessa durante il normale funzionamento del proiettore. Fare attenzione quando si solleva il proiettore.

Utilizzo del fermo del cavo di alimentazione

Per evitare la rimozione accidentale del cavo di alimentazione dalla presa CA IN del proiettore, utilizzare il fermo del cavo di alimentazione.

Utensile richiesto: cacciavite a croce

- 1. Montare il fermo del cavo di alimentazione sulla spina di alimentazione connessa al terminale CA IN.**

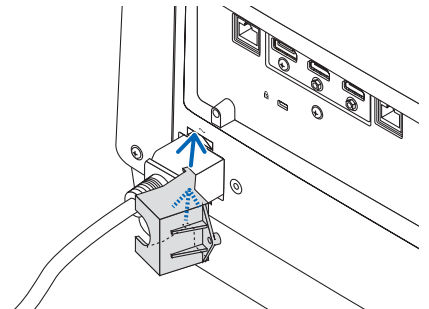

- 2. Serrare la vite sul fermo del cavo di alimentazione.**

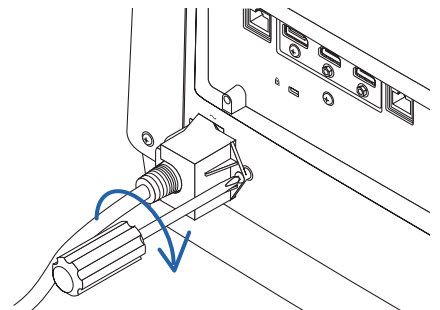

3 Accensione del proiettore

1. Rimuovere il copriobiettivo.

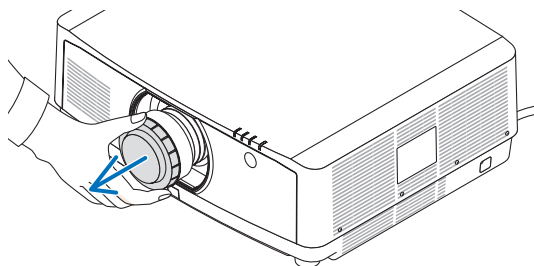

2. Premere il tasto  (ALIMENTAZIONE) sull'involucro del proiettore o il tasto POWER ON sul telecomando.

AVVERTENZA

Il proiettore produce una forte luce. Quando si accende l'alimentazione, assicurarsi che nessuno entro il campo di proiezione stia guardando l'obiettivo.

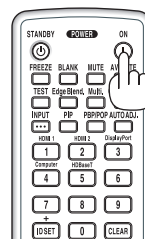

L'indicatore POWER illuminato in verde inizia a lampeggiare in blu. Dopo di ciò, l'immagine sarà proiettata sullo schermo.

SUGGERIMENTO:

- Quando viene visualizzato il messaggio "PROIETTORE BLOCCATO! INSERIRE LA PASSWORD.", ciò significa che la funzione [SICUREZZA] è attivata. (→ pagina 41)

Dopo aver acceso il proiettore, assicurarsi che il computer o la fonte video siano accesi.

NOTA: quando non c'è alcun segnale in ingresso, una schermata blu (sfondo immagini blu) viene visualizzata (per impostazioni menu predefinite di fabbrica).

Esecuzione della taratura obiettivo

Dopo il montaggio dell'unità obiettivo disponibile separatamente o dopo la sostituzione dell'unità obiettivo, eseguire [TARATURA OBIETTIVO] tenendo premuto il tasto ZOOM/L-CALIB. sull'involucro per più di due secondi.

La taratura corregge lo zoom, lo spostamento e il campo di messa a fuoco regolabili. Se non si esegue la taratura, potrebbe non essere possibile ottenere la messa a fuoco e lo zoom migliori anche se si regolano la messa a fuoco e lo zoom per l'obiettivo.

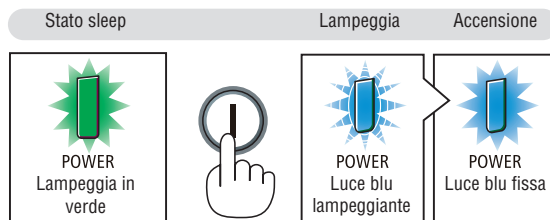

(→ pagina 165)

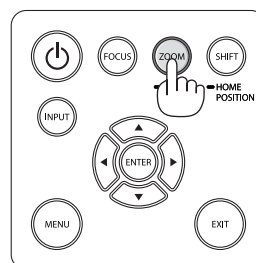

2. Proiezione di un'immagine (operazione di base)

Nota sulla schermata Avvio (schermata di selezione lingua del menu)

Quando si accende il proiettore per la prima volta, viene visualizzato il menu Avvio. In questo menu è possibile selezionare una delle 30 lingue del menu.

Procedere come segue per selezionare una lingua per il menu:

1. Utilizzare il tasto ▲, ▼, ◀ o ▶ per selezionare una delle 30 lingue dal menu.

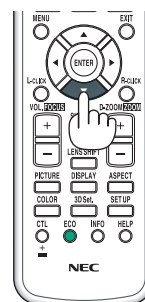

2. Premere il tasto ENTER per eseguire la selezione.

A questo punto, è possibile procedere all'utilizzo del menu. Se si desidera, è possibile selezionare la lingua del menu in un momento successivo.

(→ [LINGUA] a pagina 78 e 109)

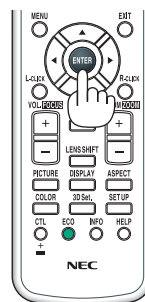

NOTA:

- Se viene mostrato il messaggio [IMPOSTARE "DATA E ORA".], impostare la data e l'ora attuali. (→ pagina 120)
- Se questo messaggio non viene visualizzato, si consiglia di completare [IMPOSTAZIONI DATA E ORA].
- Tenere il copriobiettivo lontano dall'obiettivo quando l'alimentazione del proiettore è accesa. Se il copriobiettivo è in posizione, potrebbe deformarsi a causa dell'alta temperatura.
- Se l'indicatore STATUS si illumina in arancione con il tasto di alimentazione premuto, il proiettore non si accende poiché [BLOCCO PANN. CONTR.] è stato portato su ACCESO. Cancellare il blocco disattivandolo. (→ pagina 120)
- Quando l'indicatore POWER lampeggia in blu a cicli brevi, non è possibile spegnere l'alimentazione tramite il tasto di alimentazione.

4 Selezione di una fonte

Selezione della fonte computer o video

NOTA: accendere il computer o l'apparecchio fonte video collegato al proiettore.

Rilevazione automatica del segnale

Premere il tasto INPUT per 1 secondo o più. Il proiettore cerca e visualizza la fonte di ingresso disponibile. La fonte di ingresso cambia come segue:

HDMI1 → HDMI2 → DisplayPort → COMPUTER → HDBaseT → HDMI1 → ...

- Premere brevemente per visualizzare la schermata [INGRESSO].

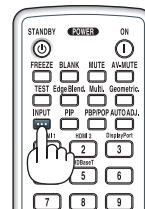

Premere i tasti ▼/▲ per associare il terminale in entrata desiderato, quindi premere il tasto ENTER per commutare l'ingresso. Per cancellare la visualizzazione del menu nella schermata [INGRESSO], premere il tasto MENU o EXIT.

SUGGERIMENTO: se non è presente alcun segnale in ingresso, l'ingresso verrà saltato.

Utilizzo del telecomando

Premere uno qualsiasi dei tasti 1/HDMI 1, 2/HDMI 2, 3/DisplayPort, 4/Computer o 5/HDBaseT.

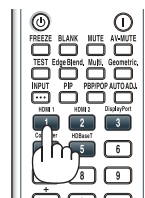

2. Proiezione di un'immagine (operazione di base)

Selezione della fonte predefinita

È possibile selezionare una fonte come predefinita in modo che venga visualizzata a ogni accensione del proiettore.

1. Premere il tasto **MENU**.

Viene visualizzato il menu.

2. Premere il tasto **►** per selezionare **[IMPOST.]**, quindi premere il tasto **▼** o il tasto **ENTER** per selezionare **[BASE]**.

3. Premere il tasto **►** per selezionare **[OPZIONI FONTE]**, quindi premere il tasto **▼** o il tasto **ENTER**.

4. Premere tre volte il tasto **▼** per selezionare **[SELEZ. INGR. PREDEF.]**, quindi premere il tasto **ENTER**.



Viene visualizzata la schermata **[SELEZ. INGR. PREDEF.]**.

(→ pagina 128)



5. Selezionare una fonte come predefinita, quindi premere il tasto **ENTER**.

6. Premere il tasto **EXIT** alcune volte per chiudere il menu.

7. Riavviare il proiettore.

La fonte selezionata al passaggio 5 viene proiettata.

NOTA: anche se **[AUTO]** è attivato, **[HDBaseT]** non verrà selezionato automaticamente. Per impostare la propria rete come fonte predefinita, selezionare **[HDBaseT]**.

SUGGERIMENTO:

- Quando il proiettore è in modo di attesa, applicando un segnale di computer da un computer collegato all'ingresso **COMPUTER IN**, il proiettore si accende e contemporaneamente viene proiettata l'immagine del computer. (**[ACC. AUT. ATT.]** → pagina 130)
- Sulla tastiera di Windows 7, una combinazione dei tasti Windows e P consente di impostare il display esterno in modo facile e rapido.

5 Regolazione della dimensione e della posizione dell'immagine

Utilizzare la ghiera di spostamento obiettivo, la leva del piedino di regolazione dell'inclinazione, lo zoom e l'anello di messa a fuoco per regolare la dimensione e la posizione dell'immagine.

In questo capitolo, per chiarezza, sono stati omessi disegni e cavi.

Regolazione della posizione orizzontale e verticale dell'immagine proiettata
[Spostamento obiettivo]
(→ pagina 21)

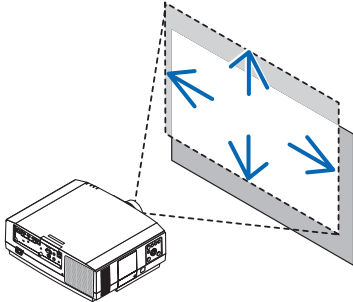

Regolazione della messa a fuoco
[Messa a fuoco]
(→ pagina 22)

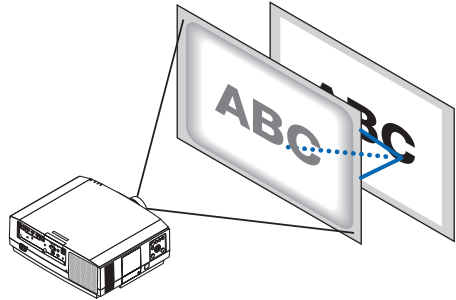

Regolazione fine della dimensione di un'immagine
[Zoom]
(→ pagina 25)

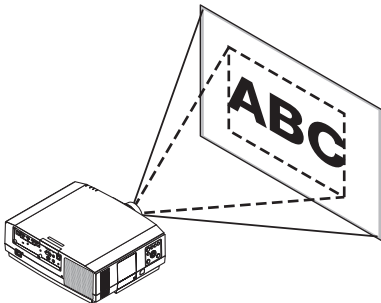

Regolazione dell'inclinazione dell'immagine proiettata
[Piedino di inclinazione]
(→ pagina 26)

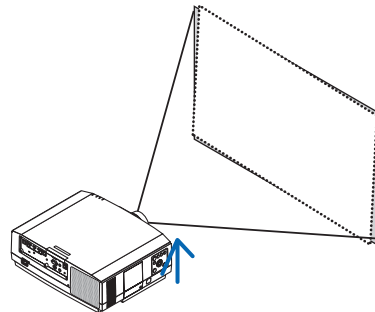

2. Proiezione di un'immagine (operazione di base)

Regolazione della posizione verticale di un'immagine proiettata (spostamento obiettivo)

ATTENZIONE

- Eseguire la regolazione da dietro o dal lato del proiettore. La regolazione fatta ponendosi davanti al proiettore potrebbe esporre gli occhi a una luce forte che potrebbe danneggiarli.
- Tenere lontane le mani dalla zona di montaggio dell'obiettivo mentre si effettua uno spostamento obiettivo. La mancata osservanza di questa precauzione potrebbe portare allo schiacciamento delle dita da parte dell'obiettivo in movimento.

1. Premere il tasto **SHIFT/HOME POSITION** sull'involucro o il tasto **LENS SHIFT** sul telecomando.

Viene visualizzata la schermata [SPOSTAMENTO OBIETTIVO].



2. Premere i tasti **▼▲◀▶** per spostare l'immagine proiettata.

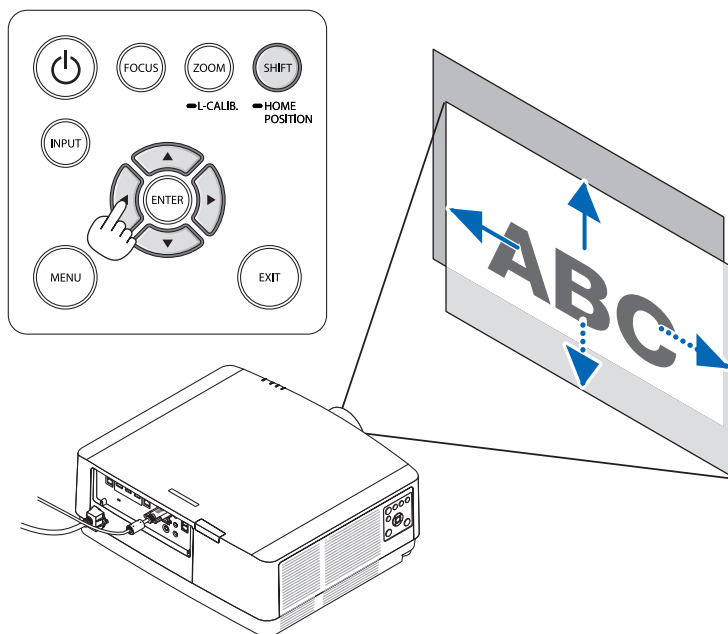

- Per riportare l'obiettivo alla posizione iniziale

Tenere premuto il tasto **SHIFT/HOME POSITION** per più di 2 secondi. L'obiettivo montato sul proiettore ritorna alla posizione iniziale. (all'incirca alla posizione centrale)

NOTA:

- Se l'obiettivo viene spostato al massimo in direzione diagonale, l'area della periferia dello schermo sarà scura o sfumata.

2. Proiezione di un'immagine (operazione di base)

SUGGERIMENTO:

- Il diagramma qui in basso mostra il campo di regolazione dello spostamento dell'obiettivo (posizionamento: scrivania/anteriore).

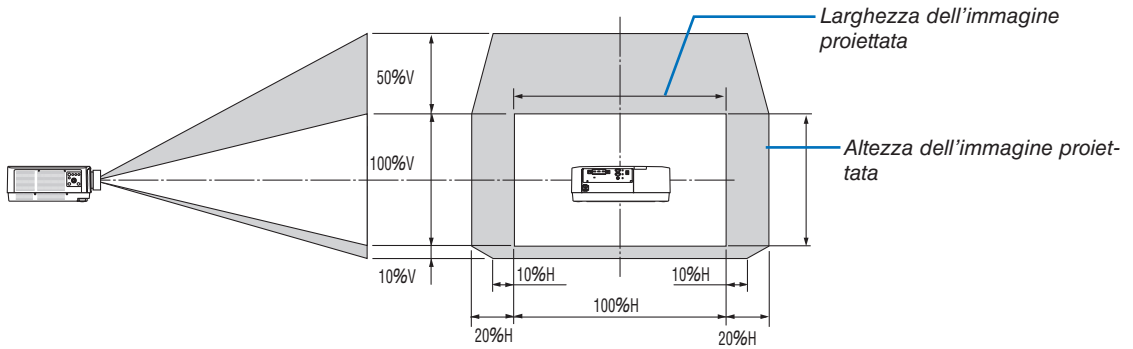

Descrizione dei simboli: *V* indica verticale (altezza dell'immagine proiettata), *H* indica orizzontale (larghezza dell'immagine proiettata).

Messa a fuoco

Si raccomanda di eseguire la regolazione della messa a fuoco dopo aver lasciato il proiettore in MODO TEST per più di 30 minuti.

Fare riferimento a pagina 85 del Manuale dell'utente per informazioni sul MODO TEST.

2. Proiezione di un'immagine (operazione di base)

Obiettivo applicabile: NP40ZL/NP41ZL

1. Premere il tasto FOCUS sull'involucro.

La schermata di controllo MESSA A FUOCO OBIETTIVO verrà visualizzata.



* Premere i tasti ◀▶ per regolare la messa a fuoco. Oppure, premere e tenere premuto il tasto CTL e quindi premere il tasto VOL./FOCUS +/- sul telecomando

2. Quando il cursore è al CENTRO nel menu su schermo, premere il tasto ◀ o ▶ per allineare la messa a fuoco intorno all'asse ottico.

* L'immagine mostra un esempio quando lo spostamento obiettivo viene portato verso l'alto. La messa a fuoco per la parte inferiore dello schermo è allineata. Quando l'obiettivo è al centro, la messa a fuoco per il centro dello schermo è allineata.

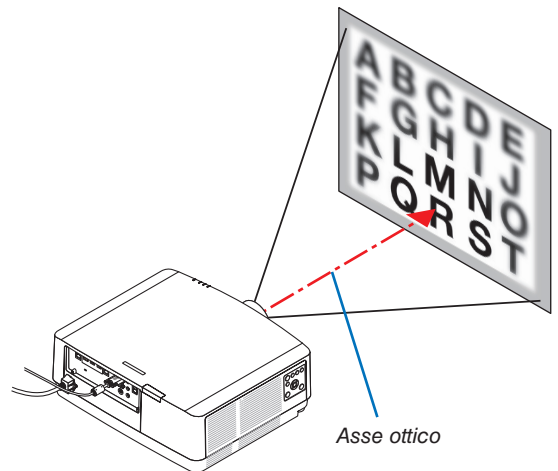
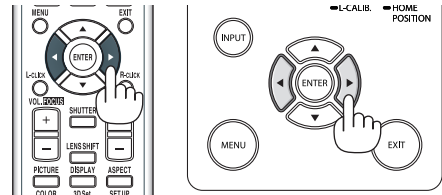
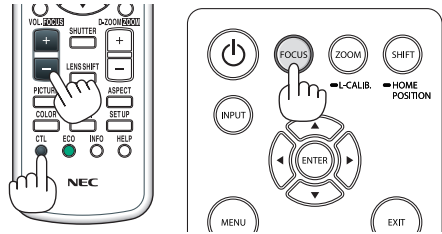

3. Premere il tasto ▼ per selezionare la PERIFERIA nel menu su schermo, quindi premere il tasto ◀ o ▶ per allineare la messa a fuoco dell'area periferica dello schermo. Durante questa operazione, la messa a fuoco intorno all'asse ottico verrà mantenuta.

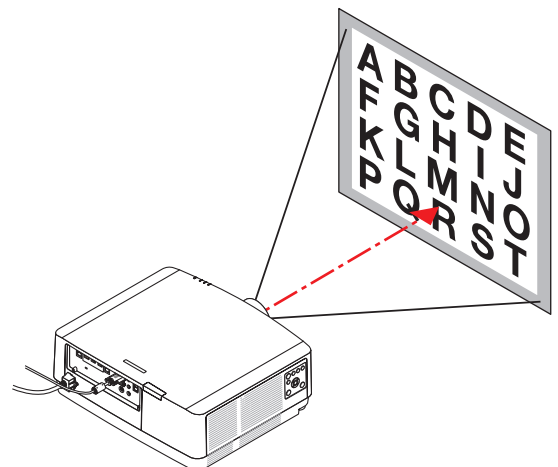
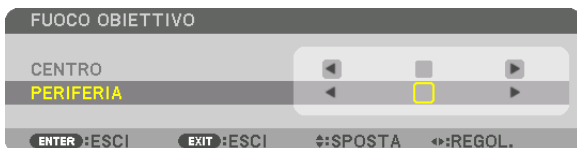

2. Proiezione di un'immagine (operazione di base)

Obiettivo applicabile: NP43ZL

1. Premere il tasto FOCUS sull'involucro.

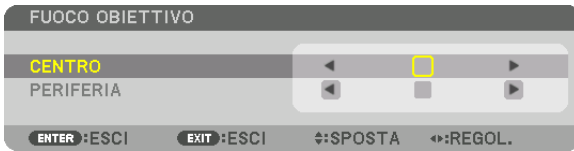

Premere i tasti ◀▶ per regolare la messa a fuoco. Oppure, tenere premuto il tasto CTL e quindi premere il tasto VOL./FOCUS +/- sul telecomando.

* MESSA A FUOCO PERIFERIA OBIETTIVO non è disponibile per questa unità obiettivo.

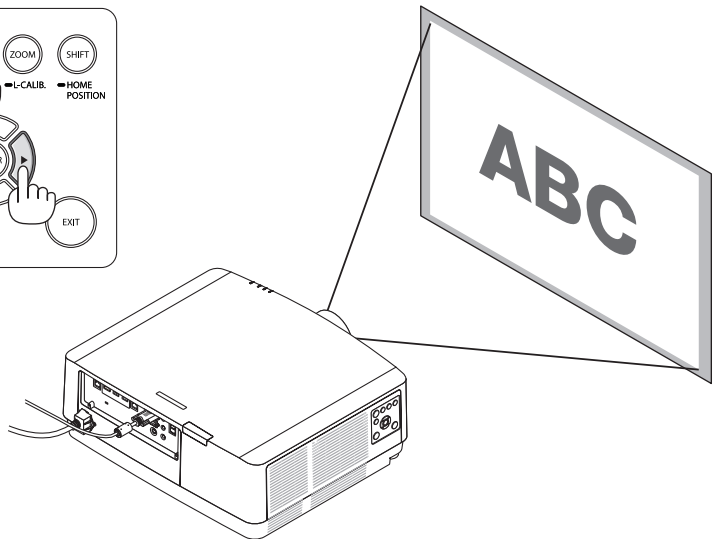
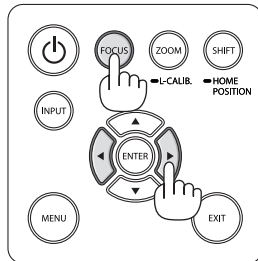
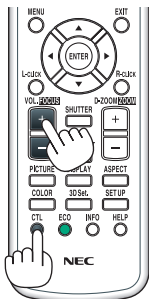

Zoom

1. Premere il tasto ZOOM/L-CALIB.

Viene visualizzata la schermata di regolazione ZOOM.



- I tasti ◀ o ▶ sull'involucro o sul telecomando sono disponibili per regolare lo ZOOM mentre è visualizzata la schermata di regolazione ZOOM.
- Sul telecomando, mentre si preme il tasto CTL, premere il tasto D-ZOOM/ZOOM (+) o (-).

Lo zoom viene regolato.

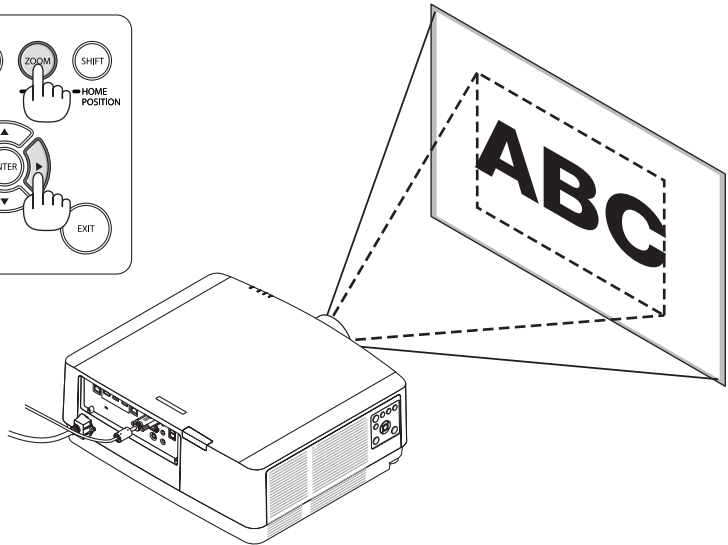
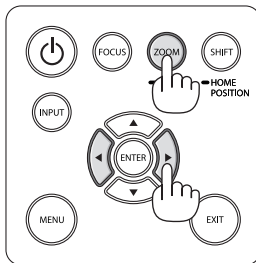
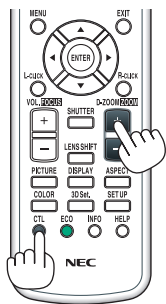

2. Proiezione di un'immagine (operazione di base)

Regolazione del piedino di inclinazione

1. Ruotare il piedino di inclinazione sinistro e destro per regolare.

Ruotandolo, il piedino di inclinazione si allunga e si accorcia.

Ruotare uno dei piedini di inclinazione per regolare l'immagine in modo che sia a livello.

- Se l'immagine proiettata è distorta, vedere "3-7 Correzione della distorsione trapezio verticale e orizzontale [CORREZIONE ANGOLARE]" (→ pagina 36) e "[CORREZIONE GEOMETRICA]" (→ pagina 101).
- Il piedino di inclinazione può essere allungato fino a un massimo di 10 mm/0,4".
- Il piedino di inclinazione può essere utilizzato per inclinare il proiettore fino a un massimo di 1,4°.

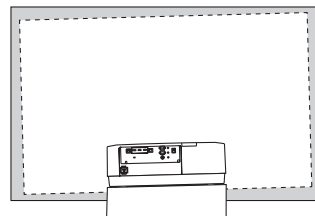

NOTA:

- Non allungare il piedino di inclinazione più di 10 mm. Così facendo, si renderà il proiettore instabile.
- Non utilizzare il piedino di inclinazione per scopi diversi da quelli di regolazione dell'inclinazione dell'angolo di installazione del proiettore. La manipolazione impropria del piedino di inclinazione, per esempio spostare il proiettore afferrando il piedino di inclinazione o appendere il proiettore al muro usando il piedino di inclinazione, potrebbe danneggiare il proiettore.

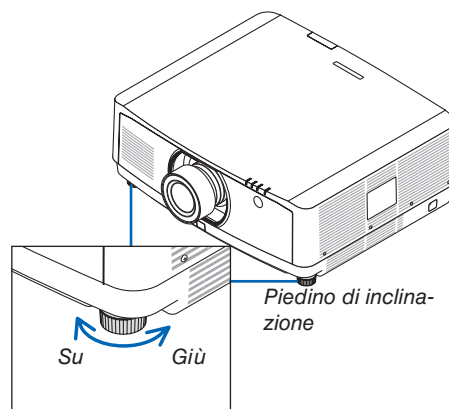

6 Ottimizzazione automatica del segnale del computer

Regolazione dell'immagine utilizzando la funzione di autoallineamento

Quando si proietta un segnale dal terminale in entrata video del computer, dal terminale in entrata HDMI 1 IN, dal terminale in entrata HDMI 2 IN, dal terminale in entrata DisplayPort IN, dalla porta HDBaseT IN/Ethernet, regolare la qualità dell'immagine con un singolo tocco del tasto se i bordi dello schermo sono tagliati o se la qualità della proiezione è scarsa.

Premere il tasto AUTO ADJ. per ottimizzare l'immagine del computer automaticamente.

Questa regolazione potrebbe essere necessaria quando si collega il computer per la prima volta.

[Regolazione immagine scarsa]

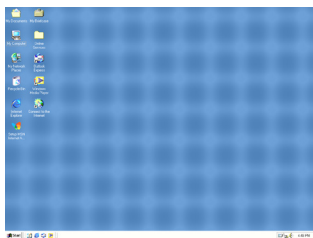

[Regolazione immagine normale]

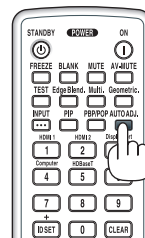
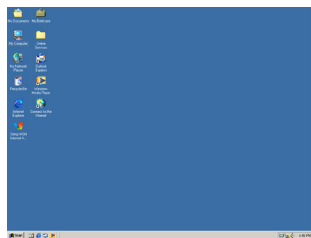

NOTA:

Alcuni segnali potrebbero richiedere più tempo per la visualizzazione o potrebbero non essere visualizzati correttamente.

- Se la funzione di autoallineamento non riesce a ottimizzare il segnale del computer, provare a regolare manualmente [ORIZZONTALE], [VERTICALE], [OROLOGIO] e [FASE]. (→ pagina 90, 91)

7 Aumento o diminuzione del volume

Il livello di suono dal terminale AUDIO OUT può essere regolato.

Importante:

- Non aumentare al livello massimo il volume del sistema di altoparlanti esterni connesso a AUDIO OUT del proiettore. Ciò potrebbe produrre un suono forte e inatteso al momento dell'accensione o dello spegnimento del proiettore, causando danni all'udito. Nel regolare il volume del sistema di altoparlanti esterni, impostare il livello del volume del sistema di altoparlanti a meno della metà della sua potenza nominale e regolare il volume del proiettore per ottenere un livello appropriato del suono.

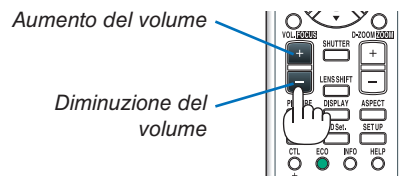
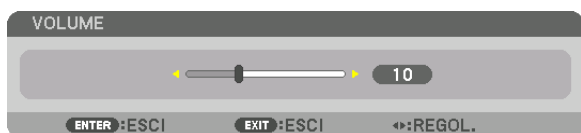

SUGGERIMENTO: quando non è visualizzato alcun menu, i tasti ◀ e ▶ sull'involucro del proiettore funzionano come controlli del volume.

NOTA:

- Il controllo del volume non è disponibile con il tasto ◀ o ▶ quando un'immagine viene ingrandita usando il tasto D-ZOOM (+) o quando è visualizzato il menu.

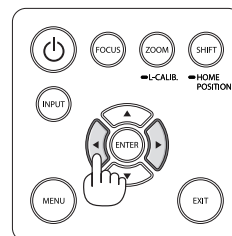

8 Spegnimento del proiettore

Per spegnere il proiettore:

1. Premere innanzitutto il tasto  (ALIMENTAZIONE) sull'involucro del proiettore oppure il tasto **STANDBY** sul telecomando.

Apparirà il messaggio [SPEGNIMENTO/SEI SICURO?]
SESSIONE RISPARMIO EMISSIONI CO2 0.000[g-CO2]].

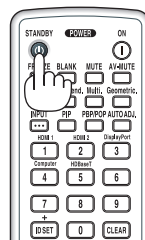
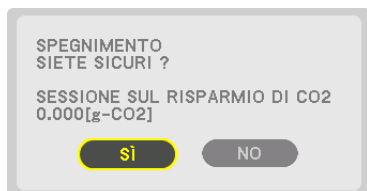

2. Quindi, premere il tasto **ENTER** oppure premere nuovamente il tasto  (ALIMENTAZIONE) o **STANDBY**.

La sorgente luminosa verrà spenta e l'alimentazione sarà tagliata. Il proiettore entrerà in stato di sleep e l'indicatore **POWER** si illuminerà in verde. Se non viene eseguita alcuna operazione sul proiettore e non vengono messi in ingresso segnali al proiettore, il proiettore entrerà in stato di attesa. L'indicatore **POWER** lampeggerà in arancione (nello stato, il modo di attesa è **NORMALE**).

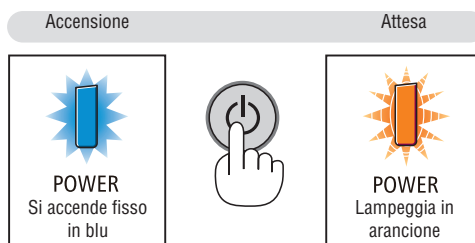

ATTENZIONE:

Alcune parti del proiettore potrebbero riscaldarsi temporaneamente se il proiettore viene spento dal tasto **ALIMENTAZIONE** o se l'alimentazione **CA** viene disconnessa durante il normale funzionamento del proiettore. Fare attenzione quando si solleva il proiettore.

NOTA:

- Quando l'indicatore **POWER** lampeggia in blu a cicli brevi, non è possibile spegnere l'alimentazione.
- Non è possibile spegnere l'alimentazione prima che siano trascorsi 60 secondi dall'accensione e dalla visualizzazione di un'immagine.
- Non scollegare il cavo di alimentazione dal proiettore o dalla presa di alimentazione mentre viene proiettata un'immagine. Farlo potrebbe deteriorare il terminale di ingresso **CA IN** del proiettore o il contatto della spina di alimentazione. Per spegnere l'alimentazione **CA** mentre viene proiettata un'immagine, utilizzare l'interruttore della presa multipla di alimentazione, l'interruttore di circuito, ecc.
- Non disconnettere l'alimentazione **CA** dal proiettore entro 10 secondi dal momento dell'effettuazione di una regolazione o di modifiche delle impostazioni e della chiusura del menu. In caso contrario, le regolazioni e le impostazioni potrebbero andare perse.

9 Dopo l'uso

Preparazione: assicurarsi che il proiettore sia spento.

1. Scollegare il cavo di alimentazione.

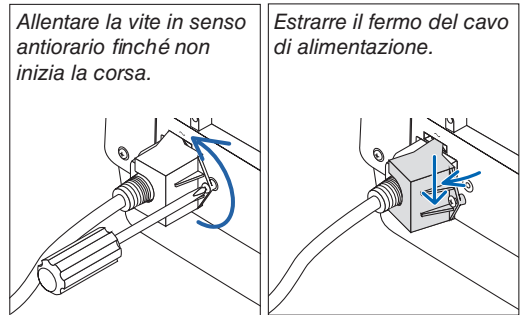

2. Disconnettere tutti gli altri cavi.

3. Montare il copriobiettivo sull'obiettivo.

4. Prima di spostare il proiettore, avvitare il piedino di inclinazione se è stato allungato.

3. Funzioni utili

① Spegnere la luce del proiettore (OTTURATORE OBIETTIVO)

Premere il tasto SHUTTER sul telecomando.

La fonte di luce si spegne temporaneamente.

Premere nuovamente per fare illuminare di nuovo lo schermo.

- È possibile impostare la luce di proiezione per ottenere gradualmente dissolvenza in entrata o in uscita.

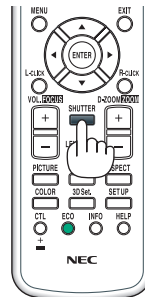

② Disattivazione dell'immagine e del suono

Il video proiettato e il suono emesso dal terminale di uscita audio scompariranno temporaneamente.

Premere il tasto BLANK.

Il video proiettato verrà interrotto.

Premere il tasto MUTE.

L'audio verrà interrotto.

Premere il tasto AV-MUTE.

Il video e l'audio proiettati verranno interrotti.

- Premere i tasti ancora una volta per far ricomparire il video e l'audio cancellati.

SUGGERIMENTO:

- Il video scompare ma non la visualizzazione del menu.

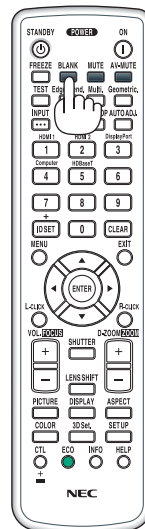

③ Spostamento della posizione di visualizzazione del menu su schermo

1. Premere il tasto MENU.

Viene visualizzato il menu su schermo.

2. Spostare il cursore con il tasto ► su [IMPOST.] e quindi premere il tasto ENTER.

Il cursore si sposta a [MENU(1)].

3. Spostare il cursore con il tasto ► su [MENU(2)].

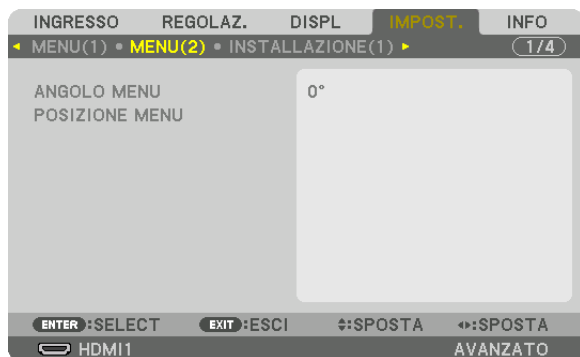

4. Spostare il cursore con il tasto ▼ su [POSIZIONE MENU], quindi premere il tasto ENTER.

Il menu su schermo passerà alla schermata impostazione POSIZIONE MENU.

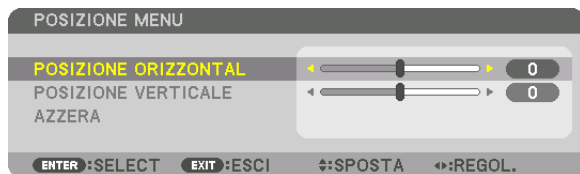

5. Spostare il cursore su [POSIZIONE ORIZZONTALE] o [POSIZIONE VERTICALE] premendo il tasto ▼ o ▲, quindi premere il tasto ◀/▶ per spostare il menu su schermo.

Per terminare l'impostazione del menu su schermo, premere il tasto MENU sul telecomando.

SUGGERIMENTO:

- Una volta spento il proiettore, la posizione di visualizzazione del menu su schermo sarà azzerata alla posizione di impostazione predefinita di fabbrica.
- Questa funzione non influenza la posizione di visualizzazione delle informazioni del terminale in entrata e del messaggio.
- Abilita lo spostamento del menu tramite clic del mouse quando un mouse USB disponibile in commercio è collegato.
- Abilita lo spostamento della posizione menu tramite i tasti ▼▲◀ e ▶ tenendo premuto il tasto CTL sul telecomando o facendo clic con il mouse.
- Mentre è visualizzata la POSIZIONE MENU del menu su schermo e il menu viene spostato tramite i tasti ▼▲◀ e ▶ tenendo premuto il tasto CTL sul telecomando, l'indicazione del valore regolato sul menu non viene modificata. In tal caso, chiudere il menu POSIZIONE MENU una volta e visualizzarlo di nuovo per indicare correttamente il valore regolato.

4 Fermo immagine

Premere il tasto FREEZE per bloccare un'immagine. Premerlo nuovamente per ritornare alle immagini in movimento.

NOTA: l'immagine è bloccata, ma la riproduzione del video originale continua.

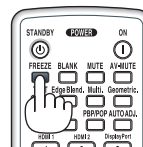

5 Ingrandimento di un'immagine

L'immagine può essere ingrandita fino a quattro volte.

NOTA:

- In base al segnale in ingresso, l'ingrandimento massimo potrebbe essere inferiore a quattro volte, oppure la funzione potrebbe essere limitata.

Per eseguire questa operazione:

1. Premere il tasto D-ZOOM (+) per ingrandire l'immagine.

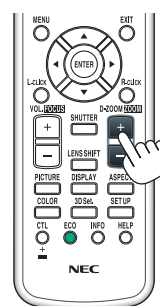
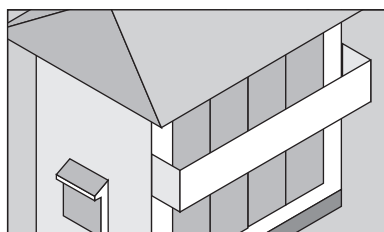
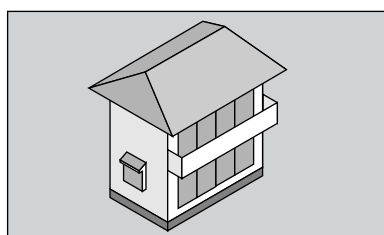

2. Premere i tasti ▲▼◀▶.

L'area dell'immagine ingrandita verrà spostata

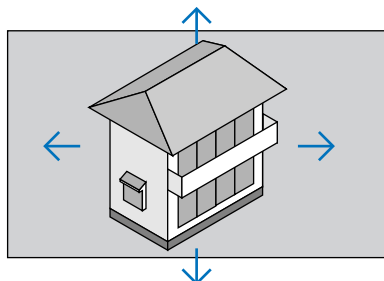

3. Premere il tasto D-ZOOM (-).

Ogni volta che si preme il tasto D-ZOOM (-), l'immagine viene ridotta.

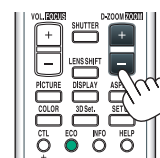

NOTA:

- L'immagine verrà ingrandita o ridotta al centro dello schermo.
- La visualizzazione del menu cancella l'ingrandimento in atto.



6 Modifica di MODO LUCE/Controllo dell'effetto del risparmio energetico usando MODO LUCE [MODO LUCE]

Quando [ECO1] o [ECO2] in [MODO LUCE] è selezionato, il rumore derivante dal movimento del proiettore viene diminuito abbassando la luminosità della sua sorgente luminosa.

MODO LUCE	Icona nella parte bassa del menu	Descrizione
NORMALE		100% luminosità Lo schermo sarà molto illuminato. A seconda delle circostanze di installazione, la durata di vita dei componenti ottici potrebbe ridursi.
ECO1		La luminosità sarà circa all'80%. Anche la ventola di raffreddamento rallenterà di conseguenza. Minore consumo energetico
ECO2		La luminosità sarà circa al 60%. Anche la ventola di raffreddamento rallenterà di conseguenza. Consumo energetico considerevolmente minore Impostazione più ecocompatibile di NORMALE e ECO1.
LUNGA DURATA		La luminosità è circa al 30%. Questa impostazione rende più veloce il ventilatore di raffreddamento e ottimizza la durata di vita dei componenti ottici. L'impostazione più ecocompatibile tra le opzioni.

Per attivare il [MODO LUCE], procedere come segue:

1. Premere il tasto ECO sul telecomando.

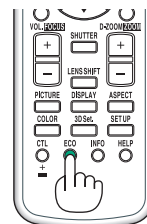

Viene visualizzata la schermata [MODO LUCE].

2. Premere il tasto ENTER.

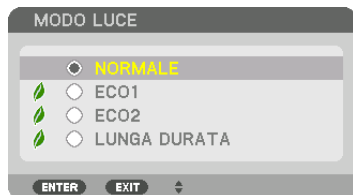

Verrà visualizzata la schermata di selezione [MODO LUCE].

3. Utilizzare i tasti ▼▲ per effettuare una selezione, quindi premere il tasto ENTER.

Il display ritornerà alla schermata [MODO LUCE] e l'opzione selezionata verrà applicata.

Premere il tasto EXIT per tornare alla schermata originale.

NOTA:

- Il [MODO LUCE] può essere cambiato utilizzando il menu.
Selezionare [IMPOST.] → [INSTALLAZIONE(1)] → [MODO LUCE] → [MODO LUCE].
 - Il numero di ore utilizzate del modulo luce può essere controllato in [TEMPO DI UTILIZZO]. Selezionare [INFO]. → [TEMPO DI UTILIZZO].
 - Dopo un intervallo di 1 minuto da quando il proiettore visualizza una schermata blu, nera o del logo, il proiettore abbassa automaticamente la luminosità al livello equivalente di [ECO2] quando [NORMALE] o [ECO1] è stato selezionato per [MODO LUCE] e torna automaticamente alla precedente luminosità quando rileva un segnale in ingresso.
 - Se il [MODO LUCE] è impostato su [NORMALE] o [ECO1], la luminosità potrebbe essere ridotta temporaneamente in base alle condizioni di utilizzo del proiettore.
 - Quando la temperatura ambiente raggiunge 33 °C o più e la temperatura all'interno del proiettore aumenta, lo schermo diventa sempre più scuro in modo graduale (equivalente a [ECO2]).
 - In base all'angolo di installazione del proiettore, lo schermo potrebbe diventare scuro.
- Questa è una delle funzioni di protezione chiamata "Modo ecologico forzato". Quando "Modo ecologico forzato" è in funzione, l'indicatore TEMP. si accende in arancione. Contemporaneamente, il simbolo del termometro [] viene visualizzato in basso a destra del menu su schermo. La temperatura all'interno del proiettore diminuisce a causa della diminuzione della temperatura ambiente, annullando il "Modo ecologico forzato" e ritornando alla luminosità originale. In "Modo ecologico forzato", lo stato non cambia anche se l'impostazione [MODO LUCE] viene modificata.
-

Controllo dell'effetto del risparmio energetico [ANALIZZATORE DI CO2]

Questa funzione mostra l'effetto del risparmio energetico in termini di riduzione delle emissioni di CO₂ (kg) quando il [MODO LUCE] del proiettore è impostato su [ECO1], [ECO2] o [LUNGA DURATA]. Questa funzione è chiamata [ANALIZZATORE DI CO2].

Sono presenti due messaggi: [RISPARMIO TOTALE DI CO2] e [SESSIONE SUL RISPARMIO DI CO2]. Il messaggio [RISPARMIO TOTALE DI CO2] mostra la quantità totale di riduzione delle emissioni di CO₂ dal momento della spedizione fino ad ora. È possibile controllare le informazioni su [TEMPO DI UTILIZZO] da [INFO] nel menu. (→ pagina 133)

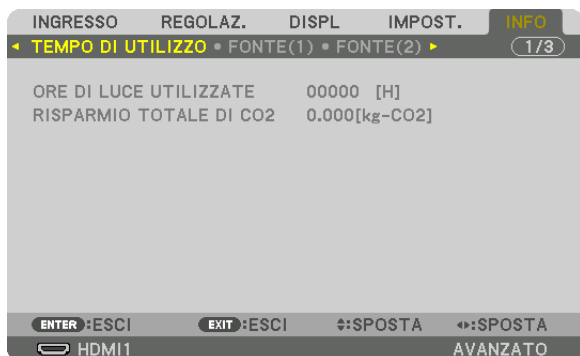

Il messaggio [SESSIONE SUL RISPARMIO DI CO2] mostra la quantità di riduzione delle emissioni di CO₂ dal momento del passaggio al MODO LUCE immediatamente dopo il momento dell'accensione fino al momento dello spegnimento. Il messaggio [SESSIONE SUL RISPARMIO DI CO2] verrà visualizzato nel messaggio [SPEGNIMENTO/SIETE SICURI?] al momento dello spegnimento.

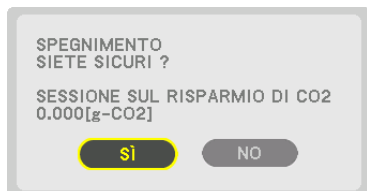

SUGGERIMENTO:

- La formula mostrata più avanti viene utilizzata per calcolare la quantità di riduzione delle emissioni di CO₂. $\text{Quantità di riduzione delle emissioni di CO}_2 = (\text{consumo energetico in MODO LUCE [NORMALE]} - \text{consumo energetico con l'impostazione attuale}) \times \text{fattore di conversione CO}_2$. * L'impostazione del [MODO LUCE] su [ECO1], [ECO2] o [LUNGA DURATA] aumenta la riduzione delle emissioni di CO₂.
 - * Il calcolo della quantità di riduzione delle emissioni di CO₂ si basa su una pubblicazione dell'OCSE "Emissioni di CO₂ da combustione di carburante, edizione 2008".
- Il [RISPARMIO TOTALE DI CO2] è calcolato sui risparmi rilevati a intervalli di 15 minuti.
- Questa formula non si applica al consumo di energia non influenzato dall'attivazione o disattivazione del [MODO LUCE].

7 Correzione della distorsione trapezio orizzontale e verticale [CORREZIONE ANGOLARE]

Utilizzare la funzione [CORREZIONE ANGOLARE] per correggere la distorsione trapezio (trapezoidale) per rendere la parte alta o bassa e il lato destro o sinistro dello schermo più lunghi o più corti, in modo che l'immagine proiettata sia rettangolare.

1. Proiettare un'immagine in modo che lo schermo sia più piccolo dell'area della griglia.

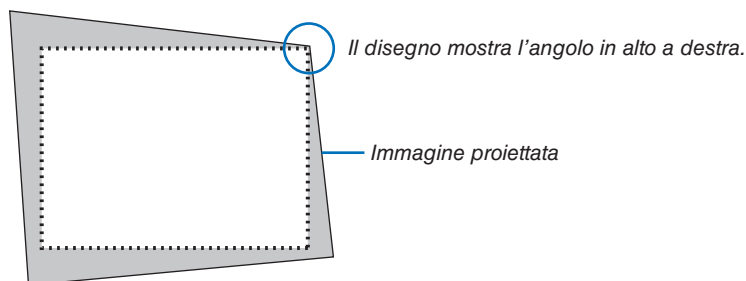

2. Selezionare uno degli angoli e allineare l'angolo dell'immagine con un angolo dello schermo.

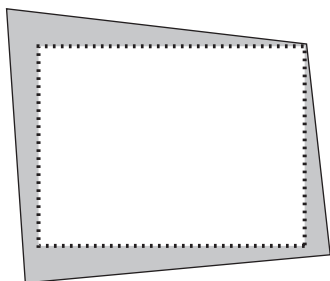

3. Premere il tasto geometrico, sull'involucro del proiettore o sul telecomando.
Visualizzare la schermata [CORREZIONE GEOMETRICA] del menu su schermo.
4. Spostare il cursore su [MODO] tramite il tasto ▼ e premere il tasto ENTER.
Viene visualizzata la schermata di selezione modo.



5. Selezionare [CORREZIONE ANGOLARE] e premere ENTER.
Tornare a visualizzare la schermata [CORREZIONE GEOMETRICA] del menu su schermo.



6. Premere il tasto ▼ per allineare con la [CORREZIONE ANGOLARE], quindi premere il tasto ENTER.



Il disegno mostra che l'icona in alto a sinistra (▼) è selezionata.

Lo schermo passa alla schermata [CORREZIONE ANGOLARE].

7. Utilizzare il tasto ▲▼◀▶ per selezionare un'icona (▲) che punta nella direzione verso la quale si desidera spostare la cornice dell'immagine proiettata.

8. Premere il tasto ENTER.

9. Utilizzare il tasto ▲▼◀▶ per spostare la cornice dell'immagine proiettata come mostrato nell'esempio.

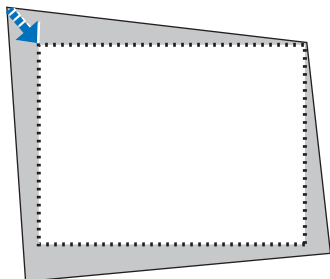

10. Premere il tasto ENTER.

11. Utilizzare il tasto ▲▼◀▶ per selezionare un'altra icona che punta nella direzione.

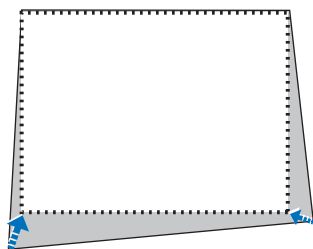

Nella schermata [CORREZIONE ANGOLARE], selezionare [ESCI] o premere il tasto EXIT sul telecomando.



Viene visualizzata la schermata di conferma.

12. Premere il tasto ◀ o ▶ per evidenziare [OK], quindi premere il tasto ENTER.

Ciò completa la correzione [CORREZIONE ANGOLARE].

- Selezionare [CANCELLA] e premere il tasto ENTER per tornare alla schermata [CORREZIONE ANGOLARE].

Selezionando [CANCELLA] si ritorna alla schermata di regolazione senza salvare le modifiche (passaggio 3).

Selezionando [AZZERA] si torna alle impostazioni predefinite di fabbrica.

Selezionando [DISFARE] si esce senza salvare le modifiche.

NOTA:

- Anche quando il proiettore viene acceso, vengono applicati i valori di correzione utilizzati l'ultima volta.
- Effettuare una delle seguenti operazioni per azzerare il valore di regolazione di [CORREZIONE ANGOLARE].
 - Al passaggio 11, selezionare [AZZERA], quindi premere il tasto ENTER.
 - Se lo stato [CORREZIONE ANGOLARE] è stato selezionato per [MODO] in [CORREZIONE GEOMETRICA]:
 - Premere il tasto geometric. per 2 o più secondi.
 - Eseguire [DISPLAY] → [CORREZIONE GEOMETRICA] → [AZZERA] nel menu su schermo.
- L'utilizzo della correzione di CORREZIONE ANGOLARE può comportare la visualizzazione di immagini leggermente sfocate, poiché la correzione viene eseguita elettronicamente.
- Un mouse USB disponibile in commercio è disponibile per la correzione CORREZIONE ANGOLARE.

8 Funzionamento del menu su schermo da un mouse USB disponibile in commercio

Quando un mouse USB disponibile in commercio è collegato al proiettore, ciò abilita la semplice esecuzione del funzionamento del menu su schermo e della correzione geometrica.

NOTA:

- Non è garantito il funzionamento di tutti i mouse USB disponibili sul mercato.

Funzionamento del menu

1. Visualizzare il menu su schermo con un clic del tasto destro.

2. Selezionare un menu desiderato ed effettuare la regolazione con un clic del tasto sinistro.

La barra di regolazione può essere controllata mediante trascinamento e rilascio.

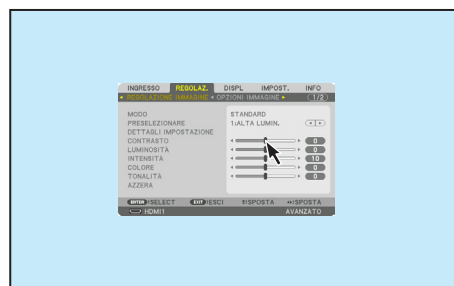

3. Selezionare [ESCI] visualizzato in basso del menu tramite clic del tasto sinistro per tornare al livello precedente. Se il cursore è posizionato sull'opzione del menu principale, funziona per chiudere il menu. (Funziona con le stesse prestazioni del tasto [ESCI] sul telecomando.

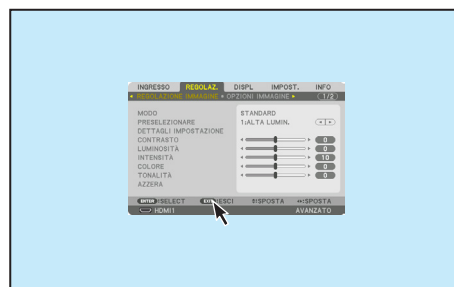

Controllo posizione menu

1. Fare clic sul tasto ruota per visualizzare la cornice di indicazione del menu su schermo.
2. Fare clic con il tasto sinistro sulla posizione dello schermo di proiezione in cui si vuole spostare il menu su schermo. L'angolo più vicino della cornice di indicazione del menu su schermo si sposterà alla posizione cliccata.

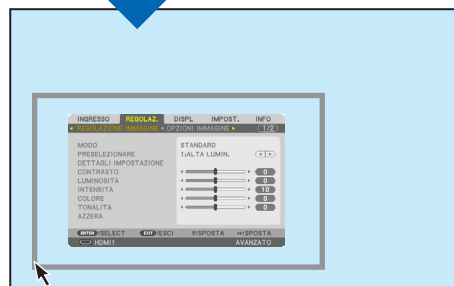
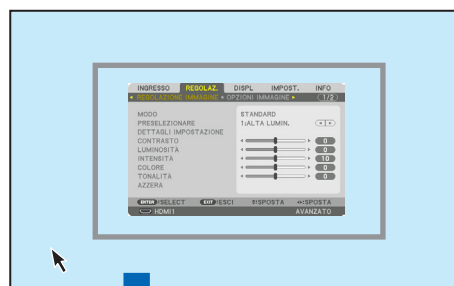

3. Fare clic sul tasto ruota per chiudere la cornice di indicazione menu.

Correzione geometrica

Il mouse USB può essere utilizzato per CORREZIONE ANGOLARE, ANGOLO ORIZZONTALE, ANGOLO VERTICALE e DEFORMAZIONE. In questo paragrafo, la CORREZIONE ANGOLARE tramite un mouse USB viene illustrata come esempio.

1. Mentre è visualizzata la schermata di regolazione della CORREZIONE ANGOLARE, fare clic con il tasto destro sullo schermo di proiezione. La forma del puntatore mouse viene modificata e la correzione diventa disponibile.

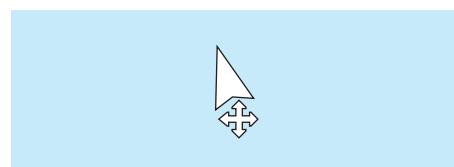

2. Fare clic con il tasto sinistro sull'angolo dello schermo. L'angolo dello schermo di proiezione si sposta alla posizione cliccata con il mouse.
3. Ripetere il passaggio 2 per correggere tutte le distorsioni. Dopo il completamento della correzione della distorsione, fare clic con il tasto destro sullo schermo di proiezione. La forma del puntatore mouse tornerà a quella normale.

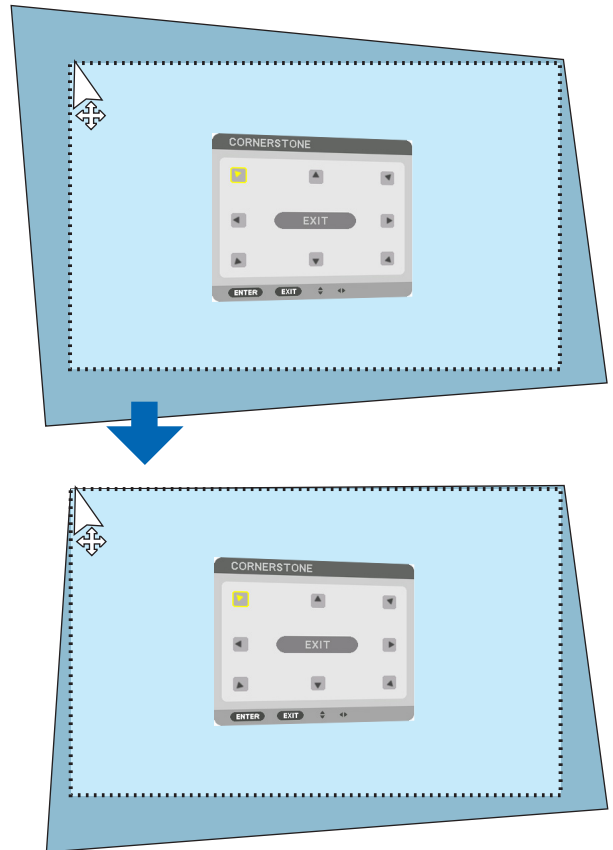

4. Fare clic con il tasto sinistro su [ESCI] nella schermata di correzione per terminare.

9 Come evitare l'utilizzo non autorizzato del proiettore [SICUREZZA]

Per evitare l'utilizzo da parte di una persona non autorizzata, è possibile impostare una parola chiave per il proiettore tramite il menu. Se è impostata una parola chiave, all'accensione del proiettore viene visualizzata la schermata di inserimento della parola chiave. Se non si inserisce la parola chiave corretta, il proiettore non è in grado di proiettare un'immagine.

- Non è possibile cancellare l'impostazione [SICUREZZA] utilizzando [AZZERA] dal menu.

Per abilitare la funzione di sicurezza:

1. Premere il tasto MENU.

Viene visualizzato il menu.

2. Premere due volte il tasto ► per selezionare [IMPOST.], quindi premere il tasto ▼ o il tasto ENTER per selezionare [MENU(1)].

3. Premere il tasto ► per selezionare [CONTROLLO].

4. Premere tre volte il tasto ▼ per selezionare [SICUREZZA], quindi premere il tasto ENTER.



Viene visualizzato il menu SPENTO/ACCESO.

5. Premere il tasto ▼ per selezionare [ACCESO], quindi premere il tasto ENTER.



Viene visualizzata la schermata [PAROLA CHIAVE DI SICUREZZA].

6. Digitare una combinazione dei quattro tasti ▲▼◀▶ e premere il tasto ENTER.

NOTA: la parola chiave deve avere una lunghezza compresa tra 4 e 10 cifre.

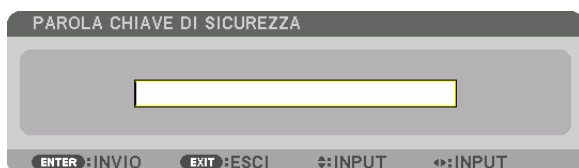

Viene visualizzata la schermata [CONFERMA PAROLA CHIAVE].

NOTA: prendere nota della password e conservarla in un luogo sicuro.

7. **Digitare la stessa combinazione dei tasti ▲▼◀▶ e premere il tasto ENTER.**

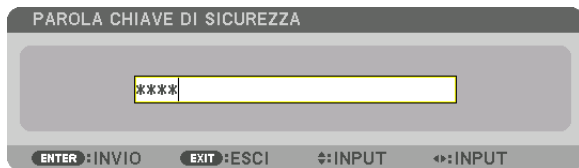

Verrà visualizzata la schermata di conferma.

8. **Selezionare [SI] e premere il tasto ENTER.**

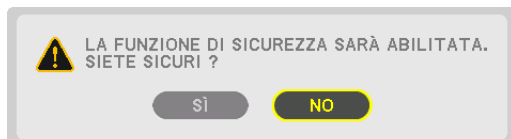

La funzione SICUREZZA è stata abilitata.

Per accendere il proiettore quando è abilitata la funzione [SICUREZZA]:

1. **Premere il tasto ALIMENTAZIONE.**

Il proiettore si accende e visualizza un messaggio indicante che il proiettore è bloccato.

2. **Premere il tasto MENU.**

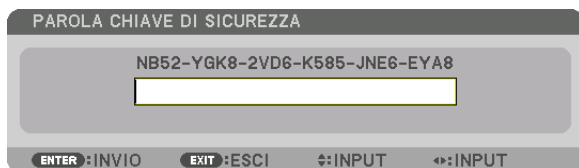

3. **Digitare la parola chiave corretta e premere il tasto ENTER. Il proiettore visualizza un'immagine.**

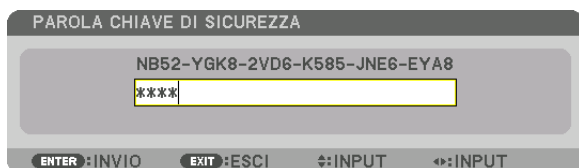

NOTA: il modo disabilitazione sicurezza viene mantenuto fino allo spegnimento dell'alimentazione principale o allo scollegamento del cavo d'alimentazione.

Per disabilitare la funzione SICUREZZA:

1. Premere il tasto MENU.

Viene visualizzato il menu.

2. Selezionare [IMPOST.] → [CONTROLLO] → [SICUREZZA], quindi premere il tasto ENTER.



Viene visualizzato il menu SPENTO/ACCESO.

3. Selezionare [SPENTO] e premere il tasto ENTER.



Viene visualizzata la schermata PAROLA CHIAVE DI SICUREZZA.

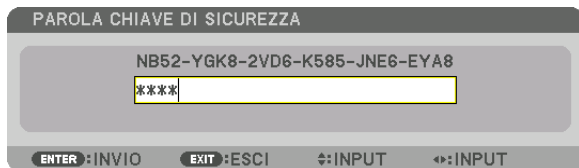

4. Digitare la parola chiave e premere il tasto ENTER.

Inserendo la parola chiave corretta, la funzione SICUREZZA viene disabilitata.

NOTA: se si dimentica la parola chiave, rivolgersi al proprio rivenditore. Il rivenditore fornirà la parola chiave in cambio del proprio codice di richiesta. Il codice di richiesta è visualizzato nella schermata di conferma della parola chiave. In questo esempio, [NB52-YGK8-2VD6-K585-JNE6-EYA8] rappresenta un codice di richiesta.

10 Proiezione di video 3D

Questo proiettore può essere usato per guardare video in 3D utilizzando occhiali 3D del tipo con otturatore attivo disponibili in commercio. Per poter sincronizzare il video 3D e gli occhiali, è necessario che vi sia un trasmettitore 3D disponibile in commercio collegato al proiettore (sul lato del proiettore).

Gli occhiali 3D ricevono informazioni dal trasmettitore 3D ed eseguono l'apertura e la chiusura a sinistra e destra.

ATTENZIONE

Precauzioni per la salute

Prima dell'uso, assicurarsi di leggere attentamente tutte le precauzioni per la salute che possono essere indicate nei manuali d'uso allegati agli occhiali 3D e al software video 3D (lettori Blu-ray, giochi, file di animazione per computer, ecc.).

Tenere conto di quanto segue per evitare effetti nocivi sulla salute.

- Non usare gli occhiali 3D per scopi diversi da quello di guardare video 3D.
- Mantenersi a una distanza di almeno 2 m dallo schermo quando si guardano i video. La visione di un video rimanendo troppo vicini allo schermo aumenta l'affaticamento degli occhi.
- Non guardare video in modo continuato per un lungo periodo di tempo. Fare una pausa di 15 minuti dopo ogni ora di visione.
- Consultare un medico prima della visione se l'utente o qualche membro della sua famiglia hanno avuto in passato problemi di convulsioni causate dalla sensibilità alla luce.
- Interrompere immediatamente la visione e riposarsi quando si avverte qualche disturbo fisico durante la visione (vomito, vertigini, nausea, mal di testa, bruciore agli occhi, vista sfocata, crampi e formicolio agli arti, ecc.). Consultare un medico se i sintomi persistono.
- Guardare un video 3D direttamente di fronte allo schermo. Se si guarda un video 3D obliquamente dai lati, ciò potrebbe causare affaticamento fisico e agli occhi.

Preparativi degli occhiali 3D e del trasmettitore 3D

Utilizzare occhiali 3D del tipo con otturatore attivo conformi allo standard VESA.

Si raccomanda un tipo RF prodotto da Xpand disponibile in commercio.

Occhiali 3D Xpand X105-RF

Trasmettitore 3D.... Xpand AD025-RF-X1

Procedura per guardare video 3D utilizzando questo proiettore

1. Collegare il dispositivo video al proiettore.
2. Accendere l'alimentazione del proiettore.
3. Eseguire il software video 3D e proiettare il video utilizzando il proiettore.

Questo è stato impostato automaticamente al momento della spedizione dalla fabbrica. Quando un video 3D non può essere proiettato, ciò potrebbe verificarsi perché i segnali di rilevamento 3D non sono inclusi o perché essi non sono rilevabili dal proiettore.

Selezionare manualmente il formato.

4. Selezionare il formato video 3D.

(1) Premere il tasto "Impost. 3D" sul telecomando.



Viene visualizzata la schermata [IMPOSTAZIONI 3D].

(2) Premere il tasto ▼ per allineare il cursore con il [FORMATO], quindi premere il tasto ENTER.

Verrà visualizzata la schermata del formato.

(3) Selezionare il formato del segnale in ingresso utilizzando il tasto ▼, quindi premere il tasto ENTER.



La schermata di impostazioni 3D scomparirà e il video 3D verrà proiettato.

Premere il tasto MENU, il menu su schermo scomparirà.

La schermata del messaggio di avviso 3D viene visualizzata quando si passa a un video 3D (impostazione predefinita di fabbrica al momento della spedizione). Leggere le "Precauzioni per la salute" alla pagina precedente per guardare i video in modo corretto. La schermata scompare dopo 60 secondi o quando si preme il tasto ENTER. (→ pagina 109)

5. Accendere l'alimentazione degli occhiali 3D e indossare gli occhiali per guardare il video.

Un video normale viene visualizzato quando viene fornito un video 2D in ingresso.

Per guardare un video 3D in 2D, selezionare [SPENTO(2D)] nella schermata [FORMATO] sopra indicata in (3).

NOTA:

- Passando all'immagine in 3D, le seguenti funzioni vengono cancellate e disabilite. [MASCHERAMENTO], [PIP/PICTURE PER IMMAGINE], [CORREZIONE GEOMETRICA], [SFUMATURA MARGINE] (Verranno mantenuti i valori di regolazione di [CORREZIONE GEOMETRICA] e [SFUMATURA MARGINE].)
- L'uscita potrebbe non passare automaticamente a un video 3D a seconda del segnale in ingresso 3D.
- Controllare le condizioni operative descritte nel manuale utente del lettore Blu-ray.
- Collegare il terminale DIN del trasmettitore 3D al SYNC 3D del proiettore principale.
- Gli occhiali 3D consentono di visualizzare video in 3D tramite la ricezione di segnali ottici sincronizzati emessi dal trasmettitore 3D.
Come risultato, la qualità dell'immagine 3D potrebbe essere influenzata da condizioni quali la luminosità dell'ambiente circostante, le dimensioni schermo, la distanza di visione, ecc.
- Durante la riproduzione di un software video 3D su un computer, la qualità dell'immagine 3D potrebbe essere influenzata se le prestazioni del processore del computer e della scheda grafica sono basse. Controllare l'ambiente operativo richiesto del computer che è indicato nel manuale di funzionamento fornito unitamente al software video 3D.
- A seconda del segnale, [FORMATO] e [INVERTI S/D] potrebbero non essere selezionabili. Cambiare il segnale in quel caso.

Quando i video non possono essere visualizzati in 3D

Controllare i seguenti punti quando i video non possono essere visualizzati in 3D.

Leggere anche il manuale di funzionamento fornito unitamente agli occhiali 3D.

Possibili cause	Soluzioni
Il segnale selezionato non supporta l'uscita 3D.	Cambiare il segnale di ingresso video con uno compatibile con il 3D.
Il formato per il segnale selezionato è posizionato su [SPENTO(2D)].	Cambiare il formato nel menu su schermo a [AUTO] o a un formato compatibile con il 3D.
Si stanno utilizzando degli occhiali che non sono supportati dal proiettore.	Acquistare degli occhiali 3D o un trasmettitore 3D disponibili in commercio (scelta consigliata). (→ pagina 44)
Controllare i seguenti punti quando un video non può essere visualizzato in 3D utilizzando degli occhiali 3D che sono supportati dal proiettore.	
L'alimentazione degli occhiali 3D è spenta.	Accendere l'alimentazione degli occhiali 3D.
La batteria interna degli occhiali 3D è scarica.	Ricaricare o sostituire la batteria.
Lo spettatore è posizionato troppo lontano dallo schermo.	Avvicinarsi allo schermo fino a visualizzare il video in 3D. Portare INVERTI S/D sul menu su schermo su [SPENTO].
A causa di più proiettori 3D che operano allo stesso tempo nelle vicinanze, i proiettori potrebbero provocare interferenze reciproche. In alternativa, è possibile che vi sia una fonte di luce intensa in prossimità dello schermo.	Mantenere una distanza sufficiente tra i proiettori.
	Tenere la fonte luminosa lontana dallo schermo.
	Portare INVERTI S/D sul menu su schermo su [SPENTO].
C'è un ostacolo tra il ricevitore ottico degli occhiali 3D e il trasmettitore 3D.	Rimuovere l'ostacolo.
Il formato 3D del contenuto video 3D non è supportato.	Verificare con l'azienda fornitrice dei contenuti video 3D.

11 Controllo del proiettore tramite un browser HTTP

Panoramica

Usando il browser web del computer, può essere visualizzata la schermata del server HTTP del proiettore per azionare il proiettore.

Operazioni possibili sulla schermata del server HTTP

- Configurare le impostazioni necessarie per collegare il proiettore alla rete (LAN cablata). (IMPOSTAZIONI DI RETE)
- Configurare la notifica tramite e-mail. (AVVISO POSTA)
Quando il proiettore è collegato a una rete (LAN cablata), le notifiche relative a vari errori vengono inviate all'indirizzo e-mail impostato.
- Azionare il proiettore.
Possono essere eseguite operazioni quali spegnimento/accensione del proiettore, commutazione del terminale in entrata, controllo del volume, controllo dell'immagine e controllo dell'obiettivo, ecc.
- Configurare [PASSWORD PJLink], [AMX BEACON] e [CRESTRON] ecc.

Per visualizzare la schermata del server HTTP

1. **Collegare il proiettore al computer con un cavo LAN disponibile in commercio.** (→ pagina 150)
2. **Selezionare [IMPOST.] → [IMPOSTAZIONI DI RETE] → [LAN CABLATA] nel menu su schermo per configurare le impostazioni di rete.** (→ pagina 124)
3. **Avviare il browser web sul computer e immettere l'indirizzo o l'URL nel campo di ingresso.**
Specificare l'indirizzo o l'URL come "http://<Indirizzo IP del proiettore>/index.html".
Viene visualizzata la schermata di base del server HTTP.

SUGGERIMENTO: l'indirizzo IP impostato in fabbrica è [DHCP ACCESO].

NOTA:

- Per usare il proiettore in una rete, consultare il proprio amministratore di rete a proposito delle impostazioni di rete.
 - La risposta del display o dei tasti può essere rallentata oppure il funzionamento potrebbe non essere accettato a seconda delle impostazioni della propria rete.
In tal caso, rivolgersi all'amministratore di rete. Il proiettore potrebbe non rispondere se i tasti vengono premuti ripetutamente a intervalli rapidi. In tal caso, attendere qualche istante e ripetere l'operazione. Se non si ottiene ancora alcuna risposta, spegnere e riaccendere il proiettore.
 - Se la schermata IMPOSTAZIONI DI RETE DEL PROIETTORE non appare nel browser web, premere i tasti Ctrl+F5 per aggiornare il browser web (o svuotare la cache).
 - Questo proiettore utilizza "JavaScript" e "Cookies" e il browser deve essere impostato per supportare queste funzioni. Il metodo di impostazione varia a seconda della versione del browser. Fare riferimento ai file di guida e alle altre informazioni fornite nel software.
-

Preparazione prima dell'uso

Prima di iniziare le operazioni sul browser, connettere il proiettore a un cavo LAN disponibile in commercio. (→ pagina 150)

Potrebbe non essere possibile eseguire operazioni con un browser che utilizza un server proxy, a seconda del tipo di server proxy e del metodo di impostazione utilizzato. Sebbene il tipo di server proxy rappresenti un fattore, è possibile che voci che sono effettivamente state impostate non vengano visualizzate in base all'efficacia della cache, e i contenuti impostati dal browser potrebbero non essere riflessi nel funzionamento. Si consiglia di non utilizzare un server proxy se è possibile evitarlo.

Gestione dell'indirizzo per l'utilizzo tramite un browser

Per quanto riguarda l'indirizzo effettivo inserito come indirizzo oppure inserito nella colonna dell'URL quando il proiettore viene utilizzato tramite un browser, il nome host può essere utilizzato così com'è quando il nome host corrispondente all'indirizzo IP del proiettore è stato registrato nel server del nome dominio da un amministratore di rete, oppure il nome host corrispondente all'indirizzo IP del proiettore è stato impostato nel file "HOST" del computer in uso.

Esempio 1: quando il nome host del proiettore è stato impostato su "pj.nec.co.jp", l'accesso alle impostazioni di rete si ottiene specificando

http://pj.nec.co.jp/index.html

per l'indirizzo o la colonna di immissione dell'URL.

Esempio 2: quando l'indirizzo IP del proiettore è "192.168.73.1", l'accesso alle impostazioni di rete si ottiene specificando

http://192.168.73.1/index.html

per l'indirizzo o la colonna d'immissione dell'URL.

PROJECTOR ADJUSTMENTE

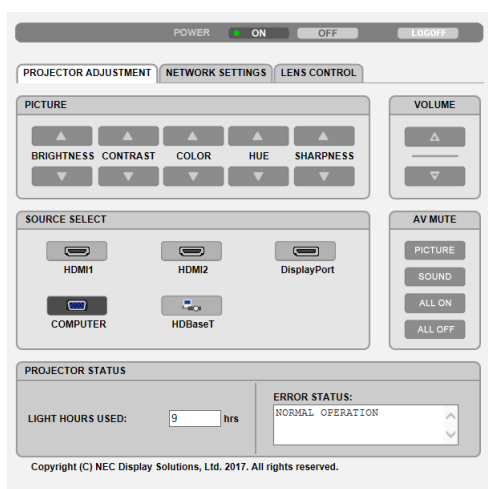

POWER: controlla l'alimentazione del proiettore.

ON L'alimentazione è accesa.

OFF L'alimentazione è spenta.

VOLUME: controlla il volume del proiettore.

▲ Aumenta il valore di regolazione del volume per il terminale AUDIO OUT.

▼ Riduce il valore di regolazione del volume per il terminale AUDIO OUT.

AV-MUTE: Controlla la funzione di muto del proiettore.

PICTURE ON Consente di disattivare il video.

PICTURE OFF Cancella la disattivazione del video.

SOUND ON Disattiva l'audio dal terminale AUDIO OUT.

SOUND OFF Cancella la disattivazione dell'audio dal terminale AUDIO OUT.

ALL ON Disattiva tutte le funzioni video e audio per il terminale AUDIO OUT.

ALL OFF Cancella la disattivazione di tutte le funzioni video e audio per il terminale AUDIO OUT.

PICTURE: controlla la regolazione video del proiettore.

BRIGHTNESS ▲ Aumenta il valore di regolazione della luminosità.

BRIGHTNESS ▼ Riduce il valore di regolazione della luminosità.

CONTRAST ▲ Aumenta il valore di regolazione del contrasto.

CONTRAST ▼ Riduce il valore di regolazione del contrasto.

COLOR ▲ Aumenta il valore di regolazione del colore.

COLOR ▼ Riduce il valore di regolazione del colore.

HUE ▲ Aumenta il valore di regolazione della tonalità.

HUE ▼ Riduce il valore di regolazione della tonalità.

SHARPNESS ▲ Aumenta il valore di regolazione dell'intensità.

SHARPNESS ▼ Riduce il valore di regolazione dell'intensità.

- Le funzioni controllabili variano in base al segnale immesso nel proiettore. (→ pagina [88](#), [89](#))

SOURCE SELECT: commuta il connettore d'ingresso del proiettore.

HDMI1 Commuta al connettore HDMI 1 IN.

HDMI2 Commuta al connettore HDMI 2 IN.

DisplayPort Commuta a DisplayPort.

COMPUTER Commuta al connettore COMPUTER IN.

HDBaseT Commutare all'ingresso immagine inviato da un dispositivo di trasmissione che supporti HDBaseT.

PROJECTOR STATUS: visualizza la condizione del proiettore.

LIGHT HOURS USED Visualizza il numero di ore di utilizzo del modulo luce.

ERROR STATUS Visualizza lo stato degli errori che si verificano all'interno del proiettore.

LOG OFF: disconnessione del proiettore e ritorno alla schermata di autenticazione (schermata LOGON).

NETWORK SETTINGS

http://<Indirizzo IP del proiettore (Base)>/index.html

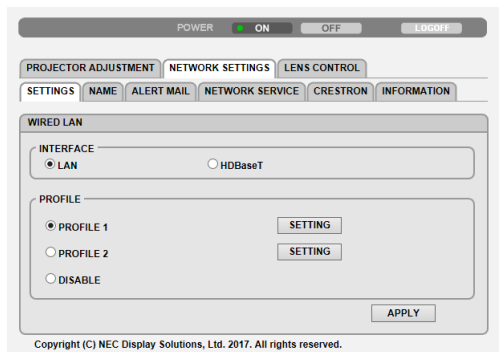

• SETTINGS

WIRED LAN

INTERFACE	Selezionare [LAN] per la connessione LAN via cavo attraverso la porta LAN. Selezionare [HDBaseT] per la connessione LAN via cavo attraverso la porta HDBaseT IN/Ethernet.
SETTING	Impostare per LAN cablata.
PROFILE 1/PROFILE 2	È possibile definire due impostazioni per la connessione LAN cablata. Selezionare PROFILE 1 o PROFILE 2.
DISABLE	Disattivare la connessione LAN cablata. L'indicatore POWER che informa sullo stato di ATTESA inizia a lampeggiare in arancione con intervallo lungo (→ pagina 165).
DHCP ON	Assegnare automaticamente al proiettore indirizzo IP, subnet mask e gateway dal server DHCP.
DHCP OFF	Impostare indirizzo IP, subnet mask e gateway per il proiettore assegnati dall'amministratore di rete.
IP ADDRESS	Impostare l'indirizzo IP della rete collegata al proiettore.
SUBNET MASK	Impostare il numero di subnet mask della rete collegata al proiettore.
GATEWAY	Impostare il gateway predefinito della rete collegata al proiettore.
AUTO DNS ON	Il server DHCP assegna automaticamente l'indirizzo IP del server DNS collegato al proiettore.
AUTO DNS OFF	Impostare il proprio indirizzo IP assegnato dall'amministratore di rete.
DNS	Impostare l'indirizzo IP del server DNS collegato al proiettore.
SAVE	Fare clic su questo tasto per salvare le impostazioni nella memoria del proiettore.
APPLY	Applicare le impostazioni alla rete LAN cablata.

• NAME

PROJECTOR NAME	Inserire un nome per il proiettore in modo che il computer sia in grado di identificarlo. Il nome del proiettore deve essere composto da un massimo di 16 caratteri. SUGGERIMENTO: il nome del proiettore non è modificato neppure quando si seleziona [AZZERA] dal menu.
HOST NAME	Inserire il nome host della rete collegata al proiettore. Il nome host deve essere composto da un massimo di 16 caratteri.
DOMAIN NAME	Inserire il nome dominio della rete collegata al proiettore. Il nome dominio deve essere composto da un massimo di 60 caratteri.
SAVE	Fare clic su questo tasto per salvare le impostazioni nella memoria del proiettore.

• ALERT MAIL

ALERT MAIL	Questa opzione notifica vari errori al computer tramite e-mail quando si utilizza la LAN cablata. Mettendo un segno di spunta si attiva la funzione Avviso posta. Togliendo il segno di spunta la funzione Avviso posta viene disattivata. Esempio di un messaggio inviato dal proiettore: Soggetto: [Proiettore] Informazioni sul proiettore LA VENTOLA DI RAFFREDDAMENTO SI È FERMATA. [INFORMAZIONI] NOME PROIETTORE: xxxxx ORE DI LUCE UTILIZZATE: xxxx [H]
SENDER'S ADDRESS	Inserire l'indirizzo del mittente.
SMTP SERVER NAME	Inserire il nome del server SMTP da collegare al proiettore.
RECIPIENT'S ADDRESS 1, 2, 3	Inserire l'indirizzo del destinatario. È possibile inserire fino a tre indirizzi.
TEST MAIL	Inviare una posta di prova per verificare se le impostazioni sono corrette o meno <i>NOTA:</i> <ul style="list-style-type: none"> • Se si esegue una prova, potrebbe non essere possibile ricevere un avviso posta. Se ciò dovesse accadere, verificare che le impostazioni di rete siano corrette. • Se si è inserito un indirizzo errato in una prova, si potrebbe non ricevere un Avviso posta. Se ciò dovesse accadere, verificare che l'indirizzo del destinatario sia corretto.
SAVE	Fare clic su questo tasto per salvare le impostazioni nella memoria del proiettore.

• NETWORK SERVICE

PJLink PASSWORD	Impostare una password per PJLink*. La password deve essere composta da un massimo di 32 caratteri. Non dimenticare la password. Tuttavia, se si dimentica la password, consultare il proprio rivenditore.
HTTP PASSWORD	Impostare una password per il server HTTP. La password deve essere composta da un massimo di 10 caratteri. Quando viene impostata una password, verrà richiesto il nome utente (arbitrario) e la password durante il LOGON.
AMX BEACON	Attivare o disattivare la rilevazione da AMX Device Discovery durante la connessione alla rete supportata dal sistema di controllo NetLinx di AMX. <i>SUGGERIMENTO:</i> <i>quando si utilizza un dispositivo che supporta AMX Device Discovery, l'intero sistema di controllo AMX NetLinx riconosce il dispositivo e scarica il modulo Device Discovery appropriato da un server AMX.</i> <i>Mettendo un segno di spunta si abilita l'individuazione del proiettore da AMX Device Discovery. Togliendo il segno di spunta l'individuazione del proiettore da AMX Device Discovery viene disabilitata.</i>
Extron XTP	Impostare per collegare il proiettore al trasmettitore Extron XTP. Mettendo un segno di spunta, si abilita la connessione con il trasmettitore XTP. Togliendo il segno di spunta, si disabilita la connessione con il trasmettitore XTP.
SAVE	Fare clic su questo tasto per salvare le impostazioni nella memoria del proiettore.

NOTA: se si dimentica la password, rivolgersi al proprio rivenditore. Controllare il numero di serie a 24 cifre (XXXX-XXXX-XXXX-XXXX-XXXX-XXXX) visualizzato sulla colonna della password.

*Che cos'è PJLink?

PJLink è una standardizzazione di protocollo usata per controllare i proiettori di diversi produttori. Questo protocollo standard è stato stabilito dalla Japan Business Machine and Information System Industries Association (JBMIA) nel 2005.

Il proiettore supporta tutti i comandi di PJLink Classe 1.

L'impostazione di PJLink non viene modificata neppure utilizzando [AZZERA] dal menu.

• CRESTRON

ROOMVIEW per la gestione dal computer.

DISABLE	Disabilita ROOMVIEW.
ENABLE	Abilita ROOMVIEW.

CRESTRON CONTROL per la gestione dal controller.

DISABLE	Disabilita CRESTRON CONTROL.
ENABLE	Abilita CRESTRON CONTROL.
IP ADDRESS	Impostare l'indirizzo IP del CRESTRON CONTROL.
IP ID	Impostare l'IP ID del CRESTRON CONTROL.
SAVE	Fare clic su questo tasto per salvare le impostazioni nella memoria del proiettore.

SUGGERIMENTO: le impostazioni CRESTRON sono necessarie solo in caso di utilizzo con CRESTRON ROOMVIEW.

Per ulteriori informazioni, visitare <https://www.crestron.com>

• INFORMATION

WIRED LAN	Visualizzare un elenco delle impostazioni della connessione LAN cablata.
UPDATE	Riflettere le impostazioni una volta cambiate.

LENS CONTROL

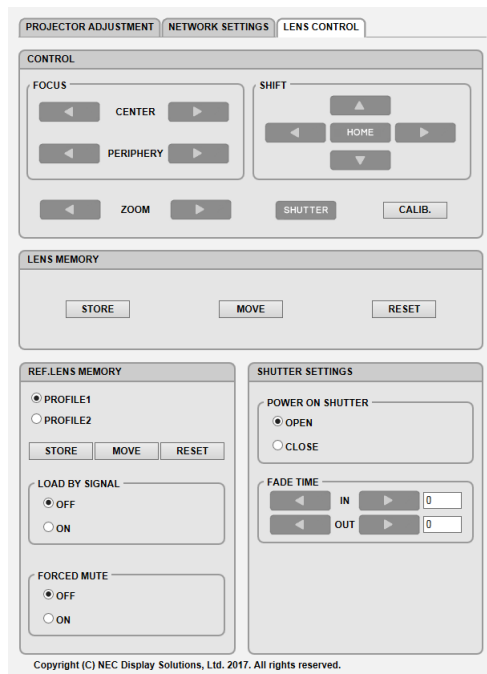

• CONTROL

FOCUS	CENTER	Allineare la messa a fuoco intorno all'asse ottico.
	PERIPHERY	Allineare la messa a fuoco per l'area periferica dello schermo.
ZOOM	◀▶	Regolare finemente la dimensione di un'immagine.
SHIFT	▼▲◀▶	Regolare la posizione orizzontale e verticale di un'immagine proiettata.
	HOME	Riportare la posizione di spostamento obiettivo alla posizione iniziale.
SHUTTER		Spegnere temporaneamente la fonte luminosa.
🚫 SHUTTER		Accendere la fonte luminosa.
CALIB.		Correggere il campo di zoom, messa a fuoco e spostamento obiettivo regolabile.

• LENS MEMORY

STORE	Memorizzare i valori regolati correnti in memoria per ciascun segnale in ingresso.
MOVE	Applica i valori regolati di LENS SHIFT, ZOOM e FOCUS al segnale corrente.
RESET	Riportare il valore regolato all'ultimo stato.

• REF. LENS MEMORY

PROFILE1/PROFILE2	Selezionare un numero [PROFILE] memorizzato.
STORE	Memorizza ciascun valore regolato di LENS SHIFT, ZOOM e FOCUS per il profilo selezionato come valori comuni per ogni segnale in ingresso.
MOVE	Sposta l'obiettivo ai valori memorizzati per il profilo selezionato.
RESET	Azzerare [REF. LENS MEMORY] selezionato per il [PROFILE] selezionato alle impostazioni predefinite di fabbrica.

LOAD BY SIGNAL	OFF	Se il segnale in ingresso viene commutato, l'obiettivo non si sposta ai valori di spostamento obiettivo, zoom e messa a fuoco selezionati per il numero [PROFILE] selezionato.
	ON	Se il segnale in ingresso viene commutato, l'obiettivo si sposta ai valori per il numero di [PROFILE] selezionato. Se nessun valore regolato è stato memorizzato su [LENS MEMORY], l'obiettivo applica i valori regolati di [REF. LENS MEMORY]. In alternativa, se nessun valore regolato è stato memorizzato su [REF. LENS MEMORY], l'obiettivo rimane invariato.
FORCED MUTE	OFF	Non disattivare l'immagine durante lo spostamento obiettivo.
	ON	Disattivare l'immagine durante lo spostamento obiettivo.

• SHUTTER SETTINGS

POWER ON SHUTTER	OPEN	Quando l'alimentazione viene attivata, la fonte di luce viene accesa e l'immagine viene proiettata.
	CLOSE	La fonte di luce non è attiva quando l'alimentazione viene accesa. Quando viene premuto il tasto SHUTTER, l'otturatore viene rilasciato e la fonte di luce attivata.
FADE TIME	IN	Impostare quanto tempo la luce impiega a dissolversi in entrata dopo che il tasto SHUTTER è stato premuto. Il tempo può essere impostato tra 0 e 10 secondi in incrementi di 1 secondo.
	OUT	Impostare quanto tempo la luce impiega a dissolversi in uscita dopo che il tasto SHUTTER è stato premuto. Il tempo può essere impostato tra 0 e 10 secondi in incrementi di 1 secondo.

12 Memorizzazione delle modifiche apportate a spostamento obiettivo, zoom e messa a fuoco [MEMORIA OBIETTIVO]

Questa funzione serve per memorizzare i valori regolati quando si utilizzano i tasti LENS SHIFT, ZOOM e FOCUS del proiettore. I valori regolati possono essere applicati al segnale selezionato. Ciò elimina la necessità di regolare spostamento dell'obiettivo, messa a fuoco e zoom durante la selezione della fonte. Ci sono due modi per salvare i valori regolati per spostamento dell'obiettivo, zoom e messa a fuoco.

Nome funzione	Descrizione	pagina
RIF. MEMORIA OBIET.	Valori regolati comuni a tutti i segnali in ingresso. Al momento dell'installazione, possono essere memorizzati due tipi di valori regolati. Se non è stato salvato alcun valore regolato su [MEMORIA OBIETTIVO], l'obiettivo applica i valori regolati di [RIF. MEMORIA OBIET.].	→ pagina 114
MEMORIA OBIETTIVO	Valori regolati per ciascun segnale in ingresso. Utilizzare i valori regolati per il segnale con un rapporto aspetto o una risoluzione diversi. I valori regolati possono essere applicati nel momento in cui si seleziona la fonte.	→ pagina 97

NOTA:

- Assicurarsi di eseguire la [TARATURA OBIETTIVO] dopo la sostituzione dell'obiettivo.

Per memorizzare i valori regolati in [RIF. MEMORIA OBIET.]:

1. Premere il tasto MENU.



Viene visualizzato il menu.

2. Premere il tasto ► per selezionare [IMPOST.], quindi premere il tasto ENTER.



3. Premere il tasto ► per selezionare [INSTALLAZIONE(1)].



4. Premere il tasto ▼ per selezionare [RIF. MEMORIA OBIET.], quindi premere il tasto ENTER.



Viene visualizzata la schermata [RIF. MEMORIA OBIET.].

5. Assicurarsi che [PROFILO] sia evidenziato, quindi premere il tasto ENTER.



Compare la schermata di selezione [PROFILO].

6. Premere i tasti ▼/▲ per selezionare il numero [PROFILO], quindi premere il tasto ENTER.



Ritornare alla schermata delle impostazioni [RIF. MEMORIA OBIET.].

7. Selezionare [MEMORIZZA] e premere il tasto ENTER.



Verrà visualizzata la schermata di conferma.

8. Premere il tasto ◀ per selezionare [Sì], quindi premere il tasto ENTER.

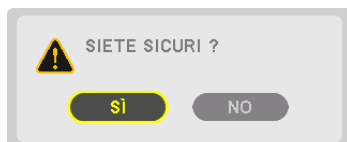

Selezionare un numero [PROFILO] e salvare i valori regolati di [SPOSTAMENTO OBIETTIVO], [ZOOM] e [MESSA A FUOCO] in esso.

9. Premere il tasto MENU.

Il menu viene chiuso.

SUGGERIMENTO:

- Per memorizzare i valori regolati per ciascuna fonte di ingresso, utilizzare la funzione Memoria obiettivo. (→ pagina 97)

Per richiamare i valori regolati da [RIF. MEMORIA OBIET.]:

1. Premere il tasto MENU.



Viene visualizzato il menu.

2. Premere il tasto ► per selezionare [IMPOST.], quindi premere il tasto ENTER.



3. Premere il tasto ► per selezionare [INSTALLAZIONE(1)].

4. Premere il tasto ▼ per selezionare [RIF. MEMORIA OBIET.], quindi premere il tasto ENTER.



Viene visualizzata la schermata [RIF. MEMORIA OBIET.].

5. Assicurarsi che [PROFILO] sia evidenziato, quindi premere il tasto ENTER.

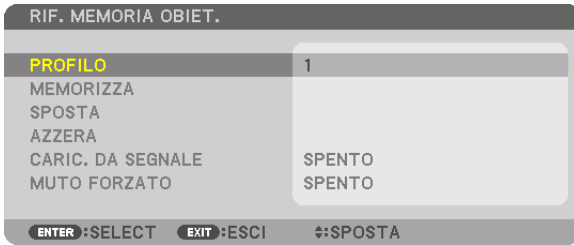

Compare la schermata di selezione [PROFILO].

6. Premere i tasti ▼/▲ per selezionare il numero [PROFILO], quindi premere il tasto ENTER.



Ritornare alla schermata delle impostazioni [RIF. MEMORIA OBIET.].

7. Selezionare [SPOSTA] e premere il tasto ENTER.



L'obiettivo si sposta in base ai valori regolati memorizzati nel [PROFILO] selezionato.

8. Premere il tasto ◀ per selezionare [S], quindi premere il tasto ENTER.

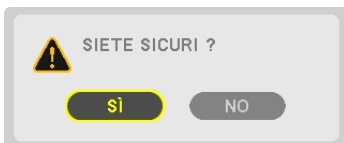

I valori regolati vengono applicati al segnale corrente. .

9. Premere il tasto MENU.

Il menu viene chiuso.

SUGGERIMENTO:

Per richiamare i valori memorizzati da [MEMORIA OBIETTIVO]:

1. Dal menu, selezionare [REGOLAZ.] → [MEMORIA OBIETTIVO] → [SPOSTA] e premere il tasto ENTER.



Verrà visualizzata la schermata di conferma.

2. Premere il tasto ◀ per selezionare [S], quindi premere il tasto ENTER.

Durante la proiezione, se i valori regolati per un segnale in ingresso sono stati salvati, l'obiettivo si sposta. In caso contrario, l'obiettivo si sposta in base ai valori regolati memorizzati nel numero [RIF. MEMORIA OBIET.] [PROFILO] selezionato.

Per applicare automaticamente i valori memorizzati al momento della selezione della fonte:

1. Dal menu, selezionare [IMPOST.] → [RIF. MEMORIA OBIET.] → [CARIC. DA SEGNALE] e premere il tasto ENTER.



2. Premere il tasto ▼ per selezionare e [ACCESO], quindi premere il tasto ENTER.

In questo modo l'obiettivo si sposta automaticamente alla posizione durante la selezione della fonte in base ai valori regolati.



NOTA: la funzione Memoria obiettivo potrebbe non produrre un'immagine completamente allineata (a causa delle tolleranze nell'obiettivo) utilizzando i valori di regolazione memorizzati nel proiettore. Dopo aver richiamato e applicato i valori memorizzati dalla funzione Memoria obiettivo, regolare finemente spostamento obiettivo, zoom e messa a fuoco per produrre la migliore immagine possibile.

4. Proiezione multi schermo

① Cosa si può fare utilizzando la proiezione multi schermo

Questo proiettore può essere usato singolarmente o disposto in unità multiple per una proiezione multi schermo. Presenteremo qui un esempio utilizzando due schermi di proiezione.

Caso 1

Utilizzo di un singolo proiettore per proiettare due tipi di video contemporaneamente
[PIP/PICTURE PER IMMAGINE]

Caso 2

Utilizzo di quattro proiettori per proiettare video con una risoluzione di 3.840 × 2.160 pixel
[COPERTURA]

Caso 1. Utilizzo di un singolo proiettore per proiettare due tipi di video [PIP/PICTURE PER IMMAGINE]

Esempio di connessione e immagine di proiezione

Nel caso di [IMMAGINE PER IMMAGINE]

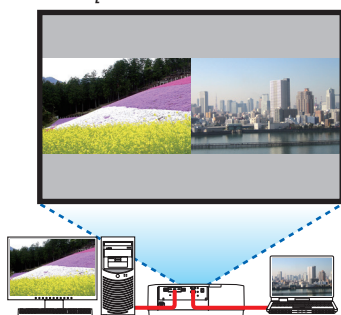

Nel caso di [PIP]

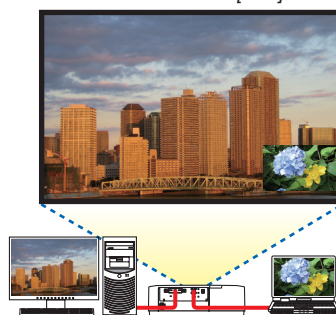

Operazioni del menu su schermo

Visualizzare la schermata [DISPLAY] → [PIP/PICTURE PER IMMAGINE] → [MODO] sul menu su schermo e selezionare [PIP] o [IMMAGINE PER IMMAGINE].

Per i dettagli, fare riferimento a “4-2 Visualizzazione contemporanea di due immagini”. (→ pagina 64)

Caso 2. Utilizzo di quattro proiettori per proiettare video con una risoluzione di 3.840 x 2.160 pixel [COPERTURA]

Esempio di connessione e immagine di proiezione

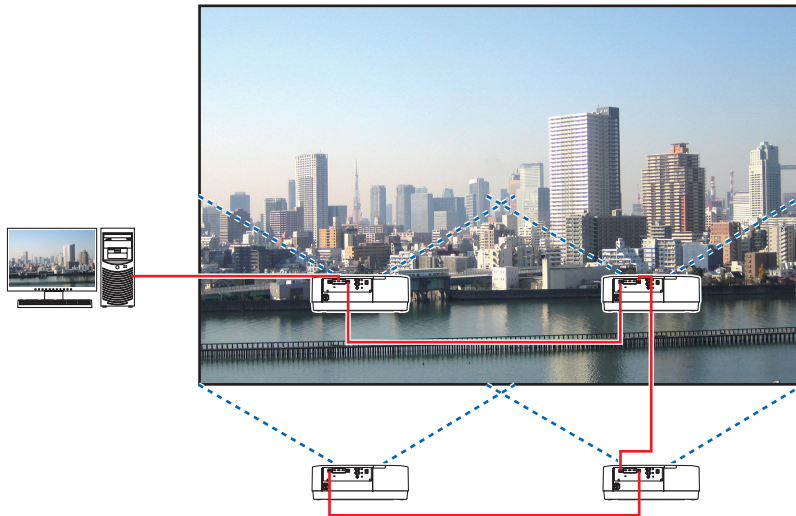

Operazioni del menu su schermo

1 *Quattro video simili vengono visualizzati quando vengono proiettati quattro proiettori.*

Richiedere al negozio al dettaglio la regolazione della posizione di proiezione di ciascun proiettore.



NOTA:

- Durante l'installazione del proiettore, assegnare un ID di controllo unico a ciascun proiettore.
- Impostare la "Impostazione colore" e la "Impostazione DeepColor" sul lettore Blu-ray o sul computer su "Auto". Per maggiori informazioni, fare riferimento al manuale utente in dotazione con il lettore Blu-ray o il computer.
- Connettere un'uscita HDMI del lettore Blu-ray o del computer al primo proiettore, quindi connettere alla porta HDBaseT IN/Ethernet del secondo e dei successivi proiettori.
- Selezionare un'altra fonte di ingresso sul secondo e sui successivi proiettori disabiliterà la funzione del ripetitore HDBaseT.

4. Proiezione multi schermo

2 Azionare il menu su schermo utilizzando i rispettivi quattro proiettori per dividere l'immagine in quattro parti.

Visualizzare la schermata [DISPLAY] → [MULTI SCHERMO] → [IMPOSTAZIONE IMMAGINE] sul menu su schermo e selezionare [COPERTURA].

- (1) Nella schermata di impostazione del numero delle unità orizzontali, selezionare [2 UNITÀ]. (numero di unità nella direzione orizzontale)
- (2) Nella schermata di impostazione del numero delle unità verticali, selezionare [2 UNITÀ]. (numero di unità nella direzione verticale)
- (3) Nella schermata di impostazione dell'ordine orizzontale, selezionare [1a UNITÀ] o [2a UNITÀ].
(osservare le schermate, quella a sinistra è la [1a UNITÀ] mentre quella a destra è la [2a UNITÀ])
- (4) Nella schermata di impostazione dell'ordine verticale, selezionare la [1a UNITÀ] o la [2a UNITÀ].
(osservare le schermate, quella in alto è la [1a UNITÀ] mentre quella in basso è la [2a UNITÀ])



3 Regolare lo spostamento obiettivo di ciascun proiettore per regolare finemente i bordi dello schermo.

Per un'ulteriore regolazione fine, regolare utilizzando [DISPLAY] → [SFUMATURA MARGINE] nel menu su schermo per ciascun proiettore.

Per i dettagli, fare riferimento a "4-3 Visualizzazione di un'immagine utilizzando [SFUMATURA MARGINE]".

(→ pagina 68)

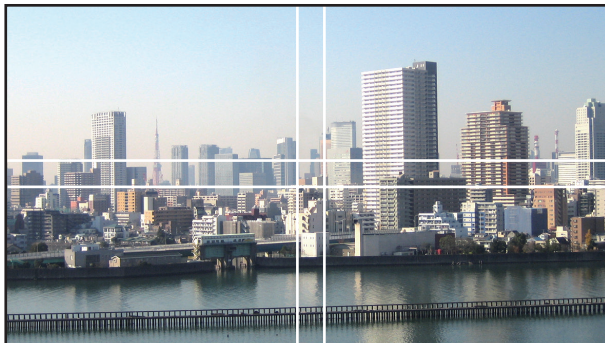

Cose da notare quando si installano i proiettori

- Lasciare spazio sufficiente a sinistra e a destra del proiettore, in modo che le bocchette di aspirazione e di scarico del proiettore non siano ostruite. Quando le bocchette di aspirazione e di scarico sono ostruite, la temperatura all'interno del proiettore aumenterà e ciò potrebbe causare un malfunzionamento.

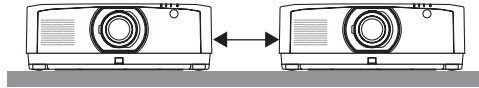

- Non impilare i proiettori direttamente uno sopra l'altro quando vengono installati. Quando i proiettori sono impilati uno sopra l'altro, potrebbero cadere, causando danni e guasti. La seguente installazione è consigliata quando si combina l'installazione di due proiettori per una proiezione multi schermo. Lasciare spazio sufficiente a sinistra e a destra del proiettore.

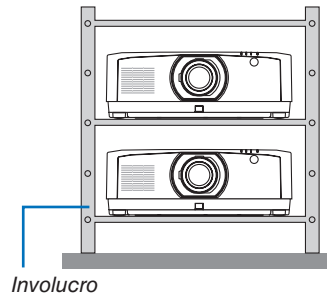

AVVERTENZA

Richiedere al negozio al dettaglio i servizi di installazione speciale, per esempio quando si monta il proiettore al soffitto. Non eseguire mai l'installazione autonomamente. Il proiettore potrebbe cadere e causare lesioni. Utilizzare un involucro robusto che possa sostenere il peso del proiettore per l'installazione. Non impilare i proiettori direttamente uno sopra l'altro.

NOTA:

- Per il campo della distanza di proiezione, fare riferimento all'Appendice "Distanza di proiezione e dimensioni schermo". (→ pagina 152)

2 Visualizzazione contemporanea di due immagini

Il proiettore ha una funzione che consente di vedere due diversi segnali simultaneamente. Ci sono due modi: modo PIP e modo IMMAGINE PER IMMAGINE.

Il video proiettato nel display della prima schermata è definito il display principale mentre il video proiettato che viene richiamato in seguito è definito il display secondario.

Selezionare la funzione di proiezione in [DISPLAY] → [PIP/PICTURE PER IMMAGINE] → [MODO] sul menu su schermo (l'impostazione predefinita di fabbrica al momento della spedizione è PIP). (→ pagina 99)

- Uno schermo singolo viene proiettato quando l'alimentazione viene attivata.

Funzione Immagine nell'immagine

Un piccolo display secondario viene visualizzato all'interno del display principale.

Il display secondario può essere impostato e regolato come segue. (→ pagina 99)

- Selezionare se visualizzare il display secondario in alto a destra, in alto a sinistra, in basso a destra o in basso a sinistra dello schermo (la dimensione del display secondario può essere selezionata e la posizione può essere regolata finemente)
- Commutare il display principale con il display secondario

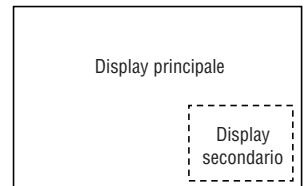

Funzione Immagine per immagine

Visualizzare il display principale e il display secondario fianco a fianco.

Il display principale e il display secondario possono essere impostati e regolati come segue. (→ pagina 100)

- Selezione del bordo del display (rapporto) del display principale e del display secondario
- Commutare il display principale e il display secondario

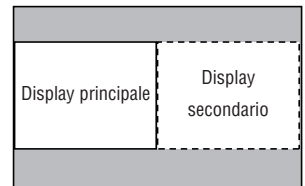

I terminali in entrata che possono essere usati per la schermata principale e la schermata secondaria.

La schermata principale e la schermata secondaria possono fornire i seguenti terminali in entrata.

- Il display principale e il display secondario supportano segnali del computer fino a WUXGA@60HzRB.

		Display secondario o ulteriore display				
		HDMI1	HDMI2	DisplayPort	COMPUTER	HDBaseT
Display principale	HDMI1	No	Sì	Sì	Sì	Sì
	HDMI2	Sì	No	Sì	Sì	Sì
	DisplayPort	Sì	Sì	No	Sì	Sì
	COMPUTER	Sì	Sì	Sì	No	Sì
	HDBaseT	Sì	Sì	Sì	Sì	No

NOTA:

- Alcuni segnali potrebbero non essere visibili, a seconda della risoluzione.

Proiezione di due schermate

1. Premere il tasto **MENU** per visualizzare il menu su schermo e selezionare **[DISPLAY]** → **[PIP/PICTURE PER IMMAGINE]**.

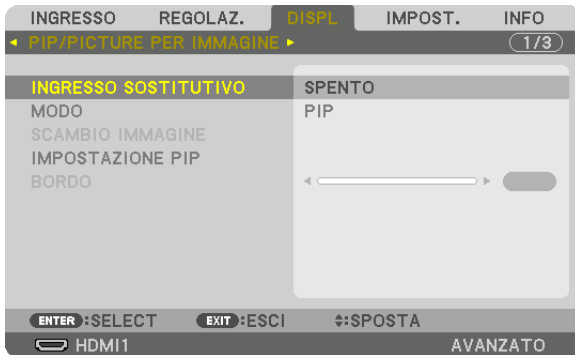

Ciò consente di visualizzare la schermata **[PIP/PICTURE PER IMMAGINE]** nel menu su schermo.

2. Selezionare **[INGRESSO SOSTITUTIVO]** utilizzando i tasti **▼/▲**, quindi premere il tasto **ENTER**.
Ciò visualizza la schermata **[INGRESSO SOSTITUTIVO]**.
3. Selezionare il segnale in ingresso utilizzando i tasti **▼/▲**, quindi premere il tasto **ENTER**.



* Questa schermata si riferisce a un modello **HDBaseT**.

Viene proiettata la schermata **[PIP]** (**IMMAGINE NELL'IMMAGINE**) o **[IMMAGINE PER IMMAGINE]** impostata in **[MODO]**. (→ pagina 99)

- Quando il nome del segnale viene visualizzato in grigio, questo significa che non può essere selezionato.
- Il segnale può essere selezionato anche premendo il tasto **PIP** o il tasto **PBP/POP** sul telecomando.

4. Premere il tasto **MENU**.

Il menu su schermo scompare.

5. Quando si ritorna allo schermo singolo, visualizzare ancora una volta la schermata **[PIP/PICTURE PER IMMAGINE]** e selezionare **[SPENTO]** nella schermata **[INGRESSO SOSTITUTIVO]** del passaggio 3.

SUGGERIMENTO:

- Durante la proiezione a schermata doppia, se l'ingresso selezionato non è supportato dalla schermata secondaria, la schermata secondaria appare come una schermata nera.

Commutazione del display principale con il display secondario e viceversa

1. Premere il tasto **MENU** per visualizzare il menu su schermo e selezionare **[DISPLAY] → [PIP/PICTURE PER IMMAGINE]**.

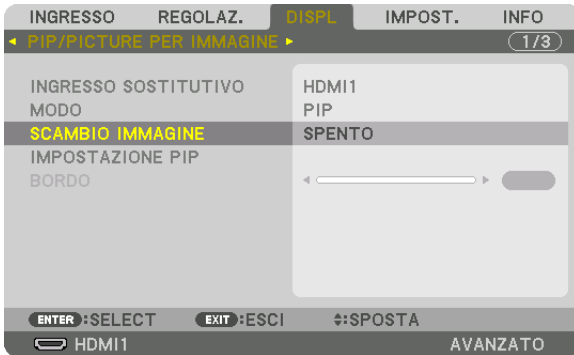

Ciò consente di visualizzare la schermata **[PIP/PICTURE PER IMMAGINE]** nel menu su schermo.

2. Selezionare **[SCAMBIO IMMAGINE]** utilizzando i tasti **▼/▲**, quindi premere il tasto **ENTER**.

Visualizzare la schermata per la commutazione delle posizioni del display.

3. Selezionare **[ACCESO]** utilizzando il tasto **▼**, quindi premere il tasto **ENTER**.



Il video del display principale passa a quello del display secondario.

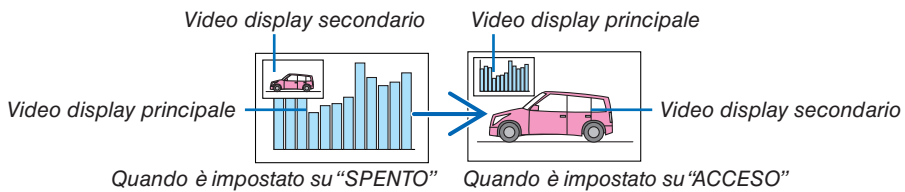

Il segnale d'uscita dal terminale **HDBaseT OUT/Ethernet** non cambia anche se le posizioni del display vengono commutate.

4. Premere il tasto **MENU**.

Il menu su schermo scompare.

Limitazioni

- Le seguenti operazioni sono abilitate solo per il display principale.
 - Regolazioni audio-visive
 - Ingrandimento/compressione video utilizzando i tasti parziali D-ZOOM/ZOOM +/-.
Tuttavia, l'ingrandimento/la compressione si riferisce solamente alle posizioni impostate in [BORDO IMMAGINE PER IMMAGINE].
 - MODO TEST
- Le seguenti operazioni sono disponibili sia per il display principale sia per il display secondario. Queste operazioni non possono essere applicate individualmente.
 - Cancellazione momentanea di video/audio
 - Pausa video
- [PIP/PICTURE PER IMMAGINE] non può essere usato quando viene visualizzato un video 3D.
- Quando si utilizza la funzione [PIP/PICTURE PER IMMAGINE], non è possibile usare [CONTRASTO DINAMICO].
- [PIP/PICTURE PER IMMAGINE] non può essere usato quando il segnale di ingresso ha una risoluzione di 1.920 × 1.200 o superiore.
- La porta HDBaseT OUT/Ethernet è dotata di una funzione ripetitore. La risoluzione di uscita è limitata dalla massima risoluzione del monitor e del proiettore connessi.

3 Visualizzazione di un'immagine utilizzando [SFUMATURA MARGINE]

Un video ad alta risoluzione può essere proiettato su uno schermo ancora più grande combinando proiettori multipli a sinistra, a destra, in alto e in basso.

Questo proiettore è dotato di una "Funzione SFUMATURA MARGINE" che rende i limiti (bordi) dello schermo di proiezione indistinguibili.

NOTA:

- Per le distanze di proiezione del proiettore, fare riferimento a "Distanza di proiezione e dimensioni schermo" a pagina 152.
- Prima di eseguire la funzione sfumatura margine, posizionare il proiettore nella posizione corretta in modo che l'immagine diventi quadrata nella dimensione appropriata, quindi eseguire le regolazioni ottiche (spostamento obiettivo, messa a fuoco e zoom).
- Regolare la luminosità di ciascun proiettore usando [RIF. REGOLAZIONE LUCE] in [MODO LUCE]. Inoltre, utilizzare [RIF. BIL. DEL BIANCO] per regolare [CONTRASTO], [LUMINOSITÀ] e [UNIFORMITÀ].

Prima di spiegare l'uso della funzione sfumatura margine

Questa sezione illustra il caso di "Esempio: posizionamento di due proiettori fianco a fianco". Come mostrato, l'immagine proiettata sulla sinistra viene indicata come "Proiettore A" e l'immagine proiettata sulla destra viene indicata come "Proiettore B". Salvo diversamente specificato d'ora in poi, la parola "proiettore" è utilizzata per indicare sia A sia B.

Esempio: posizionamento di due proiettori fianco a fianco

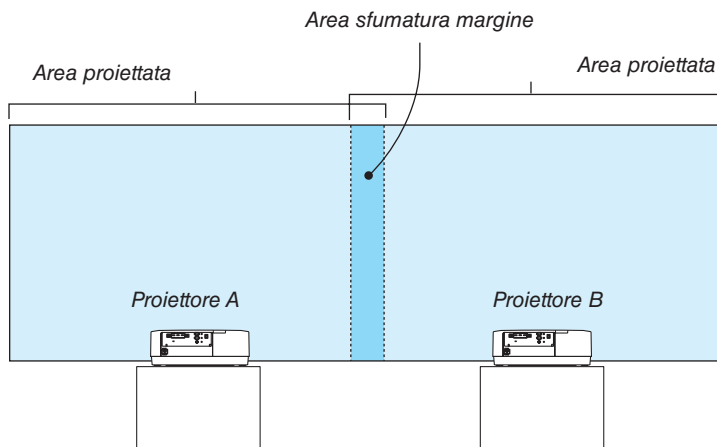

Preparazione:

- Accendere il proiettore e visualizzare un segnale.
- Quando si eseguono impostazioni o regolazioni usando un telecomando, abilitare [ID DI CONTROLLO] per assegnare un ID a ciascun proiettore in modo da non attivare gli altri proiettori. (→ pagina 121)

Impostazione della sovrapposizione di schermi di proiezione

① Abilitare [SFUMATURA MARGINE].

1 Premere il tasto “Sfumatura margine”.

Viene visualizzata la schermata [SFUMATURA MARGINE]. Allineare il cursore con [MODO], quindi premere il tasto ENTER. Viene visualizzata la schermata di modo.

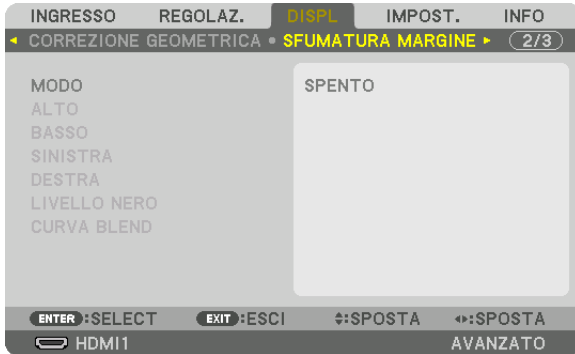

2 Selezionare [MODO] → [ACCESO], quindi premere il tasto ENTER.



Ciò abilita la funzione sfumatura margine. Le seguenti voci del menu sono disponibili: [ALTO], [BASSO], [SINISTRA], [DESTRA], [LIVELLO NERO] e [CURVA BLEND]

3 Selezionare [DESTRA] per il proiettore A e [SINISTRA] per il proiettore B.

Premere il tasto ENTER.

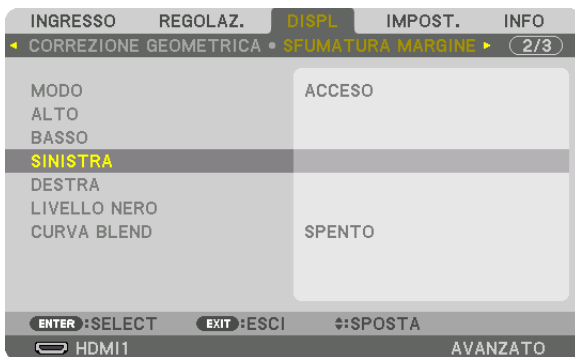

Le seguenti voci sono disponibili:

[CONTROLLO], [CONTRASSEGNO], [CAMPO] e [POSIZIONE]

4 Selezionare [CONTROLLO] → [ACCESO], quindi premere il tasto ENTER.



Ciascun [ALTO], [BASSO], [SINISTRA], [DESTRA] e [LIVELLO NERO] ha i propri [CONTROLLO], [CONTRASSEGNO], [CAMPO] e [POSIZIONE].

- Per il proiettore A, impostare [CONTROLLO] per [ALTO], [SINISTRA] e [BASSO] su [SPENTO]. In modo simile per il proiettore B, impostare [CONTROLLO] per [ALTO], [DESTRA] e [BASSO] su [SPENTO].

② Regolare [CAMPO] e [POSIZIONE] per determinare un'area di bordi sovrapposti delle immagini proiettate da ciascun proiettore.

L'attivazione di [CONTRASSEGNO] visualizza i contrassegni in magenta e verde.

Il contrassegno magenta è utilizzato per [CAMPO] e quello verde per [POSIZIONE].

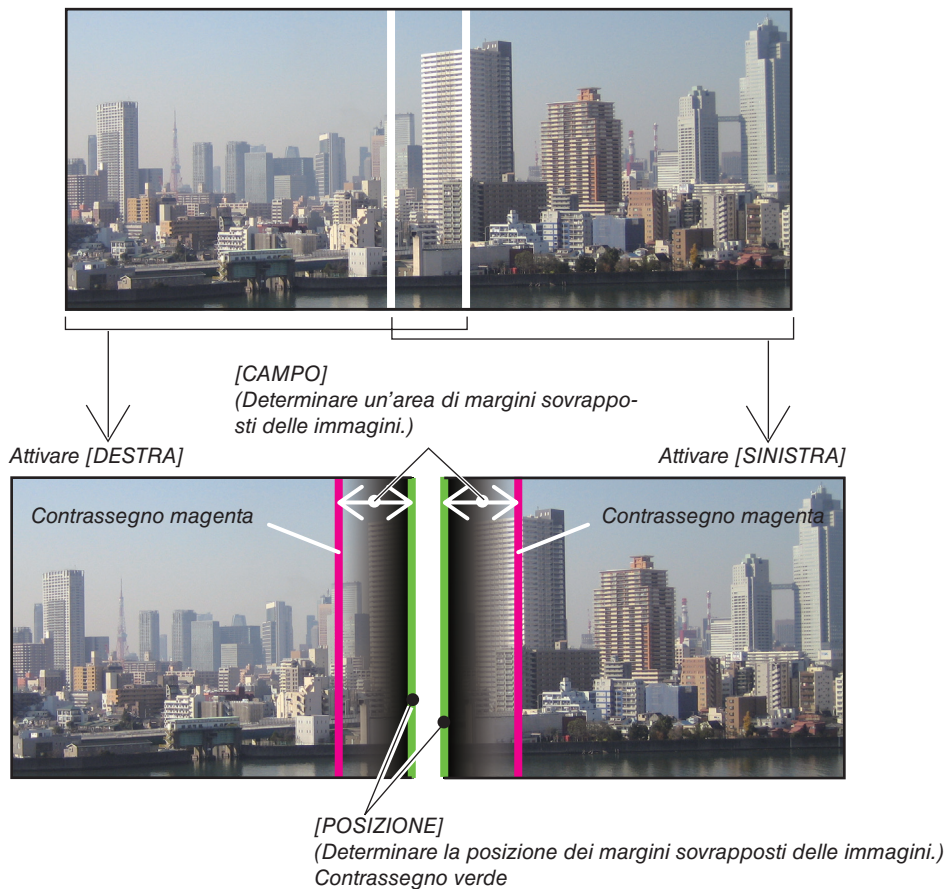

* I 2 schermi sono separati nello schema a scopo illustrativo.

1 Regolare [CAMPO].

Usare il tasto ◀ o ▶ per regolare l'area sovrapposta.

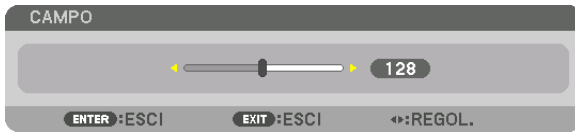

SUGGERIMENTO:

- Regolare per sovrapporre il contrassegno di un proiettore con il contrassegno dell'altro proiettore.

2 Regolare [POSIZIONE].

Usare il tasto ◀ o ▶ per allineare un bordo con l'altro bordo delle immagini sovrapposte.

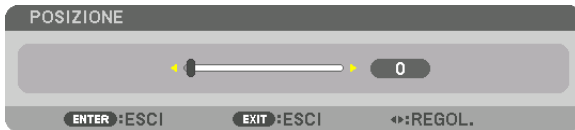

SUGGERIMENTO:

- Durante la visualizzazione di un segnale con una risoluzione differente, eseguire la funzione sfumatura margine dall'inizio.
- L'impostazione di [CONTRASSEGNO] non viene salvata e ritorna su [SPENTO] quando il proiettore viene spento.
- Per visualizzare o nascondere il contrassegno quando il proiettore è in funzione, accendere o spegnere [CONTRASSEGNO] dal menu.

[CURVA BLEND]

Regolare la luminosità della sezione sovrapposta sugli schermi. In base alle necessità, regolare la luminosità della sezione sovrapposta sugli schermi tramite [CURVA BLEND] e [LIVELLO NERO].

- Impostare [MODO] su [ACCESO] per la selezione di [CURVA BLEND] e [LIVELLO NERO].

Selezione di un'opzione per [CURVA BLEND]

Controllando la graduazione della sezione sovrapposta sugli schermi, rende poco visibile il bordo sulle schermate proiettate. Selezionare l'opzione ottimale tra nove.

1. Sul menu su schermo, spostare il cursore su [DISPLAY] → [SFUMATURA MARGINE] → [CURVA BLEND], quindi premere ENTER. Viene visualizzata la schermata di impostazione opzione per [CURVA BLEND].



2. Selezionare un'opzione tra nove da ▲ o ▼.



Regolazione del livello nero

Questo consente di regolare il livello nero dell'area sovrapposta e dell'area non sovrapposta del multi schermo (SFUMATURA MARGINE).

Regolare il livello di luminosità se si nota che la differenza è troppo grande.

NOTA:

Questa funzione è abilitata solo quando [MODO] è attivo.

L'area regolabile varia a seconda di quali combinazioni di [ALTO], [BASSO], [SINISTRA] e [DESTRA] sono attivate.

Esempio: regolazione del livello nero quando si posizionano due proiettori fianco a fianco

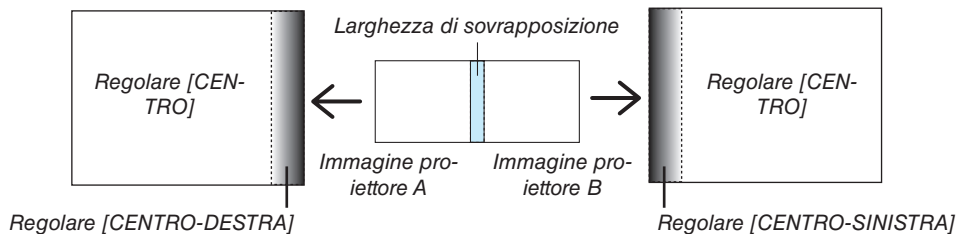

1. Selezionare [DISPLAY] → [SFUMATURA MARGINE] → [LIVELLO NERO], quindi premere il tasto ENTER.

La schermata passa alla schermata di regolazione del livello nero.



2. Utilizzare il tasto ▼ o ▲ per selezionare una voce e utilizzare ◀ o ▶ per regolare il livello nero.

Eseguire questa operazione per l'altro proiettore, se necessario.

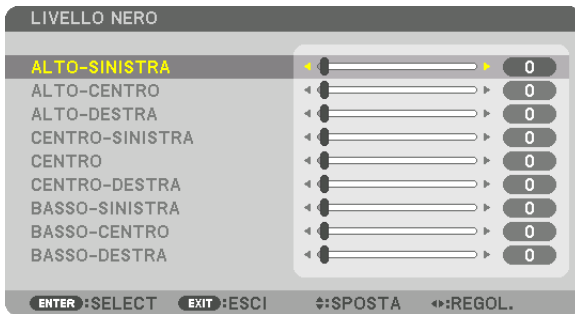

Porzioni segmentate in 9 parti per la regolazione livello nero

Il proiettore centrale

Questa funzione regola il livello di luminosità delle porzioni segmentate in 9 parti per il proiettore centrale e delle porzioni segmentate in 4 parti per il proiettore in basso a sinistra, come mostrato di seguito.

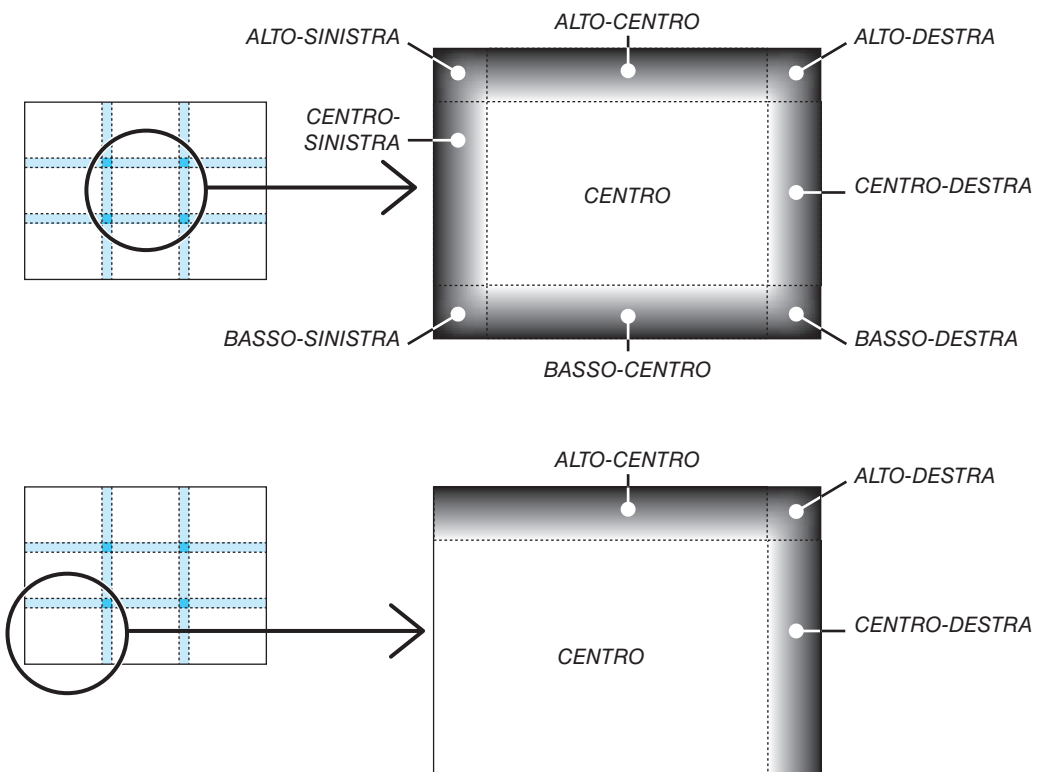

SUGGERIMENTO:

- Il numero di schermi di divisione del livello nero (fino a un massimo di nove divisioni) cambia a seconda del numero delle posizioni della sfumatura margine selezionate (alto, basso, sinistra, destra). Inoltre, quando le estremità alta/bassa e sinistra/destra sono selezionate, compare la schermata di divisione angolare.
- La larghezza della sfumatura margine è la larghezza impostata nel campo e l'angolo è formato dalla zona di intersezione delle estremità alta/bassa o sinistra/destra.
- Il [LIVELLO NERO] può essere regolato solo per ottenere una maggiore luminosità.

5. Utilizzo del menu su schermo

1 Utilizzo dei menu

NOTA: il menu su schermo potrebbe non essere visualizzato correttamente quando viene proiettata un'immagine video a scansione interlacciata.

1. Premere il tasto **MENU** sul telecomando o sull'involucro del proiettore per visualizzare il menu.



NOTA: i comandi come INVIO, USCITA, ▲▼, ◀▶ in basso mostrano i tasti disponibili per le operazioni.

2. Premere i tasti ◀▶ sul telecomando o sull'involucro del proiettore per visualizzare il sottomenu.

3. Premere il tasto **ENTER** sul telecomando o sull'involucro del proiettore per evidenziare la voce in alto o la prima scheda.

4. Premere i tasti ▲▼ sul telecomando o sull'involucro del proiettore per selezionare la voce che si desidera regolare o impostare.

È possibile utilizzare i tasti ◀▶ sul telecomando o sull'involucro del proiettore per selezionare la scheda desiderata.

5. Premere il tasto **ENTER** sul telecomando o sull'involucro del proiettore per visualizzare la finestra del sottomenu.

6. Regolare il livello oppure attivare/disattivare la voce selezionata utilizzando i tasti ▲▼◀▶ sul telecomando o sull'involucro del proiettore.

Le modifiche rimangono memorizzate fino alla regolazione successiva.

7. Ripetere i passaggi 2-6 per regolare una voce aggiuntiva o premere il tasto **EXIT** sul telecomando o sull'involucro del proiettore per uscire dal display del menu.

NOTA: quando viene visualizzato un menu o un messaggio, alcune righe di informazioni potrebbero andare perse, a seconda del segnale o delle impostazioni.

8. Premere il tasto **MENU** per chiudere il menu.

Per ritornare al menu precedente, premere il tasto **EXIT**.

2 Elementi del menu

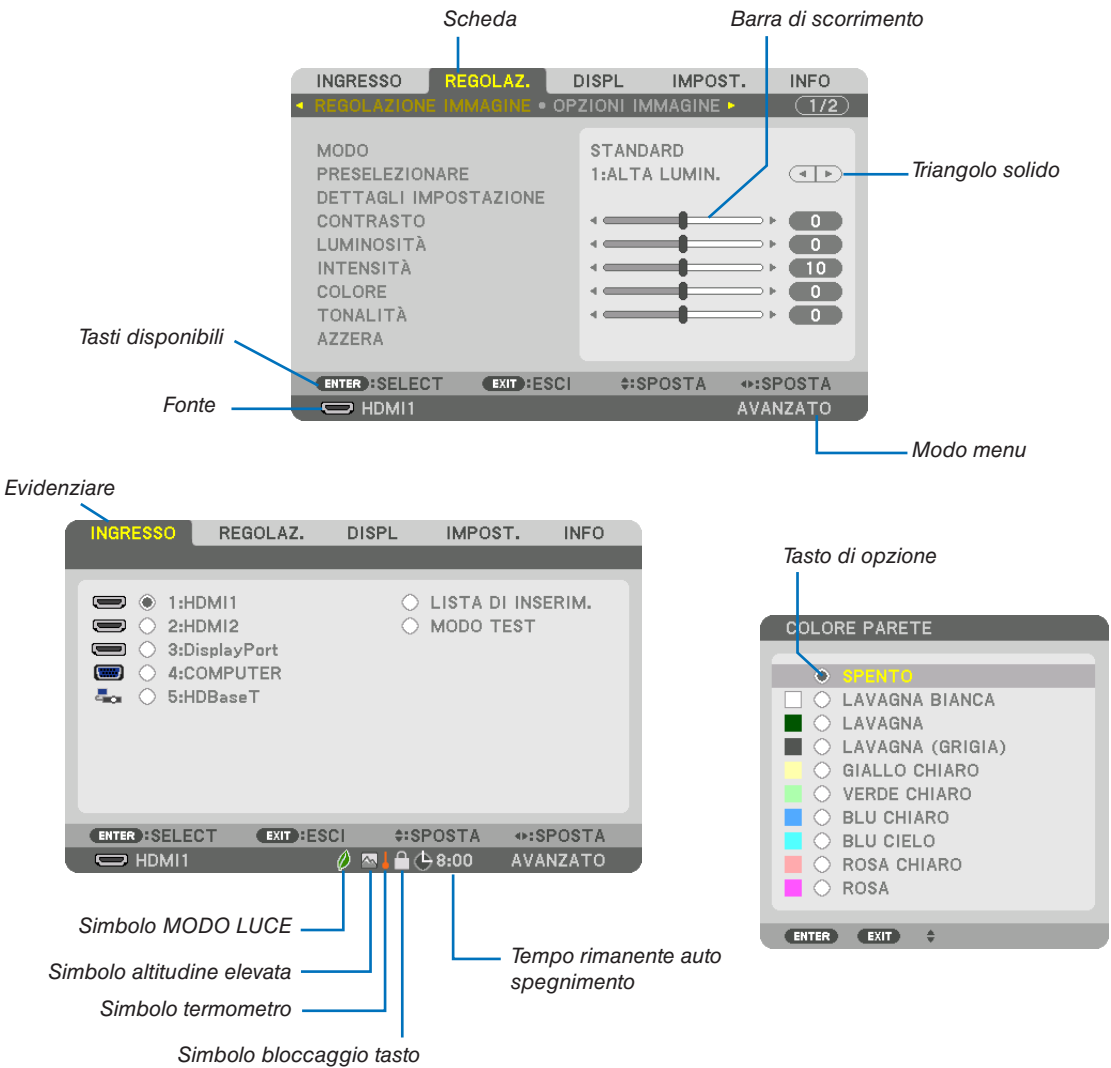

Le finestre dei menu o le finestre di dialogo contengono di solito i seguenti elementi:

- Evidenziare Indica il menu o la voce selezionati.
- Triangolo solido Indica che sono disponibili altre scelte. Un triangolo evidenziato indica che la voce è attiva.
- Scheda..... Indica un gruppo di funzioni in una finestra di dialogo. La selezione di una qualunque scheda porta la relativa pagina in primo piano.
- Tasto di opzione..... Utilizzare questo tasto rotondo per selezionare un'opzione in una finestra di dialogo.
- Fonte..... Indica la fonte attualmente selezionata.
- Modo menu Indica l'attuale modo menu: BASE o AVANZATO.
- Tempo rimanente auto spegnimento..... Indica il tempo rimanente del conto alla rovescia quando è preselezionato [AUTO SPEGNIMENTO].
- Barra di scorrimento..... Indica le impostazioni o la direzione della regolazione.
- Simbolo MODO LUCE..... Indica che è impostato [MODO LUCE].
- Simbolo bloccaggio tasto Indica che è attivato il [BLOCCO PANN. CONTR.].
- Simbolo termometro Indica che il [MODO LUCE] è stato impostato forzatamente sul modo [ACCESO] poiché la temperatura interna è troppo alta.
- Simbolo altitudine elevata..... Indica che il [MODO VENTILATORE] è impostato sul modo [ALTITUDINE ELEVATA].

3 Elenco delle voci dei menu

• Le voci di base del menu sono indicate da un'area ombreggiata.

A seconda della fonte di ingresso, alcune opzioni del menu non sono disponibili.

Voce menu		Impostazione predefinita	Opzioni	
INGRESSO	1:HDMI1	*		
	2:HDMI2	*		
	3:DisplayPort	*		
	4:COMPUTER	*		
	5:HDBaseT			
	LISTA DI INSERIM. MODO TEST			
REGOLAZ. IMMAGINE	MODO	STANDARD	STANDARD, PROFESSIONALE	
	PRESELEZIONARE	*	AUTO, 1:ALTA LUMIN., 2:PRESENTAZIONE, 3:VIDEO, 4:FILM, 5:GRAFICO, 6:sRGB, 7:DICOM SIM.	
	DETTAGLI IMPOSTAZIONE	GENERALE		
		RIF.	*	ALTA LUMIN., PRESENTAZIONE, VIDEO, FILM, GRAFICO, sRGB, DICOM SIM.
		CORREZIONI GAMMA*1		DINAMICO, NATURALE, DETTAGLI NERI
		DIMENSIONI SCHERMO*2	*	GRANDE, MEDIO, PICCOLO
		TEMPERATURA COLORE*3	*	
		CONTRASTO DINAMICO	*	SPENTO, IMMAGINE IN MOVIMENTO, IMMAGINE FERMA
		REGOLARE LUCE	*	
		BLANCIAMENTO BIANCO		
		CONTRASTO R	0	
		CONTRASTO G	0	
		CONTRASTO B	0	
		LUMINOSITÀ R	0	
		LUMINOSITÀ G	0	
		LUMINOSITÀ B	0	
		CORREZIONE COLORI		
		ROSSO	0	TONALITÀ, SATURAZIONE
	VERDE	0	TONALITÀ, SATURAZIONE	
	BLU	0	TONALITÀ, SATURAZIONE	
	GIALLO	0	TONALITÀ, SATURAZIONE	
	MAGENTA	0	TONALITÀ, SATURAZIONE	
	CIANO	0	TONALITÀ, SATURAZIONE	
	CONTRASTO	50		
	LUMINOSITÀ	50		
	INTENSITÀ	10		
	COLORE	50		
	TONALITÀ	0		
	VOLUME			
	AZZERA			
	OPZIONI IMMAGINE	OROLOGIO	*	
		FASE	*	
ORIZZONTALE		*		
VERTICALE		*		
MASCHERAMENTO		*	ALTO, BASSO, SINISTRA, DESTRA	
SCANSIONE MAGGIORE			AUTO, 0[%], 5[%], 10[%]	
RAPPORTO ASPETTO		AUTO		(HDTV/SDTV) AUTO, NORMALE, 4:3, LETTERBOX, SCHERMO PANOR., ZOOM, PIENO
		AUTO		(COMPUTER) AUTO, NORMALE, 4:3, 5:4, 16:9, 15:9, 16:10, PIENO, ORIGINALE
RISOLUZIONE INPUT*4	*	-		
VIDEO	RIDUZIONE RUMORE	RIDUZ. RUMORE CASUALE	*	SPENTO, BASSO, MEDIO, ALTO
		RIDUZIONE RONZIO	SPENTO	SPENTO, BASSO, MEDIO, ALTO
		RIDUZ. RUM. DI BLOCCO	SPENTO	SPENTO, BASSO, MEDIO, ALTO
	DEINTERLACCIO		NORMALE	NORMALE, FILM, FERMA
	AUMENTO DEL CONTRASTO	MODO AUMENTO	AUTO	SPENTO, AUTO, NORMALE
	TIPO SEGNALE		AUTO	AUTO, RGB, REC601, REC709, REC2020
	LIVELLO VIDEO		AUTO	AUTO, NORMALE, MIGLIORATO, SUPER BIANCO
	MODO HDR*5		AUTO	AUTO, SPENTO, ACCESO

* L'asterisco (*) indica che l'impostazione predefinita varia secondo il segnale.

*1 La voce [CORREZIONI GAMMA] è disponibile quando è selezionata una voce diversa da [DICOM SIM.] per [RIF.].

*2 La voce [DIMENSIONI SCHERMO] è disponibile quando è selezionato [DICOM SIM.] per [RIF.].

*3 Quando [ALTA LUMIN.] è selezionata in [RIF.], la [TEMPERATURA COLORE] non è disponibile.

*4 La voce [RISOLUZIONE INPUT] può essere selezionata per l'ingresso COMPUTER.

*5 La voce [MODO HDR] è disponibile esclusivamente per il segnale 4K.

5. Utilizzo del menu su schermo

Voce menu		Impostazione predefinita	Opzioni		
REGOLAZ.	IMPOSTAZIONI 3D	VISORE STEREO	SINGOLO	SINGOLO, DOPPIO A SINISTRA, DOPPIO A DESTRA	
		FILTRO STEREO	SINGOLO	SINGOLO, DOPPIO A SINISTRA, DOPPIO A DESTRA	
		FORMATO	AUTO	AUTO, SPENTO(2D), SEQUENZA DI INQUADRATURA, FIANCO A FIANCO(METÀ), FIANCO A FIANCO(COMP), ALTO E BASSO, INQUADR. ALTERNATIVA, ALTERNATIVA LINEA	
		INVERTI S/D	SPENTO	SPENTO, ACCESO	
	MEMORIA OBIETTIVO	MEMORIZZA			
		SPOSTA			
		AZZERA			
DISPLAY	PIP/ PICTURE PER IMMAGINE	INGRESSO SOSTITUTIVO	SPENTO	SPENTO, HDMI1, HDMI2, DisplayPort, COMPUTER, HDBaseT	
		MODO	PIP	PIP, IMMAGINE PER IMMAGINE	
		SCAMBIO IMMAGINE	SPENTO	SPENTO, ACCESO	
		IMPOSTAZIONE PIP	POSIZIONE DI AVVIO	ALTO-SINISTRA	ALTO-SINISTRA, ALTO-DESTRA, BASSO-SINISTRA, BASSO-DESTRA
			POSIZIONE ORIZZONTALE		
			POSIZIONE VERTICALE		
			DIMENSIONE	MEDIO	GRANDE, MEDIO, PICCOLO
	BORDO				
	CORREZIONE GEOMETRICA	MODO	SPENTO	SPENTO, TRAPEZIO, CORREZIONE ANGOLARE, ANGOLO ORIZZONTALE, ANGOLO VERTICALE, DEFORMAZIONE, STRUMENTO PC	
		TRAPEZIO	ORIZZONTALE		
			VERTICALE		
			INCLINAZIONE		
		CORREZIONE ANGOLARE		ALTO-SINISTRA, ALTO, ALTO-DESTRA, SINISTRA, DESTRA, BASSO-SINISTRA, BASSO, BASSO-DESTRA	
		ANGOLO ORIZZONTALE		ALTO-SINISTRA, ALTO, ALTO-DESTRA, SINISTRA, DESTRA, BASSO-SINISTRA, BASSO, BASSO-DESTRA	
		ANGOLO VERTICALE		ALTO-SINISTRA, ALTO, ALTO-DESTRA, SINISTRA, DESTRA, BASSO-SINISTRA, BASSO, BASSO-DESTRA	
		DEFORMAZIONE		ALTO-SINISTRA, ALTO, ALTO-DESTRA, SINISTRA, DESTRA, BASSO-SINISTRA, BASSO, BASSO-DESTRA	
	STRUMENTO PC	SPENTO	SPENTO, 1, 2, 3		
	AZZERA				
	SFUMATURA MARGINE	MODO	SPENTO	SPENTO, ACCESO	
		ALTO	CONTROLLO	ACCESO	SPENTO, ACCESO
CONTRASSEGNO			SPENTO	SPENTO, ACCESO	
CAMPO					
POSIZIONE					
BASSO		CONTROLLO	ACCESO	SPENTO, ACCESO	
		CONTRASSEGNO	SPENTO	SPENTO, ACCESO	
		CAMPO			
		POSIZIONE			
SINISTRA		CONTROLLO	ACCESO	SPENTO, ACCESO	
		CONTRASSEGNO	SPENTO	SPENTO, ACCESO	
		CAMPO			
		POSIZIONE			
DESTRA		CONTROLLO	ACCESO	SPENTO, ACCESO	
		CONTRASSEGNO	SPENTO	SPENTO, ACCESO	
		CAMPO			
		POSIZIONE			
LIVELLO NERO		ALTO-SINISTRA			
		ALTO-CENTRO			
		ALTO-DESTRA			
	CENTRO-SINISTRA				
	CENTRO				
	CENTRO-DESTRA				
	BASSO-SINISTRA				
	BASSO-CENTRO				
BASSO-DESTRA					
CURVA BLEND	5	SPENTO, 1, 2, 3, 4, 5, 6, 7, 8, 9			

5. Utilizzo del menu su schermo

Voce menu			Impostazione predefinita	Opzioni		
DISPLAY	MULTI SCHERMO	BLANCIAMENTO BIANCO	MODO	SPENTO	SPENTO, ACCESO	
			CONTRASTO BIANCO			
			CONTRASTO R			
			CONTRASTO G			
			CONTRASTO B			
			LUMINOSITÀ BIANCO			
			LUMINOSITÀ R			
		IMPOSTAZIONE IMMAGINE	MODO	SPENTO	SPENTO, ZOOM, COPERTURA	
			ZOOM	ZOOM ORIZZONTALE		
				ZOOM VERTICALE		
				POSIZIONE ORIZZONTAL		
			COPERTURA	POSIZIONE VERTICALE		
				LARGHEZZA		1 UNITÀ, 2 UNITÀ, 3 UNITÀ, 4 UNITÀ
ALTEZZA		1 UNITÀ, 2 UNITÀ, 3 UNITÀ, 4 UNITÀ				
	POSIZIONE ORIZZONTAL		1a UNITÀ, 2a UNITÀ, 3a UNITÀ, 4a UNITÀ			
	POSIZIONE VERTICALE		1a UNITÀ, 2a UNITÀ, 3a UNITÀ, 4a UNITÀ			
IMPOST.	MENU(1)	LINGUA	ENGLISH	ENGLISH, DEUTSCH, FRANÇAIS, ITALIANO, ESPAÑOL, SVENSKA, 日本語 DANSK, PORTUGUÊS, ČEŠTINA, MAGYAR, POLSKI, NEDERLANDS, SUOMI NORSK, TÜRKÇE, РУССКИЙ, عربي, Ελληνικά, 简体中文, 한국어 ROMÂNĂ, HRVATSKA, БЪЛГАРСКИ, INDONESIA, हिन्दी, ไทย, ភាសាខ្មែរ, 繁體中文, Tiếng Việt		
		SELEZIONE COLORE	COLORE	COLORE, MONOCROMATICO		
		DISPLAY INGRESSO	ACCESO	SPENTO, ACCESO		
		DISPLAY MESSAGGIO	ACCESO	SPENTO, ACCESO		
		DISPLAY ID	ACCESO	SPENTO, ACCESO		
		MESSAGGIO DI AVVISO 3D	ACCESO	SPENTO, ACCESO		
		ORA DISPLAY	AUTO 45 SEC.	MANUALE, AUTO 5 SEC., AUTO 15 SEC., AUTO 45 SEC.		
		MENU(2)	ANGOLO MENU		0°, 90°, 270°	
	POSIZIONE MENU		POSIZIONE ORIZZONTAL			
			POSIZIONE VERTICALE			
	INSTALLAZIONE(1)	POSIZIONAMENTO	AUTO	AUTO, SCRIVANIA ANTERIORE, SOFFITTO POSTERIORE, SCRIVANIA POSTERIORE, SOFFITTO ANTERIORE		
		SCHERMO	TIPO SCHERMO	LIBERO	LIBERO, SCHERMO 4:3, SCHERMO 16:9, SCHERMO 16:10	
			POSIZIONE			
		COLORE PARETE	SPENTO	SPENTO, LAVAGNA BIANCA, LAVAGNA, LAVAGNA (GRIGIA), GIALLO CHIARO, VERDE CHIARO, BLU CHIARO, BLU CIELO, ROSA CHIARO, ROSA		
		MODO VENTILATORE	AUTO	AUTO, NORMALE, ALTO, ALTITUDINE ELEVATA		
		MODO LUCE	MODO LUCE	ECO1	NORMALE, ECO1, ECO2, LUNGA DURATA	
			LUMINOSITÀ COSTANTE	SPENTO	SPENTO, ACCESO	
			RIF. REGOLAZIONE LUCE			
		RIF. BIL. DEL BIANCO	CONTRASTO R			
			CONTRASTO G			
			CONTRASTO B			
			LUMINOSITÀ R			
			LUMINOSITÀ G			
			LUMINOSITÀ B			
		CONVERGENZA STATICA	UNIFORMITÀ R			
			UNIFORMITÀ B			
			ORIZZONTALE R			
ORIZZONTALE G						
		ORIZZONTALE B				
		VERTICALE R				
	VERTICALE G					
	VERTICALE B					
RIF. MEMORIA OBIET.	PROFILO	1	1, 2			
	MEMORIZZA					
	SPOSTA					
	AZZERA					
	CARIC. DA SEGNALE	SPENTO	SPENTO, ACCESO			
TARATURA OBIETTIVO	MUTO FORZATO	SPENTO	SPENTO, ACCESO			

5. Utilizzo del menu su schermo

Voce menu				Impostazione predefinita	Opzioni				
IMPOST.	INSTALLAZIONE(2)	IMPOST. OTTURATORE	ALIMENT. OTTURATORE	APERTO	APERTO, CHIUSO				
			DURATA DISS.IN ENTR.		0-10 SEC.				
			DURATA DISS. IN USC.		0-10 SEC.				
	CONTROLLO	STRUMENTI	MODALITÀ AMMINISTRATORE	MODO MENU	AVANZATO	AVANZATO, BASE			
				NON SALVARE VALORI DI IMPOSTAZIONE	SPENTO	SPENTO, ACCESO			
				NUOVA PASSWORD					
				CONFERMA PASSWORD					
			TIMER PROGRAMMA	IMPOSTAZIONI	MODIFICA	ABILITA	SPENTO	SPENTO, ACCESO	
						ATTIVA	SPENTO	SPENTO, ACCESO	
							GIORNO	DOM	DOM, LUN, MAR, MER, GIO, VEN, SAB, LUN-VEN, LUN-SAB, TUTTI I GIORNI
							ORA		
						FUNZIONE	ALIMENTAZIONE	ALIMENTAZIONE, INGRESSO, MODO LUCE	
						IMPOSTAZIONI AVANZATE			
		ALIMENTAZIONE				SPENTO	SPENTO, ACCESO		
		INGRESSO				HDMI1	HDMI1, HDMI2, DisplayPort, COMPUTER, HDBaseT		
		MODO LUCE				ECO1	NORMALE, ECO1, ECO2, LUNGA DURATA		
		RIPETI				SPENTO	SPENTO, ACCESO		
				CANCELLA SU GIÙ					
				INDIETRO					
		IMPOSTAZIONI DATA E ORA	IMPOSTAZIONI FUSO ORARIO	UTC			-12:00, -11:30, -11:00, -10:30, -10:00, -09:30, -09:00, -08:30, -08:00, -07:30, -07:00, -06:30, -06:00, -05:30, -05:00, -04:30, -04:00, -03:30, -03:00, -02:30, -02:00, -01:30, -01:00, -00:30, 00:00, +00:30, +01:00, +01:30, +02:00, +02:30, +03:00, +03:30, +04:00, +04:30, +05:00, +05:30, +06:00, +06:30, +07:00, +07:30, +08:00, +08:30, +09:00, +09:30, +10:00, +10:30, +11:00, +11:30, +12:00, +12:30, +13:00		
					DATA MM/GG/AAAA				
					ORA HH:MM				
			IMPOSTAZIONI DATA E ORA	IMPOSTAZIONI ORA LEGALE	INTERNET TIME SERVER		SPENTO, ACCESO		
					INDIRIZZO IP				
					AGGIORNA				
					ABILITA		SPENTO, ACCESO		
					MESE(AVVIO)		1, 2, 3, 4, 5, 6, 7, 8, 9, 10, 11, 12		
					GIORNO(AVVIO)		PRIMA SETTIMANA, SECONDA SETTIMANA, TERZA SETTIMANA, QUARTA SETTIMANA, ULTIMA SETTIMANA		
					ORARIO(AVVIO)		DOM, LUN, MAR, MER, GIO, VEN, SAB		
		MESE(USCITA)		1, 2, 3, 4, 5, 6, 7, 8, 9, 10, 11, 12					
		GIORNO(USCITA)		PRIMA SETTIMANA, SECONDA SETTIMANA, TERZA SETTIMANA, QUARTA SETTIMANA, ULTIMA SETTIMANA					
		ORARIO(USCITA)		DOM, LUN, MAR, MER, GIO, VEN, SAB					
				DIFFERENZA ORARIO		+01:00, +00:30, -00:30, -01:00			
	MOUSE	TASTO	DESTRO	DESTRO, SINISTRO					
		SENSIBILITÀ	MEDIO	VELOCE, MEDIO, LENTO					
	BLOCCO PANN. CONTR.		SPENTO	SPENTO, ACCESO					
	SICUREZZA		SPENTO	SPENTO, ACCESO					
	VELOCITÀ DI COMUNICAZ.		38400bps	4800bps, 9600bps, 19200bps, 38400bps, 115200bps					
	ID DI CONTROLLO	NUMERO ID CONTROLLO	1	1-254					
		ID DI CONTROLLO	SPENTO	SPENTO, ACCESO, AUTO					
SENSORE REMOTO		ANTERIORE/POSTERIORE	ANTERIORE/POSTERIORE, ANTERIORE, POSTERIORE, HDBaseT						

5. Utilizzo del menu su schermo

Voce menu		Impostazione predefinita	Opzioni			
IMPOST.	IMPOSTAZIONI DI RETE	INTERFACCIA	LAN, HDBaseT			
		PROFILI	DISABILITA, PROFILO 1, PROFILO 2			
		DHCP	SPENTO, ACCESO			
		LAN CABLATA	INDIRIZZO IP			
			SUBNET MASK			
			GATEWAY			
			DNS AUTOMATICO	SPENTO, ACCESO		
			CONFIGURAZIONE DNS			
			RICONNETTERE			
			NOME PROIETTORE	NOME PROIETTORE	PJ-*****	
		DOMINIO	NOME HOST		pj-*****	
			NOME DOMINIO			
		AVVISO POSTA	AVVISO POSTA		SPENTO, ACCESO	
			NOME HOST		pj-*****	
			NOME DOMINIO			
			INDIRIZZO MITTENTE			
			NOME SERVER SMTP			
			INDIRIZZO DESTINATARIO 1			
			INDIRIZZO DESTINATARIO 2			
			INDIRIZZO DESTINATARIO 3			
		SERVIZIO DI RETE	POSTA DI PROVA			
			SERVER HTTP	NUOVA PASSWORD		
				CONFERMA PASSWORD		
			PJLink	NUOVA PASSWORD		
				CONFERMA PASSWORD		
			AMX BEACON		SPENTO, ACCESO	
			CRE-STRON	ROOMVIEW		
		CRESTRON CONTROL		ENABLE		
				INDIRIZZO IP		CONTROLLER IP ADDRESS, IP ID
		Extron XTP				
		OPZIONI FONTE	AUTOALLINEAMENTO	NORMALE	SPENTO, NORMALE, FINE	
			SELEZIONE AUDIO	HDMI1	HDMI1	HDMI1, COMPUTER
				HDMI2	HDMI2	HDMI2, COMPUTER
	DisplayPort			DisplayPort	DisplayPort, COMPUTER	
	HDBaseT			HDBaseT	HDBaseT, COMPUTER	
	SELEZ. INGR. PREDEF.		ULTIMO	ULTIMO, AUTO, HDMI1, HDMI2, DisplayPort, COMPUTER, HDBaseT		
	COMMUTAZIONE INVISIBILE		SPENTO	SPENTO, ACCESO		
	SFONDO IMMAGINI		BLU	BLU, NERO, LOGO		
	SELEZIONA HDBaseT OUT		AUTO	AUTO, HDMI1, HDMI2, DisplayPort, HDBaseT		
	EDID VERSIONE		HDMI1	MOD01	MOD01, MOD02	
			HDMI2	MOD01	MOD01, MOD02	
	HDCP VERSION		HDMI1	HDCP2.2	HDCP2.2, HDCP1.4	
			HDMI2	HDCP2.2	HDCP2.2, HDCP1.4	
		HDBaseT	HDCP1.4	HDCP2.2, HDCP1.4		
	OPZIONI ALIMENTAZIONE	MODO DI ATTESA	NORMALE	NORMALE, SLEEP		
		ACC. DIR. ATT.	SPENTO	SPENTO, ACCESO		
		ACC. AUT. ATT.	SPENTO	SPENTO, HDMI1, HDMI2, DisplayPort, COMPUTER, HDBaseT		
SPEGNIM. AUTOM. ATT.		0:15	SPENTO, 0:05, 0:10, 0:15, 0:20, 0:30, 1:00			
AUTO SPEGNIMENTO		SPENTO	SPENTO, 0:30, 1:00, 2:00, 4:00, 8:00, 12:00, 16:00			
AZZERAZIONE	SEGNALE CORRENTE					
	TUTTI I DATI					
	TUTTI I DATI (INCLUDE ELENCO ENTRATA)					

5. Utilizzo del menu su schermo

Voce menu		Impostazione predefinita	Opzioni
INFO	TEMPO DI UTILIZZO	ORE DI LUCE UTILIZZATE	
		RISPARMIO TOTALE DI CO2	
	FONTE(1)	TERMINALE IN ENTRATA	
		RISOLUZIONE	
		FREQUENZA ORIZZONTALE	
		FREQUENZA VERTICALE	
		TIPO SINCRONIZZAZIONE	
		POLARITÀ SINCRONIZZ.	
		TIPO DI SCANSIONE	
		NOME FONTE	
	FONTE(2)	N° ENTRATA	
		TIPO SEGNALE	
		PROFONDITÀ BIT	
		LIVELLO VIDEO	
	FONTE(3)	FREQUENZA ORIZZONTALE	
		FORMATO 3D	
		TERMINALE IN ENTRATA	
		RISOLUZIONE	
		FREQUENZA ORIZZONTALE	
		FREQUENZA VERTICALE	
		TIPO SINCRONIZZAZIONE	
		POLARITÀ SINCRONIZZ.	
	FONTE(4)	TIPO DI SCANSIONE	
		NOME FONTE	
		N° ENTRATA	
		TIPO SEGNALE	
	LAN CABLATATA	PROFONDITÀ BIT	
		LIVELLO VIDEO	
		FREQUENZA ORIZZONTALE	
		FORMATO 3D	
	VERSIONE(1)	INDIRIZZO IP	
		SUBNET MASK	
		GATEWAY	
		MAC ADDRESS	
	ALTRI	FIRMWARE	
		DATA	
		FIRMWARE(2)	
		DATA ORA	
		NOME PROIETTORE	
		MODEL NO.	
		SERIAL NUMBER	
		ID DI CONTROLLO* ⁵	
	CONDIZIONI	PROIETTORI RILEVATI	
		ID OBIETTIVO	
		TEMPERATURA IMMISSIONE	
		TEMPERATURA SCARICO	
	HDBaseT	PRESSIONE ATMOSFERICA	
POSIZIONE INSTALLAZIONE			
ASSE X			
ASSE Y			
HDBaseT	ASSE Z		
	QUALITÀ SEGNALE		
	MODO OPERATIVO		
	STATO COLLEGAMENTO		
	STATO HDMI		

*5 [ID DI CONTROLLO] viene visualizzato quando [ID DI CONTROLLO] è stato impostato.

4 Descrizioni e funzioni del menu [INGRESSO]



1:HDMI1

Questa operazione proietta il video del dispositivo collegato al terminale HDMI 1 IN.

2:HDMI2

Questa operazione proietta il video del dispositivo collegato al terminale HDMI 2 IN.

3:DisplayPort

Questa operazione proietta il video del dispositivo collegato al terminale in entrata DisplayPort IN.

4:COMPUTER

Questa operazione proietta il video del dispositivo collegato al terminale in entrata video del computer. (Questa operazione proietta il segnale analogico RGB o il segnale component.)

5:HDBaseT

Proiezione del segnale HDBaseT.

LISTA DI INSERIM.

Visualizza una lista di segnali. Vedere le pagine seguenti.

MODO TEST

Chiude il menu e passa alla schermata modo test.

Utilizzo della lista di inserimento

Quando viene eseguita qualsiasi regolazione della fonte, tali regolazioni vengono registrate automaticamente nella lista di inserimento. I (valori di regolazione dei) segnali registrati possono essere caricati dalla lista di inserimento ogni volta che è necessario.

Tuttavia, solo 100 schemi al massimo possono essere registrati nella lista di inserimento. Quando sono stati già registrati 100 schemi nella lista di inserimento, compare un messaggio di errore e nessun ulteriore schema può essere registrato. È dunque necessario cancellare i (valori di regolazione dei) segnali di cui non si ha più bisogno.

Visualizzazione della lista di inserimento

1. Premere il tasto **MENU**.

Viene visualizzato il menu.

2. Premere il tasto ◀ o ▶ per selezionare [INGRESSO].

Viene visualizzata la lista **INGRESSO**.



* Questa schermata si riferisce a un modello HDBaseT.

3. Utilizzare ◀, ▶, ▲ o ▼ per selezionare [LISTA DI INSERIM.] e premere il tasto **ENTER**.

Viene visualizzata la finestra **LISTA DI INSERIM.**

Se la finestra **LISTA DI INSERIM.** non viene visualizzata, commutare il menu a [AVANZATO].

Per commutare il menu tra [AVANZATO] e [BASE], selezionare [IMPOST.] → [CONTROLLO] → [STRUMENTI] → [MODALITÀ AMMINISTRATORE] → [MODO MENU]. (→ pagina 116)

LISTA DI INSERIM.					
NO.	NOME FONTE	RISOLUZIONE	INGRESSO	✓	✓
001	1280x1024 60Hz	1024 x 768	HDMI1	✓	✓
002	NTSC358	1024 x 768	HDMI2	✓	✓
003	AAA	1024 x 768	DisplayPort	✓	✓
004	004	1024 x 768	HDMI1	✓	✓
005	005	1024 x 768	HDMI2	✓	✓
006	006	1024 x 768	DisplayPort	✓	✓
007	007	1024 x 768	HDMI1	✓	✓
008	008	1024 x 768	HDMI2	✓	✓
009	009	1024 x 768	DisplayPort	✓	✓
010	010	1024 x 768	HDMI1	✓	✓
011	011	1024 x 768	HDMI2	✓	✓
012	012	1024 x 768	DisplayPort	✓	✓
013	013	1024 x 768	HDMI1	✓	✓

ENTER:CARICA EXIT:ESCI ↕:SPOSTA ⇐:SPOSTA

Immissione del segnale attualmente proiettato nella lista di inserimento [ (MEMORIZZA)]

1. Premere il tasto ▲ o ▼ per selezionare un numero.
2. Premere il tasto ◀ o ▶ per selezionare [ (MEMORIZZA)], quindi premere il tasto ENTER.

LISTA DI INSERIM.				
NO.	NOME FONTE	RISOLUZIONE	INGRESSO	
001	1280x1024 60Hz	1024 x 768	HDMI1	✓ ✓
002	NTSC358	1024 x 768	HDMI2	✓ ✓
003	AAA	1024 x 768	DisplayPort	✓ ✓
004	004	1024 x 768	HDMI1	✓ ✓
005	005	1024 x 768	HDMI2	✓ ✓
006	006	1024 x 768	DisplayPort	✓ ✓
007	007	1024 x 768	HDMI1	✓ ✓
008	008	1024 x 768	HDMI2	✓ ✓
009	009	1024 x 768	DisplayPort	✓ ✓
010	010	1024 x 768	HDMI1	✓ ✓
011	011	1024 x 768	HDMI2	✓ ✓
012	012	1024 x 768	DisplayPort	✓ ✓
013	013	1024 x 768	HDMI1	✓ ✓

ENTER :SELECT EXIT :ESCI ⇄:SPOSTA ⇄:SPOSTA MEMORIZZA

Richiamo di un segnale dalla lista di inserimento [ (CARICA)]

Premere il tasto ▲ o ▼ per selezionare un segnale, quindi premere il tasto ENTER.



Modifica di un segnale dalla lista di inserimento [ (MODIFICA)]

1. Premere il tasto ▲ o ▼ per selezionare un segnale che si desidera modificare.
2. Premere il tasto ◀, ▶, ▲ o ▼ per selezionare [ (MODIFICA)], quindi premere il tasto ENTER.

Viene visualizzata la finestra di MODIFICA.

MODIFICA	
N° ENTRATA	6
NOME FONTE	006
RISOLUZIONE	1024 x 768
INGRESSO	DisplayPort
<input type="checkbox"/> BLOCCAGGIO	
<input type="checkbox"/> SALTA	
OK CANCELLA	

ENTER :SELECT EXIT :ESCI ⇄:SPOSTA

NOME FONTE	Immettere il nome di un segnale. Si possono utilizzare fino a 18 caratteri alfanumerici.
INGRESSO	Il terminale in entrata può essere modificato. La commutazione tra HDMI/DisplayPort/COMPUTER/HDBaseT è possibile.
 BLOCCAGGIO	Impostare in modo che il segnale selezionato non possa essere cancellato quando si esegue [ (CANCELLA TUTTO)]. Le modifiche apportate dopo l'esecuzione di BLOCCAGGIO non possono essere salvate.
 SALTA	Impostare in modo che il segnale selezionato venga saltato durante la ricerca automatica.

3. Impostare le voci di cui sopra e selezionare [OK], quindi premere il tasto ENTER.

NOTA: il terminale in entrata non può essere modificato all'attuale segnale proiettato.

Taglio di un segnale dalla lista di inserimento [(TAGLIA)]

1. Premere il tasto ▲ o ▼ per selezionare un segnale che si desidera cancellare.
2. Premere il tasto ◀, ▶, ▲ o ▼ per selezionare [ (TAGLIA)], quindi premere il tasto ENTER.
Il segnale viene cancellato dalla lista di inserimento e il segnale cancellato viene visualizzato negli appunti in basso nella lista di inserimento.



NOTA:

- Il segnale attualmente proiettato non può essere cancellato.
- Quando viene selezionato il segnale bloccato, questo viene visualizzato in grigio, per indicare che non è disponibile.

SUGGERIMENTO:

- I dati negli appunti possono essere trasferiti nella lista di inserimento.
- I dati negli appunti non vanno persi dopo la chiusura della lista di inserimento.

Copiare e incollare un segnale dalla lista di inserimento [(COPIA)]/[(INCOLLA)]

1. Premere il tasto ▲ o ▼ per selezionare un segnale che si desidera copiare.
2. Premere il tasto ◀, ▶, ▲ o ▼ per selezionare [ (COPIA)], quindi premere il tasto ENTER.
Il segnale copiato viene visualizzato negli appunti in basso nella lista di inserimento.
3. Premere il tasto ◀ o ▶ per passare alla lista.
4. Premere il tasto ▲ o ▼ per selezionare un segnale.
5. Premere il tasto ◀, ▶, ▲ o ▼ per selezionare [ (INCOLLA)], quindi premere il tasto ENTER.
I dati negli appunti vengono incollati al segnale.

Cancellazione di tutti i segnali della lista di inserimento [(CANCELLA TUTTO)]

1. Premere il tasto ◀, ▶, ▲ o ▼ per selezionare [ (CANCELLA TUTTO)], quindi premere il tasto ENTER.
Viene visualizzato il messaggio di conferma.
2. Premere il tasto ◀ o ▶ per selezionare [Sì], quindi premere il tasto ENTER.

NOTA: il segnale bloccato non può essere cancellato.

Utilizzo del modo test [MODO TEST]

Visualizza il modo test per regolare la distorsione sullo schermo e la messa a fuoco al momento dell'impostazione del proiettore. Una volta selezionato [MODO TEST] nel menu su schermo, il modello per la regolazione sarà visualizzato. Se si rileva una distorsione sul modello, regolare l'angolo di installazione del proiettore o correggere la distorsione premendo il tasto Geometric. sul telecomando. Se è necessaria la regolazione della messa a fuoco, premere il tasto FOCUS sul telecomando per visualizzare la schermata di regolazione della MESSA A FUOCO, quindi regolare FOCUS tramite il tasto ◀ o ▶. Si consiglia di eseguire la regolazione della messa a fuoco dopo aver lasciato il proiettore nello stato in cui MODO TEST è stato proiettato per più di 30 minuti. Premere il tasto EXIT per chiudere il modo test e tornare al menu.

5 Descrizioni e funzioni del menu [REGOLAZ.]

[REGOLAZIONE IMMAGINE]



[MODO]

Questa funzione consente di determinare come salvare le impostazioni per [DETTAGLI IMPOSTAZIONE] di [PRESELEZIONARE] per ciascun ingresso.

STANDARD Salva le impostazioni per ciascuna voce di [PRESELEZIONARE] (Preselezionare da 1 a 7)

PROFESSIONALE... Salva tutte le impostazioni di [REGOLAZIONE IMMAGINE] per ciascun ingresso.

NOTA:

- Quando [MODO TEST] viene visualizzato, [MODO] non può essere selezionato.

[PRESELEZIONARE]

Questa funzione consente di selezionare le impostazioni ottimizzate per l'immagine proiettata.

È possibile regolare il tono neutro per giallo, ciano o magenta.

Sono disponibili sette preselezioni di fabbrica ottimizzate per i diversi tipi di immagini. È inoltre possibile utilizzare [DETTAGLI IMPOSTAZIONE] per selezionare impostazioni regolabili dall'utente per personalizzare ciascuna gamma o ciascun colore.

Le impostazioni possono essere memorizzate da [PRESELEZIONARE 1] a [PRESELEZIONARE 7].

AUTO Distinguere automaticamente l'impostazione ottimale per il segnale in ingresso.

ALTA LUMIN. Consigliato per l'uso in una stanza molto illuminata.

PRESENTAZIONE... Consigliato per creare una presentazione utilizzando un file PowerPoint.

VIDEO Consigliato per la normale visione di programmi televisivi.

FILM Consigliato per i film.

GRAFICO..... Consigliato per la grafica.

sRGB Valori standard di colore

DICOM SIM. Consigliato per il formato di simulazione DICOM.

NOTA:

- L'opzione [DICOM SIM.] serve soltanto come pratica/riferimento e non dovrebbe essere utilizzata per una diagnosi effettiva.
- DICOM indica Digital Imaging and Communications in Medicine. Si tratta di uno standard sviluppato dalla Società americana di Radiologia (American College of Radiology, ACR) e dall'Associazione nazionale dei produttori elettrici (National Electrical Manufacturers Association, NEMA).

Lo standard specifica come i dati delle immagini digitali possono essere spostati da sistema a sistema.

[DETTAGLI IMPOSTAZIONE]

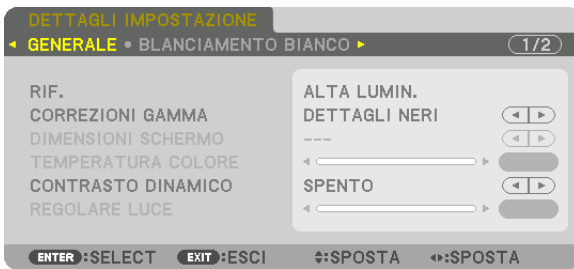

[GENERALE]

Memorizzazione delle impostazioni personalizzate [RIF.]

Questa funzione consente di memorizzare le impostazioni personalizzate da [PRESELEZIONARE 1] a [PRESELEZIONARE 7].

Per prima cosa, selezionare un modo di preselezione di base da [RIF.], quindi impostare [CORREZIONI GAMMA] e [TEMPERATURA COLORE].

- ALTA LUMIN. Consigliato per l'uso in una stanza molto illuminata.
- PRESENTAZIONE... Consigliato per creare una presentazione utilizzando un file PowerPoint.
- VIDEO Consigliato per la normale visione di programmi televisivi.
- FILM Consigliato per i film.
- GRAFICO..... Consigliato per la grafica.
- sRGB Valori standard di colore.
- DICOM SIM. Consigliato per il formato di simulazione DICOM.

Selezione del modo di correzione gamma [CORREZIONI GAMMA]

Ciascun modo è consigliato per:

- DINAMICO Crea un'immagine con alto contrasto.
- NATURALE..... Riproduzione naturale dell'immagine.
- DETTAGLI NERI Enfatizza i dettagli nelle aree scure dell'immagine.

NOTA: questa funzione non è disponibile quando [DICOM SIM.] è selezionato per [DETTAGLI IMPOSTAZIONE].

Selezione delle dimensioni schermo per DICOM SIM [DIMENSIONI SCHERMO]

Questa funzione effettua le correzioni gamma adatte alle dimensioni schermo.

- GRANDE Per dimensioni schermo di 150"
- MEDIO Per dimensioni schermo di 100"
- PICCOLO..... Per dimensioni schermo di 50"

NOTA: questa funzione è disponibile solo quando [DICOM SIM.] è selezionato per [DETTAGLI IMPOSTAZIONE].

Regolazione della temperatura colore [TEMPERATURA COLORE]

Questa opzione consente di selezionare la temperatura colore desiderata.
Un valore compreso tra 5.000 K e 10.500 K può essere impostato in unità di 100 K.

NOTA: quando [ALTA LUMIN.] è selezionata in [RIF.], questa funzione non è disponibile.

Regolazione di luminosità e contrasto [CONTRASTO DINAMICO]

Quando è impostato, il rapporto di contrasto ottimale viene regolato in base al video.

SPENTO Contrasto dinamico è disabilitato.

IMMAGINE IN MOVIMENTO Le impostazioni ottimali per le immagini in movimento.

IMMAGINE FERMA Le impostazioni ottimali per immagini ferme. Segue rapidamente eventuali modifiche nel video.

NOTA:

• A seconda delle condizioni, le impostazioni del proiettore, come [CONTRASTO DINAMICO], potrebbero non essere selezionabili.

Regolazione della luminosità [REGOLARE LUCE]

La regolazione è effettiva quando [PROFESSIONALE] è selezionato per [MODO].

Regolazione del bilanciamento bianco [BILANCIAMENTO BIANCO]

Questa funzione consente di regolare il bilanciamento bianco. Il contrasto per ciascun colore (RGB) è usato per regolare il livello del bianco dello schermo; la luminosità per ciascun colore (RGB) è usata per regolare il livello nero dello schermo.

[CORREZIONE COLORI]

Corregge il colore per tutti i segnali.

Regola il tono per i colori rosso, verde, blu, giallo, magenta e ciano.

ROSSO	TONALITÀ	Direzione +	Direzione magenta
		Direzione -	Direzione giallo
	SATURAZIONE	Direzione +	Vivace
		Direzione -	Debole
VERDE	TONALITÀ	Direzione +	Direzione giallo
		Direzione -	Direzione ciano
	SATURAZIONE	Direzione +	Vivace
		Direzione -	Debole
BLU	TONALITÀ	Direzione +	Direzione ciano
		Direzione -	Direzione magenta
	SATURAZIONE	Direzione +	Vivace
		Direzione -	Debole
GIALLO	TONALITÀ	Direzione +	Direzione rosso
		Direzione -	Direzione verde
	SATURAZIONE	Direzione +	Vivace
		Direzione -	Debole
MAGENTA	TONALITÀ	Direzione +	Direzione blu
		Direzione -	Direzione rosso
	SATURAZIONE	Direzione +	Vivace
		Direzione -	Debole
CIANO	TONALITÀ	Direzione +	Direzione verde
		Direzione -	Direzione blu
	SATURAZIONE	Direzione +	Vivace
		Direzione -	Debole

[CONTRASTO]

Regola l'intensità dell'immagine in base al segnale d'ingresso.

[LUMINOSITÀ]

Regola il livello di luminosità o l'intensità della griglia posteriore.

[INTENSITÀ]

Controlla i dettagli dell'immagine.

[COLORE]

Aumenta o diminuisce il livello di saturazione del colore.

[TONALITÀ]

Varia il livello del colore da +/- verde a +/- blu. Il livello rosso viene utilizzato come riferimento.

NOTA:

- *Quando è visualizzato [MODO TEST], [CONTRASTO], [LUMINOSITÀ], [INTENSITÀ], [COLORE] e [TONALITÀ] non possono essere regolati.*
-

[AZZERA]

Le impostazioni e le regolazioni per [REGOLAZIONE IMMAGINE] saranno riportate ai valori predefiniti di fabbrica, a eccezione delle seguenti: numeri preselezionati e [RIF.] nella schermata [PRESELEZIONE].

Le impostazioni e le regolazioni in [DETTAGLI IMPOSTAZIONE] nella schermata [PRESELEZIONARE] che non sono selezionate correntemente non saranno azzerate.

[OPZIONI IMMAGINE]



Regolazione dell'orologio e della fase [OROLOGIO/FASE]

Questa funzione consente di regolare manualmente OROLOGIO e FASE.

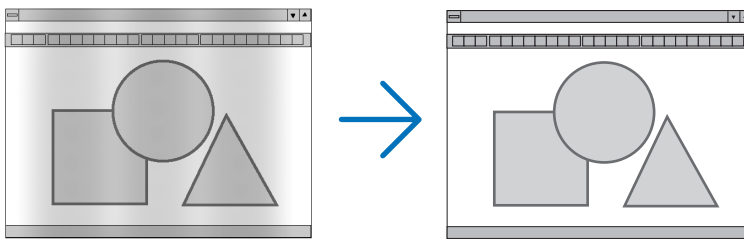

OROLOGIO Usare questa voce per la regolazione fine dell'immagine del computer o per rimuovere bande verticali che potrebbero apparire. Questa funzione regola le frequenze dell'orologio che eliminano le bande orizzontali nell'immagine.

Questa regolazione potrebbe essere necessaria quando si collega il computer per la prima volta.

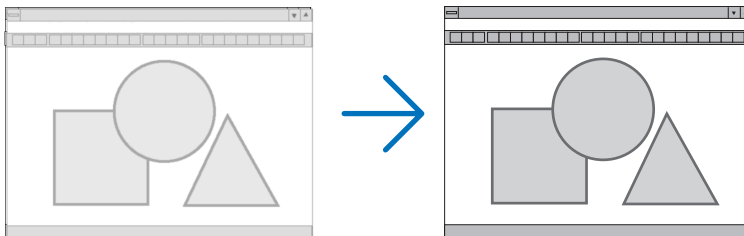

FASE Usare questa voce per regolare la fase dell'orologio o per ridurre il disturbo video, le interferenze dei punti o le interferenze acustiche (crosstalk). (Ciò è evidente quando una parte dell'immagine appare luccicante.) Usare [FASE] solo dopo aver completato la regolazione [OROLOGIO].

NOTA: le voci [OROLOGIO] e [FASE] sono disponibili solo per i segnali RGB.

Regolazione della posizione orizzontale/verticale [ORIZZONTALE/VERTICALE]

Regola la posizione dell'immagine in senso orizzontale e verticale.

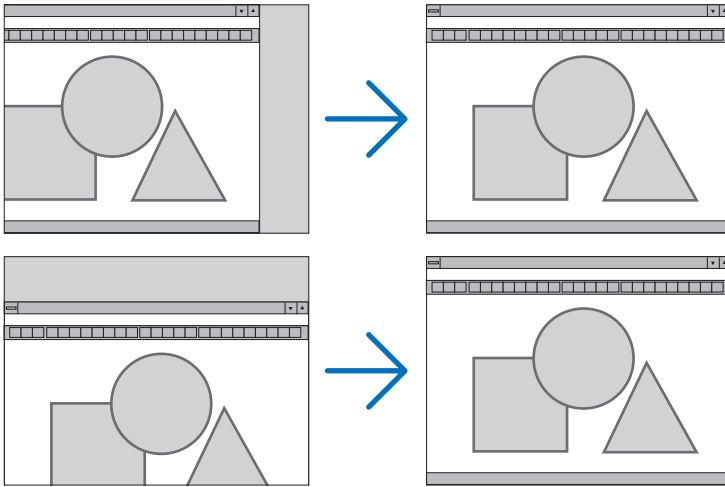

- L'immagine può risultare distorta durante la regolazione di [OROLOGIO] e [FASE]. Questo non è un malfunzionamento.
- Le regolazioni per [OROLOGIO], [FASE], [ORIZZONTALE] e [VERTICALE] vengono memorizzate per il segnale corrente. La volta successiva in cui viene proiettato un segnale con la stessa risoluzione e la stessa frequenza orizzontale e verticale, le regolazioni vengono richiamate e applicate.
Per cancellare le regolazioni memorizzate, selezionare dal menu [IMPOST.] → [AZZER] → [SEGNALE CORRENTE] e azzerare le regolazioni.

[MASCHERAMENTO]

Regola il campo di visualizzazione (mascheramento) sui bordi alto, basso, sinistro e destro del segnale in ingresso.

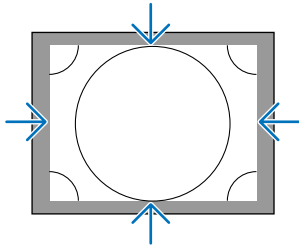

Selezione della percentuale di scansione maggiore [SCANSIONE MAGGIORE]

Selezionare la percentuale di scansione maggiore (Auto, 0%, 5% e 10%) per il segnale.

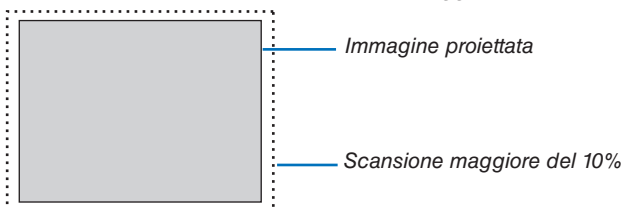

NOTA:

- La voce [SCANSIONE MAGGIORE] non è disponibile:
- quando [ORIGINALE] è selezionato per [RAPPORTO ASPETTO].

Selezione del rapporto aspetto [RAPPORTO ASPETTO]

Utilizzare questa funzione per selezionare il rapporto aspetto laterale:longitudinale dello schermo. Il proiettore identifica automaticamente il segnale in ingresso e imposta il rapporto aspetto ottimale.

Per segnale del computer





Per segnali HDTV/SDTV



	Risoluzione	Rapporto aspetto
VGA	640 × 480	4:3
SVGA	800 × 600	4:3
XGA	1.024 × 768	4:3
WXGA	1.280 × 768	15:9
WXGA	1.280 × 800	16:10
HD(FWXGA)	1.366 × 768	circa 16:9
WXGA+	1.440 × 900	16:10
SXGA	1.280 × 1.024	5:4
SXGA+	1.400 × 1.050	4:3
WXGA++	1.600 × 900	16:9
UXGA	1.600 × 1.200	4:3
WSXGA+	1.680 × 1.050	16:10
FHD(1080P)	1.920 × 1.080	16:9
WUXGA	1.920 × 1.200	16:10
WQXGA	2.560 × 1.600	16:10
Quad HD	3.840 × 2.160	16:9
Quad HD	4.096 × 2.160	19:7

Opzioni	Funzione
AUTO	Il proiettore determina automaticamente il segnale di ingresso e lo visualizza nel suo rapporto aspetto. Il proiettore potrebbe determinare il rapporto aspetto in maniera errata sulla base del suo segnale. In tal caso, selezionare il giusto rapporto aspetto dai seguenti.
NORMALE	L'immagine è visualizzata nel rapporto aspetto originale del suo segnale in ingresso.
4:3	L'immagine è visualizzata in un rapporto aspetto 4:3.
5:4	L'immagine è visualizzata in un rapporto aspetto 5:4
16:9	L'immagine è visualizzata in un rapporto aspetto 16:9

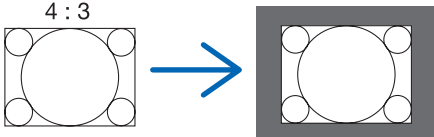
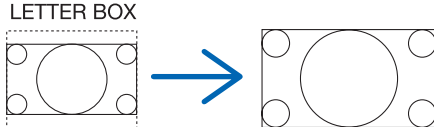
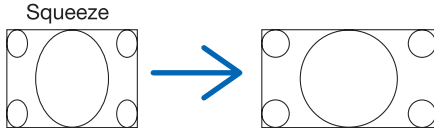
5. Utilizzo del menu su schermo

Opzioni	Funzione
15:9	L'immagine è visualizzata in un rapporto aspetto 15:9
16:10	L'immagine è visualizzata in un rapporto aspetto 16:10
ORIGINALE	<p>Il proiettore visualizza l'immagine corrente nella sua reale risoluzione quando il segnale computer in ingresso ha una risoluzione inferiore o superiore a quella originale del proiettore. (→ pagina 2) Quando il segnale computer in ingresso ha una risoluzione superiore a quella originale del proiettore, viene visualizzato il centro di un'immagine.</p>  <p>The diagram shows a square frame labeled '4 : 3' containing a circle with four smaller circles at the corners. A blue arrow points to a larger square frame containing the same circle and corner circles, but the original square frame is centered within it, leaving a dark grey border around it.</p>
LETTER BOX	<p>L'immagine di un segnale in formato letterbox (16:9) è ugualmente allungata nelle direzioni orizzontale e verticale per adattarsi alla dimensione dello schermo.</p>  <p>The diagram shows a rectangular frame labeled 'LETTER BOX' containing a circle with four smaller circles at the corners. A blue arrow points to a larger rectangular frame containing the same circle and corner circles, but the original frame is stretched to fill the larger frame.</p>
SCHERMO PANOR.	<p>L'immagine di un segnale compresso (16:9) viene allungata verso sinistra e verso destra in 16:9.</p>  <p>The diagram shows a rectangular frame labeled 'Squeeze' containing a circle with four smaller circles at the corners. A blue arrow points to a larger rectangular frame containing the same circle and corner circles, but the original frame is stretched horizontally to fit the larger frame.</p>
ZOOM	<p>L'immagine di un segnale compresso (16:9) viene allungata verso sinistra e verso destra in 4:3. Alcune parti dell'immagine visualizzata sono tagliate in corrispondenza dei margini sinistro e destro e pertanto non sono visibili.</p>  <p>The diagram shows a rectangular frame labeled 'Squeeze' containing a circle with four smaller circles at the corners. A blue arrow points to a larger rectangular frame containing the same circle and corner circles, but the original frame is zoomed in horizontally, so the corners of the original frame are cut off.</p>
PIENO	Proiettare a dimensioni schermo intero.

SUGGERIMENTO:

- La posizione dell'immagine può essere regolata verticalmente utilizzando [POSIZIONE] quando sono selezionati i rapporti aspetto [16:9], [15:9] o [16:10].
- Il termine "letterbox" si riferisce a un'immagine più panoramica rispetto a quella in formato 4:3, che è il rapporto aspetto standard per una fonte video.
Il segnale letterbox ha rapporti aspetto con la dimensione vista di "1,85:1" o con la dimensione cinemascope di "2,35:1" per la visualizzazione di film.
- Il termine "squeeze" si riferisce alla compressione dell'immagine il cui rapporto aspetto è convertito da 16:9 a 4:3.

[RISOLUZIONE INPUT]

La risoluzione viene assegnata automaticamente quando la risoluzione del segnale in ingresso dal terminale in entrata video del computer (RGB analogico) non può essere identificata.

[VIDEO]



Uso della riduzione rumore [RIDUZIONE RUMORE]

Quando si proietta un'immagine video, è possibile utilizzare la funzione [RIDUZIONE RUMORE] per ridurre il rumore dello schermo (asperità e distorsione). Questo dispositivo è dotato di tre tipi di funzioni di riduzione rumore. Selezionare la funzione in base al tipo di rumore. A seconda del livello di rumore, l'effetto riduzione rumore può essere impostato su [SPENTO], [BASSO], [MEDIO] o [ALTO]. [RIDUZIONE RUMORE] può essere selezionato per il segnale SDTV, HDTV e per l'ingresso del segnale component.

- RIDUZ. RUMORE CASUALE.....Riduce il rumore casuale di sfarfallio in un'immagine.
- RIDUZIONE RONZIORiduce il ronzio che compare intorno ai bordi di un'immagine durante la riproduzione di un Blu-ray.
- RIDUZ. RUM. DI BLOCCO.....Riduce il rumore di blocco o gli schemi effetto mosaico selezionando ACCESO.

Selezione del modo processo di conversione progressiva interlacciata [DEINTERLACCIO]

Questa funzione consente di selezionare un processo di conversione da interlacciata a progressiva per i segnali video.

- NORMALE..... Distingue automaticamente un'immagine in movimento da un'immagine statica per creare un'immagine distinta. Selezionare [FILM] se si notano evidenti distorsioni e rumori.
- FILM Selezionare quando si proiettano immagini in movimento. Questa opzione è adatta per i segnali con forte distorsione e rumore.
- FERMA..... Selezionare durante la proiezione di immagini statiche. Il video sfarfalla quando viene proiettata un'immagine in movimento.

[AUMENTO DEL CONTRASTO]

Utilizzando le caratteristiche dell'occhio umano, è possibile ottenere una qualità dell'immagine con un senso di contrasto e risoluzione.

- SPENTO..... La funzione [AUMENTO DEL CONTRASTO] è disabilitata.
- AUTO Contrasto e qualità dell'immagine vengono automaticamente migliorati utilizzando questa funzione.
- NORMALE..... Regolare manualmente l'aumento.

[TIPO SEGNALE]

Selezione dei segnali RGB e component. Normalmente, questo viene impostato su [AUTO]. Modificare l'impostazione se il colore dell'immagine rimane innaturale.

- AUTO Riconosce automaticamente i segnali RGB e component.
- RGB Commuta all'ingresso RGB.
- REC601..... Commuta al segnale component conforme allo standard ITU-R Rec601.
Impostazione adatta alle immagini SDTV.
- REC709..... Commuta al segnale component conforme allo standard ITU-R Rec709.
Impostazione adatta alle immagini Hi-Vision.
- REC2020..... Commuta al segnale component conforme allo standard ITU-R Rec2020.
Impostazione adatta alle immagini 4K.

[LIVELLO VIDEO]

Selezione del livello segnale video quando si collega un dispositivo esterno al terminale HDMI 1 IN, al terminale HDMI 2 IN, al terminale in entrata DisplayPort e al terminale in entrata HDBaseT IN del proiettore.

- AUTO Il livello video è commutato automaticamente in base alle informazioni provenienti dal dispositivo che emette il segnale.
A seconda del dispositivo connesso, questa impostazione potrebbe non essere eseguita correttamente. In questo caso, cambiare a [NORMALE] o [MIGLIORATO] dal menu e visualizzare con l'impostazione ottimale.
- NORMALE..... Questo disattiva il modo migliorato.
- MIGLIORATO Questo migliora il contrasto dell'immagine, evidenziando più dinamicamente le sezioni scure e chiare.
- SUPER BIANCO Il contrasto video viene migliorato e le aree scure appaiono più dinamiche.

[MODO HDR]

- AUTO Distingue automaticamente il segnale HDR.
- SPENTO Proietta l'immagine sulla base del segnale in ingresso
- ACCESO Proietta l'immagine conforme al segnale HDR

Nota: queste opzioni sono disponibili esclusivamente per il segnale 4K.

[IMPOSTAZIONI 3D]



Fare riferimento a “3-10 Proiezione di video 3D” (→ pagina 44) per il funzionamento.

VISORE STEREO

Impilare uno o più proiettori ed eseguire le impostazioni per la proiezione di video 3D. Selezionare le impostazioni sinistra/destra degli occhiali 3D utilizzando il visore stereo.

- SINGOLOUtilizzare un singolo proiettore per proiettare video 3D.
- DOPPIO A SINISTRAUtilizzare un proiettore dedicato per visualizzare video sulla sinistra.
- DOPPIO A DESTRA.....Utilizzare un proiettore dedicato per la visualizzazione di video sulla destra.

FILTRO STEREO

Impilare uno o più proiettori ed eseguire le impostazioni per la proiezione di video 3D. Impostazione dell'immagine per gli occhiali 3D prodotti da Infitec.

- SINGOLOUtilizzare un singolo proiettore per proiettare video 3D.
- DOPPIO A SINISTRAUtilizzare un proiettore dedicato per visualizzare video sulla sinistra.
- DOPPIO A DESTRA.....Utilizzare un proiettore dedicato per la visualizzazione di video sulla destra.

FORMATO

Selezionare il formato video 3D (formato di registrazione/trasmissione). Selezionare per far corrispondere le trasmissioni 3D e il supporto multimediale 3D. Normalmente, l'opzione [AUTO] è selezionata. Selezionare il formato in ingresso del segnale 3D quando il segnale di rilevazione 3D del formato non può essere distinto.

INVERTI S/D

Invertire l'ordine di visualizzazione dei video di sinistra e di destra.
Selezionare [ACCESO] se si avvertono sensazioni spiacevoli con il display 3D quando [SPENTO] è selezionato.

Utilizzo della funzione memoria obiettivo [MEMORIA OBIETTIVO]



Questa funzione serve per memorizzare i valori regolati per ciascun segnale in ingresso quando si utilizzano i tasti SPOSTAMENTO OBIETTIVO, ZOOM e MESSA A FUOCO del proiettore. I valori regolati possono essere applicati al segnale selezionato. Ciò elimina la necessità di regolare spostamento obiettivo, messa a fuoco e zoom durante la selezione della fonte.

- MEMORIZZA..... Memorizza i valori regolati correnti in memoria per ciascun segnale in ingresso.
- SPOSTA Applica i valori regolati al segnale corrente.
- AZZERA Riporta i valori regolati all'ultimo stato.

NOTA:

- Le regolazioni della memoria obiettivo vengono registrate automaticamente nella LISTA DI INSERIM. Queste regolazioni della memoria obiettivo possono essere caricate dalla LISTA DI INSERIM. (→ pagina 83)
Si noti che l'esecuzione di [TAGLIA] o [CANCELLA TUTTO] nella LISTA DI INSERIM. cancella le regolazioni della memoria obiettivo nonché le regolazioni della fonte. Questa cancellazione non ha effetto fino a quando altre regolazioni non vengono caricate.
- Per memorizzare ciascuna regolazione di spostamento dell'obiettivo, zoom e messa a fuoco come valore comune per tutti i segnali in ingresso, memorizzarla come memoria obiettivo di riferimento.

Per memorizzare i valori regolati in [MEMORIA OBIETTIVO]:

1. Proiettare il segnale del dispositivo collegato che si desidera regolare.

2. Regolare posizione, dimensione e messa a fuoco dell'immagine di proiezione tramite i tasti SHIFT/HOME POSITION, ZOOM +/- e FOCUS +/-.

- La regolazione può essere eseguita con il telecomando. Fare riferimento a "2-5 Regolazione della dimensione e della posizione dell'immagine" a pagina 20.
- Una leggera regolazione spostando la posizione del proiettore e il piedino di inclinazione non è soggetta a [MEMORIA OBIETTIVO].

3. Spostare il cursore su [MEMORIZZA] e premere ENTER.



4. Spostare il cursore su [S] e premere ENTER.

Per richiamare i valori regolati da [MEMORIA OBIETTIVO]:

1. Dal menu, selezionare [REGOLAZ.] → [MEMORIA OBIETTIVO] → [SPOSTA] e premere il tasto ENTER.



Verrà visualizzata la schermata di conferma.

2. Premere il tasto ◀ per selezionare [S], quindi premere il tasto ENTER.

Durante la proiezione, se i valori regolati per un segnale in ingresso sono stati salvati, l'obiettivo si sposta. In caso contrario, l'obiettivo si sposta in base ai valori regolati memorizzati nel numero [RIF. MEMORIA OBIET.] [PROFILO] selezionato.

Per applicare automaticamente i valori regolati durante la selezione della fonte:

1. Dal menu, selezionare [IMPOST.] → [INSTALLAZIONE(1)] → [RIF. MEMORIA OBIET.] → [CARIC. DA SEGNALE] e premere il tasto ENTER.



2. Premere il tasto ▼ per selezionare e [ACCESO], quindi premere il tasto ENTER.

In questo modo l'obiettivo si sposta automaticamente alla posizione durante la selezione della fonte in base ai valori regolati.



NOTA:

- La funzione memoria obiettivo potrebbe non produrre un'immagine completamente allineata (a causa delle tolleranze nell'obiettivo) utilizzando i valori di regolazione memorizzati nel proiettore. Dopo aver richiamato e applicato i valori di regolazione dalla funzione memoria obiettivo, regolare finemente spostamento obiettivo, zoom e messa a fuoco per ottenere la migliore immagine possibile.

6 Descrizioni e funzioni del menu [DISPLAY]

[PIP/PICTURE PER IMMAGINE]



INGRESSO SOSTITUTIVO

Selezionare il segnale in ingresso da visualizzare nel display secondario.

Per dettagli sul funzionamento, fare riferimento a “4-2 Visualizzazione contemporanea di due immagini” (→ pagina 64).

MODO

Selezionare PIP (IMMAGINE NELL’IMMAGINE) o IMMAGINE PER IMMAGINE quando si passa al display a 2 schermi.

SCAMBIO IMMAGINE

Il video nel display principale e nel display secondario vengono scambiati.

Per dettagli, fare riferimento a “4-2 Visualizzazione contemporanea di due immagini” (→ pagina 64).

IMPOSTAZIONE PIP

Selezionare la posizione del display, la regolazione della posizione e la dimensione del display secondario nella schermata PIP.

- POSIZIONE DI AVVIO..... Selezione della posizione di visualizzazione del display secondario quando si commuta alla schermata PIP.
- POSIZIONE ORIZZONTAL Regolare la posizione di visualizzazione del display secondario nella direzione orizzontale. I rispettivi angoli servono come punti di riferimento.
- POSIZIONE VERTICALE Regolare la posizione di visualizzazione del display secondario nella direzione verticale. I rispettivi angoli servono come punti di riferimento.
- DIMENSIONE..... Selezionare la dimensione di visualizzazione del display secondario.

5. Utilizzo del menu su schermo

SUGGERIMENTO:

la posizione orizzontale e la posizione verticale indicano la quantità di spostamento dai punti di riferimento. Per esempio, quando viene regolato ALTO-SINISTRA, viene visualizzata la posizione con la stessa quantità di spostamento anche se visualizzata con altre posizioni di avvio.

La quantità massima di spostamento è la metà della risoluzione del proiettore.

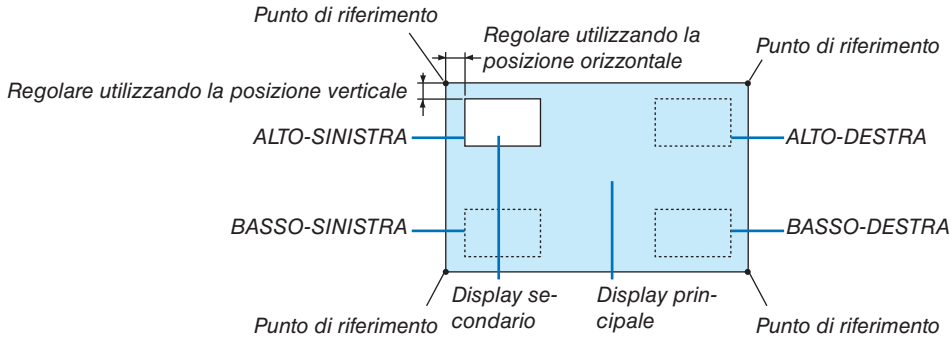

BORDO

Selezionare i bordi di visualizzazione del display principale e del display secondario della schermata [IMMAGINE PER IMMAGINE].

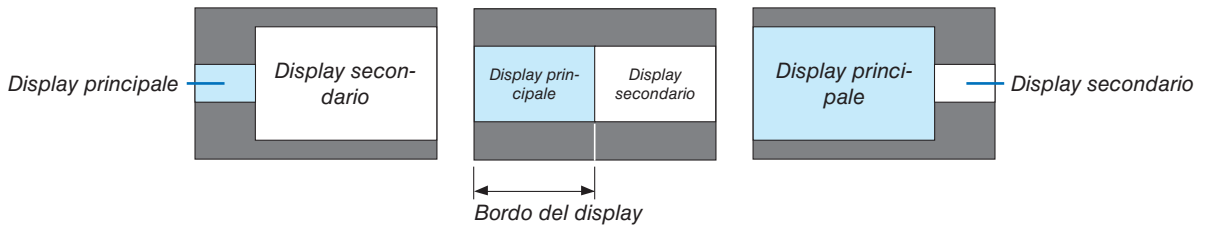

SUGGERIMENTO:

- Sono disponibili sette opzioni da zero a sei.

[CORREZIONE GEOMETRICA]



MODO

Impostazione schema per correggere la distorsione. Se è selezionato [SPENTO], la [CORREZIONE GEOMETRICA] diventa non effettiva.

Se è necessario cambiare [ANGOLO MENU], accertarsi di cambiarlo prima di effettuare la [CORREZIONE GEOMETRICA]. Se [ANGOLO MENU] viene modificato dopo l'esecuzione della [CORREZIONE GEOMETRICA], i valori che sono stati corretti saranno azzerati ai valori predefiniti.

TRAPEZIO

Correggere la distorsione nelle direzioni orizzontale e verticale.

ORIZZONTALERegolazioni quando si proietta sullo schermo da una direzione diagonale.

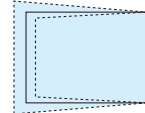

VERTICALERegolazioni quando si proietta dall'alto o dal basso sullo schermo.



INCLINAZIONE.....Regola la distorsione quando si esegue la correzione trapezoidale con lo schermo spostato in direzione verticale utilizzando lo spostamento obiettivo.

RAPPORTO DI PROIEZIONERegola in base al rapporto di proiezione dell'obiettivo opzionale utilizzato.

Nome modello dell'unità obiettivo	Campo di regolazione
NP40ZL	8-11
NP41ZL	13-30
NP43ZL	30-60

NOTA:

- Quando viene fornita alimentazione al dispositivo, il valore di regolazione del [TRAPEZIO] utilizzato in precedenza viene mantenuto anche se il gradiente del dispositivo è stato modificato.
- Poiché la correzione elettrica viene effettuata tramite [TRAPEZIO], la luminosità potrebbe essere ridotta o la qualità dello schermo a volte potrebbe deteriorarsi.

CORREZIONE ANGOLARE

Visualizzare la schermata di correzione a 4 punti e regolare la distorsione trapezoidale dello schermo di proiezione. Per i dettagli sul funzionamento, fare riferimento a “Correzione della distorsione trapezio orizzontale e verticale [CORREZIONE ANGOLARE]” (→ pagina 36).

ANGOLO ORIZZONTALE/ANGOLO VERTICALE

Correzione della distorsione per la proiezione su un angolo, per esempio le superfici di un muro.

ANGOLO ORIZZONTALE

..... Esegue la correzione per la proiezione su una parete che giace ad angolo nella direzione orizzontale.

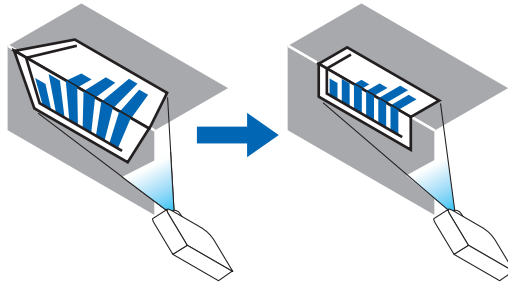

* La correzione inversa dell'angolo è anche possibile.

ANGOLO VERTICALE

..... Esegue la correzione per la proiezione su una parete che giace a un angolo nella direzione verticale.

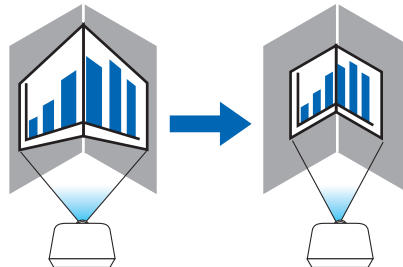

* La correzione inversa dell'angolo è anche possibile.

NOTA:

- Quando il campo di regolazione massimo viene superato, la regolazione della distorsione viene disabilitata. Impostare il proiettore a un'angolazione ottimale, poiché il deterioramento della qualità dell'immagine aumenta con l'aumentare della grandezza del volume di regolazione della distorsione.
- Si noti che l'immagine perde la messa a fuoco a causa della differenza nella distanza tra i lati superiore e inferiore o destro e sinistro e il centro dello schermo per le proiezioni che tagliano tra gli angoli. Anche gli obiettivi con punti di messa a fuoco corti sono sconsigliati per le proiezioni di taglio tra gli angoli dato che l'immagine perde la messa a fuoco.

Metodo di regolazione

1. **Allineare il cursore con [ANGOLO ORIZZONTALE] o [ANGOLO VERTICALE] del menu [CORREZIONE GEOMETRICA], quindi premere il tasto ENTER.**

- Viene visualizzata la schermata di regolazione.

2. **Premere i tasti ▼▲◀▶ per allineare il cursore (riquadro giallo) con il punto di regolazione desiderato, quindi premere il tasto ENTER.**

- Il cursore assume la forma di un punto di regolazione (di colore giallo).

3. **Premere i tasti ▼▲◀▶ per regolare gli angoli o i lati dello schermo, quindi premere il tasto ENTER.**

- Il punto di regolazione torna ad essere un cursore (riquadro giallo).

Spiegazione della transizione tra schermate

- I punti di regolazione dei quattro angoli (a, c, f e h nel disegno) si spostano indipendentemente.

- I seguenti punti di regolazione differiscono a [ANGOLO ORIZZONTALE] e [ANGOLO VERTICALE].

ANGOLO ORIZZONTALE: quando il punto b nel disegno viene spostato, e il lato superiore e il punto g vengono spostati, il lato inferiore si sposterà parallelamente.

ANGOLO VERTICALE: quando il punto d nel disegno viene spostato, e il lato sinistro e il punto e vengono spostati, il lato destro si sposterà parallelamente.

[Punti di regolazione della schermata [ANGOLO ORIZZONTALE] e punti di spostamento dello schermo di proiezione]

Il punto b viene spostato in maniera parallela contemporaneamente ai punti a, b, c

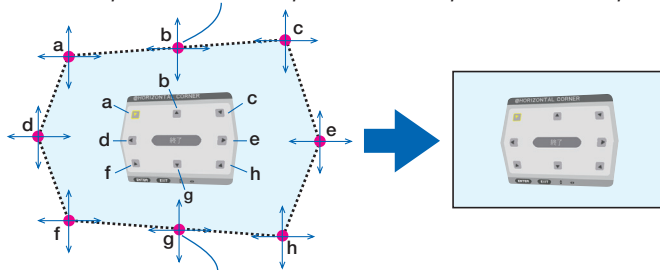

Il punto g viene spostato in maniera parallela contemporaneamente ai punti f, g, h

[Punti di regolazione della schermata [ANGOLO VERTICALE] e punti di spostamento dello schermo di proiezione]

Il punto d viene spostato in maniera parallela contemporaneamente ai punti a, d, f

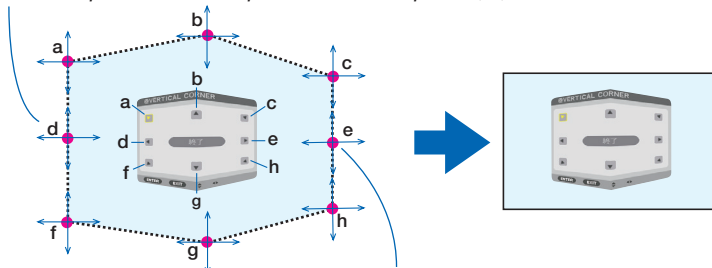

Il punto e viene spostato in maniera parallela contemporaneamente ai punti f, g, h

4. **Cominciare dal passaggio 2 in avanti per regolare gli altri punti.**

5. **Quando la regolazione è completa, premere i tasti ▼▲◀▶ per allineare il cursore con [ESCI] nella schermata di regolazione, quindi premere il tasto ENTER.**

- Passare alla schermata del menu [CORREZIONE GEOMETRICA].

SUGGERIMENTO:

un mouse USB disponibile in commercio è utilizzabile per eseguire la correzione. (→ pagina 38)

DEFORMAZIONE

Correggere la distorsione dell'immagine proiettata su una superficie specifica come una colonna o una sfera.

NOTA:

- Quando il campo di regolazione massimo viene superato, la regolazione della distorsione viene disabilitata. Impostare il proiettore a un angolo ottimale, poiché quanto più grande diventa il volume di regolazione, tanto più la qualità dell'immagine si deteriora.
- Si noti che l'immagine perderà la messa a fuoco a causa della differenza nella distanza tra le periferie e il centro dello schermo per le proiezioni che tagliano tra gli angoli, per esempio su una colonna o una sfera. Anche gli obiettivi con punti di messa a fuoco corti sono sconsigliati per le proiezioni di taglio tra gli angoli dato che l'immagine perde la messa a fuoco.

Metodo di regolazione

1. Allineare il cursore con la [DEFORMAZIONE] del menu [CORREZIONE GEOMETRICA] e premere il tasto ENTER.

- Verrà visualizzata la schermata di regolazione.

2. Premere i tasti ▼▲◀▶ per allineare il cursore (riquadro blu) con il punto di regolazione desiderato, quindi premere ENTER.

- Il cursore assume la forma di un punto di regolazione (di colore giallo).

3. Premere i tasti ▼▲◀▶ per regolare gli angoli o i lati dello schermo, quindi premere ENTER.

- Il cursore torna al riquadro giallo.

Spiegazione per correggere la distorsione

- Otto punti di regolazione possono essere spostati in modo indipendente.
- Per i lati sinistro e destro, utilizzare i tasti ◀/▶ per regolare il campo di distorsione e i tasti ▼/▲ per regolare il picco di distorsione.
- Per i lati alto e basso, utilizzare i tasti ▼/▲ per regolare il campo di distorsione e i tasti ◀/▶ per regolare il picco di distorsione.
- Per gli angoli, utilizzare i tasti ▼▲◀▶ per spostare le posizioni.

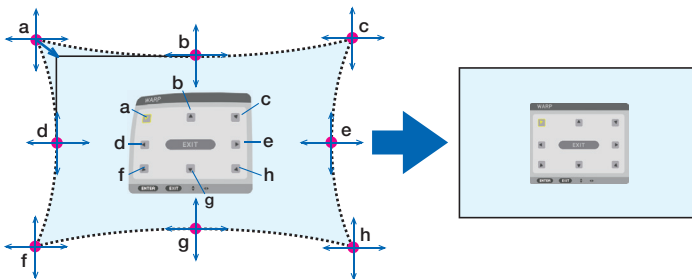

4. Per la regolazione di altri punti, ripetere dal passaggio 2 in avanti.

5. Quando la regolazione è completa, spostare il cursore su [ESCI] sulla schermata di regolazione, quindi premere ENTER.

- La schermata passerà al menu [CORREZIONE GEOMETRICA].
Verrà visualizzata la schermata di completamento regolazione.

6. Premere il tasto ◀ o ▶ per spostare il cursore su [OK], quindi premere [INVIO].

- I valori regolati per DEFORMAZIONE vengono memorizzati e il display della schermata torna alla [CORREZIONE GEOMETRICA].

SUGGERIMENTO:

un mouse USB disponibile in commercio è utilizzabile per eseguire la correzione. (→ pagina 38)

STRUMENTO PC

Richiamare prima di tutto i dati di correzione geometrica registrati nel proiettore.
Tre tipi di dati di correzione possono essere registrati.

NOTA:

- *Poiché la correzione elettrica viene effettuata tramite correzione geometrica, la luminosità potrebbe essere ridotta e la qualità dell'immagine potrebbe essere degradata.*
-

AZZERA

Azzerare il valore di regolazione che è stato impostato come MODO in CORREZIONE GEOMETRICA (ritornare al valore iniziale).

- Questo non è efficace quando MODO è impostato su SPENTO.
- Azzerare può essere eseguito tenendo premuto il tasto Geometric. sul telecomando per più di 2 secondi.

[SFUMATURA MARGINI]

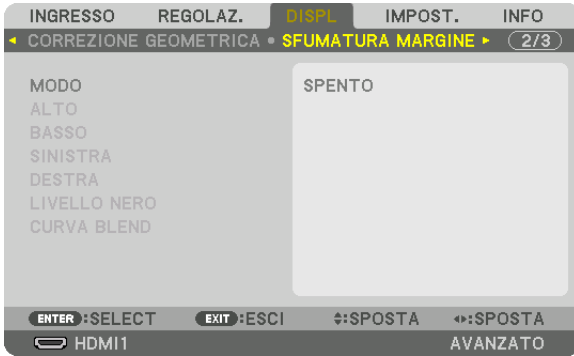

Regola i bordi (confini) dello schermo di proiezione quando si proiettano video ad alta risoluzione mediante una combinazione di più proiettori nelle posizioni alta, bassa, sinistra e destra.

MODO

Abilita o disabilita la funzione SFUMATURA MARGINI.

Quando MODO è impostato su ACCESO, le impostazioni di ALTO, BASSO, SINISTRA, DESTRA, LIVELLO NERO e CURVA BLEND possono essere regolate.

ALTO/BASSO/SINISTRA/DESTRA

Seleziona le posizioni di SFUMATURA MARGINI sulla parte sinistra, destra, alta e bassa dello schermo. Le seguenti impostazioni possono essere regolate quando viene selezionata una voce. (→ pagina 69)

CONTROLLO..... Abilitare le funzioni ALTO, BASSO, SINISTRA e DESTRA.

CONTRASSEGNO... Impostare se visualizzare o meno il contrassegno quando si regolano il campo e la posizione del display. Quando è attivato, vengono visualizzati un contrassegno magenta per la regolazione del campo e un contrassegno verde per la regolazione della posizione del display.

CAMPO..... Regolare il campo (larghezza) della sfumatura margine.

POSIZIONE..... Regolare la posizione di visualizzazione della sfumatura margine.

LIVELLO NERO

Dividere lo schermo in nove parti e mantenere il livello nero uniforme per ciascun proiettore.

I nove schermi di divisione sono ALTO-SINISTRA, ALTO-CENTRO, ALTO-DESTRA, CENTRO-SINISTRA, CENTRO, CENTRO-DESTRA, BASSO-SINISTRA, BASSO-CENTRO e BASSO-DESTRA. (→ pagina 72)

CURVA BLEND

Impostare la luminosità per le sezioni SFUMATURA MARGINI. (→ pagina 71)

[MULTI SCHERMO]



BLANCIAMENTO BIANCO

Regolare il bilanciamento bianco per ciascun proiettore quando si proietta utilizzando una combinazione di più proiettori. Può essere regolato quando [MODO] è impostato su [ACCESO].

- CONTRASTO BIANCO, CONTRASTO R, CONTRASTO G, CONTRASTO B
..... Regolazione del colore bianco del video.
- LUMINOSITÀ BIANCO, LUMINOSITÀ R, LUMINOSITÀ G, LUMINOSITÀ B
..... Regolazione del colore nero del video.

IMPOSTAZIONE IMMAGINE

Imposta le condizioni di suddivisione quando si proietta utilizzando una combinazione di più proiettori. Fare riferimento a "4. Proiezione multi schermo" (→ pagina 60) per dettagli.

MODO	SPENTO	Utilizzare il proiettore in uno stato autonomo.
	ZOOM	Regola la posizione e la larghezza dell'area del video che si desidera dividere. Anche la larghezza della sfumatura margine viene automaticamente impostata su quella larghezza.
	COPERTURA	Questa opzione assegna gli schermi divisi ai proiettori. Anche la funzione sfumatura margine viene impostata automaticamente.
ZOOM	ZOOM ORIZZONTALE	Ingrandisce l'area del video in direzione orizzontale.
	ZOOM VERTICALE	Ingrandisce l'area del video in direzione verticale.
	POSIZIONE ORIZZONTALE	Sposta l'area del video in direzione orizzontale.
	POSIZIONE VERTICALE	Sposta l'area del video in direzione verticale.
COPERTURA	LARGHEZZA	Seleziona il numero di proiettori da disporre orizzontalmente.
	ALTEZZA	Seleziona il numero di proiettori da disporre verticalmente.
	POSIZIONE ORIZZONTALE	Seleziona la posizione del proiettore a partire da sinistra tra quelli disposti orizzontalmente.
	POSIZIONE VERTICALE	Seleziona la posizione del proiettore a partire dall'alto tra quelli disposti verticalmente.

Condizioni per l'utilizzo della copertura

- Tutti i proiettori devono soddisfare le seguenti condizioni.
 - La dimensione del pannello deve essere la stessa
 - La dimensione dello schermo di proiezione deve essere la stessa
 - Le estremità sinistra e destra o alta e bassa dello schermo di proiezione devono essere uniformi.
 - Le impostazioni per i margini sinistro e destro della sfumatura margine sono le stesse
 - Le impostazioni per i margini alto e basso della sfumatura margine sono le stesse

Se le condizioni di copertura vengono soddisfatte, la schermata video del proiettore a ciascuna posizione di installazione viene automaticamente estratta e proiettata.

Se le condizioni di copertura non vengono soddisfatte, regolare la schermata video del proiettore a ciascuna posizione di installazione utilizzando la funzione zoom.

- Assegnare un unico ID di controllo a ciascun proiettore.
- Impostare la "Impostazione colore" e la "Impostazione DeepColor" sul lettore Blu-ray o sul computer su "Auto". Per maggiori informazioni, fare riferimento al manuale utente in dotazione con il lettore Blu-ray o il computer. Collegare un segnale di uscita HDMI del lettore Blu-ray o del computer al primo proiettore, quindi collegare alla porta HDBaseT OUT/Ethernet sul primo proiettore, alla porta HDBaseT IN/Ethernet sul secondo proiettore, continuando con i proiettori seguenti.

Esempio di impostazione della copertura) Numero di unità orizzontali = 2, Numero di unità verticali = 2

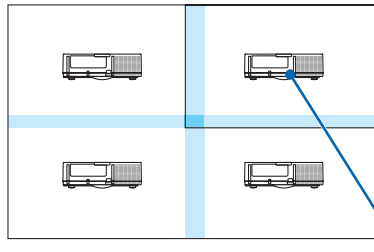

Ordine orizzontale = Seconda unità
Ordine verticale = Prima unità

7 Descrizioni e funzioni del menu [IMPOST.]

[MENU(1)]



Selezione della lingua del menu [LINGUA]

È possibile scegliere tra 30 lingue per le istruzioni su schermo.

NOTA: l'impostazione non è modificata neppure utilizzando [AZZERA] dal menu.

Selezione del colore del menu [SELEZIONE COLORE]

È possibile scegliere tra due opzioni per il colore del menu: COLORE e MONOCROMATICO.

Accensione/spengimento del display fonte [DISPLAY INGRESSO]

Questa opzione attiva o disattiva il display del nome dell'ingresso, come HDMI1, HDMI2, DisplayPort, COMPUTER, HDBaseT, da visualizzare sulla parte in alto a destra dello schermo.

Attivazione e disattivazione dei messaggi [DISPLAY MESSAGGIO]

Questa opzione seleziona se visualizzare o meno i messaggi del proiettore nella parte bassa dell'immagine proiettata. Anche se è selezionato "SPENTO", l'avvertenza del blocco di sicurezza viene visualizzata. L'avvertenza del blocco di sicurezza si disattiva quando si cancella il blocco di sicurezza.

ACCENSIONE/SPEGNIMENTO di ID di controllo [DISPLAY ID]

DISPLAY ID Questa opzione attiva o disattiva il numero ID che viene visualizzato quando viene premuto il tasto IMPOSTA ID sul telecomando. (→ pagina 121)

[MESSAGGIO DI AVVISO 3D]

Questo permette di selezionare se visualizzare un messaggio di avviso o meno quando si passa a un video 3D. La condizione predefinita al momento della spedizione dalla fabbrica è ACCESO.

SPENTO..... La schermata del messaggio di avviso 3D non viene visualizzata.

ACCESO..... La schermata del messaggio di avviso 3D viene visualizzata quando si passa a un video 3D. Premere il tasto ENTER per cancellare il messaggio.

- Il messaggio scompare automaticamente dopo 60 secondi o quando vengono premuti altri tasti. Se scompare automaticamente, il messaggio di avviso 3D viene visualizzato nuovamente quando si passa a un video 3D.

Selezione del tempo di visualizzazione del menu [ORA DISPLAY]

Questa opzione consente di selezionare il periodo di attesa del proiettore dopo l'ultimo tocco di un tasto prima di spegnere il menu. Le opzioni preselezionate sono [MANUALE], [AUTO 5 SEC.], [AUTO 15 SEC.] e [AUTO 45 SEC.]. [AUTO 45 SEC.] è l'opzione di fabbrica predefinita.

[MENU(2)]

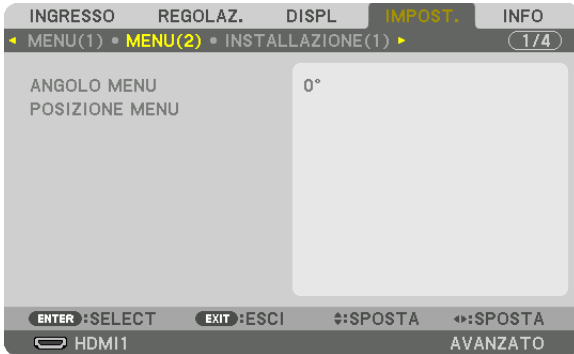

[ANGOLO MENU]

Selezionare la direzione per la visualizzazione del menu.

[POSIZIONE MENU]

Spostare la posizione di visualizzazione del menu.

POSIZIONE ORIZZONTALE . Spostare il menu nelle direzioni orizzontali.

POSIZIONE VERTICALE Spostare il menu nelle direzioni verticali.

AZZERAAzzerare la posizione di visualizzazione del menu all'impostazione predefinita di fabbrica (il centro dello schermo).

SUGGERIMENTO

- Una volta spento il proiettore, la posizione di visualizzazione del menu sarà azzerata all'impostazione predefinita di fabbrica.
- Il terminale in entrata e la posizione del display messaggio non sono influenzati da [POSIZIONE MENU].
- Abilita lo spostamento del menu tramite clic del mouse quando un mouse USB disponibile in commercio è collegato.
- Abilita lo spostamento della posizione menu tramite i tasti ▼▲◀ e ▶ tenendo premuto il tasto CTL sul telecomando o facendo clic con il mouse.
- Mentre è visualizzata la POSIZIONE MENU del menu su schermo e il menu viene spostato tramite i tasti ▼▲◀ e ▶ tenendo premuto il tasto CTL sul telecomando o facendo clic con il mouse, l'indicazione del valore regolato sul menu non verrà modificata. In tal caso, chiudere il menu POSIZIONE MENU una volta e visualizzarlo di nuovo per indicare correttamente il valore regolato.

[INSTALLAZIONE(1)]



Selezione del posizionamento del proiettore [POSIZIONAMENTO]

Questa opzione cambia l'orientamento dell'immagine per il tipo di proiezione in questione. Le opzioni sono: proiezione scrivania anteriore, proiezione soffitto posteriore, proiezione scrivania posteriore e proiezione soffitto anteriore.

NOTA:

- Chiedere al rivenditore autorizzato se sono necessari servizi speciali di installazione, per esempio quando si monta il proiettore al soffitto. Non installare mai il proiettore da soli. Farlo potrebbe causare la caduta del proiettore e provocare lesioni alle persone.

AUTO Rileva automaticamente e proietta la SCRIVANIA ANTERIORE e il SOFFITTO ANTERIORE.

NOTA:

- La SCRIVANIA POSTERIORE e il SOFFITTO POSTERIORE non vengono rilevati. Selezionare manualmente.

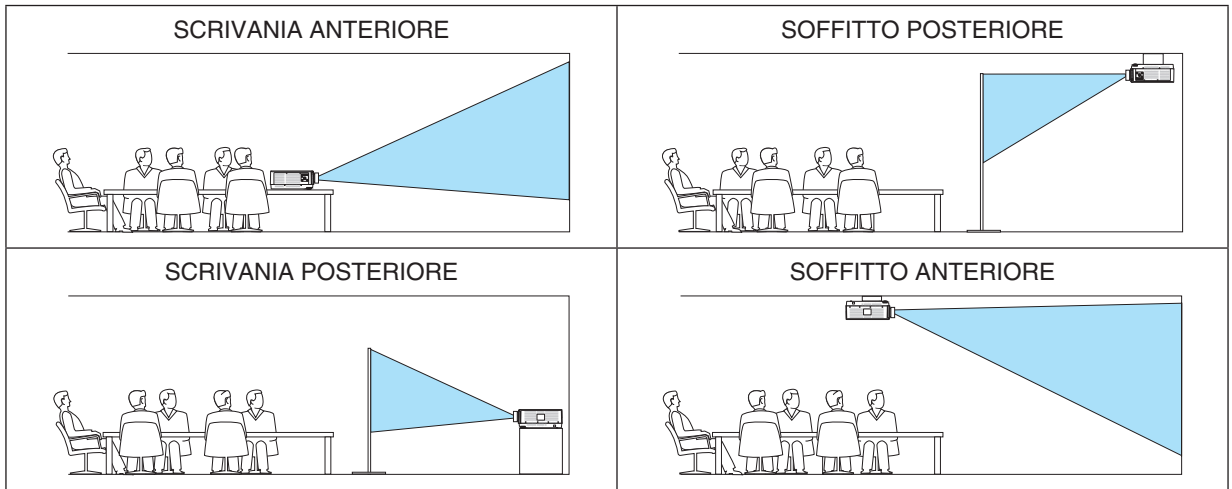

SUGGERIMENTO:

- Controllare che la SCRIVANIA ANTERIORE automatica sia installata entro ± 10 gradi per l'installazione a pavimento e che il SOFFITTO ANTERIORE sia entro ± 10 gradi per l'installazione a soffitto. Selezionare manualmente quando lo schermo di proiezione è invertito.

Selezione del rapporto aspetto e della posizione dello schermo [SCHERMO]

[TIPO SCHERMO]

Imposta il rapporto aspetto dello schermo di proiezione.

LIBERO Il rapporto del pannello a cristalli liquidi è selezionato. Selezionare questa voce quando si proietta su multi schermo e su schermo 17:9 (2K).

SCHERMO 4:3 Per uno schermo con rapporto aspetto 4:3

SCHERMO 16:9 Per uno schermo con rapporto aspetto 16:9

SCHERMO 16:10 ... Per uno schermo con rapporto aspetto 16:10

NOTA:

- Dopo aver cambiato il tipo schermo, controllare l'impostazione di [RAPPORTO ASPETTO] nel menu. (→ pagina 92)

[POSIZIONE]

Regolare la posizione dello schermo. A seconda del modello utilizzato e del tipo schermo, la funzione potrebbe diventare inefficace e il campo regolabile potrebbe variare.

Utilizzo della correzione del colore parete [COLORE PARETE]



Questa funzione consente di eseguire una rapida correzione adattiva dei colori in applicazioni in cui il materiale dello schermo non è bianco.

NOTA: la selezione di [LAVAGNA BIANCA] riduce la luminosità della sorgente di luce.

Selezione del modo ventilatore [MODO VENTILATORE]

Il modo ventilatore viene usato per impostare la velocità del ventilatore di raffreddamento interno.

MODO..... Selezionare uno tra quattro modi: AUTO, NORMALE, ALTO e ALTITUDINE ELEVATA.

AUTO: i ventilatori incorporati funzionano automaticamente a velocità variabile in base alla temperatura e alla pressione atmosferica rilevate dal sensore incorporato.

NORMALE: i ventilatori incorporati funzionano alla velocità appropriata in base al rilevamento del sensore di temperatura incorporato.

ALTO: i ventilatori incorporati funzionano ad alta velocità

ALTITUDINE ELEVATA: i ventilatori incorporati funzionano ad alta velocità. Selezionare questa opzione quando si utilizza il proiettore ad altitudini di circa 5.500 piedi/1.700 metri o superiori.

NOTA:

- Assicurarsi che la velocità sia impostata su [ALTO] quando questo dispositivo viene usato continuamente per diversi giorni.
- Impostare [MODO VENTILATORE] su [AUTO] o [ALTITUDINE ELEVATA] quando il proiettore viene utilizzato ad altitudini pari o superiori a circa 5.500 piedi/1.700 metri.
- Se il proiettore viene utilizzato ad altitudini di circa 5.500 piedi/1.700 metri o superiori senza impostare [AUTO] o [ALTITUDINE ELEVATA], il proiettore potrebbe surriscaldarsi e il dispositivo di protezione potrebbe spegnerlo. In questo caso, attendere un paio di minuti, quindi accendere il proiettore.
- L'uso del proiettore ad altitudini inferiori a circa 1.700 metri con l'impostazione [ALTITUDINE ELEVATA] può provocare il raffreddamento eccessivo del proiettore, causando sfarfallio delle immagini. Commutare [MODO VENTILATORE] a [AUTO].
- L'utilizzo del proiettore ad altitudini di circa 1.700 metri o superiori può ridurre la durata di vita di componenti ottici quali la sorgente di luce.
- L'impostazione non viene modificata neppure utilizzando [AZZERA] dal menu.

SUGGERIMENTO:

- Quando si seleziona [ALTITUDINE ELEVATA] per [MODO VENTILATORE], viene visualizzata un'icona simbolo  in basso nel menu.

[MODO LUCE]

Regolazione delle impostazioni di risparmio energetico e della luminosità di ciascun proiettore in una proiezione multi schermo. Per le impostazioni di risparmio energetico, vedere a pagina 33 "3-6. Modifica di MODO LUCE/Controllo dell'effetto del risparmio energetico usando MODO LUCE [MODO LUCE]".

MODO LUCE	NORMALE	La luminanza del modulo luce (luminosità) diventa del 100% e lo schermo diventa luminoso.
	ECO1	Mediante il controllo della luminosità e della velocità della ventola in base all'impostazione selezionata, l'energia può essere risparmiata e il rumore del movimento e il consumo energetico possono essere abbassati.
	ECO2	
	LUNGA DURATA	Il modo ottimizza la durata di vita delle parti ottimali. La luminosità è circa il 30% rispetto a NORMALE.
LUMINOSITÀ COSTANTE	SPENTO	Il modo [LUMINOSITÀ COSTANTE] viene annullato.
	ACCESO	Mantiene la luminosità che è in vigore al momento in cui [ACCESO] viene selezionato. A meno che non sia selezionato [SPENTO], le stesse impostazioni rimangono attive anche quando il proiettore viene spento. <ul style="list-style-type: none"> • Per regolare di nuovo la luminosità, anzitutto disattivare questa impostazione prima di effettuare ulteriori regolazioni. <hr/> <p>NOTA:</p> <ul style="list-style-type: none"> • Il modo [LUMINOSITÀ COSTANTE] è una funzione utilizzata per mantenere la luminosità ad un livello costante. Il colore non sarà fissato.
RIF. REGOLAZIONE LUCE		La luminosità può essere regolata in incrementi dell'1% dal 30 al 100%. Quando diversi proiettori vengono usati per una proiezione multi schermo, la luminosità può essere regolata individualmente su ciascun proiettore.

* [MODO LUCE] è disponibile quando [SPENTO] è selezionato per [LUMINOSITÀ COSTANTE].

* [RIF. REGOLAZIONE LUCE] è disponibile quando [NORMALE] è selezionato per [MODO LUCE] e [SPENTO] è selezionato per [LUMINOSITÀ COSTANTE].

SUGGERIMENTO:

- Normalmente la luminosità diminuisce con l'uso, ma selezionando il modo [LUMINOSITÀ COSTANTE], i sensori all'interno del proiettore rilevano e automaticamente regolano l'uscita, mantenendo così una luminosità costante per l'intera vita del modulo luce. Tuttavia, se l'uscita è già impostata al massimo, la luminosità si riduce con l'uso. Per questo motivo, quando si utilizza una proiezione multi schermo, si raccomanda di regolare la luminosità su un livello leggermente inferiore, impostando quindi il modo [LUMINOSITÀ COSTANTE] su [ACCESO].

[RIF. BIL. DEL BIANCO]

Questa funzione consente di regolare il bilanciamento bianco per tutti i segnali.

I livelli di bianco e nero del segnale vengono regolati per una riproduzione ottimale dei colori.

Anche l'uniformità viene regolata quando il livello di rosso (R) e di blu (B) del colore bianco nella direzione orizzontale (sinistra/destra) dello schermo non sono uniformi.

CONTRASTO R/CONTRASTO G/CONTRASTO B

..... Questi regolano il colore bianco dell'immagine.

LUMINOSITÀ R/LUMINOSITÀ G/LUMINOSITÀ B

..... Queste regolano il colore nero dell'immagine.

UNIFORMITÀ R..... Più questo viene impostato sul lato +, più forte è il livello di rosso sul lato sinistro dell'immagine (aumento verso il bordo sinistro) e più debole è il livello di rosso sul lato destro dell'immagine (riduzione verso il bordo destro).

L'esito è inverso quando l'impostazione è sul lato -.

UNIFORMITÀ B..... Più questo viene impostato sul lato +, più forte è il livello di blu sul lato sinistro dell'immagine (aumento verso il bordo sinistro) e più debole è il livello di blu sul lato destro dell'immagine (riduzione verso il bordo destro).

L'esito è inverso quando l'impostazione è sul lato -.

[CONVERGENZA STATICA]

Questa funzione consente di regolare la deviazione del colore nell'immagine.

Può essere regolata in unità di ± 1 pixel in direzione orizzontale per ORIZZONTALE R, G e B e in direzione verticale per VERTICALE R, G e B.

Utilizzo della funzione riferimento memoria obiettivo [RIF. MEMORIA OBIET.]

Questa funzione serve per memorizzare i valori regolati comuni a tutte le fonti in ingresso quando si utilizzano i tasti SPOSTAMENTO OBIETTIVO, ZOOM e MESSA A FUOCO del proiettore o del telecomando. I valori regolati memorizzati nella memoria possono essere utilizzati come riferimento per quelli attuali.

PROFILO..... Selezionare un numero [PROFILO] memorizzato.

MEMORIZZA..... Memorizza i valori regolati correnti in memoria come riferimento.

SPOSTA..... Applica i valori di riferimento regolati memorizzati in [MEMORIZZA] al segnale corrente.

AZZERA..... Azzerà il numero [PROFILO] selezionato [RIF. MEMORIA OBIET.] alle impostazioni predefinite di fabbrica.

CARIC. DA SEGNALE..... Quando si commutano i segnali, l'obiettivo si sposta sui valori di spostamento obiettivo, zoom e messa a fuoco per il numero di [PROFILO] selezionato.

Se non è stato salvato alcun valore regolato su [MEMORIA OBIETTIVO], l'obiettivo applica i valori regolati di [RIF. MEMORIA OBIET.]. In alternativa, se nessun valore regolato è stato salvato su [RIF. MEMORIA OBIET.], l'unità torna alle impostazioni predefinite di fabbrica.

MUTO FORZATO..... Per disattivare l'immagine durante lo spostamento obiettivo, selezionare [S].

NOTA:

- I valori regolati in [RIF. MEMORIA OBIET.] non vengono riportati ai valori predefiniti quando si effettua [SEGNALE CORRENTE] o [TUTTI I DATI] per [AZZERA] dal menu.
 - Per memorizzare i valori regolati per ciascuna fonte di ingresso, utilizzare la funzione memoria obiettivo. (→ pagina 54, 97)
-

[TARATURA OBIETTIVO]

Il campo di regolazione di zoom, messa a fuoco e spostamento dell'obiettivo montato viene calibrato. Assicurarsi di eseguire la [TARATURA OBIETTIVO] dopo la sostituzione dell'obiettivo.

[INSTALLAZIONE(2)]



[IMPOST. OTTURATORE]

Consente di abilitare o disabilitare la funzione otturatore obiettivo. È inoltre possibile impostare quanto tempo la luce impiega per dissolversi in ingresso e in uscita quando si preme uno dei tasti SHUTTER sul telecomando.

ALIMENT. OTTURATORE	APERTO	Quando l'alimentazione viene attivata, la fonte di luce viene accesa e l'immagine viene proiettata.
	CHIUSO	La fonte di luce non è attiva quando l'alimentazione viene accesa. Quando viene premuto il tasto SHUTTER, l'otturatore viene rilasciato e la fonte di luce attivata.
DURATA DISS. IN ENTR.	Impostare quanto tempo la luce impiega a dissolversi in entrata dopo che il tasto SHUTTER è stato premuto. Il tempo può essere impostato tra 0 e 10 secondi in incrementi di 1 secondo.	
DURATA DISS. IN USC.	Impostare quanto tempo la luce impiega a dissolversi in uscita dopo che il tasto SHUTTER è stato premuto. Il tempo può essere impostato tra 0 e 10 secondi in incrementi di 1 secondo.	

[CONTROLLO]



STRUMENTI

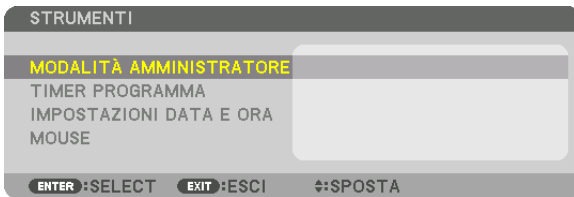

MODALITÀ AMMINISTRATORE

Consente di selezionare MODO MENU, di salvare le impostazioni e di impostare una password per la modalità amministratore.



MODO MENU	Selezionare il menu [BASE] o quello [AVANZATO]. (→ pagina 76)	—
NON SALVARE VALORI DI IMPOSTAZIONE	Mettendo un segno di spunta non si salvano le impostazioni del proiettore. Togliere il segno di spunta per salvare le impostazioni del proiettore.	—
NUOVA PASSWORD/ CONFERMA PASSWORD	Assegnare una password per la modalità amministratore.	Fino a 10 caratteri alfanumerici

TIMER PROGRAMMA



Questa opzione accende/mette in attesa il proiettore e cambia i segnali video, quindi seleziona automaticamente il modo LUCE a un'ora specificata.

NOTA:

- Prima di utilizzare [TIMER PROGRAMMA], assicurarsi che la funzione [DATA E ORA] sia impostata. (→ pagina 120)
Assicurarsi che il proiettore sia in condizione di attesa con il cavo ALIMENTAZIONE collegato.
Il proiettore dispone di un orologio integrato. L'orologio continua a funzionare per circa un mese dopo lo spegnimento dell'alimentazione principale. Se non viene fornita alimentazione principale al proiettore per un mese o più, è necessario impostare nuovamente la funzione [IMPOSTAZIONI DATA E ORA].

Impostare un nuovo timer programma

1. Nella schermata **TIMER PROGRAMMA**, utilizzare il tasto ▲ o ▼ per selezionare [IMPOSTAZIONI], quindi premere il tasto **ENTER**.



Viene visualizzata la schermata [ELENCO PROGRAMMI].

2. Selezionare un numero di programma vuoto e premere il tasto **ENTER**.



Viene visualizzata la schermata [MODIFICA].

3. Effettuare le impostazioni per ciascuna voce come richiesto.



- ATTIVA..... Mettere un segno di spunta per abilitare il programma.
- GIORNO..... Selezionare i giorni della settimana per il timer programma. Per eseguire il programma da lunedì a venerdì, selezionare [LUN-VEN]. Per eseguire il programma su base giornaliera, selezionare [TUTTI I GIORNI].
- ORA Impostare l'ora di esecuzione del programma. Inserire l'ora in formato 24 ore.
- FUNZIONE..... Selezionare una funzione da eseguire. Selezionando [ALIMENTAZIONE] è possibile accendere o spegnere il proiettore impostando [IMPOSTAZIONI AVANZATE]. Selezionando [INGRESSO] è possibile selezionare un terminale in entrata impostando [IMPOSTAZIONI AVANZATE]. Selezionando [MODO LUCE] è possibile selezionare un'opzione tra [NORMALE], [ECO1], [ECO2] e [LUNGA DURATA] per [MODO LUCE] impostando [IMPOSTAZIONI AVANZATE].
- IMPOSTAZIONI AVANZATE
..... Selezionare un'opzione per la voce selezionata in [FUNZIONE].
- RIPETI Mettere un segno di spunta per ripetere il programma su base continua. Per utilizzare il programma solo nella settimana corrente, togliere il segno di spunta.

4. Selezionare [OK] e premere il tasto ENTER.

Con questo sono completate le impostazioni.

Si viene riportati alla schermata [ELENCO PROGRAMMI].

5. Selezionare [←] (INDIETRO) e premere il tasto ENTER.



Si viene riportati alla schermata [TIMER PROGRAMMA].

6. Selezionare [ESCI] e premere il tasto ENTER.

Si viene riportati alla schermata [STRUMENTI].

NOTA:

- Possono essere programmate fino a 30 diverse impostazioni del timer.
- Il timer programma viene eseguito sulla base del tempo impostato e non sulla base di un programma.
- Quando viene eseguito il programma che non è marcato con il segno di spunta in [RIPETI], il segno di spunta nella casella [ATTIVA] viene cancellato automaticamente e il programma viene disattivato.
- Quando il tempo di accensione e quello di spegnimento sono impostati per la stessa ora, l'impostazione del tempo di spegnimento ha la priorità.
- Se due fonti diverse sono impostate per la stessa ora, il numero di programma più grande avrà la priorità.
- L'impostazione di tempo di accensione non viene eseguita mentre sono attivi i ventilatori di raffreddamento o quando è in corso un errore.
- Se l'impostazione del tempo di spegnimento è scaduta in una condizione in cui lo spegnimento è impossibile, l'impostazione del tempo di spegnimento non viene eseguita finché lo spegnimento non diventa possibile.
- I programmi non contraddistinti da un segno di spunta in [ATTIVA] della schermata [MODIFICA] non vengono eseguiti anche se il timer programma è abilitato.
- Quando il proiettore viene acceso utilizzando il timer programma e si vuole spegnere il proiettore, impostare il tempo di spegnimento o farlo manualmente in modo da non lasciare il proiettore acceso per un lungo periodo di tempo.

Attivazione del timer programma

1. **Selezionare [ABILITA] sulla schermata [TIMER PROGRAMMA], quindi premere il tasto ENTER.**

La schermata di selezione viene visualizzata.

2. **Premere il tasto ▼ per allineare il cursore con [ACCESO], quindi premere il tasto ENTER.**

Tornare alla schermata [TIMER PROGRAMMA].

NOTA:

- *Quando le impostazioni effettive del [TIMER PROGRAMMA] non sono state impostate su [ACCESO], il programma non viene eseguito anche se le voci [ATTIVA] nell'elenco dei programmi sono state selezionate.*
 - *Anche quando le impostazioni effettive del [TIMER PROGRAMMA] sono impostate su [ACCESO], il [TIMER PROGRAMMA] non funziona fino a quando la schermata [TIMER PROGRAMMA] non viene chiusa.*
-

Modifica delle impostazioni programmate

1. **Nella schermata [ELENCO PROGRAMMI], selezionare un programma che si desidera modificare e premere il tasto ENTER.**

2. **Cambiare le impostazioni nella schermata [MODIFICA].**

3. **Selezionare [OK] e premere il tasto ENTER.**

Le impostazioni programmate vengono modificate.

Si viene riportati alla schermata [ELENCO PROGRAMMI].

Cambiare l'ordine dei programmi

1. **Nella schermata [ELENCO PROGRAMMI], selezionare un programma di cui si desidera cambiare l'ordine e premere il tasto ►.**

2. **Premere il tasto ▼ per selezionare ▲ o ▼.**

3. **Premere alcune volte il tasto ENTER per selezionare una fila nella quale si desidera spostare il programma.**

L'ordine dei programmi viene modificato.

Cancellazione dei programmi

1. **Nella schermata [ELENCO PROGRAMMI], selezionare un numero di programma che si desidera cancellare, quindi premere il tasto ►.**

2. **Premere il tasto ▼ per selezionare  (CANCELLA).**

3. **Premere il tasto ENTER.**

Verrà visualizzata la schermata di conferma.

4. **Selezionare [Sì] e premere il tasto ENTER.**

Il programma viene cancellato.

Con questo si completa la cancellazione del programma.

IMPOSTAZIONI DATA E ORA



È possibile impostare l'ora, il mese, la data e l'anno correnti.

NOTA: il proiettore dispone di un orologio integrato. L'orologio continua a funzionare per circa un mese dopo lo spegnimento dell'alimentazione principale. Se l'alimentazione principale viene spenta per un mese o più, l'orologio integrato smette di funzionare. Se l'orologio integrato smette di funzionare, impostare di nuovo la data e l'ora. L'orologio integrato non smette di funzionare durante il modo di attesa. Per attivare l'orologio integrato di continuo anche quando non viene utilizzato il proiettore, lasciare quest'ultimo in stato di attesa senza scollegare dalla presa il cavo di alimentazione.

IMPOSTAZIONI FUSO ORARIO. Selezionare il proprio fuso orario.

IMPOSTAZIONI DATA E ORA Impostare la data (MM/GG/AAAA) e l'ora (HH:MM) correnti.

INTERNET TIME SERVER: se si mette un segno di spunta, l'orologio integrato del proiettore sarà sincronizzato con un Internet time server ogni 24 ore e al momento dell'avvio del proiettore.

AGGIORNA: sincronizza immediatamente l'orologio integrato del proiettore. Il tasto AGGIORNA non è disponibile a meno che la casella di controllo INTERNET TIME SERVER non sia attiva.

IMPOSTAZIONI ORA LEGALE ... Se si mette un segno di spunta, viene abilitato l'orologio per l'ora legale.

[MOUSE]

Questa funzione consente di utilizzare un mouse USB disponibile in commercio tramite la porta USB-A su questo proiettore.

TASTO..... Selezionare per l'utilizzo del mouse con da destra o da sinistra.

SENSIBILITÀ..... Selezionare la sensibilità del mouse tra VELOCE, MEDIO e BASSO.

NOTA: questa impostazione non è garantita con il movimento di tutti i mouse USB disponibili in commercio.

Disabilitazione dei tasti dell'involucro [BLOCCO PANN. CONTR.]

Questa opzione consente di attivare o disattivare la funzione BLOCCO PANN. CONTR.

NOTA:

• Come cancellare il [BLOCCO PANN. CONTR.]

Quando il [BLOCCO PANN. CONTR.] è impostato su [ACCESO], premere il tasto INPUT sul corpo principale per circa 10 secondi per cancellare l'impostazione [BLOCCO PANN. CONTR.].

SUGGERIMENTO:

- Quando [BLOCCO PANN. CONTR.] è attivato, viene visualizzata un'icona di blocco tasti [] nella parte in basso a destra del menu.
- Questo BLOCCO PANN. CONTR. non ha effetto sulle funzioni del telecomando.

Abilitazione sicurezza [SICUREZZA]

Questa opzione consente di attivare o disattivare la funzione SICUREZZA.

Se non si inserisce la parola chiave corretta, il proiettore non è in grado di proiettare un'immagine. (→ pagina 41)

NOTA: l'impostazione non è modificata neppure utilizzando [AZZERARE] dal menu.

Selezione della velocità di comunicazione [VELOCITÀ DI COMUNICAZ.]

Questa funzione imposta la velocità di comunicazione della porta PC Control (D-Sub 9P). Assicurarsi di impostare la velocità appropriata per il dispositivo da connettere.

NOTA:

- La velocità di comunicazione selezionata non viene alterata neppure quando si seleziona [AZZERARE] dal menu.

Impostazione di un ID per il proiettore [ID DI CONTROLLO]

È possibile azionare più proiettori separatamente e indipendentemente utilizzando un unico telecomando dotato della funzione ID DI CONTROLLO. Se si assegna lo stesso ID a tutti i proiettori, è possibile azionare facilmente tutti i proiettori insieme utilizzando un singolo telecomando. A tale scopo, è necessario assegnare un numero ID a ciascun proiettore.

NUMERO ID CONTROLLO .. Selezionare un numero compreso tra 1 e 254 da assegnare al proiettore.

ID DI CONTROLLO..... Selezionare [SPENTO] per disattivare l'impostazione ID DI CONTROLLO e selezionare [ACCESO] per attivare l'impostazione ID DI CONTROLLO.

NOTA:

- Quando [ACCESO] viene selezionato per [ID DI CONTROLLO], il proiettore non può essere azionato tramite l'utilizzo di un telecomando che non supporti la funzione ID DI CONTROLLO. (In questo caso possono essere utilizzati i tasti sull'involucro del proiettore.)
- L'impostazione non viene modificata neppure utilizzando [AZZERA] dal menu.
- Tenendo premuto il tasto ENTER sull'involucro del proiettore per 10 secondi si visualizzerà il menu di cancellazione dell'ID di controllo.

Assegnazione o modifica dell'ID di controllo

1. Accendere il proiettore.

2. Premere il tasto IMPOSTA ID sul telecomando.

Viene visualizzata la schermata ID DI CONTROLLO.

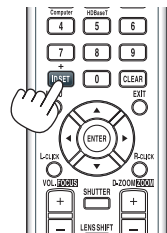
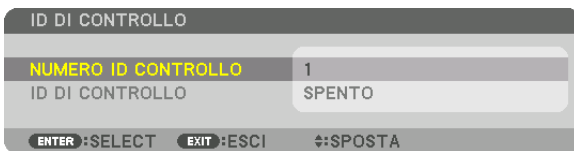

Se è possibile azionare il proiettore con l'ID di controllo corrente del telecomando, viene visualizzato [ATTIVA]. Se non è possibile azionare il proiettore con l'ID di controllo corrente del telecomando, viene visualizzato [INATTIVO]. Per azionare il proiettore inattivo, assegnare l'ID di controllo utilizzato per il proiettore adottando la seguente procedura (passaggio 3).

3. Premere uno dei tasti della tastiera numerica mentre si tiene premuto il tasto IMPOSTA ID sul telecomando.

Esempio:

Per assegnare "3", premere il tasto "3" sul telecomando.

No ID significa che tutti i proiettori possono essere azionati insieme utilizzando un singolo telecomando. Per impostare "No ID", immettere "000" o premere il tasto SVUOTA.

SUGGERIMENTO: il campo degli ID va da 1 a 254.

4. Rilasciare il tasto IMPOSTA ID.

Viene visualizzata la schermata ID DI CONTROLLO aggiornata.

NOTA:

- È possibile che gli ID siano eliminati qualche giorno dopo l'esaurimento o la rimozione delle batterie.
- La pressione accidentale di uno qualsiasi dei tasti del telecomando eliminerà l'ID attualmente specificato quando le batterie non sono inserite.

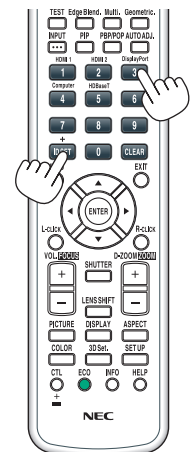

Accensione e spegnimento del sensore remoto [SENSORE REMOTO]

Questa opzione determina quale sensore remoto del proiettore viene abilitato in modo senza fili. Le opzioni sono: ANTERIORE/POSTERIORE, ANTERIORE, POSTERIORE e HDBaseT*.

NOTA:

- *Il telecomando del proiettore non sarà in grado di ricevere i segnali se l'alimentazione del dispositivo di trasmissione HDBaseT connesso al proiettore viene attivata quando questo è stato impostato su "HDBaseT".*
-

SUGGERIMENTO:

- *Se il sistema di controllo remoto non funziona quando la luce diretta del sole o una forte illuminazione colpiscono il sensore del telecomando del proiettore, passare a un'altra opzione.*

[IMPOSTAZIONI DI RETE]



Importante:

- Consultare l'amministratore di rete riguardo a queste impostazioni.
- Quando si usa una LAN cablata, collegare il cavo Ethernet (cavo LAN) alla porta LAN sul proiettore. (→ pagina 150)
- Utilizzare un cavo doppino schermato (STP) di categoria 5e o superiore per il cavo LAN (disponibile in commercio).

SUGGERIMENTO: le impostazioni di rete effettuate non sono modificate neppure quando si effettua [AZZERA] dal menu.

Suggerimenti su come impostare la connessione LAN

Per impostare il proiettore per una connessione LAN:

Selezionare [LAN CABLATA] → [PROFILI] → [PROFILO 1] o [PROFILO 2].

È possibile definire due impostazioni per la LAN cablata.

Quindi attivare o disattivare [DHCP], [INDIRIZZO IP], [SUBNET MASK] e [GATEWAY], selezionare [OK] e premere il tasto ENTER. (→ pagina 124)

Per richiamare le impostazioni LAN memorizzate nel numero di profilo:

Selezionare [PROFILO 1] o [PROFILO 2] per LAN cablata, quindi selezionare [OK] e premere il tasto ENTER. (→ pagina 124)

Per collegarsi a un server DHCP:

Attivare [DHCP] per LAN cablata. Selezionare [ACCESO] e premere il tasto ENTER. Per specificare l'indirizzo IP senza utilizzare il server DHCP, disattivare [DHCP]. (→ pagina 124)

Per ricevere messaggi di errore via e-mail:

Selezionare [AVVISO POSTA] e impostare [INDIRIZZO MITTENTE], [NOME SERVER SMTP] e [INDIRIZZO DESTINATARIO]. Per ultimo, selezionare [OK] e premere il tasto ENTER. (→ pagina 126)

LAN CABLATA



INTERFACCIA	Selezionare [LAN] per utilizzare la porta LAN per il collegamento alla LAN cablata. Selezionare [HDBaseT] per utilizzare la porta HDBaseT IN/Ethernet per il collegamento alla LAN cablata. Il controllo dal dispositivo collegato viene disabilitato se nessun segnale viene inviato e ricevuto per tre minuti se il proiettore è collegato alla LAN cablata tramite HDBaseT IN/Ethernet. Per rifiutare questa opzione, impostare il modo di attesa su [SLEEP] in anticipo.	—
PROFILI	<ul style="list-style-type: none"> Le impostazioni per la LAN cablata possono essere registrate nella memoria del proiettore in due modi. Selezionare [PROFILO 1] o [PROFILO 2], quindi effettuare le impostazioni per [DHCP] e le altre opzioni. Dopo aver fatto questo, selezionare [OK] e premere il tasto ENTER. Questo consente di memorizzare le impostazioni in memoria. Per richiamare le impostazioni dalla memoria: Dopo aver selezionato [PROFILO 1] o [PROFILO 2] dall'elenco dei [PROFILI]. Selezionare [OK] e premere il tasto ENTER. Selezionare [DISABILITA] quando non ci si collega a una LAN cablata 	—
DHCP	Mettere un segno di spunta per assegnare automaticamente un indirizzo IP al proiettore dal proprio server DHCP. Togliere il segno di spunta per registrare l'indirizzo IP o il numero di subnet mask ottenuto dal proprio amministratore di rete.	—
INDIRIZZO IP	Impostare l'indirizzo IP della rete collegata al proiettore quando [DHCP] è spento.	Fino a 12 caratteri numerici
SUBNET MASK	Impostare il numero di subnet mask della rete collegata al proiettore quando [DHCP] è spento.	Fino a 12 caratteri numerici
GATEWAY	Impostare il gateway predefinito della rete collegata al proiettore quando [DHCP] è spento.	Fino a 12 caratteri numerici
DNS AUTOMATICO	Mettere un segno di spunta per assegnare automaticamente l'indirizzo IP del proprio server DNS collegato al proiettore dal server DHCP. Togliere il segno di spunta per impostare l'indirizzo IP del server DNS collegato al proiettore.	Fino a 12 caratteri numerici
CONFIGURAZIONE DNS	Impostare l'indirizzo IP del server DNS nella rete collegata al proiettore quando [DNS AUTOMATICO] disattivato.	Fino a 12 caratteri numerici
RICONNETTERE	Riprovare a collegare il proiettore a una rete. Provare questa funzione se si sono cambiati i [PROFILI].	—

NOME PROIETTORE

The screenshot shows a menu titled 'NOME PROIETTORE'. At the top, the title is repeated. Below it, there is a label 'NOME PROIETTORE' followed by a text input field containing 'PJ-0123456789'. To the right of the input field is a yellow arrow button. Below the input field are two buttons: 'OK' and 'CANCELLA'. At the bottom of the menu, there are three keyboard shortcuts: 'ENTER:SELECT', 'EXIT:ESCI', and '⇄:SPOSTA'.

NOME PROIETTORE	Impostare un nome proiettore unico.	Fino a 16 caratteri alfanumerici e simboli
-----------------	-------------------------------------	--

DOMINIO

Impostare un nome host e un nome dominio del proiettore.

The screenshot shows a menu titled 'DOMINIO'. It has two input fields. The first is labeled 'NOME HOST' and contains 'pj-0123456789xx'. The second is labeled 'NOME DOMINIO' and is empty. Both fields have yellow arrow buttons to their right. Below the fields are 'OK' and 'CANCELLA' buttons. At the bottom, the same keyboard shortcuts as in the previous menu are shown: 'ENTER:SELECT', 'EXIT:ESCI', and '⇄:SPOSTA'.

NOME HOST	Impostare un nome host del proiettore.	Fino a 16 caratteri alfanumerici
NOME DOMINIO	Impostare un nome dominio del proiettore.	Fino a 60 caratteri alfanumerici

AVVISO POSTA

AVVISO POSTA	<p>Questa opzione consente di notificare al computer i messaggi di errore via e-mail quando si utilizza la rete LAN wireless o cablata. Mettendo un segno di spunta si attiva la funzione Avviso posta. Togliendo il segno di spunta la funzione Avviso posta viene disattivata.</p> <p>Esempio di un messaggio inviato dal proiettore:</p> <div style="border: 1px solid black; padding: 5px;"> <p>Soggetto: [Proiettore] Informazioni sul proiettore LA VENTOLA DI RAFFREDDAMENTO SI È FERMATA. [INFORMAZIONI] NOME PROIETTORE: xxxxx ORE DI LUCE UTILIZZATE: xxxx [H]</p> </div>	—
NOME HOST	Digitare un nome host.	Fino a 16 caratteri alfanumerici
NOME DOMINIO	Digitare un nome dominio della rete collegata al proiettore.	Fino a 60 caratteri alfanumerici
INDIRIZZO MITTENTE	Specificare l'indirizzo del mittente.	Fino a 60 caratteri alfanumerici e simboli
NOME SERVER SMTP	Digitare il nome del server SMTP da collegare al proiettore.	Fino a 60 caratteri alfanumerici
INDIRIZZO DESTINATARIO 1, 2, 3	Digitare l'indirizzo del destinatario.	Fino a 60 caratteri alfanumerici e simboli
POSTA DI PROVA	<p>Inviare una posta di prova per verificare se le impostazioni sono corrette.</p> <p><i>NOTA:</i></p> <ul style="list-style-type: none"> • Se si è inserito un indirizzo errato in una prova, si potrebbe non ricevere un Avviso posta. Se ciò dovesse accadere, verificare che l'indirizzo del destinatario sia correttamente impostato. • A meno che non sia selezionato uno qualunque tra [INDIRIZZO MITTENTE], [NOME SERVER SMTP] o [INDIRIZZO DESTINATARIO 1-3], [POSTA DI PROVA] non è disponibile. • Assicurarsi di evidenziare [OK] e di premere il tasto ENTER prima di eseguire [POSTA DI PROVA]. 	—

SERVIZIO DI RETE



SERVER HTTP	Impostare una password per il proprio server HTTP.	Fino a 10 caratteri alfanumerici
PJLink	<p>Questa opzione consente di impostare una password quando si usa la funzione PJLink.</p> <p>NOTA:</p> <ul style="list-style-type: none"> • Non dimenticare la password. Tuttavia, se si dimentica la password, consultare il proprio rivenditore. • Che cos'è PJLink? PJLink è una standardizzazione di protocollo usata per controllare i proiettori di diversi produttori. Questo protocollo standard è stato stabilito dalla Japan Business Machine and Information System Industries Association (JBMIA) nel 2005. Il proiettore supporta tutti i comandi di PJLink Classe 1. • L'impostazione di PJLink non viene modificata neppure utilizzando [AZZERA] dal menu. 	Fino a 32 caratteri alfanumerici
AMX BEACON	<p>Attivare o disattivare la rilevazione da AMX Device Discovery durante la connessione alla rete supportata dal sistema di controllo NetLinx di AMX.</p> <p>SUGGERIMENTO: quando si utilizza un dispositivo che supporta AMX Device Discovery, l'intero sistema di controllo AMX NetLinx riconosce il dispositivo e scarica il modulo Device Discovery appropriato da un server AMX.</p> <p>Mettendo un segno di spunta si abilita l'individuazione del proiettore da AMX Device Discovery. Togliendo il segno di spunta l'individuazione del proiettore da AMX Device Discovery viene disabilitata.</p>	—
CRESTRON	<p>ROOMVIEW: accendere o spegnere durante il controllo del proiettore dal PC.</p> <p>CRESTRON CONTROL: accendere o spegnere durante il controllo del proiettore dal dispositivo di controllo.</p> <ul style="list-style-type: none"> • CONTROLLER IP ADDRESS: inserire l'indirizzo IP del SERVER CRESTRON. • IP ID: inserire il proprio IP ID del SERVER CRESTRON. 	Fino a 12 caratteri numerici
Extron XTP	<p>Impostare per collegare il proiettore al trasmettitore Extron XTP.</p> <p>ACCESO abilita la connessione con il trasmettitore XTP. SPENTO disabilita la connessione con il trasmettitore XTP.</p>	—

SUGGERIMENTO: le impostazioni CRESTRON sono necessarie solo in caso di utilizzo con CRESTRON ROOMVIEW. Per ulteriori informazioni, visitare <https://www.crestron.com>

[OPZIONI FONTE]



Impostazione autoallineamento [AUTOALLINEAMENTO]

Questa funzione consente di impostare il modo autoallineamento affinché il rumore e la stabilità del segnale del computer possano essere regolati automaticamente o manualmente. È possibile eseguire le regolazioni automatiche in due modi: [NORMALE] e [FINE].

- SPENTO..... Il segnale del computer non viene regolato automaticamente. È possibile ottimizzare il segnale del computer manualmente.
- NORMALE..... Impostazione predefinita. Il segnale del computer viene regolato automaticamente. In genere, selezionare questa opzione.
- FINE..... Selezionare questa opzione se è necessaria una regolazione fine. È necessario più tempo per commutare alla fonte rispetto al caso in cui è selezionato [NORMALE].

SUGGERIMENTO:

- L'impostazione predefinita quando l'unità viene spedita dalla fabbrica è [NORMALE].
- Quando viene premuto il tasto AUTO ADJ., viene effettuata la stessa regolazione [FINE].

[SELEZIONE AUDIO]

Seleziona l'ingresso audio del terminale HDMI 1 IN, del terminale HDMI 2 IN, del terminale in entrata DisplayPort IN e della porta HDBaseT IN/Ethernet.

Selezione della fonte predefinita [SELEZ. INGR. PREDEF.]

È possibile impostare il proiettore in modo che uno qualsiasi dei suoi ingressi diventi quello predefinito ogni volta che il proiettore viene acceso.

- ULTIMO Imposta il proiettore in modo che sia predefinito l'ingresso attivo precedente o l'ultimo ingresso attivo ogni volta che il proiettore viene acceso.
- AUTO Cerca una fonte attiva nell'ordine HDMI1 → HDMI2 → DisplayPort → COMPUTER → HDBaseT e visualizza la prima fonte trovata.
- HDMI1 Visualizza la fonte digitale dal connettore HDMI 1 IN a ogni accensione del proiettore.
- HDMI2 Visualizza la fonte digitale dal connettore HDMI 2 IN a ogni accensione del proiettore.
- DisplayPort..... Visualizza la fonte digitale da DisplayPort a ogni accensione del proiettore.
- COMPUTER Visualizza il segnale del computer dal connettore COMPUTER IN a ogni accensione del proiettore.
- HDBaseT..... Proiettare il segnale HDBaseT.

[COMMUTAZIONE INVISIBILE]

Quando il connettore d'ingresso è commutato, l'immagine visualizzata prima della commutazione viene mantenuta per commutare alla nuova immagine senza l'interruzione causata dall'assenza di un segnale.

Selezione di un colore o di un logo per lo sfondo immagini [SFONDO IMMAGINI]

Usare questa funzione per visualizzare uno schermo blu/nero o un logo quando non è disponibile un segnale. Lo sfondo immagini predefinito è [BLU].

NOTA:

- Anche quando viene selezionato il logo di sfondo immagini, se due immagini sono visualizzate nel modo [PIP/PICTURE PER IMMAGINE], lo sfondo immagini blu viene visualizzato senza il logo quando non c'è alcun segnale.
-

[SELEZIONA HDBaseT OUT]

Selezionare il segnale da emettere dalla porta HDBaseT OUT/Ethernet sul proiettore. Quando vengono proiettate simultaneamente due immagini (PIP/PICTURE PER IMMAGINE), viene emessa l'immagine per lo schermo principale.

- AUTO Emette il segnale in ingresso. Quando è stato impostato [PIP], viene emesso il segnale in ingresso per lo schermo principale.
 - HDMI1 Emette il segnale in ingresso tramite il terminale in entrata HDMI 1 IN.
 - HDMI2 Emette il segnale in ingresso tramite il terminale in entrata HDMI 2 IN.
 - DisplayPort Emette il segnale in ingresso tramite il terminale DisplayPort IN.
 - HDBaseT Emette il segnale in ingresso tramite la porta HDBaseT IN/Ethernet.
-

NOTA:

- Il segnale tramite il terminale in entrata COMPUTER IN non può essere emesso. Se lo stato [PIP] o [IMMAGINE PER IMMAGINE] è stato impostato e [AUTO] è stato impostato per questa funzione, inoltre, il terminale in entrata per lo schermo principale è il COMPUTER e il terminale in entrata per lo schermo secondario è uno scelto tra i terminali HDMI 1 IN, HDMI 2 IN, DisplayPort IN o porta HDBaseT IN/Ethernet, verrà emesso il segnale dallo schermo secondario.
 - Se i terminali in entrata impostati per lo schermo principale e quello secondario per [PIP] e [IMMAGINE PER IMMAGINE] sono diversi dai terminali in entrata selezionati, sarà emessa qualsiasi immagine.
 - I segnali 4K60p e 4K50p non possono essere emessi.
-

[VERSIONE EDID]

Attivare la versione EDID per i terminali HDMI 1 IN e HDMI 2 IN.

- MOD01 Supporta il segnale generale
 - MOD02 Supporta il segnale 4K
Selezionare questo modo per visualizzare immagini 4K utilizzando il dispositivo che supporta 4K
-

NOTA:

se l'immagine e il suono non possono essere emessi in [MOD02], passare a [MOD01].

[HDCP VERSION]

Attivare la versione HDCP per i terminali HDMI 1 IN, HDMI 2 IN e HDBaseT IN/Ethernet.

- HDCP2.2 Attivare automaticamente il modo HDCP2.2 e HDCP1.4
 - HDCP1.4 Eseguire forzatamente la trasmissione con HDCP1.4
-

NOTA:

- Se l'immagine e il suono non possono essere emessi dal monitor collegato con la porta HDBaseT OUT/Ethernet, commutare la versione HDCP a HDCP1.4.
-

[OPZIONI ALIMENTAZIONE]

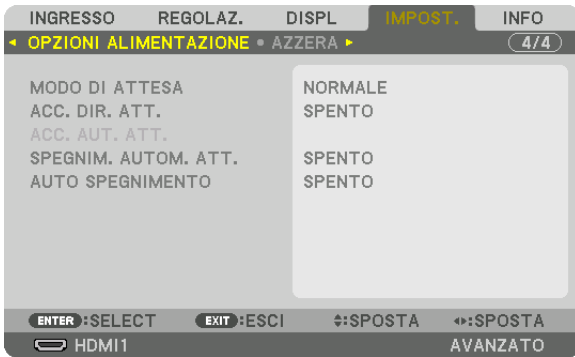

[MODO DI ATTESA]

Selezionare il modo di attesa:

- NORMALE..... Passare automaticamente allo stato di attesa e al controllo del consumo energetico sulla base dell'impostazione del proiettore e dello stato del dispositivo collegato. (→ pagina 168)
- SLEEP..... Mantenere lo stato di sleep. Il consumo energetico diventa superiore rispetto all'impostazione di NORMALE. Selezionare questo modo nei seguenti casi:
 - Per utilizzare le porte HDBaseT IN/Ethernet e HDBaseT OUT/Ethernet costantemente.
 - [ESEMPIO]
 - Per collegare un numero multiplo di proiettori in una serie. (→ pagina 147)
 - Per collegare a un dispositivo di trasmissione HDBaseT (→ pagina 146)

SUGGERIMENTO:

- L'impostazione [MODO DI ATTESA] non è modificata da [AZZERA].
- Il consumo energetico nel MODO DI ATTESA è escluso dal calcolo del risparmio di emissioni di anidride carbonica.

Abilitazione dell'accensione diretta [ACC. DIR. ATT.]

Accende il proiettore automaticamente quando il cavo di alimentazione viene inserito in una presa di corrente attiva. Ciò elimina la necessità di usare sempre il tasto ALIMENTAZIONE sul telecomando o sull'involucro del proiettore.

Accensione del proiettore tramite rilevamento del segnale in ingresso [ACC. AUT. ATT.]

Nello stato di attesa o sleep, il proiettore rileva automaticamente e proietta l'ingresso del segnale di sincronizzazione dai terminali selezionati tra Computer, HDMI1/2, DisplayPort e HDBaseT tramite questa funzione.

- SPENTO..... La funzione ACC. AUT. ATT. diventa inattiva.
- HDMI1, HDMI2, DisplayPort, COMPUTER, HDBaseT*
- Quando il proiettore rileva l'ingresso di un segnale del computer dal terminale selezionato, viene automaticamente ACCESO e proietta la schermata del computer.

NOTA:

- Se si desidera attivare questa funzione ACC. AUT. ATT. dopo aver SPENTO il proiettore, interrompere il segnale dai terminali in entrata o estrarre il cavo del computer dal proiettore e attendere per più di 3 secondi, quindi immettere un segnale dal terminale selezionato. Nel caso in cui il segnale del computer sia continuamente immesso nel proiettore, nonostante il proiettore sia SPENTO e stia passando al modo SLEEP, manterrà il modo SLEEP e non verrà ACCESO automaticamente. Inoltre, se il segnale da HDMI1/2, DisplayPort o HDBaseT viene continuamente immesso nel proiettore, il proiettore potrebbe essere ACCESO nuovamente in base all'impostazione dei dispositivi esterni anche se il proiettore è portato su SPENTO ed è nella condizione di modo SLEEP.
- Questa funzione non è attivata né dall'ingresso di un segnale component dal terminale in entrata dello schermo del computer né da un segnale del computer come Sync su verde e Sync composta.

Abilitazione gestione alimentazione [SPEGNIM. AUTOM. ATT.]

Con la selezione di questa opzione si può abilitare lo spegnimento automatico del proiettore (all'ora indicata: 0:05, 0:10, 0:15, 0:20, 0:30, 1:00) se non vengono ricevuti segnali da alcun ingresso e se non viene eseguita alcuna operazione.

Utilizzo dell'auto spegnimento [AUTO SPEGNIMENTO]

- 1. Selezionare il tempo desiderato compreso tra 30 minuti e 16 ore: SPENTO, 0:30, 1:00, 2:00, 4:00, 8:00, 12:00, 16:00.**
- 2. Premere il tasto ENTER sul telecomando.**
- 3. Il tempo rimanente inizia un conto alla rovescia e viene visualizzato in basso sulla schermata del menu su schermo.**
- 4. Il proiettore si spegne al termine del conto alla rovescia.**

NOTA:

- Per cancellare l'ora preselezionata, impostare [SPENTO] come tempo preselezionato o spegnere l'alimentazione.
 - Quando il tempo rimanente raggiunge 3 minuti prima dello spegnimento del proiettore, in basso sullo schermo viene visualizzato il messaggio [IL PROIETTORE SI SPEGNE TRA 3 MINUTI].
-

Ritorno alle impostazioni di fabbrica [AZZERA]

La funzione AZZERA consente di cambiare le regolazioni e le impostazioni alle preselezioni di fabbrica per una (tutte le) fonte (i) a eccezione delle seguenti:



[SEGNALE CORRENTE]

Azzera le regolazioni del segnale corrente ai livelli preselezionati di fabbrica.

Le voci che possono essere azzerate sono: [PRESELEZIONARE], [CONTRASTO], [LUMINOSITÀ], [COLORE], [TONALITÀ], [INTENSITÀ], [RAPPORTO ASPETTO], [ORIZZONTALE], [VERTICALE], [OROLOGIO], [FASE] e [SCANSIONE MAGGIORE].

[TUTTI I DATI]

Azzera tutte le regolazioni e le impostazioni di tutti i segnali ai valori preselezionati di fabbrica.

Tutte le voci possono essere azzerate **ECCETTO** [LISTA DI INSERIM.], [LINGUA], [SFONDO IMMAGINI], [SFUMATURA MARGINE], [MULTI SCHERMO], [TIPO SCHERMO], [CORREZIONE GEOMETRICA], [RIF. BIL. DEL BIANCO], [CONVERGENZA STATICA], [MODALITÀ AMMINISTRATORE], [BLOCCO PANN. CONTR.], [SICUREZZA], [VELOCITÀ DI COMUNICAZ.], [IMPOSTAZIONI DATA E ORA], [ID DI CONTROLLO], [MODO DI ATTESA], [MODO VENTILATORE], [RIF. MEMORIA OBIET.], [VERSIONE EDID], [VERSIONE HDCP], [ORE DI LUCE UTILIZZATE], [RISPARMIO TOTALE DI CO₂], [LAN CABLATA].

Per azzerare il tempo di utilizzo della lampada, vedere “Azzeramento del contatore ore della lampada [AZZERA ORE LAMPADA]” qui sotto.

[TUTTI I DATI (INCLUDE ELENCO ENTRATA)]

Azzera tutte le regolazioni e le impostazioni per tutti i segnali incluso [LISTA DI INSERIM.] ai valori preselezionati di fabbrica eccetto [LINGUA], [SFONDO IMMAGINI], [SFUMATURA MARGINE], [MULTI SCHERMO], [TIPO SCHERMO], [CORREZIONE GEOMETRICA], [RIF. BIL. DEL BIANCO], [CONVERGENZA STATICA], [MODALITÀ AMMINISTRATORE], [BLOCCO PANN. CONTR.], [SICUREZZA], [VELOCITÀ DI COMUNICAZ.], [IMPOSTAZIONI DATA E ORA], [ID DI CONTROLLO], [MODO DI ATTESA], [MODO VENTILATORE], [RIF. MEMORIA OBIET.], [VERSIONE EDID], [VERSIONE HDCP], [ORE DI LUCE UTILIZZATE], [RISPARMIO TOTALE DI CO₂], [LAN CABLATA].

Inoltre, cancella tutti i segnali nella [LISTA DI INSERIM.] e ritorna alla preselezione di fabbrica.

NOTA: i segnali bloccati nella lista di inserimento non possono essere azzerati.

8 Descrizioni e funzioni del menu [INFO]

Consente di visualizzare lo stato del segnale corrente e dell'utilizzo del modulo luce. Questa voce ha dieci pagine. Le informazioni incluse sono le seguenti:

SUGGERIMENTO: premendo il tasto AIUTO sul telecomando verranno visualizzate le voci del menu [INFO].

[TEMPO DI UTILIZZO]



[ORE DI LUCE UTILIZZATE] (H)

[RISPARMIO TOTALE DI CO2] (kg-CO2)

- [RISPARMIO TOTALE DI CO2]

Visualizza le informazioni relative alla stima del risparmio di CO2 in kg. Il fattore dell'impronta di CO2 nel calcolo del risparmio di CO2 si basa su un documento dell'OCSE (edizione 2008). (→ pagina [35](#))

[FONTE(1)]



TERMINALE IN ENTRATA
 RISOLUZIONE
 FREQUENZA ORIZZONTALE
 TIPO SINCRONIZZAZIONE
 TIPO DI SCANSIONE
 N° ENTRATA

RISOLUZIONE
 FREQUENZA VERTICALE
 POLARITÀ SINCRONIZZ.
 NOME FONTE

[FONTE(2)]

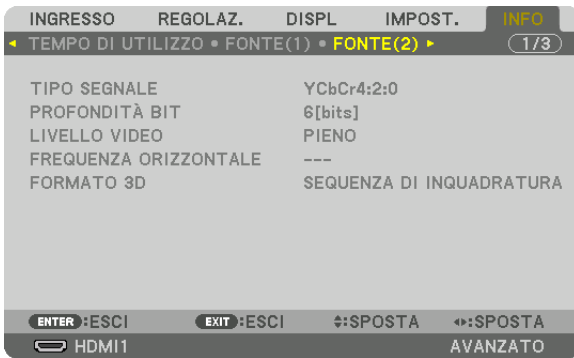

TIPO SEGNALE
 LIVELLO VIDEO
 FORMATO 3D

PROFONDITÀ BIT
 FREQUENZA ORIZZONTALE

[FONTE(3)]



TERMINALE IN ENTRATA
 RISOLUZIONE
 FREQUENZA ORIZZONTALE
 TIPO SINCRONIZZAZIONE
 TIPO DI SCANSIONE
 N° ENTRATA

RISOLUZIONE
 FREQUENZA VERTICALE
 POLARITÀ SINCRONIZZ.
 NOME FONTE

[FONTE(4)]



TIPO SEGNALE
LIVELLO VIDEO
FORMATO 3D

PROFONDITÀ BIT
FREQUENZA ORIZZONTALE

[LAN CABLATA]



INDIRIZZO IP
GATEWAY

SUBNET MASK
MAC ADDRESS

[VERSIONE(1)]



FIRMWARE
FIRMWARE2

DATA

[ALTRI]

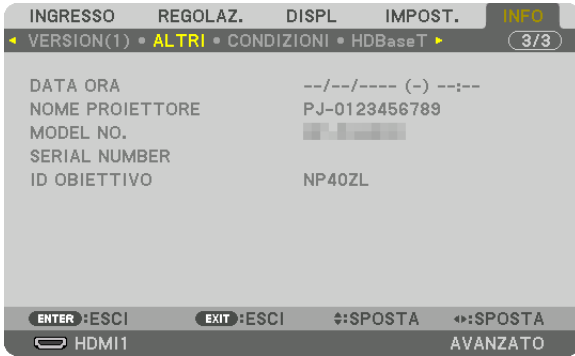

DATA ORA
MODEL NO.
ID OBIETTIVO

NOME PROIETTORE
SERIAL NUMBER

[CONDIZIONI]



TEMPERATURA IMMISSIONE
PRESSIONE ATMOSFERICA
ASSE X
ASSE Z

TEMPERATURA SCARICO
POSIZIONE INSTALLAZIONE
ASSE Y

Info sulle CONDIZIONI di ASSE X, ASSE Y e ASSE Z

* La direzione della freccia dell'ASSE Z nella figura rappresenta la parte alta del proiettore.

ASSE X Visualizzare l'immagine del proiettore a un angolo di -100 - +100 gradi in senso orizzontale nella direzione dell'asse X.

Valore ASSE X del proiettore

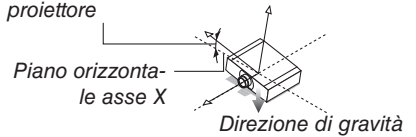

ASSE Y Visualizzare l'immagine del proiettore a un angolo di -100 - +100 gradi in senso orizzontale in direzione dell'asse Y.

Valore ASSE Y del proiettore

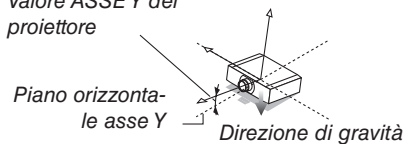

5. Utilizzo del menu su schermo

ASSE Z..... Visualizzare l'immagine del proiettore a un angolo di -100
- +100 gradi in senso verticale nella direzione dell'asse Z.

Valore ASSE Z del
proiettore

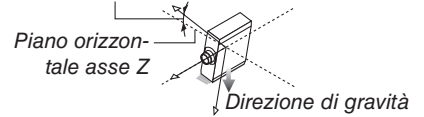

[HDBaseT]



QUALITÀ SEGNALE
STATO COLLEGAMENTO

MODULO OPERATIVO
STATO HDMI

6. Connessione ad altri apparecchi

NOTA:

- Il cavo di collegamento non è in dotazione con il proiettore. Predisporre un cavo adatto per il collegamento. Per HDMI, DisplayPort, LAN, RS-232C e AUDIO, utilizzare un cavo segnale schermato. Per mini D-Sub 15 pin, utilizzare un cavo del segnale schermato con nucleo di ferrite. L'uso di altri cavi e adattatori potrebbe causare interferenza con la ricezione di radio e televisione.

1 Montaggio di un obiettivo (venduto separatamente)

Tre diversi obiettivi a baionetta possono essere usati con questo proiettore. Le descrizioni qui si riferiscono all'obiettivo NP41ZL. Montare gli altri obiettivi nello stesso modo.

AVVERTENZA:

(1) Spegnerne l'alimentazione e attendere che la ventola di raffreddamento si arresti, (2) disconnettere il cavo di alimentazione e attendere che l'unità si raffreddi prima di montare o rimuovere l'obiettivo. La mancata osservanza di tali istruzioni può causare lesioni oculari, scosse elettriche o ustioni.

Importante:

- Assicurarsi di eseguire la [TARATURA OBIETTIVO] dopo la sostituzione dell'obiettivo.
- Il proiettore e gli obiettivi sono composti di parti di precisione. Non sottoporli a urti o forze eccessive.
- Rimuovere l'obiettivo venduto separatamente quando si sposta il proiettore. In caso contrario, l'obiettivo potrebbe essere soggetto a urti mentre si sposta il proiettore, con conseguente danneggiamento dell'obiettivo e del relativo meccanismo di spostamento.
- Quando si smonta l'obiettivo dal proiettore, ripristinare la posizione dell'obiettivo a quella iniziale prima di spegnere l'alimentazione. In caso contrario potrebbe non essere possibile montare o smontare l'obiettivo a causa del poco spazio fra il proiettore e l'obiettivo.
- Non toccare mai la superficie dell'obiettivo mentre il proiettore è in funzione.
- Prestare molta attenzione affinché non si depositino impurità, grasso, ecc. sulla superficie dell'obiettivo e affinché non si graffi la superficie dell'obiettivo.
- Eseguire queste operazioni su una superficie piana al di sopra di un panno, ecc. per impedire che l'obiettivo si graffi.
- Quando si lascia l'obiettivo smontato dal proiettore per un lungo periodo di tempo, montare il tappo antipolvere sul proiettore per impedire che polvere o altre impurità penetrino all'interno.

Montaggio dell'obiettivo

1. Rimuovere il tappo antipolvere dal proiettore.

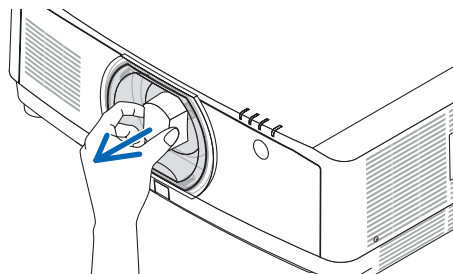

2. Rimuovere il copriobiettivo sulla parte posteriore dell'obiettivo.

NOTA:

- Assicurarsi di rimuovere il copriobiettivo sulla parte posteriore dell'unità. Se l'unità obiettivo con il copriobiettivo ancora in posizione è installata sul proiettore, ciò potrebbe provocare un malfunzionamento.

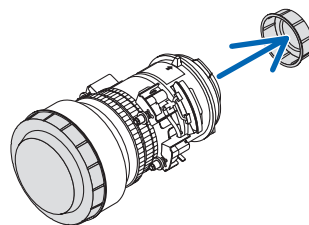

6. Connessione ad altri apparecchi

3. Inserire l'obiettivo sul proiettore rivolgendo la freccia sull'etichetta obiettivo verso l'alto.

Inserire l'obiettivo lentamente fino in fondo.

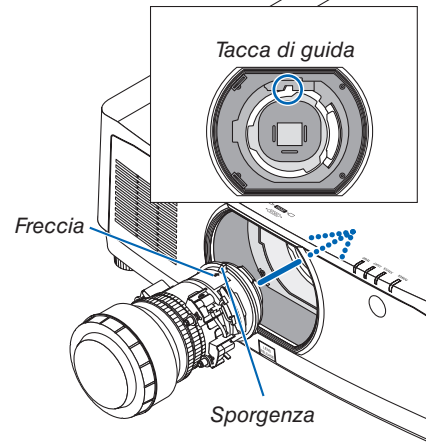

4. Ruotare l'obiettivo in senso orario.

Ruotare finché non si sente un clic.

L'obiettivo è ora fissato al proiettore.

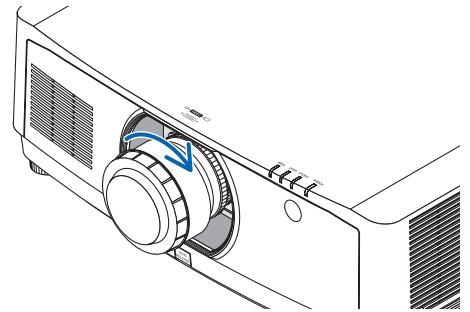

SUGGERIMENTO: montaggio della vite di prevenzione furto obiettivo
Fissare la vite di prevenzione furto dell'obiettivo, inclusa con il proiettore, sulla parte in basso del proiettore in modo che l'obiettivo non possa essere rimosso facilmente.

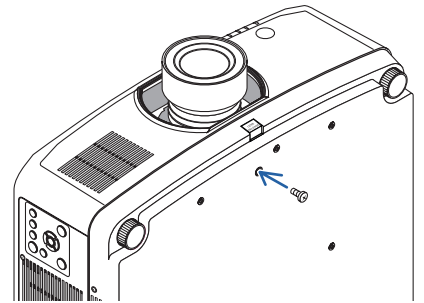

Rimozione dell'obiettivo

Preparazioni:

1. Accendere il proiettore e visualizzare un'immagine.
2. Tenere premuto il tasto **SHIFT/HOME POSITION** per più di 2 secondi.
L'obiettivo si sposta nella posizione iniziale.
3. Spegnerne l'interruttore di alimentazione principale, quindi scollegare il cavo di alimentazione.
4. Attendere che l'involucro del proiettore si raffreddi abbastanza da poter essere toccato.

Se la vite di prevenzione furti dell'obiettivo è stata posizionata, prima di tutto rimuoverla.

1. **Mentre si preme il tasto di rilascio obiettivo fino in fondo nella parte in basso della sezione di montaggio obiettivo sul pannello anteriore del proiettore, ruotare l'obiettivo in senso antiorario.**

L'obiettivo si stacca.

NOTA:

- Controllare le aree seguenti se l'unità obiettivo non può essere rimossa nemmeno quando il tasto di rilascio obiettivo viene premuto.
 1. Il tasto di rilascio obiettivo a volte potrebbe essere bloccato. In tal caso, ruotare l'obiettivo completamente a destra. Il tasto di rilascio obiettivo verrà rilasciato.

2. **Tirare lentamente fuori dal proiettore l'obiettivo.**

- Dopo aver rimosso l'obiettivo, montare i copriobiettivo (anteriore e posteriore) inclusi con l'obiettivo prima di conservarlo.
- Se non verrà montato nessun altro obiettivo sul proiettore, montare il tappo antipolvere incluso con il proiettore.

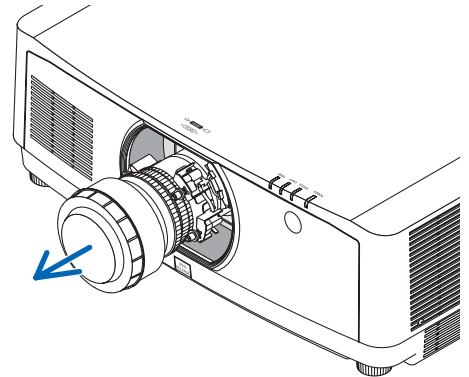
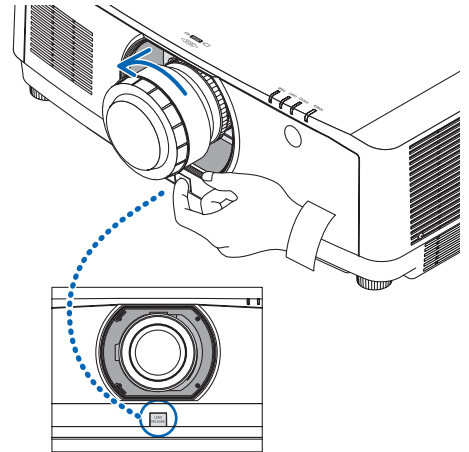

2 Esecuzione dei collegamenti

Un cavo computer, un cavo HDMI o un cavo DisplayPort possono essere utilizzati per collegarsi a un computer.

Collegamento segnale RGB analogico

- Collegare il cavo computer al terminale di uscita del monitor (mini D-Sub a 15 pin) sul computer e al terminale in entrata video computer sul proiettore. Utilizzare un cavo computer collegato con un nucleo di ferrite.

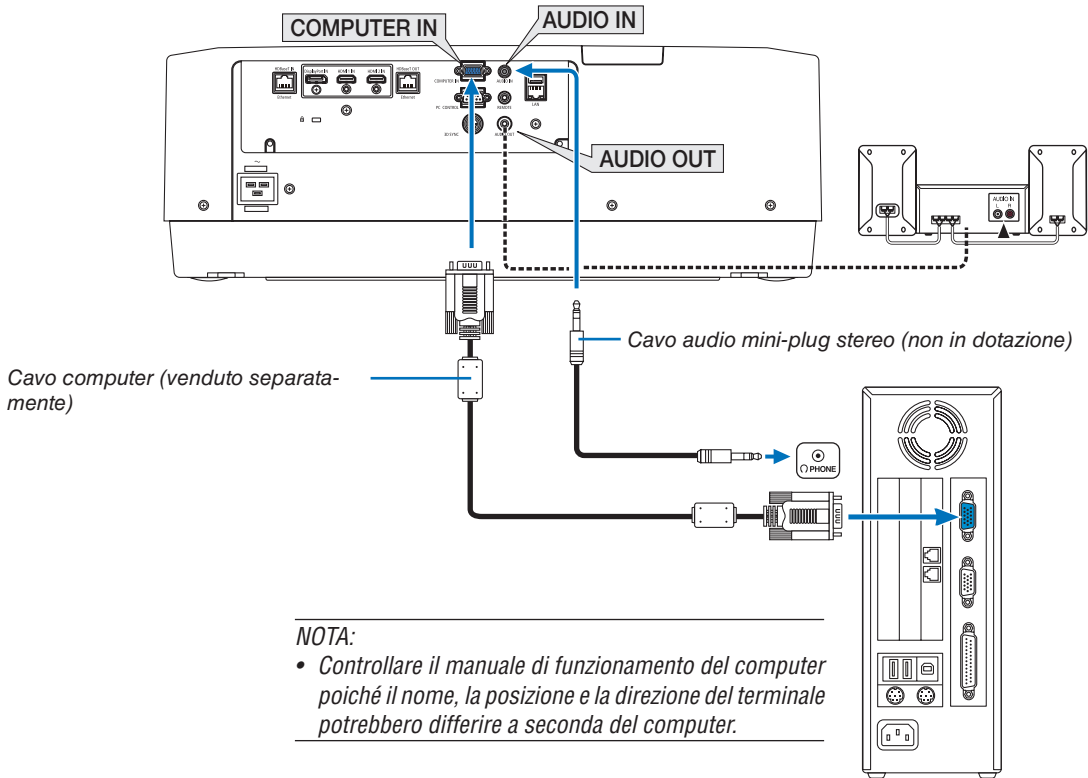

- Selezionare il nome fonte per il connettore d'ingresso corrispondente dopo aver acceso il proiettore.

Connettore ingresso	Tasto INPUT sull'involucro del proiettore	Tasto sul telecomando
COMPUTER IN	 4:COMPUTER	4/COMPUTER

Collegamento segnale digitale RGB

- Collegare un cavo HDMI disponibile in commercio fra il connettore uscita HDMI del computer e il connettore d'ingresso HDMI 1 IN o HDMI 2 IN del proiettore.
- Collegare un cavo DisplayPort disponibile in commercio fra il connettore uscita DisplayPort del computer e il connettore ingresso DisplayPort del proiettore.

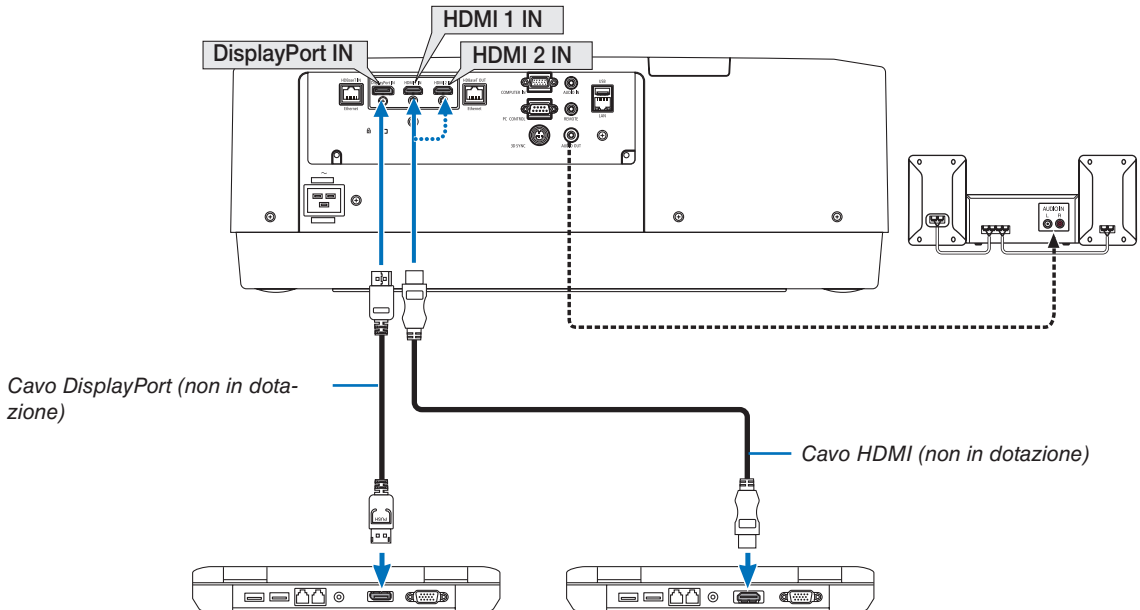

- Selezionare il nome fonte per il connettore d'ingresso corrispondente dopo aver acceso il proiettore.

Connettore ingresso	Tasto INPUT sull'involucro del proiettore	Tasto sul telecomando
HDMI 1 IN	1:HDMI 1	1/HDMI 1
HDMI 2 IN	2:HDMI 2	2/HDMI 2
DisplayPort IN	3:DisplayPort	3/DisplayPort

Precauzioni quando si collega un cavo HDMI

- Usare un cavo ad alta velocità HDMI® certificato o un cavo ad alta velocità HDMI® con Ethernet.

Precauzioni quando si collega un cavo DisplayPort

- Usare un cavo certificato DisplayPort.



- A seconda del computer, potrebbe essere necessario un certo tempo prima che l'immagine venga visualizzata.
- Alcuni cavi DisplayPort (disponibili in commercio) sono dotati di blocchi.
- Per disconnettere il cavo, premere il tasto sulla parte alta del connettore del cavo, quindi tirare fuori il cavo.
- In caso sia necessaria l'alimentazione dal terminale DisplayPort IN, contattare il proprio rivenditore.
- Quando i segnali di un dispositivo che utilizza un adattatore convertitore di segnali sono connessi al connettore ingresso DisplayPort, in alcuni casi l'immagine potrebbe non essere visualizzata.
- Quando l'uscita HDMI di un computer è collegata al connettore ingresso DisplayPort, utilizzare un convertitore (disponibile in commercio).

Precauzioni quando si usa un segnale DVI

- Quando il computer dispone di un connettore uscita DVI, usare un cavo convertitore disponibile in commercio per collegare il computer al connettore ingresso HDMI 1 IN o HDMI 2 IN del proiettore (possono essere posti in ingresso solo segnali video digitali). Inoltre, collegare l'uscita audio del computer al connettore ingresso audio del proiettore. In questo caso, commutare l'impostazione HDMI1 o HDMI2 nella selezione audio del menu su schermo sul proiettore a [COMPUTER]. (→ pagina 128)

Per collegare il connettore uscita DVI del computer al connettore ingresso DisplayPort del proiettore, utilizzare un convertitore disponibile in commercio.

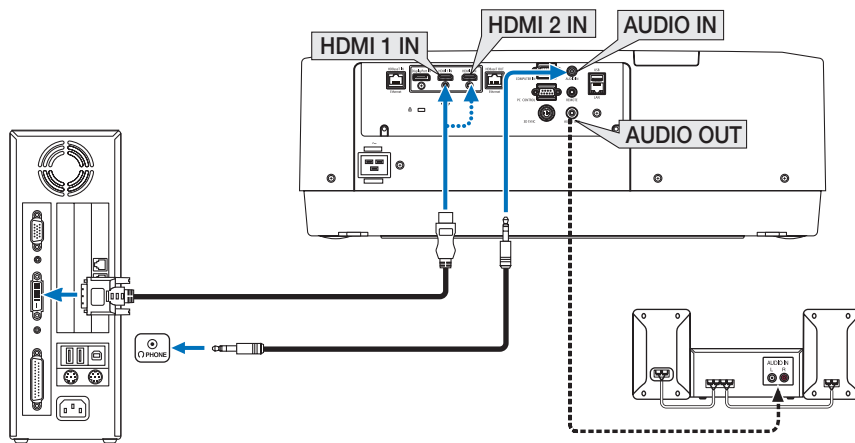

NOTA: quando si visualizza un segnale digitale DVI

- Spegnerne l'alimentazione del computer e del proiettore prima della connessione.
- Abbassare l'impostazione del volume del computer prima di collegare un cavo audio al connettore delle cuffie. Quando si usa con un computer connesso al proiettore, regolare il volume sia del proiettore sia del computer per impostare il livello corretto di volume.
- Se il computer dispone di un connettore uscita audio tipo mini-jack, consigliamo di collegare il cavo audio a questo connettore.
- Quando una piattaforma video è collegata attraverso un convertitore a scansione, ecc., la visualizzazione potrebbe non essere corretta durante l'avanzamento e il riavvolgimento veloci.
- Utilizzare un cavo da DVI a HDMI compatibile con lo standard di revisione 1.0 DDWG (Digital Display Working Group) DVI (Digital Visual Interface). Il cavo dovrebbe avere lunghezza pari o inferiore a 197"/5 m.
- Spegnerne il proiettore e il PC prima di collegare il cavo da DVI a HDMI.
- Per proiettare un segnale digitale DVI: collegare i cavi, accendere il proiettore, quindi selezionare l'ingresso HDMI. Infine, accendere il PC.

La mancata osservanza di questa precauzione potrebbe non attivare l'uscita digitale della scheda grafica e l'immagine potrebbe non essere visualizzata. In tal caso, riavviare il PC.

- Alcune schede grafiche dispongono sia dell'uscita RGB (D-Sub a 15 pin) analogica sia di quella DVI (o DFP). Se si utilizza il connettore D-Sub a 15 pin, l'immagine potrebbe non essere visualizzata dall'uscita digitale della scheda grafica.
- Non disconnettere il cavo da DVI a HDMI quando il proiettore è in uso. Se il cavo del segnale è stato disconnesso e poi riconnesso, l'immagine potrebbe non essere visualizzata correttamente. In tal caso, riavviare il PC.
- I connettori ingresso video COMPUTER supportano Windows Plug and Play.
- Un adattatore di segnale Mac (disponibile in commercio) potrebbe essere necessario per collegare un computer Mac. Per collegare un computer Mac dotato di Mini DisplayPort al proiettore, utilizzare un cavo convertitore Mini DisplayPort → DisplayPort disponibile in commercio.

Collegamento ingresso component

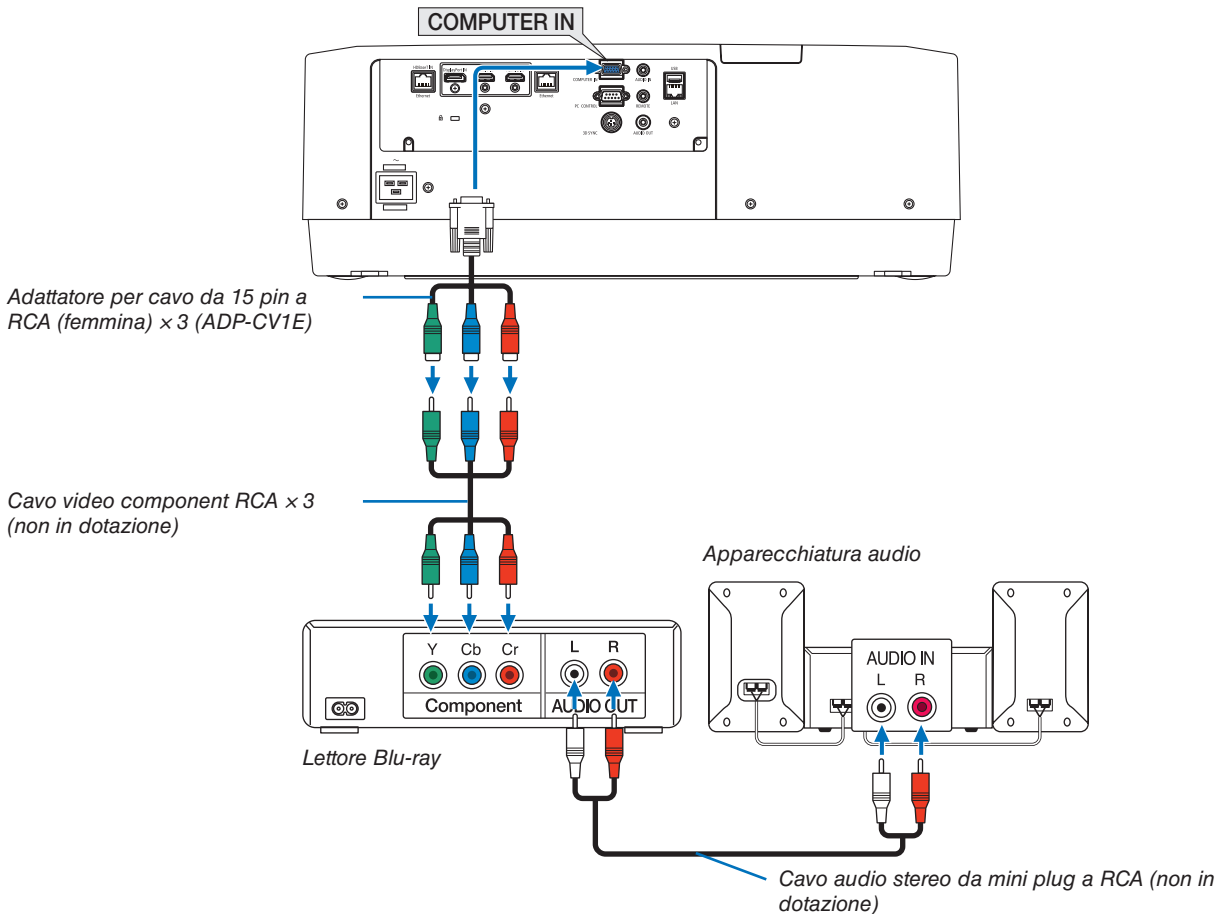

- Selezionare il nome fonte per il connettore d'ingresso corrispondente dopo aver acceso il proiettore.

Connettore ingresso	Tasto INPUT sull'involucro del proiettore	Tasto sul telecomando
COMPUTER IN	 4:COMPUTER	4/COMPUTER

NOTA:

- Quando il formato del segnale è impostato su [AUTO] (impostazione predefinita di fabbrica al momento della spedizione), il segnale computer e il segnale component vengono distinti e commutati automaticamente. Se i segnali non possono essere identificati, selezionare [COMPONENT] in [REGOLAZ.] → [VIDEO] → [TIPO SEGNALE] nel menu su schermo del proiettore.
- Per collegarsi a un dispositivo video con un connettore D, utilizzare l'adattatore convertitore connettore D disponibile separatamente (modello ADP-DT1E).

Collegamento ingresso HDMI

È possibile collegare l'uscita HDMI del lettore Blu-ray, del lettore del disco rigido o del PC portatile al connettore HDMI 1 IN o HDMI 2 IN del proiettore.

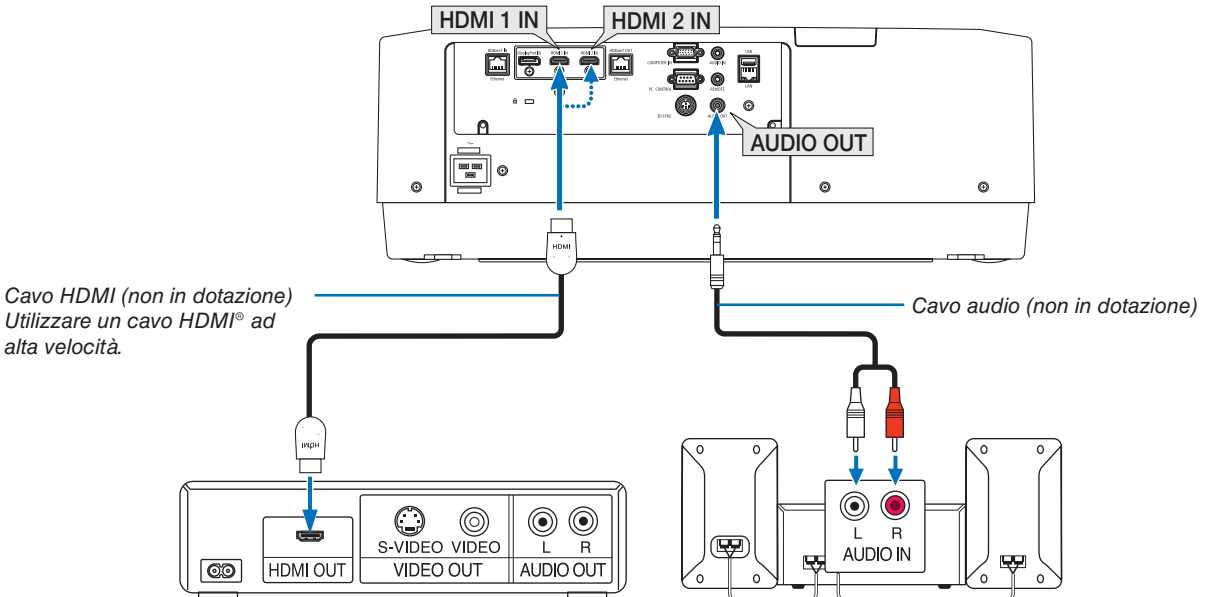

Connettore ingresso	Tasto INPUT sull'involucro del proiettore	Tasto sul telecomando
HDMI 1 IN	1:HDMI 1	1/HDMI 1
HDMI 2 IN	2:HDMI 2	2/HDMI 2

SUGGERIMENTO: per gli utenti di un'apparecchiatura audio video con un connettore HDMI:
Selezionare "Migliorato" anziché "Normale" se è possibile commutare l'uscita HDMI tra "Migliorato" e "Normale".
In questo modo, il contrasto dell'immagine è migliore e le aree scure sono più dettagliate.
Per ulteriori informazioni sulle impostazioni, fare riferimento al manuale delle istruzioni dell'apparecchiatura audio video da collegare.

- Quando si collega il connettore HDMI 1 IN o HDMI 2 IN del proiettore al lettore Blu-ray, è possibile impostare il livello video del proiettore in base al livello video del lettore Blu-ray. Nel menu selezionare [REGOLAZ.] → [VIDEO] → [LIVELLO VIDEO] ed eseguire le impostazioni necessarie.
- Se il suono dell'ingresso HDMI non viene emesso, verificare se [HDMI1] e [HDMI2] sono impostati e impostare [HDMI1] e [HDMI2] correttamente nel menu su schermo [IMPOST.] → [OPZIONI FONTE] → [SELEZIONE AUDIO]. (→ pagina 128)

Collegamento a un dispositivo di trasmissione HDBaseT (disponibile in commercio)

Usare un cavo LAN disponibile in commercio per collegare la porta HDBaseT IN/Ethernet del proiettore (RJ-45) a un dispositivo di trasmissione HDBaseT disponibile in commercio.

La porta HDBaseT IN/Ethernet del proiettore supporta i segnali HDMI (HDCP) dai dispositivi di trasmissione, i segnali di controllo dai dispositivi esterni (seriale, LAN) e i segnali telecomando (comandi IR).

- Fare riferimento al manuale utente in dotazione con la trasmissione HDBaseT per la connessione ai propri dispositivi esterni.

Esempio di collegamento

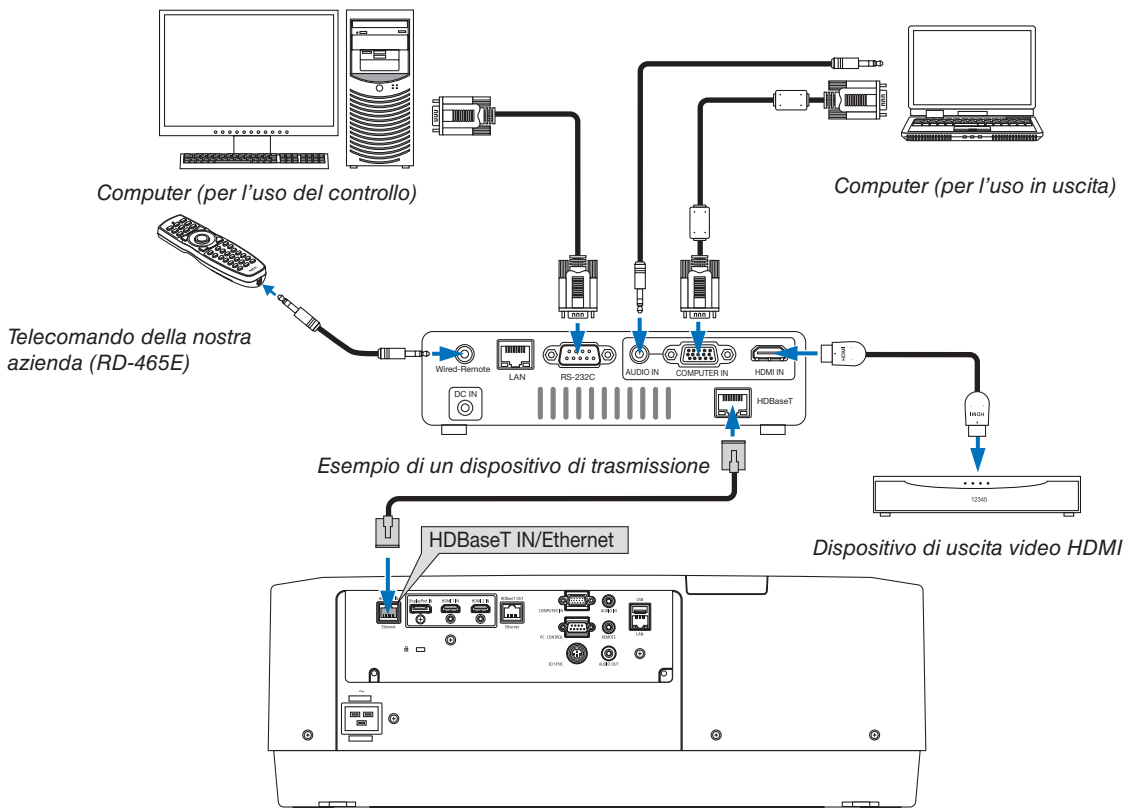

NOTA:

- Utilizzare un cavo doppino schermato (STP) di categoria 5e o superiore per il cavo LAN (disponibile in commercio).
- La massima distanza di trasmissione sul cavo LAN è di 100 m (la distanza massima è di 70 m per un segnale 4K)
- Non utilizzare altre apparecchiature di trasmissione tra il proiettore e l'apparecchiatura di trasmissione. Come risultato la qualità dell'immagine potrebbe essere degradata.
- Questo proiettore non è garantito per il funzionamento con tutti i dispositivi di trasmissione HDBaseT disponibili in commercio.

Collegamento di più proiettori

Abilita la proiezione di immagini HDMI, DisplayPort, HDBaseT su più proiettori che collegano la porta HDBaseT IN/Ethernet e la porta HDBaseT OUT/Ethernet tramite cavo LAN. Fino a quattro unità di proiettori che supportano la stessa luminosità possono essere collegate,

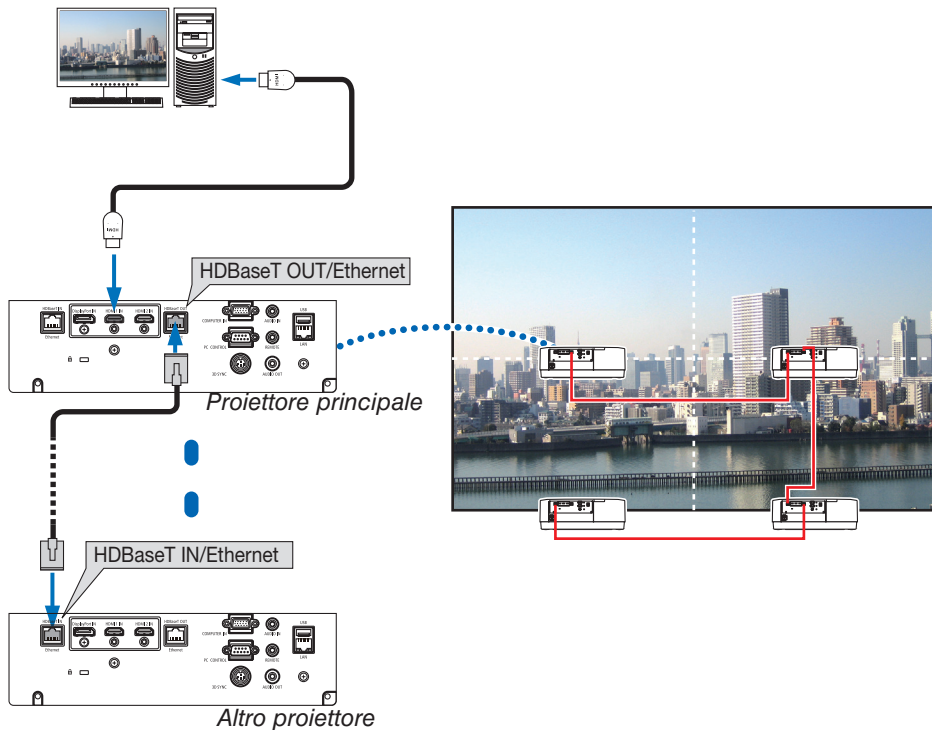

- Il segnale dal terminale COMPUTER IN non viene emesso dalla porta HDBaseT OUT/Ethernet di questo proiettore.
- PA803UL, PA703UL e PA653UL non possono essere collegati insieme. Allo stesso tempo, non è garantito il funzionamento corretto del proiettore nella connessione con un altro dispositivo, per esempio un monitor.
- Quando si emettono segnali HDMI, accendere l'alimentazione del dispositivo video sul lato di uscita e tenerlo collegato prima di immettere segnali video in questo dispositivo. I terminali di uscita HDMI del proiettore sono dotati di funzioni ripetitore. Quando un dispositivo è collegato al terminale di uscita HDMI, la risoluzione del segnale di uscita è limitata dalla risoluzione supportata dal dispositivo collegato.
- Connettere e disconnettere un cavo HDMI o selezionare una diversa fonte di ingresso sul secondo proiettore e sui successivi disabilita la funzione ripetitore HDMI.

Proiezione ritratto (posizionamento verticale)

Le schermate ritratto da un computer possono essere proiettate installando il proiettore in posizionamento verticale. L'angolo per visualizzare tutte le schermate, come il menu su schermo, può essere modificato dal menu [IMPOST.] → [MENU(2)] → [ANGOLO MENU].

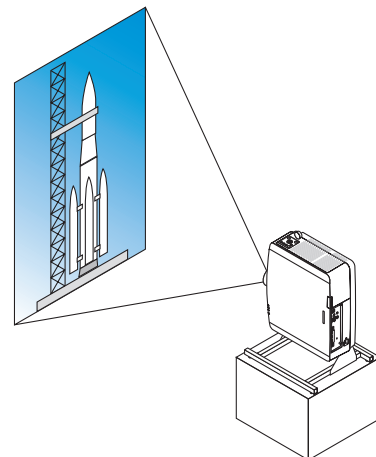

Precauzioni durante l'installazione

- Non installare il proiettore in posizionamento verticale da solo sul pavimento o su un tavolo. La bocchetta di aspirazione potrebbe essere ostruita, provocando il riscaldamento del proiettore e la possibilità che si verifichino incendi o malfunzionamenti.
- Un supporto per il sostegno del proiettore deve essere costruito per la proiezione ritratto e per l'installazione del proiettore a un angolo universale. In questo caso, il supporto deve essere progettato in modo che il centro di gravità del proiettore rientri ben all'interno dei piedi del supporto. In caso contrario, il proiettore potrebbe cadere causando lesioni, danni e malfunzionamenti.

Design e condizioni di fabbricazione per il supporto

Rivolgersi a un fornitore di servizi di installazione per la progettazione e la costruzione del supporto personalizzato da usare per la proiezione ritratto. Assicurarsi che i seguenti procedimenti siano rispettati in fase di progettazione del supporto.

1. Assicurare uno spazio sufficiente tra il proiettore e il pavimento:
 - * Installazione di fronte alla bocchetta di aspirazione verso il basso: 130 mm o maggiore.
Installazione di fronte alla bocchetta di scarico verso il basso: 200 mm o maggiore.
2. Utilizzare i quattro fori per le viti nella parte posteriore del proiettore per fissarlo al supporto.
Dimensione centro del foro per la vite: 200 × 250 mm
Dimensione del foro per la vite sul proiettore: M4 con una profondità massima di 8 mm.
 - * Progettare il supporto in modo che i piedi posteriori sul retro del proiettore non tocchino il supporto. I piedi anteriori possono essere ruotati e rimossi.
3. Meccanismo di regolazione orizzontale (per esempio, bulloni e dadi in quattro posizioni)
4. Progettare il supporto in modo che non si capovolga facilmente.

Disegni di riferimento

* Il disegno che mostra i requisiti dimensionali non è un vero e proprio disegno di un progetto per un supporto.

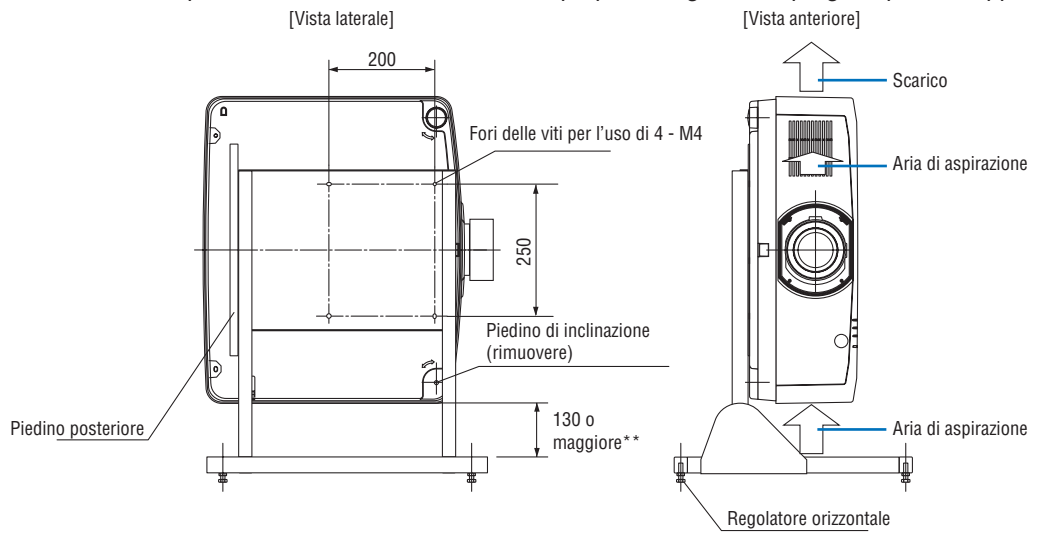

** Fare riferimento alla pagina precedente.

Collegamento a una LAN cablata

Il proiettore è dotato come standard di una porta LAN (RJ-45) che fornisce una connessione LAN tramite un cavo LAN. Per utilizzare una connessione LAN, è necessario impostare la LAN sul menu del proiettore. Selezionare [IMPOST.] → [IMPOSTAZIONI DI RETE] → [LAN CABLATA]. (→ pagina 124).

Esempio di connessione LAN

Esempio di connessione LAN cablata

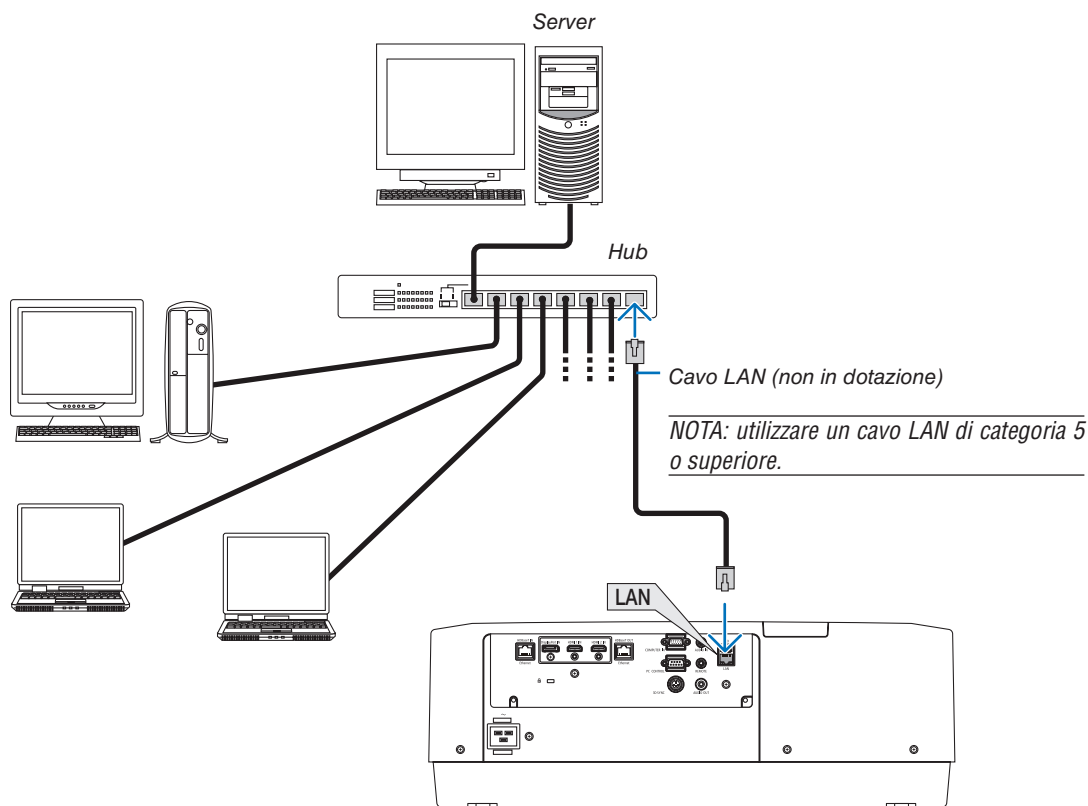

7. Manutenzione

AVVERTENZA

- Non utilizzare uno spray contenente gas infiammabile per rimuovere la polvere attaccata all'obiettivo e all'involucro. Ciò potrebbe causare un incendio.

① Pulizia dell'obiettivo

- Spegnere il proiettore prima di effettuare la pulizia.
- Il proiettore dispone di un obiettivo in plastica. Usare un detergente per obiettivi in plastica disponibile in commercio.
- Non graffiare o rovinare la superficie dell'obiettivo, poiché gli obiettivi in plastica sono facilmente soggetti a graffi.
- Non utilizzare mai alcool o detergenti per obiettivi in vetro, poiché così facendo si danneggia la superficie dell'obiettivo in plastica.

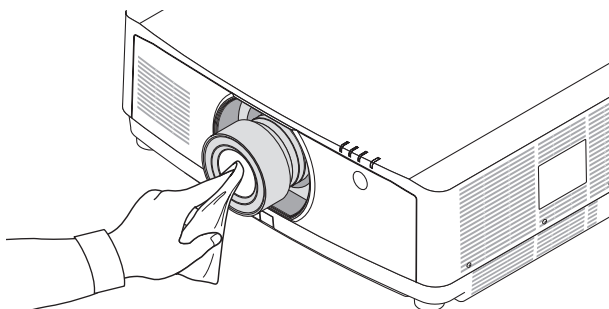

② Pulizia dell'involucro

Spegnere e scollegare il proiettore prima di pulirlo.

- Usare un panno morbido e asciutto per rimuovere la polvere dall'involucro. Se è molto sporco, usare un detergente delicato.
- Non usare mai detergenti aggressivi o solventi come alcool o diluente.
- Quando si effettua la pulizia delle fessure di ventilazione o dell'altoparlante usando un aspirapolvere, non forzare la spazzola dell'aspirapolvere all'interno delle fessure dell'involucro.

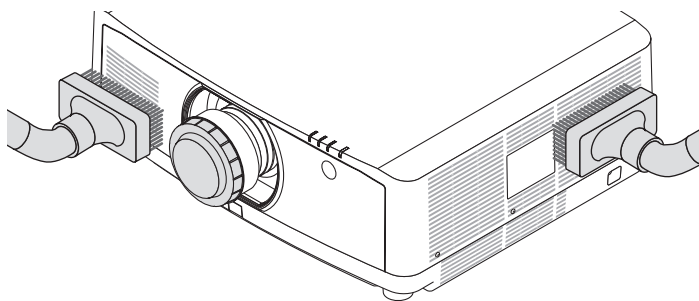

Aspirare la polvere dalle fessure di ventilazione.

- Fessure di ventilazione intasate potrebbero causare un aumento della temperatura interna del proiettore, dando luogo a malfunzionamenti.
- Non graffiare o colpire l'involucro con le dita o con oggetti duri
- Contattare il rivenditore per la pulizia dell'interno del proiettore.

NOTA: Non applicare prodotti volatili come insetticidi sull'involucro del proiettore, sull'obiettivo o sullo schermo. Non lasciare prodotti in gomma o in vinile a contatto prolungato con l'involucro. In caso contrario la rifinitura della superficie si deteriora e il rivestimento potrebbe staccarsi.

8. Appendice

1 Distanza di proiezione e dimensioni schermo

Tre diversi obiettivi del tipo a baionetta possono essere usati con questo proiettore. Fare riferimento alle informazioni in questa pagina e utilizzare un obiettivo adatto all'ambiente di installazione (dimensioni schermo e distanza di proiezione). Per le istruzioni sul montaggio dell'obiettivo, vedere pagina 138.

Tipi di obiettivo e distanza di proiezione

Dimensioni schermo (pollici)	Nome modello obiettivo					
	NP40ZL		NP41ZL		NP43ZL	
	(pollici)	(m)	(pollici)	(m)	(pollici)	(m)
50	33 - 46	0,8 - 1,2	54 - 127	1,4 - 3,2	129 - 254	3,3 - 6,4
60	40 - 56	1,0 - 1,4	66 - 153	1,7 - 3,9	154 - 303	3,9 - 7,7
80	53 - 75	1,4 - 1,9	88 - 204	2,2 - 5,2	204 - 403	5,2 - 10,2
100	67 - 94	1,7 - 2,4	110 - 256	2,8 - 6,5	254 - 503	6,4 - 12,8
120	81 - 113	2,0 - 2,9	133 - 307	3,4 - 7,8	303 - 602	7,7 - 15,3
150	101 - 142	2,6 - 3,6	166 - 384	4,2 - 9,8	378 - 752	9,6 - 19,1
200	135 - 190	3,4 - 4,8	223 - 513	5,7 - 13,0	502 - 1001	12,7 - 25,4
240	163 - 229	4,1 - 5,8	267 - 616	6,8 - 15,6	601 - 1201	15,3 - 30,5
300	204 - 286	5,2 - 7,3	335 - 770	8,5 - 19,6	750 - 1500	19,1 - 38,1
400	272 - 382	6,9 - 9,7	447 - 1028	11,4 - 26,1	999 - 1998	25,4 - 50,8
500	340 - 478	8,6 - 12,1	559 - 1285	14,2 - 32,6	1247 - 2497	31,7 - 63,4

SUGGERIMENTO

Calcolo della distanza di proiezione in base alle dimensioni schermo

Distanza di proiezione obiettivo NP40ZL (pollici/m) = da $H \times 0,8$ a $H \times 1,1$: da 33"/0,8 m (min.) a 478"/12,1 m (max.)

Distanza di proiezione obiettivo NP41ZL (pollici/m) = da $H \times 1,3$ a $H \times 3,0$: da 54"/1,4 m (min.) a 1285"/32,6 m (max.)

Distanza di proiezione obiettivo NP43ZL (pollici/m) = da $H \times 2,9$ a $H \times 5,7$: da 129"/3,3 m (min.) a 2497"/63,4 m (max.)

"H" (orizzontale) si riferisce alla larghezza dello schermo.

* Le cifre differiscono di diversi punti % rispetto alla tabella qui sopra perché il calcolo è approssimativo.

Es.: Distanza di proiezione quando si utilizza uno schermo da 150" con l'obiettivo NP41ZL:

Secondo la tabella delle "Dimensioni schermo (di riferimento)" (→ pagina 153), H (larghezza dello schermo) = 127,2"/323,1 cm.

La distanza di proiezione va da 127,2"/323,1 cm \times 1,3 a 127,2"/323,1 cm \times 3,0 = da 165,4"/420,0 cm a 382"/969,3 cm (a causa dell'obiettivo zoom).

Campo di proiezione per i diversi obiettivi



Tabella delle dimensioni dello schermo



Dimensione (pollici)	Larghezza dello schermo		Altezza dello schermo	
	(pollici)	(cm)	(pollici)	(cm)
50	42,4	107,7	26,5	67,3
60	50,9	129,2	31,8	80,8
80	67,8	172,3	42,4	107,7
100	84,8	215,4	53,0	134,6
120	101,8	258,5	63,6	161,5
150	127,2	323,1	79,5	201,9
200	169,6	430,8	106,0	269,2
240	203,5	516,9	127,2	323,1
300	254,4	646,2	159,0	403,9
400	339,2	861,6	212,0	538,5
500	424,0	1077,0	265,0	673,1

Campo spostamento obiettivo

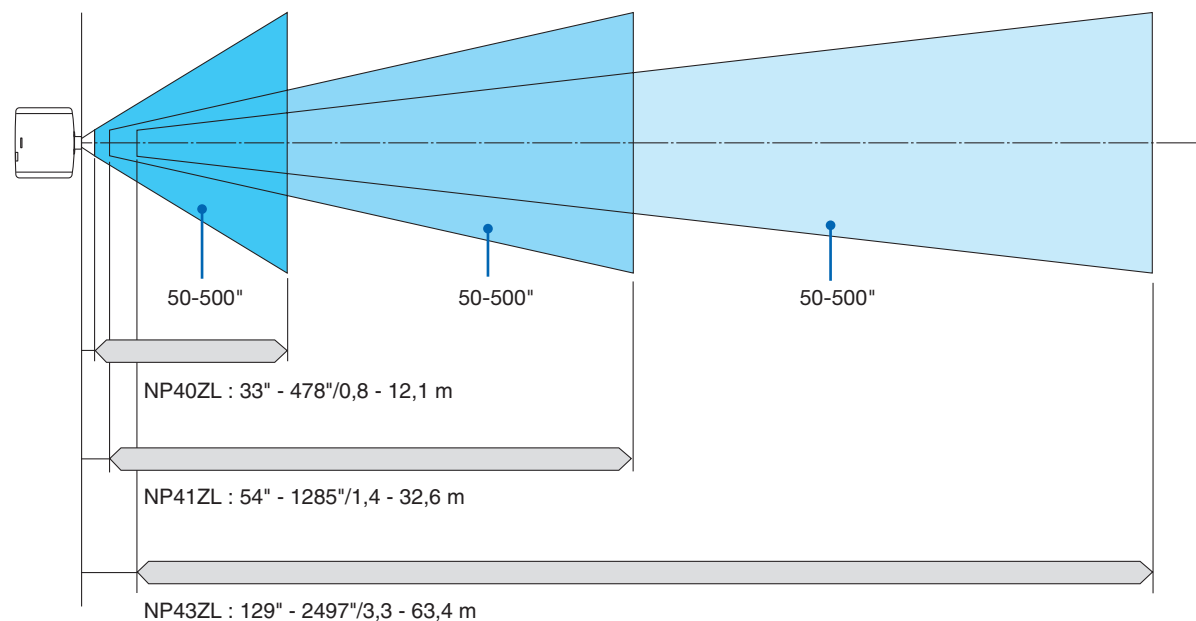
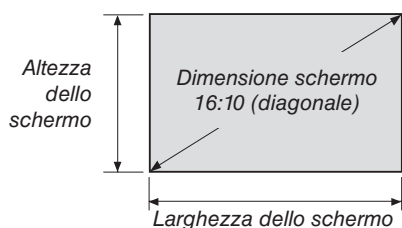
Questo proiettore è munito di una funzione spostamento obiettivo per regolare la posizione dell'immagine proiettata tramite tasti. Lo spostamento obiettivo può essere regolato nel campo indicato di seguito.

Proiezione scrivania/anteriore

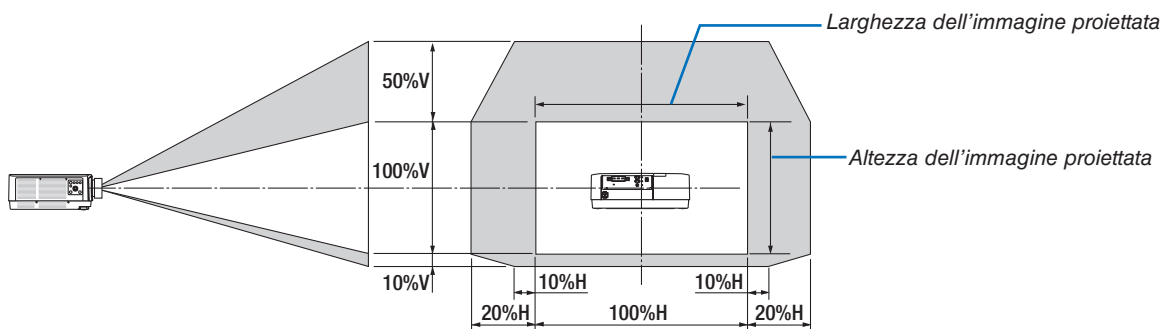

Descrizione dei simboli: V indica verticale (altezza dell'immagine proiettata), H indica orizzontale (larghezza dell'immagine proiettata).

Proiettore soffitto/anteriore

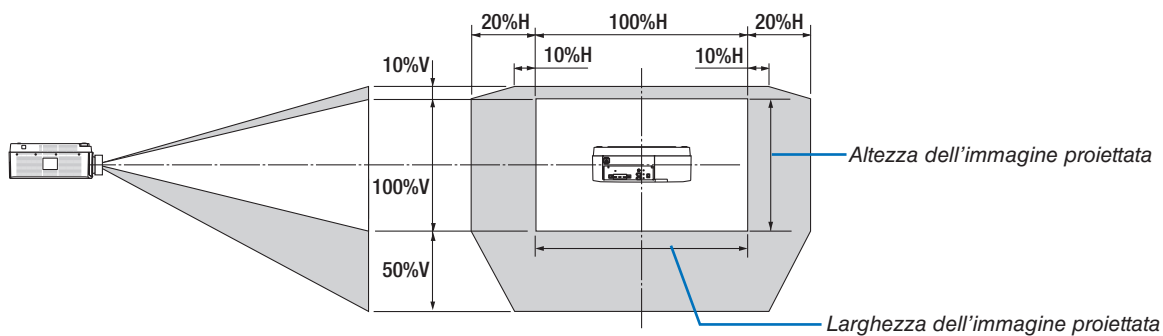

Esempio: quando si proietta su uno schermo da 150"

Secondo le tabelle delle dimensioni schermo (→ pagina 153), $O = 323,1$ cm, $V = 201,9$ cm.

Campo di regolazione in direzione verticale: l'immagine proiettata può essere spostata verso l'alto di $0,5 \times 201,9$ cm ≈ 101 cm, verso il basso di $0,1 \times 201,9$ cm ≈ 20 cm (quando l'obiettivo è in posizione centrale). Per l'installazione soffitto/anteriore, le cifre di cui sopra sono invertite.

Campo di regolazione in direzione orizzontale: l'immagine proiettata può essere spostata a sinistra di $0,2 \times 323,1$ cm $\approx 64,5$ cm, a destra di $0,2 \times 323,1$ cm $\approx 64,5$ cm.

* Le cifre differiscono di diversi punti % perché il calcolo è approssimativo.

② Elenco dei segnali in ingresso compatibili

HDMI/HDBaseT

Segnale	Risoluzione (punti)	Rapporto aspetto	Frequenza d'aggiornamento (Hz)
VGA	640 × 480	4 : 3	60/72/75/85/iMac
SVGA	800 × 600	4 : 3	56/60/72/75/85/iMac
XGA	1.024 × 768	4 : 3	60/70/75/85/iMac
HD	1.280 × 720	16 : 9	60
WXGA	1.280 × 768	15 : 9	60
	1.280 × 800	16 : 10	60
Quad-VGA	1.280 × 960	4 : 3	60
SXGA	1.280 × 1.024	5 : 4	60
FWXGA	1.366 × 768	16 : 9	60
	1.366 × 768	16 : 9	60
SXGA+	1.400 × 1.050	4 : 3	60
WXGA+	1.440 × 900	16 : 10	60
WXGA++	1.600 × 900	16 : 9	60
WSXGA+	1.680 × 1.050	16 : 10	60
UXGA	1.600 × 1.200 *	4 : 3	60
Full HD	1.920 × 1.080 *	16 : 9	60
WUXGA	1.920 × 1.200 *	16 : 10	60 (mascheramento ridotto)
2K	2.048 × 1.080	17 : 9	60
WQHD iMac 27"	2.560 × 1.440	16 : 9	60
WQXGA	2.560 × 1.600	16 : 10	60 (mascheramento ridotto)
4K	3.840 × 2.160	16 : 9	24/25/30/50/60
	4.096 × 2.160	17 : 9	24/25/30/50/60
HDTV (1080p)	1.920 × 1.080 *	16 : 9	24/25/30/50/60
HDTV (1080i)	1.920 × 1.080 *	16 : 9	48/50/60
HDTV (720p)	1.280 × 720	16 : 9	50/60
SDTV (480p)	720/1.440 × 480	4:3/16:9	60
SDTV (576p)	720/1.440 × 576	4:3/16:9	50
SDTV (480i)	1.440 × 480	4:3/16:9	60
SDTV (576i)	1.440 × 576	4:3/16:9	50

DisplayPort

Segnale	Risoluzione (punti)	Rapporto aspetto	Frequenza d'aggiornamento (Hz)
VGA	640 × 480	4 : 3	60
SVGA	800 × 600	4 : 3	60
XGA	1.024 × 768	4 : 3	60
HD	1.280 × 720	16 : 9	60
WXGA	1.280 × 768	15 : 9	60
	1.280 × 800	16 : 10	60
Quad-VGA	1.280 × 960	4 : 3	60
SXGA	1.280 × 1.024	5 : 4	60
FWXGA	1.366 × 768	16 : 9	60
	1.366 × 768	16 : 9	60
SXGA+	1.400 × 1.050	4 : 3	60
WXGA+	1.440 × 900	16 : 10	60
WXGA++	1.600 × 900	16 : 9	60
WSXGA+	1.680 × 1.050	16 : 10	60
UXGA	1.600 × 1.200 *	4 : 3	60
Full HD	1.920 × 1.080 *	16 : 9	60
WUXGA	1.920 × 1.200 *	16 : 10	60 (mascheramento ridotto)
2K	2.048 × 1.080	17 : 9	60
WQHD iMac 27"	2.560 × 1.440	16 : 9	60
WQXGA	2.560 × 1.600	16 : 10	60 (mascheramento ridotto)
4K	3.840 × 2.160	16 : 9	24/25/30/50/60
	4.096 × 2.160	17 : 9	24/25/30/50/60
HDTV (1080p)	1.920 × 1.080	16 : 9	24/25/30/50/60
HDTV (720p)	1.280 × 720	16 : 9	50/60
SDTV (480i/p)	720/1.440 × 480	4:3/16:9	60
SDTV (576i/p)	720/1.440 × 576	4:3/16:9	50

RGB analogico

Segnale	Risoluzione (punti)	Rapporto aspetto	Frequenza d'aggiornamento (Hz)
VGA	640 × 480	4 : 3	60/72/75/85/iMac
SVGA	800 × 600	4 : 3	56/60/72/75/85/iMac
XGA	1.024 × 768	4 : 3	60/70/75/85/iMac
XGA+	1.152 × 864	4 : 3	75
HD	1.280 × 720	16 : 9	60
WXGA	1.280 × 768	15 : 9	60/75/85
	1.280 × 800	16 : 10	60/75/85
Quad-VGA	1.280 × 960	4 : 3	60/85
SXGA	1.280 × 1.024	5 : 4	60/75/85
FWXGA	1.360 × 768	16 : 9	60
	1.366 × 768	16 : 9	60
SXGA+	1.400 × 1.050	4 : 3	60/75
WXGA+	1.440 × 900	16 : 10	60/75/85
WXGA++	1.600 × 900	16 : 9	60
UXGA	1.600 × 1.200 *	4 : 3	60
WSXGA+	1.680 × 1.050	16 : 10	60
Full HD	1.920 × 1.080 *	16 : 9	60
WUXGA	1.920 × 1.200 *	16 : 10	60 (mascheramento ridotto)
2K	2.048 × 1.080	17 : 9	60
Full HD	1.920 × 1.080 *	16 : 9	60
MAC 13"	640 × 480	4 : 3	67
MAC 16"	832 × 624	4 : 3	75
MAC 19"	1.024 × 768	4 : 3	75
MAC 21"	1.152 × 870	4 : 3	75
MAC 23"	1.280 × 1.024	5 : 4	65

Component analogico

Segnale	Risoluzione (punti)	Rapporto aspetto	Frequenza d'aggiornamento (Hz)
HDTV (1080p)	1.920 × 1.080	16 : 9	50/60
HDTV (1080i)	1.920 × 1.080	16 : 9	48/50/60
HDTV (720p)	1.280 × 720	16 : 9	50/60
SDTV (480p)	720 × 480	4:3/16:9	60
SDTV (576p)	720 × 576	4:3/16:9	50
SDTV (480i)	720 × 480	4:3/16:9	60
SDTV (576i)	720 × 576	4:3/16:9	50

3D HDMI/HDBaseT

Risoluzione segnale (punti)	Rapporto aspetto	Frequenza d'aggiornamento (Hz)	Formato 3D
1.920 × 1080p	16 : 9	23,98/24	Sequenza di inquadratura
			Fianco a fianco (Metà)
			Alto e basso
		25	Fianco a fianco (Metà)
			Alto e basso
29,97/30		Sequenza di inquadratura	
		Fianco a fianco (Metà)	
50		Fianco a fianco (Metà)	
		Alto e basso	
59,94/60		Fianco a fianco (Metà)	
	Alto e basso		
1.920 × 1080i	50	Fianco a fianco (Metà)	
		Alto e basso	
1.280 × 720p	59,94/60	Fianco a fianco (Metà)	
		Alto e basso	
	23,98/24	Sequenza di inquadratura	
		Fianco a fianco (Metà)	
		Alto e basso	
	25	Fianco a fianco (Metà)	
		Alto e basso	
	29,97/30	Sequenza di inquadratura	
		Fianco a fianco (Metà)	
	50	Alto e basso	
Sequenza di inquadratura			
59,94/60	Fianco a fianco (Metà)		
	Alto e basso		

DisplayPort 3D

Risoluzione segnale (punti)	Rapporto aspetto	Frequenza d'aggiornamento (Hz)	Formato 3D
1.920 × 1080p	16 : 9	23,98/24	Sequenza di inquadratura
			Fianco a fianco (Metà)
			Alto e basso
		25	Fianco a fianco (Metà)
			Alto e basso
29,97/30		Sequenza di inquadratura	
		Fianco a fianco (Metà)	
50		Alto e basso	
		Fianco a fianco (Metà)	
59,94/60		Fianco a fianco (Metà)	
	Alto e basso		
1.280 × 720p	23,98/24	Sequenza di inquadratura	
		Fianco a fianco (Metà)	
	25	Alto e basso	
		Fianco a fianco (Metà)	
	29,97/30	Sequenza di inquadratura	
		Fianco a fianco (Metà)	
	50	Alto e basso	
		Sequenza di inquadratura	
	59,94/60	Fianco a fianco (Metà)	
		Alto e basso	

* Risoluzione originale

- I segnali che eccedono la risoluzione del proiettore sono gestiti con Advanced AccuBlend.
- Con Advanced AccuBlend, la dimensione dei caratteri e le righe diritte potrebbero non essere uniformi e i colori potrebbero essere sfocati.
- Al momento della spedizione, il proiettore è impostato per segnali con risoluzioni e frequenze di visualizzazione standard, ma potrebbero essere necessarie regolazioni a seconda del tipo di computer.

3 Specifiche

Nome modello		PA803UL/PA703UL/PA653UL
Metodo		Metodo di proiezione con otturatore a cristalli liquidi a tre colori primari
Specifiche delle parti principali		
Pannello a cristalli liquidi	Dimensione	0,76" (con MLA) × 3 (rapporto aspetto: 16:10)
	Pixel ^(*)	2.304.000 (1.920 punti × 1.200 linee)
	Obiettivi di proiezione	Fare riferimento alle specifiche dell'obiettivo opzionale (→ pagina 160)
	Fonte di luce	Diodo laser
Dispositivo ottico		Integrator, Dichroic Mirror, XDP
Uscita luce ^{(2) (3)}	ECO SPENTO	PA803UL: 8.000 lm PA703UL: 7.000 lm PA653UL: 6.500 lm
Rapporto contrasto ⁽²⁾ (tutto bianco/tutto nero)		2500000:1 con contrasto dinamico
Dimensioni schermo (distanza di proiezione)		Da 50" a 500"
Riproducibilità colore		Elaborazione colore 10 bit (circa 1,07 miliardi di colori)
Frequenza di scansione	Orizzontale	Analogico: 15 kHz, da 24 a 100 kHz (24 kHz o superiore per ingressi RGB), conforme agli standard VESA Digitale: 15 kHz, da 24 a 153 kHz, conforme agli standard VESA
	Verticale	Analogico: 48 Hz, da 50 a 85 Hz, 100, 120 Hz conforme agli standard VESA Digitale: 24, 25, 30, 48 Hz, da 50 a 85 Hz, 100, 120 Hz conforme agli standard VESA
Funzioni principali di regolazione		Zoom motorizzato, messa a fuoco motorizzata, spostamento dell'obiettivo motorizzato, commutazione segnale ingresso (HDMI1/HDMI2/DisplayPort/COMPUTER/HDBaseT), regolazione auto immagine, ingrandimento immagine, regolazione posizione immagine, tacitazione (video e audio), alimentazione accesa/standby, display su schermo/selezione, ecc.
Max. risoluzione display (orizzontale × verticale)		WUXGA analogico (1.920 × 1.200) con frequenza orologio Advanced AccuBlend Pixel: meno di 165 MHz Quad HD digitale (4.096 × 2.160) con frequenza orologio Advanced AccuBlend Pixel: meno di 600 MHz (HDBaseT: 300 MHz)
Segnali in ingresso		
R,G,B,H,V	RGB: 0,7Vp-p/75Ω	
	Y: 1,0Vp-p/75Ω (con sincronizzazione a polarità negativa)	
	Cb, Cr (Pb, Pr): 0,7Vp-p/75Ω	
	H/V Sync: 4,0Vp-p/TTL	
	Sync composita: 4,0Vp-p/TTL	
Component	Sync su G: 1,0Vp-p/75Ω (con sincronizzazione)	
	Y: 1,0Vp-p/75Ω (con sincronizzazione)	
	Cb, Cr (Pb, Pr): 0,7Vp-p/75Ω	
	DTV: 480i, 480p, 720p, 1080i, 1080p (60 Hz) 576i, 576p, 720p, 1080i (50 Hz)	
Audio	DVD: segnale progressivo (50/60 Hz)	
	0,5Vrms/22kΩ o superiore	
Connettori ingresso/uscita		
Computer/Component	Ingresso video	Mini D-Sub 15 pin × 1
	Ingresso audio	Stereo mini jack × 1
	Uscita audio	Stereo mini jack × 1 (comune per tutti i segnali)
HDMI	Ingresso video	Connettore HDMI® tipo A × 2 RJ-450 × 1, compatibile con 100BASE-TX Deep Color (profondità colore): compatibile 8/10/12 bit Colorimetria: RGB, YCbCr444, YCbCr422, YCbCr420, REC2020, REC709, REC601 Supporta LipSync, HDCP ⁽⁴⁾ , 4K HDR e 3D
	Ingresso audio	HDMI: Frequenza orizzontale – 32/44,1/48 kHz, Bit campionatura – 16/20/24 bit

Nome modello			PA803UL/PA703UL/PA653UL
HDBaseT/Ethernet	Ingresso video	Deep Color (profondità colore): supporto per 8/10/12 bit Colorimetria: supporto per RGB, YCbCr444, YCbCr422, YCbCr420, REC2020, REC709, REC601 Supporto per LipSync, HDCP ⁽⁴⁾ , 4K, 3D, HDR	
	Uscita video	RJ-45x1, 100BASE-TX Deep Color (profondità colore): supporto per 8/10/12 bit Colorimetria: supporto per RGB, YCbCr444, YCbCr422, REC709, REC601 Supporto per LipSync, HDCP ⁽⁴⁾ , 4K, 3D	
	Ingresso audio	Frequenza orizzontale: 32/44,1/48 kHz Bit di campionamento: 16/20/24 bit	
	Uscita audio	Frequenza orizzontale: 32/44,1/48 kHz Bit di campionamento: 16/20/24 bit	
DisplayPort	Ingresso video	DisplayPort × 1 Velocità dati: 5,4Gbps/2,7Gbps/1,62Gbps N. corsie: 1 corsia/2 corsie/4 corsie Profondità colore: 8 bit, 10 bit, 12 bit Colorimetria: RGB, YCbCr444, YCbCr422, REC709, REC601 Compatibile HDCP ⁽⁴⁾	
	Ingresso audio	DisplayPort: frequenza orizzontale – 32/44,1/48 kHz, Bit di campionamento – 16/20/24 bit	
Terminale PC Control			D-Sub 9 pin × 1
Porta USB			USB tipo A × 1
Porta Ethernet/LAN/HDBaseT			RJ-45 × 1, supporta 10BASE-T/100BASE-TX
Terminale remoto			Stereo mini jack × 1
Terminale di uscita 3D SYNC			5 V/10 mA, uscita segnale sincronizzato per l'utilizzo del 3D
Ambiente di utilizzo			Temperatura operativa: da 41 a 104 °F (da 5 a 40 °C) ⁽⁵⁾ Umidità operativa: da 20 a 80% (senza condensa) Temperatura di conservazione: da 14 a 122 °F (da -10 a 50 °C) Umidità di conservazione: da 20 a 80% (senza condensa) Altitudine operativa: da 0 a 3.650 m/12.000 piedi (da 1700 a 3650 m/da 5500 a 12000 piedi: impostare [MODULO VENTILATORE] su [ALTITUDINE ELEVATA])
Alimentazione			100-240 V CA, 50/60 Hz
Consumo energetico	MODO LUCE	NORMALE	PA803UL: 798 W (100-130 V CA)/774 W (200-240 V CA) PA703UL: 647 W (100-130 V CA)/632 W (200-240 V CA) PA653UL: 627 W (100-130 V CA)/613 W (200-240 V CA)
		ECO1	PA803UL: 604 W (100-130 V CA)/592 W (200-240 V CA) PA703UL: 531 W (100-130 V CA)/522 W (200-240 V CA) PA653UL: 580 W (100-130 V CA)/566 W (200-240 V CA)
		ECO2	PA803UL: 470 W (100-130 V CA)/464 W (200-240 V CA) PA703UL: 414 W (100-130 V CA)/410 W (200-240 V CA) PA653UL: 437 W (100-130 V CA)/431 W (200-240 V CA)
		LUNGA DURATA	PA803UL: 285 W (100-130 V CA)/285 W (200-240 V CA) PA703UL: 276 W (100-130 V CA)/276 W (200-240 V CA) PA653UL: 276 W (100-130 V CA)/276 W (200-240 V CA)
	ATTESA	Uplink	0,15 W (100-130 V CA)/0,21 W (200-240 V CA)
		Downlink	0,11 W (100-130 V CA)/0,16 W (200-240 V CA)
Corrente di ingresso nominale			PA803UL: 11,8 A (100-130 V CA)/5,2 A (200-240 V CA) PA703UL: 10,5 A (100-130 V CA)/4,5 A (200-240 V CA) PA653UL: 10,2 A (100-130 V CA)/4,5 A (200-240 V CA)
Specifiche del cavo di alimentazione			15 A o superiore ⁽⁶⁾
Dimensioni esterne (L × A × P)			22,8" (larghezza) × 8,2" (altezza) × 19,5" (profondità)/580 (larghezza) × 208 (altezza) × 494 (profondità) mm (incluse le parti sporgenti) 22,8" (larghezza) × 8,1" (altezza) × 19,3" (profondità)/580 (larghezza) × 205 (altezza) × 490 (profondità) mm (escluse le parti sporgenti)
Peso			40,2 lbs/18,2 kg (obiettivo escluso)

*1 I pixel effettivi sono più del 99,99%.

*2 Conformità a ISO21118-2012

*3 Questo è il valore di emissione luce (lumen) con il montaggio dell'unità obiettivo, NP41ZL, quando il modo [PRESELEZIONARE] è impostato su [ALTA LUMIN.]. I valori di emissione di luce verranno ridotti in base all'impostazione di [MODO LUCE]. Se viene selezionato qualsiasi altro modo come [PRESELEZIONARE], il valore di emissione luce potrebbe diminuire leggermente.

- *4 Se non si riesce a visualizzare il materiale tramite l'ingresso HDMI, ciò non significa necessariamente che il proiettore non funzioni correttamente. Con l'implementazione di HDCP, può succedere che certi contenuti siano protetti con HDCP e non possano essere visualizzati a causa della decisione/intenzione della comunità HDCP (Digital Content Protection, LLC).
Video: HDR, Deep Color, 8/10/12 bit, Lip Sync.
Audio: LPCM; fino a 2 canali, frequenza di campionamento 32/44,1/48 kHz; bit di campionamento 16/20/24 bit
HDMI: supporta HDCP2.2/1.4
DisplayPort: supporta HDCP 1.3
HDBaseT: supporta HDCP 2.2/1.4
- *5 A seconda dell'altitudine e della temperatura, il proiettore entra in "Modo ecologico forzato" nello stato in cui [NORMALE] o [ECO1] è stato selezionato per [MODO LUCE].
- *6 Nel Regno Unito, utilizzare un cavo di alimentazione approvato BS con una spina stampata e un fusibile nero (13 A) installati per l'uso con questo proiettore.
- Queste specifiche e il design del prodotto sono soggetti a modifiche senza preavviso.

Obiettivo opzionale (venduto separatamente)

NP40ZL	Rapporto di proiezione 0,79 - 1,11:1, F2,0 - 2,5, f=13,3 - 18,6 mm
NP41ZL	Rapporto di proiezione 1,30 - 3,02:1, F1,7 - 2,0, f=21,8 - 49,8 mm
NP43ZL	Rapporto di proiezione 2,99 - 5,93:1, F2,2 - 2,6, f=49,7 - 99,8 mm

NOTA:

- Il rapporto di proiezione di cui sopra viene utilizzato per la proiezione su uno schermo da 100".

4 Dimensioni dell'involucro

Unità: mm (pollici)

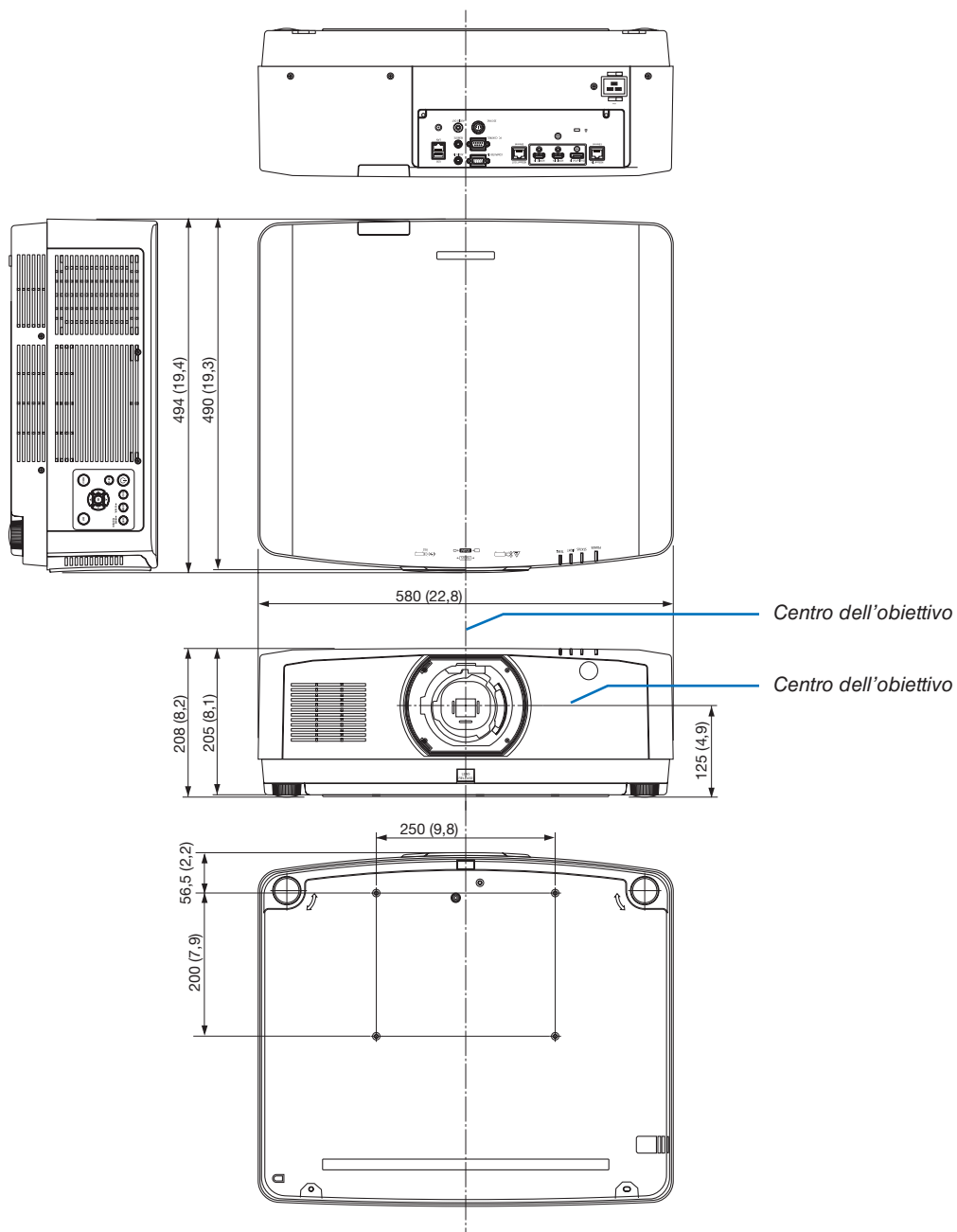

5 Assegnazione pin e nomi segnale dei principali connettori

Connettore COMPUTER IN/Ingresso component (Mini D-Sub 15 Pin)

Collegamento e livello segnale di ciascun pin

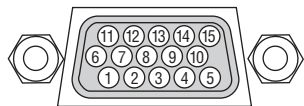

Livello segnale

Segnale video: 0,7Vp-p (analogico)

Segnale di sincronizzazione: livello TTL

N. pin	Segnale RGB (analogico)	Segnale YCbCr
1	Rosso	Cr
2	Verde o Sync su verde	Y
3	Blu	Cb
4	Massa	
5	Massa	
6	Massa rossa	Massa Cr
7	Massa verde	Massa Y
8	Massa blu	Massa Cb
9	Nessun collegamento	
10	Massa del segnale di sincronizzazione	
11	Nessun collegamento	
12	DATI bidirezionali (SDA)	
13	Sincronizzazione orizzontale o sync composta	
14	Sincronizzazione verticale	
15	Orologio dei dati	

Connettore HDMI 1 IN/HDMI 2 IN (Tipo A)

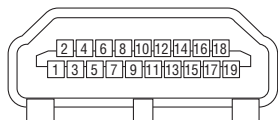

N. pin	Segnale	N. pin	Segnale
1	Dati TMDS 2+	11	Schermo orologio TMDS
2	Schermo dati TMDS 2	12	Orologio TMDS-
3	Dati TMDS 2-	13	CEC
4	Dati TMDS 1+	14	Disconnessione
5	Schermo dati TMDS 1	15	SCL
6	Dati TMDS 1-	16	SDA
7	Dati TMDS 0+	17	Messa a terra DDC/CEC
8	Schermo dati TMDS 0	18	Alimentazione +5 V
9	Dati TMDS 0-	19	Rilevamento hot plug
10	Orologio TMDS +		

Connettore DisplayPort IN

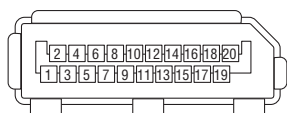

N. pin	Segnale	N. pin	Segnale
1	Corsia di collegamento principale 3-	11	Messa a terra 0
2	Messa a terra 3	12	Corsia di collegamento principale 0+
3	Corsia di collegamento principale 3+	13	Configurazione 1
4	Corsia di collegamento principale 2-	14	Configurazione 2
5	Messa a terra 2	15	Canale supplementare +
6	Corsia di collegamento principale 2+	16	Messa a terra 4
7	Corsia di collegamento principale 1-	17	Canale supplementare -
8	Messa a terra 1	18	Rilevamento hot plug
9	Corsia di collegamento principale 1+	19	Ritorno
10	Corsia di collegamento principale 0-	20	Alimentazione +3,3 V

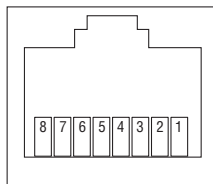
Porta HDBaseT IN/Ethernet(RJ-45)

N. pin	Segnale
1	TxD+/HDBT0+
2	TxD-/HDBT0-
3	RxD+/HDBT1+
4	Disconnessione/HDBT2+
5	Disconnessione/HDBT2-
6	RxD-/HDBT1-
7	Disconnessione/HDBT3+
8	Disconnessione/HDBT3-

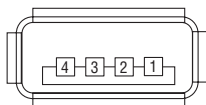
Porta USB-A (Tipo A)

N. pin	Segnale
1	V _{BUS}
2	D-
3	D+
4	Messa a terra

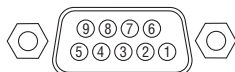
Porta PC CONTROL (D-Sub 9 Pin)

N. pin	Segnale
1	Non utilizzato
2	RxD dati di ricezione
3	TxD dati di trasmissione
4	Non utilizzato
5	Messa a terra
6	Non utilizzato
7	RTS richiesta di trasmissione
8	CTS trasmissione ammessa
9	Non utilizzato

6 Modifica del logo sfondo immagini (Virtual Remote Tool)

Questa sezione aiuta a eseguire operazioni come l'accensione o lo spegnimento del proiettore e la selezione del segnale tramite una connessione LAN. Si utilizza anche per inviare un'immagine al proiettore e registrarla come dati logo del proiettore. Dopo aver registrato il logo, è possibile bloccarlo per impedirne la modifica.

Funzioni di controllo

Accensione/spegnimento, selezione segnale, fermo immagine, escludi immagine, escludi audio, trasferimento logo al proiettore e azionamento tramite telecomando sul PC.

Schermata Virtual Remote



Finestra telecomando

Utilizzare questo tasto per modificare il logo di sfondo immagini.

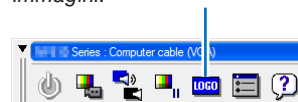

Barra degli strumenti

Per ottenere Virtual Remote Tool, visitare il nostro sito web e scaricarlo:

<https://www.nec-display.com/dl/en/index.html>

NOTA:

- La finestra telecomando non è disponibile per la modifica del logo di sfondo immagini. Vedere il menu AIUTO di Virtual Remote Tool per informazioni su come visualizzare la barra degli strumenti.
- I dati logo (grafici) che possono essere inviati al proiettore con Virtual Remote Tool hanno le seguenti restrizioni: (Solo tramite collegamento seriale o LAN)
 - * Dimensione del file: entro 256 KB
 - * Dimensione dell'immagine: entro la risoluzione del proiettore
 - * Formato del file: PNG (colore pieno)
- I dati logo (immagine) inviati tramite Virtual Remote Tool vengono visualizzati al centro con la parte circostante in nero.
- Per reimpostare il "logo NEC" come logo di sfondo immagini predefinito, è necessario registrarlo come logo di sfondo immagini utilizzando il file di immagine (\\Logo\\necpj_bbwux.png) incluso nel CD-ROM del proiettore NEC in dotazione.

7 Risoluzione dei problemi

Questa sezione aiuta a risolvere eventuali problemi che potrebbero sorgere durante l'impostazione o l'utilizzo del proiettore.

Caratteristica di ciascun indicatore

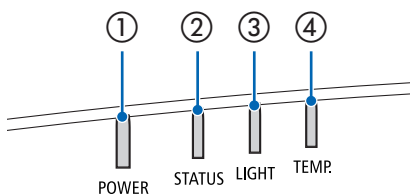

① Indicatore POWER

Questo indicatore informa sullo stato di alimentazione del proiettore.

② Indicatore STATUS

Questo indicatore si accende/lampeggia quando viene premuto un tasto mentre viene utilizzata la funzione BLOCCO PANN. CONTR. o mentre si effettua la taratura obiettivo e operazioni specifiche.

































③ Indicatore LIGHT























Questo indicatore informa sullo stato della sorgente di luce, sul tempo di utilizzo della sorgente di luce e sullo stato di MODO LUCE.

④ Indicatore TEMP.

Questo è l'indicatore della temperatura per informare sui problemi di temperatura quando la temperatura ambiente è troppo alta/troppo bassa.

Messaggio di indicazione (Messaggio di stato)

POWER	STATUS	LIGHT	TEMP.	Stato del proiettore
 Spento	 Spento	 Spento	 Spento	L'alimentazione è spenta
 Arancione (Lampeggia*1)	 Spento	 Spento	 Spento	Nello stato di attesa (Il modo di attesa è NORMALE e la rete è pronta.
 Arancione (Lampeggia*2)	 Spento	 Spento	 Spento	Nello stato di attesa (Il modo di attesa è NORMALE e la rete non è disponibile.
 Arancione (Luce)	 Spento	 Spento	 Spento	Nello stato di attesa (Il modo di attesa è NORMALE e la rete è disponibile)
 Arancione (lampeggia*3)	 Spento	 Spento	 Spento	Tempo di ACCESO mentre il timer programma è attivato. (Nello stato di attesa)
 Verde (Luce)	 Spento	 Spento	 Spento	Nello stato di sleep
 Verde (lampeggia*3)	 Spento	 Spento	 Spento	Tempo di ACCESO mentre il timer programma è attivato. (Nello stato di sleep)
 Blu (Luce)	 Spento	 Verde (Luce)	 Spento	Stato alimentato (MODO LUCE è NORMALE o ECO1)

POWER	STATUS	LIGHT	TEMP.	Stato del proiettore
 Blu (Luce)	 Spento	 Verde (lampeggia* ³)	 Spento	Stato alimentato (MODO LUCE è ECO2 o LUNGA DURATA)
Lo stato varia	 Arancione (Lampeggia* ⁴)	Lo stato varia	 Spento	Richiesta di attuazione taratura obiettivo.
 Blu (Luce)	 Verde (lampeggia* ⁴)	 Lo stato varia	 Spento	Esecuzione della taratura obiettivo
 Blu (Luce)	 Lo stato varia	 Spento	 Spento	La funzione otturatore si sta attivando.
 Blu (Lampeggia* ³)	 Spento	 Lo stato varia	 Spento	L'AUTO SPEGNIMENTO è attivato, il tempo di SPENTO del timer di programma è attivato (stato alimentato)
 Blu (Lampeggia* ⁵)	 Spento	 Spento	 Spento	Preparazione per alimentazione ACCESA

*1 Ripetizione della luce accesa per 1,5 secondi/spenta per 1,5 secondi





















*2 Ripetizione della luce accesa per 1,5 secondi/spenta per 7,5 secondi

*3 Ripetizione della luce accesa per 2,5 secondi/spenta per 0,5 secondi

*4 Ripetizione della luce accesa per 0,5 secondi/spenta per 0,5 secondi/accesa per 0,5 secondi/spenta per 2,5 secondi

*5 Ripetizione della luce accesa per 0,5 secondi/spenta per 0,5 secondi

Messaggio di indicazione (Messaggio di errore)

POWER	STATUS	LIGHT	TEMP.	Stato del proiettore	Procedura
 Blu (Luce)	 Arancione (Luce)	Lo stato varia	 Spento	Un tasto è stato premuto mentre il BLOCCAGGIO TASTO è attivato.	I tasti del proiettore sono bloccati. L'impostazione deve essere cancellata per usare il proiettore. (→ pagina 120)
				I numeri ID del proiettore e del telecomando non corrispondono.	Controllare gli ID di controllo (→ pagina 121)
 Blu (Luce)	 Spento	 Arancione (Luce)	 Arancione (Luce)	Problema di temperatura (nel modo ECOLOGICO forzato)	La temperatura ambiente è alta. Abbassare la temperatura ambiente.
 Rosso (Lampeggia*5)	 Spento	 Spento	 Spento	Problema di temperatura	La temperatura ambiente è al di fuori della temperatura operativa. Controllare se ci sono ostruzioni vicino alla bocchetta di scarico.
Lo stato varia	 Spento	 Rosso (Lampeggia*5)	 Spento	Problema hardware	Problema con l'hardware. Contattare il proprio rivenditore.
 Rosso (Lampeggia*5)	 Rosso (Luce)	 Rosso (Luce)	 Spento	Errore di montaggio obiettivo/Problema obiettivo	L'obiettivo non è montato correttamente. Montarlo (→ vedere pagina 138, 160). Se il messaggio di indicazione rimane invariato anche se l'obiettivo è montato correttamente, contattare il rivenditore.
 Rosso (Luce)	Lo stato varia	Lo stato varia	 Spento	Errore che richiede il supporto dell'assistenza	Rivolgersi al proprio rivenditore o al personale di assistenza. Assicurarsi di controllare e informare riguardo allo stato dell'indicatore per chiedere la riparazione.

*1 Ripetizione della luce accesa per 1,5 secondi/spenta per 1,5 secondi

*2 Ripetizione della luce accesa per 1,5 secondi/spenta per 7,5 secondi

*3 Ripetizione della luce accesa per 2,5 secondi/spenta per 0,5 secondi

*4 Ripetizione della luce accesa per 0,5 secondi/spenta per 0,5 secondi/accesa per 0,5 secondi/spenta per 2,5 secondi

*5 Ripetizione della luce accesa per 0,5 secondi/spenta per 0,5 secondi

• Quando la protezione termica è attivata:

quando la temperatura all'interno del proiettore diventa troppo alta o troppo bassa, l'indicatore POWER inizia a lampeggiare in rosso in un ciclo breve. Se questo accade, la protezione termica si attiva e il proiettore potrebbe spegnersi.

In questo caso, si consiglia di prendere le misure riportate di seguito:

- Estrarre la spina di alimentazione dalla presa a muro.
- Posizionare il proiettore in un luogo fresco se si trovava in un luogo con alta temperatura ambiente.
- Pulire la bocchetta di scarico se si è accumulata della polvere.
- Lasciare a riposo il proiettore per circa un'ora fino a quando la temperatura interna non si abbassa.

Spiegazione dell'indicatore POWER e stato di attesa

Nello stato in cui il PROFILO selezionato per LAN CABLATA è disponibile.

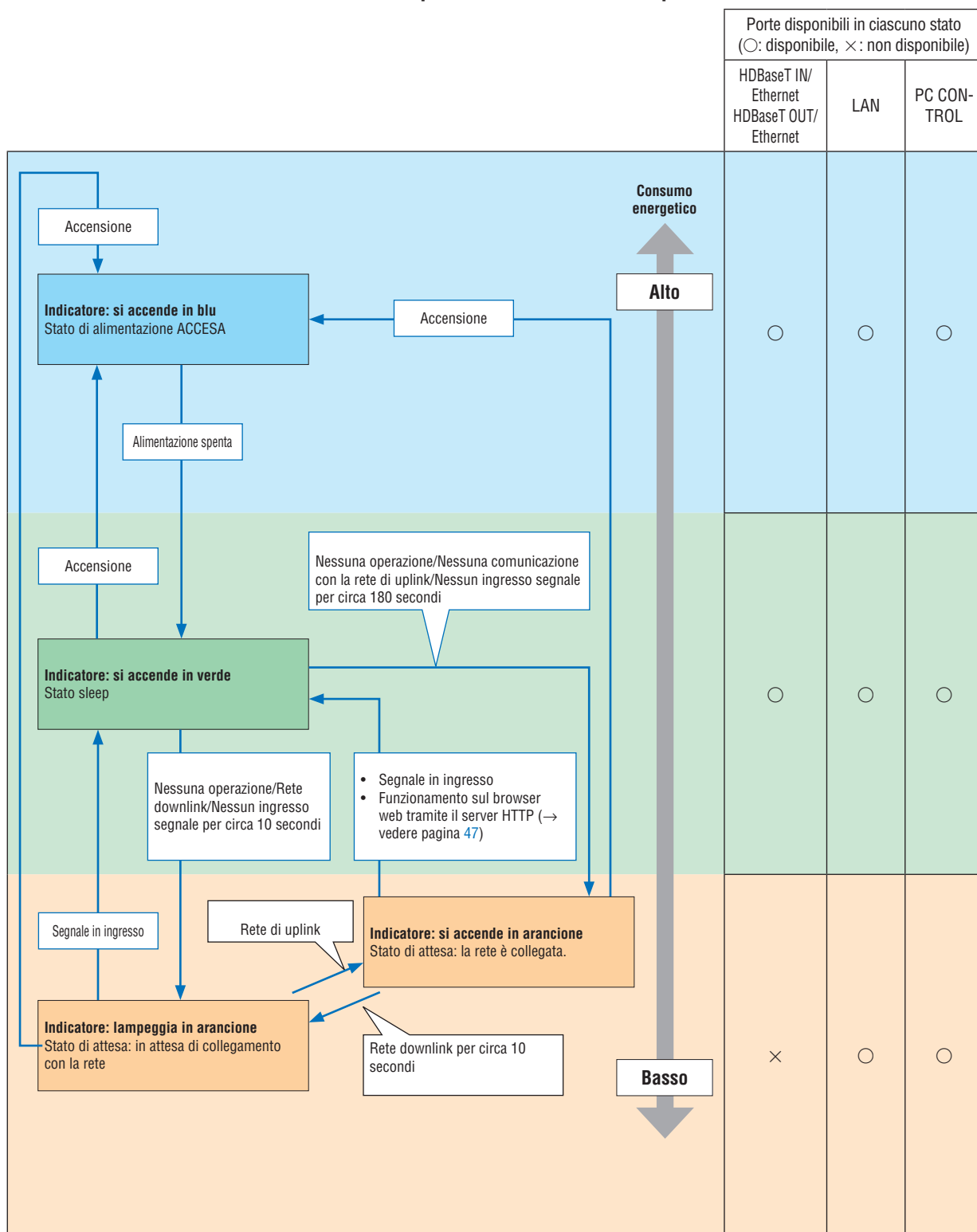

Nello stato in cui il PROFILO selezionato per LAN CABLATA non è disponibile.

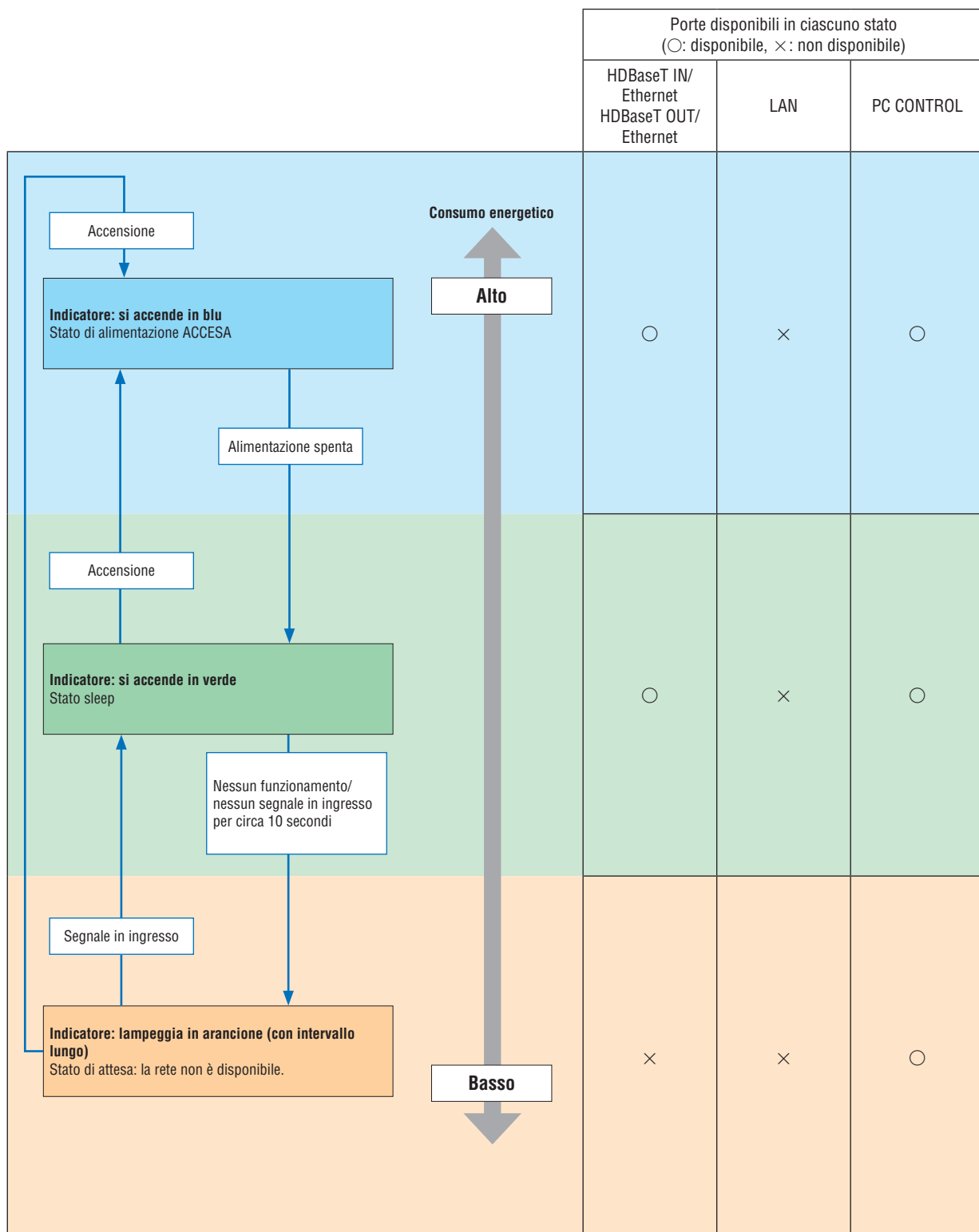

Problemi comuni e soluzioni

(→ “Messaggio di indicazione” a pagina 165.)

Problema	Controllare queste voci
Non si accende o non si spegne	<ul style="list-style-type: none"> Controllare che il cavo di alimentazione sia collegato e che il tasto di alimentazione sull'involucro del proiettore o sul telecomando sia acceso. (→ pagine 14, 16) Controllare se il proiettore ha un errore di temperatura. Se la temperatura interna del proiettore è troppo calda o fredda, la protezione ha disabilitato l'accensione del proiettore. Attendere un momento e provare ad accendere nuovamente il proiettore. Impostare [MODO VENTILATORE] su [ALTITUDINE ELEVATA] quando il proiettore viene utilizzato ad altitudini pari o superiori a circa 5.500 piedi/1.700 metri. Se il proiettore viene utilizzato ad altitudini pari o superiori a circa 5.500 piedi/1.700 metri senza impostare [ALTITUDINE ELEVATA], il proiettore potrebbe surriscaldarsi e quindi spegnersi. In questo caso, attendere un paio di minuti, quindi accendere il proiettore. (→ pagina 112) Se si accende il proiettore immediatamente dopo lo spegnimento del modulo luce, i ventilatori girano senza visualizzare un'immagine per un certo tempo, quindi il proiettore visualizza l'immagine. Attendere un momento. Nel caso in cui risulti difficile pensare che il problema non sia causato dalle suddette condizioni, scollegare il cavo di alimentazione dalla presa di corrente. Quindi attendere almeno 5 minuti prima di ricollegarlo. (→ pagina 28, 29)
Si spegne	<ul style="list-style-type: none"> Assicurarsi che [AUTO SPEGNIMENTO], [SPEGNIM. AUTOM. ATT.] o [TIMER PROGRAMMA] siano disattivati. (→ pagina 117, 131)
Nessuna immagine	<ul style="list-style-type: none"> Controllare che sia selezionato l'ingresso appropriato. (→ pagina 18) Se non c'è ancora alcuna immagine, premere nuovamente il tasto INPUT o uno dei tasti di ingresso. Assicurarsi che i cavi siano collegati correttamente. Utilizzare i menu per regolare la luminosità e il contrasto. (→ pagina 88) L'impostazione [ALIMENT. OTTURATORE] nel menu a schermo è impostata su [CHIUSO]? Controllare che i tasti SHUTTER (otturatore obiettivo) o AV-MUTE (immagine spenta) non siano premuti. Ripristinare le impostazioni o le regolazioni ai livelli predefiniti di fabbrica utilizzando la funzione [AZZERA] nel menu. (→ pagina 132) Immettere la parola chiave registrata se la funzione sicurezza è abilitata. (→ pagina 41) Se l'ingresso HDMI o il segnale DisplayPort non possono essere visualizzati, provare una delle procedure seguenti. <ul style="list-style-type: none"> Reinstallare il driver per la scheda grafica integrata nel computer, oppure utilizzare il driver aggiornato. Per reinstallare o aggiornare il driver, fare riferimento alla guida utente del computer o della scheda grafica, oppure contattare il centro di assistenza del produttore del computer. Installare il driver o il sistema operativo aggiornati sotto la propria responsabilità. Non saremo responsabili di eventuali problemi ed errori causati da questa installazione. Il segnale potrebbe non essere supportato a seconda del dispositivo di trasmissione HDBaseT. Inoltre, l'interfaccia RS232C potrebbe non essere supportata. Assicurarsi di collegare il proiettore e il PC portatile mentre il proiettore si trova nel modo di attesa e prima di accendere l'alimentazione del PC portatile. Nella maggior parte dei casi, il segnale d'uscita proveniente dal PC portatile non si attiva se questo non è collegato al proiettore prima dell'accensione dell'alimentazione. <ul style="list-style-type: none"> * Se lo schermo dovesse diventare vuoto durante l'uso del telecomando, ciò potrebbe essere dovuto alla funzione salvaschermo del computer o al software di gestione dell'alimentazione. Vedere anche la pagina 172.
L'immagine diventa improvvisamente scura	<ul style="list-style-type: none"> Controllare se il proiettore è in modo ECOLOGICO forzato a causa di una temperatura ambiente troppo alta. In tal caso, abbassare la temperatura interna del proiettore selezionando [ALTO] per [MODO VENTILATORE]. (→ pagina 112)
Il tono o la tonalità del colore sono insoliti	<ul style="list-style-type: none"> Verificare se è stato selezionato un colore appropriato in [COLORE PARETE]. In tal caso, selezionare un'opzione appropriata. (→ pagina 112) Regolare [TONALITÀ] in [REGOLAZIONE IMMAGINE]. (→ pagina 89)
L'immagine non è allineata rispetto allo schermo	<ul style="list-style-type: none"> Cambiare la posizione del proiettore per migliorare il suo angolo rispetto allo schermo. (→ pagina 20) Eseguire [CORREZIONE GEOMETRICA] se il trapezio è distorto. (→ pagina 101)
L'immagine è sfocata	<ul style="list-style-type: none"> Regolare la messa a fuoco. (→ pagina 22) Cambiare la posizione del proiettore per migliorare il suo angolo rispetto allo schermo. (→ pagina 20) Assicurarsi che la distanza fra il proiettore e lo schermo sia compresa nel campo di regolazione dell'obiettivo. (→ pagina 152) L'obiettivo è stato spostato tanto da superare il campo garantito? (→ pagina 153) Si può formare della condensa sull'obiettivo se il proiettore freddo viene portato in un luogo riscaldato e quindi viene acceso. In tal caso, lasciare riposare il proiettore fino a che non vi è più condensa sull'obiettivo.
Appare uno sfarfallio sullo schermo	<ul style="list-style-type: none"> Impostare [MODO VENTILATORE] su un modo diverso da [ALTITUDINE ELEVATA] quando il proiettore viene utilizzato ad altitudini pari o inferiori a circa 1.700 metri. L'uso del proiettore ad altitudini inferiori a circa 1.700 metri con l'impostazione [ALTITUDINE ELEVATA] può provocare il raffreddamento eccessivo del modulo luce, causando sfarfallio delle immagini. Commutare [MODO VENTILATORE] a [AUTO]. (→ pagina 112)
L'immagine scorre verticalmente, orizzontalmente o in entrambe le direzioni	<ul style="list-style-type: none"> Verificare la risoluzione e la frequenza del computer. Assicurarsi che la risoluzione che si cerca di visualizzare sia supportata dal proiettore. (→ pagina 155) Regolare manualmente l'immagine del computer con Orizzontale/Verticale in [OPZIONI IMMAGINE]. (→ pagina 91)

Problema	Controllare queste voci
Il telecomando non funziona	<ul style="list-style-type: none">• Installare nuove batterie. (→ pagina 11)• Assicurarsi che non vi siano ostacoli tra l'utente e il proiettore.• Posizionarsi a una distanza non superiore a 40 m/1.575 pollici dal proiettore. (→ pagina 12)
L'indicatore è illuminato o lampeggia	<ul style="list-style-type: none">• Vedere il messaggio di indicazione. (→ pagina 165)
Interferenze tra i colori nel modo RGB	<ul style="list-style-type: none">• Premere il tasto AUTO ADJ. sull'involucro del proiettore o sul telecomando. (→ pagina 27)• Regolare l'immagine del computer manualmente tramite [OROLOGIO]/[FASE] in [OPZIONI IMMAGINE] nel menu. (→ pagina 90)

Per ulteriori informazioni, rivolgersi al rivenditore.

Se non è presente alcuna immagine o se l'immagine non è visualizzata correttamente.

- Processo di accensione per il proiettore e il PC.

Assicurarsi di collegare il proiettore e il PC portatile mentre il proiettore si trova nel modo di attesa e prima di accendere l'alimentazione del PC portatile.

Nella maggior parte dei casi, il segnale d'uscita proveniente dal PC portatile non si attiva se questo non è collegato al proiettore prima dell'accensione dell'alimentazione.

NOTA: è possibile controllare la frequenza orizzontale del segnale corrente nel menu del proiettore alla voce Informazioni. Se appare "0 kHz", significa che non vi sono segnali emessi dal computer. (→ pagina 134 o andare al passaggio successivo)

- Abilitazione del display esterno del computer.

La visualizzazione di un'immagine sullo schermo del PC portatile non significa necessariamente che venga emesso un segnale al proiettore. Quando si utilizza un PC portatile compatibile, una combinazione di tasti funzione consente di abilitare/disabilitare il display esterno. In genere, la combinazione del tasto "Fn" insieme a uno dei 12 tasti funzione consente di attivare o disattivare il display esterno. Per esempio, i computer portatili NEC utilizzano la combinazione di tasti Fn + F3, mentre i portatili Dell utilizzano Fn + F8 per attivare/disattivare le selezioni del display esterno.

- Segnale non standard emesso dal computer

Se il segnale emesso dal PC portatile non è conforme agli standard industriali, l'immagine proiettata potrebbe non essere visualizzata correttamente. In tal caso, disattivare lo schermo LCD del PC portatile quando è in uso il display del proiettore. Ciascun PC portatile disattiva/riattiva gli schermi LCD locali in modo diverso come descritto al passaggio precedente. Per informazioni dettagliate, fare riferimento alla documentazione del computer.

- L'immagine è visualizzata in modo errato quando si utilizza un Mac

Quando si utilizza un Mac con il proiettore, impostare l'interruttore DIP dell'adattatore Mac (non in dotazione con il proiettore) in base alla risoluzione. Al termine dell'impostazione, riavviare il Mac per rendere attive le modifiche. Per impostare modi di visualizzazione diversi da quelli supportati dal Mac e dal proiettore, modificando l'interruttore DIP su un adattatore Mac l'immagine potrebbe rimbalzare leggermente o non essere visualizzata. In tal caso, impostare l'interruttore DIP sul modo fisso a 13", quindi riavviare il Mac. Dopodiché, ripristinare gli interruttori DIP a un modo visualizzabile, quindi riavviare nuovamente il Mac.

NOTA: per un MacBook che non dispone di un connettore mini D-Sub a 15 pin, è necessario un cavo adattatore video prodotto da Apple Computer.

- Mirroring su un MacBook

* Quando si utilizza il proiettore con un MacBook, l'uscita non può essere impostata su 1920 × 1200 a meno che il "mirroring" non sia disattivato sul MacBook. Per informazioni sul mirroring, fare riferimento al manuale dell'utente in dotazione con il computer Mac.

- Le cartelle e le icone sono nascoste sullo schermo del Mac

Le cartelle e le icone potrebbero non essere visualizzate sullo schermo. In tal caso, selezionare [Vista] → [Organizza] dal menu Apple e organizzare le icone.

8 Codici PC Control e collegamento del cavo

Codici PC Control

Funzione	Dati codice							
ACCENSIONE	02H	00H	00H	00H	00H	02H		
SPEGNIMENTO	02H	01H	00H	00H	00H	03H		
SELEZIONE INGRESSO HDMI1	02H	03H	00H	00H	02H	01H	A1H	A9H
SELEZIONE INGRESSO HDMI2	02H	03H	00H	00H	02H	01H	A2H	AAH
SELEZIONE INGRESSO DisplayPort	02H	03H	00H	00H	02H	01H	A6H	AEH
SELEZIONE INGRESSO COMPUTER	02H	03H	00H	00H	02H	01H	01H	09H
SELEZIONE INGRESSO HDBaseT	02H	03H	00H	00H	02H	01H	BFH	C7H
SILENZIAMENTO IMMAGINE ACCESO	02H	10H	00H	00H	00H	12H		
SILENZIAMENTO IMMAGINE SPENTO	02H	11H	00H	00H	00H	13H		
SILENZIAMENTO AUDIO ACCESO	02H	12H	00H	00H	00H	14H		
SILENZIAMENTO AUDIO SPENTO	02H	13H	00H	00H	00H	15H		

NOTA: rivolgersi al rivenditore locale per un elenco completo dei codici di PC Control, se necessario.

Collegamento del cavo

Protocollo di comunicazione

Velocità in baud115200/38400/19200/9600/4800 bps

Lunghezza dati8 bit

ParitàNessuna parità

Bit di stop1 bit

X acceso/spentoNessuno

Procedura di comunicazione.....Duplex pieno

NOTA: a seconda dell'apparecchiatura, potrebbe essere consigliabile utilizzare una velocità in baud inferiore per i cavi lunghi.

Porta PC Control (D-SUB 9P)

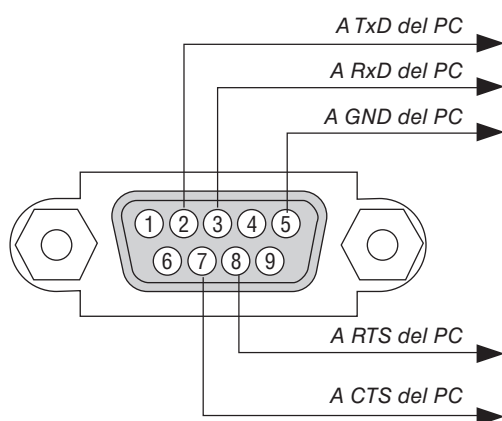

NOTA 1: non sono usati i pin 1, 4, 6 e 9.

NOTA 2: i jumper "Richiesta trasmissione" e "Pronto per la trasmissione" sono collegati a entrambe le estremità del cavo per semplificare il collegamento del cavo.

NOTA 3: per i cavi lunghi si consiglia di impostare la velocità di comunicazione su 9600 bps nei menu del proiettore.

INFO SUL COMANDO CONTROLLO ASCII

Questo dispositivo supporta il comando controllo ASCII comune per controllare il proiettore e il monitor. Visitare il nostro sito web per informazioni dettagliate sul comando.

https://www.nec-display.com/dl/en/pj_manual/lineup.html

METODO DI CONNESSIONE CON UN DISPOSITIVO ESTERNO

Esistono due metodi per collegare il proiettore con un dispositivo esterno, per esempio un computer.

1. Collegamento attraverso la porta seriale.
Collega il proiettore a un computer tramite un cavo seriale (un cavo incrociato).
2. Connessione tramite la rete (LAN/HDBaseT)
Collega il proiettore a un computer tramite un cavo LAN.
Per quanto riguarda il tipo di cavo LAN, rivolgersi all'amministratore di rete.

INTERFACCIA DI COLLEGAMENTO

1. Collegamento attraverso la porta seriale.

Protocollo di comunicazione

Voce	Informazioni
Velocità in baud	115200/38400/19200/9600/4800 bps
Lunghezza dati	8 bit
Bit di parità	Nessuna parità
Bit di stop	1 bit
Controllo flusso	Nessuno
Procedura di comunicazione	Duplex pieno

2. Collegamento tramite rete

Protocollo di comunicazione (connessione tramite LAN)

Voce	Informazioni
Velocità di comunicazione	Impostata automaticamente (10/100 Mbps)
Standard supportati	IEEE802.3 (10BASE-T) IEEE802.3u (100BASE-TX, Auto-negoziatore)

Utilizzare la porta TCP numero 7142 per la trasmissione e la ricezione dei comandi.

Protocollo di comunicazione (collegamento tramite HDBaseT)

Voce	Informazioni
Velocità di comunicazione	100 Mbps
Standard supportati	IEEE802.3u (100BASE-TX, Auto-negoziatore)

Utilizzare la porta TCP numero 7142 per la trasmissione e la ricezione dei comandi.

PARAMETRI PER QUESTO DISPOSITIVO

Comando ingresso

Terminale in entrata	Risposta	Parametro
HDMI1	hdmi1	hdmi1 o hdmi
HDMI2	hdmi2	hdmi2
DisplayPort	displayport	displayport o displayport1
COMPUTER	computer	Uno tra computer, computer1, vga, vga1, rgb e rgb1
HDBaseT	hdbaset	hdbaset o hdbaset1

Comando di stato

Risposta	Stato di errore
errore:temp	Errore temperatura
errore:ventilatore	Problemi ventilatore
errore:luce	Problemi fonte luminosa
errore:obiettivo	Problema obiettivo
errore:sistema	Problemi del sistema

9 Elenco di controllo per la risoluzione dei problemi

Prima di rivolgersi al proprio rivenditore o al personale di assistenza, controllare il seguente elenco per accertarsi che siano necessarie riparazioni, facendo anche riferimento alla sezione "Risoluzione dei problemi" nel manuale dell'utente. L'elenco di controllo riportato di seguito contribuisce a risolvere i problemi in modo più efficace.

* Stampare questa pagina e la prossima come riferimento.

Frequenza del problema sempre a volte (Quanto spesso? _____) altro (_____)

Alimentazione

- Nessuna alimentazione (l'indicatore POWER non si illumina in blu). Vedere anche "Indicatore di stato (STATUS)".
 - La spina del cavo di alimentazione è completamente inserita nella presa a muro.
 - Assenza di alimentazione anche quando si tiene premuto il tasto ALIMENTAZIONE.
- Spegnimento durante il funzionamento.
 - La spina del cavo di alimentazione è completamente inserita nella presa a muro.
 - [SPEGNIM. AUTOM. ATT.] è spento (solo per i modelli con la funzione [SPEGNIM. AUTOM. ATT.]).
 - [AUTO SPEGNIMENTO] è spento (solo per i modelli con la funzione [AUTO SPEGNIMENTO]).

Video e audio

- Nessuna immagine è visualizzata dal PC o dall'apparecchiatura video al proiettore.
 - Ancora nessuna immagine visualizzata anche se si collega prima il proiettore al PC e quindi si avvia il PC.
 - Abilitazione dell'uscita del segnale del PC portatile al proiettore.
 - Una combinazione di tasti funzione abilita/disabilita il display esterno. In genere, la combinazione del tasto "Fn" insieme a uno dei 12 tasti funzione consente di attivare/disattivare il display esterno.
 - Nessuna immagine (sfondo immagini blu o nero, nessuna visualizzazione).
 - Ancora nessuna immagine visualizzata anche quando si preme il tasto AUTO ADJ..
 - Ancora nessuna immagine visualizzata anche se si esegue [AZZERA] nel menu del proiettore.
 - La spina del cavo dei segnali è completamente inserita nel connettore di ingresso
 - Sullo schermo viene visualizzato un messaggio. (_____)
 - La fonte collegata al proiettore è attiva e disponibile.
 - Ancora nessuna immagine visualizzata anche se si regolano la luminosità e/o il contrasto.
 - La risoluzione e la frequenza della fonte di ingresso sono supportate dal proiettore.
- L'immagine è troppo scura.
 - Rimane invariata anche se si regolano la luminosità e/o il contrasto.
- L'immagine è distorta.
 - L'immagine appare trapezoidale (invariata anche dopo avere eseguito la regolazione [TRAPEZIO]).
- Parti dell'immagine vengono perse.
 - Ancora nessuna modifica anche quando si preme il tasto AUTO ADJ..
 - Ancora nessuna modifica anche se si esegue [AZZERA] nel menu del proiettore.
- L'immagine è spostata in direzione verticale o orizzontale.
 - Le posizioni orizzontale e verticale sono regolate correttamente su un segnale del computer.
 - La risoluzione e la frequenza della fonte di ingresso sono supportate dal proiettore.
 - Alcuni pixel vengono persi.
- L'immagine sfarfalla.
 - Ancora nessuna modifica anche quando si preme il tasto AUTO ADJ..
 - Ancora nessuna modifica anche se si esegue [AZZERA] nel menu del proiettore.
 - Sfarfallio dell'immagine o deviazione dei colori sul segnale del computer.
 - Ancora nessuna modifica nonostante si commuti [MODO VENTILATORE] da [ALTITUDINE ELEVATA] a [AUTO].
- L'immagine è sfocata o fuori fuoco.
 - Ancora nessuna modifica anche dopo avere controllato la risoluzione del segnale sul PC e averla modificata alla risoluzione originale del proiettore.
 - Ancora nessuna modifica anche dopo aver regolato la messa a fuoco.
- Nessun suono.
 - Il cavo audio è collegato correttamente all'ingresso audio del proiettore.
 - Ancora nessuna modifica anche dopo aver regolato il livello del volume.
 - AUDIO OUT è collegato all'apparecchiatura audio (solo modelli con connettore AUDIO OUT).

Altro

- Il telecomando non funziona.
 - Nessun ostacolo tra il sensore del proiettore e il telecomando.
 - Il proiettore è posizionato vicino a una luce fluorescente che può disturbare i telecomandi a infrarossi.
 - Le batterie sono nuove e non sono installate invertite.
- I tasti sull'involucro del proiettore non funzionano (solo per i modelli con la funzione [BLOCCO PANN. CONTR.])
 - [BLOCCO PANN. CONTR.] non è acceso oppure è disabilitato nel menu.
 - Ancora nessuna modifica anche quando si tiene premuto il tasto INPUT per un minimo di 10 secondi.

Descrivere il problema in dettaglio nello spazio sottostante.

Informazioni sull'applicazione e l'ambiente in cui è utilizzato il proiettore

Proiettore

Numero modello:

N. di serie:

Data d'acquisto:

Tempo di funzionamento della luce (ore):

MODO LUCE: NORMALE ECO1
 ECO2 LUNGA DURATA

Informazioni sul segnale in ingresso:

Frequenza sincronizzazione orizzontale [] kHz

Frequenza sincronizzazione verticale [] Hz

Polarità sincronizzazione H (+) (-)

V (+) (-)

Tipo sincronizzazione Separata Composita
 Sync su verde

Messaggio di indicazione:

POWER

Lampeggia in Blu Verde Arancione Rosso
[] cicli

Si accende in Blu Verde Arancione Rosso
 STATUS

Lampeggia in Blu Verde Arancione Rosso
[] cicli

Si accende in Blu Verde Arancione Rosso
 LIGHT

Lampeggia in Blu Verde Arancione Rosso
[] cicli

Si accende in Blu Verde Arancione Rosso
 TEMP.

Lampeggia in Blu Verde Arancione Rosso
[] cicli

Si accende in Blu Verde Arancione Rosso

Numero modello telecomando:

Cavo segnale

Cavo standard NEC o di altro produttore?

Numero modello: Lunghezza:
za: pollici/m

Amplificatore distribuzione

Numero modello:

Commutatore

Numero modello:

Adattatore

Numero modello:

Ambiente di installazione

Dimensioni schermo: pollici

Tipo schermo: Bianco matte Beads Polarizzato
 Grandangolo Alto contrasto

Distanza di proiezione: piedi/pollici/m

Posizionamento: Installazione a soffitto Scrivania

Collegamento presa di alimentazione:

Collegato direttamente alla presa a muro

Collegato a una prolunga del cavo di alimentazione o altro (numero di apparecchiature collegate
_____)

Collegato a una bobina del cavo di alimentazione o altro (numero di apparecchiature collegate
_____)

Computer

Produttore:

Numero modello:

PC portatile /Scrivania

Risoluzione originale:

Frequenza di aggiornamento:

Adattatore video:

Altro:

Apparecchiatura video

Videoregistratore, lettore Blu-ray, videocamera, videogioco o altro

Produttore:

Numero modello:

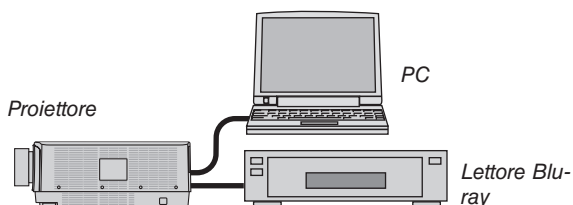

10 REGISTRATE IL VOSTRO PROIETTORE! (per i residenti di Stati Uniti, Canada e Messico)

Prendetevi il tempo di registrare il vostro nuovo proiettore. Questo attiverà la garanzia limitata sui pezzi e sul lavoro nonché il programma di manutenzione InstaCare.

Visitate il nostro sito web all'indirizzo www.necdisplay.com, fate clic su centro di supporto/registra il prodotto e inviate il vostro modulo compilato online.

Una volta ricevuto, invieremo una lettera di conferma con tutti i dettagli di cui avrete bisogno per usufruire di tutti i vantaggi di una garanzia rapida e affidabile nonché dei programmi di manutenzione forniti dal leader del settore, NEC Display Solutions of America, Inc.

NEC